

VEVOR[®]

TOUGH TOOLS, HALF PRICE

Technical Support and E-Warranty Certificate

www.vevor.com/support

CO2 TANK INSTRUCTION

**MODEL: RY-111-12.4-2.5LB RY-133-12.4-5LB
RY-175-12.4-10LB RY-175-12.4-15LB
RY-203-12.4-20LB RY-117-21.0-2KG**

We continue to be committed to provide you tools with competitive price. "Save Half", "Half Price" or any other similar expressions used by us only represents an estimate of savings you might benefit from buying certain tools with us compared to the major top brands and does not necessarily mean to cover all categories of tools offered by us. You are kindly reminded to verify carefully when you are placing an order with us if you are actually Saving Half in comparison with the top major brands.

VEVOR®

TOUGH TOOLS, HALF PRICE

CO2 TANK

MODEL: RY-111-12.4-2.5LB RY-133-12.4-5LB RY-175-12.4-10LB
RY-175-12.4-15LB RY-203-12.4-20LB RY-117-21.0-2KG



<Picture Only For Reference >

NEED HELP? CONTACT US!

Have product questions? Need technical support? Please feel free to contact us:

Technical Support and E-Warranty Certificate

www.vevor.com/support

This is the original instruction, please read all manual instructions carefully before operating. VEVOR reserves a clear interpretation of our user manual. The appearance of the product shall be subject to the product you received. Please forgive us that we won't inform you again if there are any technology or software updates on our product.



Warning-To reduce the risk of injury, user must read instructions manual carefully.

Introduction

1. Specification

Model	Diameter (mm)	Filling weight	Working Pressure (PSI)	Valve
RY-111-12.4-2.5LB	Ø111	2.5 lb	1800	CGA-320
RY-133-12.4-5LB	Ø133	5 lb	1800	CGA-320
RY-175-12.4-10LB	Ø175	10 lb	1800	CGA-320
RY-175-12.4-15LB	Ø175	15 lb	1800	CGA-320
RY-203-12.4-20LB	Ø203	20 lb	1800	CGA-320
RY-117-21.0-2KG	Ø117	2 kg	1800	DIN-477

2. Filling Medium: CO₂

3. Working Temperature: -30~+60°C

4. Product Structure Diagram

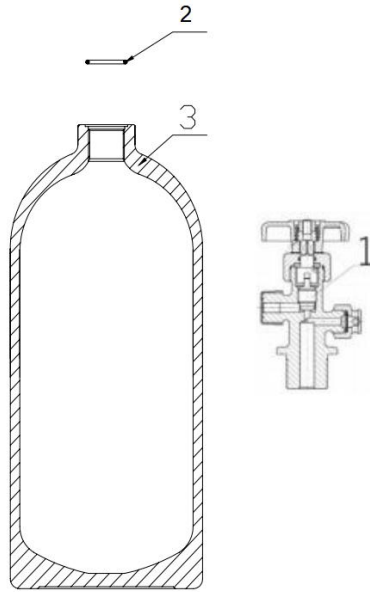

1.Valve 2.Seal ring 3.Bottle

Installation instructions

Assemble the handle (for RY-117-21.0-2KG)

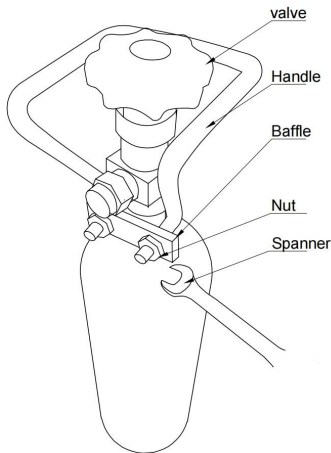

Place the handle on the opening of the cylinder, then insert the baffle into the handle and tighten the nut with a spanner.

Operation steps

In order to ensure that the gas cylinder is not under over pressure due to the rise of ambient temperature during filling and use, the filling quantity of the gas cylinder must be strictly controlled. When determining the filling capacity of compressed gas and high-pressure liquefied gas cylinders, it is required that the pressure of the gas in the cylinder at the maximum service temperature shall not exceed the maximum allowable pressure of the cylinder. The specific requirements are as follows:

1. Conduct safety inspection on gas cylinders and the surrounding environment;
2. Slowly unscrew the cylinder valve;
3. Adjust the pressure-reducing valve to adjust the pressure to the required value;
4. Close the cylinder valve after use;
5. Close the pressure-reducing valve after the residual gas in the pressure reducer is exhausted;
6. Check whether the cylinder valve is fully closed (see whether the pressure gauge on the pressure reducer is zero).

When opening the cylinder valve, never stand in front of the pressure reducer, that is, the pressure gauge; When opening the cylinder valve, the adjusting screw must be fully loosened.

Daily inspection

a. When there is no gas in the pressure reducer, confirm that the pointer of the pressure gauge returns to zero.

b. Leak detection (under normal circumstances, the frequency of leak detection shall not be less than 1 time/week)

1. Open the cylinder valve and pressure-reducing valve normally;
2. Apply the leak detection liquid to the position where air leakage may occur. If air bubbles appear and gradually increase, it indicates that there is

air leakage here. Generally, the place where air leakage occurs is the interface between the pipeline and the nut, and the screw;

3. If the pressure reducer is checked for air leakage, close the cylinder valve first, and turn out the pressure regulating screw in a counterclockwise direction. If the reading of the high-pressure gauge decreases, it means that the high-pressure part of the pressure reducer or the valve seat of the cylinder is leaking; If the reading of the low-pressure gauge falls, it may be that the low-pressure part of the pressure reducer or the pipeline equipment leaks; If the reading of the high-pressure gauge decreases and the reading of the low-pressure gauge increases, it is air leakage at the adjusting screw.

Matters needing attention

1. Gas cylinders should be stored in a cool, dry place away from heat sources.
2. When serious gas leakage is found, the cylinder valve shall be closed in time.
3. Handle gas cylinders with care.
4. Pressure reducer shall be installed during use. Various pressure reducers cannot be mixed.
5. When opening the cylinder valve, the pressure regulating screw should be fully loosened to prevent the diaphragm from being damaged by the instantaneous pressure, thus leading to the failure of the pressure reducer.
6. Do not let oil or flammable organic matter contaminate the cylinder (especially on the cylinder outlet and pressure gauge).
7. When opening the cylinder valve, do not face your head or body directly to the cylinder valve to prevent the cylinder valve or pressure gauge from rushing out and causing accidents.
8. Each time the supplier delivers gas, it shall check whether the gas cylinder is qualified and within the verification period. The unqualified gas cylinder or one beyond the verification period cannot be used.

9. The gas in the cylinder cannot be completely exhausted, and some gas should be left to prevent the outside air from entering the cylinder. Generally, the residual pressure above 0.05MPa gauge pressure should be maintained because the last residual gas in the cylinder often contains impurities.

Packing List

No.	Item	Qty	Remark
1	Tank	1 set	
2	Manual	1 pcs	
3	Seal ring	2 pcs	
4	Spanner	1 pcs	For RY-117-21.0-2KG

Manufacturer: Shaoxing Ruiying High Pressure VesselCo., Ltd.

Address: No.2 Hengxiang Road, Yiting Town, Shangyu District, Shaoxing City Zhejiang Province, P.R.China

Imported to AUS: SIHAO PTY LTD. 1 ROKEVA STREET EASTWOOD NSW 2122 Australia

Imported to USA: Sanven Technology Ltd. Suite 250, 9166 Anaheim Place, Rancho Cucamonga, CA 91730

UK	REP
-----------	------------

YH CONSULTING LIMITED. C/O YH Consulting Limited Office 147, Centurion House, London Road, Staines-upon-Thames, Surrey, TW18 4AX

EC	REP
-----------	------------

E-CrossStu GmbH
Mainzer Landstr.69,
60329 Frankfurt am Main.

VEVOR[®]

TOUGH TOOLS, HALF PRICE

Technical Support and E-Warranty Certificate

www.vevor.com/support

VEVOR[®]

TOUGH TOOLS, HALF PRICE

Assistance technique et certificat de garantie

électronique www.vevor.com/support

RÉSERVOIR DE CO₂

INSTRUCTION

MODÈLE : RY-111-12.4-2.5LB RY-133-12.4-5LB

RY-175-12.4-10LB RY-175-12.4-15LB

RY-203-12,4-20 lb RY-117-21,0-2 kg

Nous continuons à nous engager à vous fournir des outils à des prix compétitifs.

« Économisez la moitié », « Moitié prix » ou toute autre expression similaire utilisée par nous ne représente qu'une estimation des économies que vous pourriez réaliser en achetant certains outils chez nous par rapport aux grandes marques et ne couvre pas nécessairement toutes les catégories d'outils que nous proposons. Nous vous rappelons de bien vouloir vérifier soigneusement lorsque vous passez une commande chez nous si vous économisez réellement la moitié par rapport aux grandes marques.

VEVOR®

TOUGH TOOLS, HALF PRICE

RÉSERVOIR DE CO2

MODÈLE : RY-111-12.4-2.5LB RY-133-12.4-5LB RY-175-12.4-10LB
RY-175-12.4-15LB RY-203-12.4-20LB RY-117-21.0-2KG



<Photo à titre indicatif seulement>

BESOIN D'AIDE? CONTACTEZ-NOUS!

Vous avez des questions sur nos produits ? Vous avez besoin d'assistance technique ?
N'hésitez pas

à nous contacter : Assistance technique et certificat de garantie
électronique www.vevor.com/support

Il s'agit de la notice d'utilisation d'origine. Veuillez lire attentivement toutes les
instructions du manuel avant de l'utiliser. VEVOR se réserve le droit d'interpréter
clairement notre manuel d'utilisation. L'apparence du produit dépend du produit
que vous avez reçu. Veuillez nous excuser, nous ne vous informerons plus en cas de
mise à jour technologique ou logicielle de notre produit.



Avertissement - Pour réduire le risque de blessure, l'utilisateur doit lire
Lisez attentivement le manuel d'instructions.

Introduction

1. Spécification

Modèle	Diamètre (mm)	Remplissage poids	Fonctionnement Pression (PSI)	Soupape
RY-111-12,4-2,5LB	Ø111	2,5 livres	1800	CGA-320
RY-133-12,4-5LB	Ø133	5 livres	1800	CGA-320
RY-175-12.4-10LB Ø175		10 livres	1800	CGA-320
RY-175-12.4-15LB Ø175		15 livres	1800	CGA-320
RY-203-12.4-20LB Ø203		20 livres	1800	CGA-320
RY-117-21.0-2KG	Ø117	2 kg	1800	DIN-477

2. Milieu de remplissage : CO₂

3. Température de fonctionnement : -30~+60

4. Diagramme de structure du produit

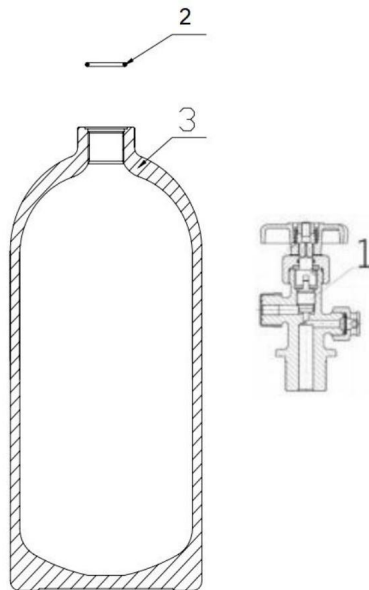

1.Vanne 2.Joint d'étanchéité 3.Bouteille

Instructions d'installation

Assembler la poignée (pour RY-117-21.0-2KG)

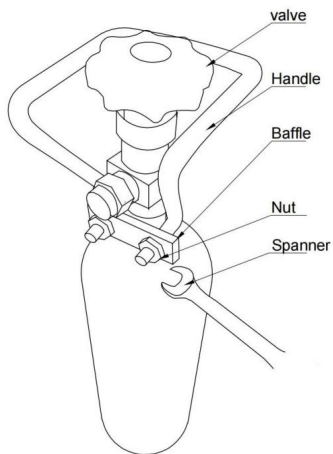

Placez la poignée sur l'ouverture du cylindre, puis insérez le déflecteur dans la poignée et serrez l'écrou avec une clé.

Étapes de fonctionnement

Afin de garantir que la bouteille de gaz ne soit pas sous surpression en raison de l'augmentation de la température ambiante pendant le remplissage et l'utilisation, la quantité de remplissage de la bouteille de gaz doit être strictement contrôlée. Lors de la détermination de la capacité de remplissage des bouteilles de gaz comprimé et de gaz liquéfié haute pression, il est nécessaire que la pression du gaz dans la bouteille à la température de service maximale ne dépasse pas la pression maximale autorisée de la bouteille. Les exigences spécifiques sont les suivantes : 1.

Effectuer une inspection de sécurité sur les bouteilles de gaz et l'environnement environnant ; 2.

Dévisser lentement la vanne de la bouteille ;

3. Régler le détendeur pour ajuster la pression à la valeur requise ; 4. Fermer la vanne de la

bouteille après utilisation ; 5. Fermer le

détendeur une fois le gaz résiduel dans le détendeur épuisé ; 6. Vérifier si la vanne de la bouteille est complètement

fermée (voir si le manomètre sur le détendeur est à zéro).

Lors de l'ouverture du robinet de la bouteille, ne vous placez jamais devant le réducteur de pression, c'est-à-dire le manomètre ; lors de l'ouverture du robinet de la bouteille, la vis de réglage doit être complètement desserrée.

Inspection quotidienne

a. Lorsqu'il n'y a plus de gaz dans le détendeur, vérifiez que l'aiguille du manomètre revient à zéro. b. Détection de fuite (dans des circonstances normales, la fréquence de détection de fuite ne doit pas être inférieure à 1 fois/semaine)

1. Ouvrez normalement le robinet de la bouteille et le détendeur ; 2. Appliquez le liquide de détection de fuite à l'endroit où une fuite d'air peut se produire. Si des bulles d'air apparaissent et augmentent progressivement, cela indique qu'il y a

fuite d'air ici. Généralement, l'endroit où se produit une fuite d'air est le interface entre la canalisation et l'écrou et la vis ;

3. Si le réducteur de pression est vérifié pour détecter une fuite d'air, fermez le cylindre d'abord la vanne et dévissez la vis de régulation de pression dans un sens antihoraire. Si la lecture du manomètre haute pression diminue, cela signifie que la partie haute pression du réducteur de pression ou le siège de soupape du cylindre fuit ; Si la lecture de la basse pression la jauge tombe, il se peut que la partie basse pression du réducteur de pression ou l'équipement du pipeline fuit ; si la lecture du manomètre haute pression diminue et la lecture du manomètre basse pression augmente, c'est une fuite d'air au niveau de la vis de réglage.

Questions nécessitant une attention particulière

1. Les bouteilles de gaz doivent être stockées dans un endroit frais et sec, à l'abri de la chaleur sources.
2. Lorsqu'une fuite de gaz grave est détectée, le robinet de la bouteille doit être fermé temps.
3. Manipulez les bouteilles de gaz avec précaution.
4. Un réducteur de pression doit être installé pendant l'utilisation. Différentes pressions les réducteurs ne peuvent pas être mélangés.
5. Lors de l'ouverture du robinet de la bouteille, la vis de régulation de pression doit être complètement desserré pour éviter que le diaphragme ne soit endommagé par le pression instantanée, entraînant ainsi la défaillance du réducteur de pression.
6. Ne laissez pas l'huile ou la matière organique inflammable contaminer le cylindre (notamment sur la sortie du cylindre et le manomètre).
7. Lorsque vous ouvrez le robinet de la bouteille, ne faites pas directement face à votre tête ou à votre corps au robinet de la bouteille pour empêcher le robinet de la bouteille ou le manomètre de se précipiter et provoquer des accidents.
8. Chaque fois que le fournisseur livre du gaz, il doit vérifier si le gaz la bouteille est qualifiée et dans la période de vérification. Le gaz non qualifié les cylindres ou ceux dont la période de vérification est dépassée ne peuvent pas être utilisés.

9. Le gaz dans le cylindre ne peut pas être complètement évacué et une partie du gaz doit être laissée pour empêcher l'air extérieur de pénétrer dans le cylindre.

En général, la pression résiduelle supérieure à 0,05 MPa de pression manométrique doit être maintenue car le dernier gaz résiduel dans le cylindre contient souvent impuretés.

Liste de colisage

Non.	Article	Qté 1	Remarque
1	Réservoir	ensemble	
2	Manuel	1 pièce	
3	Bague d'étanchéité	2 pièces	
4	Clé à molette	1 pièce	Pour RY-117-21.0-2KG

Fabricant : Shaoxing Ruiying High Pressure VesselCo.Ltd.

Adresse : route n°2 Hengxiang, ville de Yiting, district de Shangyu, Shaoxing

VilleProvince du Zhejiang, République populaire de Chine

Importé en Australie : SIHAO PTY LTD. 1 ROKEVA STREETEASTWOOD
NSW 2122 Australie

Importé aux États-Unis : Sanven Technology Ltd. Suite 250, 9166 Anaheim

Lieu, Rancho Cucamonga, CA 91730

REPRÉSENTANT	DU ROYAUME-UNI
--------------	----------------

YH CONSULTING LIMITED. Avec l'aide de YH Consulting
Bureau limité 147, Centurion House, Londres
Route, Staines-upon-Thames, Surrey, TW18 4AX

REPRÉSENTANT	DE LA CE
--------------	----------

E-CrossStu GmbH
Mainzer Landstr.69, 60329
Francfort-sur-le-Main.

VEVOR®

TOUGH TOOLS, HALF PRICE

Assistance technique et certificat de garantie
électronique www.vevor.com/support

VEVOR[®]

TOUGH TOOLS, HALF PRICE

Technischer Support und E-Garantie-Zertifikat

www.vevor.com/support

CO2-TANK ANWEISUNG

MODELL: RY-111-12.4-2.5LB RY-133-12.4-5LB

RY-175-12.4-10LB RY-175-12.4-15LB

RY-203-12.4-20LB RY-117-21.0-2KG

Wir sind weiterhin bestrebt, Ihnen Werkzeuge zu wettbewerbsfähigen Preisen anzubieten. „Sparen Sie die Hälfte“, „Halber Preis“ oder andere ähnliche Ausdrücke, die wir verwenden, stellen nur eine Schätzung der Ersparnis dar, die Sie beim Kauf bestimmter Werkzeuge bei uns im Vergleich zu den großen Topmarken erzielen können, und decken nicht unbedingt alle von uns angebotenen Werkzeugkategorien ab. Wir möchten Sie freundlich daran erinnern, bei der Bestellung bei uns sorgfältig zu prüfen, ob Sie im Vergleich zu den großen Topmarken tatsächlich die Hälfte sparen.

VEVOR®

TOUGH TOOLS, HALF PRICE

CO2-TANK

MODELL: RY-111-12.4-2.5LB RY-133-12.4-5LB RY-175-12.4-10LB
RY-175-12.4-15LB RY-203-12.4-20LB RY-117-21.0-2KG



<Bild nur als Referenz>

Brauchen Sie Hilfe? Kontaktieren Sie uns!

Haben Sie Fragen zum Produkt? Benötigen Sie technischen Support? Bitte kontaktieren Sie uns:

Technischer Support und E-Garantie-Zertifikat www.vevor.com/support

Dies ist die Originalanleitung. Bitte lesen Sie alle Anweisungen sorgfältig durch, bevor Sie das Gerät in Betrieb nehmen. VEVOR behält sich eine klare Auslegung unserer Bedienungsanleitung vor. Das Erscheinungsbild des Produkts richtet sich nach dem Produkt, das Sie erhalten haben. Bitte verzeihen Sie uns, dass wir Sie nicht erneut informieren, wenn es Technologie- oder Software-Updates für unser Produkt gibt.



Warnung-Um das Verletzungsrisiko zu verringern, muss der Benutzer

Lesen Sie die Bedienungsanleitung sorgfältig durch.

Einführung

1. Spezifikation

Modell	Durchmesser (mm)	Füllung Gewicht	Arbeiten Druck (PSI)	Ventil
RY-111-12,4-2,5LB	Ø111	2,5 Pfund	1800	CGA-320
RY-133-12,4-5LB	Ø133	5 Pfund	1800	CGA-320
RY-175-12.4-10LB Ø175		10 Pfund	1800	CGA-320
RY-175-12.4-15LB Ø175		15 Pfund	1800	CGA-320
RY-203-12.4-20LB Ø203		20 Pfund	1800	CGA-320
RY-117-21.0-2KG	Ø117	2 kg	1800	DIN-477

2. Füllmedium: CO₂

3. Betriebstemperatur: -30 ~ + 60 °C

4. Produktstrukturdiagramm

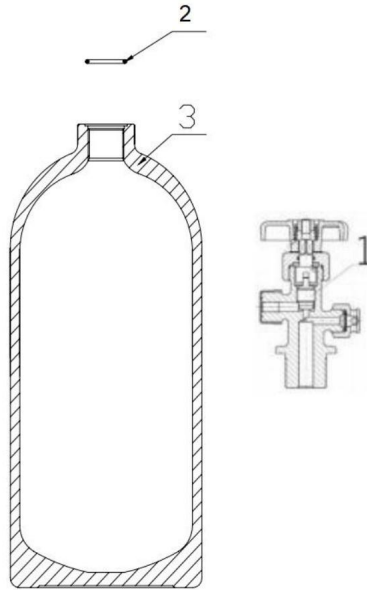

1.Ventil 2.Dichtungsring 3.Flasche

Installationsanleitung

Den Griff zusammenbauen (für RY-117-21.0-2KG)

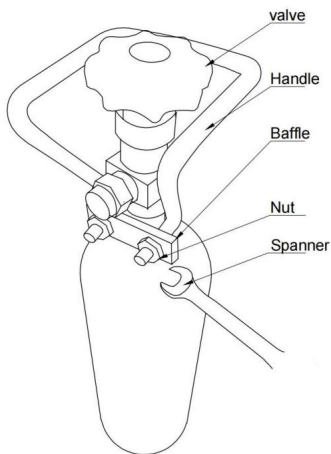

Setzen Sie den Griff auf die Öffnung des Zylinders, stecken Sie dann die Blende in den Griff und ziehen Sie die Mutter mit einem Schraubenschlüssel fest.

Bedienungsschritte

Um sicherzustellen, dass die Gasflasche während des Befüllens und Gebrauchs nicht durch den Anstieg der Umgebungstemperatur unter Überdruck steht, muss die Füllmenge der Gasflasche streng kontrolliert werden. Bei der Bestimmung der Füllkapazität von Druckgas- und Hochdruck-Flüssiggasflaschen ist es erforderlich, dass der Druck des Gases in der Flasche bei der maximalen Betriebstemperatur den maximal zulässigen Druck der Flasche nicht überschreitet. Die spezifischen Anforderungen sind wie folgt: 1. Führen Sie eine Sicherheitsüberprüfung der Gasflaschen und der Umgebung durch.

2. Schrauben Sie das Flaschenventil langsam ab. 3. Stellen Sie das Druckminderventil ein, um den

Druck auf den gewünschten Wert einzustellen.

4. Schließen Sie das Flaschenventil nach Gebrauch. 5. Schließen Sie das Druckminderventil,

nachdem das Restgas im Druckminderer

abgelassen ist. 6. Überprüfen Sie, ob das Flaschenventil vollständig geschlossen ist (sehen

Sie nach, ob das Manometer

am Druckminderer Null anzeigt).

Beim Öffnen des Flaschenventils niemals vor dem Druckminderer bzw. dem Manometer stehen, beim Öffnen des Flaschenventils muss die Einstellschraube komplett gelöst sein.

Tägliche Inspektion

a. Wenn sich kein Gas im Druckminderer befindet, vergewissern Sie sich, dass der Zeiger des

Manometers auf Null zurückkehrt. b. Lecksuche

(unter normalen Umständen darf die Häufigkeit der Lecksuche nicht weniger als 1 Mal/ Woche betragen)

1. Öffnen Sie das Flaschenventil und das Druckminderventil normal. 2. Tragen Sie die Lecksuchflüssigkeit auf die Stelle auf, an der Luft austreten kann. Wenn Luftblasen erscheinen und allmählich zunehmen, weist dies darauf hin, dass es

Luftleckage hier. Im Allgemeinen ist der Ort, an dem Luftleckage auftritt, die Schnittstelle zwischen der Rohrleitung und der Mutter sowie der Schraube;

3. Wenn der Druckminderer auf Luftlecks geprüft wird, schließen Sie den Zylinder Ventil zuerst und drehen Sie die Druckregulierschraube gegen den Uhrzeigersinn. Wenn die Anzeige des Hochdruckmanometers sinkt, bedeutet dies, dass der Hochdruckteil des Druckminderers oder der Ventilsitz des Zylinders ist undicht; Wenn die Anzeige des Niederdrucks Wenn das Manometer abfällt, kann es sein, dass der Niederdruckteil des Druckminderers oder die Rohrleitungsausrüstung leckt; Wenn der Messwert des Hochdruckmessgeräts sinkt und der Messwert des Niederdruckmessgeräts steigt, handelt es sich um Luftleckage an der Einstellschraube.

Angelegenheiten, die Aufmerksamkeit erfordern

1. Gasflaschen sollten an einem kühlen, trockenen Ort fern von Hitze gelagert werden
Quellen.
2. Wenn ein schwerwiegendes Gasleck festgestellt wird, muss das Flaschenventil geschlossen werden
Zeit.
3. Gehen Sie vorsichtig mit Gasflaschen um.
4. Bei Gebrauch muss ein Druckminderer installiert werden. Verschiedene Druck
Reduzierstücke können nicht gemischt werden.
5. Beim Öffnen des Flaschenventils sollte die Druckregulierschraube
vollständig gelöst werden, um eine Beschädigung der Membran durch die
Momentandruck und es kommt zum Ausfall des Druckminderers.
6. Lassen Sie nicht zu, dass Öl oder brennbare organische Stoffe den Zylinder verunreinigen
(insbesondere am Flaschenausgang und am Druckmesser).
7. Wenn Sie das Zylinderventil öffnen, richten Sie Ihren Kopf oder Körper nicht direkt
an das Flaschenventil, um zu verhindern, dass das Flaschenventil oder das Druckmessgerät
hinausstürmen und Unfälle verursachen.
8. Der Lieferant überprüft bei jeder Gaslieferung, ob das Gas
Die Gasflasche ist qualifiziert und innerhalb der Überprüfungsfrist. Die nicht qualifizierte Gasflasche
Eine Verwendung einer Flasche oder einer Flasche mit abgelaufener Eichfrist ist nicht möglich.

9. Das Gas im Zylinder kann nicht vollständig ausgestoßen werden, und einige Gas sollte belassen werden, um zu verhindern, dass Außenluft in den Zylinder gelangt.

Im Allgemeinen sollte der Restdruck über 0,05 MPa Überdruck

beibehalten, da das letzte Restgas in der Flasche oft enthält

Verunreinigungen.

Packliste

NEIN.	Artikel		Bemerkung
1	Tank	Menge 1 Satz	
2	Handbuch	1 Stck.	
3	Dichtring	2 Stck.	
4	Schlüssel	1 Stck.	Für RY-117-21.0-2KG

Hersteller: Shaoxing Ruiying High Pressure VesselCo.,Ltd.

Adresse: Nr. 2 Hengxiang Road, Stadt Yiting, Bezirk Shangyu, Shaoxing

StadtProvinz Zhejiang, VR China

Nach AUS importiert: SIHAO PTY LTD. 1 ROKEVA STREETEASTWOOD

NSW 2122 Australien

Importiert in die USA: Sanven Technology Ltd. Suite 250, 9166 Anaheim

Ort, Rancho Cucamonga, CA 91730



YH CONSULTING LIMITED. C/O YH Consulting

Büro mit beschränkter Haftung 147, Centurion House, London

Straße, Staines-upon-Thames, Surrey, TW18 4AX

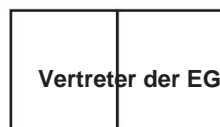

E-CrossStu GmbH

Mainzer Landstr.69, 60329

Frankfurt am Main.

VEVOR[®]

TOUGH TOOLS, HALF PRICE

Technischer Support und E-Garantie-Zertifikat

www.vevor.com/support

VEVOR[®]

TOUGH TOOLS, HALF PRICE

Supporto tecnico e certificato di garanzia

elettronica www.vevor.com/support

SERBATOIO DI CO2

ISTRUZIONE

MODELLO: RY-111-12.4-2.5LB RY-133-12.4-5LB

RY-175-12,4-10 libbre RY-175-12,4-15 libbre

RY-203-12,4-20 libbre RY-117-21,0-2 kg

Continuiamo a impegnarci per fornirvi strumenti a prezzi competitivi.

"Risparmia la metà", "Metà prezzo" o qualsiasi altra espressione simile da noi utilizzata rappresenta solo una stima del risparmio che potresti ottenere acquistando determinati utensili con noi rispetto ai principali marchi principali e non significa necessariamente coprire tutte le categorie di utensili da noi offerti. Ti ricordiamo gentilmente di verificare attentamente quando effettui un ordine con noi se stai effettivamente risparmiando la metà rispetto ai principali marchi principali.

VEVOR[®]

TOUGH TOOLS, HALF PRICE

SERBATOIO DI CO2

MODELLO: RY-111-12,4-2,5LB RY-133-12,4-5LB RY-175-12,4-10LB

RY-175-12,4-15 libbre RY-203-12,4-20 libbre RY-117-21,0-2 kg



<Immagine solo per riferimento>

HAI BISOGNO DI AIUTO? CONTATTACI!

Hai domande sul prodotto? Hai bisogno di supporto tecnico? Non esitare a contattarci:

Supporto

tecnico e certificato di garanzia elettronica www.vevor.com/

support

Questa è l'istruzione originale, si prega di leggere attentamente tutte le istruzioni del manuale prima di utilizzare. VEVOR si riserva una chiara interpretazione del nostro manuale utente. L'aspetto del prodotto sarà soggetto al prodotto ricevuto. Vi preghiamo di perdonarci se non vi informeremo di nuovo se ci sono aggiornamenti tecnologici o software sul nostro prodotto.



Attenzione: per ridurre il rischio di lesioni, l'utente deve leggere attentamente il manuale di istruzioni.

Introduzione

1. Specificazione

Modello	Diametro (mm)	Riempimento peso	Lavorando Pressione (PSI)	Valvola
RY-111-12.4-2.5LB	Ø111	2,5 libbre	1800	CGA-320
RY-133-12.4-5LB	Ø133	5 libbre	1800	CGA-320
RY-175-12.4-10LB Ø175		10 libbre	1800	CGA-320
RY-175-12.4-15LB Ø175		15 libbre	1800	CGA-320
RY-203-12.4-20LB Ø203		20 libbre	1800	CGA-320
Peso: 2 kg	Ø117	2 kg	1800	DIN-477

2. Mezzo di riempimento: CO2
3. Temperatura di lavoro: -30~+60°
4. Diagramma della struttura del prodotto

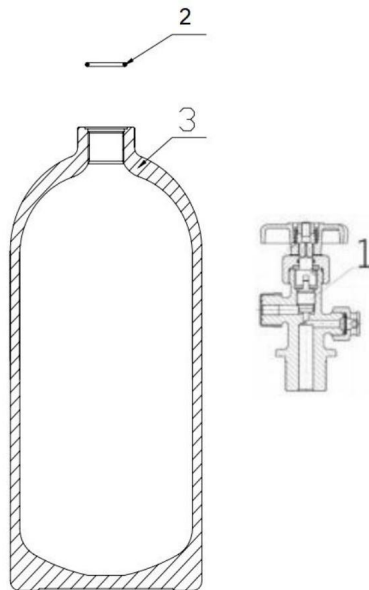

1.Valvola 2.Anello di tenuta 3.Bottiglia

Istruzioni per l'installazione

Montare la maniglia (per RY-117-21.0-2KG)

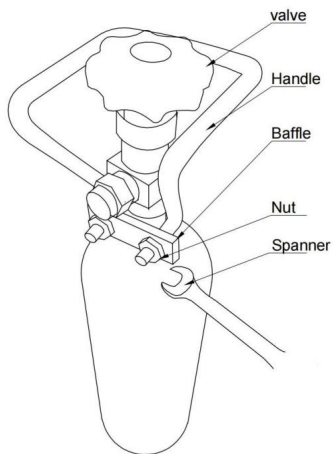

Posizionare la maniglia sull'apertura del cilindro, quindi inserire il deflettore nella maniglia e serrare il dado con una chiave inglese.

Fasi operative

Per garantire che la bombola del gas non sia sotto pressione eccessiva a causa dell'aumento della temperatura ambiente durante il riempimento e l'uso, la quantità di riempimento della bombola del gas deve essere rigorosamente controllata. Quando si determina la capacità di riempimento delle bombole di gas compresso e di gas liquefatto ad alta pressione, è necessario che la pressione del gas nella bombola alla massima temperatura di servizio non superi la pressione massima consentita della bombola. I requisiti specifici sono i seguenti: 1. Eseguire un'ispezione di sicurezza sulle bombole del gas e sull'ambiente circostante; 2. Svitare lentamente la valvola della bombola; 3. Regolare la valvola di riduzione della pressione per regolare la pressione al valore richiesto; 4. Chiudere la valvola della bombola dopo l'uso; 5.

Chiudere la valvola di riduzione della pressione dopo che il gas residuo nel riduttore di pressione è esaurito; 6. Controllare che la valvola della bombola sia completamente chiusa (vedere se il manometro sul riduttore di pressione è zero).

Quando si apre la valvola della bombola, non sostare mai davanti al riduttore di pressione, cioè al manometro; quando si apre la valvola della bombola, la vite di regolazione deve essere completamente allentata.

Ispezione giornaliera

a. Quando non c'è gas nel riduttore di pressione, confermare che la lancetta del manometro torni a zero. b. Rilevamento delle perdite (in circostanze normali, la frequenza del rilevamento delle perdite non deve essere inferiore a 1 volta/settimana)

1. Aprire normalmente la valvola della bombola e la valvola di riduzione della pressione; 2. Applicare il liquido di rilevamento delle perdite nella posizione in cui potrebbe verificarsi una perdita d'aria. Se compaiono bolle d'aria e aumentano gradualmente, ciò indica che c'è

perdita d'aria qui. Generalmente, il luogo in cui si verifica la perdita d'aria è il interfaccia tra la tubazione e il dado e la vite;

3. Se il riduttore di pressione è stato controllato per perdite d'aria, chiudere la bombola prima la valvola e svitare la vite di regolazione della pressione in un senso antiorario. Se la lettura del manometro di alta pressione diminuisce, significa che la parte ad alta pressione del riduttore di pressione o la sede della valvola del cilindro perde; Se la lettura della bassa pressione il manometro scende, può darsi che la parte a bassa pressione del riduttore di pressione o le apparecchiature della condotta perdono; Se la lettura del manometro di alta pressione diminuisce e la lettura del manometro di bassa pressione aumenta, si tratta di una perdita d'aria nella vite di regolazione.

Questioni che richiedono attenzione

1. Le bombole di gas devono essere conservate in un luogo fresco e asciutto, lontano dal calore. fonti.
2. Quando viene rilevata una grave perdita di gas, la valvola della bombola deve essere chiusa tempo.
3. Maneggiare con cura le bombole del gas.
4. Il riduttore di pressione deve essere installato durante l'uso. Vari tipi di pressione i riduttori non possono essere mescolati.
5. Quando si apre la valvola della bombola, la vite di regolazione della pressione deve essere completamente allentato per evitare che il diaframma venga danneggiato dall' pressione istantanea, portando così al guasto del riduttore di pressione.
6. Non lasciare che olio o materia organica infiammabile contaminino il cilindro (in particolare sullo scarico del cilindro e sul manometro).
7. Quando si apre la valvola della bombola, non guardare direttamente la testa o il corpo alla valvola della bombola per evitare che la valvola della bombola o il manometro precipitarsi fuori e causare incidenti.
8. Ogni volta che il fornitore consegna gas, deve verificare se il gas bombola è qualificata e rientra nel periodo di verifica. Il gas non qualificato non è possibile utilizzare un cilindro o uno oltre il periodo di verifica.

9. Il gas nel cilindro non può essere completamente esaurito e una parte del gas dovrebbe essere lasciato per impedire all'aria esterna di entrare nel cilindro.

In genere, la pressione residua superiore a 0,05 MPa di pressione manometrica dovrebbe essere mantenuto perché l'ultimo gas residuo nel cilindro spesso contiene impurità.

Lista imballaggio

NO.	Articolo		Osservazione
1	Cisterna	Quantità 1 set	
2	Manuale	1 pz.	
3	Anello di tenuta	2 pezzi	
4	Chiave inglese	1 pz.	Per RY-117-21.0-2KG

Produttore: Shaoxing Ruiying High Pressure VesselCo.ÿLtd.

Indirizzo: No.2 Hengxiang Road, città di Yiting, distretto di Shangyu, Shaoxing
CittàProvincia di Zhejiang,PR Cina

Importato in AUS: SIHAO PTY LTD. 1 ROKEVA STREETEASTWOOD

Nuovo Galles del Sud 2122 Australia

Importato negli USA: Sanven Technology Ltd. Suite 250, 9166 Anaheim

Luogo, Rancho Cucamonga, CA 91730

RAPPRESENTANZA DEL REGNO UNITO	
--------------------------------	--

YH CONSULTING LIMITED. Per conto di YH Consulting
Ufficio limitato 147, Centurion House, Londra
Strada, Staines-upon-Thames, Surrey, TW18 4AX

Rappresentante della CE	
-------------------------	--

E-CrossStu GmbH
Mainzer Landstr.69,
60329 Francoforte sul Meno.

VEVOR®

TOUGH TOOLS, HALF PRICE

**Supporto tecnico e certificato di garanzia
elettronica www.vevor.com/support**

VEVOR[®]

TOUGH TOOLS, HALF PRICE

Soporte técnico y certificado de garantía
electrónica www.vevor.com/support

TANQUE DE CO₂

INSTRUCCIÓN

MODELO: RY-111-12.4-2.5LB RY-133-12.4-5LB

RY-175-12.4-10LB RY-175-12.4-15LB

RY-203-12,4-20 libras RY-117-21,0-2 kg

Seguimos comprometidos a brindarle herramientas a precios competitivos.

"Ahorre la mitad", "mitad de precio" o cualquier otra expresión similar que utilicemos solo representa una estimación del ahorro que podría obtener al comprar ciertas herramientas con nosotros en comparación con las principales marcas y no necesariamente significa que cubra todas las categorías de herramientas que ofrecemos. Le recordamos que, al realizar un pedido con nosotros, verifique cuidadosamente si realmente está ahorrando la mitad en comparación con las principales marcas.

VEVOR[®]

TOUGH TOOLS, HALF PRICE

TANQUE DE CO2

MODELO: RY-111-12.4-2.5LB RY-133-12.4-5LB RY-175-12.4-10LB
RY-175-12,4-15 libras RY-203-12,4-20 libras RY-117-21,0-2 kg



<Imagen solo como referencia>

¿NECESITA AYUDA? ¡CONTÁCTENOS!

¿Tiene preguntas sobre el producto? ¿Necesita asistencia técnica? No dude en ponerse en contacto con

nosotros: Asistencia técnica y certificado de garantía electrónica
www.vevor.com/support

Estas son las instrucciones originales, lea atentamente todas las instrucciones del manual antes de utilizar el producto. VEVOR se reserva una interpretación clara de nuestro manual de usuario. La apariencia del producto estará sujeta al producto que recibió. Perdónenos por no informarle nuevamente si hay actualizaciones de tecnología o software en nuestro producto.



Advertencia: Para reducir el riesgo de lesiones, el usuario debe leer

Lea atentamente el manual de instrucciones.

Introducción

1. Especificación

Modelo	Diámetro (mm)	Relleno peso	Laboral Presión (PSI)	Válvula
RY-111-12.4-2.5LB	Ø111	2,5 libras	1800	CGA-320
RY-133-12.4-5LB	Ø133	5 libras	1800	CGA-320
RY-175-12.4-10LB Diámetro 175		10 libras	1800	CGA-320
RY-175-12.4-15LB Diámetro 175		15 libras	1800	CGA-320
RY-203-12.4-20LB Diámetro 203		20 libras	1800	CGA-320
RY-117-21.0-2KG	Ø117	2 kilos	1800	DIN-477

2. Medio de llenado: CO2

3. Temperatura de trabajo: -30 ~ + 60

4. Diagrama de estructura del producto

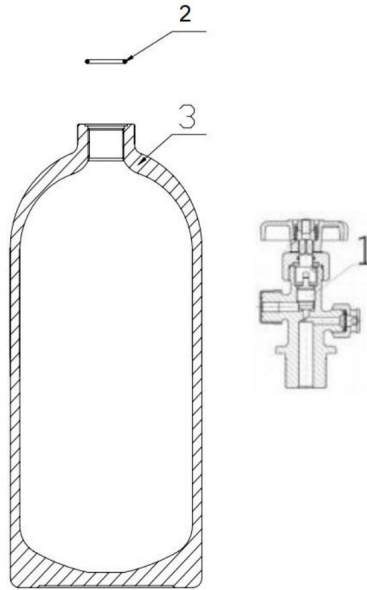

1. Válvula 2. Anillo de sellado 3. Botella

Instrucciones de instalación

Ensamble el mango (para RY-117-21.0-2KG)

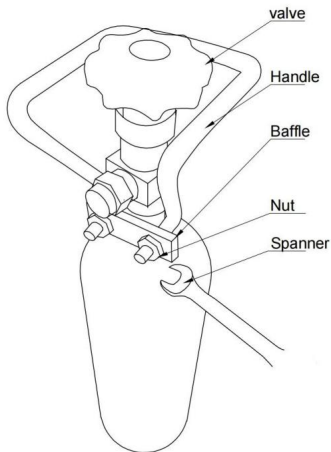

Coloque el mango en la abertura del cilindro, luego inserte el deflector en el mango y apriete la tuerca con una llave.

Pasos de la operación

Para garantizar que el cilindro de gas no se sobrepresione debido al aumento de la temperatura ambiente durante el llenado y el uso, la cantidad de llenado del cilindro de gas debe controlarse estrictamente. Al determinar la capacidad de llenado de los cilindros de gas comprimido y de gas licuado de alta presión, se requiere que la presión del gas en el cilindro a la temperatura máxima de servicio no exceda la presión máxima permitida del cilindro. Los requisitos específicos son los siguientes: 1. Realice una inspección de seguridad en los cilindros de gas y el entorno circundante; 2. Desenrosque lentamente la válvula del cilindro; 3. Ajuste la válvula reductora de presión para ajustar la presión al valor requerido; 4. Cierre la válvula del cilindro después del uso; 5. Cierre la válvula reductora de presión después de que se haya agotado el gas residual en el reductor de presión; 6. Verifique si la válvula del cilindro está completamente cerrada (ver si el manómetro en el reductor de presión está a cero).

Al abrir la válvula del cilindro, nunca se pare delante del reductor de presión, es decir, del manómetro; al abrir la válvula del cilindro, el tornillo de ajuste debe estar completamente aflojado.

Inspección diaria

a. Cuando no haya gas en el reductor de presión, confirme que la aguja del manómetro vuelva a cero. b. Detección de fugas (en circunstancias normales, la frecuencia de detección de fugas no debe ser inferior a 1 vez por semana)

1. Abra la válvula del cilindro y la válvula reductora de presión normalmente; 2. Aplique el líquido de detección de fugas en el lugar donde puede ocurrir una fuga de aire. Si aparecen burbujas de aire y aumentan gradualmente, indica que hay una fuga de aire.

Fuga de aire aquí. Generalmente, el lugar donde se produce la fuga de aire es el Interfaz entre la tubería y la tuerca y el tornillo;

3. Si se comprueba si el reductor de presión tiene fugas de aire, cierre el cilindro.

Primero, coloque la válvula y desenrosque el tornillo regulador de presión.

dirección contraria a las agujas del reloj. Si la lectura del manómetro de alta presión disminuye, significa que la parte de alta presión del reductor de presión o

El asiento de la válvula del cilindro tiene fugas; Si la lectura de baja presión

el manómetro cae, puede ser que la parte de baja presión del reductor de presión o

El equipo de la tubería tiene fugas; Si la lectura del manómetro de alta

presión disminuye y la lectura del manómetro de baja presión disminuye

aumenta, es una fuga de aire en el tornillo de ajuste.

Asuntos que requieren atención

1. Los cilindros de gas deben almacenarse en un lugar fresco y seco, lejos del calor. fuentes.

2. Cuando se detecte una fuga grave de gas, se deberá cerrar la válvula del cilindro. tiempo.

3. Manipule los cilindros de gas con cuidado.

4. Se debe instalar un reductor de presión durante el uso. Varias presiones Los reductores no se pueden mezclar.

5. Al abrir la válvula del cilindro, el tornillo regulador de presión debe afloje completamente para evitar que el diafragma se dañe.

presión instantánea, provocando así la falla del reductor de presión.

6. No permita que aceite o materia orgánica inflamable contaminen el cilindro. (especialmente en la salida del cilindro y en el manómetro).

7. Al abrir la válvula del cilindro, no apunte su cabeza o cuerpo directamente hacia afuera. a la válvula del cilindro para evitar que la válvula del cilindro o el manómetro Salir corriendo y causar accidentes.

8. Cada vez que el proveedor entregue gas, deberá verificar si el gas El cilindro está calificado y dentro del período de verificación. El gas no calificado No se puede utilizar un cilindro que esté más allá del período de verificación.

9. El gas del cilindro no se puede agotar por completo y parte del gas

Se debe dejar para evitar que el aire exterior entre al cilindro.

Generalmente, la presión residual por encima de 0,05 MPa de presión manométrica debe ser se mantiene porque el último gas residual en el cilindro a menudo contiene impurezas.

Lista de embalaje

No.	Artículo		Observación
1	Tanque	Cantidad 1 juego	
2	Manual	1 uds.	
3	Anillo de sellado	2 piezas	
4	Llave	1 uds.	Para RY-117-21.0-2KG

Fabricante: Shaoxing Ruiying High Pressure Vessel Co., Ltd.

Dirección: No.2 Hengxiang Road, ciudad de Yiting, distrito de Shangyu, Shaoxing

Ciudad Provincia de Zhejiang, República Popular China

Importado a Australia: SIHAO PTY LTD. 1 ROKEVA STREET EASTWOOD

Nueva Gales del Sur 2122 Australia

Importado a EE. UU.: Sanven Technology Ltd. Suite 250, 9166 Anaheim

Lugar, Rancho Cucamonga, CA 91730

REPRESENTANTE DEL REINO UNIDO	
-------------------------------	--

YH CONSULTING LIMITADA. A LA CARGO DE YH Consulting
Oficina limitada 147, Centurion House, Londres
Carretera, Staines-upon-Thames, Surrey, TW18 4AX

REPRESENTANTE CE	
------------------	--

E-CrossStu GmbH
Mainzer Landstr.69,
60329 Fráncfort del Meno.

VEVOR®

TOUGH TOOLS, HALF PRICE

Soporte técnico y certificado de garantía
electrónica www.vevor.com/support

VEVOR®

TOUGH TOOLS, HALF PRICE

Wsparcie techniczne i certyfikat gwarancji

elektronicznej www.vevor.com/support

ZBIORNIK CO2

INSTRUKCJA

MODEL: RY-111-12,4-2,5LB RY-133-12,4-5LB

RY-175-12,4-10LB RY-175-12,4-15LB

RY-203-12,4-20LB RY-117-21,0-2KG

Nadal staramy się oferować Państwu narzędzia w konkurencyjnych cenach. „Oszczędzaj połowę”, „Połowa ceny” lub inne podobne wyrażenia używane przez nas stanowią jedynie szacunkowe oszczędności, jakie możesz uzyskać, kupując u nas określone narzędzia w porównaniu z głównymi markami i niekoniecznie oznaczają one objęcie wszystkich kategorii oferowanych przez nas narzędzi. Uprzejmie przypominamy, aby przy składaniu zamówienia dokładnie sprawdzić, czy faktycznie oszczędzasz połowę w porównaniu z głównymi markami.

VEVOR[®]

TOUGH TOOLS, HALF PRICE

ZBIORNIK CO2

MODEL: RY-111-12,4-2,5LB RY-133-12,4-5LB RY-175-12,4-10LB
RY-175-12,4-15 funtów RY-203-12,4-20 funtów RY-117-21,0-2 kg



<Zdjęcie tylko w celach informacyjnych>

POTRZEBUJESZ POMOCY? SKONTAKTUJ SIĘ Z NAMI!

Masz pytania dotyczące produktu? Potrzebujesz wsparcia technicznego? Skontaktuj się z nami:
Wsparcie

techniczne i certyfikat E-Gwarancji www.vevor.com/support

To jest oryginalna instrukcja, przed użyciem należy uważnie przeczytać wszystkie instrukcje. VEVOR zastrzega sobie jasną interpretację naszej instrukcji obsługi. Wygląd produktu będzie zależał od produktu, który otrzymałeś. Prosimy o wybaczenie, że nie poinformujemy Cię ponownie, jeśli w naszym produkcie pojawią się jakiegokolwiek aktualizacje technologiczne lub oprogramowania.



Ostrzeżenie – aby zmniejszyć ryzyko obrażeń, użytkownik musi przeczytać
Przeczytaj uważnie instrukcję obsługi.

Wstęp

1. Specyfikacja

Model	Średnica (mm)	Pożywny waga	Pracujący Ciśnienie (PSI)	Zawór
RY-111-12,4-2,5LB	Ø111	2,5 funta	1800	CGA-320
RY-133-12,4-5LB	Ø133	5 funtów	1800	CGA-320
RY-175-12.4-10LB Ø175		10 funtów	1800	CGA-320
RY-175-12.4-15LB Ø175		15 funtów	1800	CGA-320
RY-203-12.4-20LB Ø203		20 funtów	1800	CGA-320
RY-117-21.0-2KG	Ø117	2 kilogramy	1800	DIN-477

2. Medium wypełniające: CO₂

3. Temperatura pracy: -30~+60°C

4. Schemat struktury produktu

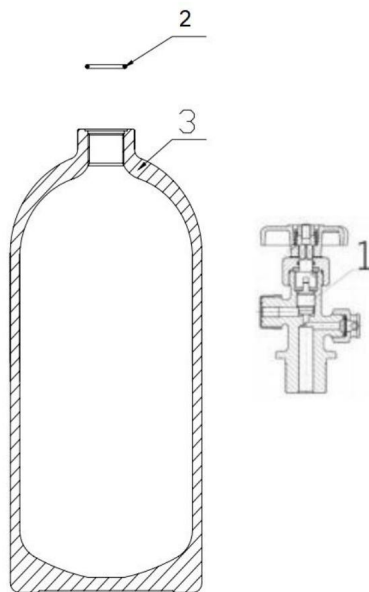

1. Zawór 2. Pierścień uszczelniający 3. Butelka

Instrukcje instalacji

Złóż uchwyt (dla RY-117-21.0-2KG)

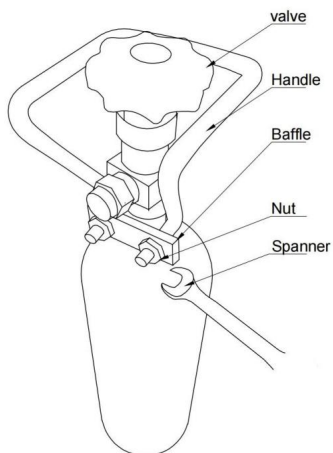

Umieść uchwyt na otworze cylindra, następnie włóż przegrodę do uchwytu i dokręć nakrętkę kluczem.

Etapy operacji

Aby mieć pewność, że butla gazowa nie będzie pod nadmiernym ciśnieniem z powodu wzrostu temperatury otoczenia podczas napełniania i użytkowania, ilość napełnienia butli gazowej musi być ściśle kontrolowana. Podczas określania pojemności napełniania butli ze sprężonym gazem i butli ze skroplonym gazem pod wysokim ciśnieniem wymagane jest, aby ciśnienie gazu w butli przy maksymalnej temperaturze roboczej nie przekraczało maksymalnego dopuszczalnego ciśnienia butli. Szczegółowe wymagania są następujące: 1. Przeprowadź kontrolę bezpieczeństwa butli gazowych i otaczającego środowiska; 2. Powoli odkręć zawór butli; 3. Wyreguluj zawór redukcyjny ciśnienia, aby dostosować ciśnienie do wymaganej wartości; 4. Zamknij zawór butli po użyciu; 5. Zamknij zawór redukcyjny ciśnienia po wyczerpaniu resztkowego gazu w reduktorze ciśnienia; 6. Sprawdź, czy zawór butli jest całkowicie zamknięty (sprawdź, czy manometr na reduktorze ciśnienia wskazuje zero).

Podczas otwierania zaworu butli nigdy nie należy stawać przed reduktorem ciśnienia, czyli manometrem; podczas otwierania zaworu butli śruba regulacyjna musi być całkowicie poluzowana.

Codzienna kontrola

a. Gdy w reduktorze ciśnienia nie ma gazu, należy sprawdzić, czy wskazówka manometru powróci do zera. b. Wykrywanie nieszczelności (w normalnych warunkach częstotliwość wykrywania nieszczelności nie powinna być mniejsza niż 1 raz na tydzień)

1. Otwórz normalnie zawór butli i zawór redukujący ciśnienie; 2. Nanieś płyn do wykrywania nieszczelności w miejscu, w którym może wystąpić nieszczelność powietrza. Jeśli pojawiają się pęcherzyki powietrza i będą się stopniowo zwiększać, oznacza to, że występuje

wyciek powietrza tutaj. Zazwyczaj miejsce, w którym występuje wyciek powietrza, to interfejs pomiędzy rurociągiem a nakrętką i śrubą;

3. Jeśli sprawdzasz, czy reduktor ciśnienia nie jest nieszczelny, zamknij cylinder.

najpierw zawór i wykręć śrubę regulującą ciśnienie

w kierunku przeciwnym do ruchu wskazówek zegara. Jeżeli odczyt wskaźnika wysokiego ciśnienia

zmniejsza się, oznacza to, że część wysokiego ciśnienia reduktora ciśnienia lub

gniazdo zaworu cylindra jest nieszczelne; Jeżeli odczyt niskiego ciśnienia

wskaźnik spada, może to oznaczać, że część reduktora ciśnienia znajduje się pod niskim ciśnieniem lub

urządzenia rurociągowo przeciekają; Jeżeli wskazanie manometru

wysokiego ciśnienia spada, a wskazanie manometru niskiego ciśnienia spada

wzrasta, jest to nieszczelność przy śrubie regulacyjnej.

Sprawy wymagające uwagi

1. Butle gazowe należy przechowywać w chłodnym i suchym miejscu, z dala od źródeł ciepła. źródła.

2. W przypadku stwierdzenia poważnego wycieku gazu należy zamknąć zawór butli. czas.

3. Obchodź się ostrożnie z butlami z gazem.

4. Reduktor ciśnienia powinien być zainstalowany podczas użytkowania. Różne ciśnienia reduktory nie mogą być mieszane.

5. Podczas otwierania zaworu butli należy odkręcić śrubę regulującą ciśnienie.

być całkowicie poluzowane, aby zapobiec uszkodzeniu membrany przez chwilowego wzrostu ciśnienia, co prowadzi do awarii reduktora ciśnienia.

6. Nie dopuść do zanieczyszczenia cylindra olejem lub łatwopalną materią organiczną. (szczególnie na wylocie z cylindra i manometrze).

7. Podczas otwierania zaworu butli nie należy kierować głowy ani ciała bezpośrednio w stronę do zaworu butli, aby zapobiec przegrzaniu zaworu butli lub manometru wybiegając i powodując wypadki.

8. Za każdym razem, gdy dostawca dostarcza gaz, sprawdza, czy gaz jest butla gazowa jest kwalifikowana i znajduje się w okresie weryfikacji. Niekwalifikowana butla gazowa Nie można używać cylindra lub takiego, który przekroczył okres weryfikacji.

9. Gaz w cylindrze nie może zostać całkowicie wyczerpany, a część gazu należy pozostawić, aby zapobiec przedostawaniu się powietrza z zewnątrz do cylindra. Zasadniczo ciśnienie resztkowe powyżej ciśnienia manometrycznego 0,05 MPa powinno wynosić utrzymywane, ponieważ ostatni pozostały gaz w butli często zawiera zanieczyszczenia.

Lista rzeczy do spakowania

NIE.	Przedmiot	Ilość	Uwaga
1	Zbiornik	1 zestaw	
2	Podręcznik	1 szt.	
3	Pierścień uszczelniający	2 szt.	
4	Klucz do nakrętek	1 szt.	Dla RY-117-21.0-2KG

Producent: Shaoxing Ruiying High Pressure VesselCo.,Ltd.

Adres: nr 2 Hengxiang Road, miasto Yiting, dystrykt Shangyu, Shaoxing
MiastoProwincja Zhejiang,Chiny

Importowane do AUS: SIHAO PTY LTD. 1 ROKEVA STREETEASTWOOD
NSW 2122 Australia

Importowane do USA: Sanven Technology Ltd. Suite 250, 9166 Anaheim
Miejsce, Rancho Cucamonga, CA 91730

REP WIELKIEJ BRYTANII	
-----------------------	--

YH CONSULTING LIMITED. C/O YH Consulting
Biuro Limited 147, Centurion House, Londyn
Droga, Staines-upon-Thames, Surrey, TW18 4AX

Przedstawiciel UE	
-------------------	--

E-CrossStu GmbH
Mainzer Landstr.69,
60329 Frankfurt nad Menem.

VEVOR®

TOUGH TOOLS, HALF PRICE

Wsparcie techniczne i certyfikat gwarancji
elektronicznej www.vevor.com/support

VEVOR[®]

TOUGH TOOLS, HALF PRICE

Technische ondersteuning en e-garantiecertificaat

www.vevor.com/support

CO2-TANK INSTRUCTIE

**MODEL: RY-111-12.4-2.5LB RY-133-12.4-5LB
RY-175-12.4-10LB RY-175-12.4-15LB
RY-203-12.4-20LB RY-117-21.0-2KG**

Wij streven er voortdurend naar om u gereedschappen tegen concurrerende prijzen te leveren. "Save Half", "Half Price" of andere soortgelijke uitdrukkingen die wij gebruiken, geven alleen een schatting weer van de besparingen die u kunt behalen door bepaalde gereedschappen bij ons te kopen in vergelijking met de grote topmerken en betekent niet noodzakelijkerwijs dat alle categorieën gereedschappen die wij aanbieden, worden gedekt. Wij herinneren u eraan om zorgvuldig te controleren of u daadwerkelijk de helft bespaart in vergelijking met de grote topmerken wanneer u een bestelling bij ons plaatst.

VEVOR[®]

TOUGH TOOLS, HALF PRICE

CO₂-TANK

MODEL: RY-111-12.4-2.5LB RY-133-12.4-5LB RY-175-12.4-10LB
RY-175-12.4-15LB RY-203-12.4-20LB RY-117-21.0-2KG



<Afbeelding alleen ter referentie>

HULP NODIG? NEEM CONTACT MET ONS OP!

Heeft u vragen over het product? Heeft u technische ondersteuning nodig? Neem dan gerust contact met

ons op: **Technische ondersteuning en E-garantiecertificaat**

www.vevor.com/support

Dit is de originele instructie, lees alle handleidingen zorgvuldig door voordat u het product gebruikt. VEVOR behoudt zich een duidelijke interpretatie van onze gebruikershandleiding voor. Het uiterlijk van het product is afhankelijk van het product dat u hebt ontvangen. Vergeef ons dat we u niet opnieuw zullen informeren als er technologie- of software-updates voor ons product



Waarschuwing - Om het risico op letsel te verminderen, moet de gebruiker de volgende informatie lezen:

Lees de gebruiksaanwijzing zorgvuldig door.

Invoering

1. Specificatie

Model	Diameter (mm)	Vulling gewicht	Werken Druk <small>(PSI-nummer)</small>	Ventiel
RY-111-12,4-2,5LB	Ø111	2,5 pond	1800	CGA-320
RY-133-12.4-5LB	Ø133	5 pond	1800	CGA-320
RY-175-12.4-10LB Ø175		10 pond	1800	CGA-320
RY-175-12.4-15LB Ø175		15 pond	1800	CGA-320
RY-203-12.4-20LB Ø203		20 pond	1800	CGA-320
RY-117-21.0-2KG	Ø117	2 kilo	1800	DIN-477

2. Vulmedium: CO2

3. Werktemperatuur: -30~+60

4. Productstructuurdiagram

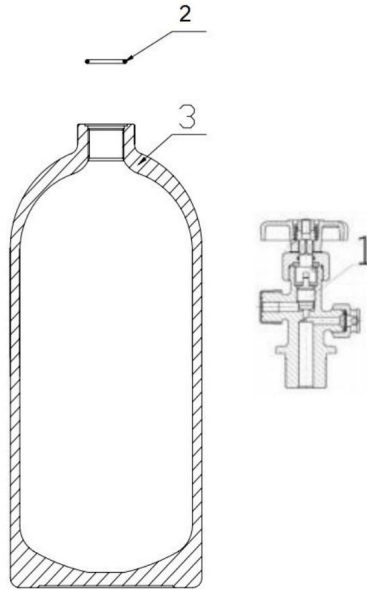

1.Klep 2.Afdichtring 3.Fles

Installatie-instructies

Monteer de handgreep (voor RY-117-21.0-2KG)

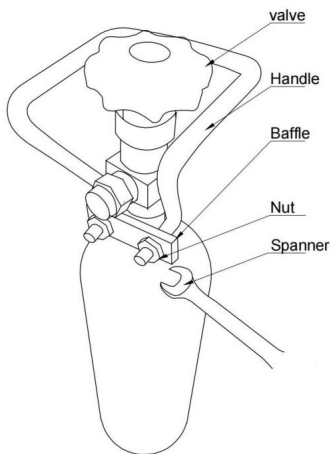

Plaats de hendel op de opening van de cilinder, plaats de afschermplaat in de hendel en draai de moer vast met een sleutel.

Bedieningsstappen

Om ervoor te zorgen dat de gascilinder niet onder overdruk staat door de stijging van de omgevingstemperatuur tijdens het vullen en gebruiken, moet de vulhoeveelheid van de gascilinder strikt worden gecontroleerd. Bij het bepalen van de vulcapaciteit van samengeperst gas en hogedruk vloeibaar gemaakte gascilinders, is het vereist dat de druk van het gas in de cilinder bij de maximale bedrijfstemperatuur de maximaal toegestane druk van de cilinder niet mag overschrijden. De specifieke vereisten zijn als volgt:

1. Voer een veiligheidsinspectie uit op gascilinders en de omgeving;
 2. Draai de cilinderklep langzaam los;
 3. Stel het drukreducerendventiel in om de druk in te stellen op de vereiste waarde;
 4. Sluit de cilinderklep na gebruik;
 5. Sluit het drukreducerendventiel nadat het resterende gas in de drukregelaar is uitgeput;
 6. Controleer of de cilinderklep volledig gesloten is (kijk of de manometer op de drukregelaar nul is).
- Bij het openen van de cilinderklep mag u nooit voor de drukregelaar, dat wil zeggen de manometer, staan. Bij het openen van de cilinderklep moet de stelschroef volledig worden losgedraaid.

Dagelijkse inspectie

- a. Wanneer er geen gas meer in de drukregelaar zit, controleer dan of de wijzer van de drukmeter weer op nul staat.
- b. Lekdetectie (onder normale omstandigheden mag de frequentie van lekdetectie niet minder dan 1 keer per week zijn)
 1. Open de cilinderklep en de drukreducerendklep normaal;
 2. Breng de lekdetectievloeistof aan op de plaats waar lucht lekkage kan optreden. Als er luchtballen verschijnen en geleidelijk toenemen, geeft dit aan dat er

luchtlekkage hier. Over het algemeen is de plek waar luchtlekkage optreedt de interface tussen de pijpleiding en de moer en de schroef;

3. Als de drukregelaar op luchtlekkage wordt gecontroleerd, sluit dan de cilinder eerst de klep en draai de drukregelschroef in een tegen de klok in. Als de aflezing van de hogedrukmeter afneemt, betekent dit dat het hogedrukgedeelte van de drukregelaar of de klepzitting van de cilinder lekt; Als de meting van de lage druk meter valt, kan het zijn dat het lagedrukgedeelte van de drukregelaar of de pijpleidingapparatuur lekt; Als de uitlezing van de hogedrukmeter daalt en de uitlezing van de lagedrukmeter Als de druk toeneemt, is er sprake van luchtlekkage bij de afstelschroef.

Zaken die aandacht behoeven

1. Gasflessen moeten op een koele, droge plaats worden bewaard, uit de buurt van warmtebronnen. bronnen.
2. Wanneer er een ernstig gaslek wordt geconstateerd, moet de cilinderklep worden gesloten tijd.
3. Ga voorzichtig om met gasflessen.
4. Drukregelaar moet tijdens gebruik worden geïnstalleerd. Verschillende druk Verloopstukken kunnen niet gemengd worden.
5. Bij het openen van de cilinderklep moet de drukregelschroef volledig losgemaakt worden om te voorkomen dat het membraan beschadigd raakt door de onmiddellijke druk, wat leidt tot het falen van de drukregelaar.
6. Laat geen olie of brandbare organische stoffen in de cilinder terechtkomen (vooral op de cilinderuitlaat en de drukketer).meter).
7. Wanneer u de cilinderklep opent, richt u uw hoofd of lichaam niet rechtstreeks op de cilinder. naar de cilinderklep om te voorkomen dat de cilinderklep of de drukketer te snel wegglijden en ongelukken veroorzaken.
8. Iedere keer dat de leverancier gas levert, controleert hij of het gas cilinder is gekwalificeerd en binnen de verificatieperiode. Het niet-gekwalificeerde gas cilinder of een cilinder waarvan de verificatieperiode is verstreken, kan niet worden gebruikt.

9. Het gas in de cilinder kan niet volledig worden uitgeput en er kan wat gas in de cilinder blijven hangen. moet worden gelaten om te voorkomen dat er buitenlucht in de cilinder komt. Over het algemeen moet de restdruk boven de 0,05 MPa manometerdruk worden onderhouden omdat het laatste restgas in de cilinder vaak onzuiverheden.

Paklijst

Nee.	Item		Opmerking
1	Tank	Hoeveelheid 1 set	
2	Handmatig	1 st.	
3	Afdichtring	2 stuks	
4	Moersleutel	1 st.	Voor RY-117-21.0-2KG

Fabrikant: Shaoxing Ruiying High Pressure VesselCo.,Ltd.

Adres: No.2 Hengxiang Road, Yiting Town, Shangyu District, Shaoxing
StadZhejiang Provincie,PRChina

Geïmporteerd naar AUS: SIHAO PTY LTD. 1 ROKEVA STREETEASTWOOD
NSW 2122 Australië

Geïmporteerd naar de VS: Sanven Technology Ltd. Suite 250, 9166 Anaheim
Plaats, Rancho Cucamonga, CA 91730



YH CONSULTING LIMITED. C/O YH Consulting
Beperkt kantoor 147, Centurion House, Londen
Weg, Staines-upon-Thames, Surrey, TW18 4AX



E-CrossStu GmbH
Mainzer Landstr.69, 60329
Frankfurt am Main.

VEVOR[®]

TOUGH TOOLS, HALF PRICE

Technische ondersteuning en e-
garantiecertificaat www.vevor.com/support

VEVOR[®]

TOUGH TOOLS, HALF PRICE

Teknisk support och e-garanticertifikat

www.vevor.com/support

CO2-TANK INSTRUKTION

MODELL: RY-111-12.4-2.5LB RY-133-12.4-5LB

RY-175-12.4-10LB RY-175-12.4-15LB

RY-203-12.4-20LB RY-117-21.0-2KG

Vi fortsätter att vara engagerade i att ge dig verktyg till konkurrenskraftiga priser. "Spara hälften", "halva priset" eller andra liknande uttryck som används av oss representerar bara en uppskattning av besparingar du kan dra nytta av att köpa vissa verktyg hos oss jämfört med de stora toppmärkena och betyder inte nödvändigtvis att täcka alla kategorier av verktyg som erbjuds av oss. Du påminns om att noggrant kontrollera när du gör en beställning hos oss om du verkligen sparar hälften i jämförelse med de främsta varumärkena.

VEVOR®

TOUGH TOOLS, HALF PRICE

CO2-TANK

MODELL: RY-111-12.4-2.5LB RY-133-12.4-5LB RY-175-12.4-10LB
RY-175-12.4-15LB RY-203-12.4-20LB RY-117-21.0-2KG



<Endast bild för referens>

BEHÖVER HJÄLP? KONTAKTA OSS!

Har du produktfrågor? Behöver du teknisk support? Kontakta oss gärna: **Teknisk support och e-garanticertifikat www.vevor.com/support**

Detta är den ursprungliga instruktionen, läs alla instruktioner noggrant innan du använder den. VEVOR reserverar sig för en tydlig tolkning av vår användarmanual. Utseendet på produkten är beroende av den produkt du fått. Ursäkta oss att vi inte kommer att informera dig igen om det finns någon teknik eller mjukvaruuppdateringar på vår produkt.



Varning - För att minska risken för skada måste användaren läsa bruksanvisningen noggrant.

Introduktion

1. Specifikation

Modell	Diameter (mm)	Fyllning vikt	Arbetsätt Tryck (PSI)	Ventil
RY-111-12.4-2.5LB	Ø111	2,5 lb	1800	CGA-320
RY-133-12.4-5LB	Ø133	5 lb	1800	CGA-320
RY-175-12,4-10LB Ø175		10 lb	1800	CGA-320
RY-175-12,4-15LB Ø175		15 lb	1800	CGA-320
RY-203-12,4-20LB Ø203		20 lb	1800	CGA-320
RY-117-21.0-2KG	Ø117	2 kg	1800	DIN-477

2. Fyllningsmedium: CO2

3. Arbetstemperatur: -30~+60°C

4. Produktstrukturdiagram

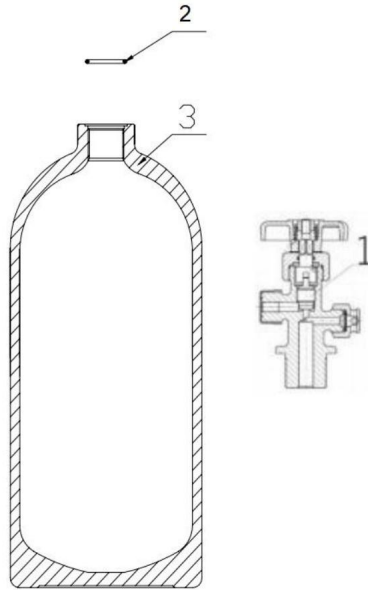

1.Ventil 2.Tätningring 3.Flaska

Installationsanvisningar

Sätt ihop handtaget för RY-117-21.0-2KGy

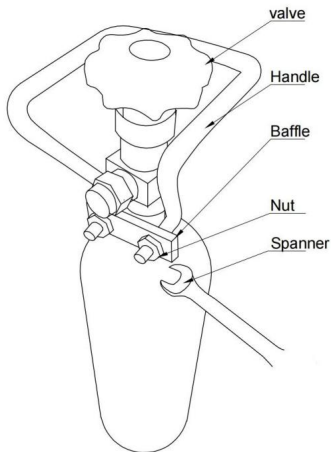

Placera handtaget på cylinderns öppning, sätt sedan in baffeln i handtaget och dra åt muttern med en skiftnyckel.

Driftsteg

För att säkerställa att gascylindern inte är under övertryck på grund av stigande omgivningstemperatur under påfyllning och användning, måste påfyllningsmängden för gasflaskan kontrolleras strikt. Vid bestämning av fyllnadskapaciteten för komprimerad gas och högtrycksgasflaskor krävs att gasens tryck i flaskan vid maximal drifttemperatur inte får överstiga flaskans högsta tillåtna tryck. De specifika kraven är följande:

1. Utför säkerhetsinspektioner på gasflaskor och den omgivande miljön;
2. Skruva sakta loss cylinderventilen;
3. Justera tryckreduceringsventilen för att justera trycket till önskat värde;
4. Stäng cylinderventilen efter användning;
5. Stäng tryckreduceringsventilen efter att restgasen i tryckreduceraren har tömts ut;
6. Kontrollera om cylinderventilen är helt stängd (se om tryckmätaren på tryckreduceraren är noll).

När du öppnar cylinderventilen, stå aldrig framför tryckreduceraren, det vill säga tryckmätaren; När cylinderventilen öppnas måste justerskruven lossas helt.

Daglig besiktning

a. När det inte finns någon gas i tryckreduceraren, kontrollera att visaren på tryckmätaren återgår till noll. b. Läckagedetektering

(under normala omständigheter ska läckagedetekteringsfrekvensen inte vara mindre än 1 gång/vecka)

1. Öppna cylinderventilen och tryckreduceringsventilen normalt;
2. Applicera läckagedetekteringsvätskan på den plats där luftläckage kan uppstå. Om luftbubblor dyker upp och ökar gradvis, indikerar det att det finns

luftläckage här. I allmänhet är platsen där luftläckage uppstår gränssnitt mellan rörledningen och muttern och skruven;

3. Om tryckreduceraren kontrolleras för luftläckage, stäng cylindern ventil först, och vrid ut tryckregleringsskruven i a moturs riktning. Om avläsningen av högtrycksmätaren minskar, betyder det att högtrycksdelen av tryckreduceraren resp cylinderns ventilsäte läcker; Om avläsningen av lågtrycket mätare faller, kan det vara att lågtrycksdelen av tryckreduceraren eller rörledningsutrustningen läcker; Om avläsningen av högtrycksmätaren minskar och avläsningen av lågtrycksmätaren ökar, det är luftläckage vid justerskruven.

Saker som behöver uppmärksamhet

1. Gasflaskor bör förvaras på en sval, torr plats borta från värme källor.
2. När allvarligt gasläckage upptäcks ska flaskventilen stängas in tid.
3. Hantera gasflaskor varsamt.
4. Tryckreducerare ska installeras under användning. Olika tryck Reducerare kan inte blandas.
5. När du öppnar cylinderventilen ska tryckregleringsskruven vara helt lossad för att förhindra att membranet skadas av momentant tryck, vilket leder till att tryckreduceraren misslyckas.
6. Låt inte olja eller brandfarligt organiskt material kontaminera cylindern (speciellt på cylinderns utlopp och tryckmätare).
7. När du öppnar cylinderventilen ska du inte vara vänd mot huvudet eller kroppen direkt till cylinderventilen för att förhindra att cylinderventilen eller tryckmätaren från rusar ut och orsakar olyckor.
8. Varje gång leverantören levererar gas ska den kontrollera om gasen cylindern är kvalificerad och inom verifieringsperioden. Den okvalificerade gasen cylinder eller en utöver verifieringsperioden kan inte användas.

9. Gasen i cylindern kan inte tömmas helt, och en del gas bör lämnas för att förhindra att utomhusluften kommer in i cylindern. I allmänhet bör resttrycket över 0,05 MPa övertryck vara bibehålls eftersom den sista restgasen i cylindern ofta innehåller föroreningar.

Packlista

Inga.	Punkt		Anmärkning
1	Tank	Antal 1 set	
2	Manuell	1 st	
3	Tätningring	2 st	
4	Nyckel	1 st	För RY-117-21.0-2KG

Tillverkare: Shaoxing Ruiying High Pressure VesselCo.ÿLtd.

Adress: No.2 Hengxiang Road, Yiting Town, Shangyu District, Shaoxing CityZhejiang-provinsen, PRKina

Importerad till AUS: SIHAO PTY LTD. 1 ROKEVA STREETEASTWOOD NSW 2122 Australien

Importerad till USA: Sanven Technology Ltd. Suite 250, 9166 Anaheim Place, Rancho Cucamonga, CA 91730



YH CONSULTING LIMITED. C/O YH Consulting Limited Office 147, Centurion House, London Road, Staines-upon-Thames, Surrey, TW18 4AX



E-CrossStu GmbH
Mainzer Landstr.69,
60329 Frankfurt am Main.

VEVOR®

TOUGH TOOLS, HALF PRICE

Teknisk support och e-garanticertifikat

www.vevor.com/support