

# KLIM BLAZE PRO GAMING MOUSE



## QUICK GUIDE

GUIDE RAPIDE - KURZANLEITUNG  
GUIDA RAPIDA - GUÍA RÁPIDA

## THANK YOU!

Thank you for acquiring the KLIM Blaze Pro! We hope you enjoy using this wireless mouse. Remember that we're always at your disposal for any questions, issues or suggestions. Don't hesitate to reach out to us at **support@klimtechnologies.com**.

## MERCI !

Merci d'avoir fait l'acquisition de notre KLIM Blaze Pro ! Nous espérons que vous apprécierez utiliser cette souris sans fil. N'oubliez pas que nous restons à votre entière disposition si vous avez la moindre question, difficulté ou suggestion. N'hésitez pas à nous contacter directement via **france@klimtechnologies.com**.

## DANKE!

Vielen Dank, dass Du die KLIM Blaze Pro erworben hast! Wir hoffen, Du hast viel Spaß mit dieser kabellosen Maus. Vergiss nicht, dass wir dir bei Fragen, Problemen oder Vorschlägen jederzeit für Dich zur Verfügung stehen. Zögere nicht, uns unter **deutschland@klimtechnologies.com** zu kontaktieren.

## GRAZIE!

Grazie per aver acquistato KLIM Blaze Pro! Speriamo che ti piaccia usare questo mouse senza fili. Ricorda che siamo sempre a tua disposizione per qualsiasi domanda, problema o suggerimento. Non esitare a contattarci all'indirizzo **italia@klimtechnologies.com**.

## ¡GRACIAS!

¡Gracias por haber adquirido el KLIM Blaze Pro! Esperamos que disfrutes utilizando este ratón inalámbrico. Recuerda que estamos siempre a tu disposición para cualquier pregunta, problema o sugerencia que tengas. No dudes en escribirnos a la dirección **espana@klimtechnologies.com**.

# PRODUCT DIAGRAM

Aperçu du Produit - Produktübersicht  
Diagramma del Prodotto - Diagrama del producto

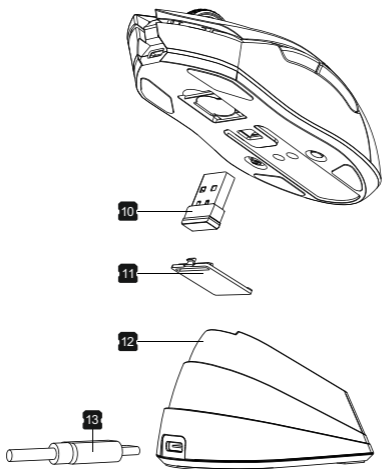
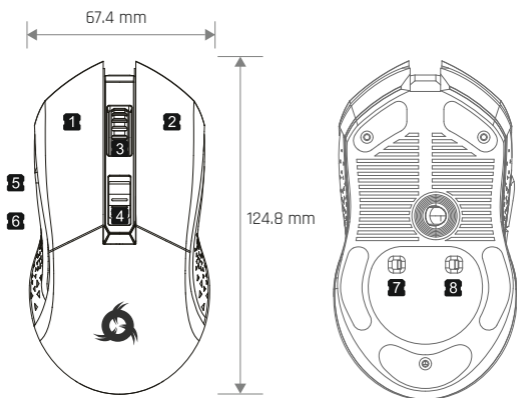

<p><b>ENGLISH</b></p> <p>1. Left button 2. Right button 3. Scroll wheel 4. DPI button 5. Forward 6. Back 7. LED switch 8. On/Off switch</p> <p>9. Receiver compartment 10. 2.4G Wireless receiver 11. Receiver lid 12. Charging base 13. USB-C cable</p>	<p><b>FRANÇAIS</b></p> <p>1. Clic gauche 2. Clic droit 3. Molette 4. Bouton DPI 5. Suivant 6. Précédent 7. Bouton LED 8. Bouton On 9. Compartiment du récepteur</p> <p>10. Récepteur sans fil 2.4G 11. Cache du compartiment 12. Base de chargement 13. Câble USB-C</p>
<p><b>DEUTSCH</b></p> <p>1. Linksklick 2. Rechtsklick 3. Mausrad 4. DPI-Taste 5. Vorwärts 6. Rückwärts 7. LED-Schalter 8. Ein/Aus</p> <p>9. Empfängerfach 10. 2.4G Funkempfänger 11. Deckel des Empfängers 12. Ladestation 13. USB-C Kabel</p>	<p><b>ITALIANO</b></p> <p>1. Clic sinistro 2. Clic destro 3. Rotellina 4. Pulsante DPI 5. Avanti 6. Indietro 7. Pulsante LED 8. On/Off 9. Scompartimento per il ricevitore</p> <p>10. Ricevitore Wireless 2.4 GHz 11. Coperchio del ricevitore 12. Stazione di ricarica 13. Cavo USB-C</p>
<p><b>ESPAÑOL</b></p> <p>1. Clic izquierdo 2. Clic derecho 3. Rueda despl. 4. Botón DPI 5. Adelante 6. Atrás 7. Control de luz 8. Botón On/Off</p> <p>9. Compartimento del receptor USB 10. Receptor inalámbrico 2.4G 11. Tapa del receptor 12. Base de carga 13. Cable USB-C</p>	

## FIRST TIME USE & CONNECTION MODES

**Wireless mode:** Connect the USB receiver to your PC or to the USB port on the charging base. Move the switch under the mouse to the ON position.

**Wired mode:** connect the mouse to your PC via the USB cable.

### Charging the battery

**With the supplied USB cable:** charging speed will depend on power output of the port you connect it to. For quicker charges, we recommend using a dedicated fast charger.

**With the charging station:** place the charging station on your desktop and connect it to your computer via the supplied USB cable. Place the mouse on top of the charging station until the two pieces snap together in order to charge the mouse.

**Note:** You may use the USB port to connect a phone for charging.

Regardless of the charging method, the logo on the mouse indicates the battery status:

- Low battery: logo turns red and blinks.
- Charging: logo turns yellow and blinks.
- Charge complete: logo turns green.

### RGB backlighting & advanced customization

Use the switch located under the mouse to turn the RGB rim on or off. Press the button under the charging base to turn its lights on or off. To access advanced customization options such as mouse key remapping, macros and multiple RGB effects and colors, download our dedicated drivers at [www.klimtechs.com/drivers](http://www.klimtechs.com/drivers)

### Contact & troubleshooting

Do you need additional assistance with your product? Contact us at [support@klimetchnologies.com](mailto:support@klimetchnologies.com). Our team of specialists is at your disposal and will always reply within 24 hours!

## PREMIÈRE UTILISATION & MODES DE CONNEXION

**Mode sans fil :** Connectez le récepteur USB à votre ordinateur ou sur le port USB de la station de recharge. Basculez l'interrupteur situé sous la souris, sur la position ON.

**Mode filaire :** connectez la souris à votre PC avec le câble USB.

### Charger la batterie

**Avec le câble:** la vitesse de charge dépendra de la source d'alimentation à laquelle vous connectez le câble. Pour une charge plus rapide, nous vous conseillons d'utiliser un chargeur rapide compatible.

**Avec la station de charge :** placez la station de charge sur votre bureau et connectez-la à votre ordinateur via le câble USB fourni. Placez la souris sur le dessus de la station de charge jusqu'à ce que les deux pièces s'emboîtent afin de charger la souris.

**Note :** Vous pouvez également utiliser ce port USB pour recharger votre téléphone.

Quel que soit le mode de charge, le logo de la souris indique l'état de la batterie :

- Batterie faible : le logo est rouge et clignote.
- En charge : le logo est jaune et clignote.
- Charge complète: logo est vert.

### Rétroéclairage RGB et personnalisation avancée

Utilisez l'interrupteur situé sous la souris pour allumer ou éteindre le rétroéclairage RGB. Appuyez sur le bouton situé sous la base de chargement pour allumer ou éteindre ses lumières. Pour accéder à des options de personnalisation avancées comme le fait de réassigner des touches, créer des macros ou modifier les effets RGB/couleurs, téléchargez notre pilote dédié sur [www.klimtechs.com/drivers](http://www.klimtechs.com/drivers).

### Contact & dépannage

Besoin d'assistance supplémentaire avec votre produit ?

Contactez-nous à [france@klimtechnologies.com](mailto:france@klimtechnologies.com). Notre équipe de spécialistes se tient à votre disposition et répond toujours sous **24h !**

## ERSTMALIGE VERWENDUNG & VERBINDUNGSMODI

**Wireless Modus:** Verbinde den USB-Empfänger mit Deinem PC oder mit dem USB-Anschluss der Ladestation. Schiebe den Schalter unter der Maus auf die Position ON.

**Kabelgebundener Modus:** Schließe die Maus über das USB-Kabel an Deinen PC an.

## Aufladen der Batterie

**Mit der mitgelieferte USB-Kabel:** Die Ladegeschwindigkeit hängt von der Ausgangsleistung des Anschlusses ab, an welchen Du das Gerät anschließt. Für ein schnelleres Aufladen empfehlen wir die Verwendung eines speziellen Schnellladegeräts.

**Mit der Ladestation:** Stelle die Ladestation auf deinen Schreibtisch und verbinde sie über das mitgelieferte USB-Kabel mit deinem Computer. Platziere die Maus auf der Ladestation, bis die beiden Teile einrasten, um die Maus zu laden.

**Hinweis:** Du kannst den USB-Anschluss auch verwenden, um ein Mobiltelefon aufzuladen.

Unabhängig von der Lademethode zeigt das Logo auf der Maus den Batteriestatus an:

- Batterie schwach: Logo wird rot und blinkt.
- Aufladen: Logo wird gelb und blinkt.
- Aufladung abgeschlossen: Logo wird grün.

## RGB-Hintergrundbeleuchtung & erweiterte Anpassung

Verwende den Schalter unter der Maus, um den RGB-Rand ein- oder auszuschalten. Drücke den Knopf unter der Ladestation, um ihre Lichter ein- oder auszuschalten. Um auf erweiterte Anpassungsoptionen wie Maustastenbelegung, Makros und mehrere RGB-Effekte und Farben zuzugreifen, lade bitte unseren speziellen Treiber unter [www.klimtechs.com/drivers](http://www.klimtechs.com/drivers) herunter.

## Kontakt & Fehlerbehebung

Benötigst Du zusätzliche Unterstützung für Dein Produkt? Kontaktiere uns unter [deutschland@klimtechnologies.com](mailto:deutschland@klimtechnologies.com). Unser Spezialistenteam steht Dir jederzeit zur Verfügung und wird Dir innerhalb von 24 Stunden antworten!

## PRIMO UTILIZZO E MODALITÀ DI CONNESSIONE

**Modalità Wireless:** connetti il ricevitore USB al tuo PC o alla porta USB sulla base di ricarica. Sposta l'interruttore sotto il mouse in posizione ON.

**Modalità con filo:** connetti il mouse al tuo PC attraverso il cavo USB.

### Ricaricare la batteria

**Con il cavo USB:** La velocità di caricamento dipende dalla potenza in uscita della porta alla quale lo conatterai. Per ricaricare più velocemente suggeriamo l'utilizzo di un caricabatterie rapido compatibile.

**Con la stazione di ricarica:** Posiziona la stazione di ricarica sulla tua scrivania e connettila al tuo computer utilizzando il cavo USB fornito. Avvicina il mouse alla stazione di ricarica affinché si agganci magneticamente ad essa e cominci a ricaricare.

**Nota:** È possibile utilizzare la porta USB per collegare e ricaricare un telefono.

Indipendentemente dal metodo di ricarica, il logo sul mouse indica lo stato della batteria:

- Batteria quasi scarica: il logo si illumina di rosso e lampeggia.
- Batteria in ricarica: il logo si illumina di giallo e lampeggia.
- Ricarica completa: il logo si illumina di verde.

### Retroilluminazione RGB e personalizzazione avanzata

Usa l'interruttore sul fondo del mouse per attivare o disattivare l'illuminazione RGB del bordo. Premi il pulsante al di sotto della stazione di ricarica per abilitare o disabilitare le luci. Per accedere alle opzioni di personalizzazione avanzate come la rimappatura dei tasti, le macro e molteplici effetti di luci e colori, scarica il nostro driver dedicato da [www.klimtechs.com/drivers](http://www.klimtechs.com/drivers)

### Contatto e risoluzione dei problemi

Ti serve ulteriore assistenza con il tuo prodotto? Contattaci a [italia@klimtechnologies.com](mailto:italia@klimtechnologies.com). Il nostro team di specialisti è a tua disposizione e ti risponderà entro 24 ore!

## PRIMER USO Y MODOS DE CONEXIÓN

Modo inalámbrico: conecta el receptor USB a tu ordenador o al puerto USB de la base de carga. Mueve el interruptor situado bajo el ratón a la posición ON.

Modo con cable: conecta el ratón a tu ordenador mediante el cable USB.

### Carga de la batería

**Con el cable USB:** la velocidad de carga depende de la potencia de salida del puerto al que lo conectas. Para una carga más rápida, te recomendamos usar un cargador rápido.

**Con la estación de carga:** coloca la estación de carga sobre tu escritorio y conéctala a tu ordenador a través del cable USB. Para cargar el ratón, colócalo encima de la estación de carga hasta que las dos piezas encajen.

**Nota:** Puedes usar el puerto USB para conectar y cargar un teléfono móvil.

Independientemente del método de carga, el logo del ratón indica el estado de la batería:

- Batería baja: el logo parpadea en rojo.
- Cargando: el logo parpadea en amarillo.
- Carga completa: logo verde.

### Retroiluminación RGB y personalización avanzada

Usa el interruptor situado bajo el ratón para encender o apagar el anillo de luces inferior. Presiona el botón bajo la base de carga para encender o apagar sus luces. Para acceder a opciones avanzadas de personalización tales como reasignación de teclas, macros y cambios de efectos o colores RGB del ratón, descarga nuestros drivers dedicados en [www.klimtechs.com/drivers](http://www.klimtechs.com/drivers).

### Contacto y resolución de problemas

¿Necesitas ayuda con tu producto? Contacta con nosotros en la dirección [espana@klimtechnologies.com](mailto:espana@klimtechnologies.com). ¡Nuestro equipo de especialistas está a tu disposición y siempre responde en menos de 24 horas!



**KLIM** | BUILT TO LAST.  
BUILT FOR YOU.

[www.klimtechs.com](http://www.klimtechs.com)

Authorised EU representative  
Marcus Excelsior Limited  
Bracken Road No 51, Carlisle Offices  
D18CV48 Dublin, Sandyford  
Dublin, Ireland

Marcus Excelsior Limited  
2512 Langham Place Office Tower  
8 Argyle Street, Mongkok, Kowloon  
Hong Kong