

VEVOR®

TOUGH TOOLS, HALF PRICE

Techniczny Wsparcie i certyfikat gwarancji elektronicznej www.vevor.com/support

WALEC WIBRACYJNY

Nadal staramy się oferować Państwu narzędzia w konkurencyjnych cenach. „Oszczędź połowę”, „Połowa ceny” lub inne podobne wyrażenia używane przez nas stanowią jedynie szacunkowe oszczędności, jakie możesz uzyskać, kupując u nas określone narzędzia w porównaniu z głównymi markami i niekoniecznie oznaczają one objęcie wszystkich kategorii narzędzi oferowanych przez nas. Uprzejmie przypominamy, aby dokładnie sprawdzić, czy składając u nas zamówienie faktycznie oszczędzasz połowę w porównaniu z głównymi markami.

VEVOR®

TOUGH TOOLS, HALF PRICE

MODELE: HY-5002

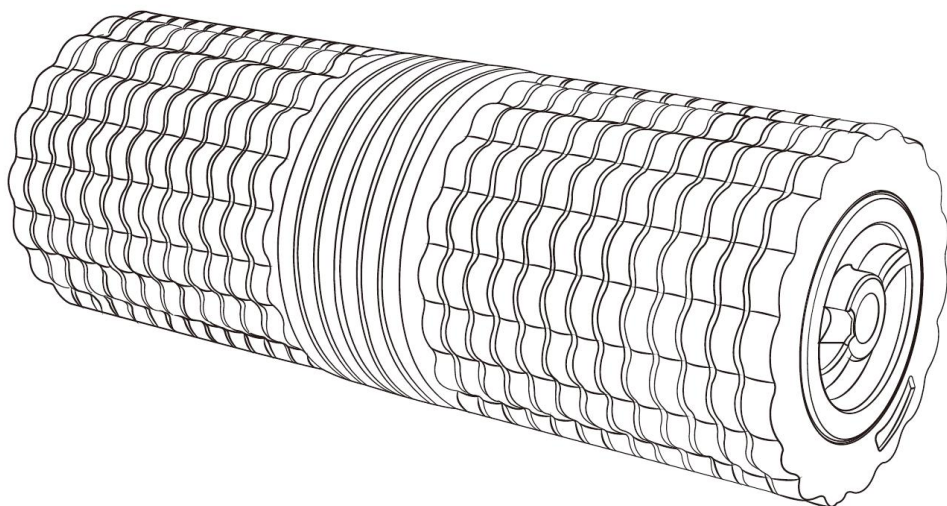

POTRZEBUJESZ POMOCY? SKONTAKTUJ SIĘ Z NAMI!

Masz pytania dotyczące produktu? Potrzebujesz wsparcia technicznego?

Skontaktuj się z nami:

Wsparcie techniczne i certyfikat gwarancji elektronicznej www.vevor.com/support

To jest oryginalna instrukcja, przed użyciem należy uważnie przeczytać wszystkie instrukcje. VEVOR zastrzega sobie jasną interpretację naszej instrukcji obsługi.

Wygląd produktu będzie zależał od produktu, który otrzymałeś. Prosimy o wybaczenie, że nie poinformujemy Cię ponownie, jeśli w naszym produkcie

pojawią się jakiegokolwiek aktualizacje technologiczne lub oprogramowania.

PARAMETER

Model	Rozmiar produktu	Załącznik	Zalecana ładowarka
HY-5002	Wymiary 146*400mm	1* Kabel USB	5V, 2A (Nie dołączone)



Ostrzeżenie: Aby zminimalizować ryzyko obrażeń, użytkownik powinien uważnie przeczytać instrukcję obsługi.

Informacje FCC:

UWAGA: Zmiany lub modyfikacje wykonane bez wyraźnej zgody strony odpowiedzialnej za zgodność mogą spowodować unieważnienie prawa użytkownika do korzystania ze sprzętu! To urządzenie jest zgodne z częścią 15 przepisów FCC. Jego działanie podlega następującym dwóm warunkom:

- 1) Produkt ten może powodować szkodliwe zakłócenia.
- 2) Produkt ten musi być odporny na wszelkie zakłócenia, w tym zakłócenia mogące powodować niepożądane działanie.



OSTRZEŻENIE: Wszelkie zmiany lub modyfikacje tego produktu, które nie zostały wyraźnie zatwierdzone przez stronę odpowiedzialną za zgodność, mogą spowodować unieważnienie prawa użytkownika do korzystania z produktu.

Uwaga: Ten produkt został przetestowany i uznany za zgodny z ograniczeniami dla urządzeń cyfrowych klasy B zgodnie z częścią 15 przepisów FCC. Ograniczenia te mają na celu zapewnienie odpowiedniej ochrony przed szkodliwymi zakłóceniami w instalacjach domowych.

Ten produkt generuje, wykorzystuje i może emitować energię o częstotliwości radiowej i jeśli nie zostanie zainstalowany i używany zgodnie z instrukcją, może powodować szkodliwe zakłócenia w komunikacji radiowej. Nie ma jednak gwarancji, że zakłócenia nie wystąpią w konkretnej instalacji. Jeśli ten produkt powoduje szkodliwe zakłócenia w odbiorze radia lub telewizji, co można ustalić, wyłączając i włączając produkt, zachęca się użytkownika do podjęcia próby skorygowania zakłóceń za pomocą jednego lub kilku z następujących środków.

- Zmiana orientacji lub położenia anteny odbiorczej.
- Zwiększ odległość między produktem a odbiornikiem.
- Podłączyć produkt do gniazdka w innym obwodzie niż ten, do



	<p>którego podłączony jest odbiornik.</p> <ul style="list-style-type: none"> · Skonsultuj się ze sprzedawcą lub doświadczonym technikiem RTV, aby uzyskać pomoc.
	<p>PRAWIDŁOWA UTYLIZACJA</p> <p>Ten produkt podlega przepisom dyrektywy europejskiej 2012/19/UE. Symbol przedstawiający przekreślony kosz na śmieci na kółkach oznacza, że produkt wymaga oddzielnej zbiórki odpadów w Unii Europejskiej. Dotyczy to produktu i wszystkich akcesoriów oznaczonych tym symbolem. Produktów oznaczonych w ten sposób nie można wyrzucać razem ze zwykłymi odpadami domowymi, ale należy je oddać do punktu zbiórki w celu recyklingu urządzeń elektrycznych i elektronicznych.</p>
	<p>UTYLIZACJA BATERII</p> <p>Aby zminimalizować zagrożenia dla zdrowia i środowiska po zakończeniu okresu użytkowania produktu, przepisy dotyczące zużytego sprzętu elektrycznego i elektronicznego (WEEE) oraz dyrektywa w sprawie zużytych baterii wymagają, aby ten produkt został przekazany do odpowiedniego punktu zbiórki, do którego zostanie on wysłany w celu wyjęcia baterii i poddania odpowiedniemu recyklingowi. Aby uzyskać więcej informacji na temat recyklingu i bezpiecznej utylizacji zużytych baterii w Twojej okolicy, skontaktuj się z lokalnymi władzami.</p>

GENERAL SAFETY INSTRUCTIONS

Należy ściśle przestrzegać ważnych środków ostrożności opisanych w tej sekcji, aby: zapobiec jakimkolwiek obrażeniom ciała i/lub uszkodzeniom mienia.

1. Urządzenie nie jest przeznaczone do użytku przez dzieci oraz osoby z niepełnosprawnością fizyczną lub psychiczną bez nadzoru.
2. Upewnij się, że podłączasz urządzenie do gniazdka elektrycznego o takiej samej mocy, jak opisano w specyfikacji.
3. Nie umieszczaj urządzenia w pobliżu źródeł ciepła, otwartego ognia, miejsc wilgotnych, w pobliżu ostrych lub łatwopalnych przedmiotów ani w miejscu narażonym na bezpośrednie działanie promieni słonecznych.
4. Urządzenie należy ustawić na płaskiej powierzchni w miejscu o dobrej wentylacji.

5. Nie zanurzaj urządzenia ani jego kabla USB w wodzie ani innym płynie.
6. Nie zaleca się korzystania z tego urządzenia osobom z chorobami skóry, otwartymi ranami, obrzękami lub stanami zapalnymi w różnych częściach ciała, osobom cierpiącym na choroby serca, a także osobom korzystającym z elektronicznych urządzeń medycznych, takich jak rozruszniki serca i aparaty słuchowe.
7. Osobom z urazami ciała lub złamaniami, kobietom w trakcie menstruacji oraz kobietom w ciąży zaleca się konsultację z lekarzem przed użyciem urządzenia.
8. Aby zapobiec nadmiernemu użytkowaniu, nie należy jednorazowo używać urządzenia dłużej niż zalecane 30 minut.
9. Zawsze wyłączaj urządzenie po użyciu.
10. Nie należy używać urządzenia równocześnie z innym sprzętem medycznym.
11. Używaj tego urządzenia wyłącznie zgodnie z jego przeznaczeniem opisanym w niniejszej instrukcji.
12. To urządzenie jest przeznaczone wyłącznie do użytku domowego, nie należy go używać na zewnątrz.

CLEANING AND MAINTENANCE

1. Przed czyszczeniem należy wyłączyć urządzenie i odłączyć je od zasilania.
2. Aby wyczyścić urządzenie, przetrzyj je miękką ściereczką.
3. Do czyszczenia urządzenia nie należy używać środków czyszczących o właściwościach ściernych.
4. Nie zanurzaj urządzenia w wodzie ani innym płynie.
5. Przechowuj urządzenie w bezpiecznym, suchym miejscu, gdy nie jest używane. Zaleca się przechowywanie urządzenia w opakowaniu, aby uniknąć uszkodzeń.

SPECIFICATION

Moc :	1 0 W
Zalecana ładowarka :	DC 5 V, 2 A (brak w zestawie)
Pojemność baterii :	2 200mAh
Typ wtyczki :	USB typu C

HOW TO USE

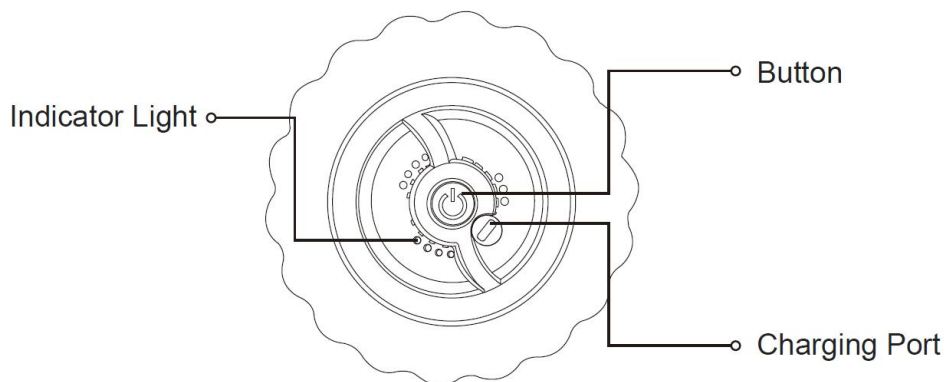

NOTATKA :

1. Urządzenie ma wbudowaną baterię. Przed użyciem należy ją w pełni naładować.
2. Należy również naładować baterię w ciągu tygodnia od jej rozładowania, w przeciwnym razie bateria będzie bezużyteczna.
3. Po pełnym naładowaniu zaświecą się kontrolki urządzenia. Po naładowaniu odłącz kabel USB od urządzenia.
4. Przed ładowaniem urządzenia wyłącz je, jeśli jest włączone.
5. Urządzenie nie może pracować podczas ładowania.



Naciśnij, aby włączyć urządzenie. Timer wynosi 15 minut. Domyślny poziom wibracji to 1. Naciśnij ten przycisk raz, a stan wibracji zostanie zmieniony raz. Kolejność zmian to Poziom 1 (zapali się jedna kontrolka) → Poziom 2 (zapali się dwie kontrolki) → Poziom 3 (zapali się trzy kontrolki) → Poziom 4 (zapali się cztery kontrolki) → Wyłączony (wszystkie kontrolki zgasną).

Gdy urządzenie działa, naciśnij i  przytrzymaj, aby je wyłączyć, a cały masaż wibracyjny zostanie zatrzymany. Po 15 minutach pracy urządzenie wyłączy się automatycznie.

XIAMEN HIGH TOP ELECTRONIC TECHNOLOGY CO.,LTD.

Adres: F2-5, No.118 Siming Garden, Tong'an Industrial Park, Xiamen City.FUJIAN, 361000, CHINY

Importowane do AUS: SIHAO PTY LTD, 1 ROKEVA STREETEASTWOOD NSW 2122 Australia

Importowane do USA: Sanven Technology Ltd., Suite 250, 9166 Anaheim Place,
Rancho Cucamonga, CA 91730

EC	REP
-----------	------------

E-CrossStu GmbH
Mainzer Landstr.69, 60329 Frankfurt am Main.

UK	REP
-----------	------------

YH CONSULTING LIMITED.
C/O YH Consulting Limited Office 147, Centurion House,
London Road, Staines-upon-Thames, Surrey, TW18 4AX

VEVOR[®]

TOUGH TOOLS, HALF PRICE

Techniczny Wsparcie i certyfikat e-gwarancji

www.vevor.com/support

VEVOR®

TOUGH TOOLS, HALF PRICE

Technique Certificat d'assistance et de garantie électronique

www.vevor.com/support

ROULEAU VIBRANT

Nous continuons à nous engager à vous fournir des outils à des prix compétitifs. « Économisez la moitié », « Moitié prix » ou toute autre expression similaire utilisée par nous ne représente qu'une estimation des économies que vous pourriez réaliser en achetant certains outils chez nous par rapport aux grandes marques et ne couvre pas nécessairement toutes les catégories d'outils que nous proposons. Nous vous rappelons de bien vouloir vérifier soigneusement lorsque vous passez une commande chez nous si vous économisez réellement la moitié par rapport aux grandes marques.

VEVOR®

TOUGH TOOLS, HALF PRICE

MODÈLE : HY-5002

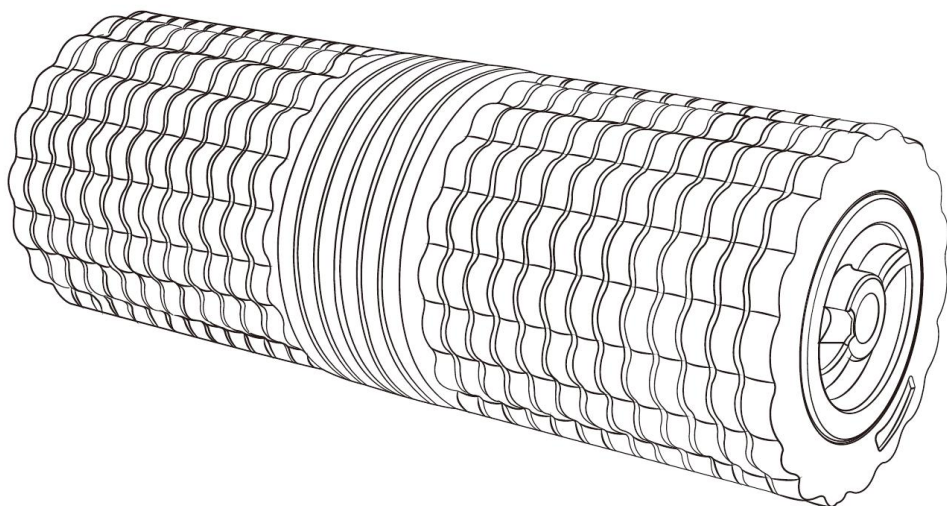

BESOIN D'AIDE? CONTACTEZ-NOUS!

Vous avez des questions sur nos produits ? Vous avez besoin d'assistance technique ? N'hésitez pas à nous contacter :

Assistance technique et certificat de garantie électronique www.vevor.com/support

Il s'agit de la notice d'utilisation d'origine. Veuillez lire attentivement toutes les instructions du manuel avant de l'utiliser. VEVOR se réserve le droit d'interpréter clairement notre manuel d'utilisation. L'apparence du produit dépend du produit que vous avez reçu. Veuillez nous excuser, nous ne vous informerons plus si des

mises à jour technologiques ou logicielles sont disponibles sur notre produit.

PARAMETER

Modèle	Taille du produit	Pièce jointe	Chargeur recommandé
HY-5002	Φ 146*400mm	1* Câble USB	5 V, 2 A (Non inclus)



Avvertissement - Pour réduire le risque de blessure, l'utilisateur doit lire attentivement le manuel d'instructions.

Informations FCC :

ATTENTION : Les changements ou modifications non expressément approuvés par la partie responsable de la conformité peuvent annuler le droit de l'utilisateur à utiliser l'équipement !

Cet appareil est conforme à la partie 15 des règles de la FCC. Son fonctionnement est soumis aux deux conditions suivantes :

- 1) Ce produit peut provoquer des interférences nuisibles.
- 2) Ce produit doit accepter toute interférence reçue, y compris celles qui peuvent provoquer un fonctionnement indésirable.



AVERTISSEMENT : Les changements ou modifications apportés à ce produit non expressément approuvés par la partie responsable de la conformité pourraient annuler l'autorité de l'utilisateur à utiliser le produit.

Remarque : ce produit a été testé et jugé conforme aux limites d'un appareil numérique de classe B conformément à la partie 15 des règles de la FCC. Ces limites sont conçues pour fournir une protection raisonnable contre les interférences nuisibles dans une installation résidentielle.

Ce produit génère, utilise et peut émettre de l'énergie radioélectrique. S'il n'est pas installé et utilisé conformément aux instructions, il peut provoquer des interférences nuisibles aux communications radio. Cependant, il n'existe aucune garantie qu'aucune interférence ne se produira dans une installation particulière. Si ce produit provoque des interférences nuisibles à la réception radio ou télévision, ce qui peut être déterminé en éteignant et en rallumant le produit, l'utilisateur est encouragé à essayer de corriger l'interférence en prenant une ou plusieurs des mesures suivantes.

- Réorienter ou déplacer l'antenne de réception.
- Augmenter la distance entre le produit et le récepteur.



	<ul style="list-style-type: none"> · Brancher le produit sur une prise d'un circuit différent de celui sur lequel le récepteur est branché. · Consultez le revendeur ou un technicien radio/TV expérimenté pour obtenir de l'aide.
	<p>ÉLIMINATION CORRECTE</p> <p>Ce produit est soumis aux dispositions de la directive européenne 2012/19/UE. Le symbole représentant une poubelle barrée indique que le produit doit faire l'objet d'une collecte sélective dans l'Union européenne. Cela s'applique au produit et à tous les accessoires marqués de ce symbole. Les produits marqués comme tels ne doivent pas être jetés avec les ordures ménagères normales, mais doivent être déposés dans un point de collecte pour le recyclage des appareils électriques et électroniques.</p>
	<p>ÉLIMINATION DES PILES</p> <p>Afin de minimiser les risques pour la santé et l'environnement à la fin de la vie de ce produit, les lois relatives aux déchets d'équipements électriques et électroniques (DEEE) et la directive sur les piles usagées exigent que vous jetiez ce produit dans un centre de collecte approprié où il sera envoyé afin de retirer les piles et de les recycler de manière appropriée. Veuillez contacter vos autorités locales pour plus de détails sur le recyclage et l'élimination sûre de ces dernières dans votre région.</p>

GENERAL SAFETY INSTRUCTIONS

Les précautions importantes décrites dans cette section doivent être suivies attentivement pour éviter toute blessure et/ou tout dommage matériel.

1. L'appareil n'est pas destiné à être utilisé par des enfants et des personnes souffrant de handicaps physiques ou mentaux sans surveillance.
2. Assurez-vous de connecter l'appareil à une prise de courant ayant la même puissance correspondante que celle décrite dans les spécifications.
3. Ne placez pas l'appareil à proximité de sources de chaleur, de flammes nues, de zones humides, d'objets tranchants ou inflammables et sous la lumière directe du soleil.
4. Placez l'appareil sur une surface plane dans un endroit bien aéré.
5. Ne plongez pas l'appareil et son câble USB dans l'eau ou tout autre liquide.
6. Cet appareil n'est pas recommandé aux personnes souffrant de troubles

cutanés, de plaies ouvertes, de zones du corps enflées ou enflammées, aux personnes souffrant de maladies cardiaques et aux personnes utilisant des appareils médicaux électroniques tels que des stimulateurs cardiaques et des prothèses auditives.

7. Il est recommandé aux personnes souffrant de traumatismes corporels ou de fractures, aux femmes en période de menstruation et aux femmes enceintes de consulter un médecin avant d'utiliser l'appareil.
8. N'utilisez pas l'appareil plus de 30 minutes que la durée recommandée pour éviter toute utilisation excessive.
9. Toujours éteindre l'appareil après utilisation.
10. N'utilisez pas l'appareil en même temps que d'autres équipements médicaux.
11. N'utilisez cet appareil que pour l'usage prévu décrit dans ce manuel.
12. Cet appareil est destiné à un usage domestique uniquement, ne l'utilisez pas à l'extérieur.

CLEANING AND MAINTENANCE

1. Assurez-vous d'éteindre et de débrancher l'appareil avant de le nettoyer.
2. Pour nettoyer l'appareil, essuyez-le à l'aide d'un chiffon doux.
3. N'utilisez pas de nettoyeurs abrasifs pour nettoyer l'appareil.
4. Ne pas immerger l'appareil dans l'eau ou tout autre liquide.
5. Rangez l'appareil dans un endroit sûr et sec lorsqu'il n'est pas utilisé. Il est recommandé de ranger l'appareil dans son emballage pour éviter tout dommage.

SPECIFICATION

Pouvoir :	1 0 W
Chargeur recommandé :	DC 5 V, 2 A (non inclus)
Capacité de la batterie :	2 200 mAh

Type de prise :	USB type C
-----------------	------------

HOW TO USE

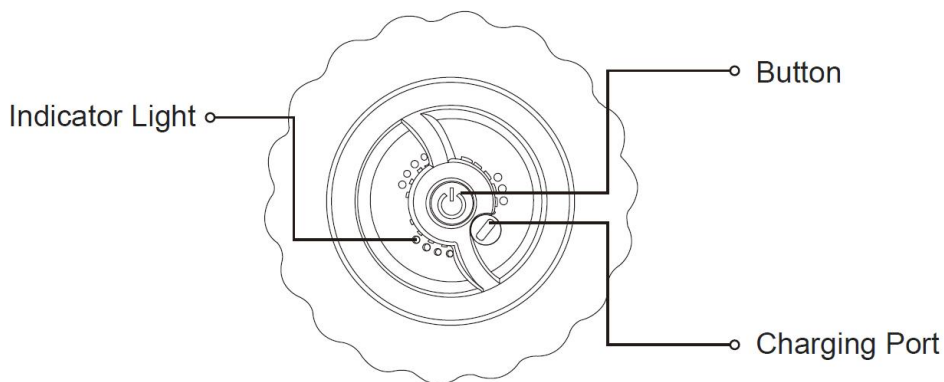

NOTE :

1. L'appareil est équipé d'une batterie intégrée. Veuillez la charger complètement avant utilisation.
2. Veuillez également le charger dans la semaine suivant l'épuisement de la batterie, sinon la batterie sera inutile.
3. Une fois la charge terminée, les voyants de l'appareil s'allument. Veuillez retirer le câble USB de l'appareil après la charge.
4. Avant de charger l'appareil, veuillez l'éteindre s'il est allumé.
5. Pendant la charge, l'appareil ne peut pas fonctionner.

 Appuyez pour allumer l'appareil. La minuterie est de 15 minutes. Le niveau de vibration par défaut est de 1. Appuyez une fois sur ce bouton pour modifier l'état de vibration une fois. La séquence de changement est la suivante : Niveau 1 (un voyant lumineux s'allume) → Niveau 2 (deux voyants lumineux s'allument) → Niveau 3 (trois voyants lumineux s'allument) → Niveau 4 (quatre



voyants lumineux s'allument) → Arrêt (tous les voyants lumineux s'éteignent).

Lorsque l'appareil est en marche, appuyez longuement pour l'éteindre et tous les massages par vibration s'arrêteront. Après 15 minutes de fonctionnement, l'appareil s'éteindra automatiquement.

Technologie électronique de pointe de Xiamen Co., Ltd.

Adresse : F2-5, No.118 Siming Garden, Tong'an Industrial Park, Xiamen City.FUJIAN, 361000, CHINE

Importé en Australie : SIHAO PTY LTD, 1 ROKEVA STREET, ASTWOOD NSW 2122 Australie

Importé aux États-Unis : Sanven Technology Ltd., Suite 250, 9166 Anaheim Place, Rancho Cucamonga, CA 91730

EC	REP
-----------	------------

E-CrossStu GmbH
Mainzer Landstr.69, 60329 Frankfurt am Main.

UK	REP
-----------	------------

YH CONSULTING LIMITED.
C/O YH Consulting Limited Office 147, Centurion House,
London Road, Staines-upon-Thames, Surrey, TW18 4AX

VEVOR[®]

TOUGH TOOLS, HALF PRICE

Technique Certificat d'assistance et de garantie électronique

www.vevor.com/support

VEVOR®

TOUGH TOOLS, HALF PRICE

Technisch Support und E-Garantie-Zertifikat www.vevor.com/support

VIBRATIONSWALZE

Wir sind weiterhin bestrebt, Ihnen Werkzeuge zu wettbewerbsfähigen Preisen anzubieten. „Sparen Sie die Hälfte“, „Halber Preis“ oder andere ähnliche Ausdrücke, die wir verwenden, stellen nur eine Schätzung der Ersparnis dar, die Sie beim Kauf bestimmter Werkzeuge bei uns im Vergleich zu den großen Topmarken erzielen können, und decken nicht unbedingt alle von uns angebotenen Werkzeugkategorien ab. Wir möchten Sie freundlich daran erinnern, bei Ihrer Bestellung bei uns sorgfältig zu prüfen, ob Sie im Vergleich zu den großen Topmarken tatsächlich die Hälfte sparen.

VEVOR®

TOUGH TOOLS, HALF PRICE

MODELL: HY-5002

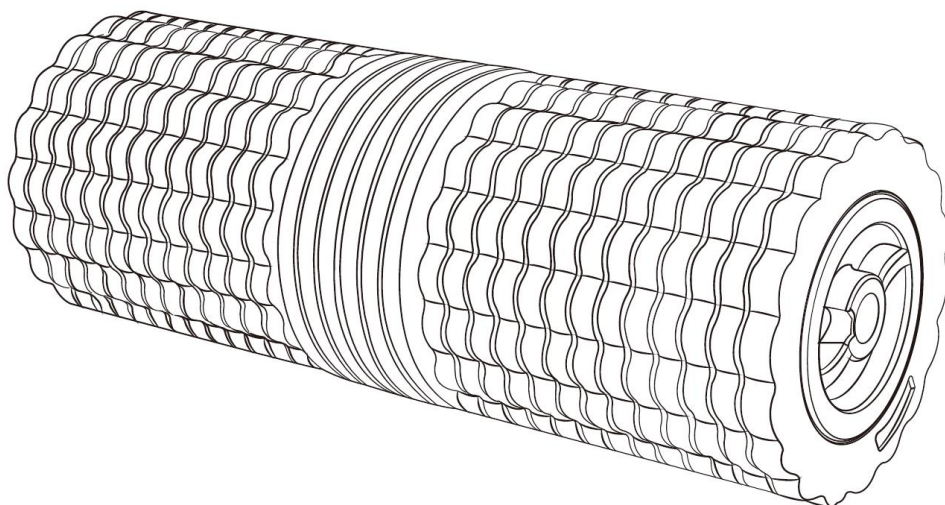

SIE HILFE? KONTAKTIEREN SIE UNS!

Sie haben Fragen zu unseren Produkten? Sie benötigen technischen Support?

Dann kontaktieren Sie uns gerne:

Technischer Support und E-Garantie-Zertifikat www.vevor.com/support

Dies ist die Originalanleitung. Bitte lesen Sie alle Anweisungen sorgfältig durch, bevor Sie das Gerät in Betrieb nehmen. VEVOR behält sich eine klare Auslegung unserer Bedienungsanleitung vor. Das Erscheinungsbild des Produkts richtet sich nach dem Produkt, das Sie erhalten haben. Bitte verzeihen Sie uns, dass wir Sie

nicht erneut informieren, wenn es Technologie- oder Software-Updates für unser Produkt gibt.

PARAMETER

Modell	Produktgröße	Anhang	Empfohlenes Ladegerät
HY-5002	Φ 146 x 400 mm	1 * USB-Kabel	5 V, 2 A (Nicht enthalten)



Warnung: Um das Verletzungsrisiko zu verringern, muss der Benutzer die Bedienungsanleitung sorgfältig lesen.

FCC-Informationen:

ACHTUNG: Durch Änderungen oder Modifikationen, die nicht ausdrücklich von der für die Konformität verantwortlichen Partei genehmigt wurden, kann die Berechtigung des Benutzers zum Betrieb des Geräts erlöschen!

Dieses Gerät entspricht Teil 15 der FCC-Bestimmungen. Der Betrieb unterliegt den folgenden zwei Bedingungen:



- 1) Dieses Produkt kann schädliche Störungen verursachen.
- 2) Dieses Produkt muss alle empfangenen Störungen tolerieren, einschließlich Störungen, die einen unerwünschten Betrieb verursachen können.

WARNUNG: Änderungen oder Modifikationen an diesem Produkt, die nicht ausdrücklich von der für die Konformität verantwortlichen Partei genehmigt wurden, können zum Erlöschen der Berechtigung des Benutzers zum Betrieb des Produkts führen.

Hinweis: Dieses Produkt wurde getestet und entspricht den Grenzwerten für digitale Geräte der Klasse B gemäß Teil 15 der FCC-Bestimmungen. Diese Grenzwerte sollen einen angemessenen Schutz gegen schädliche Störungen bei der Installation in Wohngebieten bieten.

Dieses Produkt erzeugt und verwendet Hochfrequenzenergie und kann diese auch ausstrahlen. Wenn es nicht gemäß den Anweisungen installiert und verwendet wird, kann es zu Störungen des Funkverkehrs kommen. Es gibt jedoch keine Garantie dafür, dass bei einer bestimmten Installation keine Störungen auftreten. Wenn dieses Produkt Störungen des Radio- oder Fernsehempfangs verursacht (was durch Ein- und Ausschalten des Produkts festgestellt werden kann), wird dem Benutzer empfohlen, die Störungen durch eine oder mehrere der folgenden Maßnahmen zu



	<p>beheben.</p> <ul style="list-style-type: none"> · Empfangsantenne neu ausrichten oder verlegen. · Vergrößern Sie den Abstand zwischen Produkt und Empfänger. · Schließen Sie das Produkt an eine Steckdose eines anderen Stromkreises an als den, an den der Empfänger angeschlossen ist. · Wenden Sie sich an den Händler oder einen erfahrenen Radio-/Fernsehtechniker.
	<p>KORREKTE ENTSORGUNG</p> <p>Dieses Produkt unterliegt den Bestimmungen der europäischen Richtlinie 2012/19/EU. Das Symbol einer durchgestrichenen Mülltonne weist darauf hin, dass dieses Produkt in der Europäischen Union einer getrennten Müllentsorgung unterliegt. Dies gilt für das Produkt und alle mit diesem Symbol gekennzeichneten Zubehörteile. So gekennzeichnete Produkte dürfen nicht im normalen Hausmüll entsorgt werden, sondern müssen an einer Sammelstelle für das Recycling von elektrischen und elektronischen Geräten abgegeben werden.</p>
	<p>BATTERIEENTSORGUNG</p> <p>Um die Gefahren für Gesundheit und Umwelt am Ende der Lebensdauer dieses Produkts zu minimieren, schreiben die Gesetze zu Elektro- und Elektronik-Altgeräten (WEEE) und die Altbatterie-Richtlinie vor, dass Sie dieses Produkt bei einer geeigneten Sammelstelle abgeben müssen. Dorthin wird es zur Entfernung der Batterien und zum ordnungsgemäßen Recycling geschickt. Weitere Informationen zum Recycling und zur sicheren Entsorgung dieser Batterien in Ihrer Gegend erhalten Sie bei Ihren örtlichen Behörden.</p>

GENERAL SAFETY INSTRUCTIONS

Die in diesem Abschnitt beschriebenen wichtigen Vorsichtsmaßnahmen müssen sorgfältig befolgt werden, um Verletzungen und/oder Sachschäden zu verhindern.

1. Das Gerät ist nicht für die unbeaufsichtigte Benutzung durch Kinder und Personen mit körperlichen oder geistigen Behinderungen bestimmt.
2. Stellen Sie sicher, dass Sie das Gerät an eine Steckdose mit der in den technischen Daten angegebenen Leistung anschließen.
3. Stellen Sie das Gerät nicht in die Nähe von Wärmequellen, offenen Flammen, feuchten Bereichen, in die Nähe von scharfen oder brennbaren

Gegenständen und in direktes Sonnenlicht.

4. Stellen Sie das Gerät auf eine ebene Fläche in einem gut belüfteten Bereich.
5. Tauchen Sie das Gerät und das USB-Kabel nicht in Wasser oder andere Flüssigkeiten.
6. Die Verwendung dieses Geräts wird nicht empfohlen bei Personen mit Hauterkrankungen, offenen Wunden, geschwollenen oder entzündeten Körperstellen, Personen mit Herzerkrankungen und Personen, die elektronische medizinische Geräte wie Herzschrittmacher und Hörgeräte tragen.
7. Personen mit Körperverletzungen oder Knochenbrüchen, Frauen während der Menstruation und schwangeren Frauen wird empfohlen, vor der Verwendung des Geräts einen Arzt zu konsultieren.
8. Um eine Überbeanspruchung zu vermeiden, verwenden Sie das Gerät nicht länger als die empfohlenen 30 Minuten auf einmal.
9. Schalten Sie das Gerät nach Gebrauch immer aus.
10. Verwenden Sie das Gerät nicht gleichzeitig mit anderen medizinischen Geräten.
11. Verwenden Sie dieses Gerät nur für den in dieser Anleitung beschriebenen Verwendungszweck.
12. Dieses Gerät ist nur für den Hausgebrauch bestimmt. Verwenden Sie es nicht im Freien.

CLEANING AND MAINTENANCE

1. Denken Sie daran, das Gerät vor der Reinigung auszuschalten und den Stecker zu ziehen.
2. Wischen Sie das Gerät zum Reinigen mit einem weichen Tuch ab.
3. Verwenden Sie zum Reinigen des Geräts keine Scheuermittel.
4. Tauchen Sie das Gerät nicht in Wasser oder andere Flüssigkeiten.
5. Bewahren Sie das Gerät bei Nichtgebrauch an einem sicheren, trockenen Ort auf. Um Schäden zu vermeiden, wird empfohlen, das Gerät in der Verpackungsschachtel aufzubewahren.

SPECIFICATION

Leistung :	1 0 W
Empfohlenes Ladegerät :	DC 5 V, 2 A (nicht im Lieferumfang enthalten)
Batteriekapazität :	2 200 mAh
Steckertyp :	USB Typ C

HOW TO USE

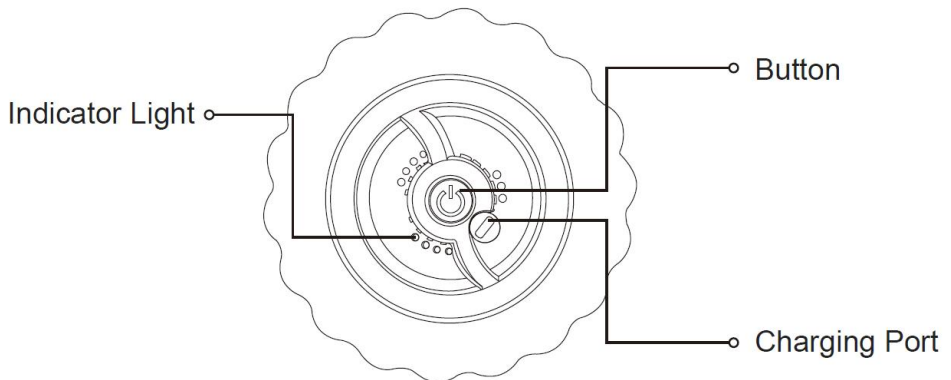

NOTIZ :

1. Das Gerät verfügt über einen eingebauten Akku. Bitte laden Sie ihn vor der Verwendung vollständig auf.
2. Laden Sie den Akku bitte innerhalb einer Woche auf, nachdem er leer ist, sonst ist er unbrauchbar.
3. Nach dem vollständigen Laden leuchten die Kontrollleuchten des Geräts. Bitte entfernen Sie nach dem Laden das USB-Kabel vom Gerät.

4. Schalten Sie das Gerät vor dem Aufladen bitte aus, falls es eingeschaltet ist.
5. Während des Ladevorgangs kann das Gerät nicht funktionieren.

 Drücken Sie, um das Gerät einzuschalten. Der Timer ist auf 15 Minuten eingestellt. Die Standard-Vibrationsstufe ist 1. Drücken Sie diese Taste einmal, der Vibrationsstatus wird einmal geändert. Die Änderungsreihenfolge ist Stufe 1 (eine Kontrollleuchte leuchtet) → Stufe 2 (zwei Kontrollleuchten leuchten) → Stufe 3 (drei Kontrollleuchten leuchten) → Stufe 4 (vier Kontrollleuchten leuchten) → Aus (alle Kontrollleuchten sind aus).



Wenn das Gerät in Betrieb ist, drücken Sie lange, um es auszuschalten. Die Vibrationsmassage wird dann beendet. Nachdem das Gerät 15 Minuten in Betrieb war, schaltet es sich automatisch aus.

Adresse: F2-5, Nr. 118 Siming Garden, Tong'an Industriepark, Xiamen
City.FUJIAN, 361000, CHINA

Nach AUS importiert: SIHAO PTY LTD, 1 ROKEVA STREETEASTWOOD NSW
2122 Australien

Importiert in die USA: Sanven Technology Ltd., Suite 250, 9166 Anaheim Place,
Rancho Cucamonga, CA 91730

EC	REP
-----------	------------

E-CrossStu GmbH
Mainzer Landstr.69, 60329 Frankfurt am Main.

UK	REP
-----------	------------

YH CONSULTING LIMITED.
C/O YH Consulting Limited Office 147, Centurion House,
London Road, Staines-upon-Thames, Surrey, TW18 4AX

VEVOR[®]

TOUGH TOOLS, HALF PRICE

Technisch Support und E-Garantie-Zertifikat

www.vevor.com/support

VEVOR[®]

TOUGH TOOLS, HALF PRICE

Technisch Ondersteuning en E-garantiecertificaat www.vevor.com/support

TRILLENDE ROL

Wij streven er voortdurend naar om u gereedschappen tegen concurrerende prijzen te leveren. "Save Half", "Half Price" of andere soortgelijke uitdrukkingen die wij gebruiken, geven alleen een schatting weer van de besparingen die u kunt behalen door bepaalde gereedschappen bij ons te kopen in vergelijking met de grote topmerken en betekent niet noodzakelijkerwijs dat alle categorieën gereedschappen die wij aanbieden, worden gedekt. Wij herinneren u eraan om zorgvuldig te controleren of u daadwerkelijk de helft bespaart in vergelijking met de grote topmerken wanneer u een bestelling bij ons plaatst.

VEVOR®

TOUGH TOOLS, HALF PRICE

MODEL: HY-5002

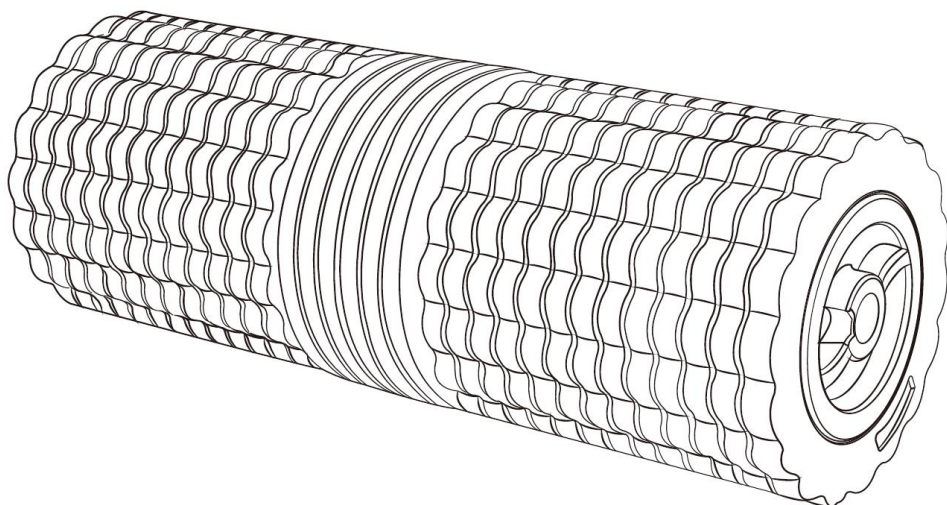

HULP NODIG? NEEM CONTACT MET ONS OP !

Heeft u vragen over het product? Heeft u technische ondersteuning nodig? Neem dan gerust contact met ons op:

Technische ondersteuning en e-garantiecertificaat www.vevor.com/support

Dit is de originele instructie, lees alle handleidingen zorgvuldig door voordat u het product gebruikt. VEVOR behoudt zich een duidelijke interpretatie van onze gebruikershandleiding voor. Het uiterlijk van het product is afhankelijk van het product dat u hebt ontvangen. Vergeef ons dat we u niet opnieuw zullen

informereren als er technologie- of software-updates voor ons product zijn.

PARAMETER

Model	Productgrootte	Bijlage	Aanbevolen oplader
HY-5002	Φ 146*400mm	1* USB-kabel	5V, 2A (Niet inbegrepen)



Waarschuwing: om het risico op letsel te verkleinen, moet de gebruiker de gebruiksaanwijzing zorgvuldig lezen.

FCC-informatie:

LET OP: Wijzigingen of aanpassingen die niet uitdrukkelijk zijn goedgekeurd door de partij die verantwoordelijk is voor de naleving, kunnen de bevoegdheid van de gebruiker om het apparaat te bedienen ongeldig maken!

Dit apparaat voldoet aan Deel 15 van de FCC-regels. De werking is onderworpen aan de volgende twee voorwaarden:

- 1) Dit product kan schadelijke interferentie veroorzaken.
- 2) Dit product moet alle ontvangen interferentie accepteren, inclusief interferentie die ongewenste werking kan veroorzaken.



WAARSCHUWING: Wijzigingen of aanpassingen aan dit product die niet uitdrukkelijk zijn goedgekeurd door de partij die verantwoordelijk is voor naleving, kunnen de bevoegdheid van de gebruiker om het product te bedienen ongeldig maken.

Let op: Dit product is getest en voldoet aan de limieten voor een digitaal apparaat van klasse B, conform Deel 15 van de FCC-regels. Deze limieten zijn bedoeld om redelijke bescherming te bieden tegen schadelijke interferentie in een residentiële installatie.

Dit product genereert, gebruikt en kan radiofrequentie-energie uitstralen en kan, indien niet geïnstalleerd en gebruikt in overeenstemming met de instructies, schadelijke interferentie veroorzaken in radiocommunicatie. Er is echter geen garantie dat er geen interferentie zal optreden in een bepaalde installatie. Als dit product schadelijke interferentie veroorzaakt in radio- of televisieontvangst, wat kan worden vastgesteld door het product uit en aan te zetten, wordt de gebruiker aangemoedigd om te proberen de interferentie te corrigeren door een of meer van de volgende maatregelen.

- Heroriënteer of verplaats de ontvangstantenne.
- Vergroot de afstand tussen het product en de ontvanger.



	<ul style="list-style-type: none"> · Sluit het product aan op een stopcontact van een ander circuit dan waarop de ontvanger is aangesloten. · Raadpleeg de dealer of een ervaren radio-/tv-technicus voor hulp.
	<p>CORRECTE VERWIJDERING</p> <p>Dit product is onderworpen aan de bepalingen van de Europese richtlijn 2012/19/EU. Het symbool met een doorgestreepte afvalbak geeft aan dat het product in de Europese Unie gescheiden afvalinzameling vereist. Dit geldt voor het product en alle accessoires die met dit symbool zijn gemarkeerd. Producten die als zodanig zijn gemarkeerd, mogen niet met het normale huishoudelijke afval worden weggegooid, maar moeten worden ingeleverd bij een inzamelpunt voor recycling van elektrische en elektronische apparaten.</p>
	<p>BATTERIJVERWIJDERING</p> <p>Om de gevaren voor de gezondheid en het milieu aan het einde van de levensduur van dit product tot een minimum te beperken, vereisen de wetten met betrekking tot afgedankte elektrische en elektronische apparatuur (AEEA) en de richtlijn afgedankte batterijen dat u dit product inlevert bij een daarvoor geschikt inzamelpunt. Daar worden de batterijen verwijderd en wordt het op de juiste manier gerecycled. Neem contact op met uw plaatselijke autoriteiten voor meer informatie over recycling en veilige verwijdering hiervan in uw omgeving.</p>

GENERAL SAFETY INSTRUCTIONS

De belangrijke voorzorgsmaatregelen die in dit gedeelte worden beschreven, moeten zorgvuldig worden opgevolgd om om letsel en/of materiële schade te voorkomen.

1. Het apparaat is niet bedoeld om zonder toezicht door kinderen en personen met een lichamelijke of geestelijke beperking te worden gebruikt.
2. Zorg ervoor dat u het apparaat aansluit op een stopcontact met hetzelfde vermogen als beschreven in de specificaties.
3. Plaats het apparaat niet in de buurt van warmtebronnen, open vuur, natte ruimtes, scherpe of ontvlambare voorwerpen en in direct zonlicht.
4. Plaats het apparaat op een vlakke ondergrond in een goed geventileerde

ruimte.

5. Dompel het apparaat en de USB-kabel niet onder in water of een andere vloeistof.
6. Dit apparaat mag niet worden gebruikt door mensen met huidaandoeningen, open wonden, gezwollen of ontstoken lichaamsdelen, mensen met hartziekten en mensen die elektronische medische apparaten zoals pacemakers en gehoorapparaten gebruiken.
7. Mensen met een lichamelijke letsel of een breuk, vrouwen tijdens hun menstruatie en zwangere vrouwen wordt aangeraden een arts te raadplegen voordat zij het apparaat gebruiken.
8. Gebruik het apparaat niet langer dan de aanbevolen 30 minuten achter elkaar om overmatig gebruik te voorkomen.
9. Schakel het apparaat na gebruik altijd uit.
10. Gebruik het apparaat niet tegelijkertijd met andere medische apparatuur.
11. Gebruik dit apparaat alleen voor het beoogde doel, zoals beschreven in deze handleiding.
12. Dit apparaat is uitsluitend bedoeld voor huishoudelijk gebruik. Gebruik het niet buitenshuis.

CLEANING AND MAINTENANCE

1. Zorg ervoor dat u het apparaat uitschakelt en de stekker uit het stopcontact haalt voordat u het schoonmaakt.
2. Om het apparaat schoon te maken, veegt u het af met een zachte doek.
3. Gebruik geen schurende schoonmaakmiddelen om het apparaat schoon te maken.
4. Dompel het apparaat niet onder in water of een andere vloeistof.
5. Berg het apparaat op een veilige, droge plek op wanneer het niet in gebruik is. Het wordt aanbevolen om het apparaat in de verpakking te bewaren om schade te voorkomen.

SPECIFICATION

Stroom :	1 0 W
Aanbevolen oplader :	DC 5 V,2A (niet inbegrepen)
Batterijcapaciteit :	2 200mAh
Stekkertype :	USB type-C

HOW TO USE

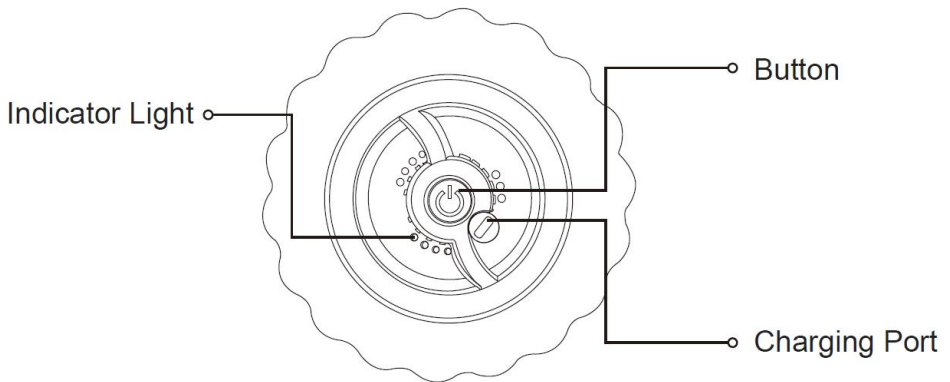

OPMERKING :

1. Het apparaat heeft een ingebouwde batterij. Laad het volledig op voor gebruik.
2. Laad de batterij ook binnen 1 week op nadat deze leeg is, anders is de batterij onbruikbaar.
3. Nadat het apparaat volledig is opgeladen, branden de indicatielampjes van het apparaat. Verwijder de USB-kabel uit het apparaat na het opladen.
4. Voordat u het apparaat oplaadt, dient u het apparaat uit te schakelen als het

aan staat.

5. Tijdens het opladen kan het apparaat niet werken.

Druk  om het apparaat aan te zetten. De timer is 15 minuten. Het standaard vibratieniveau is 1. Druk eenmaal op deze knop, de vibratiestatus wordt eenmaal gewijzigd. De volgorde van de wijziging is Niveau 1 (één indicatielampje brandt) → Niveau 2 (twee indicatielampjes branden) → Niveau 3 (drie indicatielampjes branden) → Niveau 4 (vier indicatielampjes branden) → Uit (alle indicatielampjes zijn uit).



Wanneer het apparaat werkt, druk lang om het apparaat uit te schakelen, en alle vibrerende massage zal stoppen. Nadat het apparaat 15 minuten heeft gewerkt, zal het automatisch uitschakelen.

Adres: F2-5, No.118 Siming Garden, Tong'an Industrial Park, Xiamen
City.FUJIAN, 361000, CHINA

Geïmporteerd naar AUS: SIHAO PTY LTD, 1 ROKEVA STREETEASTWOOD
NSW 2122 Australië

Geïmporteerd naar de VS: Sanven Technology Ltd., Suite 250, 9166 Anaheim
Place, Rancho Cucamonga, CA 91730

EC	REP
-----------	------------

E-CrossStu GmbH
Mainzer Landstr.69, 60329 Frankfurt am Main.

UK	REP
-----------	------------

YH CONSULTING LIMITED.
C/O YH Consulting Limited Office 147, Centurion House,
London Road, Staines-upon-Thames, Surrey, TW18 4AX

VEVOR[®]

TOUGH TOOLS, HALF PRICE

Technisch Ondersteuning en E-garantiecertificaat

www.vevor.com/support

VEVOR[®]

TOUGH TOOLS, HALF PRICE

Técnico Soporte y certificado de garantía electrónica www.vevor.com/support

RODILLO VIBRATORIO

Seguimos comprometidos a brindarle herramientas a precios competitivos.

"Ahorre la mitad", "mitad de precio" o cualquier otra expresión similar que utilicemos solo representa una estimación del ahorro que podría obtener al comprar ciertas herramientas con nosotros en comparación con las principales marcas y no necesariamente significa que cubra todas las categorías de herramientas que ofrecemos. Le recordamos que, al realizar un pedido con nosotros, verifique cuidadosamente si realmente está ahorrando la mitad en comparación con las principales marcas.

VEVOR®

TOUGH TOOLS, HALF PRICE

MODELO: HY-5002

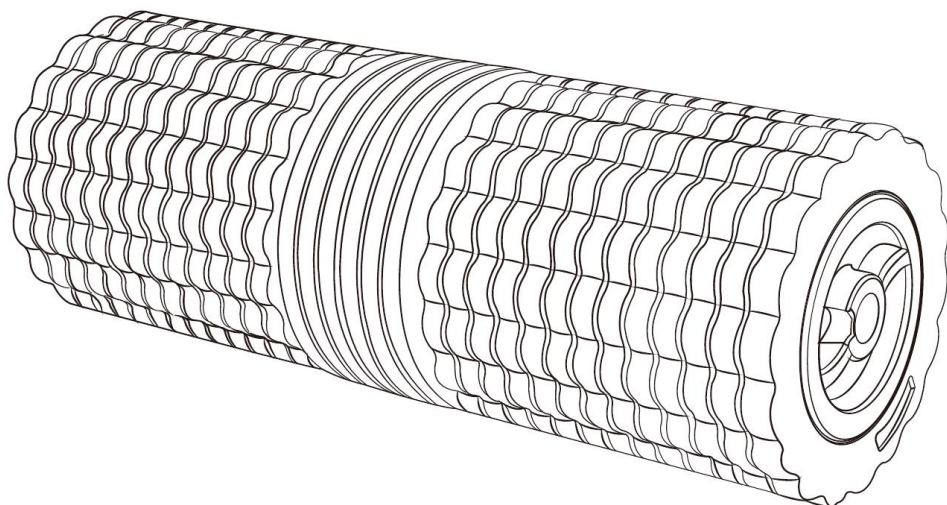

¿ NECESITA AYUDA? ¡CONTÁCTENOS!

¿Tiene preguntas sobre el producto? ¿Necesita asistencia técnica? No dude en ponerse en contacto con nosotros:

Soporte técnico y certificado de garantía electrónica www.vevor.com/support

Estas son las instrucciones originales, lea atentamente todas las instrucciones del manual antes de utilizar el producto. VEVOR se reserva una interpretación clara de nuestro manual de usuario. La apariencia del producto estará sujeta al producto que recibió. Perdónenos por no informarle nuevamente si hay

actualizaciones de tecnología o software en nuestro producto.

PARAMETER

Modelo	Tamaño del producto	Adjunto	Cargador recomendado
HY-5002	Diámetro 146 x 400 mm	1* Cable USB	5 V, 2 A (No incluido)



Advertencia: Para reducir el riesgo de lesiones, el usuario debe leer atentamente el manual de instrucciones.

Información de la FCC:

PRECAUCIÓN: Los cambios o modificaciones no aprobados expresamente por la parte responsable del cumplimiento podrían anular la autoridad del usuario para operar el equipo!

Este dispositivo cumple con la Parte 15 de las Normas de la FCC.

Su funcionamiento está sujeto a las dos condiciones siguientes:

- 1) Este producto puede causar interferencias dañinas.
- 2) Este producto debe aceptar cualquier interferencia recibida, incluida aquella que pueda provocar un funcionamiento no deseado.



ADVERTENCIA: Los cambios o modificaciones a este producto no aprobados expresamente por la parte responsable del cumplimiento podrían anular la autoridad del usuario para operar el producto.

Nota: Este producto ha sido probado y se ha determinado que cumple con los límites para un dispositivo digital de Clase B de conformidad con la Parte 15 de las Normas de la FCC. Estos límites están diseñados para brindar protección razonable contra interferencias dañinas en una instalación residencial.

Este producto genera, utiliza y puede emitir energía de radiofrecuencia y, si no se instala y utiliza de acuerdo con las instrucciones, puede causar interferencias perjudiciales en las comunicaciones por radio. Sin embargo, no existe garantía de que no se produzcan interferencias en una instalación determinada. Si este producto causa interferencias perjudiciales en la recepción de radio o televisión, lo que se puede determinar encendiendo y apagando el producto, se recomienda al usuario que intente corregir la interferencia mediante una o más de las siguientes medidas.

- Reorientar o reubicar la antena receptora.
- Aumentar la distancia entre el producto y el receptor.
- Conecte el producto a una toma de corriente de un circuito diferente al que está conectado el receptor.



	<p>· Consulte al distribuidor o a un técnico de radio/TV experimentado para obtener ayuda.</p>
	<p>ELIMINACIÓN CORRECTA</p> <p>Este producto está sujeto a las disposiciones de la Directiva europea 2012/19/UE. El símbolo que muestra un contenedor de basura tachado indica que el producto requiere una recogida selectiva de residuos en la Unión Europea. Esto se aplica al producto y a todos los accesorios marcados con este símbolo. Los productos marcados como tales no pueden desecharse con los residuos domésticos normales, sino que deben llevarse a un punto de recogida para reciclar dispositivos eléctricos y electrónicos.</p>
	<p>ELIMINACIÓN DE LA BATERÍA</p> <p>Para minimizar los riesgos para la salud y el medio ambiente al final de la vida útil de este producto, las leyes que tratan sobre Residuos de Equipos Eléctricos y Electrónicos (RAEE) y la Directiva sobre Residuos de Baterías requieren que deseche este producto en un centro de recolección adecuado donde será enviado para retirar las baterías y reciclarlas adecuadamente. Comuníquese con las autoridades locales para obtener más detalles sobre el reciclaje y la eliminación segura de estas en su área.</p>

GENERAL SAFETY INSTRUCTIONS

Las precauciones importantes descritas en esta sección deben seguirse cuidadosamente para Prevenir lesiones y/o daños a la propiedad.

1. El aparato no está diseñado para ser utilizado por niños ni personas con discapacidades físicas o mentales sin supervisión.
2. Asegúrese de conectar el aparato a una toma de corriente que tenga la misma potencia correspondiente que se describe en las especificaciones.
3. No coloque el aparato cerca de fuentes de calor, llamas abiertas, áreas húmedas, cerca de objetos afilados o inflamables y bajo la luz solar directa.
4. Coloque el aparato sobre una superficie plana en un área bien ventilada.
5. No sumerja el aparato ni su cable USB en agua ni en ningún otro líquido.
6. No se recomienda el uso de este aparato a personas con trastornos de la piel, heridas abiertas, zonas del cuerpo hinchadas o inflamadas, personas que

padecen enfermedades cardíacas y personas que utilizan dispositivos médicos electrónicos como marcapasos y audífonos.

7. Se recomienda a las personas con traumatismos corporales o fracturas, mujeres en periodo menstrual y mujeres embarazadas que consulten a un médico antes de utilizar el aparato.
8. No utilice el aparato durante más de los 30 minutos recomendados por vez para evitar un uso excesivo.
9. Apague siempre el aparato después de usarlo.
10. No utilice el aparato al mismo tiempo que otros equipos médicos.
11. Utilice este aparato únicamente para el uso previsto descrito en este manual.
12. Este aparato es sólo para uso doméstico, no lo utilice al aire libre.

CLEANING AND MAINTENANCE

1. Asegúrese de apagar y desenchufar el aparato antes de limpiarlo.
2. Para limpiar el aparato, límpielo con un paño suave.
3. No utilice limpiadores abrasivos para limpiar el aparato.
4. No sumerja el aparato en agua ni en ningún otro líquido.
5. Guarde el aparato en un lugar seguro y seco cuando no lo utilice. Se recomienda guardarlo dentro de su caja de embalaje para evitar daños.

SPECIFICATION

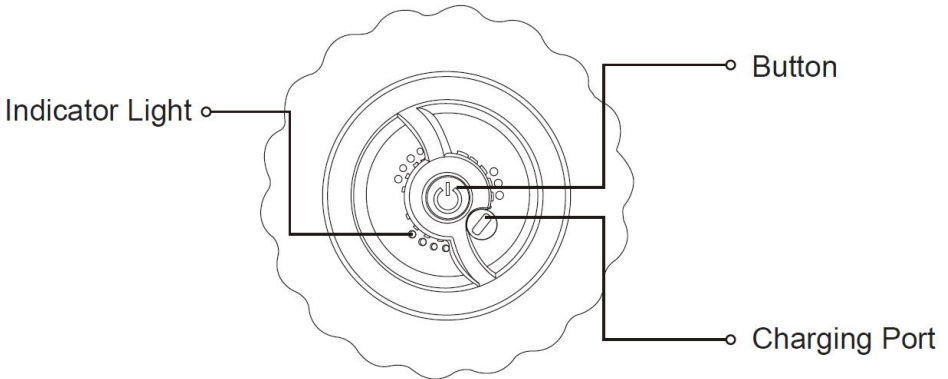

Fuerza :	1 0 W
Cargador recomendado :	DC 5 V, 2 A (no incluido)
Capacidad de la batería :	2 200 mAh
Tipo de enchufe :	USB tipo C

HOW TO USE



NOTA :

1. El aparato tiene una batería incorporada. Cárguela completamente antes de usarla.
2. También cárguelo dentro de 1 semana después de que se agote la batería, de lo contrario la batería quedará inútil.
3. Una vez que se haya cargado por completo, las luces indicadoras del aparato se encenderán. Retire el cable USB del aparato después de la carga.
4. Antes de cargar el aparato, apáguelo si está encendido.
5. Durante la carga, el aparato no puede funcionar.

Pulse  para encender el aparato. El temporizador es de 15 minutos. El nivel de vibración predeterminado es 1. Pulse este botón una vez y el estado de vibración cambiará una vez. La secuencia de cambio es Nivel 1 (una luz indicadora estará encendida) → Nivel 2 (dos luces indicadoras estarán encendidas) → Nivel 3 (tres luces indicadoras estarán encendidas) → Nivel 4 (cuatro luces indicadoras estarán encendidas) → Apagado (todas las luces indicadoras estarán apagadas). 

Cuando el aparato esté funcionando, manténgalo presionado para apagarlo y se detendrán todos los masajes por vibración. Después de que el aparato esté

funcionando durante 15 minutos, se apagará automáticamente.

TECNOLOGÍA ELECTRÓNICA DE ALTA CALIDAD DE XIAMEN CO.,LTD.

Dirección: F2-5, No.118 Siming Garden, Tong'an Industrial Park, Ciudad de Xiamen, FUJIAN, 361000, CHINA

Importado a AUS: SIHAO PTY LTD, 1 ROKEVA STREET EASTWOOD NSW 2122 Australia

Importado a EE. UU.: Sanven Technology Ltd., Suite 250, 9166 Anaheim Place, Rancho Cucamonga, CA 91730

EC	REP
-----------	------------

E-CrossStu GmbH
Mainzer Landstr.69, 60329 Frankfurt am Main.

UK	REP
-----------	------------

YH CONSULTING LIMITED.
C/O YH Consulting Limited Office 147, Centurion House,
London Road, Staines-upon-Thames, Surrey, TW18 4AX

VEVOR[®]

TOUGH TOOLS, HALF PRICE

Técnico Certificado de soporte y garantía electrónica

www.vevor.com/support

VEVOR[®]

TOUGH TOOLS, HALF PRICE

Teknisk Support och e-garanticertifikat www.vevor.com/support

VIBRERANDE RULLE

Vi fortsätter att vara engagerade i att ge dig verktyg till konkurrenskraftiga priser.

"Spara hälften", "halva priset" eller andra liknande uttryck som används av oss representerar bara en uppskattning av besparingar du kan dra nytta av att köpa vissa verktyg hos oss jämfört med de stora toppmärkena och betyder inte nödvändigtvis att täcka alla kategorier av verktyg som erbjuds av oss. Du påminns vänligen om att noggrant kontrollera när du gör en beställning hos oss om du faktiskt sparar hälften i jämförelse med de främsta stora varumärkena.

VEVOR®

TOUGH TOOLS, HALF PRICE

MODELL: HY-5002

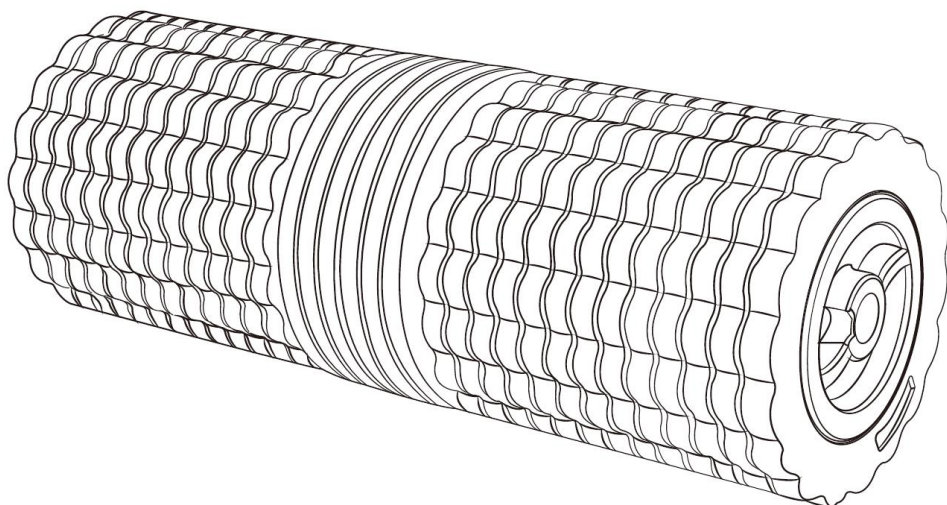

BEHÖVER HJÄLP? KONTAKTA OSS!

Har du produktfrågor? Behöver du teknisk support? Kontakta oss gärna:

Teknisk support och e-garanticertifikat www.vevor.com/support

Detta är den ursprungliga instruktionen, läs alla instruktioner noggrant innan du använder den. VEVOR reserverar sig för en tydlig tolkning av vår användarmanual. Utseendet på produkten är beroende av den produkt du fått. Ursäkta oss att vi inte kommer att informera dig igen om det finns någon teknik eller mjukvaruuppdateringar på vår produkt.

PARAMETER

Modell	Produktstorlek	Fastsättning	Rekommenderad laddare
HY-5002	Φ 146*400 mm	1* USB-kabel	5V, 2A (ingår ej)



Varning- För att minska risken för skada måste användaren läsa bruksanvisningen noggrant.

FCC-information:

FÖRSIKTIGHET: Ändringar eller modifieringar som inte uttryckligen godkänts av den part som ansvarar för efterlevnaden kan upphäva användarens behörighet att använda utrustningen!
Denna enhet uppfyller del 15 av FCC-reglerna. Driften är föremål för följande två villkor:

- 1) Denna produkt kan orsaka skadliga störningar.
- 2) Denna produkt måste acceptera alla mottagna störningar, inklusive störningar som kan orsaka oönskad funktion.

WARNING: Ändringar eller modifieringar av denna produkt som inte uttryckligen godkänts av den part som är ansvarig för efterlevnaden kan upphäva användarens behörighet att använda produkten.

Obs: Denna produkt har testats och befunnits överensstämja med gränserna för en digital enhet av klass B i enlighet med del 15 av FCC-reglerna. Dessa gränser är utformade för att ge rimligt skydd mot skadliga störningar i en bostadsinstallation.

Denna produkt genererar, använder och kan utstråla radiofrekvensenergi, och om den inte installeras och används i enlighet med instruktionerna kan den orsaka skadliga störningar på radiokommunikation. Det finns dock ingen garanti för att störningar inte kommer att inträffa i en viss installation. Om denna produkt orsakar skadliga störningar på radio- eller tv-mottagning, vilket kan fastställas genom att stänga av och på produkten, uppmanas användaren att försöka korrigera störningen med en eller flera av följande åtgärder.

- Rikta om eller flytta mottagningsantennen.
- Öka avståndet mellan produkten och mottagaren.
- Anslut produkten till ett uttag på en annan krets än den som mottagaren är ansluten till.
- Kontakta återförsäljaren eller en erfaren radio/TV-tekniker för hjälp.



	<p>KORREKT AVFALLSHANTERING</p> <p>Denna produkt omfattas av bestämmelserna i det europeiska direktivet 2012/19/EU. Symbolen som visar en soptunna korsad anger att produkten kräver separat sophämtning i EU. Detta gäller för produkten och alla tillbehör märkta med denna symbol. Produkter märkta som sådana får inte slängas tillsammans med vanligt hushållsavfall, utan måste lämnas till en samlingsplats för återvinning av elektriska och elektroniska apparater.</p>
	<p>AVFALLSHANTERING AV BATTERI</p> <p>För att minimera risker för hälsa och miljö vid slutet av denna produkts livslängd, kräver lagar som handlar om avfall från elektrisk och elektronisk utrustning (WEEE) och direktivet om avfallsbatterier att du kasserar denna produkt på en lämplig samlingsanläggning dit den kommer att skickas in för att ta bort batterierna och för lämplig återvinning. Kontakta dina lokala myndigheter för mer information om återvinning och säker kassering av dessa i ditt område.</p>

GENERAL SAFETY INSTRUCTIONS

De viktiga försiktighetsåtgärder som beskrivs i detta avsnitt måste följas noggrant förhindra skador och/eller egendomsskador.

1. Apparaten är inte avsedd att användas av barn och personer med fysiska eller psykiska funktionshinder utan uppsikt.
2. Se till att ansluta apparaten till ett eluttag som har samma motsvarande effekt som beskrivs i specifikationerna.
3. Placera inte apparaten nära värmekällor, öppna lågor, våta områden, nära vassa eller lättantändliga föremål och i direkt solljus.
4. Placera apparaten på en plan yta i ett välventilerat utrymme.
5. Sänk inte ner apparaten och dess USB-kabel i vatten eller någon annan vätska.
6. Denna apparat rekommenderas inte att användas av personer med hudsjukdomar, öppna sår, svullna eller inflammerade kroppsområden, personer som lider av hjärtsjukdomar och personer som använder elektronisk medicinsk utrustning som pacemaker och hörapparater.
7. Personer med kroppstraumor eller frakturer, kvinnor i sin menstruation och gravida kvinnor rekommenderas att konsultera en läkare innan apparaten

används.

- Använd inte apparaten i mer än rekommenderade 30 minuter en gång för att förhindra överanvändning.
- Stäng alltid av apparaten efter användning.
- Använd inte apparaten samtidigt med annan medicinsk utrustning.
- Använd endast denna apparat för dess avsedda användning som beskrivs i denna bruksanvisning.
- Denna apparat är endast avsedd för hushållsbruk, använd den inte utomhus.

CLEANING AND MAINTENANCE

- Se till att stänga av och koppla ur apparaten innan rengöring.
- För att rengöra apparaten, torka av den med en mjuk trasa.
- Använd inte slipande rengöringsmedel för att rengöra apparaten.
- Sänk inte ner apparaten i vatten eller annan vätska.
- Förvara apparaten på en säker, torr plats när den inte används. Det rekommenderas att förvara apparaten i dess förpackning för att undvika skador.

SPECIFICATION

Kraft :	10 W
Rekommenderad laddare :	DC 5 V,2A (ingår ej)
Batterikapacitet :	2 200mAh
Pluggtyp :	USB typ-C

HOW TO USE

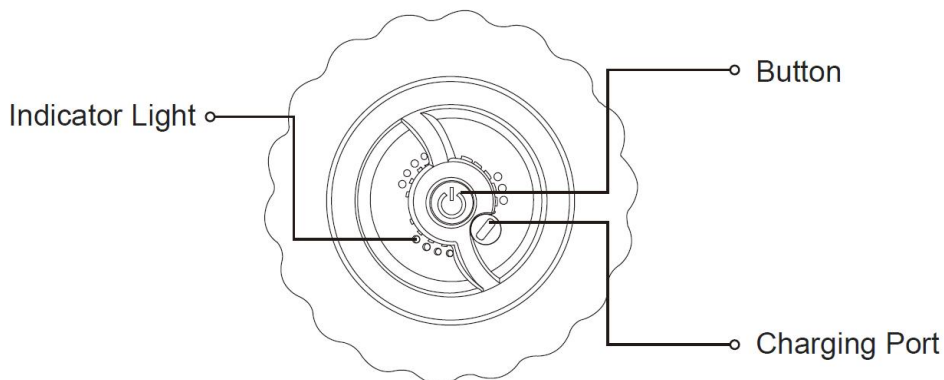

OBS :

1. Apparaten har inbyggt batteri. Ladda den helt innan användning.
2. Ladda den också inom 1 vecka efter att batteriet tar slut, annars blir batteriet värdelöst.
3. Efter full laddning kommer apparatens indikatorlampor att lysa. Ta bort USB-kabeln från apparaten efter laddning.
4. Innan du laddar apparaten, vänligen stäng av apparaten om den är påslagen.
5. Under laddning kan apparaten inte fungera.

Tryck  för att slå på apparaten. Timern är 15 minuter.

Standardvibrationsnivån är 1. Tryck en gång på den här knappen, vibrationsstatusen ändras en gång. Sekvensen av förändringar är nivå 1 (en indikatorlampa kommer att vara tända) → Nivå 2 (två indikatorlampor kommer att vara tända) → Nivå 3 (tre indikatorlampor kommer att vara tända) → Nivå 4 (fyra indikatorlampor kommer att vara tända) →  Av (alla indikatorlampor kommer att vara släckta).

När apparaten fungerar, tryck länge för att stänga av apparaten, och all vibrationsmassage stoppas. När apparaten har arbetat i 15 minuter stängs den av automatiskt.

XIAMEN HIGH TOP ELECTRONIC TECHNOLOGY CO.,LTD.

Address: F2-5, No.118 Siming Garden, Tong'an Industrial Park, Xiamen
City.FUJIAN, 361000, KINA

Importerad till AUS: SIHAO PTY LTD, 1 ROKEVA STREETEASTWOOD NSW
2122 Australien

Importerad till USA: Sanven Technology Ltd., Suite 250, 9166 Anaheim Place,
Rancho Cucamonga, CA 91730

EC	REP
----	-----

E-CrossStu GmbH
Mainzer Landstr.69, 60329 Frankfurt am Main.

UK	REP
----	-----

YH CONSULTING LIMITED.
C/O YH Consulting Limited Office 147, Centurion House,
London Road, Staines-upon-Thames, Surrey, TW18 4AX

VEVOR[®]

TOUGH TOOLS, HALF PRICE

Teknisk Support och e-garanticertifikat

www.vevor.com/support

VEVOR[®]

TOUGH TOOLS, HALF PRICE

Tecnico Supporto e certificato di garanzia elettronica www.vevor.com/support

RULLO VIBRANTE

Continuiamo a impegnarci per fornirvi strumenti a prezzi competitivi.

"Risparmia la metà", "Metà prezzo" o qualsiasi altra espressione simile da noi utilizzata rappresenta solo una stima del risparmio che potresti ottenere acquistando determinati utensili con noi rispetto ai principali marchi principali e non significa necessariamente coprire tutte le categorie di utensili da noi offerti. Ti ricordiamo gentilmente di verificare attentamente quando effettui un ordine con noi se stai effettivamente risparmiando la metà rispetto ai principali marchi principali.

VEVOR®

TOUGH TOOLS, HALF PRICE

MODELLO: HY-5002

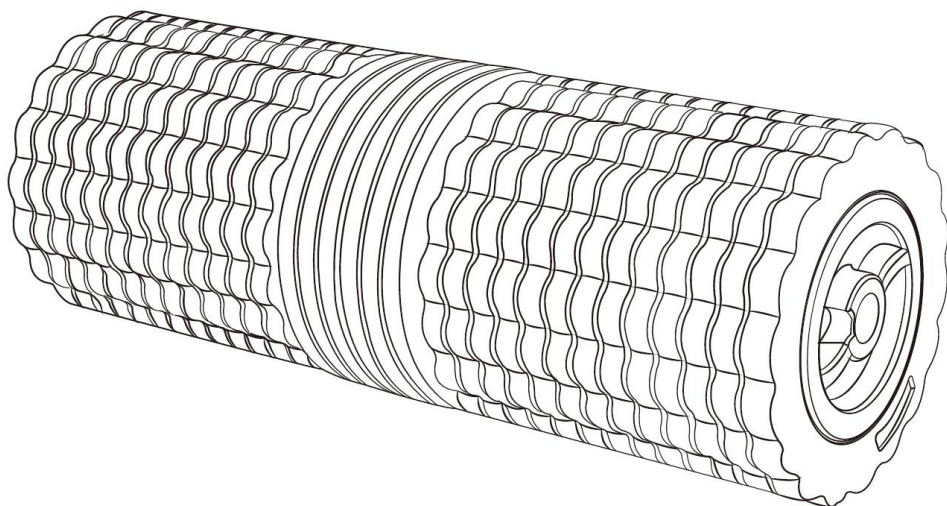

HAI BISOGNO DI AIUTO? CONTATTACI!

Hai domande sui prodotti? Hai bisogno di supporto tecnico? Non esitare a contattarci:

Supporto tecnico e certificato di garanzia elettronica www.vevor.com/support

Questa è l'istruzione originale, si prega di leggere attentamente tutte le istruzioni del manuale prima di utilizzare. VEVOR si riserva una chiara interpretazione del nostro manuale utente. L'aspetto del prodotto sarà soggetto al prodotto ricevuto.

Vi preghiamo di perdonarci se non vi informeremo di nuovo se ci sono

aggiornamenti tecnologici o software sul nostro prodotto.

PARAMETER

Modello	Dimensioni del prodotto	Allegato	Caricabatterie consigliato
Modello HY-5002	Dimensioni 146*400mm	1* Cavo USB	5V, 2A (Non incluso)



Attenzione: per ridurre il rischio di lesioni, l'utente deve leggere attentamente il manuale di istruzioni.

Informazioni FCC:

ATTENZIONE: cambiamenti o modifiche non espressamente approvati dalla parte responsabile della conformità potrebbero invalidare il diritto dell'utente a utilizzare l'apparecchiatura! Questo dispositivo è conforme alla Parte 15 delle Norme FCC. Il funzionamento è soggetto alle seguenti due condizioni:

- 1) Questo prodotto può causare interferenze dannose.
- 2) Questo prodotto deve accettare qualsiasi interferenza ricevuta, comprese quelle che potrebbero causare un funzionamento indesiderato.



ATTENZIONE: cambiamenti o modifiche al prodotto non espressamente approvati dalla parte responsabile della conformità potrebbero invalidare l'autorizzazione dell'utente a utilizzare il prodotto.



Nota: questo prodotto è stato testato e ritenuto conforme ai limiti per i dispositivi digitali di Classe B, ai sensi della Parte 15 delle Norme FCC. Tali limiti sono concepiti per fornire una protezione ragionevole contro interferenze dannose in un'installazione residenziale.

Questo prodotto genera, utilizza e può irradiare energia a radiofrequenza e, se non installato e utilizzato in conformità alle istruzioni, può causare interferenze dannose alle comunicazioni radio. Tuttavia, non vi è alcuna garanzia che non si verifichino interferenze in una particolare installazione. Se questo prodotto causa interferenze dannose alla ricezione radiofonica o televisiva, cosa che può essere determinata accendendo e spegnendo il prodotto, si consiglia all'utente di provare a correggere l'interferenza con una o più delle seguenti misure.

- Riorientare o riposizionare l'antenna ricevente.
- Aumentare la distanza tra il prodotto e il ricevitore.
- Collegare il prodotto a una presa di corrente su un circuito diverso

	<p>da quello a cui è collegato il ricevitore.</p> <ul style="list-style-type: none"> · Per assistenza, consultare il rivenditore o un tecnico radio/TV esperto.
	<p>SMALTIMENTO CORRETTO</p> <p>Questo prodotto è soggetto alle disposizioni della Direttiva europea 2012/19/UE. Il simbolo raffigurante un bidone della spazzatura barrato indica che il prodotto richiede la raccolta differenziata nell'Unione Europea. Ciò si applica al prodotto e a tutti gli accessori contrassegnati con questo simbolo. I prodotti contrassegnati come tali non possono essere smaltiti con i normali rifiuti domestici, ma devono essere portati in un punto di raccolta per il riciclaggio di dispositivi elettrici ed elettronici.</p>
	<p>SMALTIMENTO DELLE BATTERIE</p> <p>Per ridurre al minimo i rischi per la salute e per l'ambiente al termine del ciclo di vita di questo prodotto, le leggi sui rifiuti di apparecchiature elettriche ed elettroniche (RAEE) e la direttiva sulle pile esauste impongono di smaltire questo prodotto presso un centro di raccolta idoneo, dove verrà inviato per rimuovere le batterie e procedere al riciclaggio appropriato. Contattare le autorità locali per maggiori dettagli sul riciclaggio e lo smaltimento sicuro di questi prodotti nella propria zona.</p>

GENERAL SAFETY INSTRUCTIONS

Le importanti precauzioni descritte in questa sezione devono essere seguite attentamente per prevenire eventuali lesioni e/o danni alla proprietà.

1. L'apparecchio non è destinato all'uso da parte di bambini e persone con disabilità fisiche o mentali senza supervisione.
2. Assicurarsi di collegare l'apparecchio a una presa di corrente che abbia la stessa potenza corrispondente descritta nelle specifiche.
3. Non posizionare l'apparecchio vicino a fonti di calore, fiamme libere, zone umide, oggetti taglienti o infiammabili e sotto la luce diretta del sole.
4. Posizionare l'apparecchio su una superficie piana in un'area ben ventilata.
5. Non immergere l'apparecchio e il relativo cavo USB in acqua o in altri liquidi.
6. Si sconsiglia l'uso di questo apparecchio a persone con patologie cutanee, ferite aperte, zone del corpo gonfie o infiammate, persone che soffrono di

malattie cardiache e persone che utilizzano dispositivi medici elettronici come pacemaker e apparecchi acustici.

7. Si raccomanda alle persone con traumi o fratture corporee, alle donne durante il ciclo mestruale e alle donne incinte di consultare un medico prima di utilizzare l'apparecchio.
8. Per evitare un uso eccessivo, non utilizzare l'apparecchio per più di 30 minuti alla volta.
9. Spegnerne sempre l'apparecchio dopo l'uso.
10. Non utilizzare l'apparecchio contemporaneamente ad altre apparecchiature mediche.
11. Utilizzare questo apparecchio solo per l'uso previsto, descritto nel presente manuale.
12. Questo apparecchio è destinato esclusivamente all'uso domestico, non utilizzarlo all'aperto.

CLEANING AND MAINTENANCE

1. Prima di pulirlo, assicurarsi di spegnere l'apparecchio e di staccare la spina.
2. Per pulire l'apparecchio, passarlo con un panno morbido.
3. Non utilizzare detergenti abrasivi per pulire l'apparecchio.
4. Non immergere l'apparecchio in acqua o in altri liquidi.
5. Conservare l'apparecchio in un luogo sicuro e asciutto quando non lo si utilizza. Si consiglia di conservare l'apparecchio all'interno della sua scatola di imballaggio per evitare danni.

SPECIFICATION

Energia :	1 0 Le
Caricabatterie consigliato :	DC 5 V, 2 A (non incluso)
Capacità della batteria :	2 200mAh

Tipo di spina :	USB tipo C
-----------------	------------

HOW TO USE

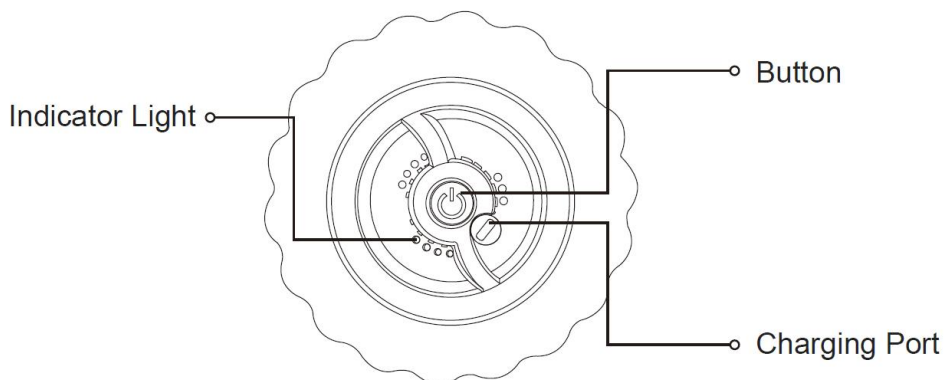

NOTA :

1. L'apparecchio è dotato di batteria integrata. Si prega di caricarla completamente prima dell'uso.
2. Si prega inoltre di caricarla entro 1 settimana dall'esaurimento della batteria, altrimenti sarà inutilizzabile.
3. Dopo la carica completa, le spie luminose dell'apparecchio saranno accese. Si prega di rimuovere il cavo USB dall'apparecchio dopo la carica.
4. Prima di caricare l'apparecchio, spegnerlo se è acceso.
5. Durante la carica, l'apparecchio non può funzionare.

 Premere per accendere l'apparecchio. Il timer è di 15 minuti. Il livello di vibrazione predefinito è 1. Premere questo pulsante una volta, lo stato della vibrazione cambierà una volta. La sequenza di modifica è Livello 1 (una spia luminosa sarà accesa) → Livello 2 (due spie luminose saranno accese) → Livello 3 (tre spie luminose saranno accese) → Livello 4 (quattro spie luminose saranno



accese) → Spento (tutte le spie luminose saranno spente).

Quando l'apparecchio è in funzione, premere a lungo per spegnerlo e tutti i massaggi a vibrazione si fermeranno. Dopo che l'apparecchio è in funzione per 15 minuti, si spegnerà automaticamente.

TECNOLOGIA ELETTRONICA HIGH TOP XIAMEN CO.,LTD.

Indirizzo: F2-5, No.118 Siming Garden, Tong'an Industrial Park, Xiamen City.FUJIAN, 361000, CINA

Importato in AUS: SIHAO PTY LTD, 1 ROKEVA STREETEASTWOOD NSW 2122 Australia

Importato negli USA: Sanven Technology Ltd., Suite 250, 9166 Anaheim Place, Rancho Cucamonga, CA 91730

EC	REP
-----------	------------

E-CrossStu GmbH
Mainzer Landstr.69, 60329 Frankfurt am Main.

UK	REP
-----------	------------

YH CONSULTING LIMITED.
C/O YH Consulting Limited Office 147, Centurion House,
London Road, Staines-upon-Thames, Surrey, TW18 4AX

VEVOR®

TOUGH TOOLS, HALF PRICE

Tecnico Supporto e certificato di garanzia elettronica

www.vevor.com/support