

VEVOR[®]

TOUGH TOOLS, HALF PRICE

Technical Support and E-Warranty Certificate

www.vevor.com/support

CHILDREN'S ELECTRIC CARS

USER MANUAL

We continue to be committed to provide you tools with competitive price.

"Save Half", "Half Price" or any other similar expressions used by us only represents an estimate of savings you might benefit from buying certain tools with us compared to the major top brands and does not necessarily mean to cover all categories of tools offered by us. You are kindly reminded to verify carefully when you are placing an order with us if you are actually saving half in comparison with the top major brands.

VEVOR[®]

TOUGH TOOLS, HALF PRICE

CHILDREN'S
ELECTRIC CARS

MODEL: BDM-0951

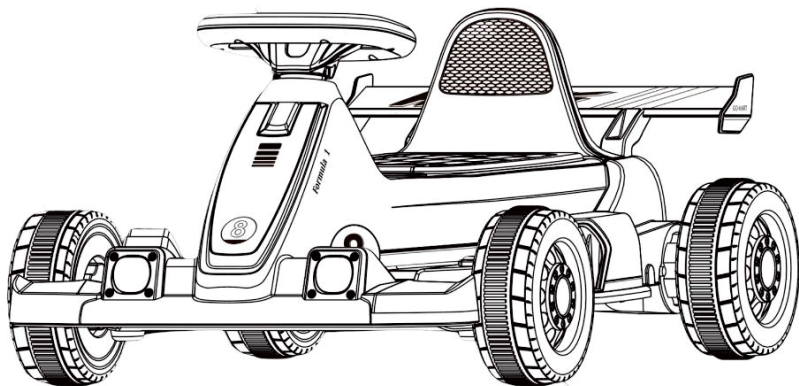

Note: The actual product you receive determines its look.

WARNING: • Assembled by an adult.

- This toy was not suitable for Children under 6 years due to its maximum speed.
- RISK OF FIRE . Do not bypass . Replace only with original size and type .

NEED HELP? CONTACT US!

Have product questions? Need technical support? Please feel free to contact us:

Technical Support and E-Warranty Certificate
www.vevor.com/support

This is the original instruction, please read all manual instructions carefully before operating. VEVOR reserves a clear interpretation of our user manual. The appearance of the product shall be subject to the product you received. Please forgive us that we won't inform you again if there are any technology or software updates on our product.

1 INSTALLATION INSTRUCTION



The illustrations in this instruction are used for easier understanding of the operation method of the product and the product structure, Please note there may be differences between the pictures and the physical item.

In order to improve the quality, we may change part of the structure and appearance of the product without advance notice.

Please read the instructions carefully before use; they will tell you the right operation method and installation steps .

Incorrect operation may damage the product, or even hurt your child.

Please keep this instruction ready and easy to find.

	Warning - To reduce the risk of injury, user must read instructions manual carefully.
	This symbol, placed before a safety comment, indicates a kind of precaution, warning, or danger. Ignoring this warning may lead to an accident. To reduce the risk of injury, fire, or electrocution, please always follow the recommendation shown below.
	Danger! Risk of personal injury or environmental damage! Risk of electric shock! Risk of personal injury by electric shock!

SAFETY WARNINGS

The owner 's manual contains assembly, use and maintenance instructions . The vehicle must be assembled by an adult who has read and understood the instructions in this manual. Keep the packaging away from children and dispose of all packaging before use .

Note: For best performance use on flat, hard surfaces .

The following safety hazards may result in serious injury or death to the user of the vehicle:

- This product contains small parts that are for adult assembly only.

- Keep small children away when assembling. Remove and dispose of all protective material and poly bags before assembly. Be sure to remove all packaging materials and parts from underneath the vehicle body.
 - Battery posts, terminals and related accessories contain lead and lead compounds (acids) chemicals known to the state of California to cause cancer, reproductive harm, and are toxic and corrosive . Never open the battery.
 - Body parts such as hands, legs, hair and clothing can get caught in moving parts . Never place a body part near a moving part or wear loose clothing while using the vehicle. Always wear shoes when using the vehicle .
 - Do not leave a child unattended while using this toy or allow use of this toy in any location that requires braking capability, as this could result in a roll away or loss of control, which may cause serious injury or death.
 - Use of this vehicle near streets, motor vehicles, steps, bodies of water, sloped surfaces, hills, wet areas, flammable vapors, in alleys, at night, or in the dark could result in an unexpected accident.
 - * Using the vehicle in unsafe conditions such as snow, rain, loose dirt, mud, sand or fine gravel may result in unexpected action such as tip-over and skidding, and damage to the electrical system and battery.
 - Do not use the vehicle in an unsafe manner. Unsafe manners include but are not limited to:
 - a . Pulling the vehicle with another vehicle or similar device
 - b. Allowing more than one rider
 - c . Pushing the user from the back
 - d. Traveling at an unsafe speed
- Always use common sense and safe practices when using the vehicle .

BATTERY WARNINGS

The following safety hazards may result in serious injury or death to the user of the vehicle:



- Use of a battery or charger other than the supplied 6V rechargeable battery and charger may cause a fire or explosion . Only use the supplied 6V rechargeable battery and charger with the vehicle .



- Using the 6V rechargeable battery and charger for any other product may result in overheating, fire or explosion . Never use the 6V rechargeable battery and charger with another product.



- Explosive gases are created during charging. Charge the battery in a well-ventilated area . Do not charge the battery near heat or flammable materials .

- Contact between the positive and negative terminals may result in fire or explosion . Avoid direct contact between the terminals . Picking up the battery by the wires or charger can cause damage to the battery and may result in a fire. Always pick up the battery by its case or handles .



- Liquids on the battery may cause fire or electric shock. Always keep all liquids away from the battery and keep the battery dry.

- Contact or exposure to battery leakage (lead acid) may cause serious injury. If contact or exposure occurs immediately call your physician . If the chemical is on the skin or in the eyes, flush with cool water for 15 minutes . If the chemical is swallowed, immediately give the person water or milk. Do not give water or milk if the patient is vomiting or has a decreased level of alertness . Do not induce vomiting.

- Battery posts, terminals and related accessories contain lead and lead compounds (acid), chemicals known to the State of California to cause cancer, reproductive harm and are toxic and corrosive . Never open the battery.

- Tampering or modifying the electric circuit system may cause a shock, fire or explosion and permanently damage the system . Exposed wiring, circuitry in the charger may cause electric shock. Always keep the charger housing closed.

USER REQUIREMENTS AND WARNINGS

Age: 2+

Max Weight: 44lbs

Before using the vehicle the child should understand the vehicle controls and safety issues. They must also demonstrate the capability to handle the vehicle and operate its controls . It is the responsibility of the adult to educate the child and supervise the vehicles use . Read the following safety warnings to any child using the vehicle before riding.

WARNINGS

- Never leave child unattended. Always supervise the child.
- Always sit in the seat when using the vehicle .
- Keep your hands , hair and clothes away from moving parts .
- Always wear shoes when using the vehicle .
- Only one rider is allowed on the vehicle at a time .
- Children under 2 years of age cannot use the vehicle .
- Only drive on level ground.
- Do not go near swimming pools or other bodies of water, drop-offs or up and down steep inclines .
- Do not drive the vehicle into loose dirt , mud , sand or fine gravel .
 - Do not drive the vehicle on streets or near cars .
- Protective equipment should be worn . Not to be used in traffic .
- Not to be used by children over 60 months due to strength shortage .

CARE WARNINGS

- Park the vehicle indoors or cover it with a tarp to protect it from wet weather.
- Do not leave the vehicle in the sun for long periods of time or fading may occur. Store in shade or cover with tarp. . Do not wash the vehicle with a hose .
- Do not wash the vehicle with soap and water.
- Pay attention while driving the vehicle, avoid falls or collisions causing injury to the user or third parties .

· Please check the component parts before using, and regularly examine the transformers or battery chargers for in the event of any damage on the cord, plug, enclosure and other parts, the vehicle shall not be used until the damage has been repaired, to avoid an accident.

RECHARGE INTERVAL AND TIME -Important!







- Damage to the battery may occur if it is allowed to drain completely. Do not allow the battery to drain completely.
- Check the battery and charger (supply cord, connector) for wear and damage before charging. Do not charge the battery if damage has occurred.
- On average you will need to charge the battery between 8 and 12 hours.
- Do not charge the battery for more than 20 hours. Failure to charge the battery as directed could cause permanent damage to the battery and void the warranty.
- Only an adult who has read and understood the safety warnings should handle, charge and recharge the battery.

Specification

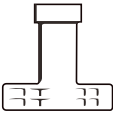
Name	specification
Model	BDM-0951
Battery	6V 4.5Ah*1 Lead-Acid Battery
Motor	DC 6V
Suitable age	2+
Max weight	44lbs
Max Speed	3.2km/ h ±5%
Charger	Input: 100-240V AC Output: DC 6V500mA

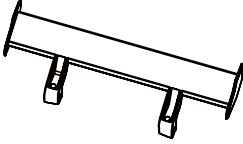
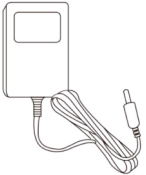

Part List

NO.	QTY	PICTURE	NO.	QTY	PICTURE
①	2	 A (M8 Spanner)	②	4	 B (Wheel)
③	4	 C (Wheel Cover)	④	1	 D (Steering Wheel)
⑤	1	 E (Rear wing)	⑥	1	 F (Charger)
⑦	1	 G (Instruction)	⑧	2	 H (self-tapping screw)

*Photos are for reference ONLY.

Preparation work:

Put the car on a soft cloth or smooth plane first (Can't be directly placed on the surface of the cement, etc., which will scratch the surface of the plastic), then take off the cardboard, foam, nylon cable ties.

Tools:

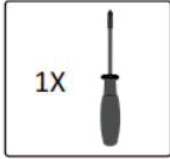

Not included

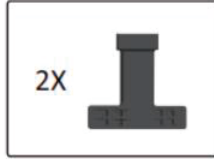

Included

Installation steps:

Step 1 : Remove the axle plastic cover.

Remove the four [1] axle plastic cover. (Note: Throw them into the trash can)

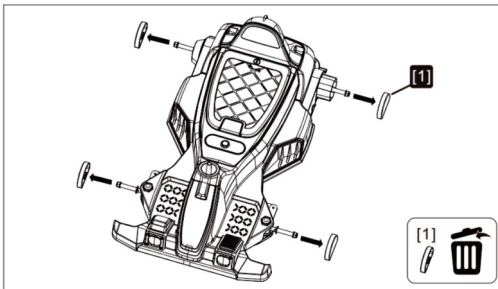

Step 2: Remove the nut and washer.

Remove the four [2] nuts and four [3] washers on the front axle and rear axle with A(M8 spanner) . (Note: Do not remove the washer indicated by the arrow!)

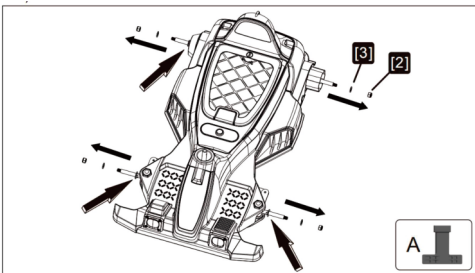

Step 3: Install the wheel and wheel cover.

Slide B (Wheel) onto the axle ,then secure it with the nut and washer, Snap C (wheel cover) on the wheel .

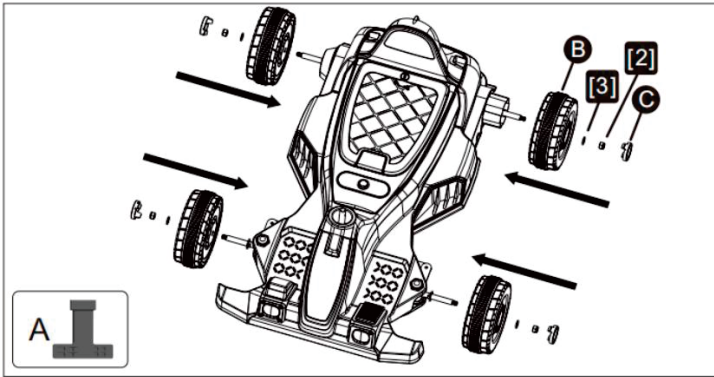

Step 4: Install the steering wheel

- 1 . Remove the battery cover from the D (steering wheel) using a screwdriver, place two AAA batteries , and then replace the battery cover.
2. Remove the screw on the D (steering wheel) using a screwdriver.
3. Install D (steering wheel) on the car body as shown in the figure .
4. Tighten the screw on the D (steering wheel) with a screwdriver.

WARNING:

- 1.All batteries should be inserted in the correct polarity.
- 2.Non-rechargeable battery cannot be recharged
- 3.Take out and properly deal with the dead battery. To avoid injury, please keep kids away from the battery.
- 4.The direct contact between the positive and negative terminals may result in fire or explosion . Avoid direct connect between the terminals .
- 5.Do not mix old and new batteries . DO not mix alkaline, standard(carbon- zinc),or rechargeable(nickel-cadmium) batteries .
- 6.Only an adult who has read and understood the safety warnings can recharge the battery.

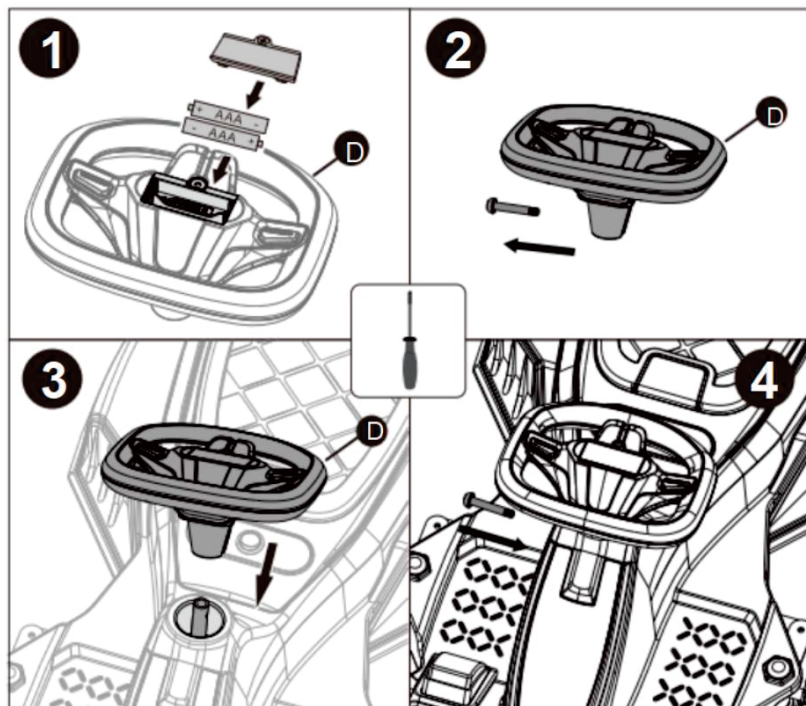

Step 5: Install the rear wing.

Install the two brackets of E (rear wing) into the two slots of the body as shown in the figure . Screw 2 H (self-tapping screws) with a screwdriver.

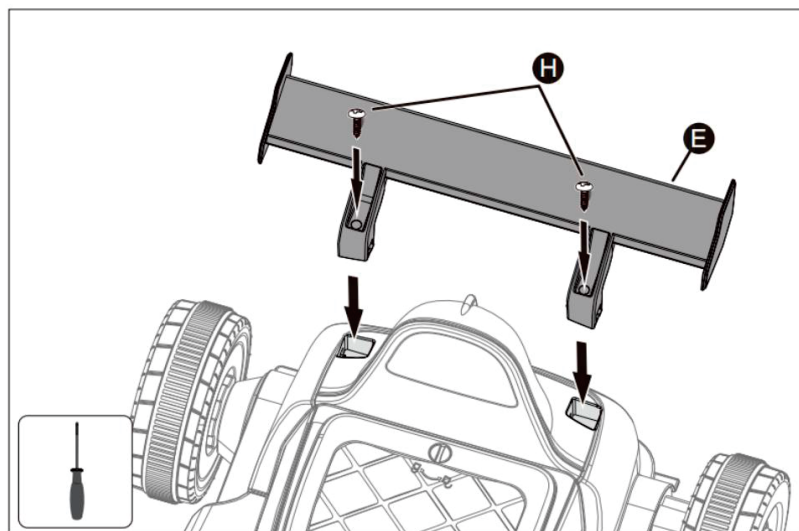

Direction for use- Instructions for pressing key

- 1&2: Horn button: press to play the horn sound.
 3. Gas pedal: Press the gas pedal forward/reverse, release the gas pedal, the car will come to a gradual stop.
 4. Forward/Reverse switch: press the button to control the Vehicle to move forward or reverse .
 5. Light switch: Press the switch to turn on the light, press again to turn off the light.
 6. Power switch: Press the driving switch to drive the car.
 7. Charging Jack
- * The stickers on the two switches (#5,#6) should be removed before use .

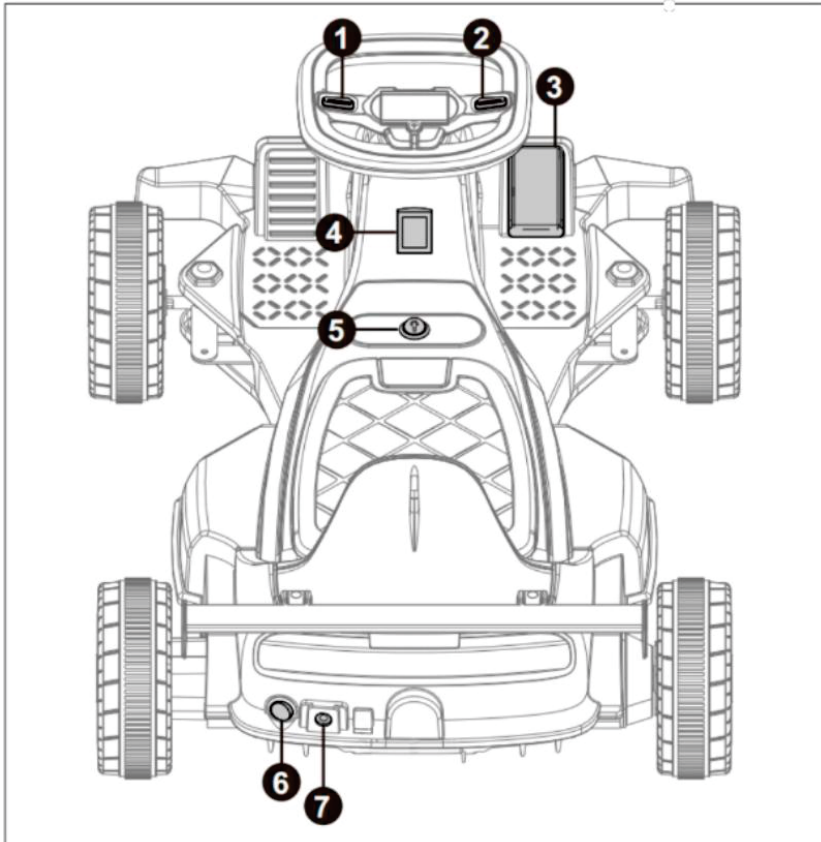

Operation guide for Manual control (Forward, Reverse):

Press the power switch to "I" position to start . driver sit down . Press the forward button and step on the foot switch , the car will move forward , release the foot switch , the car will stop . Press the reverse button and step on the foot switch , the car will move backward , release the foot switch , the car will stop . Press the power switch to "O" position to power off.

Instructions on the recoverable fuse

Resettable fuse: when the current exceeds a certain rating, the recoverable fuse will automatically cut off the power supply for 5-60 seconds, then the current will be resupplied.

AWARNING

RISK OF FIRE. Do not bypass fuse. This may overload and damage the electrical system. Replace only with original size and type.

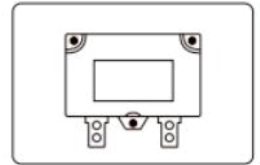

Charging Instructions

WARNING! Please plug wall charger directly into a wall outlet. Do not use an extension cord

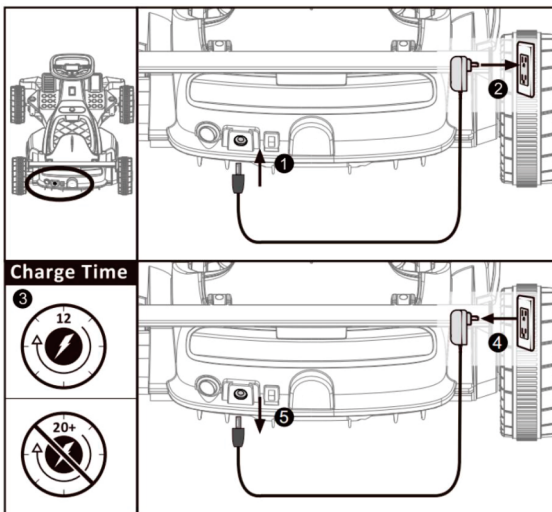

When battery power is low, please charge it immediately. The charging port is behind the seat . (Note: toys can not be operated in the charging state . Toys should be recharged by adult operation) .

Trouble Shooting

Fault type	Reason analysis	Trouble elimination methods
The motor does not rotate	<ol style="list-style-type: none"> 1. Is the fuse overloaded? 2. Is the pedal switch connector good? 3. Is the welding of motor electric terminal good? 4. The connector of the motor wire is good. 5. Remove the motor's plug-in, change it to connect battery directly, then check if it rotates or not. 	<ol style="list-style-type: none"> 1. Yes, the fuse cuts off the power automatically by 5-20 seconds, then restart; No, check next reason analysis 2. No, repair foot switch ; Yes, check next reason analysis 3. No, weld the terminal wire ; Yes, check next reason analysis 4. No, plug in the plug-in ; Yes, check next reason analysis 5. Still no rotation, change the motor; If rotates, it means driving circuit board needs professional maintenance, please contact agent
Only move frontwards, or only move backwards	<ol style="list-style-type: none"> 1. Check the frontward/backward switch, check whether the connector is good or not by multimeter 2. Check if the drive line cycle of frontward/backward is workable or not. 	<ol style="list-style-type: none"> 1. No, replace the control board; Yes, check next reason analysis 2. No, connect the line; Yes, it means driving circuit board needs professional maintenance, please contact agent
slow speed	<ol style="list-style-type: none"> 1. Check the battery voltage is ok or not. 2. Connect the motor (including the driving gearbox) to the battery, then check whether the speed can be accelerated or not. 	<ol style="list-style-type: none"> 1. No, charge the battery ; Yes it's ok, check next reason analysis 2. No, check next reason analysis ; Yes, it means driving circuit board needs professional maintenance, please contact agent
The battery can not be recharged	<ol style="list-style-type: none"> 1. The battery connector falls off or loosened. 2. The charger has a slight heat when it is charged 	<ol style="list-style-type: none"> 1. Yes, reconnect it, No, check next reason analysis 2. No, the charger is broken, replace it
When wheel running, the car does not move	<ol style="list-style-type: none"> 1. check whether the driving wheel can be rotated or not? 2. Check the gearbox, if any gear is damaged? 	<ol style="list-style-type: none"> 1. Yes, lay the wheel to the ground; No, check the next reason analysis 2. Yes, replace the gear box; No, check the next reason analysis

<p>Car is unstable, moving on and off</p>	<ol style="list-style-type: none"> 1. Does the driver exceed the maximum load weight? 2. Does the driver ride on the rugged road? 3. Check if the wheel can rotate freely. 	<ol style="list-style-type: none"> 1. Yes, you should follow the instructions, the car is unsuitable for exceeding max weight; No, check the next reason analysis. 2. Yes, you should follow the instructions, ride on the flat cement road; No, check the next reason analysis. No; Troubleshooting wheel and axle. 3. Slightly loosen wheel axle nut if the wheel does not spin freely.
---	---	--

Manufacturer: Shanghaimuxinmuyeyouxiangongsi

Address: Shuangchenglu 803nong11hao1602A-1609shi, baoshanqu, shanghai 200000 CN.

Imported to AUS: SIHAO PTY LTD, 1 ROKEVA STREETEASTWOOD NSW 2122 Australia

Imported to USA: Sanven Technology Ltd., Suite 250, 9166 Anaheim Place, Rancho Cucamonga, CA 91730

EC	REP
-----------	------------

E-CrossStu GmbH
Mainzer Landstr.69, 60329 Frankfurt am Main.

UK	REP
-----------	------------

YH CONSULTING LIMITED.
C/O YH Consulting Limited Office 147, Centurion House,
London Road. Staines-upon-Thames. Surrey. TW18 4AX

VEVOR®

TOUGH TOOLS, HALF PRICE

Technical Support and E-Warranty Certificate www.vevor.com/support

VEVOR®

TOUGH TOOLS, HALF PRICE™

Assistance technique et certificat de garantie électronique

www.vevor.com/support

VOITURES ÉLECTRIQUES POUR ENFANTS

MANUEL D'UTILISATION

Nous continuons à nous engager à vous fournir des outils à des prix compétitifs.

« Économisez la moitié », « Moitié prix » ou toute autre expression similaire utilisée par nous ne représente qu'une estimation des économies dont vous pourriez bénéficier en achetant certains outils chez nous par rapport aux grandes marques et ne signifie pas nécessairement couvrir toutes les catégories d'outils que nous proposons.

Nous vous rappelons de bien vouloir vérifier attentivement lorsque vous passez une commande chez nous si vous économisez réellement la moitié par rapport aux grandes marques.

VEVOR[®]
TOUGH TOOLS, HALF PRICE

ENFANTS
VOITURES ÉLECTRIQUES

MODÈLE : BDM-0951

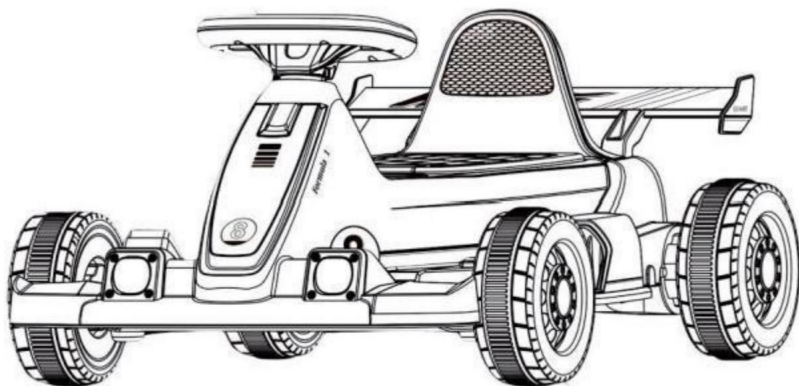

Remarque : le produit réel que vous recevez détermine son apparence.

ATTENTION : ·Assemblé par un adulte.

·Ce jouet ne convient pas aux enfants de moins de 6 ans en raison de sa vitesse maximale.

·RISQUE D'INCENDIE. Ne pas contourner. Remplacer uniquement par un modèle et une taille d'origine.

BESOIN D'AIDE? CONTACTEZ-NOUS!

Vous avez des questions sur les produits ? Besoin d'assistance technique ? N'hésitez pas à nous contacter.

Contactez-nous:

Assistance technique et certificat de garantie électronique [www.vevor.com/
support](http://www.vevor.com/support)

Il s'agit de l'instruction d'origine, veuillez lire attentivement toutes les instructions du manuel avant de l'utiliser. VEVOR se réserve une interprétation claire de notre manuel d'utilisation. L'apparence du produit sera soumise au produit que vous avez reçu. Veuillez nous pardonner de ne pas vous informer à nouveau s'il y a des mises à jour technologiques ou logicielles sur notre produit.

1 INSTRUCTION D'INSTALLATION



Les illustrations de cette instruction sont utilisées pour faciliter la compréhension de la méthode de fonctionnement du produit et structure du produit, veuillez noter il peut y avoir des différences entre les images et l'article physique.

Afin d'améliorer la qualité, nous pouvons modifier une partie de la structure et l'apparence du produit sans préavis.

Veuillez lire attentivement les instructions avant utilisation ; elles vous indiqueront la bonne méthode de fonctionnement et étapes d'installation.

Une utilisation incorrecte peut endommager le produit ou même blesser votre enfant.

Veuillez garder ces instructions prêtes et faciles à trouver.

	Avertissement - Pour réduire le risque de blessure, l'utilisateur doit lire les instructions Lisez attentivement le manuel.
	Ce symbole, placé avant un commentaire de sécurité, indique un type de précaution, avertissement ou danger. Ignorer cet avertissement peut entraîner un accident. Pour réduire le risque de blessure, d'incendie ou d'électrocution, veuillez suivre toujours la recommandation ci-dessous.
	Danger! Risque de blessure corporelle ou de dommages environnementaux ! Risque de décharge électrique Choc électrique ! Risque de blessure corporelle par choc électrique !

AVERTISSEMENTS DE SÉCURITÉ

Le manuel du propriétaire contient les instructions d'assemblage, d'utilisation et d'entretien instructions. Le véhicule doit être assemblé par un adulte ayant lu et compris les instructions de ce manuel. Gardez l'emballage loin hors de portée des enfants et jetez tous les emballages avant utilisation.

Remarque : pour de meilleures performances, utilisez-le sur des surfaces planes et dures.

Les dangers de sécurité suivants peuvent entraîner des blessures graves, voire la mort. utilisateur du véhicule :

·Ce produit contient de petites pièces qui doivent être assemblées par des adultes uniquement.

· Tenez les petits enfants à l'écart lors de l'assemblage. Retirez et jetez tous les matériau de protection et sacs en polyéthylène avant l'assemblage. Assurez-vous de retirer tous les matériaux d'emballage et pièces provenant du dessous de la carrosserie du véhicule.

· Les bornes, terminaux et accessoires associés de la batterie contiennent du plomb et du plomb composés (acides) produits chimiques reconnus par l'État de Californie comme causant cancer, troubles de la reproduction et sont toxiques et corrosifs. N'ouvrez jamais le batterie.

· Les parties du corps telles que les mains, les jambes, les cheveux et les vêtements peuvent se coincer pièces mobiles. Ne placez jamais une partie du corps à proximité d'une pièce mobile ou ne la portez pas de manière lâche. vêtements lors de l'utilisation du véhicule. Portez toujours des chaussures lorsque vous utilisez le véhicule.

· Ne laissez pas un enfant sans surveillance pendant qu'il utilise ce jouet et ne permettez pas son utilisation. jouet dans un endroit nécessitant une capacité de freinage, car cela pourrait entraîner une un déplacement ou une perte de contrôle pouvant entraîner des blessures graves, voire la mort.

· Utilisez ce véhicule à proximité des rues, des véhicules à moteur, des marches, des plans d'eau, des surfaces en pente, des collines, des zones humides, des vapeurs inflammables, dans les ruelles, la nuit ou dans l'obscurité pourrait entraîner un accident inattendu.

*L'utilisation du véhicule dans des conditions dangereuses telles que la neige, la pluie, la terre meuble, la boue, le sable ou le gravier fin peut entraîner des dommages inattendus.

actions telles que le basculement et le dérapage, ainsi que les dommages au système électrique et la batterie.

· N'utilisez pas le véhicule de manière dangereuse. Les manières dangereuses incluent, mais sans s'y limiter : ne se limitent pas à :

a. Tirer le véhicule avec un autre véhicule ou un dispositif similaire

b. Autoriser plus d'un coureur

c. Pousser l'utilisateur par l'arrière d. Se déplacer à une vitesse dangereuse

Faites toujours preuve de bon sens et de pratiques sécuritaires lorsque vous utilisez le véhicule.

AVERTISSEMENTS CONCERNANT LA BATTERIE

Les dangers de sécurité suivants peuvent entraîner des blessures graves, voire la mort.

utilisateur du véhicule :



·Utilisation d'une batterie ou d'un chargeur autre que celui de 6 V fourni la batterie rechargeable et le chargeur peuvent provoquer un incendie ou explosion. Utilisez uniquement la batterie rechargeable 6 V fournie et chargeur avec le véhicule.



·Utilisation de la batterie rechargeable 6 V et du chargeur pour tout autre produit peut entraîner une surchauffe, un incendie ou une explosion. N'utilisez jamais la batterie rechargeable 6 V et le chargeur avec un autre produit.



·Des gaz explosifs sont créés pendant la charge. Chargez le batterie dans un endroit bien ventilé. Ne chargez pas la batterie à proximité chaleur ou matières inflammables.

·Le contact entre les bornes positives et négatives peut provoquer un incendie ou explosion. Éviter le contact direct entre les bornes. Ramasser la batterie par les fils ou le chargeur peut endommager la batterie et peut provoquer un incendie. Ramassez toujours la batterie par son étui ou ses poignées.



·Les liquides présents sur la batterie peuvent provoquer un incendie ou un choc électrique. Gardez toujours tous les liquides à l'écart de la batterie et conservez batterie sèche.

·Le contact ou l'exposition à une fuite de batterie (plomb-acide) peut provoquer de graves blessure. En cas de contact ou d'exposition, appelez immédiatement votre médecin. Si le En cas de contact du produit chimique avec la peau ou les yeux, rincer à l'eau froide pendant 15 minutes. Si le produit chimique est avalé, donnez immédiatement de l'eau à la personne ou du lait. Ne donnez pas d'eau ou de lait si le patient vomit ou a une diminution du niveau de vigilance. Ne pas faire vomir.

·Les bornes, terminaux et accessoires associés de la batterie contiennent du plomb et du plomb composés (acides), produits chimiques reconnus par l'État de Californie comme causant cancer, troubles de la reproduction et sont toxiques et corrosifs. N'ouvrez jamais le batterie.

·La falsification ou la modification du système de circuit électrique peut provoquer un choc électrique ou un incendie, ou une explosion et endommager définitivement le système. Le câblage et les circuits exposés dans le chargeur peuvent provoquer un choc électrique. Gardez toujours le boîtier du chargeur fermé.

EXIGENCES ET AVERTISSEMENTS POUR L'UTILISATEUR

Âge : 2+

Poids maximum : 44 lb

Avant d'utiliser le véhicule, l'enfant doit comprendre les commandes du véhicule.

et les questions de sécurité. Ils doivent également démontrer leur capacité à gérer les

véhicule et utiliser ses commandes. Il est de la responsabilité de l'adulte de

éduquer l'enfant et superviser l'utilisation des véhicules. Lire ce qui suit

Avertissements de sécurité à tout enfant utilisant le véhicule avant de conduire.

AVERTISSEMENTS

- Ne laissez jamais l'enfant sans surveillance. Surveillez toujours l'enfant.
- Asseyez-vous toujours sur le siège lorsque vous utilisez le véhicule.
- Gardez vos mains, vos cheveux et vos vêtements loin des pièces mobiles.
- Portez toujours des chaussures lorsque vous utilisez le véhicule.
- Un seul passager à la fois est autorisé à bord du véhicule.
- Les enfants de moins de 2 ans ne peuvent pas utiliser le véhicule.
- Conduisez uniquement sur un terrain plat.
- Ne vous approchez pas des piscines ou d'autres plans d'eau, des dénivelés ou des pentes raides.
- Ne conduisez pas le véhicule sur de la terre meuble, de la boue, du sable ou du gravier fin.
 - Ne conduisez pas le véhicule dans les rues ou à proximité de voitures.
- Un équipement de protection doit être porté. À ne pas utiliser dans la circulation.
- Ne pas utiliser chez les enfants de plus de 60 mois en raison d'un manque de puissance.

AVERTISSEMENTS D'ENTRETIEN

- Garez le véhicule à l'intérieur ou couvrez-le d'une bâche pour le protéger de l'humidité météo.
- Ne laissez pas le véhicule au soleil pendant de longues périodes, car il pourrait se décolorer. se produire. Entreposer à l'ombre ou couvrir avec une bâche. Ne pas laver le véhicule avec un tuyau.
- Ne pas laver le véhicule avec de l'eau et du savon.
- Faites attention lorsque vous conduisez le véhicule, évitez les chutes ou les collisions causant préjudice à l'utilisateur ou à des tiers.

·Veuillez vérifier les composants avant utilisation et examiner régulièrement les transformateurs ou chargeurs de batterie pour in cas de dommage sur le cordon, la fiche, le boîtier et d'autres pièces, le véhicule ne doit pas être utilisé tant que les dommages n'ont pas été réparés, afin d'éviter une accident

INTERVALLE ET TEMPS DE RECHARGE - Important !

·La batterie peut être endommagée si elle se vide complètement.

ne laissez pas la batterie se décharger complètement.

·Vérifiez l'usure et l'état de la batterie et du chargeur (cordon d'alimentation, connecteur). dommages avant de charger. Ne chargez pas la batterie si elle est endommagée. s'est produit.

·En moyenne, vous aurez besoin de charger la batterie entre 8 et 12 heures.

·Ne chargez pas la batterie pendant plus de 20 heures. Le non-chargeement de la

L'utilisation de la batterie conformément aux instructions peut entraîner des dommages permanents à la batterie et annuler la validité de celle-ci. la garantie.

·Seul un adulte ayant lu et compris les avertissements de sécurité doit manipuler, charger et recharger la batterie.

Spécification

Nom	spécification
Modèle	BDM-0951
Batterie	Batterie plomb-acide 6V4.5Ah*1
Moteur	6 V CC
Âge approprié	2+
Poids max	44 livres
Vitesse maximale	3,2km/h±5%
Chargeur	Entrée : 100-240 V CA Sortie : DC 6V500mA

Liste des pièces

N°	QTÉ	IMAGE	N°	QTÉ	IMAGE
	2	<p>A (clé M8)</p>		4	<p>B (Roue)</p>
	4	<p>C (couverture de roue)</p>		1	<p>D (Volant)</p>
	1	<p>E (Aile arrière)</p>		1	<p>F (Chargeur)</p>
	1	<p>G (Instruction)</p>		2	<p>H (vis autotaraudeuse)</p>

*Les photos sont à titre indicatif UNIQUEMENT.

Travaux préparatoires :

Placez d'abord la voiture sur un chiffon doux ou une surface lisse (ne peut pas être placée directement) sur la surface du ciment, etc., ce qui rayera la surface du

plastique), puis retirez le carton, la mousse et les attaches en nylon.

Outils:

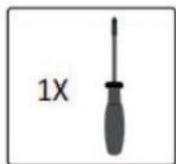

Non inclus

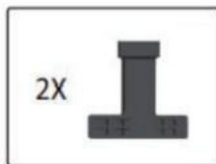

Compris

Étapes d'installation :

Étape 1 : Retirez le couvercle en plastique de l'essieu.

Retirez les quatre [1] couvercles en plastique de l'essieu. (Remarque : jetez-les à la poubelle) peut)

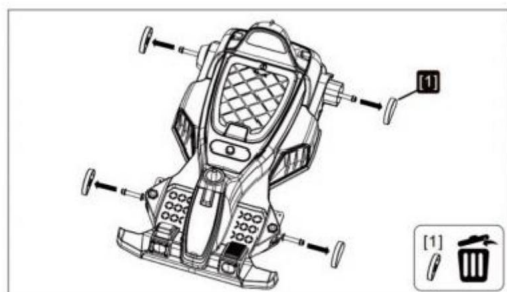

Étape 2 : Retirez l'écrou et la rondelle.

Retirez les quatre [2]écrous et les quatre [3]rondelles de l'essieu avant et arrière essieu avec A (clé M8). (Remarque : ne retirez pas la rondelle indiquée par la flèche !)

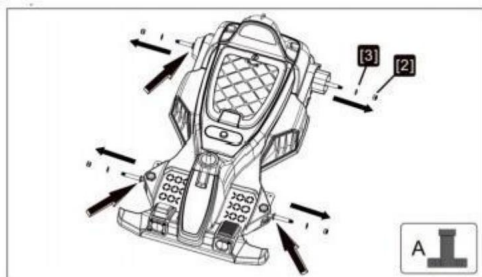

Étape 3 : Installez la roue et l'enjoliveur.

Faites glisser la roue B sur l'essieu, puis fixez-la avec l'écrou et la rondelle, enclenchez C (couvercle de roue) sur la roue.

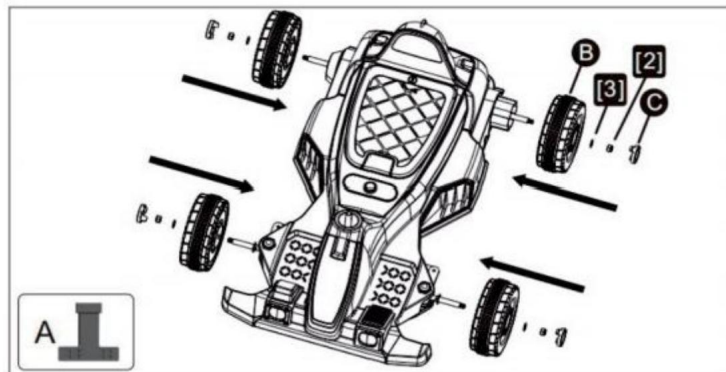

Étape 4 : Installer le volant

1. Retirez le couvercle de la batterie du D (volant) à l'aide d'un tournevis, placez deux piles AAA, puis remettez le couvercle des piles.
2. Retirez la vis sur le D (volant) à l'aide d'un tournevis.
3. Installez le D (volant) sur la carrosserie de la voiture comme indiqué sur la figure.
4. Serrez la vis sur le D (volant) avec un tournevis.



ATTENTION :

1. Toutes les piles doivent être insérées dans la bonne polarité
2. La batterie non rechargeable ne peut pas être rechargée
3. Retirez et traitez correctement la batterie déchargée. Pour éviter les blessures, Veuillez garder les enfants loin de la batterie.
4. Le contact direct entre les bornes positives et négatives peut entraîner un incendie ou une explosion. Évitez toute connexion directe entre les bornes.
5. Ne mélangez pas des piles neuves et usagées. NE mélangez pas des piles alcalines, piles standard (carbone-zinc) ou rechargeables (nickel-cadmium).
- 6.0 seul un adulte ayant lu et compris les avertissements de sécurité peut recharger la batterie.

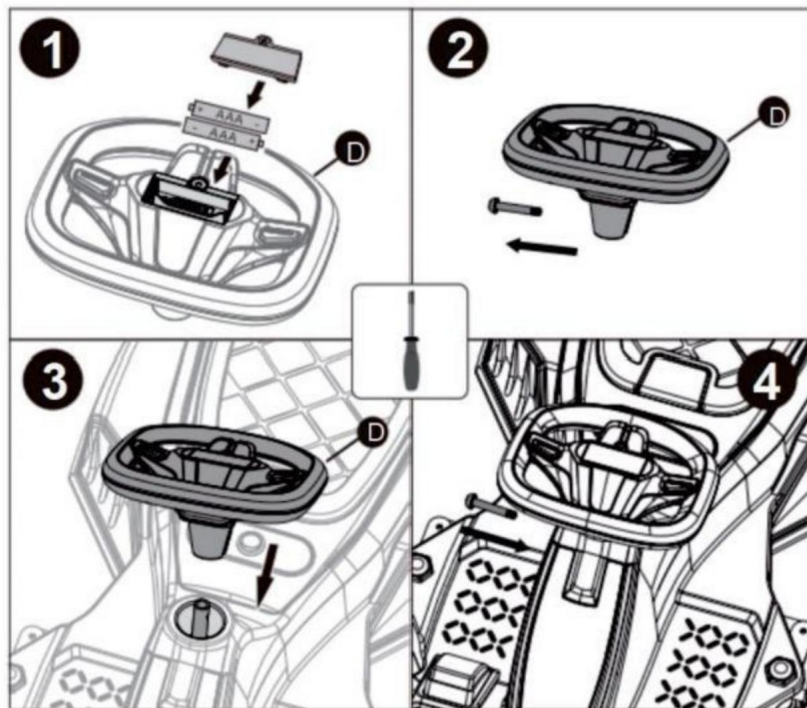

Étape 5 : Installez l'aile arrière.

Installez les deux supports E (aile arrière) dans les deux fentes de la carrosserie comme indiqué sur la figure. Vissez 2 H (vis autotaraudeuses) avec un tournevis.

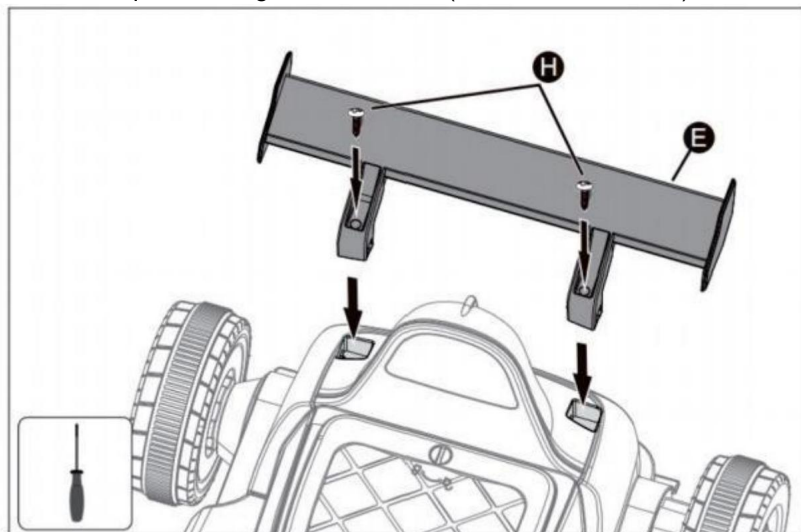

Mode d'emploi - Instructions pour appuyer sur la touche

- 1&2 : Bouton de klaxon : appuyez pour émettre le son du klaxon.
3. Pédale d'accélérateur : appuyez sur la pédale d'accélérateur vers l'avant/arrière, relâchez l'accélérateur
Appuyez sur la pédale et la voiture s'arrêtera progressivement.
4. Interrupteur avant/arrière : appuyez sur le bouton pour contrôler le véhicule
avancer ou reculer.
5. Interrupteur d'éclairage : appuyez sur l'interrupteur pour allumer la lumière, appuyez à nouveau pour l'allumer
Éteindre la lumière.
6. Interrupteur d'alimentation : appuyez sur l'interrupteur de conduite pour conduire
la voiture.
7. Prise de charge

*Les autocollants sur les deux interrupteurs (#5, #6) doivent être retirés avant utilisation.

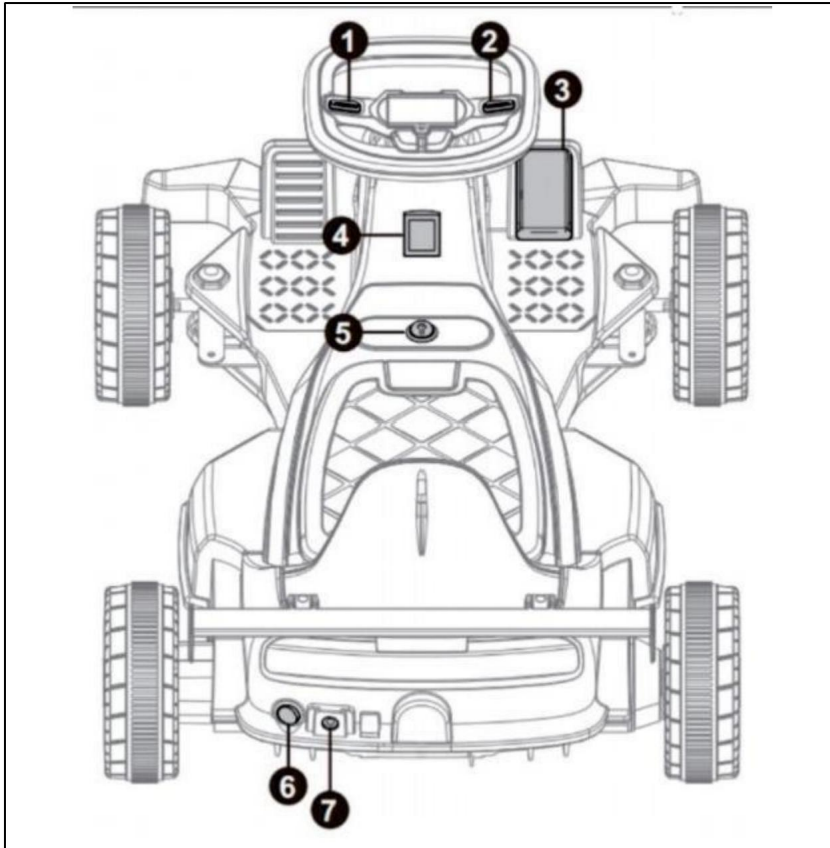

Guide d'utilisation pour la commande manuelle (avant, arrière) :

Appuyez sur l'interrupteur d'alimentation en position « I » pour démarrer. Le conducteur s'assoit. Appuyez sur le bouton avant et appuyez sur l'interrupteur au pied, la voiture avancera, relâchez l'interrupteur au pied, la voiture s'arrêtera. Appuyez sur le bouton de marche arrière et appuyez sur l'interrupteur au pied, la voiture reculera, relâchez le pied interrupteur, la voiture s'arrêtera. Appuyez sur l'interrupteur d'alimentation en position « O » pour allumer

désactivé.

Instructions sur le fusible récupérable

Fusible réarmable : lorsque le courant dépasse une certaine valeur nominale, le fusible récupérable coupera automatiquement l'alimentation électrique pendant 5 à 60 secondes, puis le courant sera réapprovisionné.

AVERTISSEMENT

RISQUE D'INCENDIE. Ne contournez pas le fusible. Cela peut surcharger et endommager le système électrique. Remplacer uniquement avec la taille et le type d'origine.

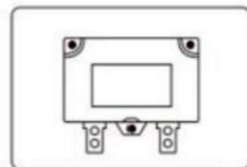

Instructions de chargement

AVERTISSEMENT ! Veuillez brancher le chargeur mural directement sur une prise murale. Ne

use an extension cord

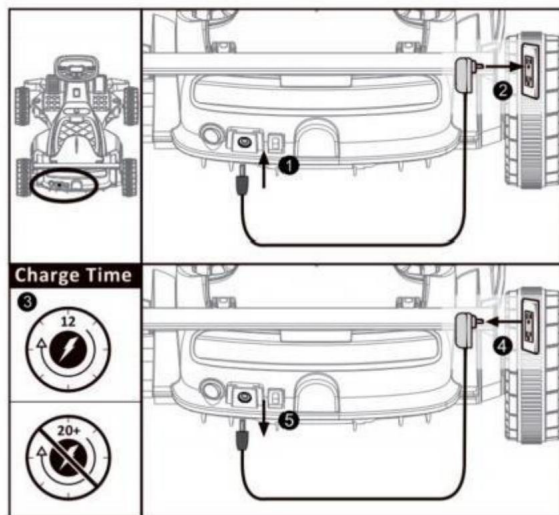

Lorsque la batterie est faible, chargez-la immédiatement. Le port de charge se trouve derrière le siège. (Remarque : les jouets ne peuvent pas être utilisés lorsqu'ils sont en charge.) Les jouets doivent être rechargés par un adulte.

Dépannage

Type de défaut	Analyse de la raison	Méthodes d'élimination des problèmes
Le moteur ne fonctionne pas tourner	<ol style="list-style-type: none"> 1. Le fusible est-il surchargé ? 2. Le connecteur du commutateur de pédale est-il bon ? 3. La soudure des bornes électriques du moteur est-elle bonne ? 4. Le connecteur du fil du moteur est bon. 5. Retirez le connecteur du moteur, remplacez-le par un connecteur direct pour connecter la batterie, puis vérifiez s'il tourne ou non. 	<p>1.Oui, le fusible coupe automatiquement l'alimentation pendant 5 à 20 secondes, puis redémarre ; Non, vérifiez l'analyse de la raison suivante 2.Non, réparez la pédale de commande ; Oui, vérifiez l'analyse de la raison suivante 3.Non, soudez le fil de la borne ; Oui, vérifiez l'analyse de la raison suivante 4.Non, branchez la prise ; Oui, vérifiez l'analyse de la raison suivante 5.Toujours pas de rotation, changez le moteur ; S'il tourne, cela signifie que la carte de circuit imprimé de commande a besoin d'un entretien professionnel, veuillez contacter l'agent 1.Non, remplacez la carte de</p>
Avancer uniquement, ou uniquement <small>se déplacer</small> en arrière	<ol style="list-style-type: none"> 1. Vérifiez l'interrupteur avant/arrière, vérifiez si le connecteur est bon ou non avec un multimètre. 2. Vérifiez si le cycle de la ligne de transmission avant/arrière est réalisable ou non. 	<p>commande ; Oui, vérifiez l'analyse de la raison suivante 2.Non, connectez la ligne ; Oui, il</p> <p>moyens</p> <p>Le circuit imprimé de conduite nécessite un entretien professionnel, veuillez contacter l'agent</p>
vitesse lente	<ol style="list-style-type: none"> 1. Vérifiez que la tension de la batterie est correcte ou non. 2. Connectez le moteur (y compris la boîte de vitesses d'entraînement) à la batterie, puis vérifiez si la vitesse peut être accélérée ou non. 	<p>1. Non, chargez la batterie ; Oui, c'est ok, vérifiez l'analyse de la raison suivante 2. Non, vérifiez l'analyse de la raison suivante ; Oui, cela signifie que le circuit imprimé de conduite a besoin d'une maintenance professionnelle, veuillez contacter l'agent</p>
La batterie ne peut pas être rechargée	<ol style="list-style-type: none"> 1. Le connecteur de la batterie tombe ou se desserre. 2. Le chargeur dégage une légère chaleur lorsqu'il est chargé 	<p>1.Oui, rebranchez-le, Non, vérifiez l'analyse de la raison suivante 2.Non, le chargeur est cassé, remplacez-le 1.Oui, posez</p>
Lorsque 1. vérifiez si la roue motrice peut tourner, Vérifiez la boîte de vitesses, si un engrenage est endommagé ? <small>se déplacer</small>	<ol style="list-style-type: none"> 1. la roue motrice peut tourner, la voiture ne tourne pas 2. si un engrenage est 	<p>la roue au sol ; Non, vérifiez l'analyse de la raison suivante 2.Oui, remplacez la boîte de vitesses ; Non, vérifiez l'analyse de la raison suivante</p>

<p>La voiture est instable, elle avance et recule</p>	<ol style="list-style-type: none">1. Le conducteur dépasse-t-il le poids de charge maximal ?2. Le conducteur roule-t-il sur une route accidentée ?3. Vérifiez si la roue peut tourner librement.	<ol style="list-style-type: none">1. Oui, vous devez suivre les instructions, la voiture n'est pas adaptée pour dépasser le poids maximum ; Non, vérifiez l'analyse des raisons suivantes.2. Oui, vous devez suivre les instructions, rouler sur la route plate en ciment ; Non, vérifiez les raisons suivantes analyse.Non;Dépannage de la roue et de l'essieu.3.Desserrez légèrement l'écrou de l'essieu de roue si la roue ne tourne pas librement.
---	--	---

Fabricant : Shanghaimuxinmuyeyouxiangongsi

Adresse : Shuangchenglu 803nong11hao1602A-1609shi,baoshanqu, shanghai 200000
CN.

Importé en Australie : SIHAO PTY LTD,1 ROKEVA STREET, ASTWOOD NSW
2122 Australie

Importé aux États-Unis : Sanven Technology Ltd., Suite 250, 9166 Anaheim Place, Rancho
Cucamonga, CA91730

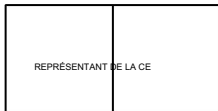

E-CrossStu GmbH
Mainzer Landstr.69,60329 Francfort-sur-le-Main.



YH CONSULTING LIMITÉE.
C/O YH Consulting Limited Bureau 147, Centurion House, London Road,
Staines-upon-Thames.Surrev.TW184AX

VEVOR®
TOUGH TOOLS, HALF PRICE

Assistance technique et certificat de garantie électronique www.vevor.com/support

VEVOR®

TOUGH TOOLS, HALF PRICE™

Technischer Support und E-Garantie-Zertifikat

www.vevor.com/support

ELEKTROAUTOS FÜR KINDER

BENUTZERHANDBUCH

Wir sind weiterhin bestrebt, Ihnen Werkzeuge zu wettbewerbsfähigen Preisen anzubieten.

„Sparen Sie die Hälfte“, „Halber Preis“ oder andere ähnliche Ausdrücke, die wir verwenden, stellen lediglich eine Schätzung der Ersparnis dar, die Sie erzielen können, wenn Sie bestimmte Werkzeuge bei uns im Vergleich zu den großen Top-Marken kaufen, und müssen nicht notwendigerweise alle von uns angebotenen Werkzeugkategorien abdecken. Wir möchten Sie höflich darum bitten, bei einer Bestellung bei uns sorgfältig zu prüfen, ob Sie im Vergleich zu den großen Top-Marken tatsächlich die Hälfte sparen.

VEVOR[®]
TOUGH TOOLS, HALF PRICE

**KINDER
ELEKTROAUTOS**

MODELL: BDM-0951

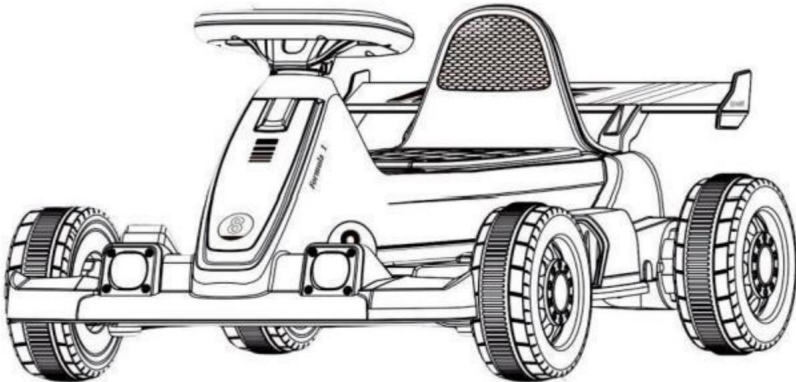

Hinweis: Das tatsächliche Produkt, das Sie erhalten, bestimmt sein Aussehen.

ACHTUNG: · Von einem Erwachsenen zusammengebaut.

- Aufgrund seiner Höchstgeschwindigkeit ist dieses Spielzeug nicht für Kinder unter 6 Jahren geeignet.
- **BRANDGEFAHR.** Nicht umgehen. Nur durch Originalgröße und -typ ersetzen.

BRAUCHEN SIE HILFE? KONTAKTIEREN SIE UNS!

Haben Sie Fragen zum Produkt? Benötigen Sie technische Unterstützung?
Kontakt:

Technischer Support und E-Garantie-Zertifikat
www.vevor.com/support

Dies ist die Originalanleitung. Lesen Sie bitte alle Anweisungen im Handbuch vor der Inbetriebnahme sorgfältig durch. VEVOR behält sich eine klare Auslegung unseres Benutzerhandbuchs vor. Das Erscheinungsbild des Produkts richtet sich nach dem Produkt, das Sie erhalten haben. Bitte verzeihen Sie uns, dass wir Sie nicht erneut informieren, wenn es Technologie- oder Software-Updates für unser Produkt gibt.

1 INSTALLATIONSANLEITUNG



Die Abbildungen in dieser Anleitung dienen zum leichteren Verständnis der Funktionsweise des Produkts und der Produktstruktur. Bitte beachten Sie Es können Unterschiede zwischen den Bildern und dem tatsächlichen Artikel bestehen.

Um die Qualität zu verbessern, können wir Teile der Struktur ändern und Erscheinen des Produktes ohne Vorankündigung.

Bitte lesen Sie die Gebrauchsanweisung vor Gebrauch sorgfältig durch. Sie enthält die richtigen Funktionsweise und Installationsschritte.

Eine falsche Bedienung kann das Produkt beschädigen oder sogar Ihrem Kind schaden.

Bitte bewahren Sie diese Anleitung griffbereit und leicht auffindbar auf.

	<p>Warnung - Um das Verletzungsrisiko zu verringern, muss der Benutzer die Anweisungen lesen</p> <p>Lesen Sie das Handbuch sorgfältig durch.</p>
	<p>Dieses Symbol vor einem Sicherheitshinweis weist auf eine Art Vorsichtsmaßnahme, Warnung oder Gefahr. Das Ignorieren dieser Warnung kann zu einem Um das Risiko von Verletzungen, Bränden oder Stromschlägen zu verringern, Befolgen Sie immer die unten aufgeführte Empfehlung.</p>
	<p>Gefahr!</p> <p>Gefahr von Personen- oder Umweltschäden! Gefahr eines elektrischen Stromschlag! Verletzungsgefahr durch Stromschlag!</p>

SICHERHEITSHINWEISE

Die Bedienungsanleitung enthält Montage, Gebrauch und Wartung Anleitung. Das Fahrzeug muss von einem Erwachsenen zusammengebaut werden, der die und die Anweisungen in diesem Handbuch verstanden haben. Bewahren Sie die Verpackung von Kindern fernhalten und vor Gebrauch die gesamte Verpackung entsorgen.

Hinweis: Für optimale Leistung auf flachen, harten Oberflächen verwenden.

Die folgenden Sicherheitsrisiken können zu schweren Verletzungen oder zum Tod des Benutzer des Fahrzeugs:

- Dieses Produkt enthält Kleinteile, die nur von Erwachsenen zusammengebaut werden dürfen.

· Halten Sie kleine Kinder während der Montage fern. Entfernen und entsorgen Sie alle Schutzmaterial und Polybeutel vor der Montage. Achten Sie darauf, alle Verpackungsmaterialien und Teile unter der Fahrzeugkarosserie.

· Batteriepole, Anschlüsse und zugehöriges Zubehör enthalten Blei und Blei Verbindungen (Säuren)Chemikalien, von denen der Staat Kalifornien weiß, dass sie Krebs, Fortpflanzungsschäden und sind giftig und ätzend. Öffnen Sie niemals die Batterie.

· Körperteile wie Hände, Beine, Haare und Kleidung können sich verfangen beweglichen Teilen. Bringen Sie niemals einen Körperteil in die Nähe eines beweglichen Teils und tragen Sie keine losen Tragen Sie beim Benutzen des Fahrzeugs stets Schuhe.

Fahrzeug.

· Lassen Sie ein Kind nicht unbeaufsichtigt, während es dieses Spielzeug benutzt, und erlauben Sie ihm nicht, es zu benutzen. Spielzeug an Orten, an denen eine Bremsfunktion erforderlich ist, da dies zu einem Wegrollen oder Kontrollverlust, was zu schweren Verletzungen oder zum Tod führen kann.

·Die Nutzung dieses Fahrzeugs in der Nähe von Straßen, Kraftfahrzeugen, Treppen, Gewässern, geneigten Flächen, Hügeln, Nassbereichen, entflammaren Dämpfen, in Gassen, nachts oder in Die Dunkelheit könnte zu einem unerwarteten Unfall führen.

*Die Verwendung des Fahrzeugs unter unsicheren Bedingungen wie Schnee, Regen, losem Schmutz, Schlamm, Sand oder feinem Kies kann zu unerwarteten wie Umkippen und Schleudern, sowie Schäden an der elektrischen Anlage und Batterie.

·Verwenden Sie das Fahrzeug nicht auf unsichere Weise.Unsichere Verhaltensweisen umfassen aber sind unter anderem:

a.Abschleppen des Fahrzeugs mit einem anderen Fahrzeug oder einem ähnlichen Gerät

b. Mehr als einen Fahrer zulassen

c. Den Benutzer von hinten schubsen d. Mit unsicherer Geschwindigkeit fahren

Gehen Sie bei der Nutzung des Fahrzeugs stets mit gesundem Menschenverstand und Sicherheitsvorkehrungen vor.

BATTERIEWARNHINWEISE

Die folgenden Sicherheitsrisiken können zu schweren Verletzungen oder zum Tod des Benutzer des Fahrzeugs:



·Verwendung eines anderen Akkus oder Ladegeräts als des mitgelieferten 6V Akku und Ladegerät können einen Brand verursachen oder Explosion. Verwenden Sie nur den mitgelieferten 6V Akku und Ladegerät mit dem Fahrzeug.



·Verwendung des 6V Akkus und Ladegeräts für Bei allen anderen Produkten kann es zu Überhitzung, Feuer oder Explosion kommen. Benutzen Sie den 6V Akku und das Ladegerät niemals mit ein anderes Produkt.



·Beim Laden entstehen explosive Gase.Laden Sie den Laden Sie den Akku nicht in der Nähe von Hitze oder brennbaren Materialien.

· Der Kontakt zwischen den Plus- und Minuspolen kann zu Feuer oder Explosion.Vermeiden Sie direkten Kontakt zwischen den Anschlüssen. Das Anheben der Batterie an den Kabeln oder am Ladegerät kann kann zu Schäden an der Batterie und zu einem Brand führen.

Nehmen Sie die Batterie am Gehäuse oder an den Griffen heraus.



· Flüssigkeiten auf der Batterie können Feuer oder Stromschläge verursachen. Halten Sie Flüssigkeiten stets von der Batterie fern und bewahren Sie die Batterie trocken.

· Kontakt oder Kontakt mit auslaufenden Batterien (Blei-Säure) kann schwere Verletzung.Wenn Kontakt oder Exposition auftritt, rufen Sie sofort Ihren Arzt an.Wenn die Wenn die Chemikalie auf der Haut oder in den Augen ist, spülen Sie sie 15 Minuten lang mit kaltem Wasser aus. Minuten. Wenn die Chemikalie verschluckt wird, geben Sie der Person sofort Wasser Geben Sie dem Patienten kein Wasser oder Milch, wenn er erbricht oder verminderte Wachsamkeit. Kein Erbrechen herbeiführen.

· Batteriepole, Anschlüsse und zugehöriges Zubehör enthalten Blei und Blei Verbindungen (Säure), Chemikalien, von denen der Staat Kalifornien weiß, dass sie Krebs, Fortpflanzungsschäden und sind giftig und ätzend. Öffnen Sie niemals die Batterie.

· Manipulationen oder Änderungen am elektrischen Schaltkreissystem können einen Stromschlag oder Brand verursachen oder Explosion und dauerhafte Schäden am System. Freiliegende Kabel und Schaltkreise im Ladegerät können einen elektrischen Schlag verursachen. Ladegeräte geschlossen.

BENUTZERANFORDERUNGEN UND WARNHINWEISE

Alter:2+

Maximales Gewicht: 20 kg

Vor der Benutzung des Fahrzeugs sollte das Kind die Fahrzeugsteuerung verstehen

und Sicherheitsfragen.Sie müssen auch die Fähigkeit nachweisen, die

Fahrzeug und bedienen Sie seine Bedienelemente. Es liegt in der Verantwortung des Erwachsenen.

erziehen Sie das Kind und beaufsichtigen Sie die Benutzung des Fahrzeugs.

Lesen Sie vor der Fahrt allen Kindern die Sicherheitshinweise durch, die sie mit dem Fahrzeug benutzen.

WARNHINWEISE

- Lassen Sie Ihr Kind nie unbeaufsichtigt. Beaufsichtigen Sie es stets.
- Sitzen Sie während der Benutzung des Fahrzeugs stets auf dem Sitz.
- Halten Sie Hände, Haare und Kleidung von beweglichen Teilen fern.
- Tragen Sie bei der Benutzung des Fahrzeugs stets Schuhe.
- Es darf sich immer nur ein Fahrer auf dem Fahrzeug befinden.
- Kinder unter 2 Jahren dürfen das Fahrzeug nicht benutzen.
- Fahren Sie nur auf ebenem Boden.
- Halten Sie sich nicht in der Nähe von Schwimmbecken oder anderen Gewässern, Abhängen oder steilen Abhängen auf.
- Fahren Sie mit dem Fahrzeug nicht in losen Schmutz, Schlamm, Sand oder feinen Kies.
 - Fahren Sie mit dem Fahrzeug nicht auf Straßen oder in der Nähe von Autos.
- Schutzausrüstung muss getragen werden. Nicht im Straßenverkehr verwenden.
- Aufgrund von Kraftmangel nicht für Kinder über 60 Monate geeignet.

PFLEGEHINWEISE

- Parken Sie das Fahrzeug drinnen oder decken Sie es mit einer Plane ab, um es vor Nässe zu schützen Wetter.
- Lassen Sie das Fahrzeug nicht für längere Zeit in der Sonne stehen, da es sonst zu Ausbleichen kommen kann. auftreten. Im Schatten lagern oder mit einer Plane abdecken..Das Fahrzeug nicht mit einem Schlauch.
- Waschen Sie das Fahrzeug nicht mit Wasser und Seife.
- Achten Sie beim Fahren des Fahrzeugs darauf, Stürze oder Kollisionen zu vermeiden Verletzungen des Benutzers oder Dritter.

·Bitte überprüfen Sie die Bauteile vor der Verwendung und überprüfen Sie regelmäßig die Transformatoren oder Batterieladegeräte für in

Bei Beschädigungen an Kabel, Stecker, Gehäuse und anderen Teilen,

Das Fahrzeug darf nicht benutzt werden, bis der Schaden behoben ist, um einen Unfall

LADINTERVALL UND -ZEIT – Wichtig!

·Wenn die Batterie vollständig entladen wird, kann sie beschädigt werden.

Lassen Sie die Batterie nicht vollständig entladen.

·Überprüfen Sie Akku und Ladegerät (Netzkabel, Stecker) auf Verschleiß und Beschädigungen vor dem Laden. Laden Sie den Akku nicht auf, wenn er beschädigt ist geschah.

·Im Durchschnitt benötigen Sie zum Aufladen des Akkus zwischen 8 und 12 Stunden.

·Laden Sie den Akku nicht länger als 20 Stunden auf.







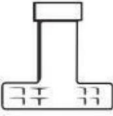

bestimmungsgemäßes Verwenden der Batterie kann zu dauerhaften Schäden an der Batterie führen der Garantie.

·Nur ein Erwachsener, der die Sicherheitshinweise gelesen und verstanden hat, sollte Handhabung, Aufladen und Nachladen des Akkus.

Spezifikation

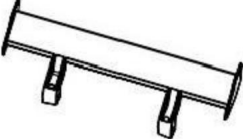
Name	Spezifikation
Modell	BDM-0951
Batterie	6V4.5Ah*1 Blei-Säure-Batterie
Motor	<small>Gleichstrom 6 V</small>
Geeignetes Alter	2+
Maximalgewicht	44 Pfund
Maximalgeschwindigkeit	3,2 km/h ± 5 %
Ladegerät	Eingang: 100-240 V AC Ausgang: DC 6 V, 500 mA.

Stückliste

NR.	MENGE	BILD	NR.	MENGE	BILD
ÿ	2	 A (M8-Schraubenschlüssel)	ÿ	4	 B (Rad)
ÿ	4	 C (Radkappe)	ÿ	1	 D (Lenkrad)
ÿ	1	 E (Heckflügel)	ÿ	1	 F (Ladegerät)
ÿ	1	 G (Anweisung)	ÿ	2	 H (selbstschneidende Schraube)

*Fotos dienen NUR als Referenz.

Vorbereitungsarbeiten:

Legen Sie das Auto zunächst auf ein weiches Tuch oder eine glatte Fläche (Kann nicht direkt platziert werden auf der Oberfläche des Zements usw., die die Oberfläche des Kunststoff), dann Karton, Schaumstoff und Nylon-Kabelbinder entfernen.

Werkzeuge:

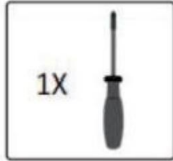

Nicht enthalten

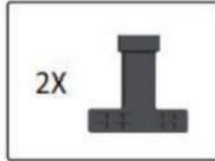

Inbegriffen

Installationsschritte:

Schritt 1: Entfernen Sie die Kunststoffabdeckung der Achse.

Entfernen Sie die vier [1]achsigen Kunststoffabdeckungen. (Hinweis: Werfen Sie sie in den Müll dürfen)



Schritt 2: Entfernen Sie Mutter und Unterlegscheibe.

Entfernen Sie die vier [2]Mutter und vier [3]Unterlegscheiben an der Vorderachse und der Hinterachse Achse mit A (M8-Schlüssel). (Hinweis: Entfernen Sie nicht die mit der Pfeil!)

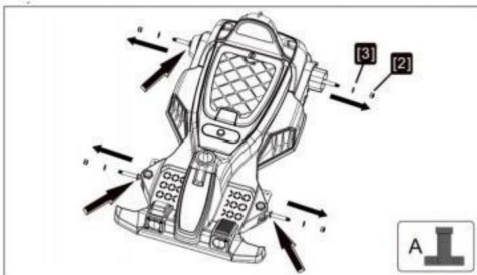

Schritt 3: Montieren Sie das Rad und die Radabdeckung.

Schieben Sie B (Rad) auf die Achse und sichern Sie es dann mit der Mutter und Unterlegscheibe.

C (Radkappe) auf dem Rad.

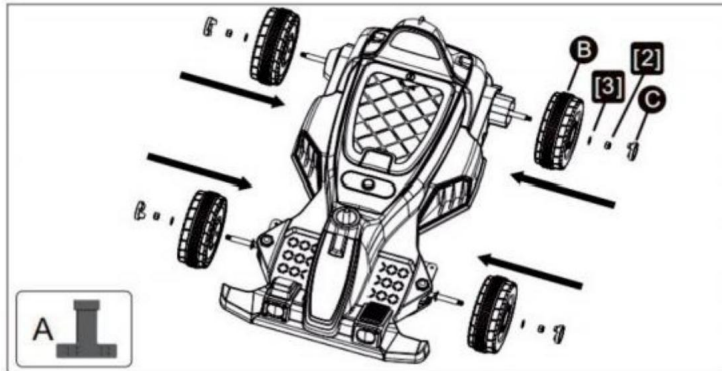

Schritt 4: Installieren Sie das Lenkrad

1. Entfernen Sie die Batterieabdeckung vom D (Lenkrad) mit einem Schraubendreher, legen Sie zwei AAA-Batterien ein und schließen Sie die Batterieabdeckung wieder.
2. Entfernen Sie die Schraube am D (Lenkrad) mit einem Schraubendreher.
3. Installieren Sie D (Lenkrad) an der Karosserie, wie in der Abbildung gezeigt.
4. Ziehen Sie die Schraube am D (Lenkrad) mit einem Schraubendreher fest.

WARUNG:

1. Alle Batterien sollten mit der richtigen Polarität eingelegt werden
2. Nicht wiederaufladbare Batterien können nicht wiederaufgeladen werden
3. Nehmen Sie die leere Batterie heraus und entsorgen Sie sie ordnungsgemäß. Um Verletzungen zu vermeiden, bitte halten Sie Kinder von der Batterie fern.
4. Der direkte Kontakt zwischen den Plus- und Minuspolen kann zu Feuer oder Explosion führen. Vermeiden Sie eine direkte Verbindung zwischen den Anschlüssen.
5. Verwenden Sie keine alten und neuen Batterien. Verwenden Sie keine Alkali-, Standard-(Kohle-Zink)- oder wiederaufladbare (Nickel-Cadmium)-Batterien.
6. Nur ein Erwachsener, der die Sicherheitswarnungen gelesen und verstanden hat, kann laden Sie die Batterie auf.

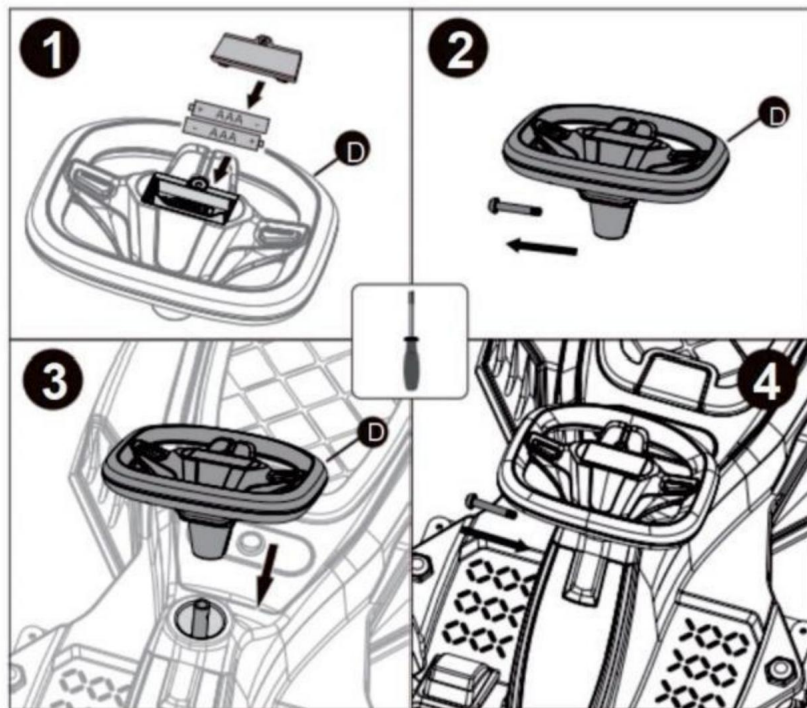

Schritt 5: Den Heckflügel montieren.

Installieren Sie die beiden Halterungen von E (Heckflügel) in den beiden Schlitzen der Karosserie, wie in der Abbildung gezeigt. Schrauben Sie 2 H (selbstschneidende Schrauben) mit einem Schraubendreher fest.

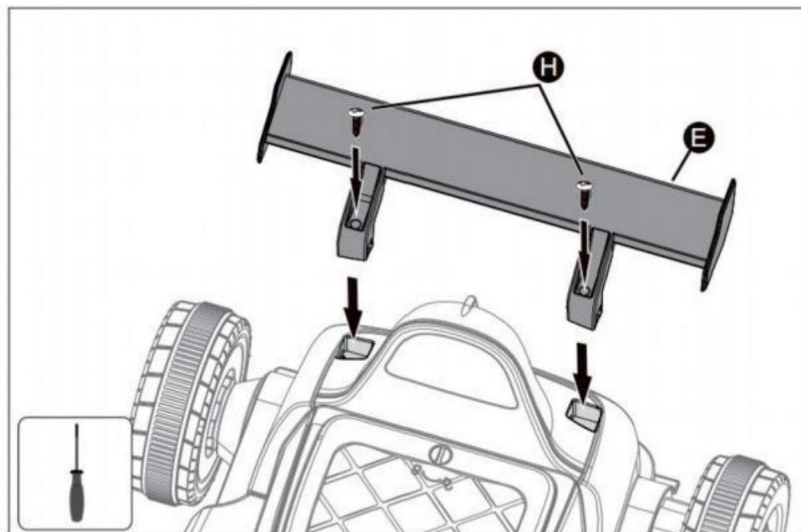

Gebrauchsanweisung-Anweisungen zum Drücken der Taste

- 1&2: Hupentaste: Drücken, um den Hupenton abzuspielen.
 3. Gaspedal: Drücken Sie das Gaspedal vorwärts/rückwärts, lassen Sie das Gas los
Pedal, das Auto kommt allmählich zum Stehen.
 4. Vorwärts-/Rückwärtsschalter: Drücken Sie die Taste, um das Fahrzeug zu steuern
vorwärts oder rückwärts bewegen.
 5. Lichtschalter: Drücken Sie den Schalter, um das Licht einzuschalten, drücken Sie erneut, um es einzuschalten
das Licht aus.
 6. Netzschalter: Drücken Sie den Fahrschalter, um zu fahren
das Auto.
 7. Ladebuchse
- *Die Aufkleber auf den beiden Schaltern (#5,#6) sollten vor der Verwendung entfernt werden.

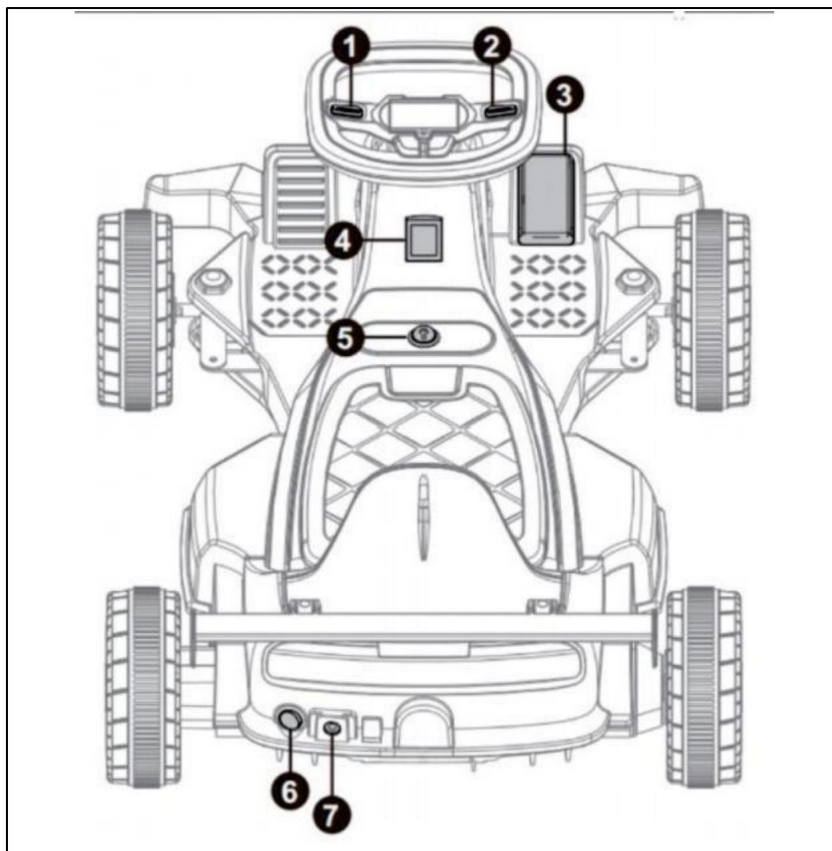

Bedienungsanleitung für die manuelle Steuerung (Vorwärts, Rückwärts): _____

Drücken Sie den Netzschalter auf die Position „I“, um zu starten. Der Fahrer setzt sich. Drücken Sie die Vorwärtstaste und treten Sie auf den Fußschalter, das Auto fährt vorwärts, lassen Sie den Fußschalter los, das Auto hält an. Drücken Sie die Rückwärtstaste und treten Sie auf den Fußschalter, das Auto fährt rückwärts, lassen Sie den Fußschalter los, das Auto hält an. Drücken Sie den Netzschalter auf die Position „O“, um das Auto einzuschalten aus.

Hinweise zur wiederherstellbaren Sicherung

Rückstellbare Sicherung: Wenn der Strom einen bestimmten Wert überschreitet, unterbricht die wiederherstellbare Sicherung automatisch die Stromversorgung für 5-60 Sekunden, dann wird der Strom wieder zugeführt.

WARNUNG

BRANDGEFAHR. Die Sicherung nicht überbrücken. Dies kann Überlastung und Beschädigung des elektrischen Systems. nur mit Originalgröße und -typ.

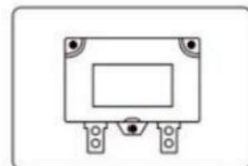

Ladeanleitung _____

WARNUNG! Bitte stecken Sie das Ladegerät direkt in eine Steckdose. _____

use an extension cord

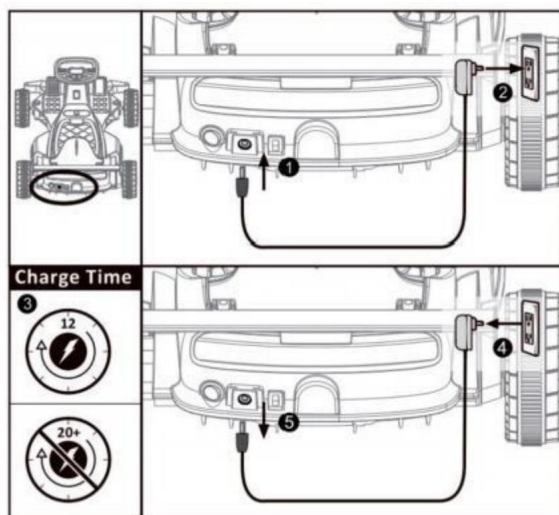

Wenn die Batterie schwach ist, laden Sie sie bitte sofort auf. Der Ladeanschluss befindet sich hinter dem Sitz. (Hinweis: Spielzeuge können im Ladezustand nicht betrieben werden. Spielzeuge sollten durch Erwachsene aufgeladen werden.)

Fehlerbehebung

Fehlertyp	Ursachenanalyse	Methoden zur Fehlerbehebung
Der Motor funktioniert nicht drehen	<ol style="list-style-type: none"> 1. Ist die Sicherung überlastet? 2. Ist der Stecker des Pedalschalters in Ordnung? 3. Ist die Schweißung des elektrischen Motoranschlusses gut? 4. Der Anschluss des Motorkabels ist in Ordnung. 5. Entfernen Sie den Stecker des Motors, schließen Sie die Batterie direkt an und prüfen Sie dann, ob er sich dreht oder nicht. 	<p>1. Ja, die Sicherung unterbricht die Stromzufuhr automatisch für 5-20 Sekunden, dann neu starten; Nein, prüfen Sie die nächste Ursachenanalyse 2. Nein, reparieren Sie den Fußschalter; Ja, prüfen Sie die nächste Ursachenanalyse 3. Nein, schweißen Sie das Anschlusskabel; Ja, prüfen Sie die nächste Ursachenanalyse 4. Nein, stecken Sie das Plug-in ein; Ja, prüfen Sie die nächste Ursachenanalyse 5. Immer noch keine Drehung, wechseln Sie den Motor; Wenn er rotiert, bedeutet das, dass die Antriebsplatine eine professionelle Wartung benötigt, wenden Sie sich bitte an einen Vertreter 1. Nein, ersetzen Sie die Steuerplatine; Ja, prüfen Sie die</p>
Nur vorwärts bewegen, oder nur rückwärts bewegen	<ol style="list-style-type: none"> 1. Prüfen Sie den Vorwärts-/Rückwärtsschalter und überprüfen Sie mit einem Multimeter, ob der Anschluss in Ordnung ist oder nicht. 2. Prüfen Sie, ob der Antriebsleitungszyklus für Vorwärts-/Rückwärtsbetrieb funktioniert oder nicht. 	<p>nächste Ursachenanalyse 2. Nein, schließen Sie die Leitung an; Ja, es bedeutet Die Antriebsplatine muss professionell gewartet werden. Bitte wenden Sie sich an den Händler.</p>
langsame Geschwindigkeit	<ol style="list-style-type: none"> 1. Überprüfen Sie, ob die Batteriespannung in Ordnung ist oder nicht. 2. Schließen Sie den Motor (einschließlich Antriebsgetriebe) an die Batterie an und prüfen Sie dann, ob die Geschwindigkeit beschleunigt werden kann oder nicht. 	<p>1. Nein, laden Sie die Batterie auf. Ja, es ist ok. Prüfen Sie die nächste Ursachenanalyse. 2. Nein, prüfen Sie die nächste Ursachenanalyse. Ja, das bedeutet, dass die Antriebsplatine eine professionelle Wartung benötigt. Wenden Sie sich bitte an einen Händler.</p>
Der Akku kann nicht wieder aufgeladen werden	<ol style="list-style-type: none"> 1. Der Batterieanschluss fällt ab oder löst sich. 2. Das Ladegerät erwärmt sich beim Laden leicht 	<p>1. Ja, schließen Sie es erneut an. Nein, prüfen Sie die nächste Ursachenanalyse. 2. Nein, das Ladegerät ist defekt. Ersetzen Sie es. 1. Ja, legen</p>
1. Überprüfen Sie, ob sich das Antriebsrad dreht, oder Überprüfen Sie das Getriebe. Ist ein Zahnrad beschädigt? bewegen	<p>1. Das Auto dreht sich nicht. 2. Überprüfen Sie das Getriebe. Ist ein Zahnrad</p>	<p>Sie das Rad auf den Boden. Nein, prüfen Sie die nächste Ursachenanalyse. 2. Ja, ersetzen Sie das Getriebe. Nein, prüfen Sie die nächste Ursachenanalyse.</p>

<p>Auto ist instabil, fährt an und ab</p>	<ol style="list-style-type: none">1.Überschreitet der Fahrer das maximale Ladegewicht?2. Fährt der Fahrer auf einer holprigen Straße?3. Prüfen Sie, ob sich das Rad frei drehen kann.	<p>1. Ja, Sie sollten die Anweisungen befolgen. Das Auto ist nicht für eine Überschreitung des Höchstgewichts geeignet. Nein, prüfen Sie die nächste Gründeanalyse.</p> <p>2.Ja, Sie sollten den Anweisungen folgen und auf der flachen Zementstraße fahren.Nein, überprüfen Sie die nächster Grund</p> <p>Analyse.Nein;Fehlerbehebung bei Rad und Achse.3.Wenn sich das Rad nicht frei dreht, lösen Sie die Radachsmutter leicht.</p>
---	---	--

Hersteller: Shanghaimuxinmuyeyouxiangongsi

Adresse: Shuangchenglu 803nong11hao1602A-1609shi, Baoshanqu,
Shanghai 200000 CN.

Nach Australien importiert: SIHAO PTY LTD,1 ROKEVA STREETEASTWOOD NSW
2122 Australien

Importiert in die USA: Sanven Technology Ltd., Suite 250, 9166 Anaheim Place,
Rancho Cucamonga, CA91730

Vertreter	der EG
-----------	--------

E-CrossStu GmbH
Mainzer Landstr.69,60329 Frankfurt am Main.

UK REP	
--------	--

YH CONSULTING LIMITED.
C/O YH Consulting Limited Office 147,Centurion House,
London Road,Staines-upon-Thames,Surrev.TW184AX

VEVOR®

TOUGH TOOLS, HALF PRICE

Technischer Support und E-Garantie-Zertifikat www.vevor.com/support

VEVOR®

TOUGH TOOLS, HALF PRICE™

Supporto tecnico e certificato di garanzia elettronica

www.vevor.com/support

AUTO ELETTRICHE PER BAMBINI

MANUALE D'USO

Continuiamo a impegnarci per fornirvi strumenti a prezzi competitivi.

"Risparmia la metà", "Metà prezzo" o qualsiasi altra espressione simile da noi utilizzata rappresenta solo una stima del risparmio che potresti ottenere acquistando determinati utensili da noi rispetto ai principali marchi più importanti e non significa necessariamente coprire tutte le categorie di utensili da noi offerti. Ti ricordiamo gentilmente di verificare attentamente quando effettui un ordine con noi se stai effettivamente risparmiando la metà rispetto ai principali marchi più importanti.

VEVOR®
TOUGH TOOLS, HALF PRICE

PER BAMBINI
AUTO ELETTRICHE

MODELLO: BDM-0951

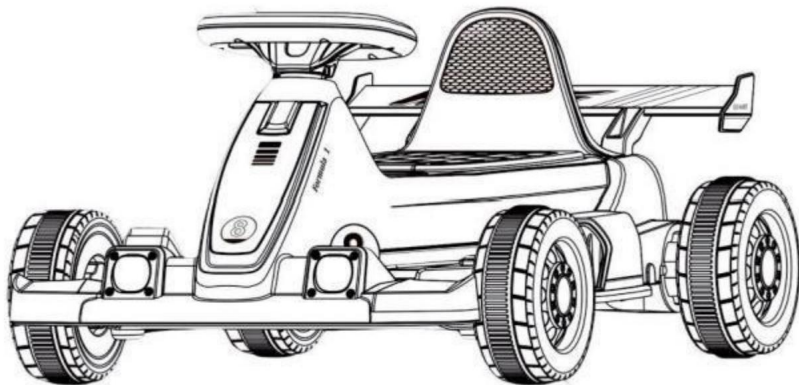

Nota: l'aspetto del prodotto che riceverai ne determina l'aspetto.

ATTENZIONE: -Montaggio da parte di un adulto.

-Questo giocattolo non è adatto a bambini di età inferiore ai 6 anni a causa della sua velocità massima.

-RISCHIO DI INCENDIO. Non bypassare. Sostituire solo con pezzi di tipo e dimensioni originali.

HAI BISOGNO DI AIUTO? CONTATTACI!

Hai domande sul prodotto? Hai bisogno di supporto tecnico? Non esitare a contattarci contattaci:

Supporto tecnico e certificato di garanzia elettronica www.vevor.com/support

Queste sono le istruzioni originali, leggere attentamente tutte le istruzioni del manuale prima di utilizzare il prodotto. VEVOR si riserva un'interpretazione chiara del nostro manuale utente. L'aspetto del prodotto dipenderà dal prodotto ricevuto. Ci scusiamo per il fatto che non ti informeremo più se ci saranno aggiornamenti tecnologici o software sul nostro prodotto.

1 ISTRUZIONI PER L'INSTALLAZIONE



Le illustrazioni contenute in questa istruzione servono per una più facile comprensione del metodo di funzionamento del prodotto e la struttura del prodotto, si prega di notare potrebbero esserci delle differenze tra le immagini e l'articolo fisico.

Per migliorare la qualità, potremmo modificare parte della struttura e aspetto del prodotto senza preavviso.

Si prega di leggere attentamente le istruzioni prima dell'uso; vi indicheranno il metodo corretto metodo di funzionamento e fasi di installazione.

Un utilizzo non corretto potrebbe danneggiare il prodotto o addirittura ferire il bambino.

Si prega di tenere queste istruzioni a portata di mano e di facile reperimento.

	Attenzione - Per ridurre il rischio di lesioni, l'utente deve leggere le istruzioni manuale con attenzione.
	Questo simbolo, posto prima di un commento di sicurezza, indica un tipo di precauzione, avvertimento o pericolo. Ignorare questo avvertimento può portare a un incidente. Per ridurre il rischio di lesioni, incendi o folgorazione, si prega di seguire sempre le raccomandazioni indicate di seguito.
	Pericolo! Rischio di lesioni personali o danni ambientali!Rischio di scosse elettriche scossa!Rischio di lesioni personali dovute a scosse elettriche!

AVVERTENZE DI SICUREZZA

Il manuale del proprietario contiene istruzioni per il montaggio, l'uso e la manutenzione istruzioni. Il veicolo deve essere assemblato da un adulto che abbia letto e aver compreso le istruzioni contenute nel presente manuale.Tenere l'imballaggio lontano dalla portata dei bambini e smaltire tutti gli imballaggi prima dell'uso.

Nota: per ottenere le migliori prestazioni, utilizzare su superfici piane e dure.

I seguenti pericoli per la sicurezza possono causare lesioni gravi o la morte dell'operatore utilizzatore del veicolo:

·Questo prodotto contiene piccole parti che devono essere montate solo da adulti.

·Tenere lontani i bambini piccoli durante il montaggio.Rimuovere e smaltire tutti i materiale protettivo e sacchetti di polietilene prima del montaggio. Assicurarsi di rimuovere tutto materiali di imballaggio e parti presenti sotto la carrozzeria del veicolo.

·I poli della batteria, i terminali e gli accessori correlati contengono piombo e composti (acidi) sostanze chimiche note allo stato della California per causare cancro, danni riproduttivi e sono tossici e corrosivi. Non aprire mai il batteria.

·Parti del corpo come mani, gambe, capelli e vestiti possono rimanere impigliate parti mobili. Non posizionare mai una parte del corpo vicino a una parte mobile o usurata. indumenti durante l'utilizzo del veicolo. Indossare sempre le scarpe quando si utilizza il veicolo.

·Non lasciare un bambino incustodito mentre usa questo giocattolo o consentire l'uso di questo giocattolo in qualsiasi luogo che richieda la capacità di frenata, in quanto ciò potrebbe causare un rotolamento o perdita di controllo, con conseguenti lesioni gravi o mortali.

· L'uso di questo veicolo in prossimità di strade, veicoli a motore, gradini, specchi d'acqua, superfici in pendenza, colline, aree umide, vapori infiammabili, nei vicoli, di notte o in l'oscurità potrebbe causare un incidente imprevisto.

*L'utilizzo del veicolo in condizioni non sicure come neve, pioggia, terra smossa, fango, sabbia o ghiaia fine può causare incidenti imprevisti

azioni come ribaltamento e slittamento e danni al sistema elettrico e batteria.

·Non utilizzare il veicolo in modo non sicuro. I modi non sicuri includono ma non sono limitati a:

a.Trainare il veicolo con un altro veicolo o un dispositivo simile

b.Consentire la partecipazione di più di un passeggero

c.Spingere l'utente da dietro d.Viaggiare a una velocità non sicura

Utilizzare sempre il buon senso e le pratiche di sicurezza quando si utilizza il veicolo.

AVVERTENZE SULLA BATTERIA

I seguenti pericoli per la sicurezza possono causare lesioni gravi o la morte dell'operatore utilizzatore del veicolo:



-Utilizzo di una batteria o di un caricabatterie diversi da quello da 6 V in dotazione la batteria ricaricabile e il caricabatterie possono causare un incendio o esplosione. Utilizzare solo la batteria ricaricabile da 6 V in dotazione e caricabatterie con il veicolo.



-Utilizzo della batteria ricaricabile da 6 V e del caricabatterie per qualsiasi altro prodotto potrebbe causare surriscaldamento, incendio o esplosione. Non utilizzare mai la batteria ricaricabile da 6 V e il caricabatterie con un altro prodotto.



-Durante la carica vengono creati gas esplosivi. Caricare il batteria in un'area ben ventilata. Non caricare la batteria vicino calore o materiali infiammabili.

-Il contatto tra i terminali positivo e negativo può causare incendi o esplosione. Evitare il contatto diretto tra i terminali. Sollevare la batteria tramite i fili o il caricabatterie può causare danni alla batteria e può provocare un incendio. Raccogliere sempre la batteria tramite la custodia o le maniglie.



-I liquidi presenti nella batteria possono causare incendi o scosse elettriche. Tenere sempre tutti i liquidi lontano dalla batteria e conservare batteria scarica.

-Il contatto o l'esposizione a perdite di batterie (piombo-acido) possono causare gravi lesioni. In caso di contatto o esposizione, chiamare immediatamente il medico. Se il se la sostanza chimica viene a contatto con la pelle o con gli occhi, sciacquare con acqua fredda per 15 minuti. Se la sostanza chimica viene ingerita, somministrare immediatamente acqua alla persona o latte. Non somministrare acqua o latte se il paziente vomita o ha un diminuzione del livello di attenzione. Non indurre il vomito.

-I poli della batteria, i terminali e gli accessori correlati contengono piombo e composti (acidi), sostanze chimiche note allo Stato della California come causa di cancro, danni riproduttivi e sono tossici e corrosivi. Non aprire mai il batteria.

-La manomissione o la modifica del sistema del circuito elettrico può causare scosse elettriche, incendi o esplosione e danneggiare in modo permanente il sistema. I cavi e i circuiti esposti nel caricabatterie possono causare scosse elettriche. Tenere sempre il alloggiamento del caricabatterie chiuso.

REQUISITI E AVVERTENZE DELL'UTENTE

Età: 2+

Peso massimo: 44 libbre

Prima di utilizzare il veicolo, il bambino deve comprendere i comandi del veicolo

e questioni di sicurezza. Devono inoltre dimostrare la capacità di gestire l'

veicolo e azionarne i comandi. È responsabilità dell'adulto

educare il bambino e supervisionare l'uso dei veicoli. Leggi quanto segue

avvertenze di sicurezza per i bambini che utilizzano il veicolo prima di utilizzarlo.

AVVERTENZE

- Non lasciare mai il bambino incustodito. Sorvegliarlo sempre.
- Quando si utilizza il veicolo, sedersi sempre sul sedile.
- Tenere mani, capelli e vestiti lontani dalle parti in movimento.
- Indossare sempre le scarpe quando si utilizza il veicolo.
- È consentito il trasporto di un solo passeggero alla volta sul veicolo.
- I bambini di età inferiore ai 2 anni non possono utilizzare il veicolo.
- Procedere solo su terreno pianeggiante.
- Non avvicinarsi a piscine o altri specchi d'acqua, a dislivelli o a salite e discese ripide.
- Non guidare il veicolo su terreni smossi, fango, sabbia o ghiaia fine.
 - Non guidare il veicolo su strade o vicino alle auto.
- È obbligatorio indossare dispositivi di protezione individuale. Da non utilizzare nel traffico.
- Non deve essere utilizzato da bambini di età superiore ai 60 mesi a causa della mancanza di potenza.

AVVERTENZE PER LA CURA

·Parcheggiare il veicolo al chiuso o coprirlo con un telo per proteggerlo dall'umidità

tempo atmosferico.

·Non lasciare il veicolo al sole per lunghi periodi di tempo, altrimenti potrebbe sbiadire.

verificarsi. Conservare all'ombra o coprire con un telo. Non lavare il veicolo con un

tubo flessibile.

Non lavare il veicolo con acqua e sapone.

·Prestare attenzione durante la guida del veicolo, evitare cadute o collisioni che causano danni all'utente o a terzi.

·Si prega di controllare i componenti prima dell'uso e di esaminarli regolarmente i trasformatori o i caricabatterie per in caso di danni al cavo, alla spina, all'involucro e ad altre parti, il veicolo non deve essere utilizzato fino a quando il danno non sia stato riparato, per evitare un incidente







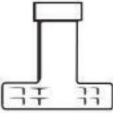

INTERVALLO E TEMPO DI RICARICA -Importante!

- Se si lascia che la batteria si scarichi completamente, potrebbe danneggiarsi. non lasciare che la batteria si scarichi completamente.
- Controllare la batteria e il caricabatterie (cavo di alimentazione, connettore) per usura e danni prima della carica. Non caricare la batteria se presenta danni si è verificato.
- In media, per caricare la batteria sono necessarie dalle 8 alle 12 ore.
- Non caricare la batteria per più di 20 ore. La mancata carica della batteria come indicato potrebbe causare danni permanenti alla batteria e invalidarla la garanzia.
- Solo un adulto che abbia letto e compreso le avvertenze di sicurezza dovrebbe maneggiare, caricare e ricaricare la batteria.

Specificazione

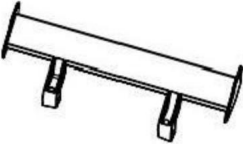
Nome	specificazione
Modello	Codice articolo: BDM-0951
Batteria	Batteria al piombo 6V4.5Ah*1
Motore	DC6V
Età adatta	2+
Peso massimo	44 libbre
Velocità massima	3,2 km/h±5%
Caricabatterie	Ingresso: 100-240 V CA Uscita: DC 6V500mA

Elenco delle parti

N. Q.TÀ	IMMAGINE	N. Q.TÀ	IMMAGINE
2	 A(chiave inglese M8)	4	 B(Ruota)
4	 C(Copriruota)	1	 D(Volante)
1	 E(Ala posteriore)	1	 F (Caricabatterie)
1	 G(Istruzione)	2	 H (vite autofilettante)

*Le foto sono SOLO a scopo illustrativo.

Lavori preparatori:

Posizionare prima l'auto su un panno morbido o su un piano liscio (non può essere posizionata direttamente sulla superficie del cemento, ecc., che graffierà la superficie del

plastica), quindi rimuovere il cartone, la schiuma e le fascette in nylon.

Utensili:

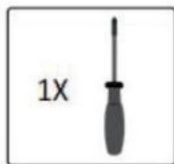

Non incluso

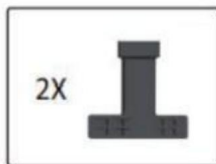

Incluso

Fasi di installazione:

Fase 1: rimuovere la copertura in plastica dell'asse.

Rimuovere i quattro [1] coperchi di plastica dell'asse. (Nota: gettarli nella spazzatura

Potere)

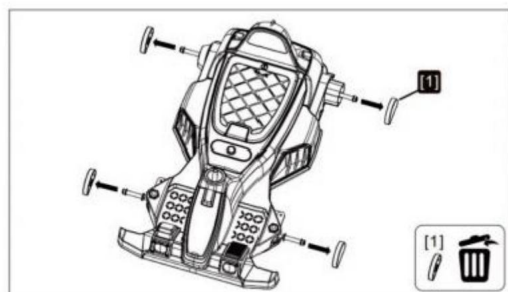

Fase 2: rimuovere il dado e la rondella.

Rimuovere i quattro [2]dadi e le quattro [3]rondelle sull'asse anteriore e posteriore asse con A (chiave M8). (Nota: non rimuovere la rondella indicata da

la freccia!)



Fase 3: Installare la ruota e il copriruota.

Far scorrere B (ruota) sull'asse, quindi fissarlo con il dado e la rondella, scattare C(copriruota)sulla ruota.

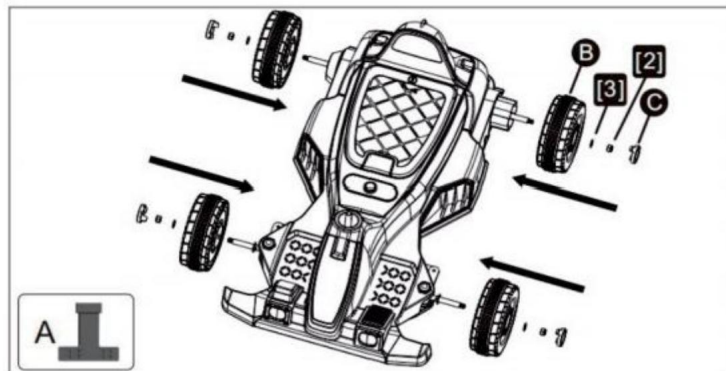

Fase 4: Installare il volante

1. Rimuovere il coperchio della batteria dal D (volante) utilizzando un cacciavite, inserisci due batterie AAA e rimetti il coperchio delle batterie.
2. Rimuovere la vite sul D (volante) utilizzando un cacciavite.
3. Installare D (volante) sulla carrozzeria dell'auto come mostrato in figura.
4. Serrare la vite sul D (volante) con un cacciavite.

ATTENZIONE:

1. Tutte le batterie devono essere inserite con la polarità corretta
2. La batteria non ricaricabile non può essere ricaricata
3. Estrarre e gestire correttamente la batteria scarica. Per evitare lesioni, si prega di tenere i bambini lontani dalla batteria.
4. Il contatto diretto tra i terminali positivo e negativo può causare incendi o esplosioni. Evitare il collegamento diretto tra i terminali.
5. Non mischiare batterie vecchie e nuove. NON mischiare batterie alcaline, batterie standard (zinco-carbone) o ricaricabili (nichel-cadmio).
6. Solo un adulto che abbia letto e compreso le avvertenze di sicurezza può ricaricare la batteria.

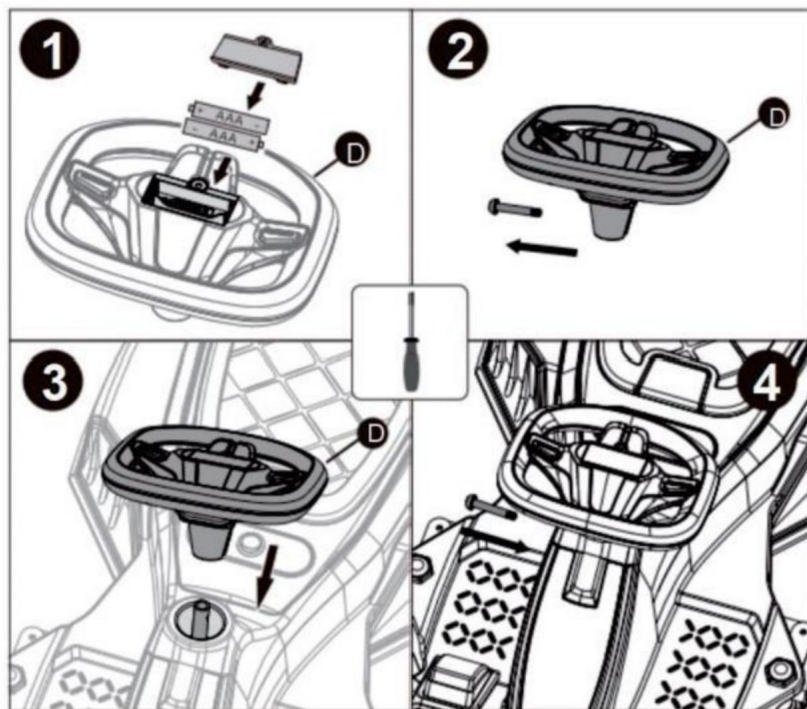

Fase 5: Installare l'alettone posteriore.

Installare le due staffe di E (alettone posteriore) nelle due fessure della carrozzeria come mostrato in figura. Avvitare 2 H (viti autofilettanti) con un cacciavite.

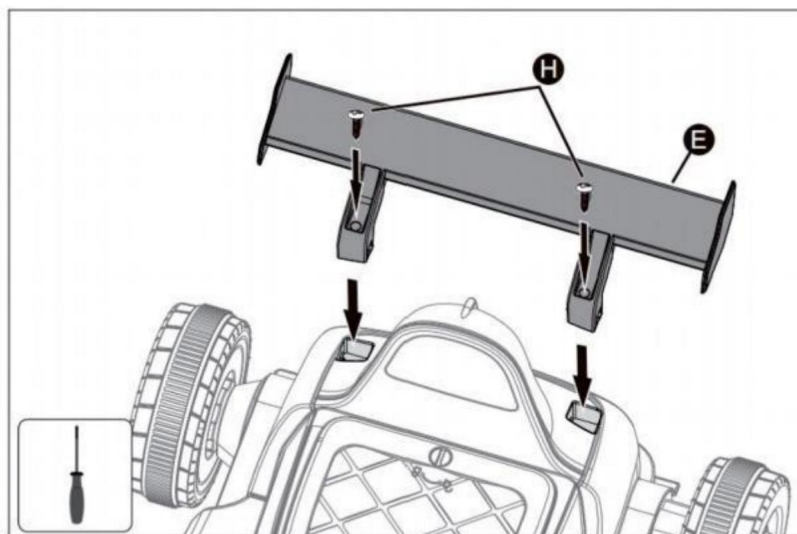

Istruzioni per l'uso - Istruzioni per la pressione del tasto

- 1&2: Pulsante clacson: premere per riprodurre il suono del clacson.
3. Pedale dell'acceleratore: premere il pedale dell'acceleratore avanti/indietro, rilasciare l'acceleratore pedale, l'auto si fermerà gradualmente.
4. Interruttore avanti/indietro: premere il pulsante per controllare il veicolo andare avanti o indietro.
5. Interruttore della luce: premere l'interruttore per accendere la luce, premere di nuovo per accendere spegnere la luce.
6. Interruttore di alimentazione: premere l'interruttore di guida per guidare la macchina.
7. Presa di ricarica

*Gli adesivi sui due interruttori (#5,#6) devono essere rimossi prima dell'uso.

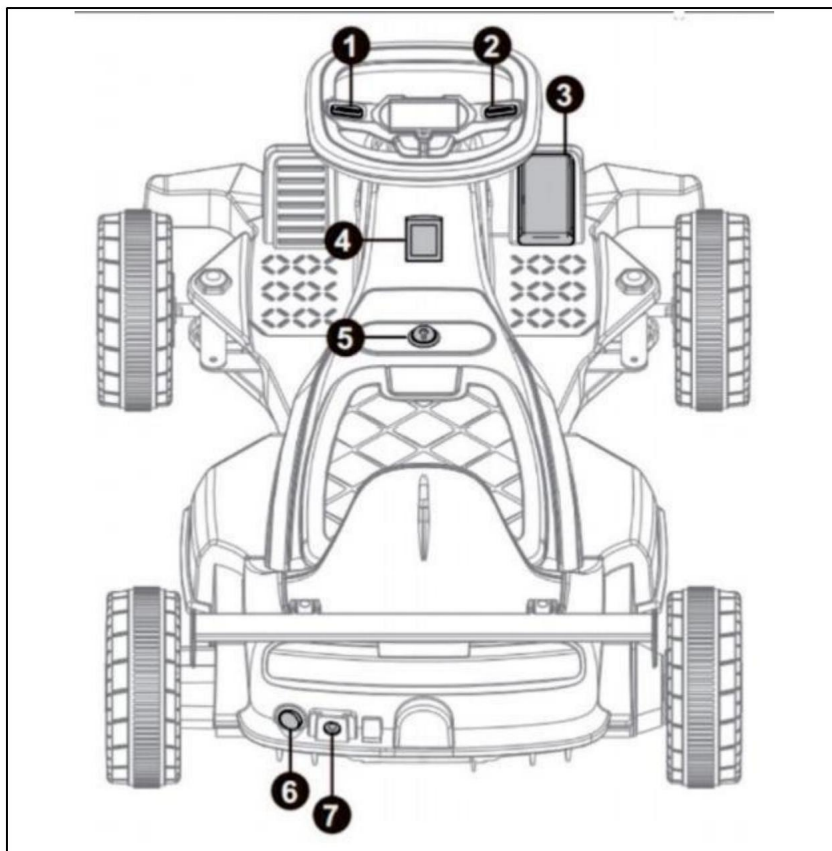

Guida operativa per il controllo manuale (avanti, indietro):

Premere l'interruttore di alimentazione in posizione "I" per avviare. Il conducente si siede. Premere il pulsante avanti e premere l'interruttore a pedale, l'auto si muoverà in avanti, rilasciare l'interruttore a pedale, l'auto si fermerà. Premere il pulsante retromarcia e premi il pedale, l'auto si muoverà all'indietro, rilascia il piede interruttore, l'auto si fermerà. Premere l'interruttore di alimentazione in posizione "O" per accendere spento.

Istruzioni sul fusibile recuperabile

Fusibile ripristinabile: quando la corrente supera un certo valore nominale, il fusibile recuperabile interromperà automaticamente l'alimentazione per 5-60 secondi, quindi la corrente verrà ripristinata.

AVVERTIMENTO

RISCHIO DI INCENDIO. Non bypassare il fusibile. Ciò potrebbe sovraccaricare e danneggiare l'impianto elettrico. Sostituire solo con dimensioni e tipo originali.

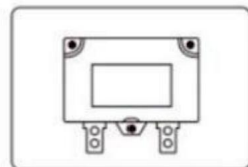

Istruzioni per la ricarica

ATTENZIONE! Collegare il caricabatterie da muro direttamente a una presa a muro. Non use an extension cord

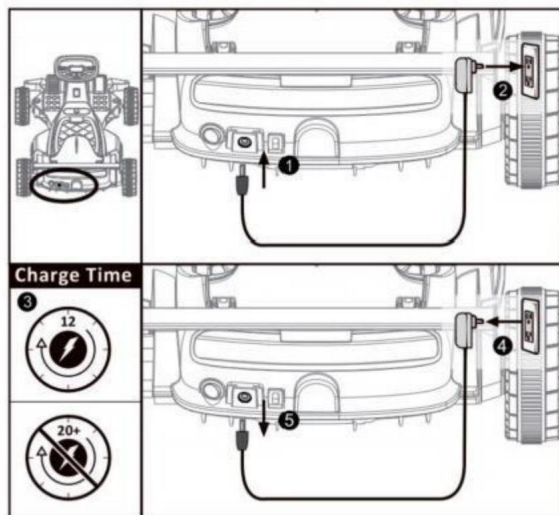

Quando la batteria è scarica, caricarla immediatamente. La porta di ricarica si trova dietro il sedile. (Nota: i giocattoli non possono essere utilizzati mentre sono in carica. I giocattoli devono essere ricaricati da un adulto).

Risoluzione dei problemi

Tipo di errore	Analisi della ragione	Metodi di eliminazione dei problemi
Il motore non ruotare	<ol style="list-style-type: none"> 1. Il fusibile è sovraccarico? 2. Il connettore dell'interruttore a pedale è buono? 3. La saldatura dei terminali elettrici del motore è buona? 4. Il connettore del filo del motore è buono. 5. Rimuovere la spina del motore, sostituirla collegando direttamente la batteria, quindi verificare se ruota o meno. 	<ol style="list-style-type: none"> 1. Sì, il fusibile interrompe automaticamente l'alimentazione dopo 5-20 secondi, quindi riavvia; No, controlla l'analisi del motivo successivo 2. No, ripara l'interruttore a pedale; Sì, controlla l'analisi del motivo successivo 3. No, salda il filo del terminale; Sì, controlla l'analisi del motivo successivo 4. No, collega il plug-in; Sì, controlla l'analisi del motivo successivo 5. Ancora nessuna rotazione, cambia il motore; Se ruota, significa che la scheda del circuito di guida necessita di manutenzione professionale, contatta un agente 1. No, sostituisci la scheda di controllo; Sì, controlla l'analisi
Muoviti solo in avanti, o solo mossa indietro	<ol style="list-style-type: none"> 1. Controllare l'interruttore avanti/indietro, verificare se il connettore è funzionante o meno tramite multimetro. 2. Controllare se il ciclo della linea di trasmissione avanti/indietro è funzionante o meno. 	<ol style="list-style-type: none"> del motivo successivo 2. No, collega la linea; Sì, significa la scheda di circuito di guida necessita di manutenzione professionale, contattare l'agente
bassa velocità	<ol style="list-style-type: none"> 1. Controllare che la tensione della batteria sia corretta. 2. Collegare il motore (compreso il cambio di marcia) alla batteria, quindi verificare se è possibile aumentare la velocità o meno. 	<ol style="list-style-type: none"> 1. No, carica la batteria; Sì, va bene, controlla l'analisi del motivo successivo 2. No, controlla l'analisi del motivo successivo; Sì, significa che la scheda del circuito di guida necessita di manutenzione professionale, contatta un agente
La batteria non può essere ricaricata	<ol style="list-style-type: none"> 1. Il connettore della batteria si stacca o si allenta. 2. Il caricabatterie emette un leggero calore quando è in carica 	<ol style="list-style-type: none"> 1. Sì, ricollegalo, No, controlla l'analisi del motivo successivo 2. No, il caricabatterie è rotto, sostituiscilo 1. Sì, appoggia la
1. Quando si verifica se la ruota motrice può girare o no? L'auto non lo fa 2. Controllare il cambio, se qualche ingranaggio è danneggiato? mossa		<ol style="list-style-type: none"> ruota a terra; No, controlla l'analisi del motivo successivo 2. Sì, sostituisci la scatola del cambio; No, controlla l'analisi del motivo successivo

<p>L'auto è instabile, si muove avanti e indietro</p>	<p>1. L'autista supera il peso massimo del carico? 2. L'autista guida su strade dissestate?</p> <p>3. Controllare che la ruota possa girare liberamente.</p>	<p>1. Sì, dovrete seguire le istruzioni, l'auto non è adatta a superare il peso massimo; No, controlla l'analisi del motivo successivo.</p> <p>2. Sì, dovrete seguire le istruzioni, guidare sulla strada cementata piana; No, controlla le prossimo motivo analisi.No;Risoluzione dei problemi relativi a ruota e asse.3.Allentare leggermente il dado dell'asse della ruota se la ruota non gira liberamente.</p>
---	--	---

Produttore: Shanghaimuxinmuyeyouxiangongsi

Indirizzo: Shuangchenglu 803nong11hao1602A-1609shi,baoshanqu,
shanghai 200000 CN.

Importato in AUS: SIHAO PTY LTD,1 ROKEVA STREETEASTWOOD NSW
2122 Australia

Importato negli USA: Sanven Technology Ltd., Suite 250, 9166 Anaheim Place,
Rancho Cucamonga, CA91730

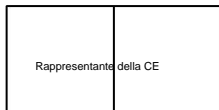

E-CrossStu GmbH
Mainzer Landstr.69,60329 Francoforte sul Meno.

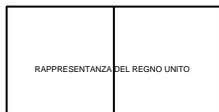

CONSULENZA YH LIMITATA.
C/O YH Consulting Limited Ufficio 147, Centurion House,
London Road, Staines-upon-Thames. Surrev. TW184AX

VEVOR®

TOUGH TOOLS, HALF PRICE

Supporto tecnico e certificato di garanzia elettronica www.vevor.com/support

VEVOR®

TOUGH TOOLS, HALF PRICE™

Soporte técnico y certificado de garantía electrónica

www.vevor.com/support

COCHES ELÉCTRICOS PARA NIÑOS

MANUAL DEL USUARIO

Seguimos comprometidos a brindarle herramientas a precios competitivos.

"Ahorre la mitad", "Mitad de precio" o cualquier otra expresión similar utilizada por nosotros solo representa una estimación de los ahorros que podría obtener al comprar ciertas herramientas con nosotros en comparación con las principales marcas líderes y no necesariamente significa cubrir todas las categorías de herramientas que ofrecemos. Le recordamos que verifique cuidadosamente cuando realice un pedido con nosotros si realmente está ahorrando la mitad en comparación con las principales marcas.

VEVOR[®]
TOUGH TOOLS, HALF PRICE

PARA NIÑOS
COCHES ELÉCTRICOS

MODELO: BDM-0951

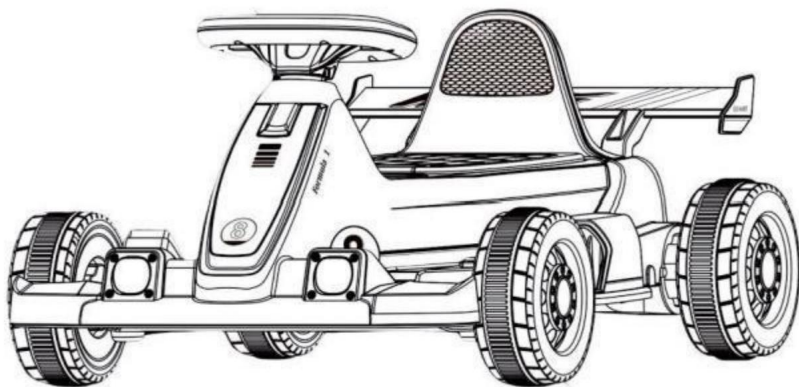

Nota: El producto real que usted recibe determina su apariencia.

ADVERTENCIA: ·Montado por un adulto.

·Este juguete no es apto para niños menores de 6 años debido a su velocidad máxima.

·RIESGO DE INCENDIO. No lo evite. Reemplace únicamente con piezas de tamaño y tipo originales.

¿NECESITA AYUDA? ¡CONTÁCTENOS!

¿Tiene preguntas sobre el producto? ¿Necesita asistencia técnica? No dude en ponerse en contacto con nosotros.

Contáctenos:

Soporte técnico y certificado de garantía electrónica

www.vevor.com/support

Esta es la instrucción original, lea atentamente todas las instrucciones del manual antes de operar. VEVOR se reserva una interpretación clara de nuestro manual de usuario. La apariencia del producto estará sujeta al producto que recibió. Perdónenos que no le informaremos nuevamente si hay actualizaciones de tecnología o software en nuestro producto.

1 INSTRUCCIONES DE INSTALACIÓN

Las ilustraciones de estas instrucciones se utilizan para facilitar la comprensión del Método de funcionamiento del producto y estructura del producto. Tenga en cuenta Puede haber diferencias entre las imágenes y el artículo físico.



Para mejorar la calidad, podemos cambiar parte de la estructura y aparición del producto sin previo aviso.

Lea atentamente las instrucciones antes de usarlas; le indicarán el uso correcto.

Método de operación y pasos de instalación.

El uso incorrecto puede dañar el producto o incluso lastimar a su hijo.

Mantenga estas instrucciones a mano y en un lugar fácil de encontrar.

	Advertencia: Para reducir el riesgo de lesiones, el usuario debe leer las instrucciones. Lea el manual con cuidado.
	Este símbolo, colocado antes de un comentario de seguridad, indica un tipo de Precaución, advertencia o peligro. Ignorar esta advertencia puede provocar una accidente. Para reducir el riesgo de lesiones, incendio o electrocución, por favor Siga siempre las recomendaciones que se muestran a continuación.
	¡Peligro! ¡Riesgo de lesiones personales o daños ambientales! Riesgo de descarga eléctrica ¡Choque! ¡Riesgo de lesiones personales por descarga eléctrica!

ADVERTENCIAS DE SEGURIDAD

El manual del propietario contiene instrucciones de montaje, uso y mantenimiento.

Instrucciones. El vehículo debe ser montado por un adulto que haya leído y comprendió las instrucciones de este manual. Mantenga el embalaje alejado fuera del alcance de los niños y deseche todo el embalaje antes de su uso.

Nota: Para un mejor rendimiento, úselo en superficies planas y duras.

Los siguientes riesgos de seguridad pueden provocar lesiones graves o la muerte al usuario.

Usuario del vehículo:

·Este producto contiene piezas pequeñas que solo pueden ser ensambladas por adultos.

·Mantenga a los niños pequeños alejados durante el montaje. Retire y deseche todos los material protector y bolsas de polietileno antes del montaje. Asegúrese de quitar todo materiales de embalaje y piezas de debajo de la carrocería del vehículo.

·Los postes, terminales y accesorios relacionados de la batería contienen plomo y compuestos (ácidos)químicos que el estado de California considera que causan cáncer, daños reproductivos y son tóxicos y corrosivos. Nunca abra el batería.

·Partes del cuerpo como manos, piernas, cabello y ropa pueden quedar atrapadas. partes móviles. Nunca coloque una parte del cuerpo cerca de una parte móvil ni use ropa suelta. Ropa adecuada mientras se utiliza el vehículo. Utilice siempre zapatos cuando utilice el vehículo. vehículo.

·No deje a un niño sin supervisión mientras usa este juguete ni permita que lo use. juguete en cualquier lugar que requiera capacidad de frenado, ya que esto podría provocar un vuelco o pérdida de control, lo que puede causar lesiones graves o la muerte.

· Uso de este vehículo cerca de calles, vehículos motorizados, escalones, cuerpos de agua, superficies inclinadas, colinas, áreas húmedas, vapores inflamables, en callejones, de noche o en La oscuridad podría provocar un accidente inesperado.

*El uso del vehículo en condiciones inseguras, como nieve, lluvia, tierra suelta, barro, arena o grava fina, puede provocar situaciones inesperadas.

acciones tales como vuelcos y derrapes, y daños al sistema eléctrico y batería.

·No utilice el vehículo de manera insegura. Las maneras inseguras incluyen, entre otras: no se limitan a:

- a. Remolcar el vehículo con otro vehículo o dispositivo similar
- b. Permitir más de un pasajero
- c. Empujar al usuario desde atrás. d. Viajar a una velocidad insegura.

Utilice siempre el sentido común y prácticas seguras al utilizar el vehículo.

ADVERTENCIAS SOBRE LA BATERÍA

Los siguientes riesgos de seguridad pueden provocar lesiones graves o la muerte al usuario.

Usuario del vehículo:



·Uso de una batería o cargador distinto al de 6 V suministrado
La batería recargable y el cargador pueden provocar un incendio o explosión. Utilice únicamente la batería recargable de 6 V suministrada y cargador con el vehículo.



·Usando la batería recargable de 6 V y el cargador para
Cualquier otro producto puede provocar sobrecalentamiento, incendio o explosión. Nunca utilice la batería recargable de 6 V ni el cargador con Otro producto.



·Durante la carga se generan gases explosivos.Cargue el
batería en un área bien ventilada. No cargue la batería cerca calor o materiales inflamables.

·El contacto entre los terminales positivo y negativo puede provocar un incendio o Explosión.Evitar el contacto directo.

entre los terminales. Levantar la batería por los cables o el cargador puede puede dañar la batería y provocar un incendio. Recoja siempre el batería por su estuche o asas.



·Los líquidos en la batería pueden provocar incendios o descargas eléctricas.
Mantenga siempre todos los líquidos alejados de la batería y manténgala batería seca.

·El contacto o la exposición a una fuga de la batería (plomo-ácido) puede causar graves lesión. Si ocurre contacto o exposición llame inmediatamente a su médico. Si el Si el producto químico entra en contacto con la piel o los ojos, lávelos con agua fría durante 15 minutos. Si se ingiere el químico, déle agua inmediatamente a la persona. o leche. No le dé agua ni leche si el paciente está vomitando o tiene un Disminución del nivel de alerta. No inducir el vómito.

·Los postes, terminales y accesorios relacionados de la batería contienen plomo y compuestos (ácidos), sustancias químicas que el Estado de California considera que causan cáncer, daños reproductivos y son tóxicos y corrosivos. Nunca abra el batería.

·La manipulación o modificación del sistema del circuito eléctrico puede provocar una descarga eléctrica o un incendio. o explosión y dañar permanentemente el sistema. El cableado y los circuitos expuestos en el cargador pueden causar una descarga eléctrica. Mantenga siempre el Carcasa del cargador cerrada.

REQUISITOS Y ADVERTENCIAS DEL USUARIO

Edad: 2+

Peso máximo: 44 libras

Antes de utilizar el vehículo, el niño debe comprender los controles del vehículo.

y cuestiones de seguridad. También deben demostrar la capacidad para manejar la

vehículo y operar sus controles. Es responsabilidad del adulto

Educar al niño y supervisar el uso del vehículo. Lea lo siguiente

Advertencias de seguridad para cualquier niño que utilice el vehículo antes de viajar.

ADVERTENCIAS

- Nunca deje al niño desatendido. Supervise siempre al niño.
- Siéntese siempre en el asiento cuando utilice el vehículo.
- Mantenga las manos, el cabello y la ropa alejados de las piezas móviles.
- Utilice siempre calzado cuando utilice el vehículo.
- Solo se permite un pasajero a la vez en el vehículo.
- Los niños menores de 2 años no pueden utilizar el vehículo.
- Conducir únicamente sobre terreno llano.
- No acercarse a piscinas u otros cuerpos de agua, desniveles o subidas y bajadas de pendientes pronunciadas.
- No conduzca el vehículo sobre tierra suelta, barro, arena o grava fina.
 - No conduzca el vehículo por calles o cerca de automóviles.
- Se debe utilizar equipo de protección. No debe utilizarse en el tráfico.
- No debe ser utilizado por niños mayores de 60 meses debido a la falta de resistencia.

ADVERTENCIAS DE CUIDADO

- Estacione el vehículo en el interior o cúbralo con una lona para protegerlo de la humedad. clima.
- No deje el vehículo al sol durante largos períodos de tiempo o podría decolorarse. ocurrir. Guárdelo a la sombra o cúbralo con una lona. No lave el vehículo con un manguera.
- No lave el vehículo con agua y jabón.
- Preste atención mientras conduce el vehículo, evite caídas o colisiones que provoquen daños al usuario o a terceros.

·Compruebe los componentes antes de usarlos y examínelos periódicamente.

Los transformadores o cargadores de baterías para en

En caso de cualquier daño en el cable, enchufe, caja y otras partes,

El vehículo no se utilizará hasta que se haya reparado el daño, para evitar una accidente

INTERVALO Y TIEMPO DE RECARGA -¡Importante!

·La batería puede sufrir daños si se deja que se descargue por completo.

No permita que la batería se descargue por completo.

·Compruebe la batería y el cargador (cable de alimentación, conector) para detectar desgaste y

Daños antes de cargar. No cargue la batería si presenta daños.

ocurrió.

·En promedio necesitarás cargar la batería entre 8 y 12 horas.

·No cargue la batería durante más de 20 horas. Si no se carga la batería,

El uso de la batería según las instrucciones podría causar daños permanentes a la batería y anularla.

La garantía.







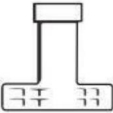

·Solo un adulto que haya leído y comprendido las advertencias de seguridad debe

Manipular, cargar y recargar la batería.

Especificación

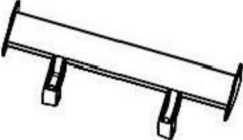
Nombre	especificación
Modelo	BDM-0951
Batería	Batería de plomo-ácido de 6 V y 4,5 Ah*1
Motor	6 V CC
Edad adecuada	2+
Peso máximo	44 libras
Velocidad máxima	3,2 kmh±5%
Cargador	Entrada: 100-240 V CA Salida: CC 6 V 500 mA

Lista de piezas

N.º CANTIDAD	IMAGEN	N.º CANTIDAD	IMAGEN
2	 Una llave M8	4	 B(Rueda)
4	 C (Cubierta de rueda)	1	 D(Volante)
1	 E(Aleta trasera)	1	 F (Cargador)
1	 G(Instrucción)	2	 H (tornillo autorroscante)

*Las fotos son SÓLO de referencia.

Trabajo de preparación:

Coloque primero el automóvil sobre un paño suave o una superficie lisa (no se puede colocar directamente sobre la superficie del cemento, etc., lo que rayará la superficie del plástico), luego retire el cartón, la espuma y las bridas de nailon.

Herramientas:

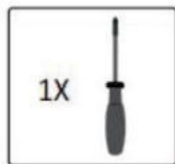

No incluido

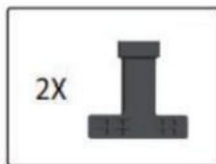

Incluido

Pasos de instalación:

Paso 1: Retire la cubierta de plástico del eje.

Retire la cubierta plástica de los cuatro ejes [1]. (Nota: tírela a la basura poder)

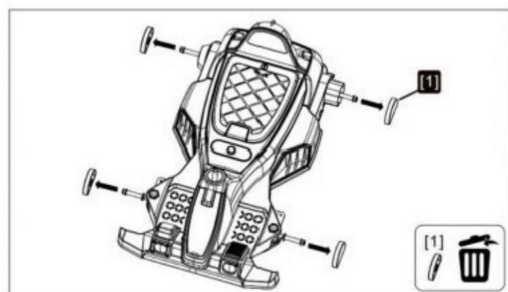

Paso 2: Retire la tuerca y la arandela.

Retire las cuatro [2]tuercas y las cuatro [3]arandelas del eje delantero y trasero. eje con una llave A (M8). (Nota: No retire la arandela indicada por ¡la flecha!)



Paso 3: Instale la rueda y la cubierta de la rueda.

Deslice B (rueda) sobre el eje, luego fjela con la tuerca y la arandela.

C(tapa de la rueda)en la rueda.

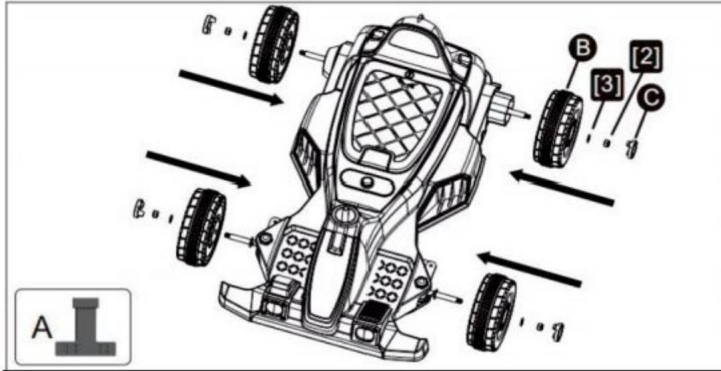

Paso 4: Instalar el volante

1. Retire la tapa de la batería del D (volante) con un destornillador, coloque dos pilas AAA y luego vuelva a colocar la tapa de las pilas.
2. Retire el tornillo de la D (volante) con un destornillador.
3. Instale D (volante) en la carrocería del automóvil como se muestra en la figura.
4. Apriete el tornillo en D (volante) con un destornillador.



ADVERTENCIA:

1. Todas las baterías deben insertarse con la polaridad correcta.
2. La batería no recargable no se puede recargar.
3. Extraiga y manipule adecuadamente la batería agotada. Para evitar lesiones, Mantenga a los niños alejados de la batería.
4. El contacto directo entre los terminales positivo y negativo puede provocar incendio o explosión. Evite la conexión directa entre los terminales.
5. No mezcle pilas viejas y nuevas. No mezcle pilas alcalinas,
6. Sólo un adulto que haya leído y comprendido las advertencias de seguridad puede utilizar baterías estándar (carbono-zinc) o recargables (níquel-cadmio) recargar la batería.

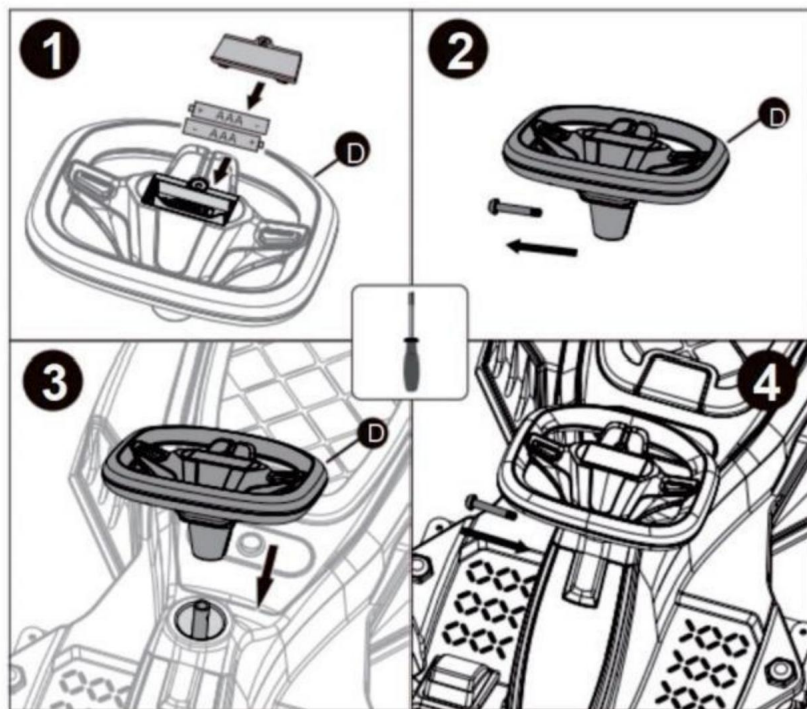

Paso 5: Instale el alerón trasero.

Instale los dos soportes de E (ala trasera) en las dos ranuras de la carrocería como se muestra en la figura. Atornille 2 H (tornillos autorroscantes) con un destornillador.

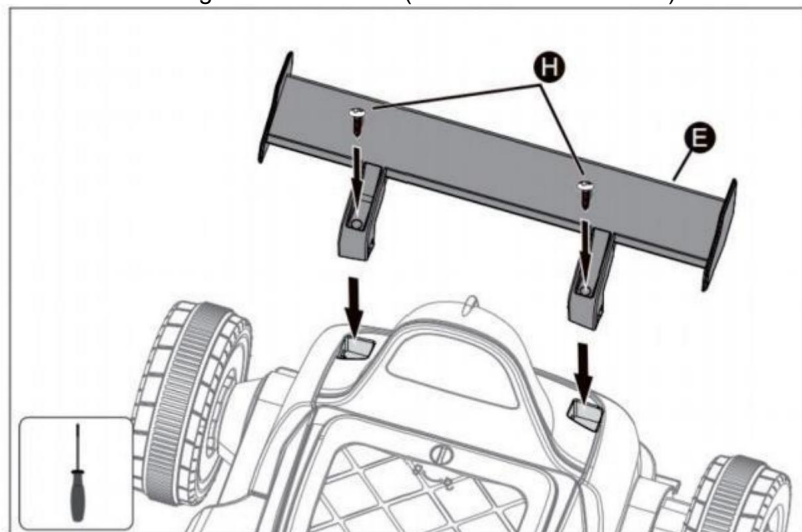

Instrucciones de uso - Instrucciones para pulsar la tecla

- 1 y 2: Botón de bocina: presione para reproducir el sonido de la bocina.
3. Pedal del acelerador: presione el pedal del acelerador hacia adelante/atrás, suelte el acelerador. pedal, el coche se detendrá gradualmente.
4. Interruptor de avance/retroceso: presione el botón para controlar el vehículo. moverse hacia adelante o hacia atrás.
5. Interruptor de luz: Presione el interruptor para encender la luz, presione nuevamente para encenderla. Apaga la luz.
6. Interruptor de encendido: Presione el interruptor de conducción para conducir. El coche.
7. Conector de carga

*Las pegatinas de los dos interruptores (#5, #6) deben quitarse antes de su uso.

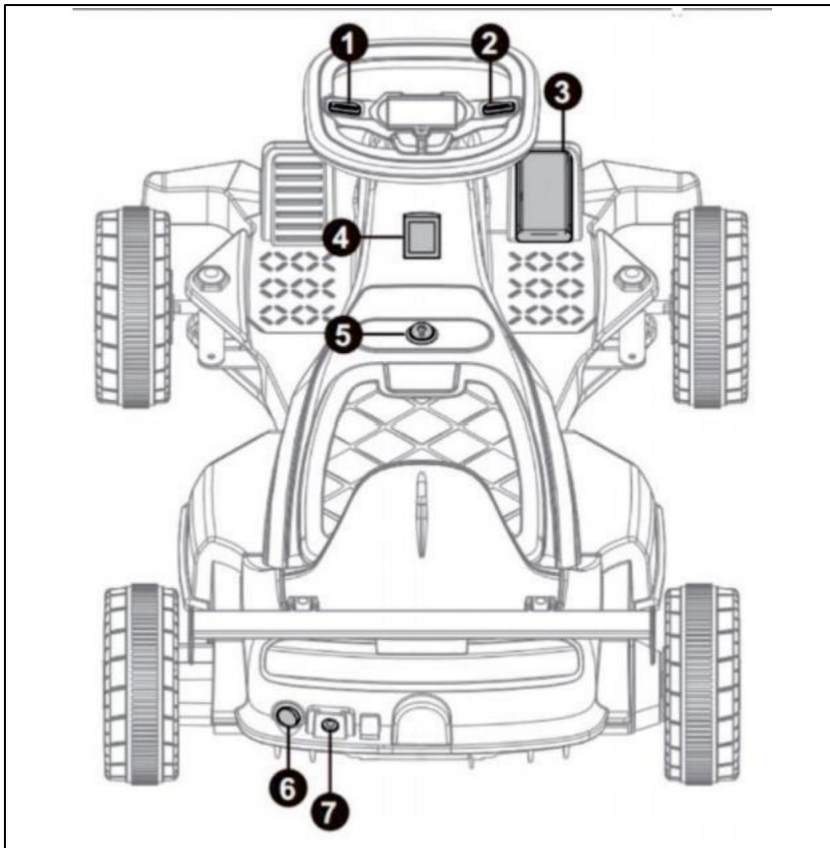

Guía de funcionamiento para control manual (avance, retroceso):

Presione el interruptor de encendido a la posición "I" para comenzar. El conductor se sienta. Presione el

Presione el botón de avance y pise el interruptor de pie, el automóvil avanzará, suelte el interruptor

de pie, el automóvil se detendrá. Presione el botón de retroceso y

Pise el interruptor de pie, el automóvil se moverá hacia atrás, suelte el pie

interruptor, el automóvil se detendrá. Presione el interruptor de encendido a la posición "O" para encender

apagado.

Instrucciones sobre el fusible recuperable

Fusible reiniciable: cuando la corriente excede un cierto valor nominal, el

El fusible recuperable cortará automáticamente el suministro de energía durante 5 a 60 minutos.

segundos, luego se volverá a suministrar corriente.

ADVERTENCIA

RIESGO DE INCENDIO. No puentee el fusible. Esto puede

sobrecargar y dañar el sistema eléctrico. Reemplazar

Sólo con tamaño y tipo original.

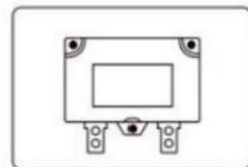

Instrucciones de carga

¡ADVERTENCIA! Conecte el cargador de pared directamente a una toma de pared. No

use an extension cord

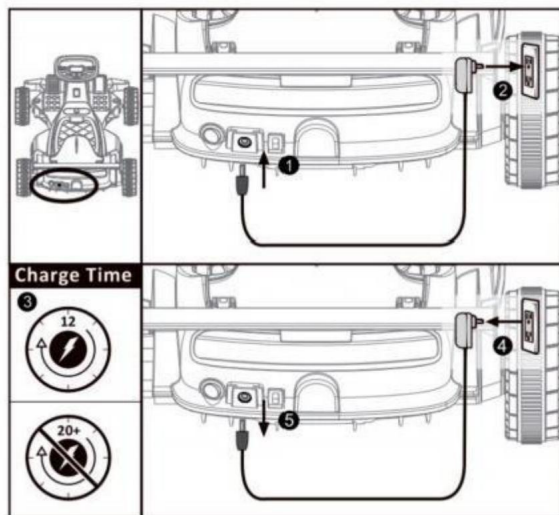

Cuando la batería esté baja, cárguela inmediatamente. El puerto de carga

está detrás del asiento. (Nota: los juguetes no se pueden utilizar en el estado de carga.

Los juguetes deben ser recargados por un adulto).

Solución de problemas

Tipo de falla	Análisis de la razón	Métodos de eliminación de problemas
El motor no girar	1. ¿Está sobrecargado el fusible? 2. ¿Está en buen estado el conector del interruptor del pedal? 3. ¿Es buena la soldadura del terminal eléctrico del motor? 4. El conector del cable del motor está en buen estado. 5. Retire el enchufe del motor, cámbielo para conectar la batería directamente y luego verifique si gira o no.	1. Sí, el fusible corta la energía automáticamente por 5-20 segundos, luego reinicia; No, verifique el siguiente análisis del motivo 2. No, repare el interruptor de pie; Sí, verifique el siguiente análisis del motivo 3. No, suelde el cable terminal; Sí, verifique el siguiente análisis del motivo 4. No, conecte el enchufe; Sí, verifique el siguiente análisis del motivo 5. Aún no hay rotación, cambie el motor; Si gira, significa que la placa de circuito de conducción necesita mantenimiento profesional, comuníquese con el agente 1. No, reemplace la placa de control; Sí, verifique el siguiente análisis
Solo moverse hacia adelante, o solo mover hacia atrás	1. Verifique el interruptor hacia adelante/atrás, verifique si el conector está en buen estado o no con un multímetro. 2. Verifique si el ciclo de la línea de transmisión hacia adelante/atrás funciona o no.	del motivo 2. No, conecte la línea; Sí, es medio La placa de circuito de conducción necesita mantenimiento profesional, comuníquese con el agente
velocidad lenta	1. Verifique que el voltaje de la batería sea correcto o no. 2. Conecte el motor (incluida la caja de cambios) a la batería y luego verifique si se puede acelerar la velocidad o no.	1. No, cargue la batería. Sí, está bien, verifique el siguiente análisis del motivo. 2. No, verifique el siguiente análisis del motivo. Sí, significa que la placa de circuito de conducción necesita mantenimiento profesional, comuníquese con el agente.
La batería no se puede recargar	1. El conector de la batería se cae o se afloja. 2. El cargador se calienta ligeramente cuando está cargado.	1. Sí, vuelva a conectarlo. No, verifique el siguiente análisis del motivo. 2. No, el cargador está roto. Reemplácelo. 1. Sí, coloque
1. Verifique si la rueda motriz puede girar o no. El caja de cambios, ¿alguna marcha está dañada? mover	1. Verifique si la rueda motriz puede girar o no. El auto no gira. 2. Verifique la marcha está dañada?	la rueda en el suelo. No, verifique el siguiente análisis del motivo. 2. Sí, reemplace la caja de cambios. No, verifique el siguiente análisis del motivo.

<p>El coche es inestable y se mueve de un lado a otro.</p>	<p>1. ¿El conductor excede el peso máximo de carga? 2. ¿El conductor conduce por carreteras accidentadas? 3. Compruebe si la rueda puede girar libremente.</p>	<p>1. Sí, debe seguir las instrucciones, el automóvil no es adecuado para exceder el peso máximo; No, verifique el siguiente análisis del motivo. 2. Sí, debe seguir las instrucciones y conducir por una carretera de cemento plana; No, verifique la siguiente razón Análisis.No;Solución de problemas de rueda y eje.3.Afloje ligeramente la tuerca del eje de la rueda si la rueda no gira libremente.</p>
--	--	---

Fabricante: Shanghaimuxinmuyeyouxiangongsi

Dirección: Shuangchenglu 803nong11hao1602A-1609shi,baoshanqu,
shanghai 200000 CN.

Importado a Australia: SIHAO PTY LTD, 1 ROKEVA STREETEASTWOOD NSW
2122 Australia

Importado a EE. UU.: Sanven Technology Ltd., Suite 250, 9166 Anaheim Place,
Rancho Cucamonga, CA 91730



E-CrossStu GmbH
Mainzer Landstr.69,60329 Fráncfort del Meno.

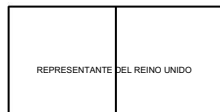

YH CONSULTING LIMITADA.
C/O YH Consulting Limited Oficina 147, Centurion House,
London Road, Staines-upon-Thames, Surrev. TW184AX

VEVOR®
TOUGH TOOLS, HALF PRICE

Soporte técnico y certificado de garantía electrónica www.vevor.com/support

VEVOR®

TOUGH TOOLS, HALF PRICE™

Wsparcie techniczne i certyfikat e-gwarancji

www.vevor.com/support

SAMOCHODY ELEKTRYCZNE DLA DZIECI

INSTRUKCJA OBSŁUGI

Nadal staramy się oferować Państwu narzędzia w konkurencyjnych cenach.

„Oszczędź do połowy”, „Połowa ceny” lub jakiegokolwiek inne podobne wyrażenia używane przez nas oznaczają szacunkową kwotę oszczędności, jaką możesz uzyskać kupując u nas określone narzędzia w porównaniu z najlepszymi markami i niekoniecznie oznaczają, że obejmują wszystkie kategorie narzędzi oferowanych przez nas. Przypominamy, że przy składaniu zamówienia należy dokładnie sprawdzić, czy faktycznie oszczędzasz połowę w porównaniu z najlepszymi markami.

VEVOR[®]
TOUGH TOOLS, HALF PRICE

DZIECIĘCE
SAMOCHODY ELEKTRYCZNE

MODEL:BDM-0951

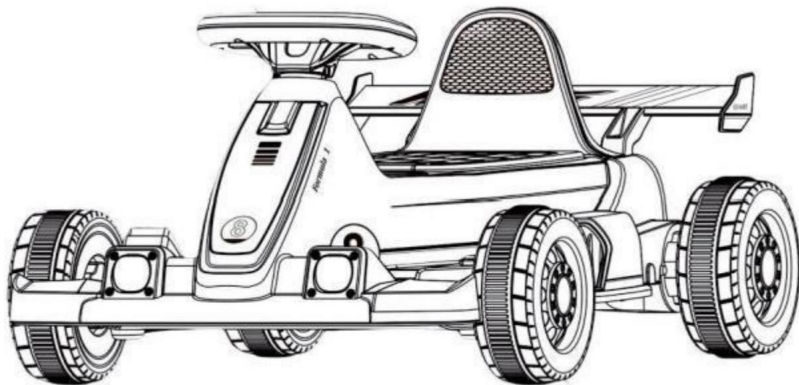

Uwaga: Wygląd produktu, który otrzymasz, ma wpływ na jego faktyczne właściwości.

OSTRZEŻENIE: -Montaż powinien wykonać osoba dorosła.

·Zabawka nie jest odpowiednia dla dzieci poniżej 6 lat ze względu na jej maksymalną prędkość.

·RYZYSKO POŻARU. Nie pomijać. Wymieniać wyłącznie na oryginały o oryginalnym rozmiarze i typie.

POTRZEBUJESZ POMOCY?SKONTAKTUJ SIĘ Z NAMI!

Masz pytania dotyczące produktu?Potrzebujesz wsparcia technicznego?Nie wahaj się skontaktuj się z nami:

Wsparcie techniczne i certyfikat gwarancji elektronicznej www.vevor.com/support

To jest oryginalna instrukcja, przed użyciem należy uważnie przeczytać wszystkie instrukcje. VEVOR zastrzega sobie prawo do jednoznacznej interpretacji instrukcji obsługi. Wygląd produktu zależy od otrzymanego produktu. Prosimy o wybaczenie, że nie będziemy Państwa ponownie informować o wszelkich aktualizacjach technologicznych lub oprogramowania naszego produktu.

1 INSTRUKCJA INSTALACJI



Ilustracje zawarte w tej instrukcji mają na celu łatwiejsze zrozumienie sposobu działania produktu i struktura produktu, proszę zwrócić uwagę mogą wystę pować różnice mię dzy zdję ciami a fizycznym przedmiotem.

Aby poprawić jakość, możemy zmienić czę ść struktury i pojawienia się produktu bez wcześniejszego powiadomienia.

Przed użyciem należy uważnie przeczytać instrukcję , która zawiera informacje o właściwym stosowaniu. metoda działania i kroki instalacji.

Nieprawidłowa obsługa może spowodować uszkodzenie produktu, a nawet zranienie dziecka.

Proszę przechowywać tę instrukcję w miejscu łatwo dostę pnym.

	Ostrzeżenie – aby zmniejszyć ryzyko obrażeń, użytkownik musi przeczytać instrukcję instrukcję uważnie.
	Ten symbol, umieszczony przed komentarzem dotyczącym bezpieczeństwa, oznacza rodzaj środek ostrożności, ostrzeżenie lub niebezpieczeństwo. Zignorowanie tego ostrzeżenia może prowadzić do wypadku. Aby zmniejszyć ryzyko obrażeń, pożaru lub porażenia prądem, prosimy Zawsze postę puj zgodnie z poniższymi zaleceniami.
	Niebezpieczeństwo! Ryzyko obrażeń ciała lub szkód środowiskowych!Ryzyko porażenia prądem porażenie prądem! Ryzyko obrażeń ciała na skutek porażenia prądem!

OSTRZEŻENIA DOTYCZĄCE BEZPIECZEŃSTWA

Instrukcja obsługi zawiera informacje dotyczące montażu, użytkowania i konserwacji

Instrukcja. Pojazd musi zostać zmontowany przez osobę dorosłą, która zapoznała się z instrukcją. i zrozumiałem instrukcje zawarte w tej instrukcji. Przechowuj opakowanie w miejscu niedostę pnym dla dzieci. chronić przed dziećmi i przed użyciem wyrzucić wszelkie opakowania.

Uwaga: Aby uzyskać najlepsze rezultaty, należy używać urządzenia na płaskich, twardych powierzchniach.

Poniższe zagrożenia bezpieczeństwa mogą skutkować poważnymi obrażeniami ciała lub śmiercią użytkownik pojazdu:

·Produkt zawiera małe czę ści przeznaczone wyłącznie do montażu przez osoby dorosłe.

- Podczas montażu trzymaj małe dzieci z dala. Zdejmij i wyrzuć wszystkie materiały ochronny i woreczki foliowe przed montażem. Pamiętaj o usunięciu wszystkich materiałów opakowaniowych i części znajdujących się pod nadwoziem pojazdu.
- Zaciski akumulatora, zaciski i powiązane akcesoria zawierają ołów i ołówwiązki (kwasy) chemiczne, o których wiadomo w stanie Kalifornia, że powodują nowotwory, uszkodzenia układu rozrodczego, a także są toksyczne i żrące. Nigdy nie otwieraj baterii.
- Części ciała, takie jak ręce, nogi, włosy i ubrania, mogą zostać wciągnięte ruchome części. Nigdy nie umieszczaj części ciała w pobliżu ruchomych części, ponieważ mogą się poluzować. odzież podczas korzystania z pojazdu. Zawsze zakładaj buty podczas korzystania z pojazdu. pojazd.
- Nie pozostawiaj dziecka bez opieki podczas korzystania z tej zabawki ani nie pozwalaj na korzystanie z niej. zabawki w dowolnym miejscu, w którym wymagana jest możliwość hamowania, ponieważ może to spowodować stoczyć się lub utracić kontrolę, co może spowodować poważne obrażenia lub śmierć.
- Korzystanie z tego pojazdu w pobliżu ulic, pojazdów mechanicznych, schodów, zbiorników wodnych, pochyłych powierzchni, wzgórz, obszarów mokrych, oparów łatwopalnych, w alejkach, w nocy lub w ciemności może dojść do nieoczekiwanego wypadku.
- *Korzystanie z pojazdu w niebezpiecznych warunkach, takich jak śnieg, deszcz, luźny brud, błoto, piasek lub drobny żwir, może spowodować nieoczekiwane działania takie jak wywrócenie się i poślizg oraz uszkodzenie układu elektrycznego i baterii.
- Nie używaj pojazdu w sposób niebezpieczny. Niebezpieczne zachowanie obejmuje między innymi:
 - a. Ciągnięcie pojazdu za pomocą innego pojazdu lub podobnego urządzenia
 - b. Dopuszczenie więcej niż jednego pasażera
 - c. Popychanie użytkownika od tyłu
 - d. Jazda z niebezpieczną prędkościąPodczas korzystania z pojazdu należy zawsze stosować zdrowy rozsądek i zasady bezpieczeństwa.

OSTRZEŻENIA DOTYCZĄCE BATERII

Poniższe zagrożenia bezpieczeństwa mogą skutkować poważnymi obrażeniami ciała lub śmiercią użytkownika pojazdu:



·Używanie baterii lub ładowarki innej niż dostarczona 6 V akumulator i ładowarka mogą spowodować pożar lub wybuch. Używaj wyłącznie dołączonego akumulatora 6 V i ładowarkę należy podłączyć do pojazdu.



·Używanie akumulatora 6 V i ładowarki do użycie jakiegokolwiek innego produktu może spowodować przegrzanie, pożar lub wybuch. Nigdy nie używaj akumulatora 6 V i ładowarki z inny produkt.



·Podczas ładowania powstają gazy wybuchowe. Naładuj akumulator w dobrze wentylowanym miejscu. Nie ładuj akumulatora w pobliżu ciepła lub materiałów łatwopalnych.

·Kontakt pomiędzy zaciskiem dodatnim i ujemnym może spowodować pożar lub wybuch. Unikać bezpośredniego kontaktu między zaciskami. Podniesienie akumulatora za przewody lub ładowarkę może spowodować uszkodzenie akumulatora i może doprowadzić do pożaru. Zawsze podnoś Trzymaj baterię za obudowę lub uchwyty.



·Płyny na akumulatorze mogą spowodować pożar lub porażenie prądem. Zawsze trzymaj akumulator z dala od wszelkich płynów i utrzymuj go w czystości. akumulator jest suchy.

·Kontakt lub narażenie na wyciek z akumulatora (kwas ołowiowy) może spowodować poważne obrażenia. W przypadku kontaktu lub narażenia należy natychmiast skontaktować się z lekarzem. Jeśli jeśli substancja chemiczna dostanie się na skórę lub do oczu, przemyj je chłodną wodą przez 15 minut. W przypadku połknięcia substancji chemicznej należy natychmiast podać poszkodowanemu wodę lub mleka. Nie podawaj wody ani mleka, jeśli pacjent wymiotuje lub ma obniżony poziom czujności. Nie wywoływać wymiotów.

·Zaciski akumulatora, zaciski i powiązane akcesoria zawierają ołów i ołów związków (kwasy), substancje chemiczne, o których wiadomo w stanie Kalifornia, że powodują nowotwory, uszkodzenia układu rozrodczego, toksyczne i żrące. Nigdy nie otwieraj bateria.

·Manipulowanie lub modyfikacja układu elektrycznego może spowodować porażenie prądem, pożar lub wybuchu i trwałego uszkodzenia systemu. Odsłonięte przewody i obwody w ładowarce mogą spowodować porażenie prądem. Zawsze utrzymuj obudowa ładowarki zamkniętą.

WYMAGANIA I OSTRZEŻENIA UŻYTKOWNIKA

Wiek: 2+

Maksymalna waga: 44 funty

Przed rozpoczęciem korzystania z pojazdu dziecko powinno zrozumieć zasady działania elementów sterujących pojazdem, i kwestiami bezpieczeństwa. Muszą również wykazać się umiejętnością radzenia sobie z pojazdem i obsługiwać jego elementy sterujące. Osoba dorosła jest odpowiedzialna za edukować dziecko i nadzorować korzystanie z pojazdów. Przeczytaj poniższe informacje ostrzeżenia dotyczące bezpieczeństwa dla każdego dziecka korzystającego z pojazdu przed jazdą.

OSTRZEŻENIA

- Nigdy nie pozostawiaj dziecka bez opieki. Zawsze nadzoruj dziecko.
- Podczas korzystania z pojazdu zawsze siadaj na fotelu.
- Trzymaj ręce, włosy i ubranie z dala od ruchomych części.
- Podczas korzystania z pojazdu należy zawsze nosić buty.
- W pojeździe może przebywać jednocześnie tylko jeden pasażer.
- Dzieci poniżej 2 roku życia nie mogą korzystać z pojazdu.
- Prowadź pojazd tylko po płaskim terenie.
- Nie zbliżaj się do basenów i innych zbiorników wodnych, urwisk ani stromych zboczy.

- Nie wjeżdżaj pojazdem w luźną ziemię, błoto, piasek lub drobny żwir.
 - Nie należy jeździć pojazdem po ulicach ani w pobliżu samochodów.
- Należy nosić sprzęt ochronny. Nie należy go używać w ruchu ulicznym.
- Ze względu na niewystarczającą wytrzymałość produkt nie powinien być stosowany przez dzieci powyżej 60 miesiąca życia.

OSTRZEŻENIA DOTYCZĄCE PIELĘGNACJI

- Zaparkuj pojazd w pomieszczeniu lub przykryj go plandeką, aby chronić go przed wilgocią i pogodą.
- Nie pozostawiaj pojazdu na słońcu przez dłuższy czas, ponieważ może to spowodować blaknięcie i wystąpić. Przechowywać w cieniu lub przykryć plandeką. Nie myć pojazdu za pomocą wąż gumowy.
- Nie myj pojazdu wodą z mydłem.
- Zachowaj ostrożność podczas prowadzenia pojazdu, unikaj upadków i kolizji, które mogą spowodować obrażeń użytkownika lub osób trzecich.

·Przed użyciem należy sprawdzić części składowe i regularnie je kontrolować transformatory lub ładowarki akumulatorów do w przypadku uszkodzenia przewodu, wtyczki, obudowy lub innych części, Pojazdy nie mogą być używane do czasu naprawy uszkodzeń, aby uniknąć wypadku







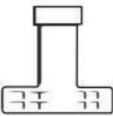

CZAS I OKRES ŁADOWANIA - Ważne!

- Całkowite rozładowanie akumulatora może spowodować jego uszkodzenie. Nie dopuszczaj do całkowitego rozładowania akumulatora.
- Sprawdź akumulator i ładowarkę (przewód zasilający, złącze) pod kątem zużycia i uszkodzenia przed ładowaniem. Nie ładuj akumulatora, jeśli jest uszkodzony. wystąpił.
- Średnio ładowanie akumulatora trwa od 8 do 12 godzin.
- Nie ładuj akumulatora dłużej niż 20 godzin. Nie można naładować akumulatora. niezgodne z instrukcją użycie baterii może spowodować jej trwałe uszkodzenie i unieważnienie gwarancja.
- Tylko osoba dorosła, która przeczytała i zrozumiała ostrzeżenia dotyczące bezpieczeństwa, powinna obsługiwać, ładować i ponownie ładować akumulator.

Specyfikacja

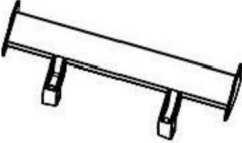
Nazwa	specyfikacja
Model	BDM-0951
Bateria	Akumulator kwasowo-ołowiowy 6V4.5Ah*1
Silnik	Prąd stały 6V
Odpowiedni wiek	2+
Maksymalna waga	44 funty
Maksymalna prędkość	3,2 km/h±5%
Rumak	Wejście: 100-240 V AC Wyjście: DC 6V500mA

Lista części

ILOŚĆ		ZDJĘCIE	ILOŚĆ		ZDJĘCIE
	2	 A (klucz M8)	4		 B(Koło)
	4	 C (pokrywa koła)	1		 D (Kierownica)
	1	 E (Skrzydło tylne)	1		 F (Ładowarka)
	1	 G(Instrukcja)	2		 H (wkrę t samogwintujący)

*Zdjęcia mają charakter WYŁĄCZNIE poglądowy.

Prace przygotowawcze:

Najpierw połóż samochód na miękkiej tkaninie lub gładkiej powierzchni (nie można go postawić bezpośrednio na powierzchni cementu itp., co spowoduje zarysowanie powierzchni (plastiku), a następnie zdejmij tekturę, piankę i nylonowe opaski zaciskowe.

Narzędzia:

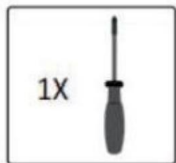

Nie wliczone

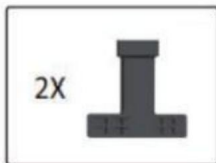

Dołączony

Kroki instalacji:

Krok 1: Zdejmij plastikową osłonę osi.

Zdejmij cztery [1] plastikowe osłony osi. (Uwaga: Wyrzuć je do kosza.

Móć)



Krok 2: Zdejmij nakrętkę i podkładkę.

Zdejmij cztery [2] nakrętki i cztery [3] podkładki na przedniej i tylnej osi.

oś za pomocą klucza A (M8). (Uwaga: Nie usuwaj podkładki oznaczonej (strzałka!)

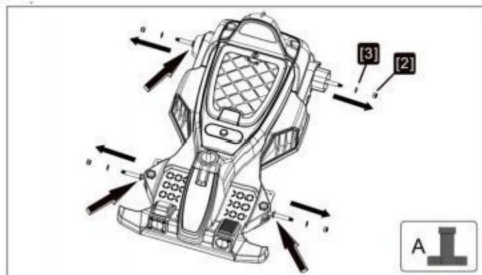

Krok 3: Zamontuj koło i osłonę koła.

Nasuń koło B na oś, a następnie zabezpiecz je nakrętką i podkładką, zatrzasnkując C (pokrywa koła) na kole.

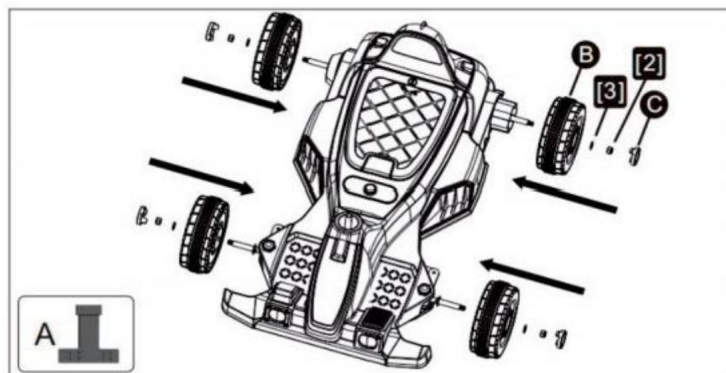

Krok 4: Zamontuj kierownicę

1. Zdejmij pokrywę baterii z kierownicy D za pomocą śrubokręta, włóż dwie baterie AAA i załóż pokrywę baterii.
2. Odkręć śrubę na kierownicy (D) za pomocą śrubokręta.
3. Zamontuj kierownicę (D) na karoserii samochodu, jak pokazano na rysunku.
4. Dokręć śrubę na kierownicy (D) za pomocą śrubokręta.



OSTRZEŻENIE:

1. Wszystkie baterie powinny być włożone z zachowaniem prawidłowej biegunowości
2. Baterii nieładownej nie można ładować
3. Wyjmij i odpowiednio obejdz się z rozładowanym akumulatorem. Aby uniknąć obrażeń, Proszę trzymać dzieci z dala od baterii.
4. Bezpośredni kontakt pomiędzy zaciskami dodatnim i ujemnym może spowodować pożar lub wybuch. Unikaj bezpośredniego łączenia zacisków.
5. Nie mieszaj starych i nowych baterii. Nie mieszaj baterii alkalicznych, standardowych baterii (węglowo-cynkowych) lub akumulatorów (niklowo-kadmowych).
6. Tylko osoba dorosła, która przeczytała i zrozumiała ostrzeżenia dotyczące bezpieczeństwa, może naładować baterię.

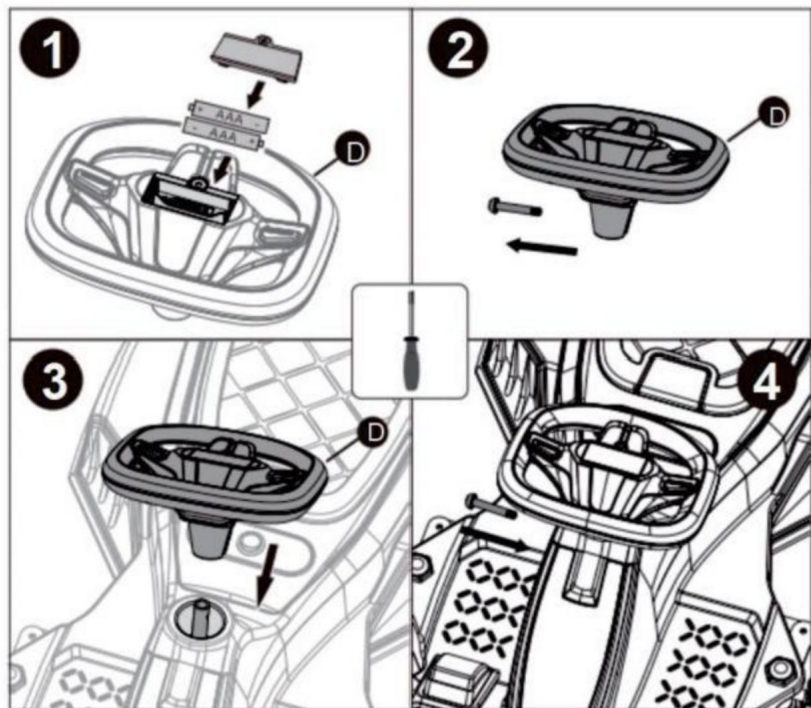

Krok 5: Zamontuj tylny spoiler.

Zamontuj dwa wsporniki E (tylnego skrzydła) w dwóch gniazdach nadwozia, jak pokazano na rysunku. Przykręć 2 wkręty H (samogwintujące) za pomocą śrubokręta.

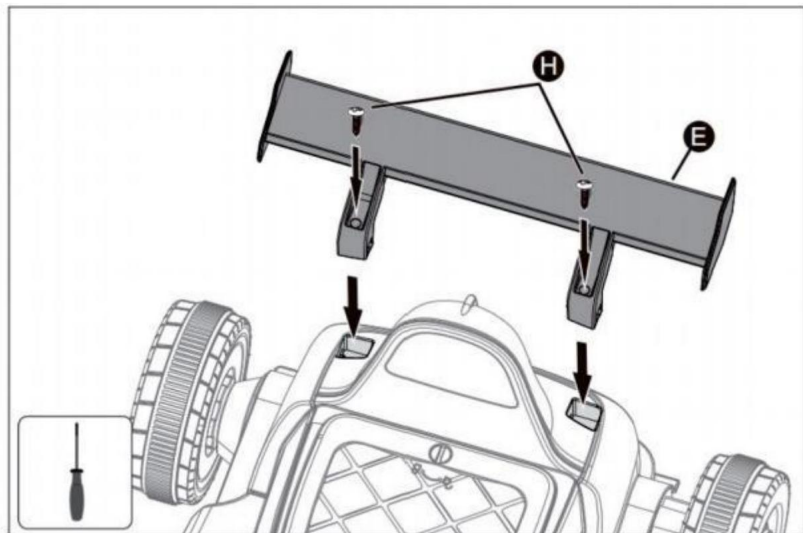

Instrukcja użytkowania-Instrukcja naciskania klawisza

- 1 i 2: Przycisk klaksonu: naciśnij, aby odtworzyć dźwięk klaksonu.
3. Pedał gazu: Naciśnij pedał gazu do przodu/do tyłu, zwolnij pedał, a samochód stopniowo się zatrzyma.
4. Przełącznik jazdy do przodu/do tyłu: naciśnij przycisk, aby sterować pojazdem. poruszać się do przodu lub do tyłu.
5. Przełącznik światła: Naciśnij przełącznik, aby włączyć światło, naciśnij ponownie, aby wyłączyć światło. zgasić światło.
6. Włącznik zasilania: Naciśnij włącznik jazdy, aby rozpocząć jazdę .
Samochód.
7. Gniazdo ładowania

*Przed użyciem należy usunąć naklejki z dwóch przełączników (#5,#6).

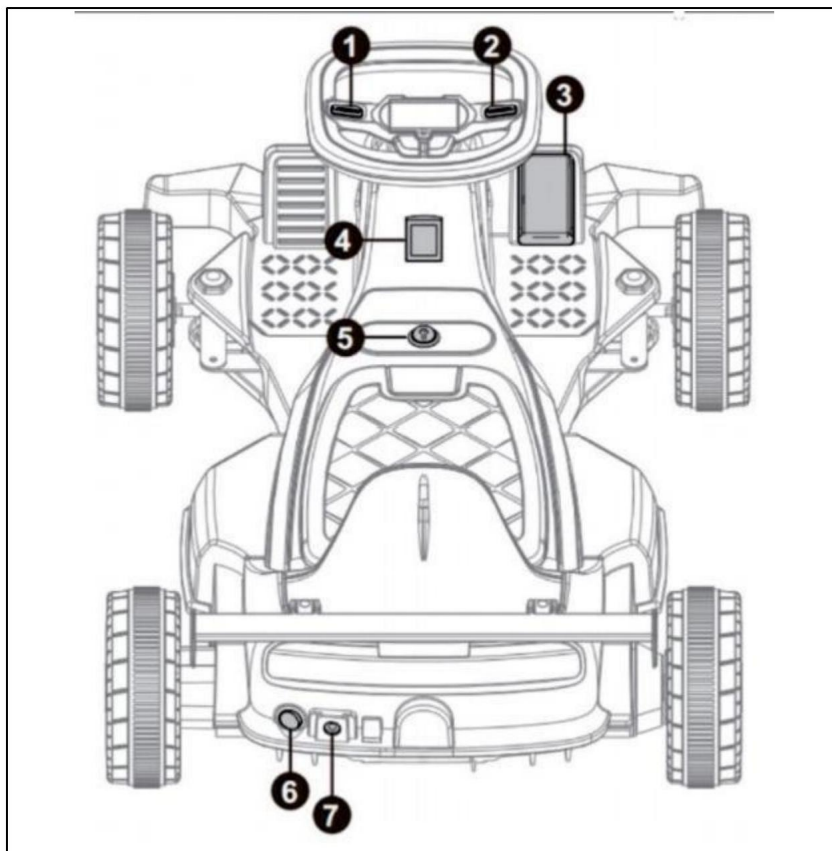

Instrukcja obsługi sterowania ręcznego (do przodu, do tyłu):

Aby uruchomić, przesunąć wyłącznik zasilania do pozycji „I”. Kierowca powinien usiąść. Naciśnij przycisk jazdy do przodu i naciśnij przełącznik nożny, a samochód ruszy do przodu. Zwolnij przełącznik nożny, a samochód się zatrzyma. Naciśnij przycisk jazdy do tyłu i naciśnij przełącznik nożny, samochód zacznie jechać do tyłu, zwolnij nogę przełącznik, samochód się zatrzyma. Naciśnij przełącznik zasilania w pozycję „O”, aby uruchomić

wyłączony.

Instrukcje dotyczące bezpiecznika odzyskiwalnego

Bezpiecznik resetowalny: gdy prąd przekroczy określoną wartość, bezpiecznik odłączalny automatycznie wyłączy zasilanie na 5-60 sekund, a następnie prąd zostanie przywrócony.

OSTRZEŻENIE

RYZIKO POŻARU. Nie omijaj bezpiecznika. Może to przeciążyć i uszkodzić instalację elektryczną. Wymień tylko w oryginalnym rozmiarze i typie.

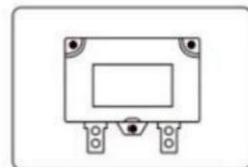

Instrukcje ładowania

OSTRZEŻENIE! Podłączaj ładowarkę ścienną bezpośrednio do gniazdka ściennego. Nie

use an extension cord

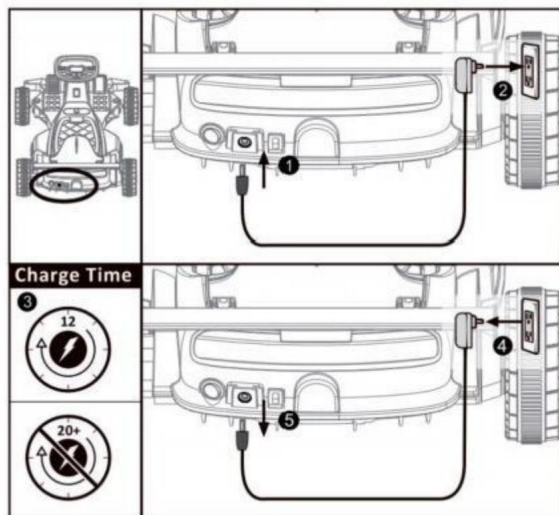

Jeśli poziom naładowania akumulatora jest niski, należy go natychmiast naładować. Port ładowania znajduje się za siedzeniem. (Uwaga: zabawek nie można używać w stanie ładowania.) Zabawki powinny być ładowane przez osobę dorosłą.

Rozwiązywanie problemów

Typ usterki	Analiza przyczyn	Metody eliminacji problemów
Silnik nie obracać	<ol style="list-style-type: none"> 1. Czy bezpiecznik jest przeciążony? 2. Czy złącze przełącznika pedałowego jest dobre? 3. Czy spawanie zacisków elektrycznych silnika jest wykonane prawidłowo? 4. Złącze przewodu silnika jest dobre. 5. Odłącz wtyczkę silnika, podłącz ją bezpośrednio do akumulatora i sprawdź, czy się obraca. 	<p>1. Tak, bezpiecznik automatycznie odcina zasilanie na 5-20 sekund, a następnie ponownie uruchamia; Nie, sprawdź kolejną analizę przyczyny 2. Nie, napraw przełącznik nożny; Tak, sprawdź kolejną analizę przyczyny 3. Nie, przyspawaj przewód zaciskowy; Tak, sprawdź kolejną analizę przyczyny 4. Nie, podłącz wtyczkę; Tak, sprawdź kolejną analizę przyczyny 5. Nadal nie ma obrotów, wymień silnik; Jeśli się obraca, oznacza to, że płytka drukowana napędu wymaga profesjonalnej konserwacji, skontaktuj się z agentem 1. Nie, wymień płytkę sterowniczą; Tak, sprawdź</p>
Poruszaj się tylko do przodu lub tylko wstecz	<ol style="list-style-type: none"> 1. Sprawdź przełącznik przód/tył, sprawdź multimetrem, czy złącze jest dobre. 2. Sprawdź, czy cykl napędu przód/tył działa. 	<p>kolejną analizę przyczyny 2. Nie, podłącz linię; Tak, to oznacza płytka sterująca wymaga profesjonalnej konserwacji, prosimy o kontakt z agentem</p>
niska prędkość	<ol style="list-style-type: none"> 1. Sprawdź, czy napięcie akumulatora jest prawidłowe. 2. Podłącz silnik (wraz z przekładnią napędu) do akumulatora, a następnie ponownie sprawdź, czy można zwiększyć prędkość, czy nie. 	<p>1. Nie, naładuj akumulator; Tak, wszystko w porządku, sprawdź kolejną analizę przyczyny 2. Nie, sprawdź kolejną analizę przyczyny; Tak, oznacza to, że płytka drukowana układu napędu wymaga profesjonalnej konserwacji, skontaktuj się z agentem</p>
Nie można naładować akumulatora	<ol style="list-style-type: none"> 1. Złącze akumulatora odpadło lub poluzowało się. 2. Ładowarka lekko się nagrzewa podczas ładowania 	<ol style="list-style-type: none"> 1. Tak, podłącz ponownie; Nie, sprawdź następną analizę przyczyny 2. Nie, ładowarka jest zepsuta, wymień ją <p>1. Tak, połóż</p>
1. Sprawdź, czy koło skrzyni biegów, czy uszkodzony.	<p>napędu może się obracać, czy samochód nie? 2. Sprawdź któryś bieg nie jest</p>	<p>koło na ziemi; Nie, sprawdź następną analizę przyczyny 2. Tak, wymień skrzynię biegów; Nie, sprawdź następną analizę przyczyny</p>

<p>Samochód jest niestabilny, porusza się w obie strony</p>	<p>1. Czy kierowca przekroczył dopuszczalną masę ładunku? 2. Czy kierowca jedzie po wyboistej drodze? 3. Sprawdź, czy koło może się swobodnie obracać.</p>	<p>1. Tak, należy postę pować zgodnie z instrukcją, samochód nie jest przystosowany do przekroczenia maksymalnej masy. Nie, należy sprawdzić nastę pującą analizę przyczyn. 2. Tak, należy postę pować zgodnie z instrukcjami, jechać po płaskiej drodze cementowej; Nie, należy sprawdzić nastę pny powód analiza.Nie;Rozwiązywanie problemów z kołem i osią.3.Nieznacznie poluzuj nakrę tkę osi koła, jeśli koło nie obraca się swobodnie.</p>
---	---	---

Producent: Shanghaimuxinmuyeyouxiangongsi

Adres: Shuangchenglu 803nong11hao1602A-1609shi, baoshanqu, szanghaj
200000 CN.

Importowane do AUS: SIHAO PTY LTD, 1 ROKEVA STREET EASTWOOD NSW
2122 Australia

Importowane do USA: Sanven Technology Ltd., Suite 250, 9166 Anaheim Place, Rancho
Cucamonga, CA 91730

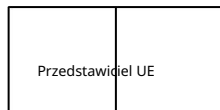

E-CrossStu GmbH
Mainzer Landstr. 69, 60329 Frankfurt nad Menem.

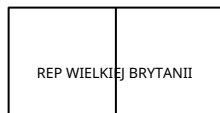

YH CONSULTING LIMITED.
C/O YH Consulting Limited Biuro 147, Centurion House, London
Road, Staines-upon-Thames. Surrey. TW184AX

VEVOR®
TOUGH TOOLS, HALF PRICE

Wsparcie techniczne i certyfikat gwarancji elektronicznej www.vevor.com/support

VEVOR[®]

TOUGH TOOLS, HALF PRICE

Technische ondersteuning en e-garantiecertificaat

www.vevor.com/support

ELEKTRISCHE KINDERAUTO'S

GEBRUIKERSHANDLEIDING

Wij streven er voortdurend naar om u gereedschappen tegen concurrerende prijzen te leveren.

"Bespaar de helft", "Halve prijs" of andere soortgelijke uitdrukkingen die wij gebruiken, geven slechts een schatting van de besparingen weer die u kunt behalen door bepaalde gereedschappen bij ons te kopen in vergelijking met de grote topmerken en betekent niet noodzakelijkerwijs dat alle categorieën gereedschappen die wij aanbieden, worden gedekt. Wij herinneren u eraan om zorgvuldig te controleren of u daadwerkelijk de helft bespaart in vergelijking met de grote topmerken wanneer u een bestelling bij ons plaatst.

VEVOR[®]
TOUGH TOOLS, HALF PRICE

KINDEREN
ELEKTRISCHE AUTO'S

MODEL:BDM-0951

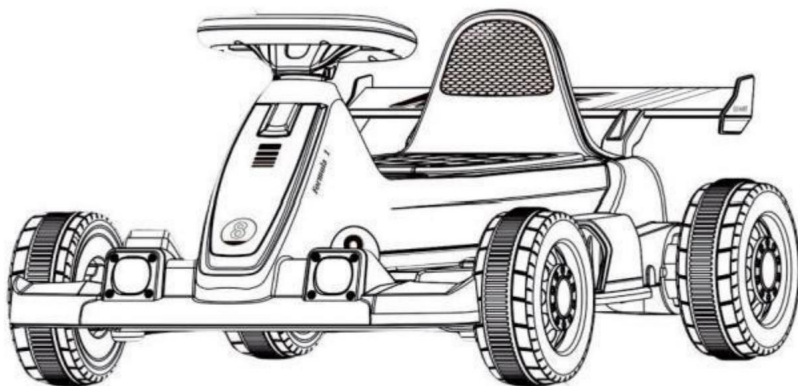

Let op: het uiterlijk van het product is afhankelijk van het daadwerkelijke product dat u ontvangt.

WAARSCHUWING: -Moet door een volwassene worden gemonteerd.

-Dit speelgoed is niet geschikt voor kinderen jonger dan 6 jaar vanwege de maximale snelheid.

-BRANDGEVAAR. Niet omzeilen. Alleen vervangen door originele maat en type.

HULP NODIG? NEEM CONTACT MET ONS OP!

Heeft u vragen over het product? Heeft u technische ondersteuning nodig? Neem dan gerust contact met ons op.

Neem contact met ons op:

**Technische ondersteuning en e-garantiecertificaat [www.vevor.com/
support](http://www.vevor.com/support)**

Dit zijn de originele instructies. Lees alle instructies zorgvuldig door voordat u het product gebruikt. VEVOR behoudt zich het recht voor om de gebruikershandleiding op een duidelijke manier te interpreteren. Het uiterlijk van het product is afhankelijk van het product dat u hebt ontvangen. Wij informeren u niet meer over eventuele technologische of software-updates voor ons product.

1 INSTALLATIE-INSTRUCTIES



De illustraties in deze instructie worden gebruikt om de werkmethode van het product en de productstructuur, Let op Er kunnen verschillen zijn tussen de afbeeldingen en het fysieke item.

Om de kwaliteit te verbeteren, kunnen we een deel van de structuur veranderen en uiterlijk van het product zonder voorafgaande kennisgeving.

Lees de instructies zorgvuldig door voordat u het product gebruikt. Hierin staat wat de juiste dosering is. bedieningsmethode en installatiestappen.

Bij onjuist gebruik kan het product beschadigd raken en kan uw kind zelfs gewond raken.

Zorg ervoor dat u deze instructies bij de hand hebt en dat u ze gemakkelijk kunt vinden.

	Waarschuwing - Om het risico op letsel te verminderen, moet de gebruiker de instructies lezen handleiding zorgvuldig door.
	Dit symbool, geplaatst voor een veiligheidsopmerking, geeft een soort voorzorgsmaatregel, waarschuwing of gevaar. Het negeren van deze waarschuwing kan leiden tot een ongeluk. Om het risico op letsel, brand of elektrocutie te verminderen, Volg altijd de onderstaande aanbevelingen.
	Gevaar! Risico op persoonlijk letsel of schade aan het milieu! Risico op elektrische Schok!Gevaar voor persoonlijk letsel door elektrische schok!

VEILIGHEIDSWAARSCHUWINGEN

De gebruikershandleiding bevat instructies voor montage, gebruik en onderhoud instructies. Het voertuig moet worden gemonteerd door een volwassene die de instructies heeft gelezen en de instructies in deze handleiding begrepen. Houd de verpakking uit de buurt van kinderen en gooi alle verpakkingen weg vóór gebruik.

Let op: Voor optimale prestaties gebruikt u het product op vlakke, harde oppervlakken.

De volgende veiligheidsrisico's kunnen leiden tot ernstig letsel of de dood van de gebruiker van het voertuig:

·Dit product bevat kleine onderdelen die alleen door volwassenen in elkaar gezet mogen worden.

·Houd kleine kinderen uit de buurt tijdens het monteren. Verwijder en gooi alle beschermend materiaal en plastic zakken voor de montage. Zorg ervoor dat u alle verpakkingsmaterialen en onderdelen van onder de carrosserie van het voertuig.

·Accupolen, aansluitingen en bijbehorende accessoires bevatten lood en lood verbindingen (zuren)chemicaliën waarvan de staat Californië weet dat ze kanker, schade aan de voortplanting en zijn giftig en bijtend. Open de verpakking nooit batterij.

·Lichaamsdelen zoals handen, benen, haar en kleding kunnen in de val terecht komen bewegende delen. Plaats nooit een lichaamsdeel in de buurt van een bewegend deel en draag geen losse onderdelen. kleding tijdens het gebruik van het voertuig. Draag altijd schoenen bij het gebruik van het voertuig. voertuig.

·Laat een kind niet zonder toezicht achter terwijl het dit speelgoed gebruikt en sta het gebruik ervan niet toe. speelgoed op een locatie waar remvermogen vereist is, omdat dit kan resulteren in een weggrollen of verlies van controle, wat ernstig letsel of de dood tot gevolg kan hebben.

·Gebruik van dit voertuig in de buurt van straten, motorvoertuigen, trappen, watermassa's, hellende oppervlakken, heuvels, natte gebieden, ontvlambare dampen, in steegjes, 's nachts of in het donker kan leiden tot een onverwacht ongeluk.

*Het gebruik van het voertuig onder onveilige omstandigheden zoals sneeuw, regen, los vuil, modder, zand of fijn grind kan leiden tot onverwachte handelingen zoals kantelen en slippen, en schade aan het elektrische systeem en batterij.

·Gebruik het voertuig niet op een onveilige manier. Onveilige manieren omvatten onder meer: zijn niet beperkt tot:

- a. Het trekken van het voertuig met een ander voertuig of een soortgelijk apparaat
- b. Toestaan van meer dan één rijder
- c. De gebruiker van achteren duwen d. Rijden met een onveilige snelheid

Gebruik altijd uw gezonde verstand en ga veilig te werk bij het gebruik van het voertuig.

WAARSCHUWINGEN VOOR DE BATTERIJ

De volgende veiligheidsrisico's kunnen leiden tot ernstig letsel of de dood van de gebruiker van het voertuig:



-Gebruik van een andere batterij of lader dan de meegeleverde 6V oplaadbare batterij en oplader kunnen brand of explosie. Gebruik alleen de meegeleverde 6V oplaadbare batterij en oplader bij het voertuig.



-Gebruik de 6V oplaadbare batterij en lader voor Elk ander product kan oververhitting, brand of explosie veroorzaken. Gebruik de 6V oplaadbare batterij en lader nooit met een ander product.



-Bij het opladen ontstaan explosieve gassen. Laad de batterij in een goed geventileerde ruimte. Laad de batterij niet op in de buurt van hitte of brandbare materialen.

-Contact tussen de positieve en negatieve aansluitingen kan brand of letsel veroorzaken explosie. Vermijd direct contact tussen de aansluitingen. Het oppakken van de batterij bij de draden of de lader kan schade aan de batterij veroorzaken en brand kunnen veroorzaken. Pak de batterij altijd op batterij aan de behuizing of handgrepen.



-Vloeistoffen op de batterij kunnen brand of een elektrische schok veroorzaken. Houd altijd alle vloeistoffen uit de buurt van de batterij en bewaar de batterij leeg.

-Contact of blootstelling aan batterijlekkage (loodzuur) kan ernstige schade veroorzaken letsel. Als er contact of blootstelling optreedt, neem dan onmiddellijk contact op met uw arts. Als de Als er een chemische stof op de huid of in de ogen komt, spoel dan 15 minuten met koud water. minuten. Als de chemische stof wordt ingeslikt, geef de persoon dan onmiddellijk water of melk. Geef geen water of melk als de patiënt overgeeft of een Verminderde alertheid. Geen braken opwekken.

-Accupolen, aansluitingen en bijbehorende accessoires bevatten lood en lood verbindingen (zuur), chemicaliën waarvan de staat Californië weet dat ze kanker, schade aan de voortplanting en zijn giftig en bijtend. Open de verpakking nooit. batterij.

-Het knoeien met of wijzigen van het elektrische circuitsysteem kan een schok of brand veroorzaken of explosie en permanente schade aan het systeem. Blootliggende bedrading en schakelingen in de lader kunnen een elektrische schok veroorzaken. Houd de Laderbehuizing gesloten.

GEBRUIKERSVEREISTEN EN WAARSCHUWINGEN

Leeftijd:2+

Maximaal gewicht: 44 lbs

Voordat het kind het voertuig gebruikt, moet het de bedieningselementen van het voertuig begrijpen en veiligheidskwesties. Ze moeten ook aantonen dat ze in staat zijn om met de voertuig en bedienen de bedieningselementen ervan. Het is de verantwoordelijkheid van de volwassene om het kind opvoeden en toezicht houden op het gebruik van de voertuigen. Lees het volgende veiligheidswaarschuwingen aan elk kind dat het voertuig gebruikt voordat het gaat rijden.

WAARSCHUWINGEN

- Laat uw kind nooit zonder toezicht achter. Houd altijd toezicht op het kind.
- Zit altijd op de stoel wanneer u het voertuig gebruikt.
- Houd uw handen, haar en kleding uit de buurt van bewegende delen.
- Draag altijd schoenen wanneer u het voertuig gebruikt.
- Er mag slechts één bestuurder tegelijk in het voertuig zitten.
- Kinderen jonger dan 2 jaar mogen het voertuig niet gebruiken.
- Rijd alleen op vlakke ondergrond.
- Ga niet in de buurt van zwembaden of andere watermassa's, afgronden of steile hellingen op en af.
- Rijd niet met het voertuig in los vuil, modder, zand of fijn grind.
 - Rijd niet met het voertuig op straat of in de buurt van auto's.
- Er dient beschermende uitrusting gedragen te worden. Deze mag niet in het verkeer gebruikt worden.
- Niet gebruiken bij kinderen ouder dan 60 maanden vanwege het gebrek aan kracht.

WAARSCHUWINGEN OVER ZORG

- Parkeer het voertuig binnen of dek het af met een zeil om het te beschermen tegen vocht weer.
- Laat het voertuig niet gedurende langere tijd in de zon staan, anders kan de glans verbleken. voorkomen. Bewaar in de schaduw of dek af met een zeil. Was het voertuig niet met een slang.
- Was het voertuig niet met water en zeep.
- Let goed op tijdens het rijden, vermijd vallen of botsingen die letsel aan de gebruiker of derden.

·Controleer de onderdelen voordat u ze gebruikt en controleer ze regelmatig.
de transformatoren of batterijladers voor in
in het geval van schade aan het snoer, de stekker, de behuizing en andere onderdelen,
voertuigen mogen niet worden gebruikt totdat de schade is hersteld, om een ongeluk te voorkomen
ongeluk

OPLAADINTERVAL EN -TIJD - Belangrijk!

·Er kan schade aan de batterij ontstaan als deze volledig leegloopt.

Zorg ervoor dat de batterij niet volledig leegloopt.

·Controleer de batterij en de lader (voedingskabel, connector) op slijtage en
schade voordat u de batterij oplaadt. Laad de batterij niet op als er schade is opgetreden.
plaatsgevonden.

·Gemiddeld duurt het 8 tot 12 uur om de batterij op te laden.

· Laad de batterij niet langer dan 20 uur op. Als u de batterij niet oplaadt,

Het gebruik van de batterij zoals voorgeschreven kan permanente schade aan de batterij veroorzaken en de garantie ongeldig maken.
de garantie.

·Alleen een volwassene die de veiligheids waarschuwingen heeft gelezen en begrepen, mag
de batterij hanteren, opladen en herladen.

Specificatie

Naam	specificatie
Model	BDM-0951
Batterij	6V4.5Ah*1 loodzuuraccu
Motor	DC6V
Geschikte leeftijd	2+
Maximaal gewicht	44 pond
Maximale snelheid	3,2 km/u ± 5%
Oplader	Ingang: 100-240V AC Uitgang: DC 6V500mA

Onderdelenlijst

NR.	AANTAL	AFBEELDING	NR.	AANTAL	AFBEELDING
ÿ	2	 A(M8-sleutel)	ÿ	4	 B(Wiel)
ÿ	4	 C(Wieldeksel)	ÿ	1	 D(Stuurwiel)
ÿ	1	 E(Achtervleugel)	ÿ	1	 F (Lader)
ÿ	1	 G(Instructie)	ÿ	2	 H (zelftappende schroef)

*Foto's dienen uitsluitend ter referentie.

Vorbereidende werkzaamheden:

Zet de auto eerst op een zachte doek of gladde schaaf (kan niet direct op de grond worden geplaatst) op het oppervlak van het cement, enz., waardoor het oppervlak van de plastic), verwijder vervolgens het karton, het schuim en de nylon kabelbinders.

Hulpmiddelen:

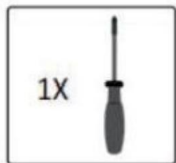

Niet inbegrepen

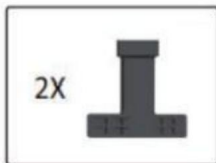

Inbegrepen

Installatiestappen:

Stap 1: Verwijder de kunststof afdekking van de as.

Verwijder de vier [1]as plastic afdekkingen. (Let op: Gooi ze in de prullenbak.)
kan)



Stap 2: Verwijder de moer en de ring.

Verwijder de vier [2]moeren en vier [3]ringen op de vooras en de achteras met A (M8-sleutel). (Let op: verwijder de ring die is aangegeven met de pijl!)

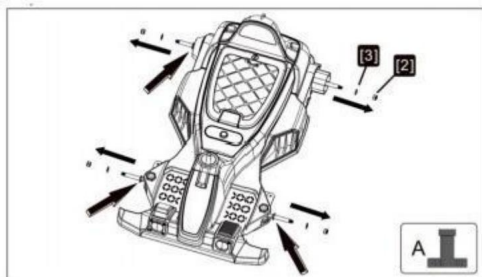

Stap 3: Monteer het wiel en de wioldop.

Schuif B (wiel) op de as en zet het vast met de moer en de ring. Klik vast.

C(wioldop) op het wiel.

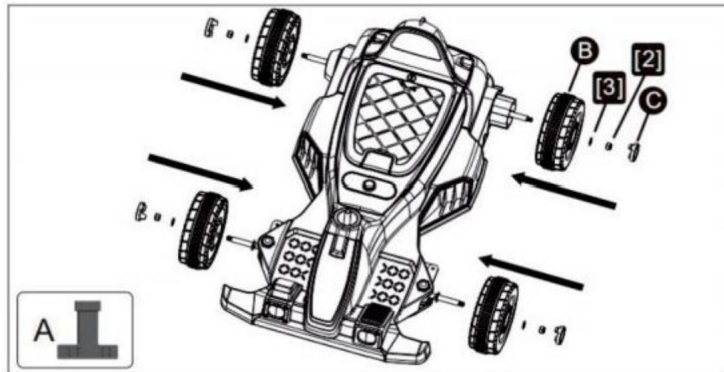

Stap 4: Monteer het stuurwiel

1. Verwijder het batterijdeksel van het D-stuur met behulp van een schroevendraaier, plaats twee AAA-batterijen en plaats vervolgens het batterijklepje terug.
2. Verwijder de schroef op het D-stuk (stuurwiel) met een schroevendraaier.
3. Monteer D (stuurwiel) op de carrosserie zoals aangegeven in de afbeelding.
4. Draai de schroef op het D-stuk (stuurwiel) vast met een schroevendraaier.



WAARSCHUWING:

1. Alle batterijen moeten met de juiste polariteit worden geplaatst
2. Niet-oplaadbare batterij kan niet worden opgeladen
3. Haal de lege batterij eruit en behandel deze op de juiste manier. Om iets te voorkomen, Houd kinderen uit de buurt van de batterij.
4. Het directe contact tussen de positieve en negatieve aansluitingen kan kan leiden tot brand of explosie. Vermijd directe verbinding tussen de aansluitingen.
5. Meng geen oude en nieuwe batterijen. Meng geen alkaline, standaard (koolstof-zink) of oplaadbare (nikkel-cadmium) batterijen.
6. Alleen een volwassene die de veiligheidswaarschuwingen heeft gelezen en begrepen, mag de batterij opladen.

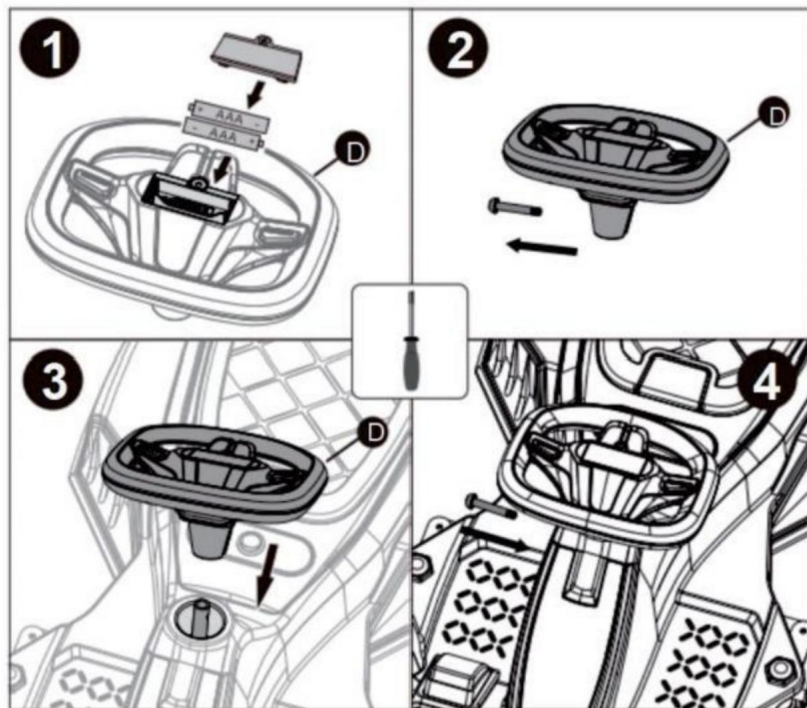

Stap 5: Monteer de achtervleugel.

Plaats de twee beugels van E (achtervleugel) in de twee sleuven van de carrosserie zoals aangegeven in de afbeelding. Schroef de 2 H (zelftappende schroeven) vast met een schroevendraaier.

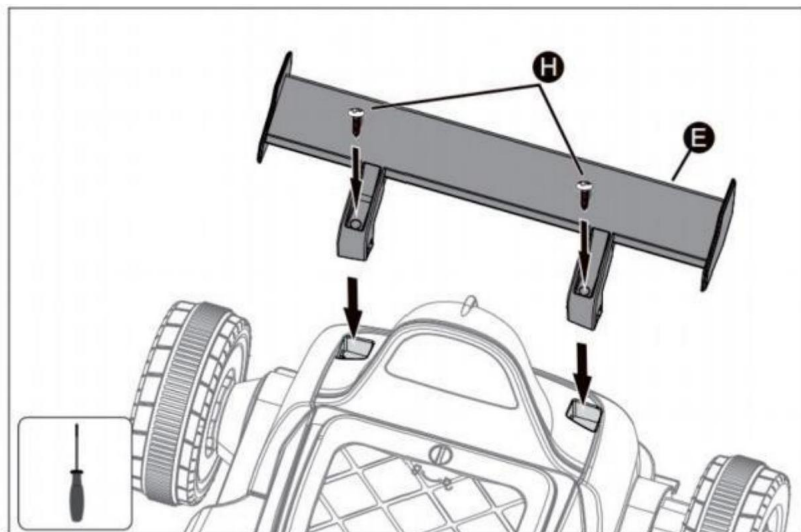

Gebruiksaanwijzing - Instructies voor het indrukken van de toets

- 1&2: Claxonknop: druk hierop om het claxongeluid af te spelen.
3. Gaspedaal: Druk het gaspedaal vooruit/achteruit in en laat het gas los.
Als u het pedaal intrapt, komt de auto geleidelijk tot stilstand.
4. Vooruit/achteruit-schakelaar: druk op de knop om het voertuig te bedienen vooruit of achteruit gaan.
5. Lichtschakelaar: Druk op de schakelaar om het licht aan te zetten, druk nogmaals om het licht uit te zetten.
6. Aan/uit-schakelaar: Druk op de rijschakelaar om te rijden de auto.
7. Oplaadaansluiting

*De stickers op de twee schakelaars (#5,#6) moeten voor gebruik verwijderd worden.

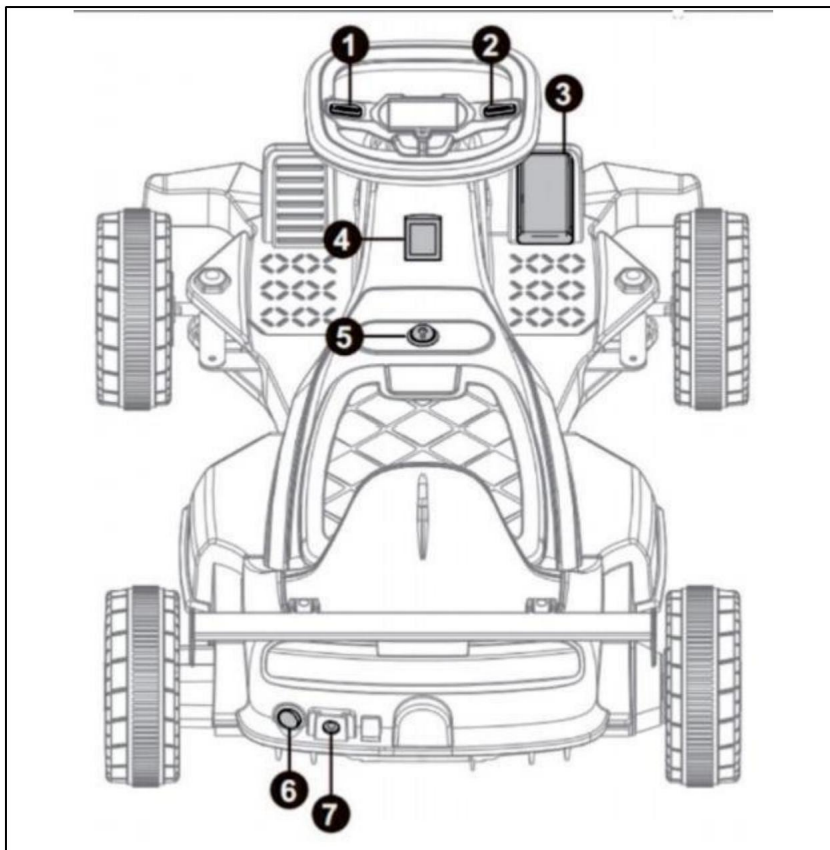

Bedieningshandleiding voor handmatige bediening (vooruit, achteruit):

Zet de aan/uit-schakelaar op de positie "I" om te starten. Ga zitten en druk op de Druk op de vooruitknop en trap op de voetschakelaar, de auto zal vooruit rijden, laat de voetschakelaar los, de auto zal stoppen. Druk op de achteruitknop en Trap op de voetschakelaar, de auto zal achteruit rijden, laat de voet los schakelaar, de auto zal stoppen. Druk de schakelaar naar de "O" positie om de auto aan te zetten uit.

Instructies voor de herstelbare zekering

Herstelbare zekering: wanneer de stroom een bepaalde waarde overschrijdt, herstelbare zekering schakelt automatisch de stroomtoevoer uit voor 5-60 seconden, dan wordt de stroom weer geleverd.

WAARSCHUWING

BRANDGEVAAR. Omzeil de zekering niet. Dit kan overbelasting en schade aan het elektrische systeem. Vervang alleen met originele grootte en lettertype.

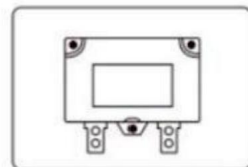

Opladinstructies

WAARSCHUWING! Sluit de muurlader rechtstreeks aan op een stopcontact.

use an extension cord

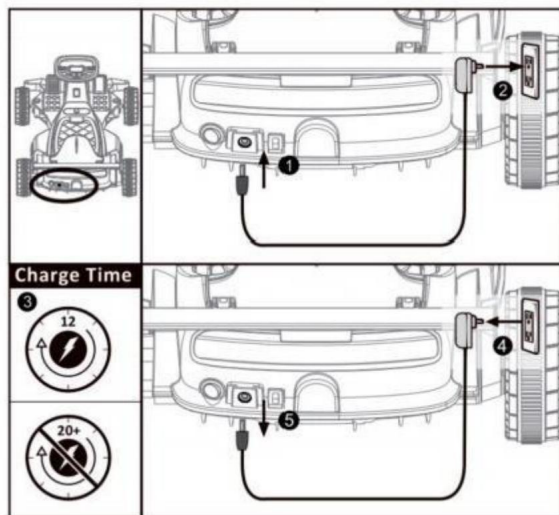

Wanneer de batterij bijna leeg is, laad deze dan onmiddellijk op. De oplaadpoort bevindt zich achter de stoel. (Let op: speelgoed kan niet worden gebruikt als het is opgeladen.)
Speelgoed moet door een volwassene worden opgeladen.

Probleemoplossing

Fouttype	Redenanalyse	Methoden voor het oplossen van problemen
De motor doet het niet draaien	<ol style="list-style-type: none"> 1. Is de zekering overbelast? 2. Is de aansluiting van de pedaalschakelaar goed? 3. Is de elektrische aansluiting van de motor goed gelast? 4. De aansluiting van de motordraad is goed. 5. Verwijder de stekker van de motor, sluit deze rechtstreeks op de accu aan en controleer of de motor draait. 	<ol style="list-style-type: none"> 1. Ja, de zekering schakelt de stroom automatisch uit na 5-20 seconden en start dan opnieuw op; Nee, controleer de volgende redenanalyse 2. Nee, repareer de voetschakelaar; Ja, controleer de volgende redenanalyse 3. Nee, las de aansluitdraad; Ja, controleer de volgende redenanalyse 4. Nee, sluit de stekker aan; Ja, controleer de volgende redenanalyse 5. Nog steeds geen rotatie, vervang de motor; Als deze roteert, betekent dit dat de aandrijfprintplaat professioneel onderhoud nodig heeft, neem contact op met een agent <p>1. Nee, vervang de</p>
Beweeg alleen naar voren, of alleen <small>beweging</small> achteruit	<ol style="list-style-type: none"> 1. Controleer de voorwaarts/achterwaarts-schakelaar, controleer met een multimeter of de connector goed is of niet. 2. Controleer of de aandrijfjincyclus voorwaarts/achterwaarts werkt of niet. 	besturingskaart; Ja, controleer de volgende redenanalyse
langzame snelheid	<ol style="list-style-type: none"> 1. Controleer of de accuspanning in orde is. 2. Sluit de motor (inclusief de aandrijftandwielkast) aan op de accu en controleer vervolgens of de snelheid kan worden versneld. 	<ol style="list-style-type: none"> 1. Nee, laad de batterij op; Ja, het is oké, controleer de volgende redenanalyse 2. Nee, controleer de volgende redenanalyse; Ja, het betekent dat het aandrijfcircuitbord professioneel onderhoud nodig heeft, neem contact op met een agent
De batterij kan niet worden opgeladen	<ol style="list-style-type: none"> 1. De batterijconnector is losgeraakt of losgeraakt. 2. De oplader is een beetje warm als hij opgeladen wordt 	<ol style="list-style-type: none"> 1. Ja, sluit het opnieuw aan, Nee, controleer de volgende redenanalyse 2. Nee, de lader is kapot, vervang deze
Wanneer <small>beweging</small> 1. Controleer of het aandrijf wiel kan auto draaien, draait het of niet? De doet dat niet. 2. Controleer de versnellingsbak, is er een tandwiel beschadigd?		<ol style="list-style-type: none"> 1. Ja, leg het wiel op de grond; Nee, controleer de volgende redenanalyse 2. Ja, vervang de versnellingsbak; Nee, controleer de volgende redenanalyse

<p>Auto is onstabiel, rijdt op en af</p>	<p>1. Overschrijdt de bestuurder het maximale laadgewicht? 2. Rijdt de bestuurder op een hobbelige weg? 3. Controleer of het wiel vrij kan draaien.</p>	<p>1. Ja, u moet de instructies volgen. De auto is niet geschikt om het maximale gewicht te overschrijden. Nee, controleer de volgende redenanalyse. 2. Ja, u moet de instructies volgen en op de vlakke cementweg rijden; Nee, controleer de volgende reden analyse.Nee;Problemen met wiel en as oplossen.3.Draai de wielasmoer iets los als het wiel niet vrij draait.</p>
--	---	---

Fabrikant: Shanghaimuxinmuyeyouxiangongsi

Adres:Shuangchenglu 803nong11hao1602A-1609shi,baoshanqu, shanghai
200000 CN.

Geïmporteerd naar AUS: SIHAO PTY LTD,1 ROKEVA STREETEASTWOOD NSW
2122 Australië

Geïmporteerd naar de VS: Sanven Technology Ltd., Suite 250, 9166 Anaheim
Place, Rancho Cucamonga, CA91730



E-CrossStu GmbH
Mainzer Landstr.69,60329 Frankfurt am Main.



YH CONSULTING LIMITED.
C/O YH Consulting Limited Kantoor 147, Centurion House,
London Road, Staines-upon-Thames. Surrev. TW184AX

VEVOR®
TOUGH TOOLS, HALF PRICE

Technische ondersteuning en e-garantiecertificaat www.vevor.com/support

VEVOR®

TOUGH TOOLS, HALF PRICE™

Teknisk support och e-garanticertifikat

www.vevor.com/support

BARNENS ELBILAR

ANVÄNDARMANUAL

Vi fortsätter att vara engagerade i att ge dig verktyg till konkurrenskraftiga priser.

"Spara halva", "halva priset" eller andra liknande uttryck som används av endast en uppskattning av besparingar du kan dra nytta av att köpa vissa verktyg hos oss jämfört med de stora toppmärkena och betyder inte nödvändigtvis att täcka alla kategorier av verktyg som erbjuds av oss. Du påminns vänligen om att noggrant kontrollera när du gör en beställning hos oss om du faktiskt sparar hälften i jämförelse med de främsta stora varumärkena.

VEVOR[®]
TOUGH TOOLS, HALF PRICE

**BARN
ELBILAR**

MODELL: BDM-0951

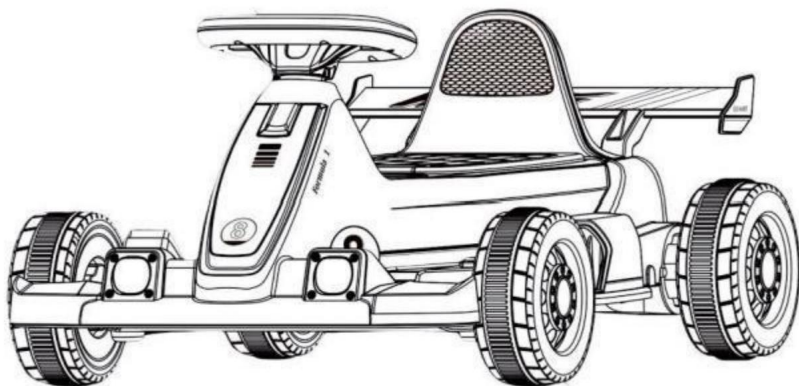

Obs: Den faktiska produkten du får avgör dess utseende.

WARNING: -Monteras av en vuxen.

·Denna leksak var inte lämplig för barn under 6 år på grund av dess maximala hastighet.

·RISK FÖR BRAND. Gå inte förbi. Ersätt endast med originalstorlek och typ.

BEHÖVER HJÄLP? KONTAKTA OSS!

Har du produktfrågor? Behöver du teknisk support? Tveka inte kontakta oss:

**Teknisk support och e-garanticertifikat [www.vevor.com/
support](http://www.vevor.com/support)**

Detta är den ursprungliga instruktionen, vänligen läs alla instruktioner i bruksanvisningen noggrant innan du använder den. VEVOR reserverar sig för en tydlig tolkning av vår användarmanual. Utseendet på produkten är beroende av den produkt du fick. Förlåt oss att vi inte kommer att informera dig igen om det finns någon teknik eller mjukvaruuppdateringar på vår produkt.

1 INSTALLATIONSANVISNING



Illustrationerna i denna instruktion används för att lättare förstå driftsmetod för produkten och produktstrukturen, vänligen notera det kan finnas skillnader mellan bilderna och det fysiska föremålet.

För att förbättra kvaliteten kan vi komma att ändra en del av strukturen och produktens utseende utan förvarning.

Vänligen läs instruktionerna noggrant före användning; de kommer att berätta för dig rätt driftsmetod och installationssteg.

Felaktig användning kan skada produkten eller till och med skada ditt barn.

Håll denna instruktion redo och lätt att hitta.

	Varning - För att minska risken för skador måste användaren läsa instruktionerna handbok noggrant.
	Denna symbol, placerad före en säkerhetskommentar, indikerar ett slags försiktighetsåtgärd, varning eller fara. Att ignorera denna varning kan leda till en olycka. För att minska risken för skador, brand eller elstöt, vänligen följ alltid rekommendationen nedan.
	Fara! Risk för personskada eller miljöskador! Risk för elektriska stöt! Risk för personskada genom elektriska stötar!

SÄKERHETSVARNINGAR

Instruktionsboken innehåller montering, användning och underhåll instruktioner. Fordonet måste monteras av en vuxen som har läst och förstod instruktionerna i denna manual. Håll förpackningen borta från barn och kassera all förpackning före användning.

Obs: För bästa prestanda använd på plana, hårda ytor.

Följande säkerhetsrisker kan leda till allvarliga skador eller dödsfall användare av fordonet:

·Denna produkt innehåller små delar som endast är avsedda för montering av vuxna.

·Håll småbarn borta vid montering. Ta bort och kassera allt skyddsmaterial och polypåsar före montering. Var noga med att ta bort alla förpackningsmaterial och delar från undersidan av fordonskarossen.

·Batteripoler, terminaler och tillhörande tillbehör innehåller bly och bly föreningar (syror)kemikalier kända för delstaten Kalifornien att orsaka cancer, reproduktionsskador, och är giftiga och frätande. Öppna aldrig batteri.

· Kroppsdelar som händer, ben, hår och kläder kan fastna i rörliga delar .Placera aldrig en kroppsdel nära en rörlig del eller bär den löst kläder när du använder fordonet. Bär alltid skor när du använder fordon.

· Lämna inte ett barn utan tillsyn när du använder den här leksaken och tillåt inte användning av den leksak på vilken plats som helst som kräver bromsförmåga, eftersom detta kan resultera i en rulla iväg eller förlora kontrollen, vilket kan orsaka allvarliga skador eller dödsfall.

·Användning av detta fordon nära gator, motorfordon, trappor, vattendrag, sluttande ytor, kullar, våta områden, brandfarliga ångor, i gränder, på natten eller i mörkret kan resultera i en oväntad olycka.

*Användning av fordonet under osäkra förhållanden som snö, regn, lös smuts, lera, sand eller fint grus kan resultera i oväntade åtgärder som vältning och sladd och skador på det elektriska systemet och batteri.

·Använd inte fordonet på ett osäkert sätt. Osäkra sätt inkluderar men är inte begränsade till:

- a. Att dra fordonet med ett annat fordon eller liknande anordning
- b. Tillåta mer än en ryttare
- c.Knuffa användaren bakifrån d.Resa med en osäker hastighet

Använd alltid sunt förnuft och säkra rutiner när du använder fordonet.

BATTERIVARNINGAR

Följande säkerhetsrisker kan leda till allvarliga skador eller dödsfall användare av fordonet:



·Användning av ett annat batteri eller laddare än den medföljande 6V uppladdningsbart batteri och laddare kan orsaka brand eller explosion .Använd endast det medföljande 6V uppladdningsbara batteriet och laddare med fordonet.



·Användning av 6V uppladdningsbart batteri och laddare för alla andra produkter kan leda till överhettning, brand eller explosion. Använd aldrig det 6V uppladdningsbara batteriet och laddaren med annan produkt.



·Explosiva gaser bildas under laddning. Ladda batteri i ett välventilerat utrymme. Ladda inte batteriet i närheten värme eller brandfarliga material.

·Kontakt mellan de positiva och negativa polerna kan leda till brand eller explosion. Undvik direktkontakt mellan polerna .Plockar upp batteriet i ledningarna eller laddaren kan orsaka skador på batteriet och kan leda till brand. Plocka alltid upp batteriet batteriet i fodralet eller handtagen.



· Vätskor på batteriet kan orsaka brand eller elektriska stötar. Håll alltid alla vätskor borta från batteriet och förvara batteriet är torrt.

·Kontakt eller exponering för batteriläckage (blysyra) kan orsaka allvarliga Kontakta din läkare omedelbart om kontakt eller exponering inträffar kemikalien finns på huden eller i ögonen, spola med kallt vatten i 15 minuter .Om kemikalien sväljs, ge omedelbart personen vatten eller mjölk.Ge inte vatten eller mjölk om patienten kräks eller har en minskad vakenhet . Framkalla inte kräkningar.

·Batteripoler, terminaler och tillhörande tillbehör innehåller bly och bly föreningar (syra),kemikalier som staten Kalifornien vet orsakar cancer, reproduktionsskador och är giftiga och frätande. Öppna aldrig batteri.

· Ändring eller modifiering av det elektriska kretssystemet kan orsaka stötar, brand eller explosion och permanent skada systemet. Exponerade ledningar, kretsar i laddaren kan orsaka elektriska stötar. Behåll alltid laddarhuset stängt.

ANVÄNDARKRAV OCH VARNINGAR

Ålder: 2+

Maxvikt: 44lbs

Innan du använder fordonet bör barnet förstå fordonets kontroller och säkerhetsfrågor. De måste också visa förmåga att hantera fordon och manövrera dess kontroller. Det är den vuxnes ansvar att utbilda barnet och övervaka fordonens användning. Läs följande säkerhetsvarningar till alla barn som använder fordonet innan de åker.

VARNINGAR

- Lämna aldrig barnet utan tillsyn. Övervaka alltid barnet.
- Sitt alltid i sätet när du använder fordonet.
- Håll händer, hår och kläder borta från rörliga delar.
- Bär alltid skor när du använder fordonet.
- Endast en förare är tillåten på fordonet åt gången.
- Barn under 2 år får inte använda fordonet.
- Kör endast på plant underlag.
- Gå inte nära simbassänger eller andra vattendrag, avhopp eller uppför och nerför branta sluttningar.
- Kör inte fordonet in i lös smuts, lera, sand eller fint grus.
 - Kör inte fordonet på gator eller nära bilar.
- Skyddsutrustning bör bäras. Får inte användas i trafiken.
- Får inte användas av barn över 60 månader på grund av styrka.

SKÖTSELVARNINGAR

- Parkera fordonet inomhus eller täck över det med en presenning för att skydda det från väta väder.
- Lämna inte fordonet i solen under långa perioder, eftersom det kan blekna uppstår. Förvara i skugga eller täck med presenning. Tvätta inte fordonet med en slang.
- Tvätta inte fordonet med tvål och vatten.
- Var uppmärksam när du kör fordonet, undvik fall eller kollisioner som orsakar skada på användaren eller tredje part.

· Kontrollera komponentdelarna före användning och undersök regelbundet transformatorerna eller batteriladdare för in
vid eventuella skador på sladden, kontakten, höljet och andra delar
fordon får inte användas förrän skadan har reparerats, för att undvika en olycka







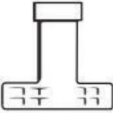

UPPLADDNINGSGRÄNSVÄRD OCH TID -Viktigt!

- Skador på batteriet kan uppstå om det tillåts tömmas helt. Gör
Låt inte batteriet laddas ur helt.
- Kontrollera batteriet och laddaren (nätsladd, kontakt) för slitage och
skada före laddning. Ladda inte batteriet om det har skadats
inträffade.
- I genomsnitt behöver du ladda batteriet mellan 8 och 12 timmar.
- Ladda inte batteriet i mer än 20 timmar. Misslyckande att ladda
batteriet enligt anvisningarna kan orsaka permanent skada på batteriet och tomhet
garantin.
- Endast en vuxen som har läst och förstått säkerhetsvarningarna bör
hantera, ladda och ladda batteriet.

Specifikation

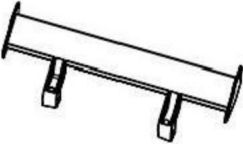
Namn	specifikation
Modell	BDM-0951
Batteri	6V4.5Ah*1 bly-syrabatteri
Motor	DC6V
Lämplig ålder	2+
Max vikt	44 pund
Max hastighet	3,2 km/h±5 %
Laddare	Ingång: 100-240V AC Utgång: DC 6V500mA

Dellista

INGA.	ANTAL	BILD	INGA.	ANTAL	BILD
ÿ	2	 A(M8 nyckel)	ÿ	4	 B (hjul)
ÿ	4	 C (Hjulskydd)	ÿ	1	 D (ratt)
ÿ	1	 E (bakvinge)	ÿ	1	 F (laddare)
ÿ	1	 G(Instruktion)	ÿ	2	 H (självgängande skruv)

*Foton är ENDAST för referens.

Förberedande arbete:

Lägg bilen på en mjuk trasa eller slät plan först (Kan inte placeras direkt på ytan av cementen, etc., vilket kommer att repa ytan av den plast), ta sedan bort kartong, skum, nylon buntband.

Verktyg:

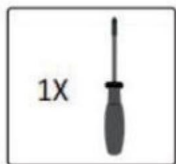

Ingår ej

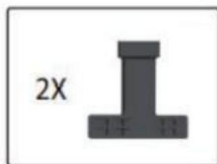

Ingår

Installationssteg:

Steg 1: Ta bort axelplastkåpan.

Ta bort plastkåpan med fyra [1]axlar.(Obs! Kasta dem i papperskorgen burk)

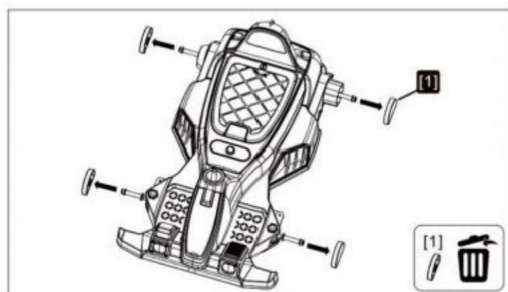

Steg 2: Ta bort muttern och brickan.

Ta bort de fyra [2]muttrarna och fyra [3]brickorna på framaxeln och bakaxeln axel med A(M8-nyckel).(Obs: Ta inte bort brickan som anges med pilen!)

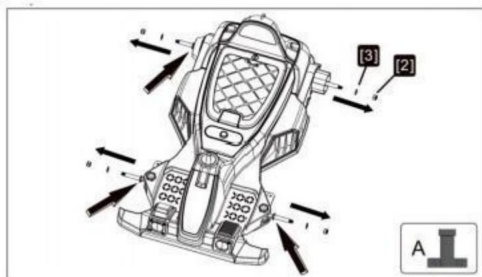

Steg 3: Installera hjulet och hjulkåpan.

Skjut B (hjul) på axeln, fäst den sedan med muttern och bricken, fäst C (hjulskydd) på hjulet.

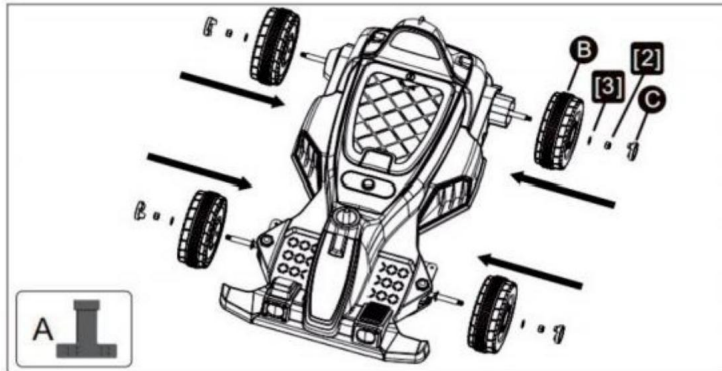

Steg 4: Montera ratten

1. Ta bort batterilocket från D (ratten) med hjälp av en skruvmejsel, sätt i två AAA-batterier och sätt sedan tillbaka batteriluckan.
2. Ta bort skruven på D (ratt) med en skruvmejsel.
3. Installera D (ratt) på bilens kaross enligt bilden.
4. Dra åt skruven på D (ratt) med en skruvmejsel.

VARNING:

1. Alla batterier ska sättas i med rätt polaritet
2. Icke-uppladdningsbart batteri kan inte laddas
3. Ta ut och hantera det urladdade batteriet korrekt. För att undvika skador, håll barn borta från batteriet.
4. Den direkta kontakten mellan de positiva och negativa terminalerna kan resultera i brand eller explosion. Undvik direktkoppling mellan terminalerna.
5. Blanda inte gamla och nya batterier. Blanda inte alkaliska, standardbatterier (kol-zink) eller uppladdningsbara (nickel-kadmium) batterier.
6. Endast en vuxen som har läst och förstått säkerhetsvarningarna kan ladda batteriet.

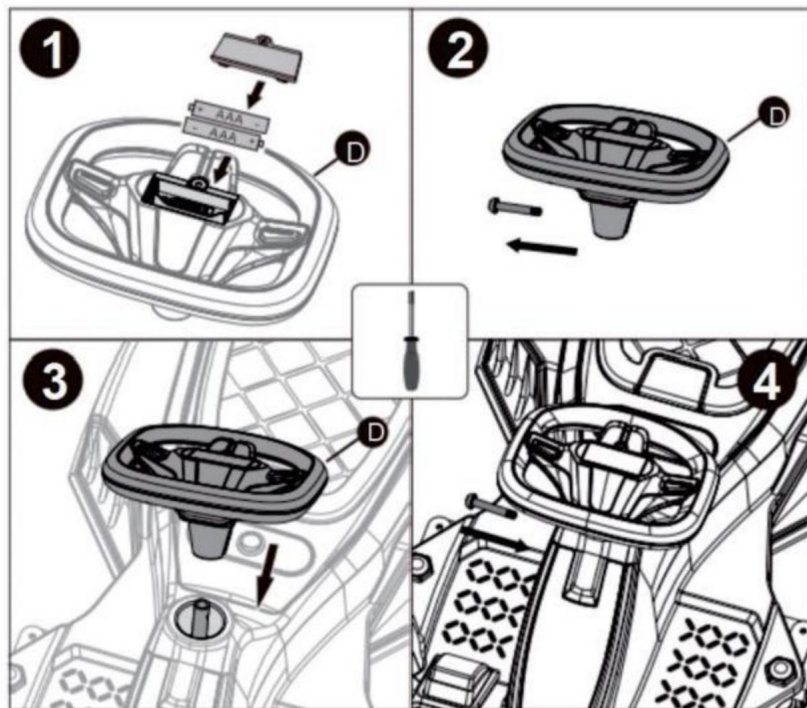

Steg 5: Installera den bakre vingen.

Montera de två fästena på E (bakvinge) i de två skårorna på kroppen som visas i figuren.

Skruva på 2 H (självgående skruvar) med en skruvmejsel.

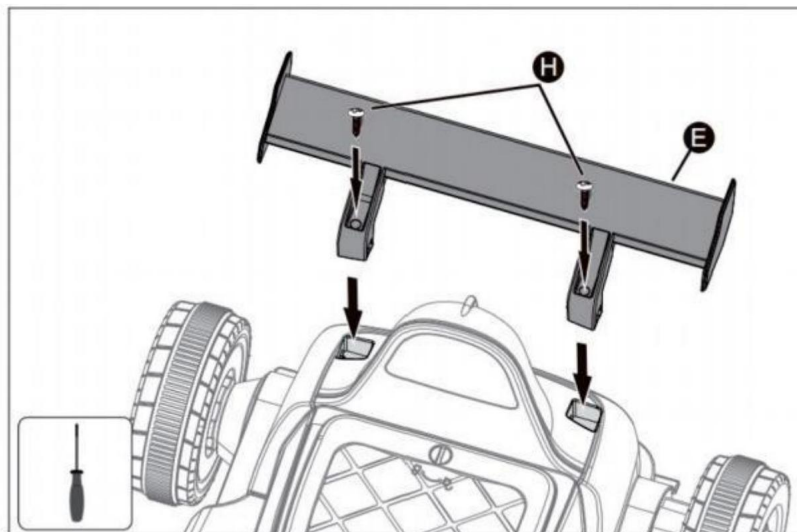

Bruksanvisning-Instruktioner för att trycka på knappen

- 1&2: Hornknapp: tryck för att spela upp hornljudet.
3. Gaspedal: Tryck gaspedalen framåt/bakåt, släpp gasen pedal, kommer bilen att stanna gradvis.
4. Framåt-/backomkopplare: tryck på knappen för att styra fordonet till gå framåt eller bakåt.
5. Ljusomkopplare: Tryck på knappen för att tända ljuset, tryck igen för att vrida släcka ljuset.
6. Strömbrytare: Tryck på körströmbrytaren för att köra bilen.
7. Laddningsjack

*Klistermärkena på de två omkopplarna (#5,#6) bör tas bort före användning.

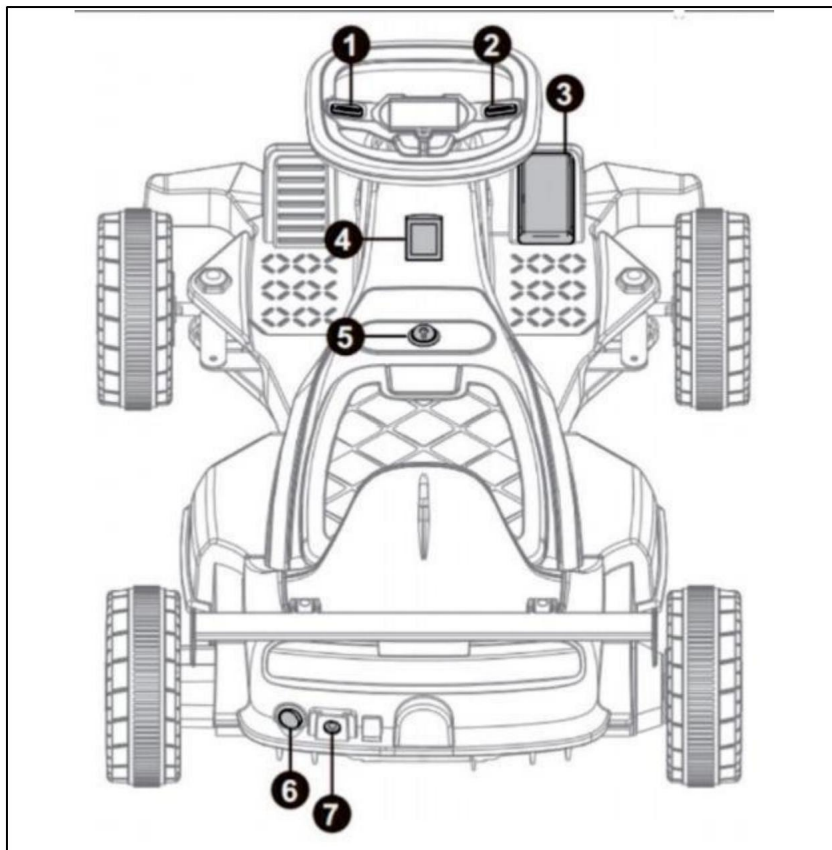

Driftguide för manuell styrning (framåt, bakåt):

Tryck strömbrytaren till "I"-läge för att starta. Föraren sätter sig ner. Tryck på framåtknapp och trampa på fotpedalen, bilen kommer att gå framåt, släpp fotpedalen, bilen stannar. Tryck på backknappen och trampa på fotpedalen, bilen rör sig bakåt, släpp foten strömbrytaren, kommer bilen att stanna. Tryck strömbrytaren till "O"-läge för att sätta på av.

Instruktioner om den återvinningsbara säkringen

Återställbar säkring: när strömmen överstiger en viss märkeffekt, återställningsbar säkring kommer automatiskt att stänga av strömförsörjningen i 5-60 sekunder, då kommer strömmen att återföras.

VARNING

RISK FÖR BRAND. Förbigå inte säkringen. Detta kan överbelasta och skada det elektriska systemet. Byt ut endast med originalstorlek och typ.

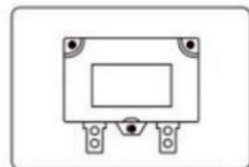

Laddningsinstruktioner

VARNING! Anslut väggladdaren direkt till ett vägguttag. Gör det inte use an extension cord

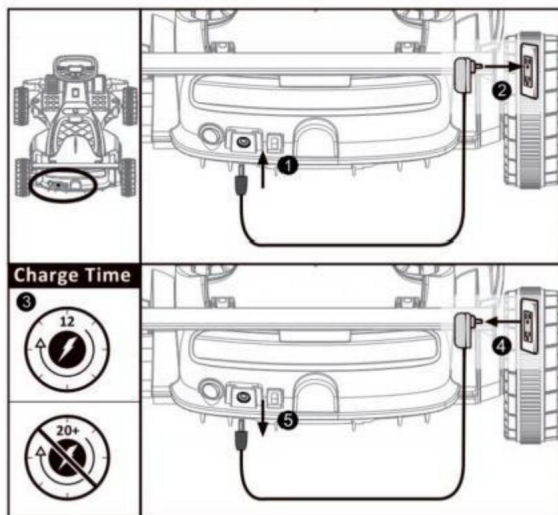

När batterikapaciteten är låg, ladda den omedelbart. Laddningsporten är bakom sätet. (Obs: leksaker kan inte användas i laddningstillstånd. Leksaker bör laddas genom vuxendrift).

Felsökning

Typ av fel	Anledningsanalys	Metoder för att eliminera problem
Motorn gör det inte rotera	<p>1. Är säkringen överbelastad?</p> <p>2. Är pedalkontakten bra?</p> <p>3. Är svetsningen av motorns elektriska terminal bra?</p> <p>4. Kontakten på motorkabeln är bra.</p> <p>5. Ta bort motorns plug-in, byt ut den för att ansluta batteriet direkt, kontrollera sedan om den roterar eller inte.</p>	<p>1. Ja, säkringen stänger av strömmen automatiskt med 5-20 sekunder, starta sedan om; Nej, kontrollera nästa orsaksanalys 2. Nej, reparera fotkontakten; Ja, kontrollera nästa orsaksanalys 3. Nej, svetsa terminaltråden; Ja, kolla nästa orsaksanalys 4. Nej, koppla in plug-in; Ja, kontrollera nästa orsaksanalys 5. Fortfarande ingen rotation, byt motor; Om roterar betyder det att drivkretskortet behöver professionellt underhåll, kontakta agent 1. Nej, byt ut styrkortet; Ja, kolla nästa orsaksanalys 2. Nej, anslut linjen; Ja, det</p>
Flytta bara framåt, eller bara flytta bakåt	<p>1. Kontrollera fram/bakåt-omkopplaren, kontrollera om kontakten är bra eller inte med multimeter 2. Kontrollera om drivlinans cykel för fram/bakåt fungerar eller inte.</p>	<p>medel drivkretskort behöver professionellt underhåll, kontakta agent</p>
långsam hastighet	<p>1. Kontrollera att batterispänningen är ok eller inte.</p> <p>2. Anslut motorn (inklusive drivväxellådan) till batteriet och kontrollera sedan om hastigheten kan accelereras eller inte.</p>	<p>1. Nej, ladda batteriet; Ja det är ok, kolla nästa orsaksanalys 2. Nej, kolla nästa orsaksanalys; Ja, det betyder att drivkretskortet behöver professionellt underhåll, vänligen kontakta agenten</p>
Batteriet kan inte laddas	<p>1. Batterikontakten faller av eller lossnar.</p> <p>2. Laddaren har en lätt värme när den laddas</p>	<p>1. Ja, anslut den igen, Nej, kolla nästa orsaksanalys 2. Nej, laddaren är trasig, byt ut den 1. Ja, lägg hjulet till marken; Nej, kontrollera</p>
När 1. kontrollera om växellådan, om någon flytta	<p>drivhjulet kan köras på hjul, roteras eller inte? bilen inte 2. Kontrollera växel är skadad?</p>	<p>nästa orsaksanalys 2. Ja, byt ut växellådan ;Nej, kolla nästa orsaksanalys</p>

<p>Bilen är instabil, kör av och på</p>	<p>1. Överskrider föraren den maximala lastvikten? 2. Åker föraren på den oländiga vägen? 3. Kontrollera om hjulet kan rotera fritt.</p>	<p>1. Ja, du bör följa instruktionerna, bilen är olämplig för att överskrida maxvikten; Nej, kolla nästa orsaksanalys. 2. Ja, du bör följa instruktionerna, åka på den platta cementvägen; Nej, kontrollera nästa anledning analys. Nej; Felsökning hjul och axel. 3. Lossa hjulaxelmuttern något om hjulet inte snurrar fritt.</p>
---	---	--

Tillverkare: Shanghaimuxinmuyeyouxiangongsi

Adress: Shuangchenglu 803nong11hao1602A-1609shi,baoshanqu, shanghai
200000 CN.

Importerad till AUS: SIHAO PTY LTD, 1 ROKEVA STREETEASTWOOD NSW
2122 Australien

Importerad till USA: Sanven Technology Ltd., Suite 250,9166 Anaheim Place,
Rancho Cucamonga, CA91730



E-CrossStu GmbH
Mainzer Landstr.69,60329 Frankfurt am Main.



YH CONSULTING LIMITED.
C/O YH Consulting Limited Office 147, Centurion House,
London Road, Staines-upon-Thames.Surrev.TW184AX

VEVOR®

TOUGH TOOLS, HALF PRICE

Teknisk support och e-garanticertifikat www.vevor.com/support