

10032653 10034394

## Barre Marie

Ballettstange

Ballet Barre

Barra de ballet

Barre de ballet

Sbarra da danza classica



---

## SICHERHEITSHINWEISE

---

- Lesen Sie die Bedienungsanleitung aufmerksam durch und stellen Sie sicher, dass Sie die Anleitung für den Zusammenbau vollständig verstehen.
- Überprüfen Sie sorgfältig die Verpackung und vergewissern Sie sich, dass alle Teile vollständig sind.
- Verwenden Sie die Stange keinesfalls, wenn Teile fehlen.
- Überprüfen Sie vor jeder Verwendung, ob alle Schrauben und Bolzen richtig festgezogen sind und dass im Trainingsbereich nichts übersteht.
- Diese Stange wurde so konzipiert, dass es sich neigt, wenn zu viel Kraft von der Seite aufgewendet wird, da dies Ihnen dabei hilft, Ihr Gleichgewicht und Ihre Technik zu verbessern.
- Die Stange darf nicht für Gymnastik oder andere Übungen verwendet werden, bei denen die volle Belastung und das ganze Gewicht auf der Stange lastet. Insbesondere wenn
- Vor allem anderen Fitnessprogrammen, die anstrengender sind und ein Schieben, Ziehen oder eine vollständige Gewichtsbelastung erfordern, kann eine freistehende Ballettstange nicht standhalten.
- Es gibt eine Eisenstange (D) die zum Auswuchten dieser Stange bestimmt ist.
- Treten, stehen oder setzen Sie sich keinesfalls auf die Eisenstange (D), da dadurch Verletzungen und/oder Sachschäden verursachen können.
- Bevor Sie ein Trainings- oder Konditionsprogramm starten, sollten Sie sich mit Ihrem Arzt beraten. Dies ist besonders wichtig, wenn Sie über 35 Jahre alt sind, noch nie trainiert haben, schwanger sind oder an einer Krankheit oder Rückenverletzung leiden.
- Kinder sollten während des Trainings immer unter Aufsicht eines Erwachsenen stehen.

### **Die folgenden Gründe sind nicht zulässig für eine Rücksendung:**

1. Komponenten, die während des Gebrauchs oder bei der Montage beschädigt wurden, weil diese nicht gemäß der Bedienungsanleitung und den Anweisungen des Herstellers durchgeführt wurde.
2. Lagerung an unsachgemäßen Orten und keine Verwendung von Originalteilen für die Montage.
3. Schmutzablagerungen, Kratzer, abgeblätterte Pulverbeschichtung usw. nach normalem Gebrauch oder während der Montage.
4. Alle Schäden, die während des Lieferprozesses oder beim Öffnen der Verpackung nach dem Kauf entstehen.
5. Schäden durch Naturkatastrophen wie Überschwemmungen, Erdbeben oder andere höhere Gewalt.

## GERÄTEÜBERSICHT

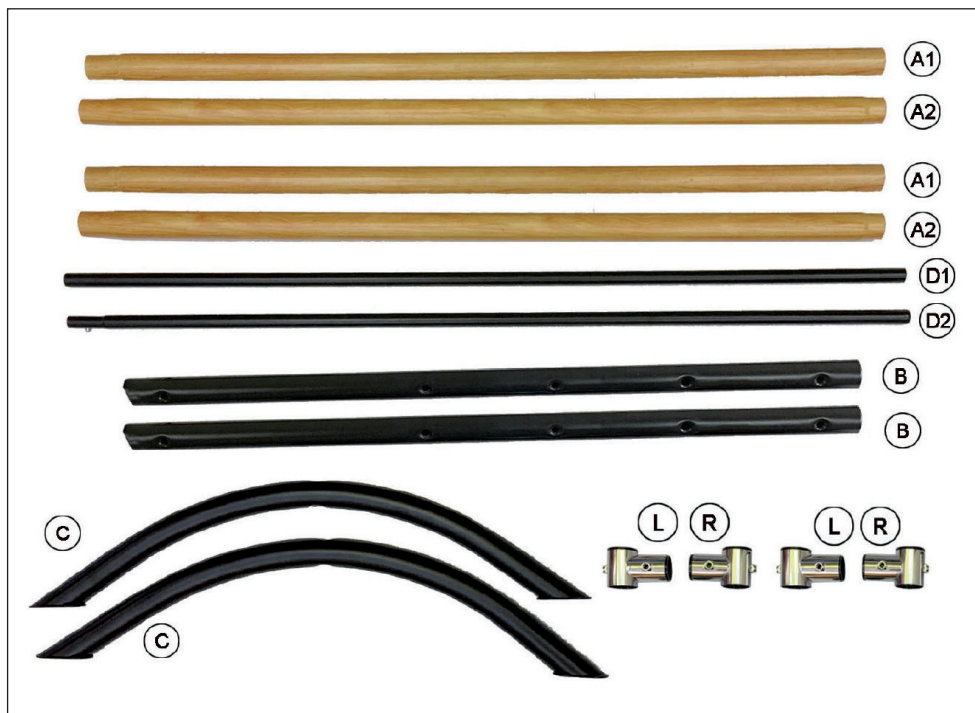

A1 Holzstange (110 cm)

A2 Holzstange (110 cm)

B Eisenstange (98cm)

C Gebogene Stange

D1 Eisenstange

D2 Eisenstange

L T-Rohr (links)

R T-Rohr (rechts)

### Hardwareteile

1 Lange Schraube mit Kunststoffkopf

2 L-Schraube

3 Anti-Rutsch-Pad

4 Endkappe

5 PVC-Scheibe (L)

6 PVC-Scheibe (S)

7 Lange Schraube (L)

8 Schlüssel (groß)

9 Kurze Schraube

10 Schraubenschlüssel (S)

## ZUSAMMENBAU



### VORSICHT

Verletzungsgefahr! Dieses Gerät ist lang und schwer und sollte deshalb von mindestens zwei oder drei Personen gemeinsam zusammengebaut werden.

### Schritt 1

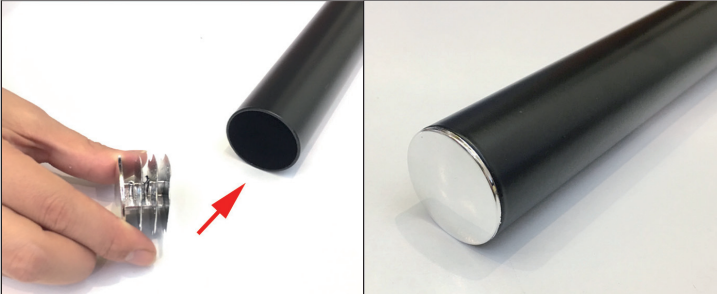

Stecken Sie die Abschlusskappe (4) auf beide Seiten der Eisenstange (A)

### Schritt 2

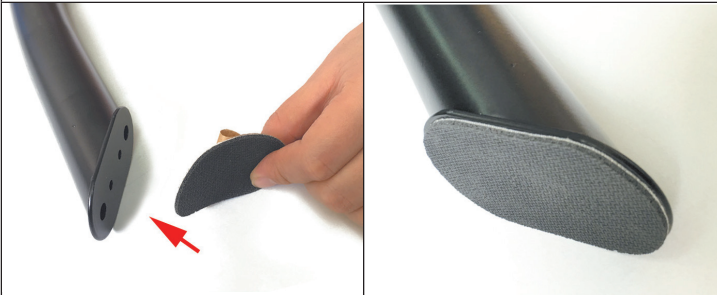

Kleben Sie die Anti-Rutsch-Unterlagen (3) auf jede gebogene Stange (C)

Schritt 3



- Verwenden Sie zum Verbinden der Eisenstange (B) mit der gebogenen Stange (C) eine lange Schraube (7) und eine PVC-Unterlegscheibe (5).
- Platzieren Sie vor dem Festziehen eine weitere PVC-Unterlegscheibe (5) zwischen der Eisenstange (B) und der gebogenen Stange (C).
- Verwenden Sie zum abschließenden Festziehen den Schraubenschlüssel (8).

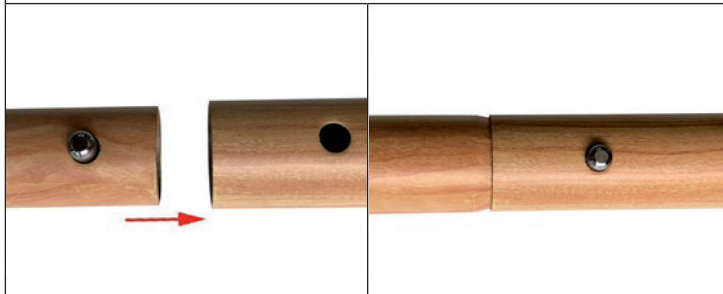

**Schritt 4**

- Drücken Sie auf den Federknopf und stecken Sie die beiden Holzstangen (A1 + A2) zusammen.
- Verbinden Sie die anderen beiden Holzstangen auf die selbe Weise.



## Schritt 5

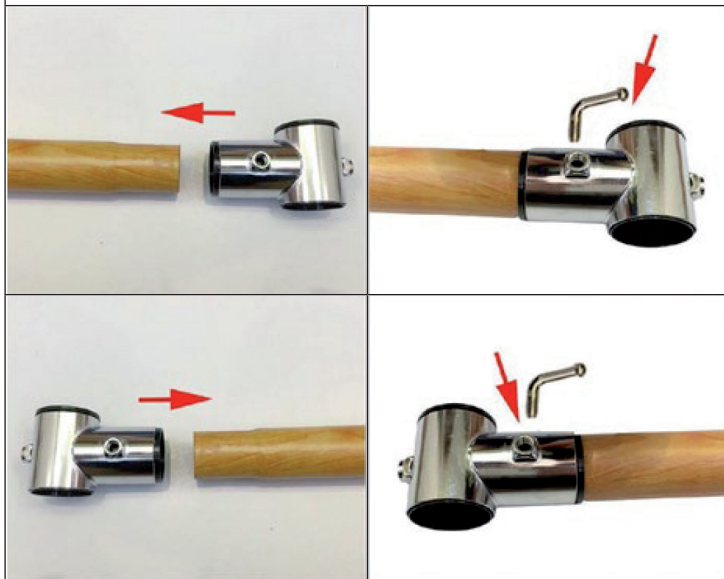

- Befestigen Sie die T-Rohre (L + R) an beiden Seiten der Holzstange (A).
- Verwenden Sie zur Befestigung die L-Schraube.
- Befestigen Sie die T-Rohre (L + R) ist auf beiden Seiten gleich.
- **Hinweis: Die linke und rechte Seite sind an den schwarzen PVC-Ecken zu erkennen.**



## Schritt 6

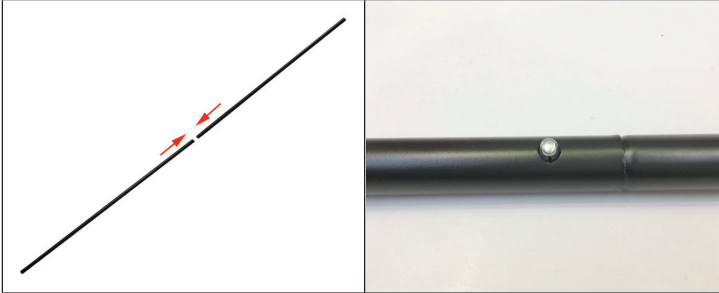

- Setzen Sie die Eisenstange zusammen (D1 + D2). Eine Eisenstange (D1) hat ein Loch und die andere Eisenstange (D2) verfügt über eine Klemme.
- Setzen Sie die beiden Eisenstangen (D1 + D2) zusammen und stellen Sie sicher, dass sich die Klammer in der richtigen Position befindet und nicht leicht herausgezogen werden kann.

## Schritt 7

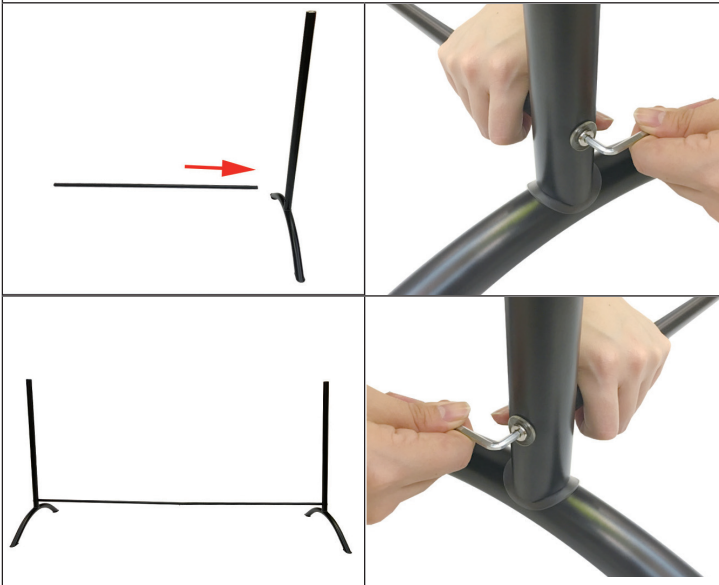

- Setzen Sie die Eisenstange (D) mit der Eisenstange (B) zusammen, an welcher bereits die gebogene Stange (C) angebracht ist.
- Verwenden Sie eine lange Schraube (9) und eine PVC-Unterlegscheibe (10) zum Fixieren der Eisenstange (B) und verwenden Sie zum Festziehen den Schraubenschlüssel (10).
- **HINWEIS: Das große Loch ist zum Einfügen der Stange und das kleine Loch ist für die Schraubenfixierung.**

**Schritt 8**

- Stellen Sie sicher, dass alle vorherigen Teile (C + D) angezogen sind.
- Vergewissern Sie sich, dass beide Seiten die gleiche Höhe haben, bevor Sie sie befestigen.

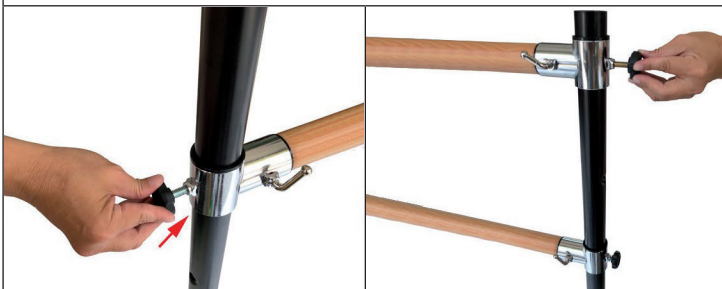
**Schritt 9**

- Befestigen Sie die T-Rohre (L + R) an den vier Enden mit der langen Schraube mit Kunststoffkopf (1).
- Befestigen Sie zuerst die oberen T-Rohre, da dies die Befestigung der unteren Rohre erleichtert.

**VORSICHT**

Verletzungsgefahr! Vergewissern Sie sich vor jeder Verwendung, dass alle Schrauben richtig festgezogen sind und dass die Füße, die Stange und der Rahmen nicht wackeln.

---

## SAFETY INSTRUCTIONS

---

- Read these operating instructions carefully and make sure that you fully understand the instructions for assembly.
- Carefully inspect the packaging and make sure all parts are complete.
- Never use the bar if parts are missing.
- Before each use, make sure that all screws and bolts are properly tightened and that nothing is protruding in the training area.
- This bar has been designed so that it tilts when too much force from the side is used, as this will help you to improve your balance and technique.
- Do not use the bar for gymnastics or other exercises where the full load and weight is on the bar.
- In particular, other fitness programs that are more strenuous and require pushing, pulling, or full weight bearing cannot be withstood by a freestanding ballet bar.
- There is an iron bar (D) designed to balance this bar.
- Do not step, stand or sit on the iron bar (D) as this may cause personal injury and / or property damage.
- Consult your doctor before starting a training or fitness program. This is especially important if you are over 35 years old, have never exercised, are pregnant, or have a disease or back injury.
- Children should always be supervised by an adult while exercising.

### **Returns for the following reasons are not accepted:**

1. Components that have been damaged during use or assembly because they have not been utilized in accordance with the manufacturer's instructions.
2. Storage in improper places and no use of original parts for assembly.
3. Dirt deposits, scratches, peeled powder coating, etc. after normal use or during assembly.
4. Any damage incurred during the delivery process or when the package is opened after purchase.
5. Damage caused by natural disasters such as floods, earthquakes or other acts of God.

## DEVICE OVERVIEW

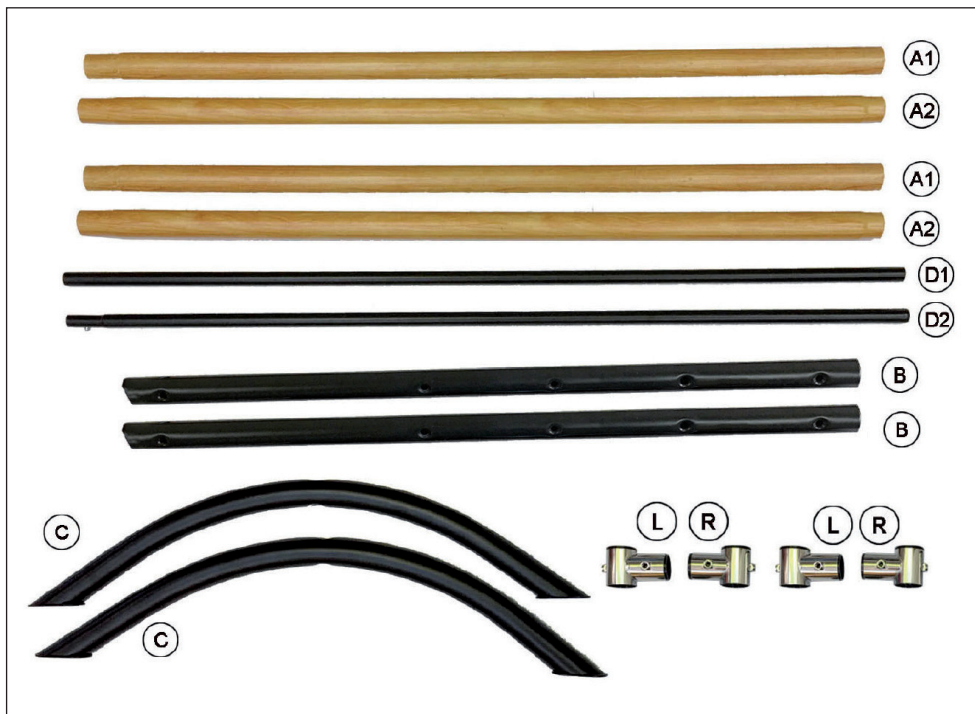

- A1 Wooden bar (110 cm)
- A2 Wooden bar (110 cm)
- B Iron bar (98cm)
- C Curved bar
- D1 Iron bar
- D2 Iron bar
- L T-Tube (left)
- R T-Tube (right)

### Hardware parts

- 1 Plastic head long screw
- 2 L-screw
- 3 Anti-slip pad
- 4 End cap
- 5 PVC washer (L)
- 6 PVC washer (S)
- 7 Long screw (L)
- 8 Wrench (Big)
- 9 Short screw
- 10 Wrench (S)

## ASSEMBLY



### CAUTION

Risk of injury! This device is long and heavy and should therefore be assembled by at least two or three people together.

### Step 1

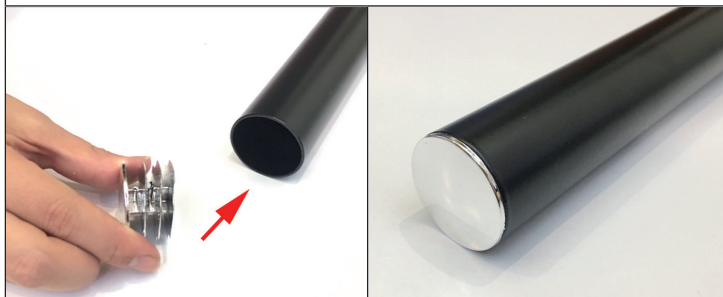

Put the end cap (4) on both sides of the iron bar (A).

### Step 2

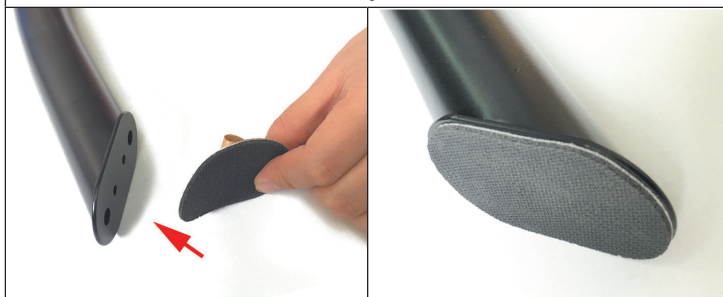

Glue the anti-slip pads (3) on each curved bar (C)

**Step 3**



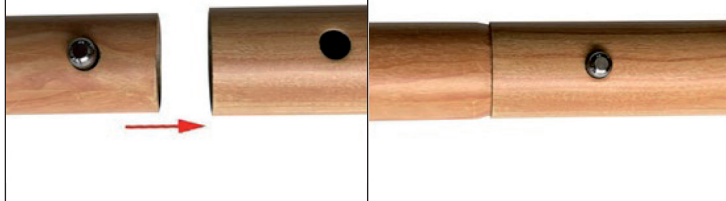

	
<ul style="list-style-type: none"><li>• Use a long screw (7) and a PVC washer (S) to connect the iron rod (B) to the curved bar (C).</li><li>• Before tightening, place another PVC washer (5) between the iron bar (B) and the curved bar (C).</li><li>• Use the wrench (8) for final tightening.</li></ul>	
	

**Step 4**

- Press the spring button and push the two wooden rods (A1 + A2) together.
- Connect the other two wooden poles in the same way.

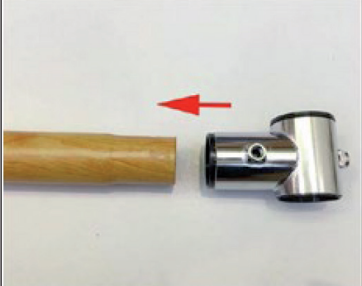

**Step 5**

- Attach the T tubes (L + R) to both sides of the wooden bar (A).
- Use the L-screw to fasten.
- Fastening the T tubes (L + R) is the same on both sides.
- **Note: The left and right sides can be recognized by the black PVC corners.**



## Step 8

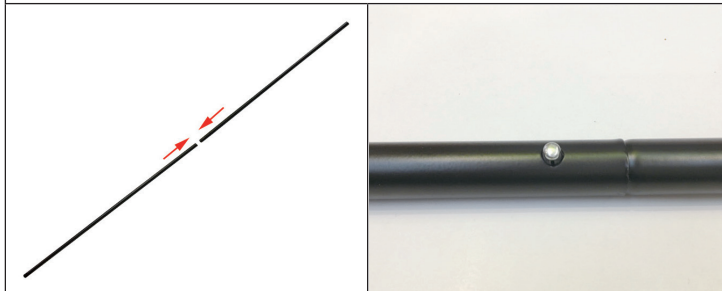

- Assemble the iron bars (D1 + D2). One iron bar (D1) has a hole and the other iron bar (D2) has a clamp.
- Assemble the two iron bars (D1 + D2) and make sure that the clamp is in the correct position and cannot be easily pulled out.

## Step 9

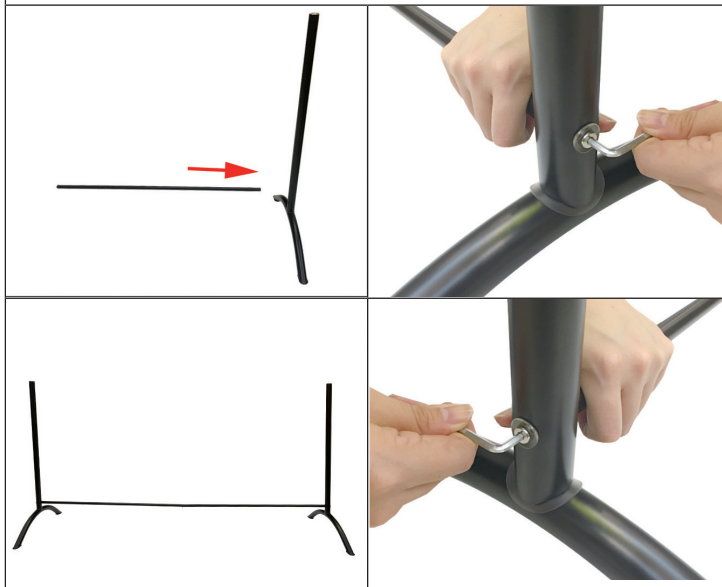

- Put the iron bar (D) together with the iron bar (B) on which the curved bar (C) is already attached.
- Use a long screw (9) and a PVC washer (10) to fix the iron bar (B) and use the wrench (10) to tighten.
- **NOTE: The big hole is for inserting the rod and the small hole is for fixing the screw.**

**Step 8**

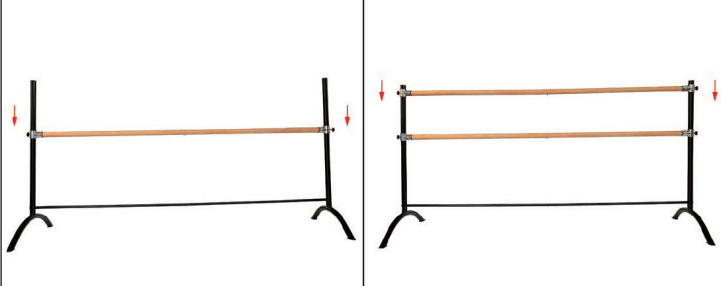

- Make sure all previous parts (C + D) are tightened.
- Make sure that both sides are the same height before attaching them.

**Step 9**

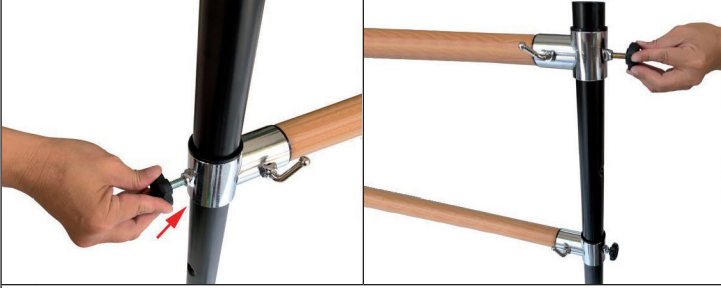

- Fasten the T-pipes (L + R) at the four ends with the long screw with plastic head (1).
- First fasten the upper T-tubes, as this will make it easier to fasten the lower tubes.

 **CAUTION**  
Risk of injury! Before each use, make sure that all screws are properly tightened and that the feet, rod, and frame are not wobbling.

---

## INDICACIONES DE SEGURIDAD

---

- Lea atentamente este manual de instrucciones y asegúrese de entender completamente las indicaciones de montaje.
- Revise el embalaje minuciosamente para comprobar que todas las piezas están entregadas.
- No utilice la barra si falta alguna pieza.
- Siempre revise el aparato antes de usarlo y asegúrese de que todos los tornillos y pernos están completamente atornillados y que nada interfiere en la zona de entrenamiento.
- La barra se inclina cuando se aplica demasiada fuerza desde un lado, ya que, de este modo, ayuda a mejorar su equilibrio y técnica.
- No utilice la barra para realizar gimnasia u otros ejercicios en los que la carga y el peso total recaen sobre ella. Sobre todo, los programas de fitness que son muy agotadores y requieren empujar, arrastrar o cargar pesas, pues la barra de ballet es de pie y no lo soportaría.
- Hay una barra de hierro (D) que sirve para equilibrar el aparato.
- No se sienta, suba o pise la barra de hierro (D), ya que podría provocar lesiones y/o daños.
- Antes de iniciar el entrenamiento en el aparato, se recomienda realizar un reconocimiento médico. El consejo del médico es esencial si la persona que utilizará la barra es mayor de 35 años, nunca ha entrenado, está embarazada o padece una enfermedad o lesiones de espalda.
- Los niños deberán estar vigilados por un adulto durante el entrenamiento.

### **La empresa no acepta devoluciones si:**

1. Las piezas han sido dañadas durante el uso o montaje, ya que no se ha respetado el manual de instrucciones o las indicaciones del fabricante.
2. El aparato ha sido guardado en un lugar indebido o no se han utilizado las piezas originales durante el montaje.
3. Existe suciedad acumulada, rasguños, recubrimiento en polvo deteriorado, etc. provocado por uso normal o durante el montaje.
4. Se han producido deterioros durante la entrega o al abrir el embalaje tras la compra.
5. Se han producido deterioros por catástrofes naturales, como inundaciones, terremotos u otras fuerzas mayores.

## VISTA GENERAL DEL APARATO

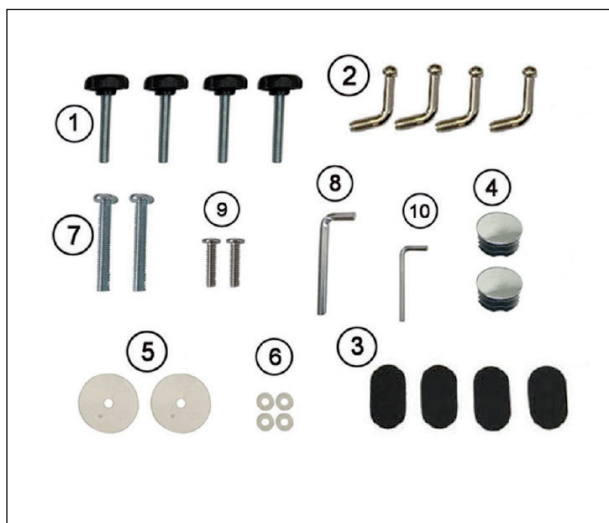
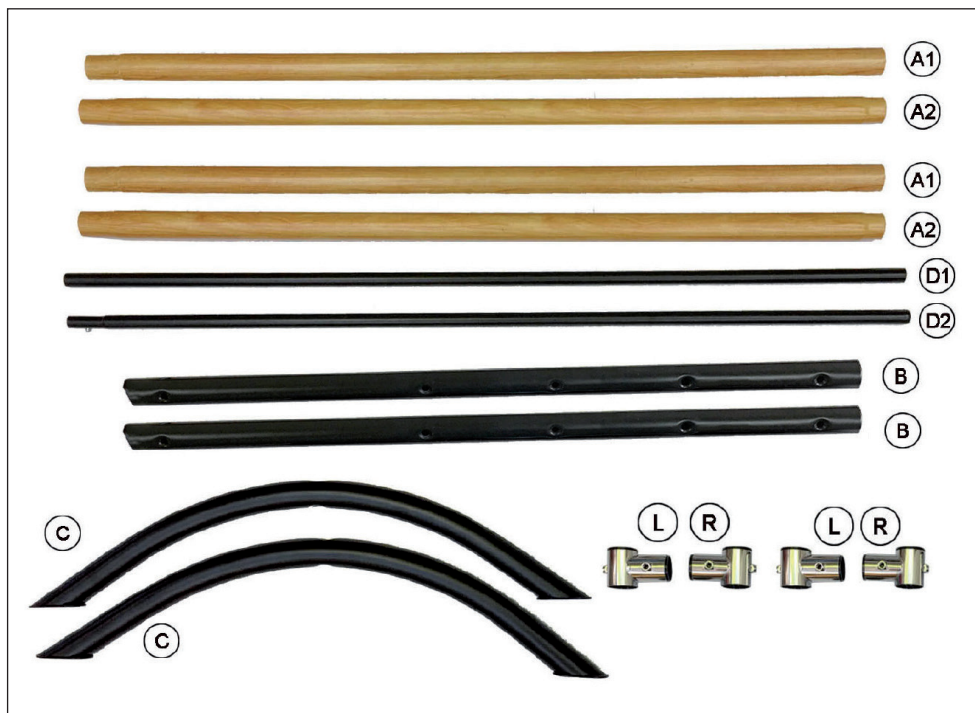

- A1 Poste de madera (110 cm)
- A2 Poste de madera (110 cm)
- B Varilla de hierro (98cm)
- C Varilla doblada
- D1 Varilla de hierro
- D2 Varilla de hierro
- L Tubo en T (izquierda)
- R Tubo en T (derecha)

### Piezas de hardware

- 1 Tornillo largo con cabeza de plástico
- 2 Tornillo en L
- 3 Almohadilla antideslizante
- 4 Tapa final
- 5 Arandela de PVC (L)
- 6 Arandela de PVC (S)
- 7 Tornillo largo (L)
- 8 Llave (grande)
- 9 Tornillo corto
- 10 Llave de tuerca (S)

## ENSAMBLAJE



### ATENCIÓN

Riesgo de lesiones! Este aparato es largo y pesado, y por ello, debe montarse por un mínimo de 2 personas.

### Paso 1

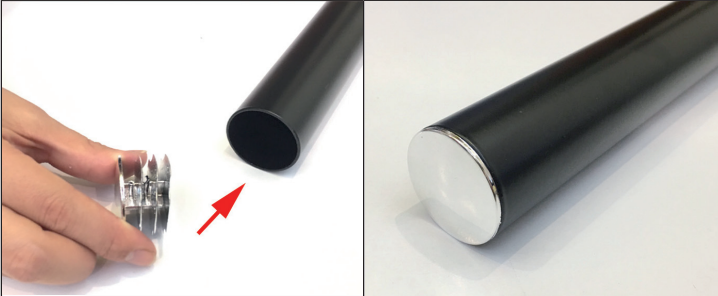

Inserte la tapa final (4) en ambos lados de la barra de hierro (A).

### Paso 2

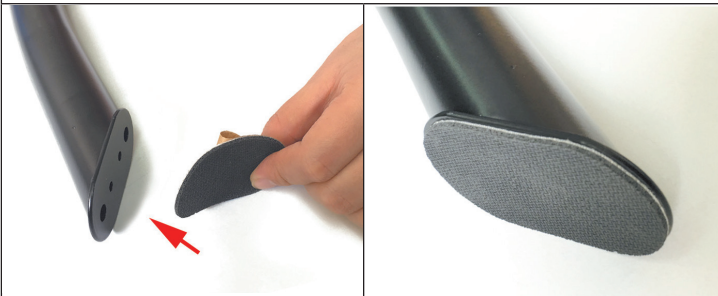

Pegue la base antideslizante (3) en cada barra curvada (C).

## Paso 3

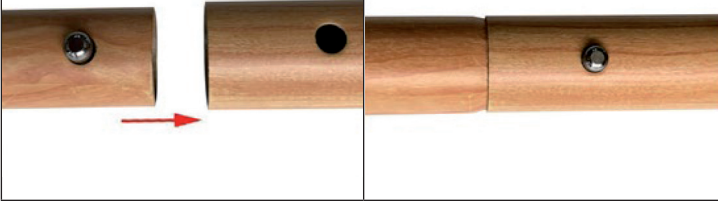

**Paso 4**

- Presione el botón del resorte y ponga las dos varillas de madera (A1 + A2) juntas.
- Conecte los otros dos postes de madera de la misma manera.



## Paso 5

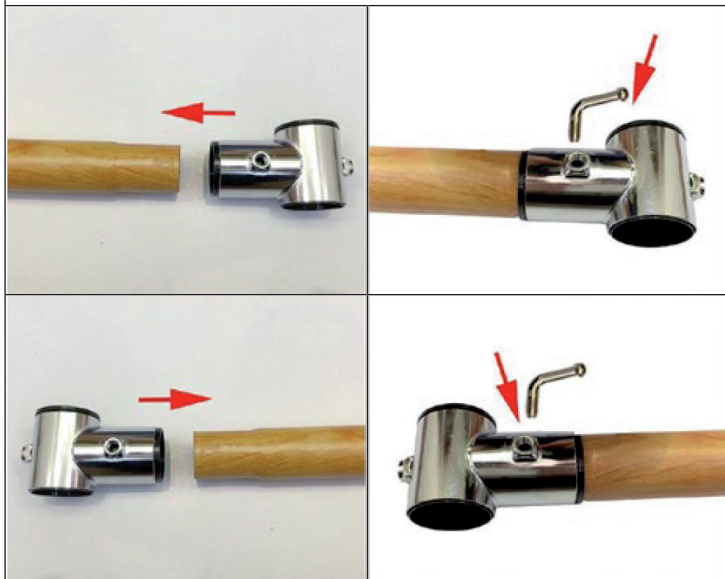

- Fije los tubos en T (L + R) a ambos lados de la varilla de madera (A).
- Utilice el tornillo en L para la fijación.
- La fijación de los tubos en T (L + R) es la misma en ambos lados.
- **Nota: Los lados izquierdo y derecho se pueden reconocer por las esquinas de PVC negro.**



## Paso 6

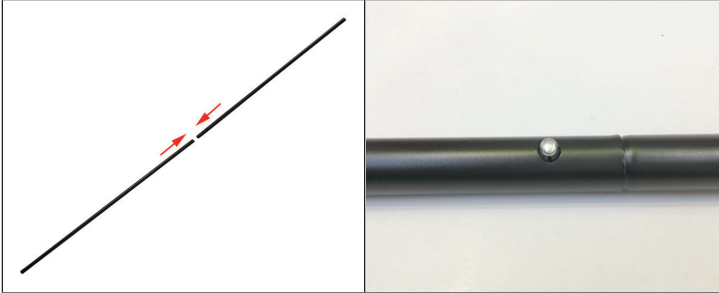

- Monte las barras de hierro (D1 + D2). Una barra de hierro (D1) tiene un orificio y la otra barra de hierro (D2) cuenta con una pinza.
- Monte las dos barras de hierro (D1 + D2) y asegúrese de que la pinza se encuentra en la posición correcta y que no puede extraerse fácilmente.

## Paso 7

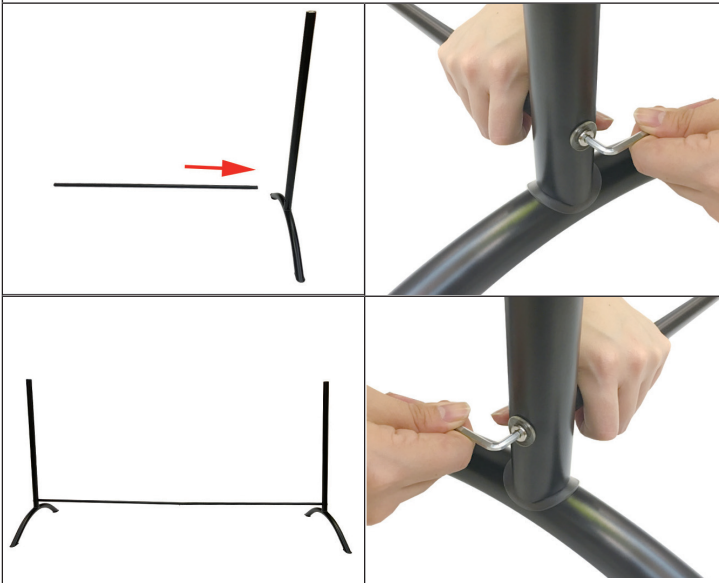

- Fije la barra de hierro (D) en la barra de hierro (B), en la que ya está montada la barra curvada (C).
- Utilice un tornillo largo (9) y una arandela de PVC (10) para fijar la barra de hierro (B) y utilice la llave de tuerca (10) para atornillarla bien.
- **ADVERTENCIA: El orificio grande está concebido para introducir la barra y el orificio pequeño, para fijar el tornillo.**

**Paso 8**

- Asegúrese de que todas las piezas anteriores (C + D) estén apretadas.
- Asegúrese de que ambos lados estén a la misma altura antes de colocarlos.

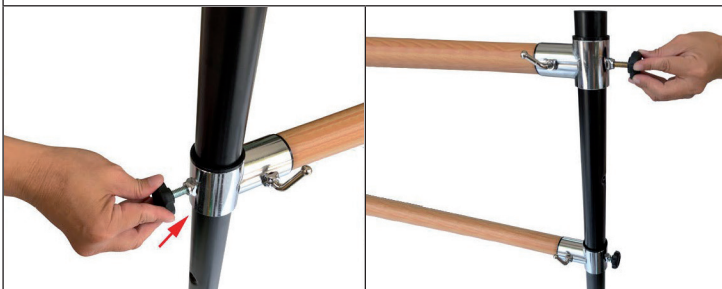
**Paso 9**

- Fije los tubos en T (L + R) en los cuatro extremos con el tornillo largo con cabeza de plástico (1).
- Fije primero los tubos en T superiores, ya que esto facilita la fijación de los tubos inferiores.

**ATENCIÓN**

¡Peligro de lesiones! Antes de cada uso, asegúrese de que todos los tornillos estén bien apretados y que el soporte, la barra y el marco no se tambaleen.

---

## CONSIGNES DE SÉCURITÉ

---

- Lisez attentivement les instructions d'utilisation et assurez-vous de bien comprendre les instructions de montage.
- Vérifiez soigneusement l'emballage et assurez-vous que toutes les pièces sont présentes.
- N'utilisez jamais la barre si des pièces sont manquantes.
- Avant chaque utilisation, assurez-vous que toutes les vis et les boulons sont correctement serrés et qu'aucun objet n'empiète sur la zone d'entraînement.
- Cette barre a été conçue de manière à s'incliner lorsque vous exercez trop de force latérale, car cela vous aidera à améliorer votre équilibre et votre technique.
- N'utilisez pas cette barre pour faire de la gymnastique ou d'autres exercices en mettant tout votre poids sur la barre
- En particulier dans le cas des autres programmes de fitness plus exigeants et qui nécessitent une poussée, une traction ou un appui complet que ne supporte pas une barre de ballet autonome.
- Une barre de fer (D) est présente, conçue pour équilibrer cette barre.
- Ne marchez pas, ne vous tenez pas debout ou ne vous asseyez en aucun cas sur la barre de fer (D) car cela pourrait provoquer des blessures corporelles et / ou des dommages matériels.
- Consultez votre médecin avant de commencer un programme d'entraînement ou de fitness. Ceci est particulièrement important si vous avez plus de 35 ans, si vous n'avez jamais fait d'exercice, si vous êtes enceinte ou si vous avez une maladie ou une blessure au dos.
- Les enfants doivent toujours être surveillés par un adulte pendant l'exercice.

### **Les cas suivants ne sont pas des causes de retour autorisées :**

1. Composants endommagés pendant l'utilisation ou le montage, car ils n'ont pas été utilisés conformément aux instructions et aux instructions du fabricant.
2. Stockage dans des endroits inappropriés et pas d'utilisation des pièces d'origine pour l'assemblage.
3. Dépôts de saleté, éraflures, revêtement pulvérisé écaillé, etc. après utilisation normale ou pendant l'assemblage.
4. Tout dommage survenant au cours du processus de livraison ou lorsque le colis est ouvert après l'achat.
5. Dommages causés par des catastrophes naturelles telles que des inondations, des tremblements de terre ou d'autres catastrophes naturelles.

## APERÇU DE L'APPAREIL

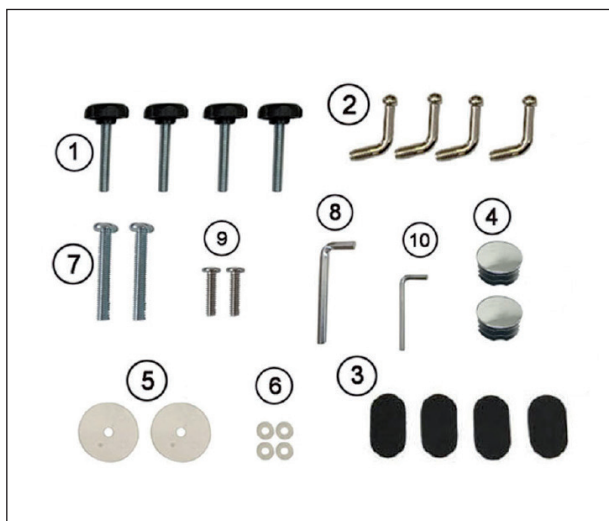
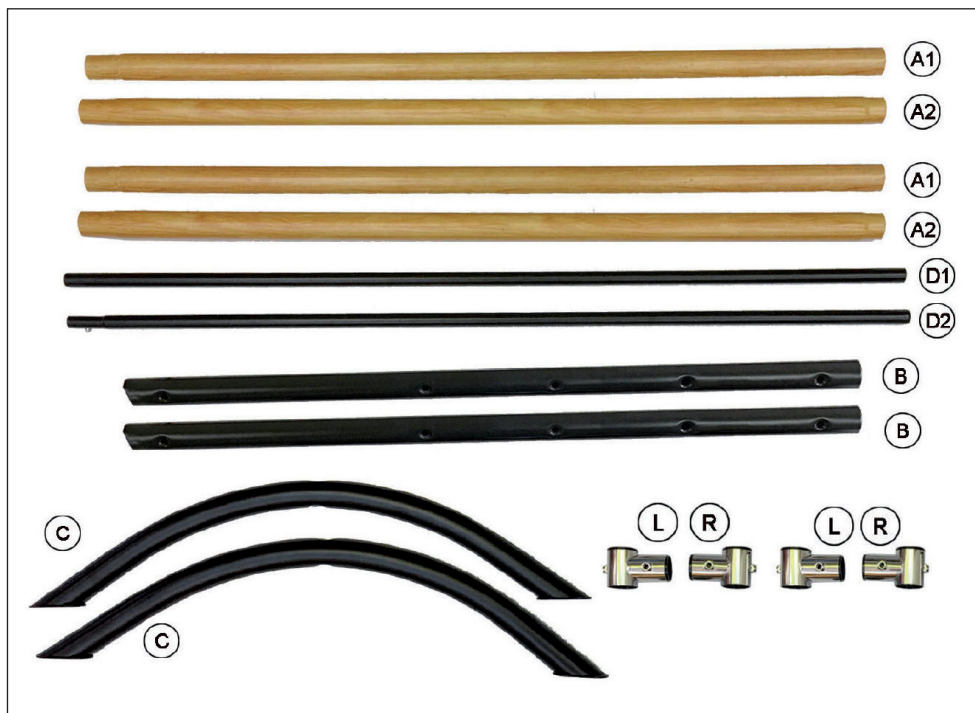

- A1 Barre en bois (110 cm)
- A2 Barre en bois (110 cm)
- B Barre de fer (98 cm)
- C Barre courbe
- D1 Barre de fer
- D2 Barre de fer
- L Tube en T (gauche)
- R Tube en T (droite)

### Éléments hardware

- 1 Longue vis à tête en plastique
- 2 Vis en L
- 3 Patins antidérapants
- 4 Embouts
- 5 Rondelle en PVC (L)
- 6 Rondelle en PVC (S)
- 7 Vis longue (L)
- 8 Clé (grande)
- 9 Vis courte
- 10 Clé (s)

## ASSEMBLAGE



### ATTENTION

Risque de blessure ! Cet appareil est long et lourd et doit donc être assemblé par au moins deux ou trois personnes.

### Étape 1

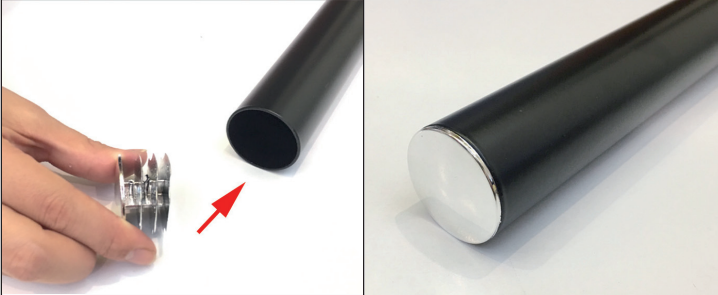

Insérez l'embout (4) des deux côtés de la barre de fer (A)

### Étape 2

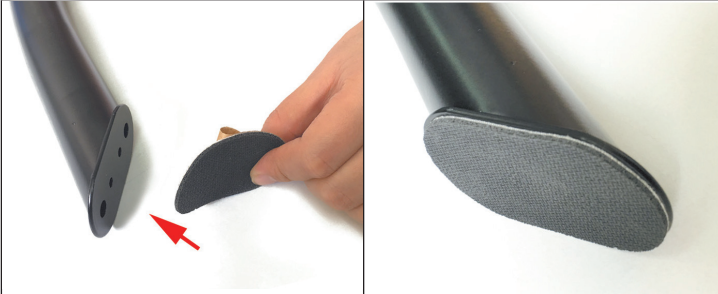

Collez les patins antidérapants (3) sur chaque tige recourbée (C)

## Étape 3

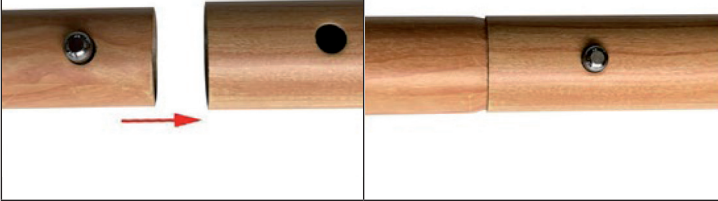

**Étape 4**

- Appuyez sur le bouton ressort et assemblez les deux barres en bois (A1 + A2).
- Reliez les deux autres barres de bois de la même manière.



## Étape 5

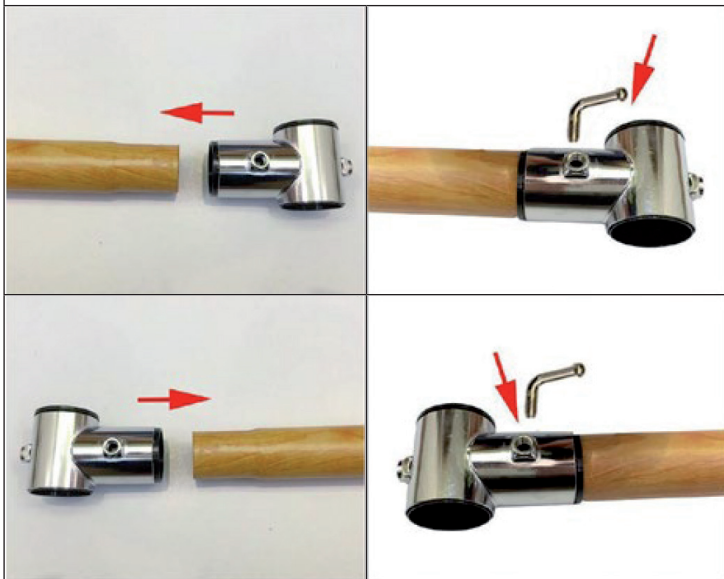

- Fixez les tubes en T (L + R) des deux côtés de la barre en bois (A).
- Utilisez la vis en L pour la fixation.
- Fixer les tubes en T (L + R) des deux côtés de la même façon.
- **Remarque : les côtés gauche et droit sont reconnaissables aux coins en PVC noir.**



## Étape 6

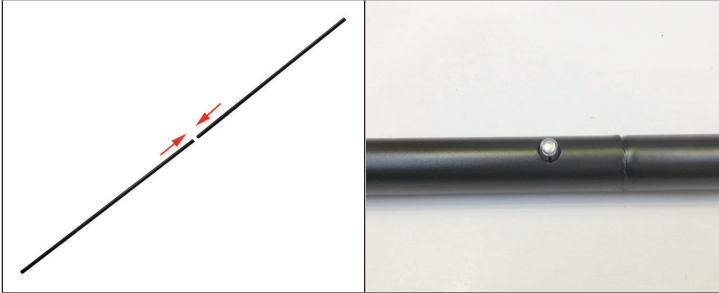

- Montez la barre de fer (D1 + D2). Une barre de fer (D1) a un trou et l'autre barre de fer (D2) a une pince.
- Assemblez les deux barres de fer (D1 + D2) et assurez-vous que la pince est dans la bonne position et ne peut pas être facilement retirée.

## Étape 7

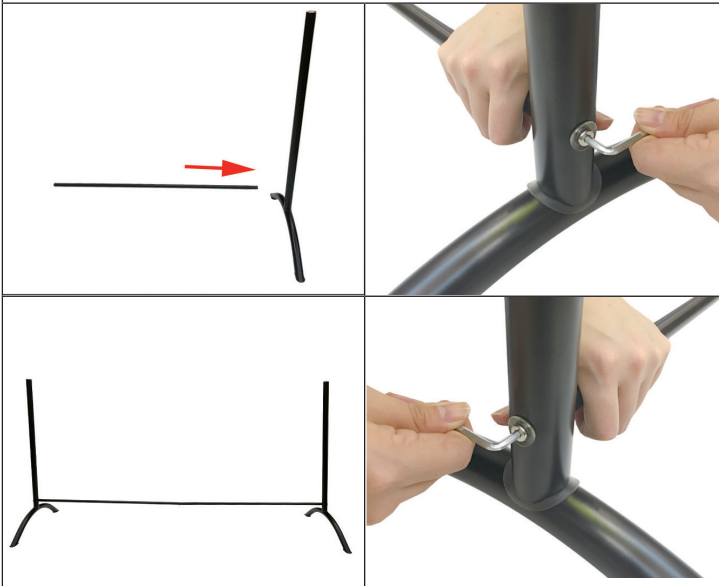

- Montez la barre de fer (D) avec la barre de fer (B) à laquelle la barre pliée (C) est déjà fixée.
- Utilisez une longue vis (9) et une rondelle en PVC (10) pour fixer la barre de fer (B) et utilisez la clé pour serrer (10).
- **REMARQUE : Le grand trou sert à l'insertion de la tige et le petit trou sert à la fixation des vis.**

## Étape 8



- Assurez-vous que toutes les pièces précédentes (C + D) sont serrées.
- Assurez-vous que les deux côtés sont à la même hauteur avant de les attacher.

## Étape 9

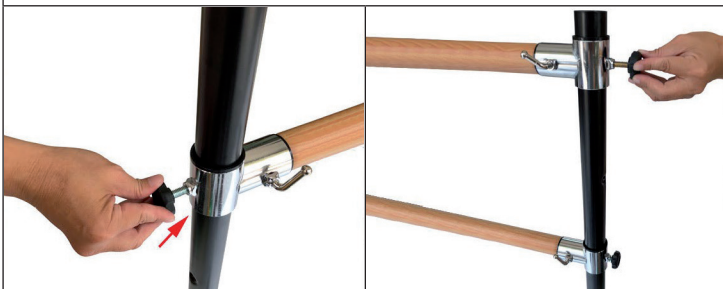

- Fixez les tubes en T (L + R) aux quatre extrémités avec la longue vis à tête en plastique (1).
- Fixez d'abord les tubes en T supérieurs, ce qui facilitera la fixation des tubes inférieurs.

**ATTENTION**

Risque de blessure ! Avant chaque utilisation, assurez-vous que toutes les vis sont correctement serrées et que les pieds, la barre et le cadre ne vacillent pas.

---

## AVVERTENZE DI SICUREZZA

---

- Leggere attentamente il manuale d'uso e assicurarsi di comprendere nella sua totalità le istruzioni di montaggio.
- Controllare attentamente l'imballaggio e assicurarsi che tutti i componenti siano completi.
- Non utilizzare la sbarra in nessun caso se mancano dei componenti.
- Controllare prima di ogni utilizzo, che tutte le viti e i bulloni siano ben stretti e che non ci sia nulla che sporge nell'area di allenamento.
- Questa sbarra è progettata in modo da piegarsi se viene esercitata forza eccessiva, in quanto ciò aiuta a migliorare l'equilibrio e la tecnica.
- Questa sbarra non deve essere utilizzata per ginnastica o altri esercizi, in cui l'intero carico e peso sono sulla sbarra.
- In particolare per ogni tipo di programma di fitness particolarmente intenso in cui è necessario spingere, tirare o caricare l'intero peso, una sbarra a posizionamento libero per balletto non è in grado di sostenere il carico.
- C'è una sbarra in ferro (D) che serve a equilibrare questa sbarra.
- Non salire, mettersi in piedi o sedersi sulla sbarra di ferro (D) in nessun caso, in quanto ciò potrebbe causare lesioni o danni materiali.
- Consultare un medico prima di iniziare il programma di allenamento e condizionamento. Ciò è particolarmente importante per persone di età superiore a 35 anni che non si sono mai allenate, che sono in stato di gravidanza o che soffrono di qualche malattia o di lesioni alla schiena.
- I bambini devono sempre essere tenuti sotto controllo da un adulto durante l'allenamento.

### **Le seguenti motivazioni non sono ammesse per una spedizione di reso:**

1. Componenti danneggiati durante l'utilizzo o il montaggio senza rispettare le indicazioni del manuale d'uso o del produttore.
2. Stoccaggio in luoghi inappropriati e il mancato utilizzo di parti originali per il montaggio.
3. Depositi di sporco, graffi, strati di polvere che si sfaldano ecc. in seguito ad un normale utilizzo o durante il montaggio.
4. Tutti i danni insorti durante la consegna o all'apertura dell'imballaggio dopo l'acquisto.
5. Danni dovuti a catastrofi naturali come inondazioni, terremoti o altre cause di forza maggiore.

## DESCRIZIONE DEL DISPOSITIVO

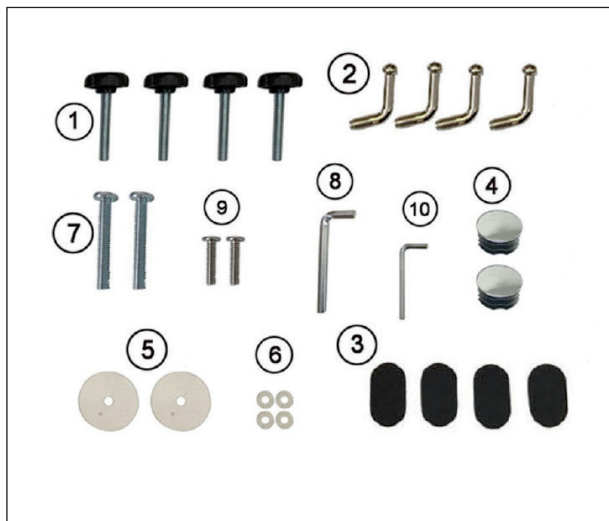
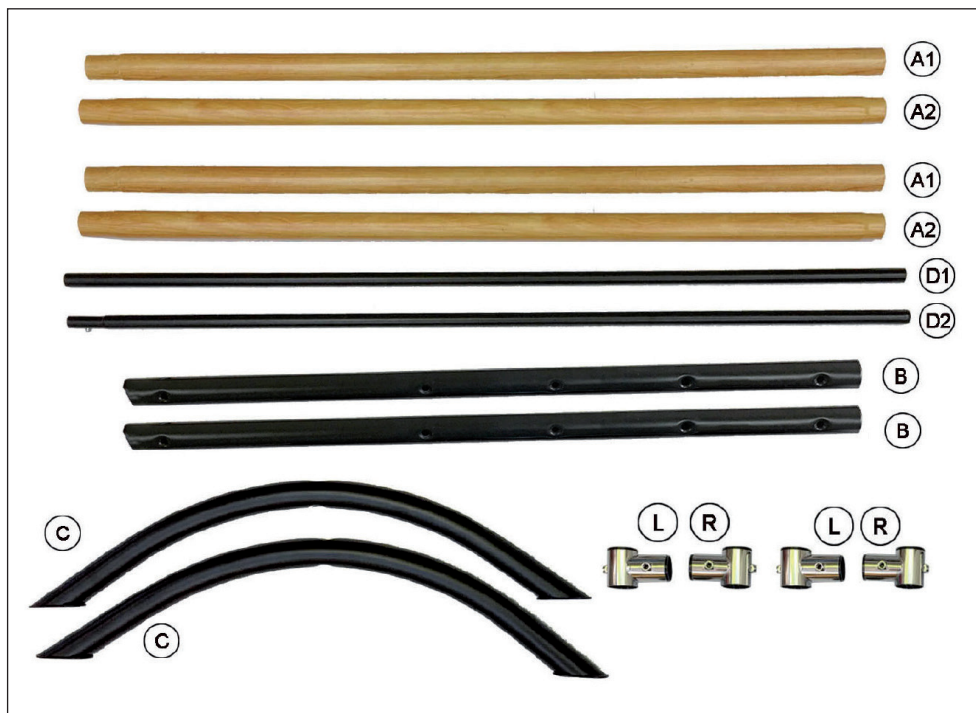

- A1 Asta cava (110 cm)
- A2 Asta cava (110 cm)
- B Asta di ferro (98 cm)
- C Asta curva
- D1 Asta di ferro
- D2 Asta di ferro
- L Tubo a T (sinistra)
- R Tubo a T (destra)

**Componenti di montaggio**

1. Vite lunga con testa in plastica
2. Vite a L
3. Pad antiscivolo
4. Tappo di chiusura
5. Disco in PVC (L)
6. Disco in PVC (S)
7. Vite lunga (L)
8. Chiave (grande)
9. Vite corta
10. Chiave (piccola)

## MONTAGGIO



### ATTENZIONE

Pericolo di lesione! Questo dispositivo è lungo e pesante e deve quindi essere montato da almeno due o tre persone.

### 1° passaggio

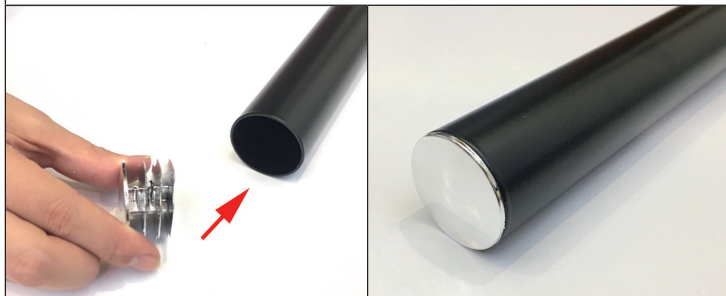

Inserire i tappi di chiusura (4) su entrambe le estremità della sbarra di ferro (A)

### 2° passaggio

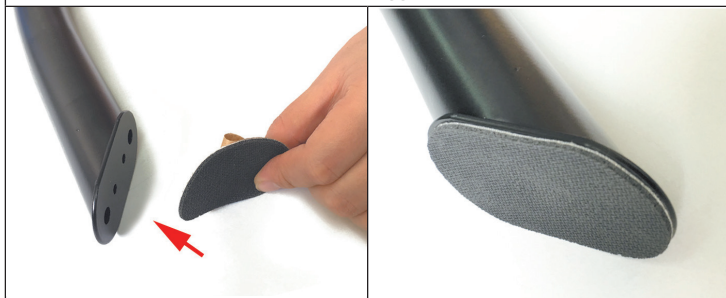

Incollare gli appoggi antiscivolo (3) su ogni sbarra curva (C)

## 3° passaggio

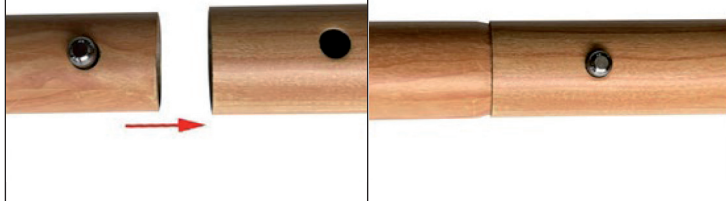

**4° passaggio**

- Premere il tasto a molla e unire le due aste (A1 + A2).
- Unire le altre due aste allo stesso modo



## 5° passaggio

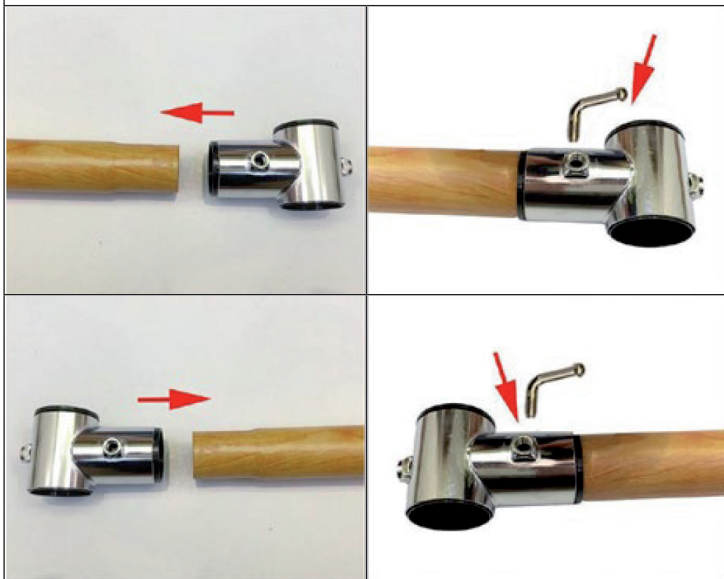

- Fissare i tubi a T (sinistro e destro) a entrambi i lati dell'asta cava (A).
- Utilizzare la vite a L per il fissaggio.
- Fissare i tubi a T (sinistro e destro) a entrambi i lati nello stesso modo.
- **Avvertenza: i lati sinistro e destro si riconoscono dagli angolari neri in PVC.**



## 6° passaggio

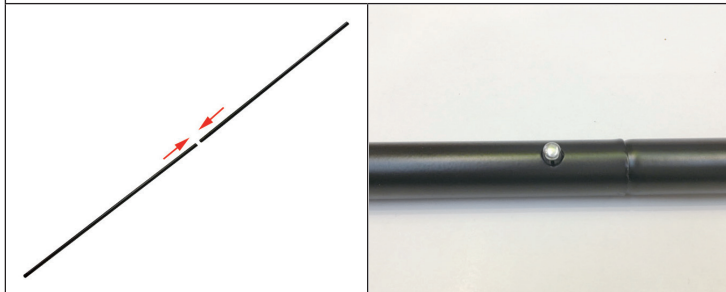

- Unire le sbarre di ferro (D1 + D2). Una sbarra di ferro (D1) ha un foro e l'altra sbarra di ferro (D2) ha un morsetto.
- Unire le due sbarre di ferro (D1 + D2) e assicurarsi che il morsetto sia nella posizione corretta e che non possa essere tirato fuori con facilità.

## 7° passaggio

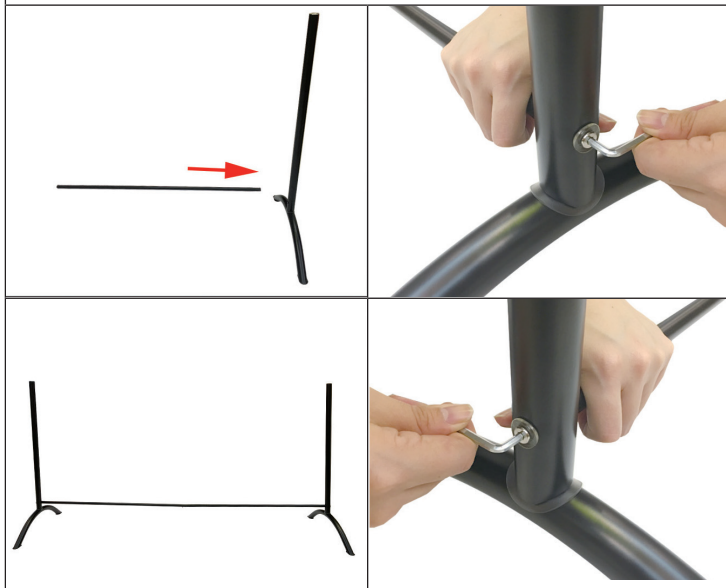

- Unire la sbarra di ferro (D) con la sbarra di ferro (B), su cui è già montata la sbarra curva (C).
- Utilizzare una vite lunga (9) e una rondella in PVC (10) per fissare la sbarra di ferro (B) e utilizzare la chiave per le viti (10) per stringere.
- **AVVERTENZA: il foro grande è per inserire la sbarra e il foro piccolo per fissare la vite.**

## 8° passaggio



- Assicurarsi che tutti i componenti precedenti (C + D) siano stretti saldamente.
- Assicurarsi che entrambi i lati siano alla stessa altezza prima di fissarli.

## 9° passaggio

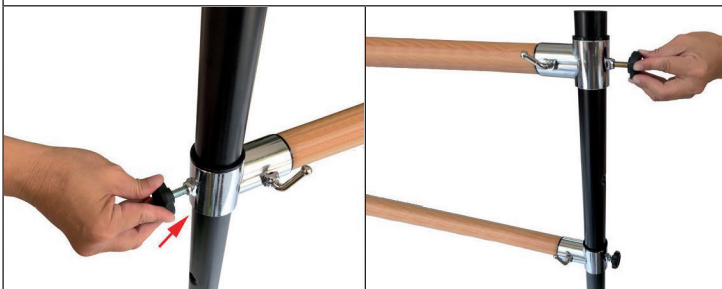

- Fissare i tubi a T (sinistro e destro) alle quattro estremità con le viti lunghe con la testa in plastica (1).
- Fissare prima i tubi a T in alto, in modo da facilitare il fissaggio dei tubi in basso.

**ATTENZIONE**

Pericolo di lesione! Prima di ogni utilizzo, assicurarsi che tutte le viti siano ben strette e che i piedi di appoggio, la barra e il telaio non traballino.

---

## HERSTELLER

---

**Manufacturer | Fabricante | Fabricant | Produttore**

Chal-Tec GmbH, Wallstraße 16, 10179 Berlin, Deutschland (Germany).

---

## IMPORTEUR FÜR GROSSBRITANNIEN

---

**Importer for Great Britain | Importador para Gran Bretaña | Importateur pour la Grande Bretagne | Importatore per la Gran Bretagna**

Berlin Brands Group UK Limited  
PO Box 42  
272 Kensington High Street  
London, W8 6ND  
United Kingdom

