

VEVOR[®]

TOUGH TOOLS, HALF PRICE

Technical Support and E-Warranty Certificate www.vevor.com/support

TANDEM STROLLERS

OPERATING INSTRUCTIONS

We continue to be committed to provide you tools with competitive price.

"Save Half", "Half Price" or any other similar expressions used by us only represents an estimate of savings you might benefit from buying certain tools with us compared to the major top brands and does not necessarily mean to cover all categories of tools offered by us. You are kindly reminded to verify carefully when you are placing an order with us if you are actually saving half in comparison with the top major brands.

IMPORTANT- Read all instructions **BEFORE** assembly and

USE of product.KEEP INSTRUCTIONS FOR FUTURE USE

VEVOR[®]

TOUGH TOOLS, HALF PRICE

TANDEM STROLLERS

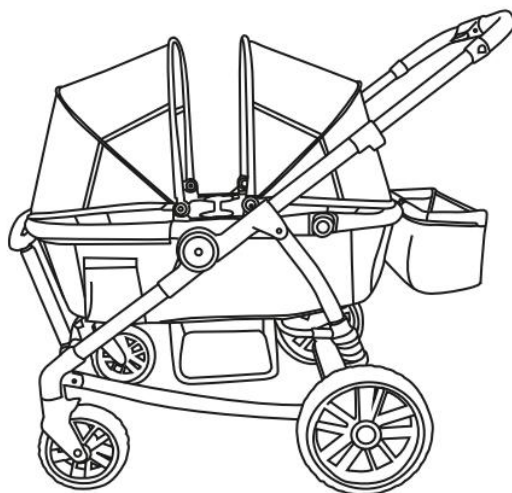

NEED HELP? CONTACT US!

Have product questions? Need technical support? Please feel free to contact us:

Technical Support and E-Warranty Certificate
www.vevor.com/support

This is the original instruction, please read all manual instructions carefully before operating. VEVOR reserves a clear interpretation of our user manual. The appearance of the product shall be subject to the product you received. Please forgive us that we won't inform you again if there are any technology or software updates on our product.

WARNING

Please follow all of these instructions to ensure the safety of your child.

Keep these instructions for future reference.

Failure to follow these instructions could result in serious injury or death.

Avoid serious injury from falling or sliding out, always use the seat belt and ensure that the children are properly positioned according to these instructions.

Never leave child unattended.

Care must be taken when folding and unfolding the stroller to prevent finger entrapment.

This stroller is designed for up to 2 children only. Use with more than 2 children may cause an unbalanced condition which can injure a child. Children must be at least 6 months old and be able to sit upright unassisted. The standing platform can only be used by child who can maintain stand unaided.

Purses, shopping bags, parcels, diaper bags or accessory items may change the balance of the stroller and cause a hazardous, unstable condition.

Be certain the stroller is completely opened and locked in place before allowing a child near the stroller.

The maximum weight that can be carried in the child tray is 5 lbs (2.26 kg).

The maximum weight that can be carried in the soft pocket is 2 lbs (0.9 kg).

The maximum weight that can be carried in the the storage cup is 2 lbs (0.9 kg).

The maximum storage basket weight is 10 lbs (4.5 kg).

The maximum weight capacity of the stroller is 55 lbs (25 kg) for per seat.

Exceeding the weight limit will cause excessive wear and stress on the stroller and may cause a hazardous unstable condition to exist.

The maximum weight capacity of the standing plat form is 55 lbs (25 kg) .

The standing platform can only be used by child who can maintain stand unaided.

NEVER use the stroller on stairways or escalators.

NEVER use the stroller with roller skates, in-line skates, skate boards or bicycles.

NEVER allow your stroller to be used as a toy.

NEVER allow your stroller to be used as a sleeping.

Make sure the brake system is engaged when putting or taking out the child.

To clean use only mild household soap or detergent and warm water on a sponge or clean cloth.

Check your stroller for loose screws, worn parts, torn material or stitching on a regular basis. Replace or repair parts as needed.

Discontinue use of stroller should it malfunction or become damaged.

Only replacement parts supplied or recommended by the manufacture/distributor shall be used.

INSTALLATION INSTRUCTIONS

Open the Frame:

Lift the stroller handle with your hands until the stroller frame is locked.

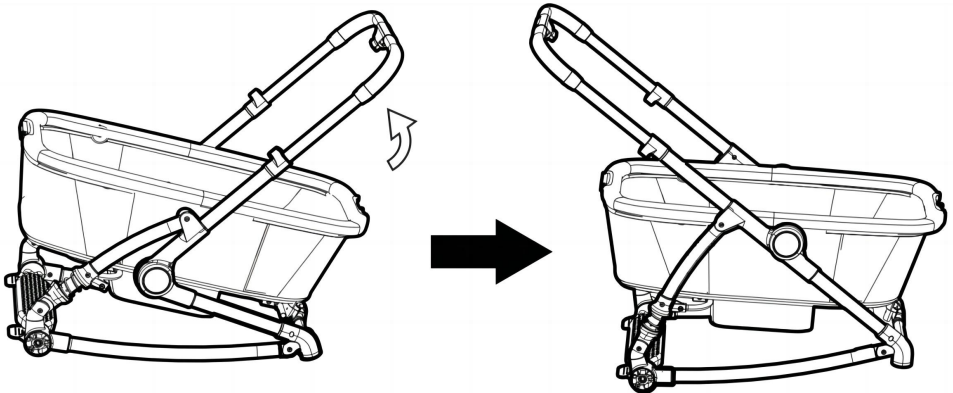

 **WARNING**

Care must be taken when unfolding the stroller to prevent finger entrapment.

CAUTION : Do not allow children near stroller while unfolding.

Fold Instruction

Pull up the handles on both sides. After successfully unlocking the handle, lift the handle upward to complete fold.

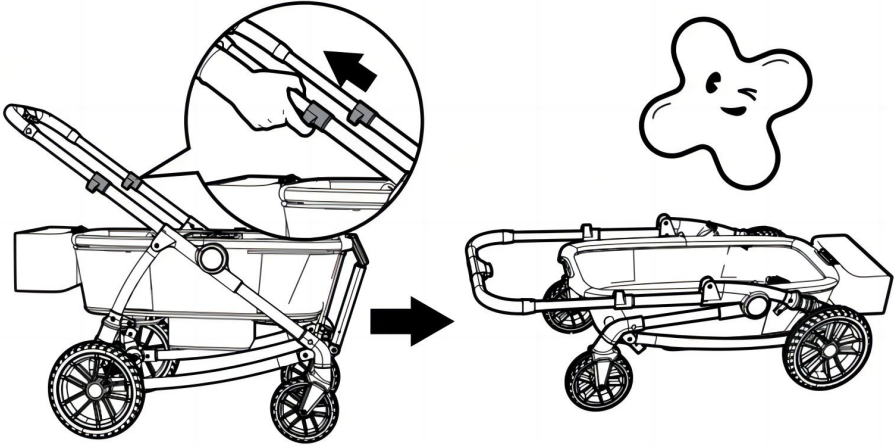

Front Wheel Installation: Lift the wagon stroller slightly, pushing each rear wheel assembly into the rear wheel seat until it locks into place.

Note: Pull the wheel to make sure it is securely attached to the stroller.

Front Wheel Removal: Press the release button on the side of the latch and pull the wheel out of the latch.

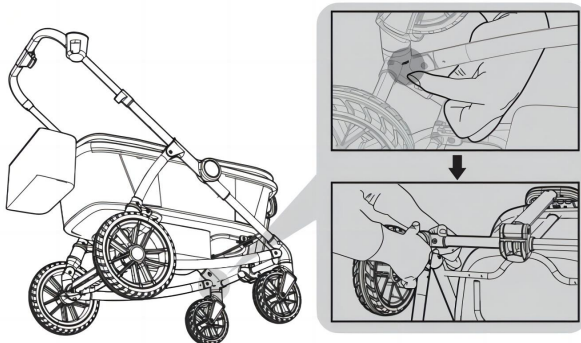

Rear Wheel Installation:

Lift the wagon stroller slightly, pushing each rear wheel assembly into the rear wheel seat until it locks into place.

Note: Pull the wheel to make sure it is securely attached to the stroller.

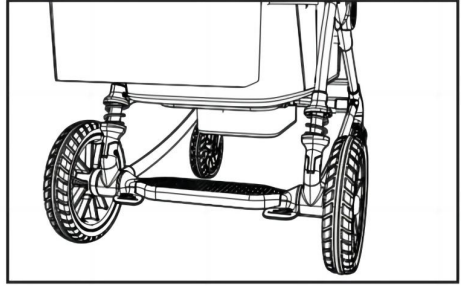
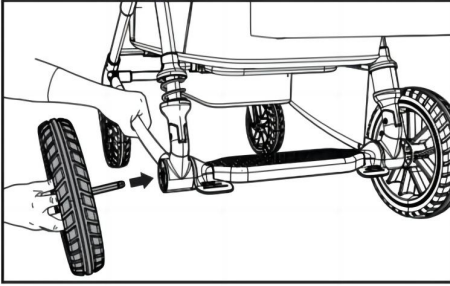

Rear Wheel Removal:

the wheel out of the wheel seat. Lift the lock button and pull

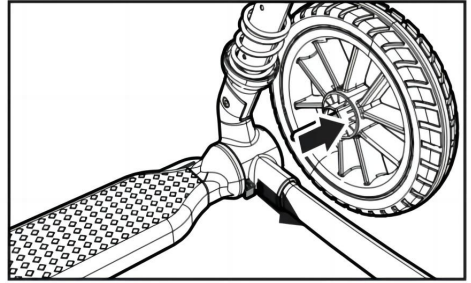
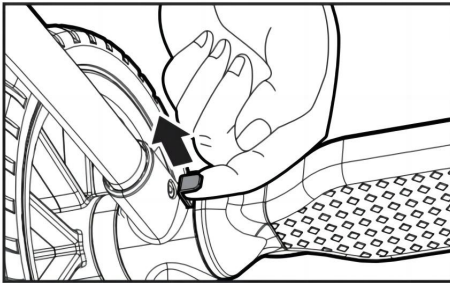

Plate Installation: Insert the plate into the opening in the frame and complete the installation when a "click" is heard.

Plate Disassembly: press the buttons on both sides and lift up to remove the plate.

WARNING

Do not place hot liquids or more than 5 pounds in the child tray. Serious burns or unstable conditions could result.



Cup Holder Installation Instructions

WARNING

Do not place hot liquids or more than 2 lb. (0.90kg) pounds in the storage cup. Serious burns or unstable conditions can result.

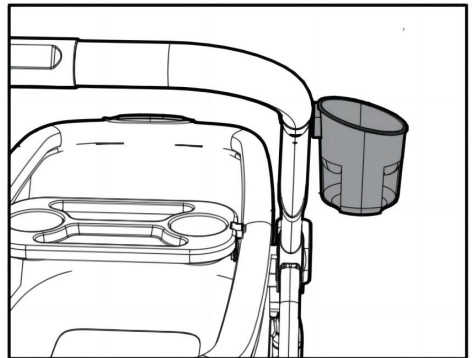
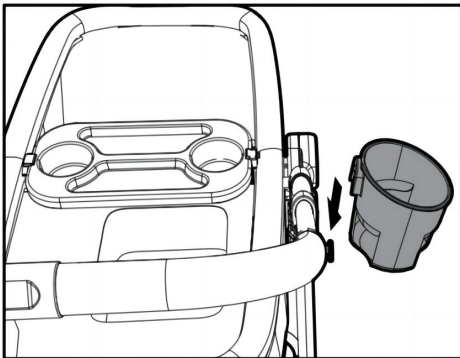

Canopy Installation: Slide the plastic components on the ceiling onto the corresponding components on the frame.

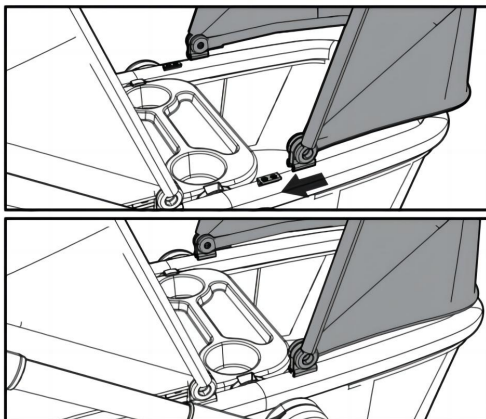

Seat Belt Instruction:

Use the buckle to lock both sides of the latch, that is, after locking the seat belt, press the release button of the buckle to eject the buckle and unlock the seat belt.

 **WARNING**

Avoid serious injury from falling or sliding out. Always use seat belts.

STRANGULATION HAZARD:

Child can strangle in loose straps. Never leave child in seat when straps are loose or undone.

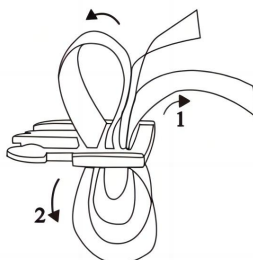
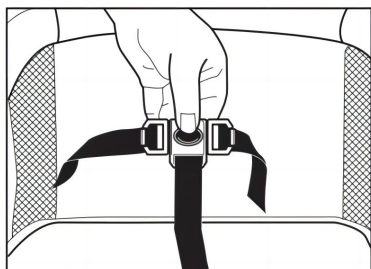

Standing Function:

First, press the button above the frame, then press the button on both sides of the frame, and finally press the frame down.

WARNING

To avoid serious injury or death: Do not operate with child in rear seat when the top rail is lowered. The standing platform can only be used by child who can maintain stand unaided. Only one child is allowed to stand on a standing platform.



FALL HAZARDS:

Do not allow the child to stand on one foot on a standing platform. Make sure that the child has both hands are gripping on sides of the frame when the child stand on standing platform.

Do not place a child who cannot stand unaided or weight more than 55 lb. (25 kg) in the standing platform. Serious hazardous or unstable conditions can result.

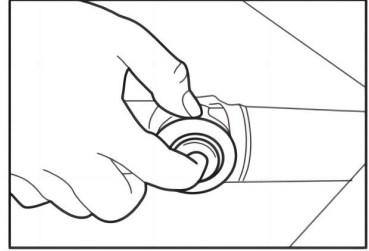
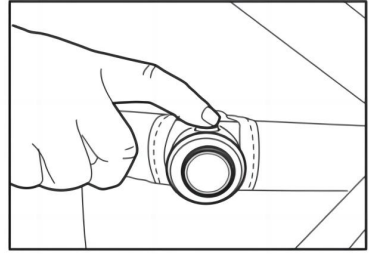
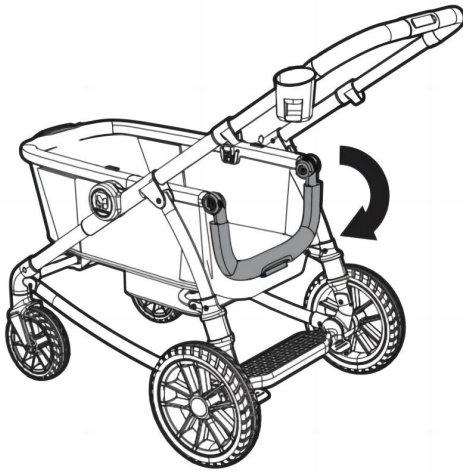

Handle Height Adjustment:

Press and hold the button below the handle and adjust the handle up or down.

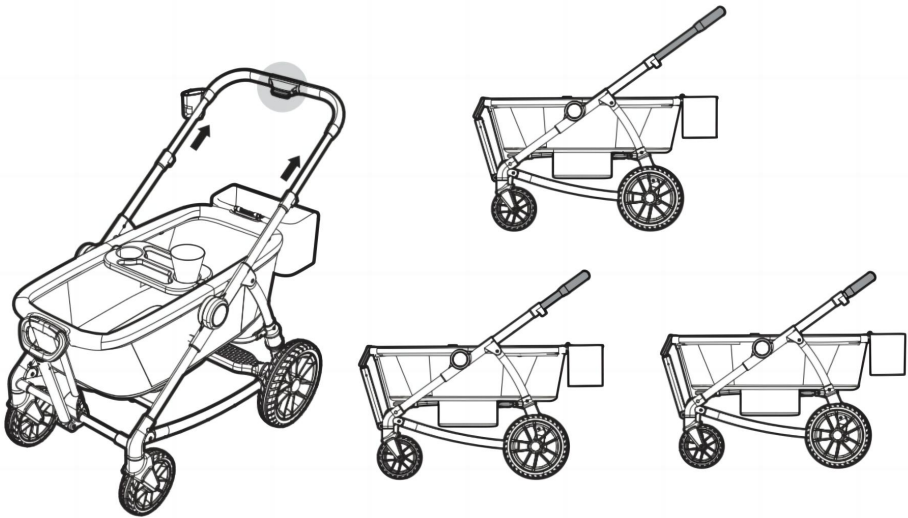

Installation Instructions for Storage Bag:

Fasten the storage bag directly to the latch on the rear of the wagon stroller to complete the installation.

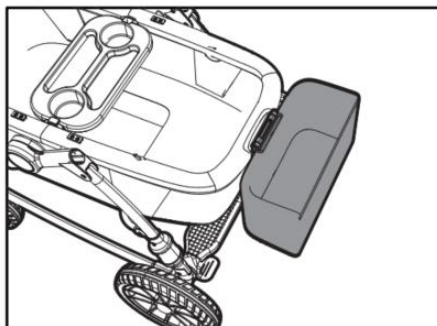

FUNCTION SPECIFICATION

Brake Function: Lock the brakes when parking or removing the baby from the wagon stroller. When you step on the brake pad, you are braking.

Lift the brake pad to release the brake.

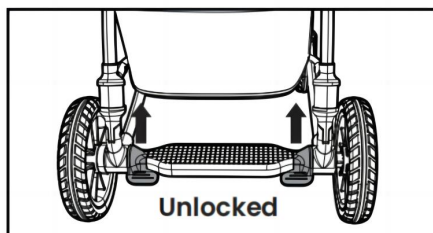
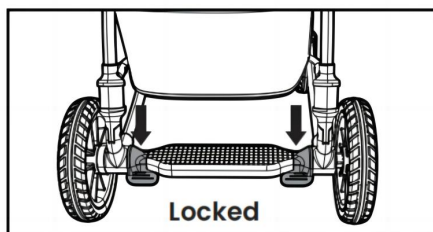
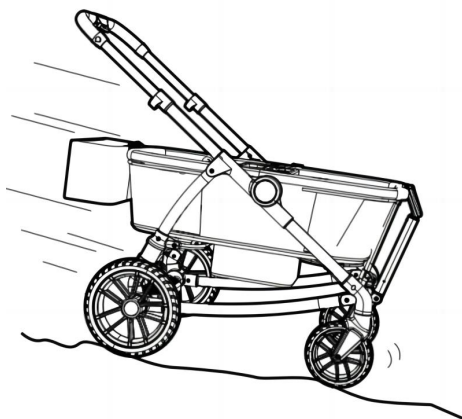

 **WARNING**

Always set brakes when the stroller is not being pushed so that the stroller will not roll away. NEVER leave stroller unattended on a hill or incline as the stroller may slide down the hill.

Front Handle Length Adjustment:

Press and hold the button below the handle and adjust the handle up or down.

WARNING

Care must be taken when folding the stroller to prevent finger entrapment. CAUTION: Do not allow children near stroller while folding.

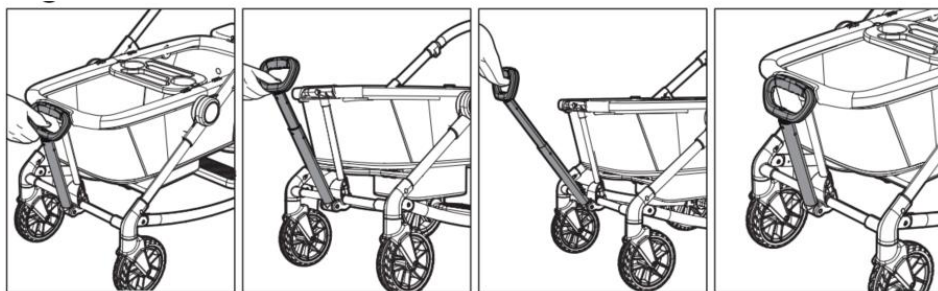

The cloth cover on the frame can be removed as shown:

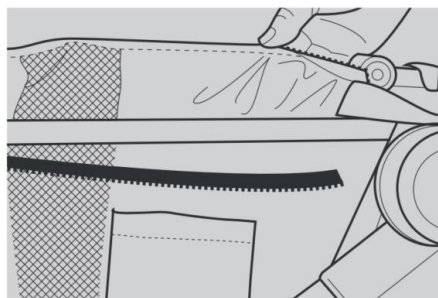
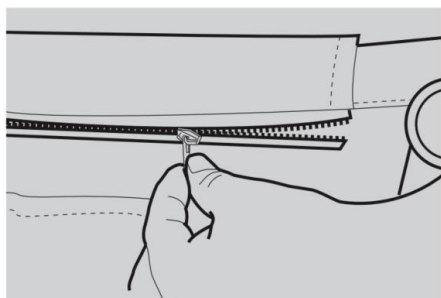

The removal procedure of the bottom net is shown in the figure.

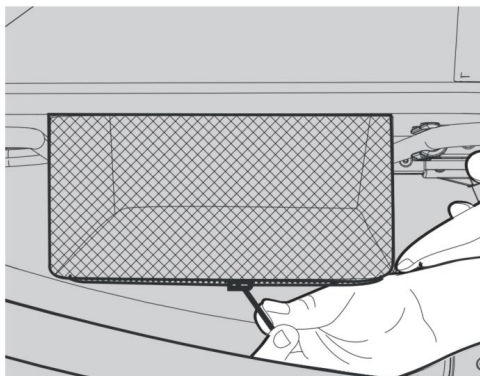
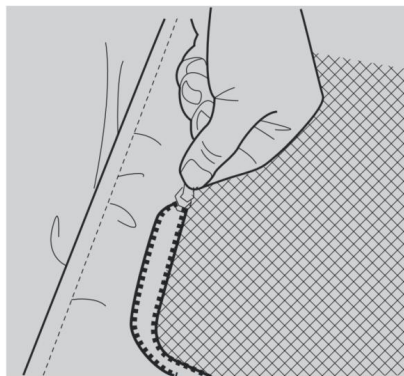

Care and Maintenance

General

This pushchair was designed and manufactured with qualified materials and craftsmanship.

Always use the safety harness.

Always check your pushchair for bullet points.

Lubricate moving parts regularly, especially the wheels, and lower parts of the chassis that tend to collect dirt.

Inspect regularly for:

Worn parts, torn materials or stitching .

Loose screws, bent or broken frame parts .

Broken, damaged or missing parts.

Should any of the above be evident do not use.

Care and Maintenance:

Fabric parts may be cleaned in accordance with the fabric care labels. Do not machine wash.

Seat: Sponge clean only





Canopy/Basket: Hand wash only.

Do not leave the stroller exposed to heat i.e. by a radiator or in direct sunlight.

If the stroller chassis parts have been exposed to salt water we recommend that they be rinsed down with fresh (sap) water as soon as possible afterwards.

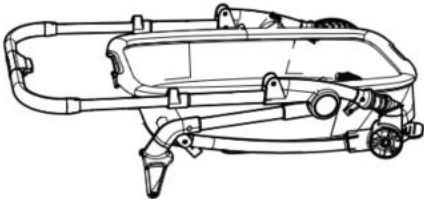
Do not fold or store the product while wet and never store in a damp environment as this can cause mildew to form.

PACKAGING LIST

No.	Components	Picture	QTY
1	Frame		1PCS
2	Cup Holder		1PCS
3	Front Wheels		2PCS
4	Rear Wheels		2PCS

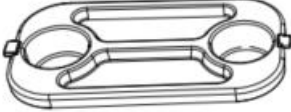
5	Storage Bag		1PCS
6	Plate		1PCS

Manufacturer: Shanghaimuxinmuyeyouxiangongsi

Address: Shuangchenglu 803nong11hao1602A-1609shi, baoshanqu, shanghai 200000 CN.

Imported to AUS: SIHAO PTY LTD. 1 ROKEVA STREETEASTWOOD NSW 2122 Australia

Imported to USA: Sanven Technology Ltd. Suite 250, 9166 Anaheim Place, Rancho Cucamonga, CA 91730

UK	REP
----	-----

YH CONSULTING LIMITED. C/O YH Consulting Limited Office 147, Centurion House, London Road, Staines-upon-Thames, Surrey, TW18 4AX

EC	REP
----	-----

E-CrossStu GmbH
Mainzer Landstr.69,
60329 Frankfurt am Main.

VEVOR[®]

TOUGH TOOLS, HALF PRICE

Technical Support and E-Warranty Certificate

www.vevor.com/support

VEVOR[®]

TOUGH TOOLS, HALF PRICE

Assistance technique et certificat de garantie électronique www.vevor.com/support

POUSSETTES TANDEM

MODE D'EMPLOI

Nous continuons à nous engager à vous fournir des outils à des prix compétitifs.

"Économisez la moitié", "Moitié prix" ou toute autre expression similaire que nous utilisons ne représente qu'une estimation des économies dont vous pourriez bénéficier en achetant certains outils chez nous par rapport aux grandes marques et ne signifie pas nécessairement couvrir toutes les catégories d'outils proposés par nous. Nous vous rappelons de vérifier attentivement lorsque vous passez une commande chez nous si vous économisez réellement la moitié par rapport aux grandes marques.

IMPORTANT - Lisez toutes les instructions AVANT l'assemblage et

UTILISATION du produit. CONSERVER LES INSTRUCTIONS POUR UNE UTILISATION FUTURE

VEVOR[®]

TOUGH TOOLS, HALF PRICE

POUSSETTES TANDEM

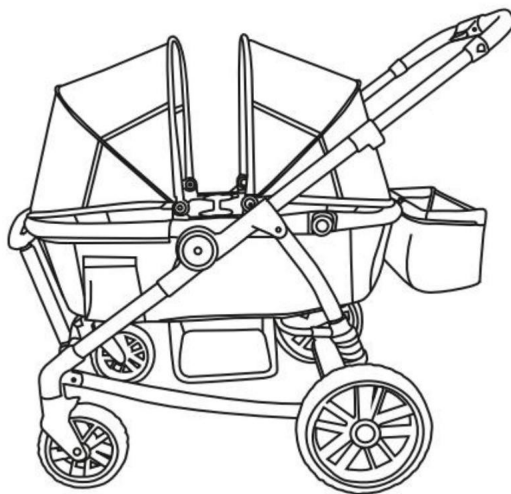

BESOIN D'AIDE? CONTACTEZ-NOUS!

Vous avez des questions sur les produits ? Besoin d'une assistance technique ? N'hésitez pas à nous contacter:

Assistance technique et certificat de garantie
électronique www.vevor.com/support

Il s'agit des instructions originales, veuillez lire attentivement toutes les instructions du manuel avant de l'utiliser. VEVOR se réserve une interprétation claire de notre manuel d'utilisation. L'apparence du produit dépend du produit que vous avez reçu. Veuillez nous pardonner que nous ne vous informerons plus s'il y a des mises à jour technologiques ou logicielles sur notre produit.



Veillez suivre toutes ces instructions pour assurer la sécurité de votre enfant.

Conservez ces instructions pour référence future.

Le non-respect de ces instructions pourrait entraîner des blessures graves, voire la mort.

Évitez les blessures graves en tombant ou en glissant, utilisez toujours la ceinture de sécurité et s'assurer que les enfants sont correctement positionnés selon ces instructions.

Ne laissez jamais l'enfant sans surveillance.

Des précautions doivent être prises lors du pliage et du dépliage de la poussette pour éviter coincement des doigts.

Cette poussette est conçue pour 2 enfants maximum. Utiliser avec plus de 2 enfants peuvent provoquer un déséquilibre susceptible de blesser un enfant.

Les enfants doivent être âgés d'au moins 6 mois et être capables de se tenir assis sans aide.

La plate-forme debout ne peut être utilisée que par un enfant capable de rester debout sans aide.

Les sacs à main, sacs à provisions, colis, sacs à couches ou accessoires peuvent modifier l'équilibre de la poussette et provoquer un risque dangereux et instable condition.

Assurez-vous que la poussette est complètement ouverte et verrouillée en place avant permettre à un enfant de s'approcher de la poussette.

Le poids maximum pouvant être transporté dans le plateau pour enfant est de 5 lb (2,26 kg).

Le poids maximum pouvant être transporté dans la poche souple est de 2 lb (0,9 kg).

Le poids maximum pouvant être transporté dans le gobelet de rangement est de 2 lb (0,9 kg).

Le poids maximum du panier de rangement est de 10 lb (4,5 kg).

La capacité de poids maximale de la poussette est de 55 lb (25 kg) par siège.

Le dépassement de la limite de poids entraînera une usure et une contrainte excessives sur le poussette et peut provoquer une situation instable dangereuse.

La capacité de poids maximale de la plate-forme debout est de 55 lb (25 kg).

La plate-forme debout ne peut être utilisée que par un enfant capable de rester debout sans aide.

N'utilisez JAMAIS la poussette dans les escaliers ou les escalators.

N'utilisez JAMAIS la poussette avec des patins à roulettes, des patins à roues alignées, des planches à roulettes ou des Vélos.

NE JAMAIS utiliser votre poussette comme un jouet.

NE JAMAIS utiliser votre poussette comme couchage.

Assurez-vous que le système de freinage est engagé lorsque vous mettez ou sortez l'enfant.

Pour nettoyer, utilisez uniquement du savon ménager ou un détergent doux.

et de l'eau tiède sur une éponge ou un chiffon propre.

Vérifiez votre poussette pour des vis desserrées, des pièces usées, déchirées tissu ou coutures sur une base régulière. Remplacer ou réparer les pièces au besoin.

Cessez d'utiliser la poussette en cas de dysfonctionnement ou devenir barrage vieilli.

Seules les pièces de rechange fournies ou recommandées par le fabricant/distributeur doit être utilisé.

INSTRUCTIONS D'INSTALLATION

Ouvrez le cadre :

Soulevez la poignée de la poussette avec vos mains jusqu'à ce que le cadre de la poussette soit verrouillé.

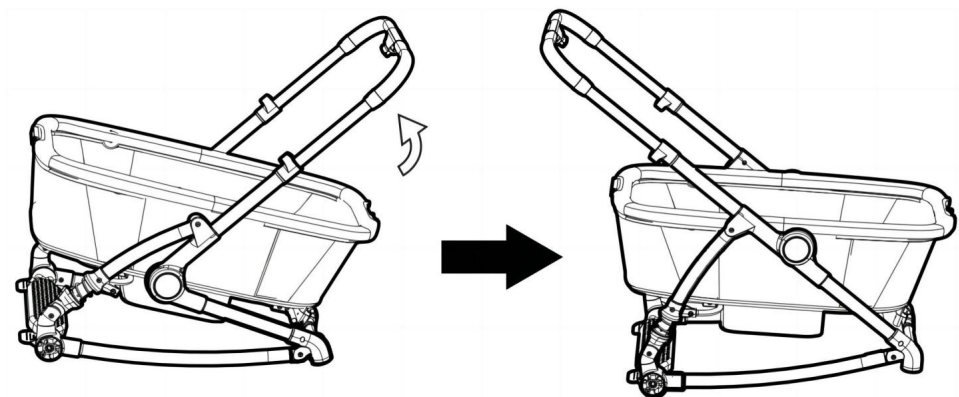

Des précautions doivent être prises lors du dépliage de la poussette pour éviter que les doigts piégeage.

ATTENTION : Ne laissez pas les enfants s'approcher de la poussette pendant le dépliage.

Instructions de pliage

Tirez les poignées des deux côtés. Après avoir déverrouillé avec succès la poignée, soulevez la poignée vers le haut pour terminer le pli.

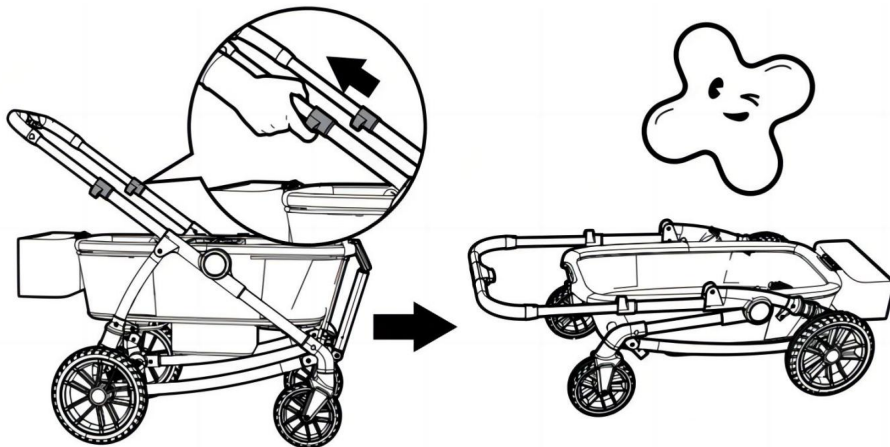

Installation de la roue avant : Soulevez légèrement la poussette chariot, en poussant chaque l'ensemble de roue arrière dans le siège de roue arrière jusqu'à ce qu'il se verrouille en place.

Remarque : Tirez sur la roue pour vous assurer qu'elle est solidement fixée à la poussette.

Retrait de la roue avant : appuyez sur le bouton de déverrouillage situé sur le côté du loquet.

et retirez la roue du loquet.

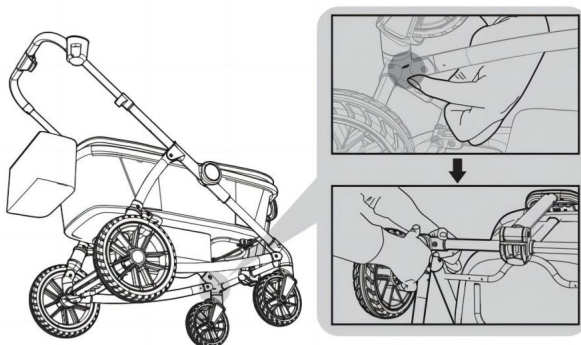

Installation de la roue arrière :

Soulevez légèrement la poussette chariot, en poussant chaque ensemble de roues arrière dans le siège de la roue arrière jusqu'à ce qu'il s'enclenche.

Remarque : Tirez sur la roue pour vous assurer qu'elle est solidement fixée.
à la poussette.

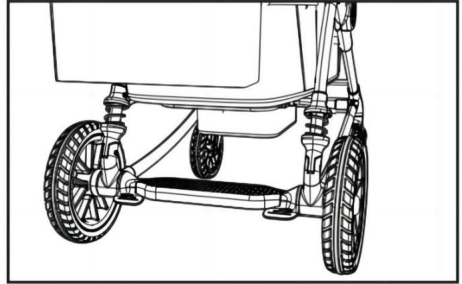
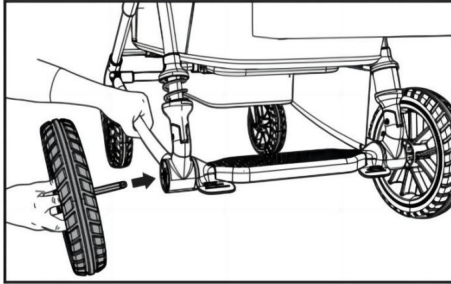

Dépose de la roue arrière :

la roue hors du siège de roue. Soulevez le bouton de verrouillage et tirez

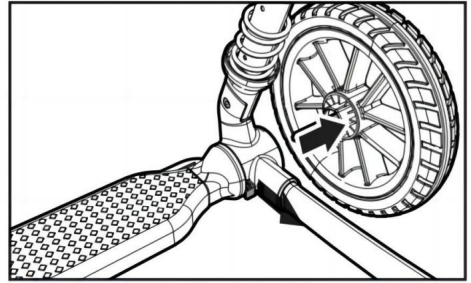
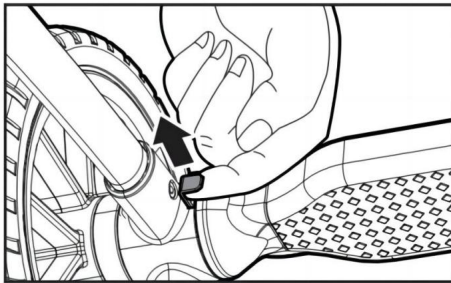

Installation de la plaque : Insérez la plaque dans l'ouverture du cadre et terminez l'installation lorsqu'un "clic" se fait entendre.

Démontage de la plaque : appuyez sur les boutons des deux côtés et soulevez-le pour retirer la plaque.



AVERTISSEMENT

Ne placez pas de liquides chauds ou de plus de 5 livres dans le plateau pour enfant.
De graves brûlures ou des conditions instables pourraient en résulter.



Instructions d'installation du porte-gobelet



AVERTISSEMENT

Ne placez pas de liquides chauds ou plus de 2 lb (0,90 kg) livres dans la tasse de stockage.
De graves brûlures ou des conditions instables peuvent en résulter.

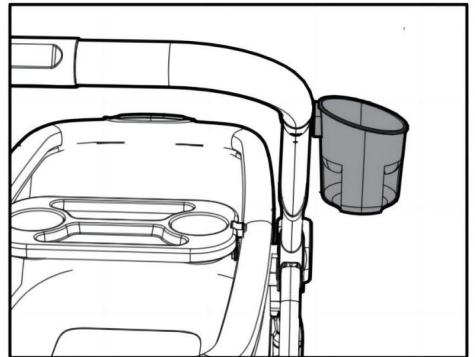
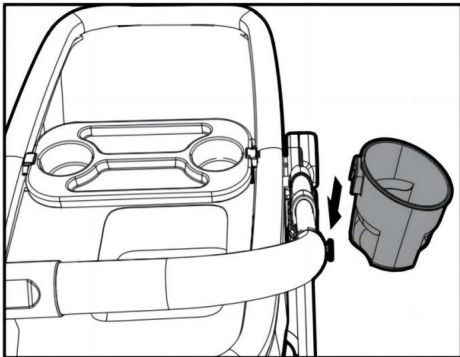

Installation de l'auvent : faites glisser les composants en plastique du plafond sur les composants correspondants du cadre.

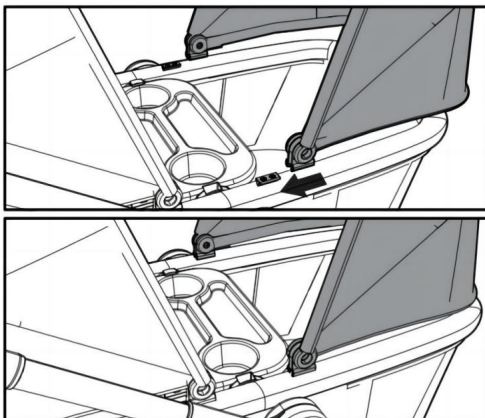

Instructions concernant la ceinture de sécurité :

Utilisez la boucle pour verrouiller les deux côtés du loquet, c'est-à-dire qu'après avoir verrouillé la ceinture de sécurité, appuyez sur le bouton de déverrouillage de la boucle pour éjecter la boucle et déverrouiller la ceinture de sécurité.



AVERTISSEMENT

Évitez les blessures graves en cas de chute ou de glissement. Utilisez toujours les ceintures de sécurité.

RISQUE D'ÉTRANGULATION :

L'enfant peut s'étrangler avec des sangles lâches. Ne laissez jamais un enfant dans le siège lorsque les sangles sont desserrées ou défaits.

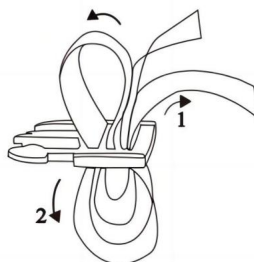
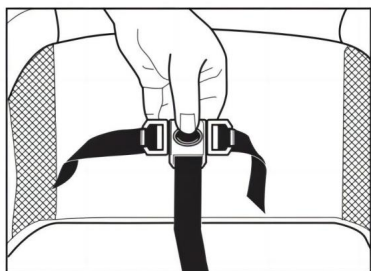

Fonction debout :

Tout d'abord, appuyez sur le bouton au-dessus du cadre, puis appuyez sur le bouton des deux côtés du cadre, et enfin appuyez sur le cadre.



Pour éviter des blessures graves, voire la mort : Ne pas utiliser avec un enfant sur le siège arrière lorsque le rail supérieur est abaissé. La plate-forme debout ne peut être utilisée que par un enfant capable de se tenir debout sans aide. Un seul enfant est autorisé à se tenir debout sur une plate-forme debout.



RISQUES DE

CHUTE : Ne laissez pas l'enfant se tenir debout sur un pied sur une plate-forme debout.

Assurez-vous que l'enfant a les deux mains agrippées sur les côtés du cadre lorsqu'il se tient debout sur une plate-forme debout.

Ne placez pas un enfant qui ne peut pas se tenir debout sans aide ou qui pèse plus de 55 lb (25 kg) sur la plate-forme debout. Des conditions dangereuses ou instables graves peuvent en résulter.

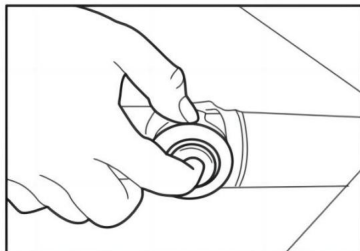
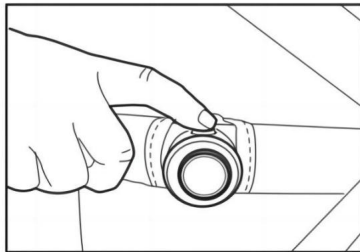
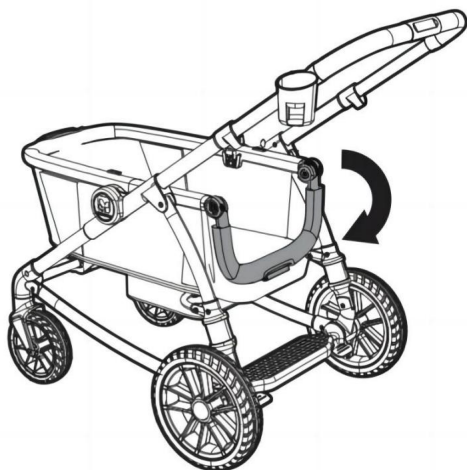

Réglage de la hauteur de la poignée :

appuyez et maintenez le bouton situé sous la poignée et ajustez la poignée vers le haut ou vers le bas.

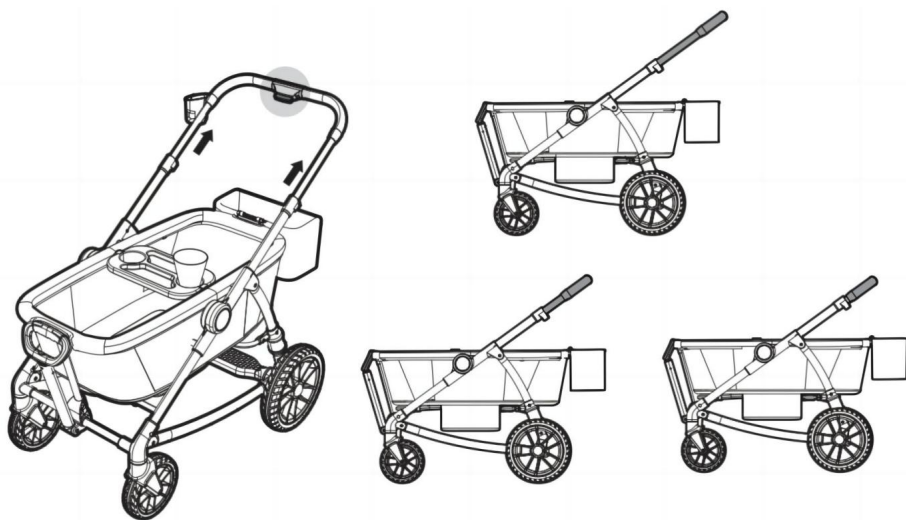

Instructions d'installation du sac de rangement :

Fixez le sac de rangement directement au loquet à l'arrière de la poussette wagon pour terminer l'installation.

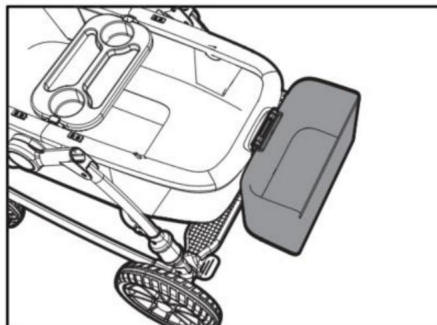

SPÉCIFICATION DE LA FONCTION

Fonction de freinage : verrouillez les freins lorsque vous gardez ou retirez le bébé de la poussette.

Lorsque vous appuyez sur la plaquette de frein, vous freinez.

Soulevez la plaquette de frein pour desserrer le frein.

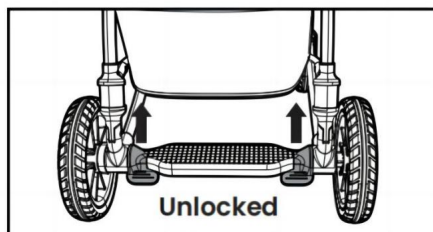
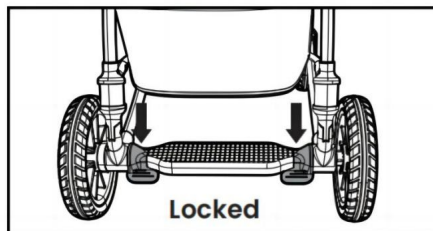
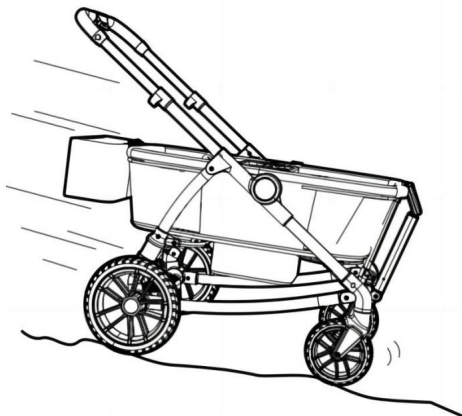

AVERTISSEMENT

Serrez toujours les freins lorsque la poussette n'est pas poussée afin que la poussette ne roulera pas. NE JAMAIS laisser la poussette sans surveillance sur une colline ou une pente car la poussette peut glisser en bas de la colline.

Réglage de la longueur de la poignée avant :

Appuyez et maintenez le bouton sous la poignée et ajustez la poignée vers le haut ou vers le bas.



Des précautions doivent être prises lors du pliage de la poussette pour éviter de se coincer les doigts.

ATTENTION : Ne laissez pas les enfants s'approcher de la poussette pendant le pliage.

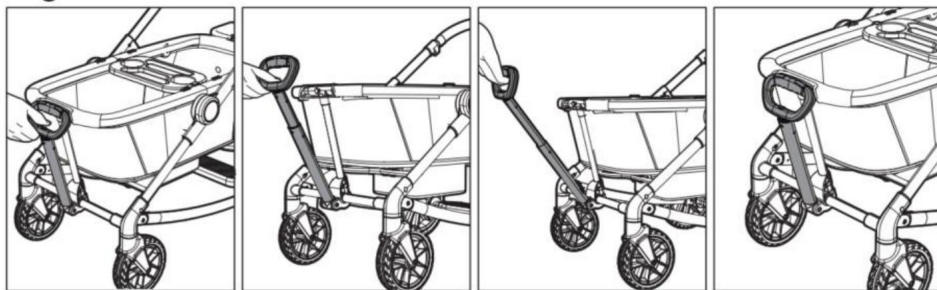

La housse en tissu sur le cadre peut être retirée comme indiqué :

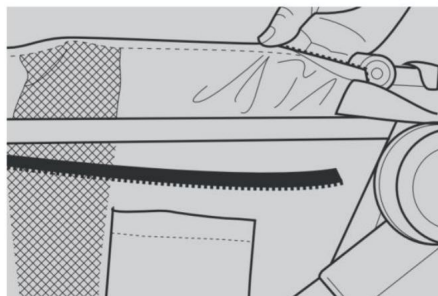
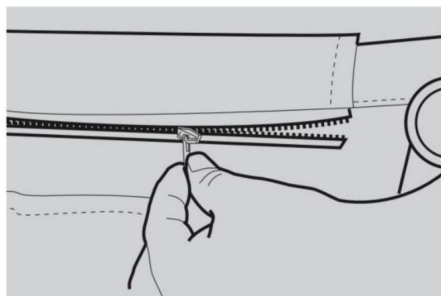

La procédure de retrait du filet inférieur est illustrée sur la figure.

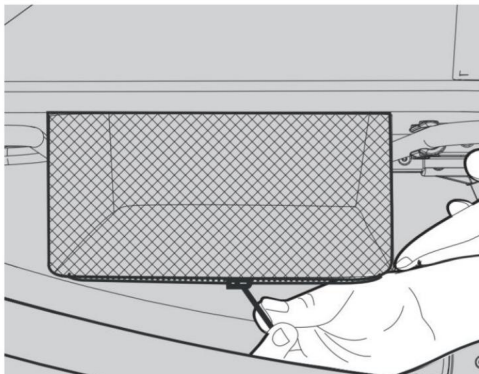
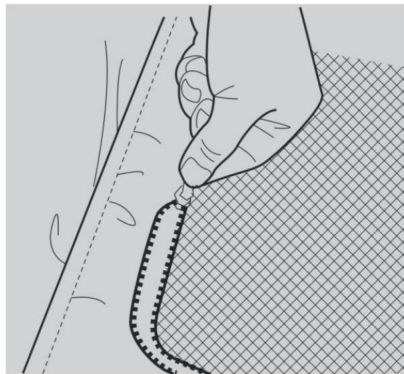

Entretien et maintenance

Général

Cette poussette a été conçue et fabriquée avec des matériaux qualifiés et l'artisanat.

Utilisez toujours le harnais de sécurité.

Vérifiez toujours votre poussette pour les puces.

Lubrifiez régulièrement les pièces mobiles, en particulier roues et parties inférieures du châssis qui ont tendance à accumuler la saleté.

Inspectez régulièrement pour :

Pièces usées, matériaux ou coutures déchirés.

Vis desserrées, pièces de cadre pliées ou cassées.

Pièces cassées, endommagées ou manquantes.

Si l'un des éléments ci-dessus est évident, ne l'utilisez pas.

Entretien et maintenance :

Les parties en tissu peuvent être nettoyées conformément aux étiquettes d'entretien des tissus. Ne pas laver en machine.

Siège : nettoyage à l'éponge uniquement

Auvent/Panier : Lavage à la main uniquement.





Ne laissez pas la poussette exposée à la chaleur, c'est-à-dire à un radiateur ou à un endroit direct.

lumière du soleil.

Si les pièces du châssis de la poussette ont été exposées à l'eau salée, nous recommandons de les rincer à l'eau fraîche (sève) dès que possible par la suite.

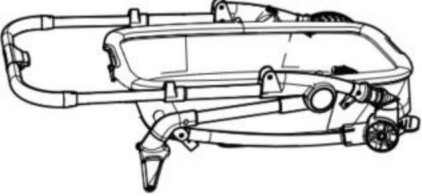
Ne pliez pas et ne stockez pas le produit lorsqu'il est mouillé et ne le stockez jamais dans un endroit humide. environnement car cela peut provoquer la formation de moisissures.

LISTE D'EMBALLAGE

N° Composants		Image	QTÉ
1	Cadre		1 PCS
2	Porte-gobelet		1 PCS
3	roues avant		2 pièces
4	Roues arrières		2 pièces

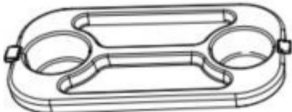
5	Sac de rangement		1 PCS
6	Plaque		1 PCS

Fabricant : Shanghaimuxinmuyeyouxiangongsi

Adresse : Shuangchenglu 803nong11hao1602A-1609shi, baoshanqu, Shanghai 200000 CN.

Importé en Australie : SIHAO PTY LTD. 1 RUE ROKEVAASTWOOD NSW 2122 Australie

Importé aux États-Unis : Sanven Technology Ltd. Suite 250, 9166 Anaheim Lieu, Rancho Cucamonga, CA 91730

REPRÉSENTANT	DU ROYAUME-UNI
--------------	----------------

YH CONSULTING LIMITÉE. C/O YH Consulting
Bureau limité 147, Centurion House, Londres
Route, Staines-upon-Thames, Surrey, TW18 4AX

REPRÉSENTANT	CE
--------------	----

E-CrossStu GmbH
Mainzer Landstr.69,
60329 Francfort-sur-le-Main.

VEVOR[®]

TOUGH TOOLS, HALF PRICE

Assistance technique et certificat de garantie
électronique www.vevor.com/support

VEVOR[®]

TOUGH TOOLS, HALF PRICE

Technischer Support und E-Garantiezertifikat www.vevor.com/support

TANDEM-KINDERWAGEN

BEDIENUNGSANLEITUNG

Wir sind weiterhin bestrebt, Ihnen Werkzeuge zu wettbewerbsfähigen Preisen anzubieten.

„Sparen Sie die Hälfte“, „Halber Preis“ oder andere ähnliche von uns verwendete Ausdrücke stellen lediglich eine Schätzung der Einsparungen dar, die Sie durch den Kauf bestimmter Werkzeuge bei uns im Vergleich zu den großen Top-Marken erzielen könnten, und bedeuten nicht unbedingt, dass alle angebotenen Werkzeugkategorien abgedeckt werden von uns. Bitte prüfen Sie bei Ihrer Bestellung sorgfältig, ob Sie im Vergleich zu den Top-Marken tatsächlich die Hälfte sparen.

WICHTIG: Lesen Sie alle Anweisungen VOR der Montage und

VERWENDUNG DES PRODUKTS. BEWAHREN SIE DIE ANLEITUNG FÜR DEN ZUKÜNFTIGEN GEBRAUCH AUF

VEVOR[®]

TOUGH TOOLS, HALF PRICE

TANDEM-KINDERWAGEN

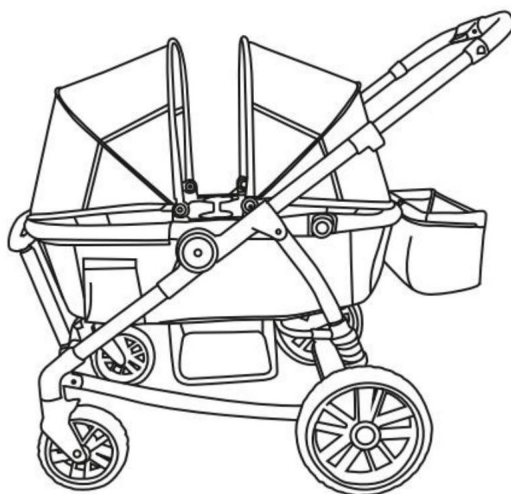

BRAUCHEN SIE HILFE? KONTAKTIERE UNS!

Haben Sie Fragen zum Produkt? Benötigen Sie technische Unterstützung? Sie können uns gerne kontaktieren:

Technischer Support und E-Garantiezertifikat
www.vevor.com/support

Dies ist die Originalanleitung. Bitte lesen Sie alle Bedienungsanleitungen sorgfältig durch, bevor Sie das Gerät in Betrieb nehmen. VEVOR behält sich eine klare Auslegung unserer Bedienungsanleitung vor. Das Aussehen des Produkts hängt von dem Produkt ab, das Sie erhalten haben. Bitte entschuldigen Sie, dass wir Sie nicht erneut informieren, wenn es zu unserem Produkt technische oder Software-Updates gibt.



Bitte befolgen Sie alle diese Anweisungen, um die Sicherheit Ihres Kindes zu gewährleisten.

Bewahren Sie diese Anleitung zum späteren Nachschlagen auf.

Die Nichtbeachtung dieser Anweisungen kann zu schweren oder tödlichen Verletzungen führen.

Vermeiden Sie schwere Verletzungen durch Herunterfallen oder Herausrutschen, verwenden Sie immer den Sicherheitsgurt und

Stellen Sie sicher, dass die Kinder entsprechend richtig positioniert sind

Anweisungen.

Lassen Sie das Kind niemals unbeaufsichtigt.

Beim Zusammen- und Aufklappen des Kinderwagens ist Vorsicht geboten, um dies zu verhindern

Fingereinklemmung.

Dieser Kinderwagen ist nur für bis zu 2 Kinder konzipiert. Mit mehr als 2 verwenden

Kinder können einen Ungleichgewichtszustand verursachen, der ein Kind verletzen kann.

Kinder müssen mindestens 6 Monate alt sein und ohne fremde Hilfe aufrecht sitzen können.

Die Stehplattform kann nur von Kindern genutzt werden, die stehen können

ohne Hilfe.

Geldbörsen, Einkaufstaschen, Päckchen, Wickeltaschen oder Accessoires können verwendet werden

kann das Gleichgewicht des Kinderwagens verändern und eine gefährliche, instabile Situation verursachen

Zustand.

Stellen Sie sicher, dass der Kinderwagen zuvor vollständig geöffnet und verriegelt ist

ein Kind in die Nähe des Kinderwagens zulassen.

Das maximale Gewicht, das in der Kinderschale transportiert werden kann, beträgt 2,26 kg.

Das maximale Gewicht, das in der weichen Tasche getragen werden kann, beträgt 2 lbs (0,9 kg).

Das maximale Gewicht, das im Aufbewahrungsbecher transportiert werden kann, beträgt 2 lbs (0,9).

kg).

Das maximale Gewicht des Aufbewahrungskorbs beträgt 4,5 kg.

Die maximale Tragfähigkeit des Kinderwagens beträgt 25 kg pro Sitzplatz.

Das Überschreiten der Gewichtsgrenze führt zu übermäßigem Verschleiß und übermäßiger Belastung des Geräts

Kinderwagen und kann zu einem gefährlichen, instabilen Zustand führen.

Die maximale Tragfähigkeit der Stehplattform beträgt 25 kg.

Die Stehplattform kann nur von Kindern genutzt werden, die stehen können

ohne Hilfe.

Benutzen Sie den Kinderwagen NIEMALS auf Treppen oder Rolltreppen.

Benutzen Sie den Kinderwagen NIEMALS mit Rollschuhen, Inline-Skates, Skateboards usw.
Fahrräder.

Benutzen Sie Ihren Kinderwagen NIEMALS als Spielzeug.

Benutzen Sie Ihren Kinderwagen NIEMALS als Schlafgelegenheit.

Stellen Sie sicher, dass das Bremssystem beim Putzen aktiviert ist
oder das Kind herausnehmen.

Verwenden Sie zum Reinigen nur milde Haushaltsseife oder Spülmittel
und warmes Wasser auf einen Schwamm oder ein sauberes Tuch geben.

Überprüfen Sie Ihren Kinderwagen auf lose Schrauben, abgenutzte Teile und Risse

Material oder Nähte regelmäßig ändern. Ersetzen oder

Ersatzteile nach Bedarf reparieren.

Benutzen Sie den Kinderwagen nicht weiter, wenn er eine Fehlfunktion aufweist oder
beschädigt werden.

Nur Ersatzteile, die von geliefert oder empfohlen werden

Es ist der Hersteller/Vertreiber zu verwenden.

INSTALLATIONSANLEITUNG

Öffnen Sie den Rahmen:

Heben Sie den Kinderwagengriff mit Ihren Händen an, bis das Kinderwagengestell verriegelt ist.

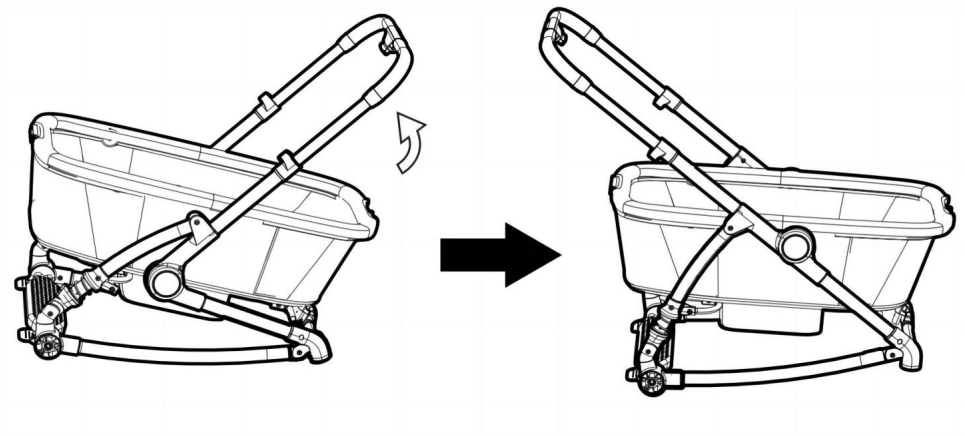

Beim Aufklappen des Kinderwagens ist Vorsicht geboten, um Fingerabdrücke zu vermeiden Gefangenschaft.

ACHTUNG: Lassen Sie Kinder beim Aufklappen nicht in die Nähe des Kinderwagens.

Faltanleitung

Ziehen Sie die Griffe auf beiden Seiten nach oben. Nach erfolgreicher Entriegelung des Griffs

Heben Sie den Griff nach oben, um das Zusammenklappen abzuschließen.

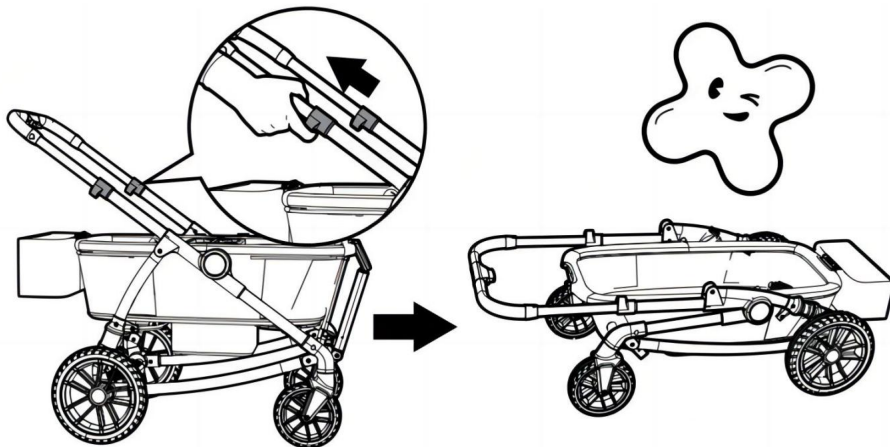

Einbau der Vorderräder: Heben Sie den Kombi-Kinderwagen leicht an und schieben Sie beide Schieben Sie die Hinterradbaugruppe in den Hinterradsitz, bis sie einrastet.

Hinweis: Ziehen Sie am Rad, um sicherzustellen, dass es sicher am Kinderwagen befestigt ist.

Ausbau des Vorderrads: Drücken Sie den Entriegelungsknopf an der Seite des Riegels und ziehen Sie das Rad aus der Verriegelung.

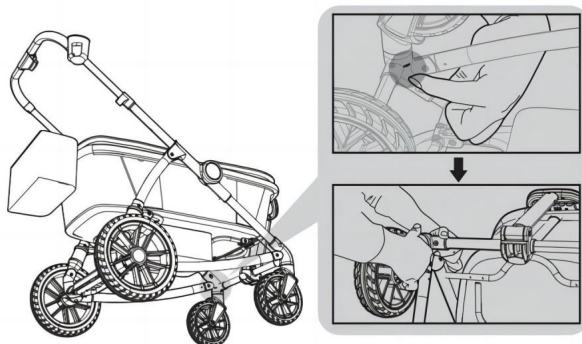

Einbau des Hinterrads:

Heben Sie den Kombi-Kinderwagen leicht an und schieben Sie dabei jede Hinterradbaugruppe hinein Hinterradsitz, bis er einrastet.

Hinweis: Ziehen Sie am Rad, um sicherzustellen, dass es sicher befestigt ist zum Kinderwagen.

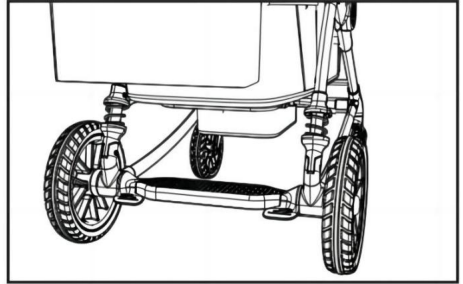
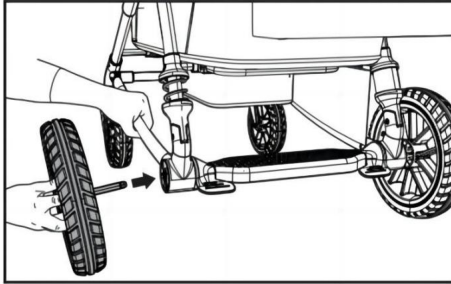

Ausbau des Hinterrads:

das Rad aus dem Radsitz. Heben Sie den Verriegelungsknopf an und ziehen Sie

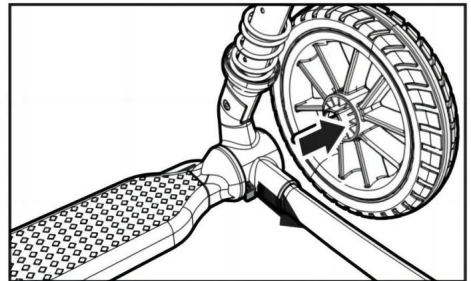
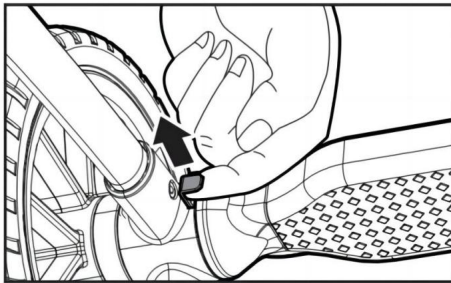

Platteninstallation: Setzen Sie die Platte in die Öffnung im Rahmen ein und Schließen Sie die Installation ab, wenn Sie ein „Klicken“ hören.

Demontage der Platte: Drücken Sie die Knöpfe auf beiden Seiten und Heben Sie die Platte an, um sie zu entfernen.



Legen Sie keine heißen Flüssigkeiten oder mehr als 5 Pfund in die Kinderschale. Es könnte zu schweren Verbrennungen oder instabilen Zuständen kommen.

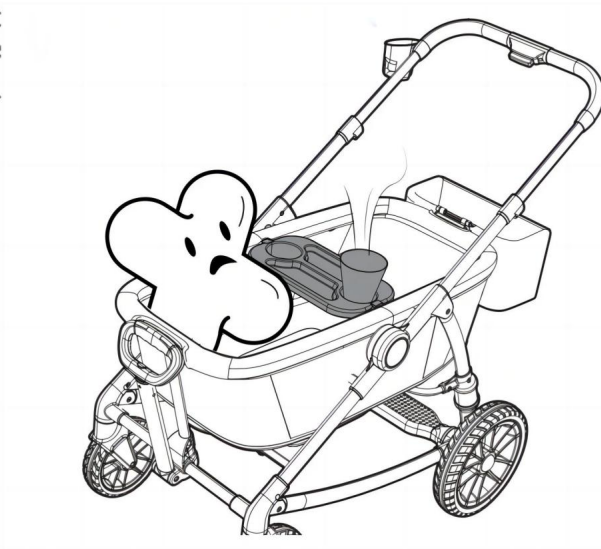

Installationsanleitung für den Getränkehalter

WARNUNG

Geben Sie keine heißen Flüssigkeiten oder mehr als 2 Pfund (0,90 kg) Pfund in den Vorratsbecher.
Es kann zu schweren Verbrennungen oder instabilen Zuständen kommen.

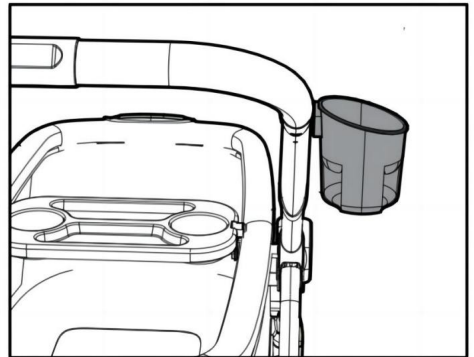
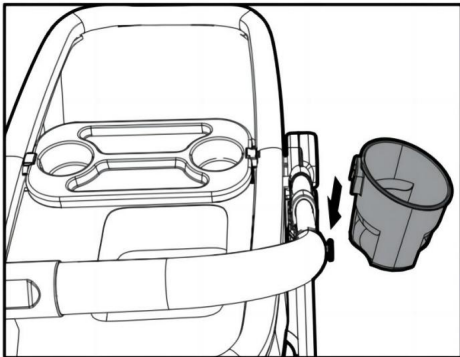

Baldachinmontage: Schieben Sie die Kunststoffteile an der Decke auf die entsprechenden Bauteile am Rahmen.

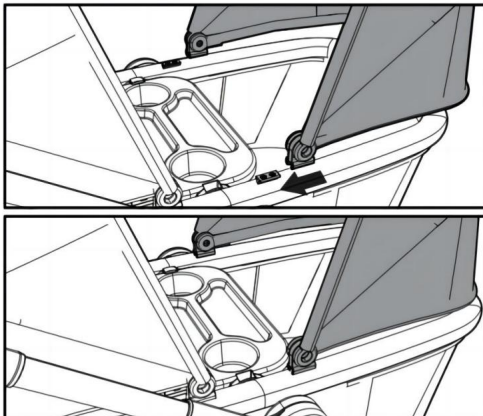

Anleitung zum Sicherheitsgurt:

Verwenden Sie die Schnalle, um beide Seiten des Riegels zu verriegeln. Drücken Sie nach dem Verriegeln des Sicherheitsgurts die Entriegelungstaste der Schnalle, um die Schnalle auszuwerfen und den Sicherheitsgurt zu entriegeln.

WARNUNG

Vermeiden Sie schwere Verletzungen durch Herunterfallen oder Herausrutschen. Benutzen Sie immer Sicherheitsgurte.

STRANGULATIONSGEFAHR:

Das Kind kann sich in losen Gurten erwürgen. Lassen Sie das Kind niemals im Sitz, wenn die Gurte locker oder gelöst sind.

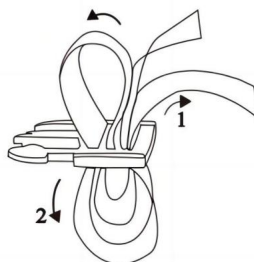
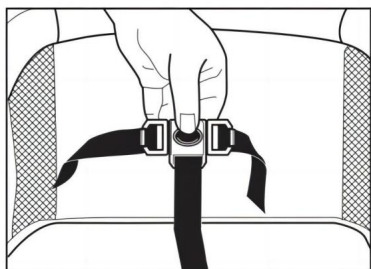

Stehfunktion:

Drücken Sie zuerst den Knopf über dem Rahmen, dann drücken Sie den Knopf auf beiden Seiten des Rahmens und drücken Sie schließlich den Rahmen nach unten.

WARNUNG

Um schwere oder tödliche Verletzungen zu vermeiden: Fahren Sie nicht mit einem Kind auf dem Rücksitz, wenn die Oberschiene abgesenkt ist. Die Stehplattform kann nur von Kindern genutzt werden, die ohne Hilfe stehen können. Auf einer Stehplattform darf nur ein Kind stehen.



STURZGEFAHR:

Erlauben Sie dem Kind nicht, auf einem Fuß auf einer Stehplattform zu stehen. Stellen Sie sicher, dass das Kind beide Hände an den Seiten des Rahmens hat, wenn das Kind auf einer Stehplattform steht.

Stellen Sie kein Kind auf die Stehplattform, das nicht ohne Hilfe stehen kann oder mehr als 25 kg wiegt. Dies kann zu ernsthaften gefährlichen oder instabilen Bedingungen führen.

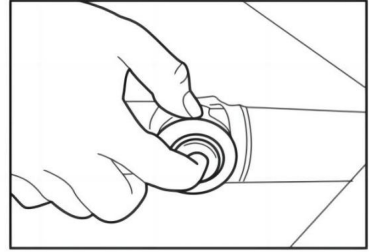
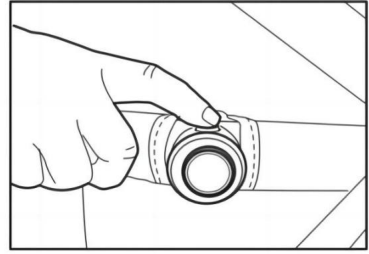
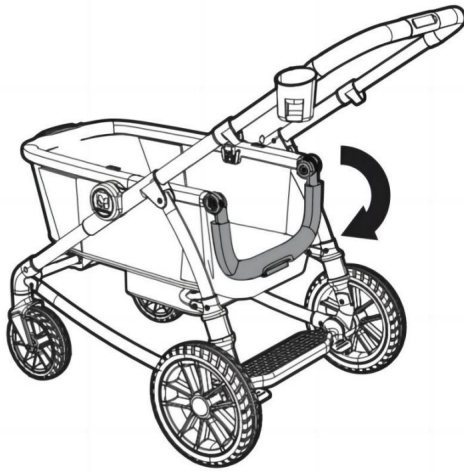

Einstellung der Griffhöhe: Halten

Sie den Knopf unter dem Griff gedrückt und stellen Sie den Griff nach oben oder unten ein.

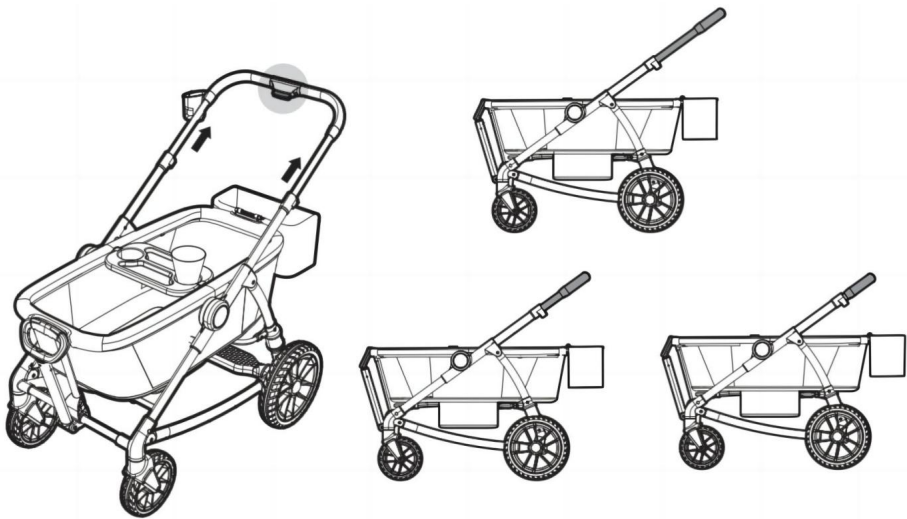

Installationsanweisungen für die Aufbewahrungstasche:

Befestigen Sie die Aufbewahrungstasche direkt am Riegel an der Rückseite des Kombi-Kinderwagens, um die Installation abzuschließen.

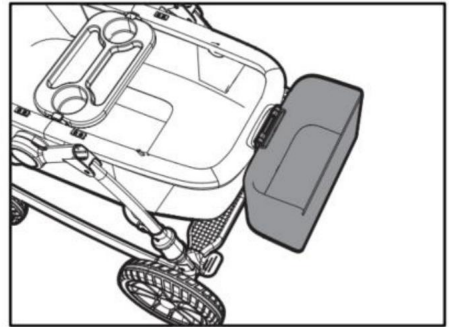
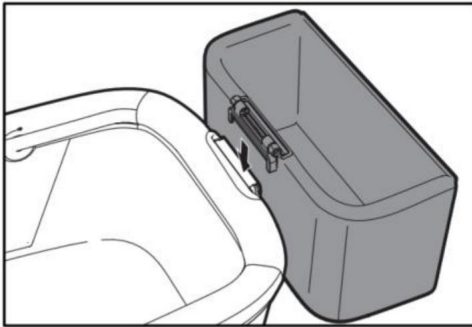

FUNKTIONSSPEZIFIKATION

Bremsfunktion: Sperren Sie die Bremsen beim Parken oder Herausnehmen des Babys aus dem Kinderwagen. Wenn Sie auf den Bremsbelag treten, bremsen Sie.

Heben Sie den Bremsbelag an, um die Bremse zu lösen.

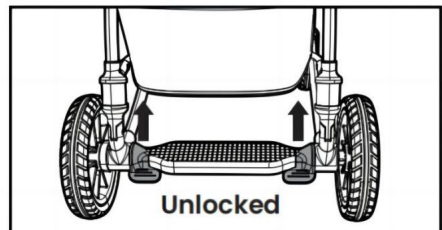
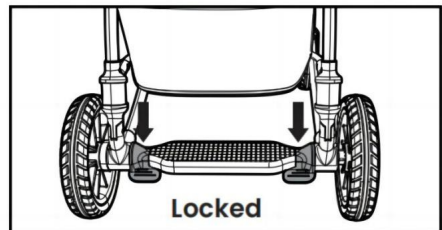
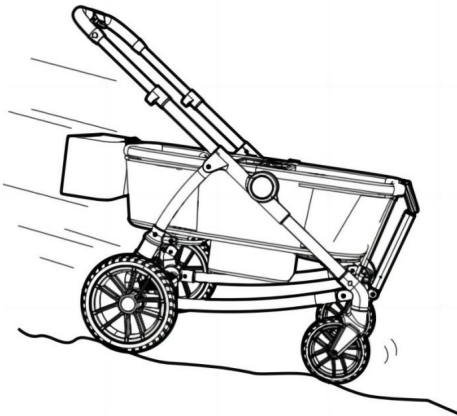

 **WARNUNG**

Stellen Sie die Bremsen immer ein, wenn der Kinderwagen nicht geschoben wird, damit der Kinderwagen nicht geschoben wird rollt nicht weg. Lassen Sie den Kinderwagen NIEMALS unbeaufsichtigt auf einem Hügel oder einer Steigung stehen. Der Kinderwagen kann den Hügel hinunterrutschen.

Einstellung der Länge des vorderen Griffs:

Halten Sie die Taste unter dem Griff gedrückt und stellen Sie den Griff nach oben oder ein runter.

WARNUNG

Beim Zusammenklappen des Kinderwagens ist Vorsicht geboten, um ein Einklemmen der Finger zu verhindern.

VORSICHT: Lassen Sie Kinder beim Zusammenklappen nicht in die Nähe des Kinderwagens.

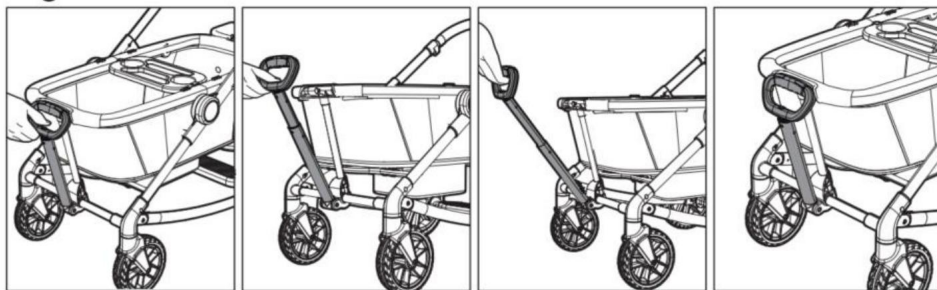

Der Stoffbezug am Rahmen kann wie abgebildet entfernt werden:

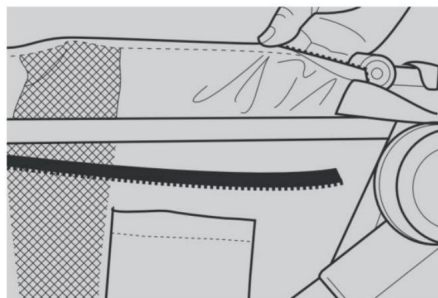
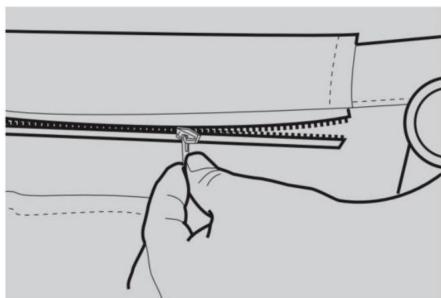

Der Vorgang zum Entfernen des unteren Netzes ist in der Abbildung dargestellt.

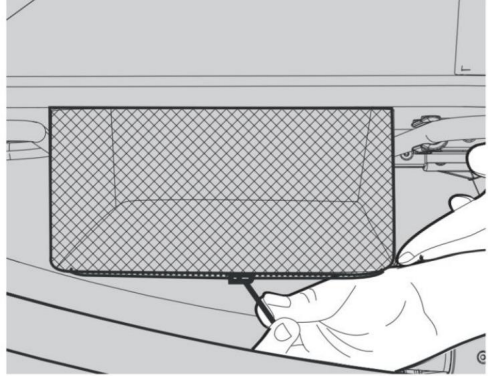
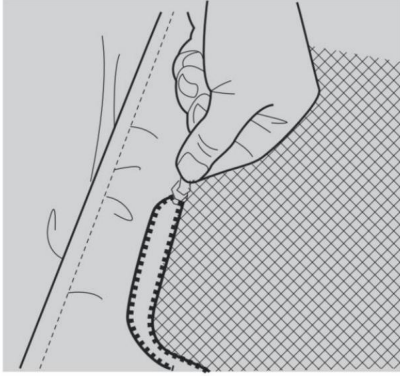

Pflege und Wartung

Allgemein

Dieser Kinderwagen wurde mit qualifizierten Materialien entworfen und hergestellt und Handwerkskunst.

Benutzen Sie immer den Sicherheitsgurt.

Überprüfen Sie Ihren Kinderwagen immer auf Aufzählungspunkte.

Bewegliche Teile regelmäßig schmieren, insbesondere die Räder und untere Teile des Fahrgestells, die dazu neigen, Schmutz anzusammeln.

Überprüfen Sie regelmäßig Folgendes:

Abgenutzte Teile, zerrissene Materialien oder Nähte.

Lose Schrauben, verbogene oder gebrochene Rahmenteile.

Defekte, beschädigte oder fehlende Teile.

Sollte einer der oben genannten Punkte offensichtlich sein, verwenden Sie ihn nicht.

Pflege und Wartung:

Stoffteile dürfen gemäß den Vorschriften gereinigt werden
Textilpflegeetiketten. Nicht in der Maschine waschen.

Sitz: Nur mit einem Schwamm reinigen





Baldachin/Korb: Nur Handwäsche.

Setzen Sie den Kinderwagen keiner Hitze aus, z. B. in der Nähe einer Heizung oder direkter Sonneneinstrahlung
Sonnenschein.

Wenn die Fahrgestellteile des Kinderwagens Salzwasser ausgesetzt waren, wenden wir uns an uns
Wir empfehlen, sie sofort mit frischem (Saft-)Wasser abzuspülen
danach möglich.

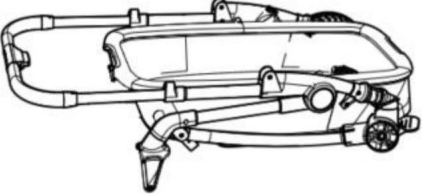
Falten oder lagern Sie das Produkt nicht im nassen Zustand und lagern Sie es niemals in feuchter Umgebung
Umgebung, da dies zur Bildung von Schimmel führen kann.

VERPACKUNGSLISTE

Nr. Komponenten	Bild	MENGE	
1	Rahmen		1 STÜCK
2	Getränkehalter		1 STÜCK
3	Vorderräder		2 STÜCK
4	Hinterräder		2 STÜCK

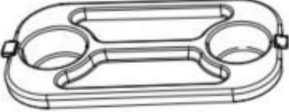
5	Aufbewahrungstasche		1 STÜCK
6	Platte		1 STÜCK

Hersteller: Shanghaimuxinmuyeyouxiangongsi

Adresse: Shuangchenglu 803nong11hao1602A-1609shi, baoshanqu, Shanghai 200000 CN.

Importiert nach AUS: SIHAO PTY LTD. 1 ROKEVA STREETEASTWOOD NSW 2122 Australien

In die USA importiert: Sanven Technology Ltd. Suite 250, 9166 Anaheim Place, Rancho Cucamonga, CA 91730



YH CONSULTING LIMITED. C/O YH Consulting Limited Office 147, Centurion House, London Straße, Staines-upon-Thames, Surrey, TW18 4AX



E-CrossStu GmbH Mainzer Landstr.69, 60329 Frankfurt am Main.

VEVOR[®]

TOUGH TOOLS, HALF PRICE

Technischer Support und E-Garantiezertifikat

www.vevor.com/support

VEVOR[®]

TOUGH TOOLS, HALF PRICE

Supporto tecnico e certificato di garanzia elettronica www.vevor.com/support

PASSEGGINI TANDEM

ISTRUZIONI PER L'USO

Continuiamo a impegnarci per fornirvi strumenti a prezzi competitivi.

"Risparmia la metà", "Metà prezzo" o qualsiasi altra espressione simile da noi utilizzata rappresenta solo una stima del risparmio che potresti trarre dall'acquistare determinati strumenti con noi rispetto ai principali marchi più importanti e non significa necessariamente coprire tutte le categorie di strumenti offerti da noi. Ti ricordiamo di verificare attentamente quando effettui un ordine con noi se stai effettivamente risparmiando la metà rispetto ai migliori marchi principali.

IMPORTANTE: leggere tutte le istruzioni PRIMA del montaggio e

USO del prodotto. **CONSERVARE LE ISTRUZIONI PER UN UTILIZZO FUTURO**

VEVOR[®]

TOUGH TOOLS, HALF PRICE

PASSEGGINI TANDEM

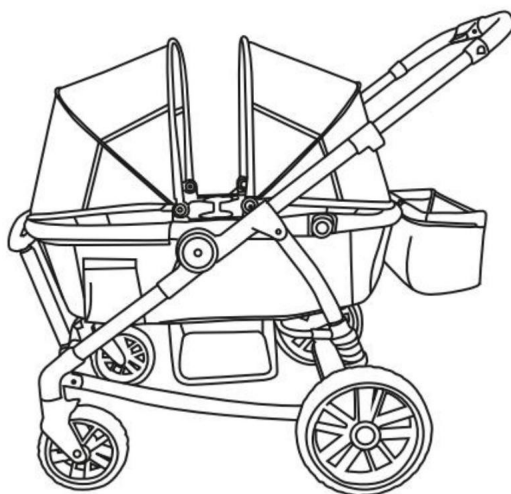

HO BISOGNO DI AIUTO? CONTATTACI!

Hai domande sul prodotto? Hai bisogno di supporto tecnico? Non esitate a contattarci:

**Supporto tecnico e certificato di garanzia
elettronica www.vevor.com/support**

Queste sono le istruzioni originali, leggere attentamente tutte le istruzioni del manuale prima dell'uso. VEVOR si riserva una chiara interpretazione del nostro manuale d'uso. L'aspetto del prodotto sarà soggetto al prodotto ricevuto. Ti preghiamo di perdonarci se non ti informeremo più se sono presenti aggiornamenti tecnologici o software sul nostro prodotto.



Si prega di seguire tutte queste istruzioni per garantire la sicurezza del vostro bambino.

Conservare queste istruzioni per riferimento futuro.

La mancata osservanza di queste istruzioni potrebbe provocare lesioni gravi o mortali.

Evitare lesioni gravi dovute a cadute o scivolamenti, utilizzare sempre la cintura di sicurezza e assicurarsi che i bambini siano posizionati correttamente in base a questi Istruzioni.

Non lasciare mai il bambino incustodito.

È necessario prestare attenzione quando si chiude e si apre il passeggino per evitare intrappolamento delle dita.

Questo passeggino è progettato solo per un massimo di 2 bambini. Utilizzare con più di 2 i bambini possono causare uno squilibrio che può ferire un bambino.

I bambini devono avere almeno 6 mesi ed essere in grado di stare seduti senza assistenza.

La piattaforma in piedi può essere utilizzata solo da un bambino in grado di mantenere la posizione eretta senza aiuto.

Borse, borse della spesa, pacchi, borse per pannolini o accessori possono modificare l'equilibrio del passeggino e causare un movimento pericoloso e instabile condizione.

Prima accertarsi che il passeggino sia completamente aperto e bloccato in posizione consentire ad un bambino di avvicinarsi al passeggino.

Il peso massimo che può essere trasportato nel vassoio per bambini è di 2,26 kg (5 libbre).

Il peso massimo che può essere trasportato nella tasca morbida è di 0,9 kg (2 libbre).

Il peso massimo che può essere trasportato nel contenitore è di 2 libbre (0,9 kg).

Il peso massimo del cestello portaoggetti è di 4,5 kg (10 libbre).

La capacità di peso massima del passeggino è di 25 kg (55 libbre) per sedile.

Il superamento del limite di peso causerà usura e stress eccessivi sul passeggino e potrebbe causare una condizione di instabilità pericolosa.

La capacità di peso massima della piattaforma eretta è di 25 kg (55 libbre).

La piattaforma in piedi può essere utilizzata solo da un bambino in grado di mantenere la posizione eretta senza aiuto.

Non utilizzare MAI il passeggino su scale o scale mobili.

Non utilizzare MAI il passeggino con pattini a rotelle, pattini in linea, skate board o biciclette.

Non permettere MAI che il passeggino venga utilizzato come un giocattolo.

Non permettere MAI che il passeggino venga utilizzato come lettino.

Assicurarsi che il sistema frenante sia inserito durante la messa o portare fuori il bambino.

Per la pulizia utilizzare solo sapone o detersivo domestico delicato e acqua calda su una spugna o un panno pulito.

Controlla il tuo passeggino per viti allentate, parti usurate, strappate materiale o cuciture regolarmente. Sostituisci o riparare le parti secondo necessità.

Interrompere l'uso del passeggino in caso di malfunzionamento o diventare dannato.

Solo pezzi di ricambio forniti o consigliati da deve essere utilizzato il produttore/distributore.

ISTRUZIONI PER L'INSTALLAZIONE

Apri la cornice:

Sollevarla la maniglia del passeggino con le mani fino al bloccaggio del telaio del passeggino.

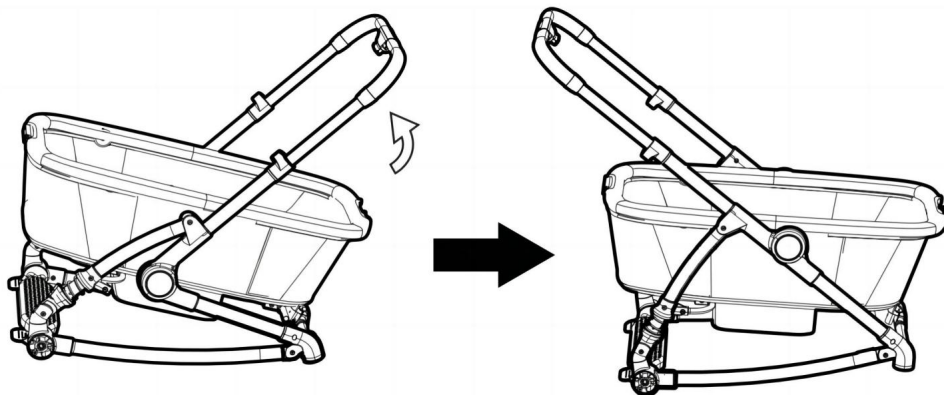

È necessario prestare attenzione quando si apre il passeggino per evitare dita intrappolamento.

ATTENZIONE: non permettere ai bambini di avvicinarsi al passeggino durante l'apertura.

Istruzioni per la piegatura

Sollevare le maniglie su entrambi i lati. Dopo aver sbloccato con successo la maniglia, sollevare la maniglia verso l'alto per completare la piega.

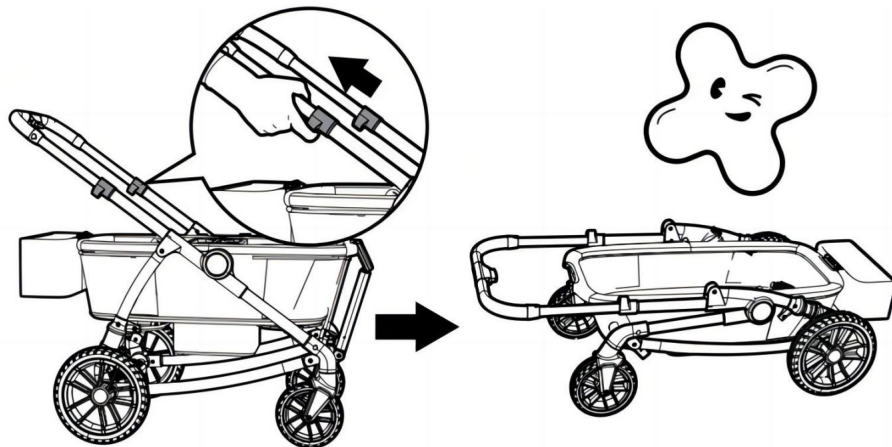

Installazione della ruota anteriore: sollevare leggermente il passeggino Wagon, spingendoli ciascuno il gruppo della ruota posteriore nella sede della ruota posteriore finché non si blocca in posizione.

Nota: tirare la ruota per assicurarsi che sia fissata saldamente al passeggino.

Rimozione della ruota anteriore: premere il pulsante di rilascio sul lato del fermo ed estrarre la ruota dal fermo.

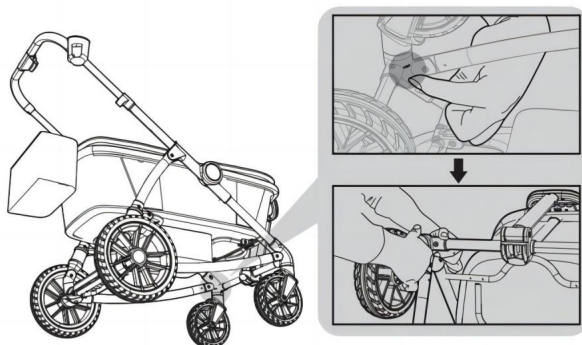

Installazione della ruota posteriore:

Sollevare leggermente il passeggino station wagon, spingendo ciascuna ruota posteriore nel sedile della ruota posteriore finché non si blocca in posizione.

Nota: tirare la ruota per assicurarsi che sia fissata saldamente al passeggino.

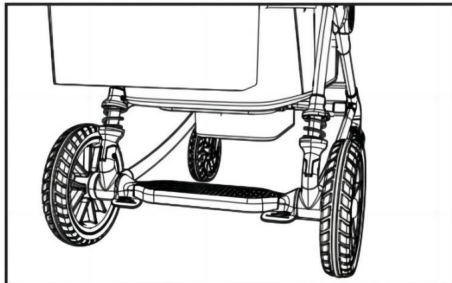
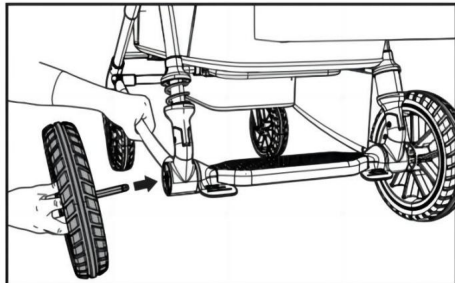

Rimozione della ruota posteriore:

la ruota dal sedile. Sollevare il pulsante di blocco e tirare

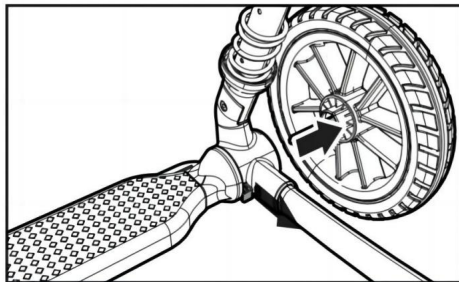
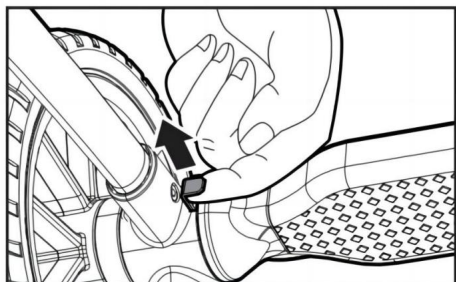

Installazione della piastra: inserire la piastra nell'apertura del telaio e completare l'installazione quando si sente un "click".

Smontaggio Piastra: premere i pulsanti su entrambi i lati e sollevare per rimuovere la piastra.



AVVERTIMENTO

Non posizionare liquidi caldi o di peso superiore a 5 libbre nel vassoio per bambini. Potrebbero verificarsi gravi ustioni o condizioni instabili.



Istruzioni per l'installazione del portabicchieri



AVVERTIMENTO

Non posizionare liquidi caldi o più di 2 libbre (0,90 kg) nel contenitore per la conservazione. Potrebbero verificarsi gravi ustioni o condizioni instabili.

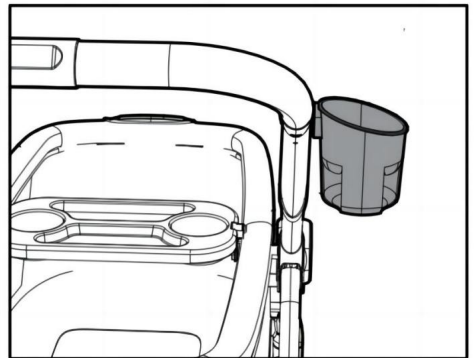
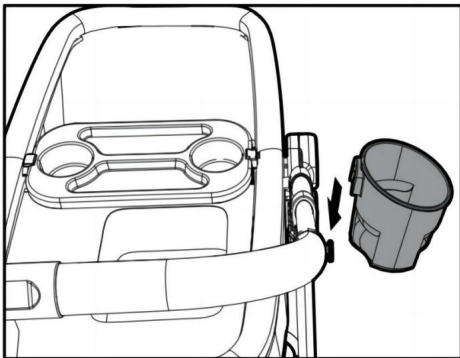

Installazione del baldacchino: far scorrere i componenti in plastica sul soffitto sui componenti corrispondenti sul telaio.

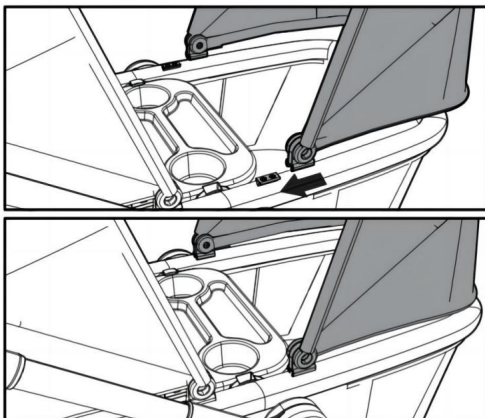

Istruzioni per la cintura di sicurezza:

Utilizzare la fibbia per bloccare entrambi i lati della chiusura, ovvero, dopo aver bloccato la cintura di sicurezza, premere il pulsante di rilascio della fibbia per espellere la fibbia e sbloccare la cintura di sicurezza.

 **AVVERTIMENTO**

Evitare lesioni gravi dovute a cadute o scivolamenti. Utilizzare sempre le cinture di sicurezza.

PERICOLO DI STRANGOLAMENTO:

Il bambino può strangolare con le cinghie allentate. Non lasciare mai il bambino nel seggiolino quando le cinture sono allentate o slacciate.

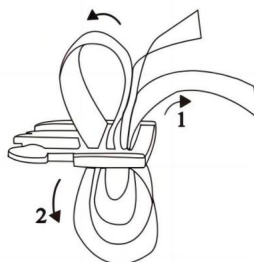
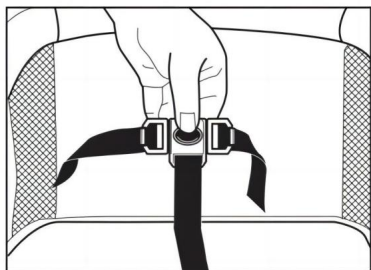

Funzione permanente:

Innanzitutto, premi il pulsante sopra la cornice, quindi premi il pulsante su entrambi i lati della cornice e infine premi la cornice verso il basso.

 **AVVERTIMENTO**

Per evitare lesioni gravi o mortali: Non operare con il bambino sul sedile posteriore quando la guida superiore è abbassata. La piattaforma verticale può essere utilizzata solo da un bambino in grado di mantenersi in piedi senza aiuto. Solo un bambino può stare in piedi su una piattaforma verticale.



PERICOLO DI

CADUTA: Non permettere al bambino di stare su un piede su una piattaforma in piedi. Assicurarsi che il bambino abbia entrambe le mani afferrate ai lati del telaio quando si trova sulla piattaforma in piedi.

Non posizionare un bambino che non riesce a stare in piedi da solo o che pesa più di 25 kg (55 libbre) sulla piattaforma eretta. Potrebbero verificarsi condizioni di grave pericolo o instabilità.

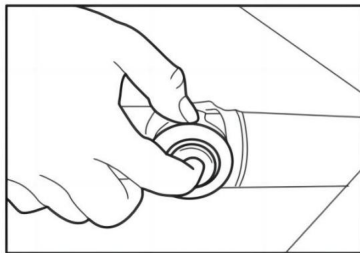
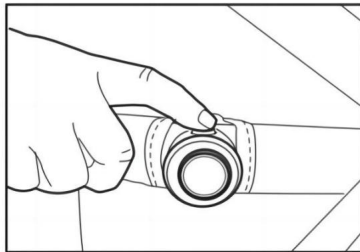
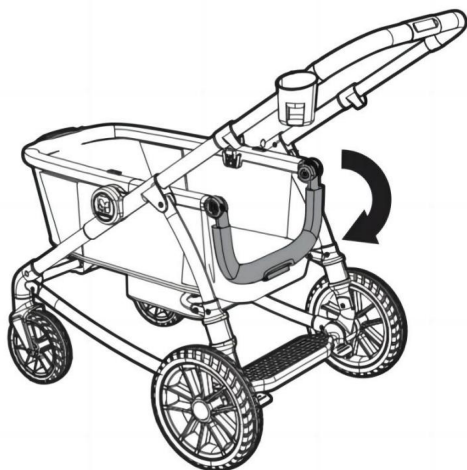

Regolazione dell'altezza della

maniglia: tenere premuto il pulsante sotto la maniglia e regolare la maniglia verso l'alto o verso il basso.

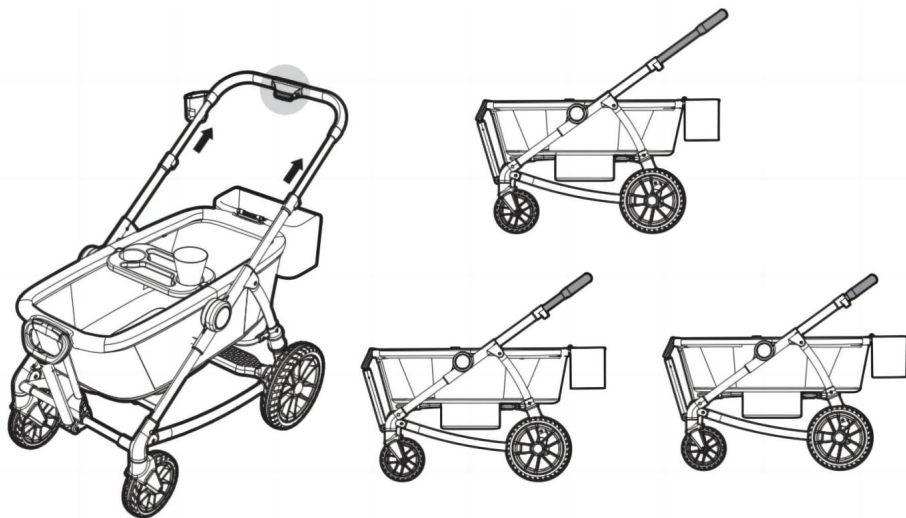

Istruzioni di installazione per la custodia:

Fissare la borsa direttamente alla chiusura sul retro del passeggino Wagon per completare l'installazione.

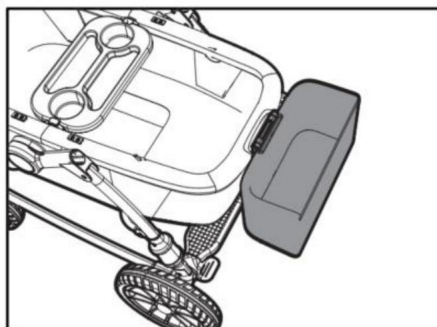

SPECIFICA DELLA FUNZIONE

Funzione freno: blocca i freni quando si parcheggia o si rimuove il bambino dal passeggino Wagon. Quando si preme la pastiglia del freno, si sta frenando. Sollevare la pastiglia per rilasciare il freno.

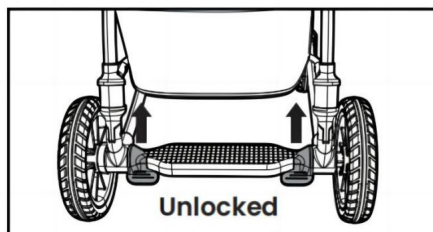
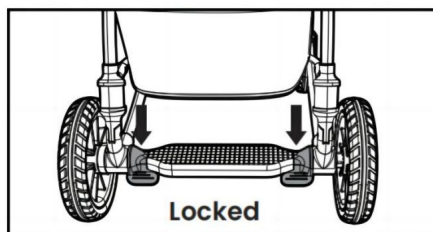
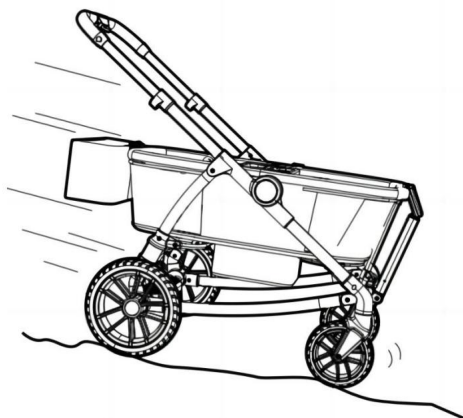

 **AVVERTIMENTO**

Impostare sempre i freni quando il passeggino non viene spinto in modo che il passeggino non rotolerà via. Non lasciare MAI il passeggino incustodito su una collina o in pendenza il passeggino potrebbe scivolare giù dalla collina.

Regolazione della lunghezza della maniglia anteriore:

Premere e tenere premuto il pulsante sotto la maniglia e regolare la maniglia verso l'alto o giù.



È necessario prestare attenzione quando si chiude il passeggino per evitare che le dita si intrappolano.

ATTENZIONE: non permettere ai bambini di avvicinarsi al passeggino mentre lo si piega.

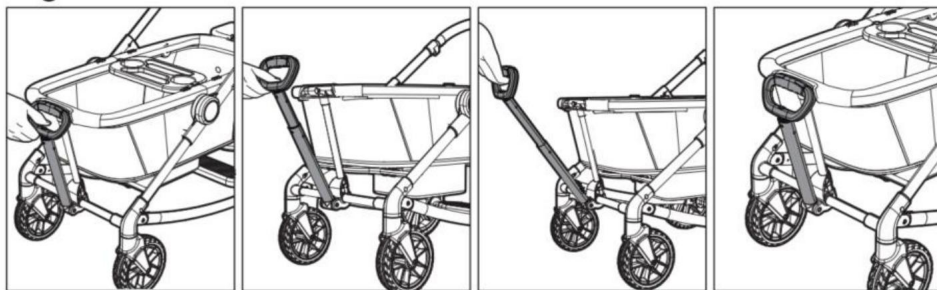

La copertura in tessuto sul telaio può essere rimossa come mostrato:

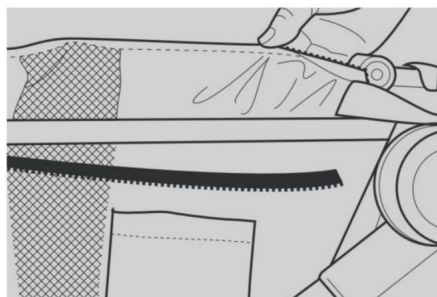
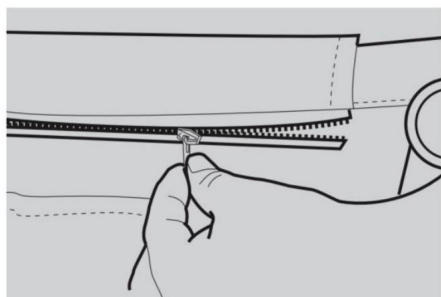

La procedura di rimozione della rete inferiore è mostrata in figura.

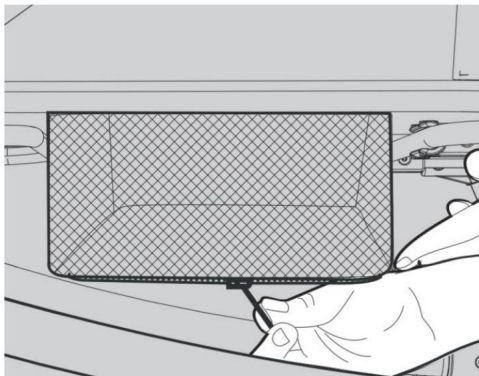
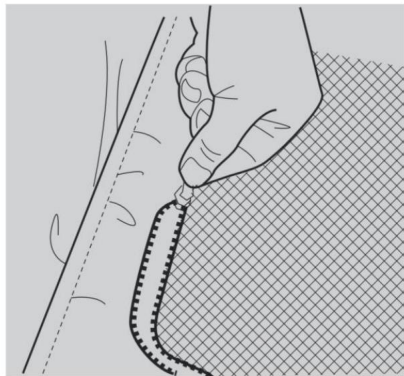

Cura e manutenzione

Generale

Questo passeggino è stato progettato e realizzato con materiali qualificati e artigianato.

Utilizzare sempre l'imbracatura di sicurezza.

Controlla sempre i punti elenco del tuo passeggino.

Lubrificare regolarmente le parti mobili, in particolare il ruote e parti inferiori del telaio che tendono a raccogliere sporco.

Ispezionare regolarmente per:

Parti usurate, materiali o cuciture strappate.

Viti allentate, parti del telaio piegate o rotte.

Parti rotte, danneggiate o mancanti.

Se uno qualsiasi dei suddetti casi fosse evidente, non utilizzarlo.

Cura e manutenzione:

Le parti in tessuto possono essere pulite secondo le etichette per la cura dei tessuti. Non lavare in lavatrice.

Sedile: pulire solo con una spugna





Baldacchino/cestino: lavare solo a mano.

Non lasciare il passeggino esposto a fonti di calore, ad esempio termosifoni o a luce diretta luce del sole.

Se le parti del telaio del passeggino sono state esposte all'acqua salata, si consiglia di sciacquarli quanto prima con acqua fresca (linfa) possibile in seguito.

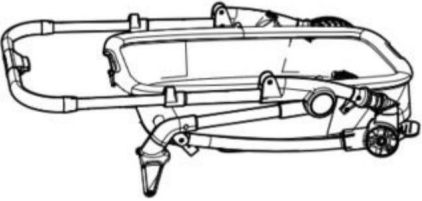
Non piegare o riporre il prodotto mentre è bagnato e non riporlo mai in un luogo umido ambiente in quanto ciò potrebbe causare la formazione di muffe.

ELENCO IMBALLAGGI

N. Componenti		Immagine	QUANTITÀ
1	Telaio		1 pezzo
2	Portabicchieri		1 pezzo
3 ruote anteriori			2 pezzi
4	Ruote posteriori		2 pezzi

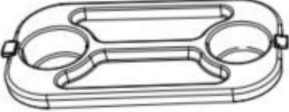
5	Borsa portaogetti		1 pezzo
6	Piatto		1 pezzo

Produttore: Shanghaimuxinmuyeyouxiangongsi

Indirizzo: Shuangchenglu 803nong11hao1602A-1609shi, baoshanqu, shanghai 200000 CN.

Importato in AUS: SIHAO PTY LTD. 1 ROKEVA STREETEASTWOOD NSW 2122Australia

Importato negli Stati Uniti: Sanven Technology Ltd. Suite 250, 9166 Anaheim Luogo, Rancho Cucamonga, CA 91730

REP. DEL	REGNO UNITO
----------	-------------

YH CONSULTAZIONE LIMITATA. C/O YH Consulting
 Ufficio limitato 147, Centurion House, Londra
 Strada, Staines-upon-Thames, Surrey, TW18 4AX

REP.	CE
------	----

E-CrossStu GmbH
 Magonza Landstr.69,
 60329 Francoforte sul Meno.

VEVOR[®]

TOUGH TOOLS, HALF PRICE

Supporto tecnico e certificato di garanzia
elettronica www.vevor.com/support

VEVOR®

TOUGH TOOLS, HALF PRICE

Soporte técnico y certificado de garantía electrónica www.vevor.com/support

COCHECITO TÁNDEM

INSTRUCCIONES DE OPERACIÓN

Seguimos comprometidos a proporcionarle herramientas a precios competitivos.

"Ahorre a mitad de precio", "A mitad de precio" o cualquier otra expresión similar utilizada por nosotros solo representa una estimación de los ahorros que podría beneficiarse al comprar ciertas herramientas con nosotros en comparación con las principales marcas y no significa necesariamente cubrir todas las categorías de herramientas ofrecidas por nosotros. Le recordamos que, cuando realice un pedido con nosotros, verifique cuidadosamente si realmente está ahorrando la mitad en comparación con las principales marcas.

IMPORTANTE: lea todas las instrucciones ANTES del montaje y

USO del producto. CONSERVE LAS INSTRUCCIONES PARA USO FUTURO

VEVOR[®]
TOUGH TOOLS, HALF PRICE

COCHECITO TÁNDEM

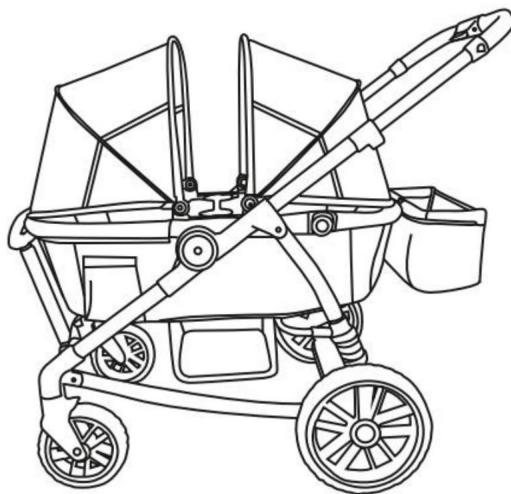

¿NECESITAS AYUDA? ¡CONTÁCTENOS!

¿Tiene preguntas sobre el producto? ¿Necesita soporte técnico? Siéntete libre de contactarnos:

Soporte técnico y certificado de garantía
electrónica www.vevor.com/support

Estas son las instrucciones originales; lea atentamente todas las instrucciones del manual antes de operar. VEVOR se reserva una interpretación clara de nuestro manual de usuario. La apariencia del producto estará sujeta al producto que recibió. Perdona que no le informaremos nuevamente si hay actualizaciones de tecnología o software en nuestro producto.



Siga todas estas instrucciones para garantizar la seguridad de su hijo.

Guarde estas instrucciones para referencia futura.

El incumplimiento de estas instrucciones podría provocar lesiones graves o la muerte.

Evite lesiones graves por caídas o deslizamientos, utilice siempre el cinturón de seguridad y

Asegúrese de que los niños estén colocados correctamente de acuerdo con estas instrucciones.

Nunca deje al niño desatendido.

Se debe tener cuidado al plegar y desplegar el cochecito para evitar atrapamiento de dedos.

Este cochecito está diseñado para hasta 2 niños únicamente. Usar con más de 2 los niños pueden causar una condición de desequilibrio que puede dañar al niño.

Los niños deben tener al menos 6 meses y poder sentarse erguidos sin ayuda.

La plataforma para estar de pie sólo puede ser utilizada por niños que puedan mantenerse de pie sin ayuda.

Carteras, bolsas de compras, paquetes, bolsas de pañales o accesorios pueden alterar el equilibrio del cochecito y provocar una situación peligrosa e inestable condición.

Asegúrese de que el cochecito esté completamente abierto y bloqueado en su lugar antes de permitir que un niño se acerque al cochecito.

El peso máximo que se puede transportar en la bandeja para niños es de 5 libras (2,26 kg).

El peso máximo que se puede transportar en el bolsillo blando es de 0,9 kg (2 lb).

El peso máximo que se puede transportar en el recipiente de almacenamiento es de 2 libras (0,9 kg).

El peso máximo de la canasta de almacenamiento es de 10 libras (4,5 kg).

La capacidad máxima de peso del cochecito es de 55 libras (25 kg) por asiento.

Exceder el límite de peso provocará un desgaste excesivo y tensión en el cochecito y puede causar una condición peligrosa de inestabilidad.

La capacidad máxima de peso de la plataforma de pie es de 55 libras (25 kg).

La plataforma para estar de pie sólo puede ser utilizada por niños que puedan mantenerse de pie sin ayuda.

NUNCA utilice el cochecito en escaleras o escaleras mecánicas.

NUNCA utilice el cochecito con patines, patines en línea, tablas de skate o bicicletas.

NUNCA permita que su cochecito se utilice como juguete.

NUNCA permita que su cochecito se utilice para dormir.

Asegúrese de que el sistema de frenos esté activado al poner o sacar al niño.

Para limpiar utilice únicamente jabón o detergente doméstico suave. y agua tibia sobre una esponja o paño limpio.

Revise su cochecito en busca de tornillos flojos, piezas desgastadas o piezas rotas.

material o costura con regularidad. Reemplazar o

repare las piezas según sea necesario.

Suspenda el uso del cochecito si funciona mal o dañarse.

Sólo las piezas de repuesto suministradas o recomendadas por

Se utilizará el fabricante/distribuidor.

INSTRUCCIONES DE INSTALACIÓN

Abra el marco:

Levante el asa del cochecito con las manos hasta que el armazón del cochecito quede bloqueado.

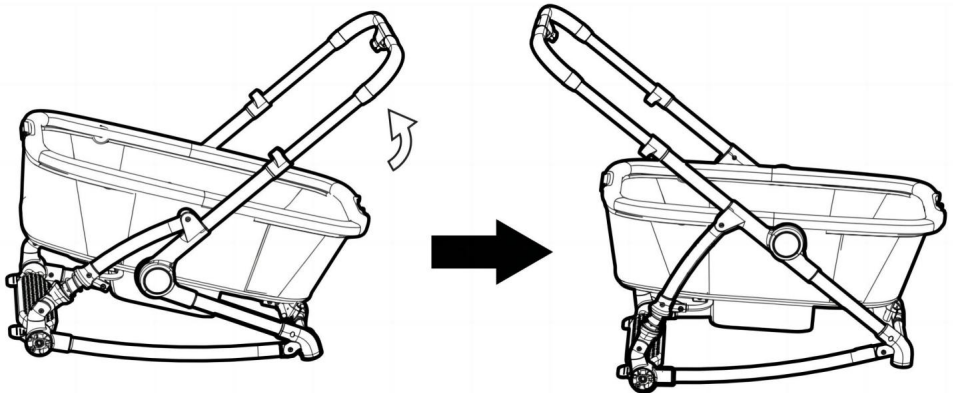

 ADVERTENCIA

Se debe tener cuidado al desplegar el cochecito para evitar que los dedos atrapamiento.

PRECAUCIÓN: No permita que los niños se acerquen al cochecito mientras está desplegado.

Instrucción de plegado

Levante las manijas a ambos lados. Después de desbloquear con éxito la manija, levante la manija hacia arriba para completar el plegado.

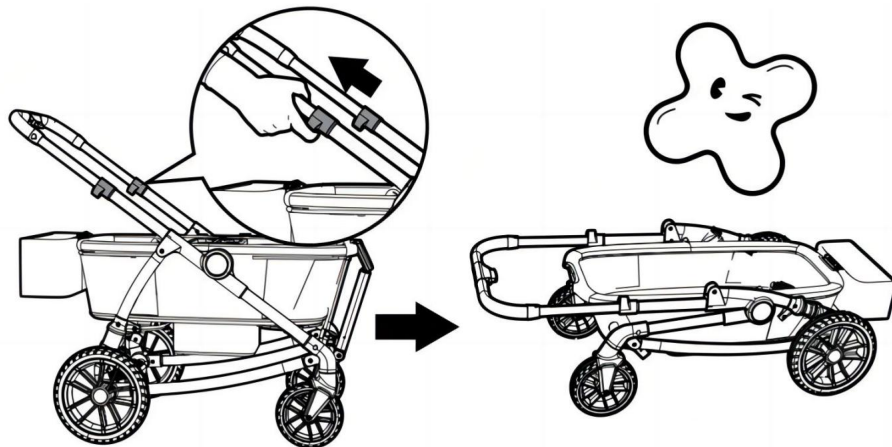

Instalación de las ruedas delanteras: Levante ligeramente la carriola, empujando cada una conjunto de la rueda trasera en el asiento de la rueda trasera hasta que encaje en su lugar.

Nota: Tire de la rueda para asegurarse de que esté bien sujeta al cochecito.

Extracción de la rueda delantera: presione el botón de liberación en el costado del pestillo y saque la rueda del pestillo.

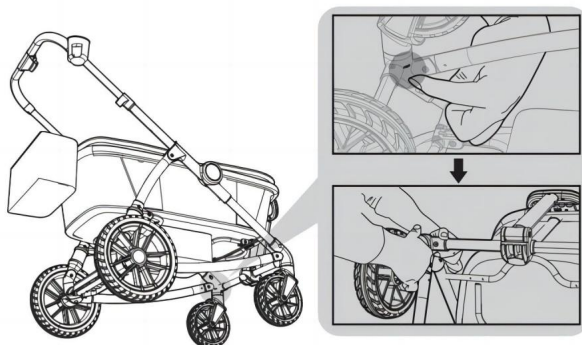

Instalación de la rueda trasera:

Levante ligeramente el cochecito tipo camioneta, empujando cada conjunto de ruedas traseras hacia el interior del asiento de la rueda trasera hasta que encaje en su lugar.

Nota: Tire de la rueda para asegurarse de que esté bien sujeta.
al cochecito.

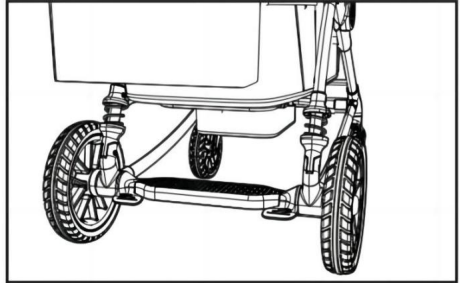
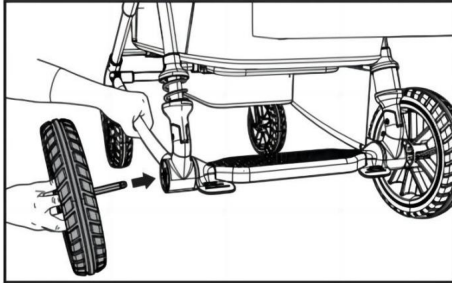

Extracción de la rueda trasera:

la rueda fuera del asiento de la rueda. Levante el botón de bloqueo y tire

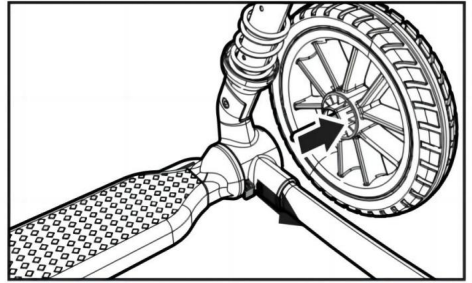
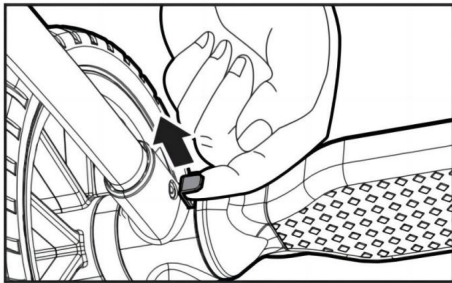

Instalación de la placa: Inserte la placa en la abertura del marco y

Complete la instalación cuando escuche un "clic".

Desmontaje de la placa: presione los botones de ambos lados y levante para retirar la placa.



ADVERTENCIA

No coloque líquidos calientes o de más de 5 libras en la bandeja para niños.
Podrían producirse quemaduras graves o condiciones inestables.

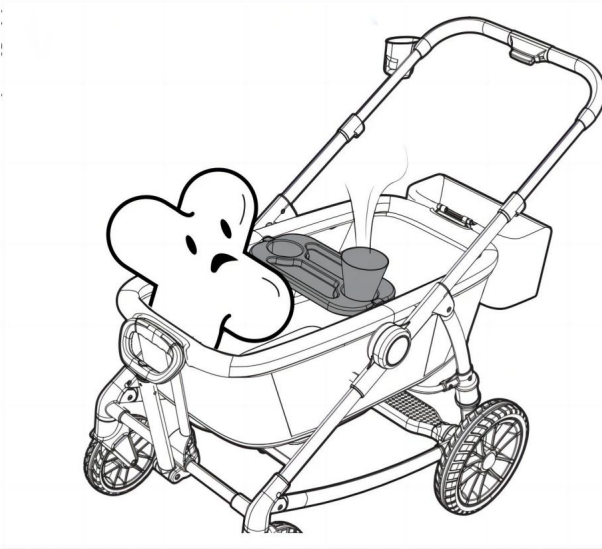

Instrucciones de instalación del portavasos



ADVERTENCIA

No coloque líquidos calientes o más de 2 libras (0,90 kg) en el recipiente de almacenamiento. Pueden producirse quemaduras graves o condiciones inestables.

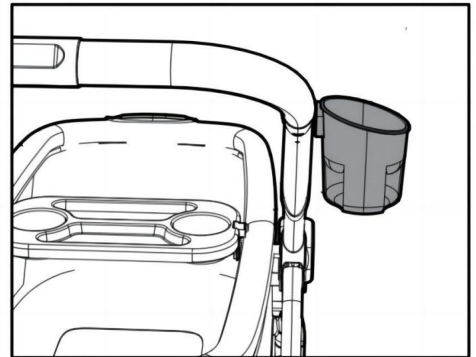
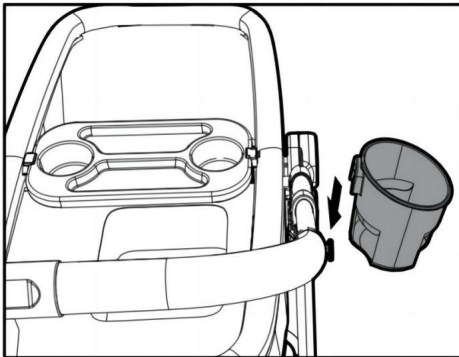

Instalación de la marquesina: Deslice los componentes de plástico del techo sobre los componentes correspondientes del marco.

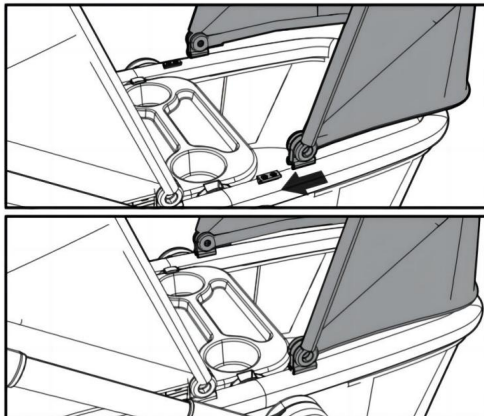

Instrucciones para el cinturón de seguridad:

Utilice la hebilla para bloquear ambos lados del pestillo, es decir, después de bloquear el cinturón de seguridad, presione el botón de liberación de la hebilla para expulsar la hebilla y desbloquear el cinturón de seguridad.

 **ADVERTENCIA**

Evite lesiones graves por caídas o deslizamientos. Utilice siempre los cinturones de seguridad.

PELIGRO DE ESTRANGULACIÓN:

El niño puede estrangularse con correas sueltas. Nunca deje al niño en el asiento cuando las correas estén flojas o desabrochadas.

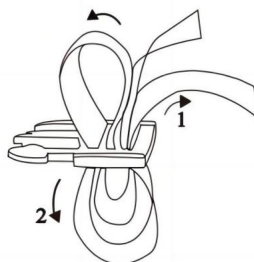
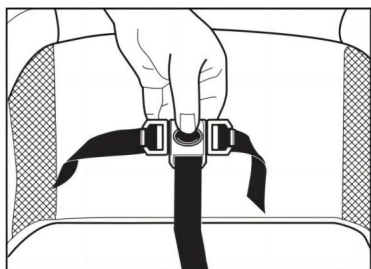

Función de pie:

Primero, presione el botón sobre el marco, luego presione el botón en ambos lados del marco y finalmente presione el marco hacia abajo.



Para evitar lesiones graves o la muerte: No lo opere con un niño en el asiento trasero cuando el riel superior esté bajado. La plataforma para estar de pie solo puede ser utilizada por niños que puedan mantenerse de pie sin ayuda. Solo se permite que un niño se pare en una plataforma de pie.



PELIGRO DE CAÍDAS:

No permita que el niño se pare sobre un pie en una plataforma para estar de pie. Asegúrese de que el niño tenga ambas manos agarradas a los lados del marco cuando esté parado en la plataforma de pie.

No coloque a un niño que no pueda pararse sin ayuda o que pese más de 55 lb (25 kg) en la plataforma para estar de pie. Pueden producirse condiciones graves peligrosas o inestables.

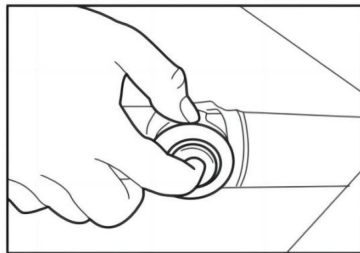
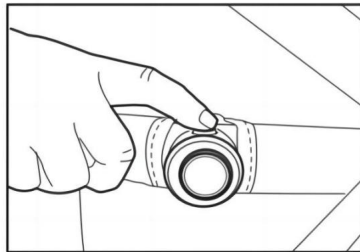
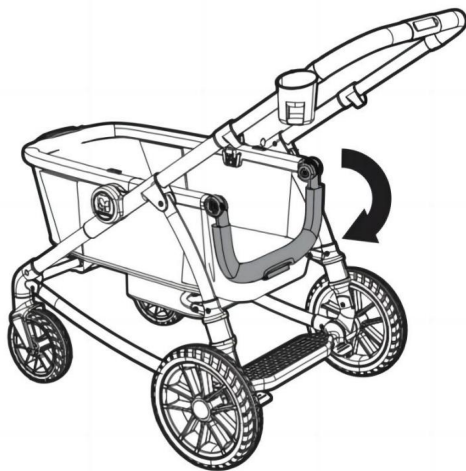

Ajuste de altura del mango: Mantenga presionado el botón debajo del mango y ajuste el mango hacia arriba o hacia abajo.

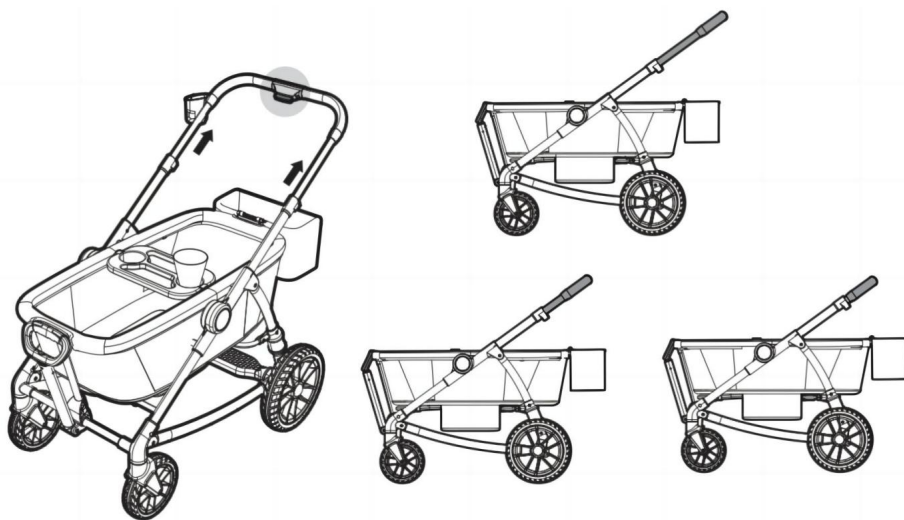

Instrucciones de instalación para bolsa de almacenamiento:

Fije la bolsa de almacenamiento directamente al pestillo en la parte trasera del cochecito para completar la instalación.

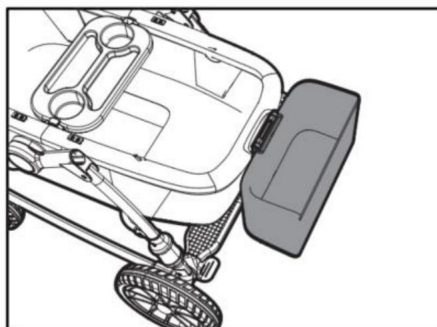
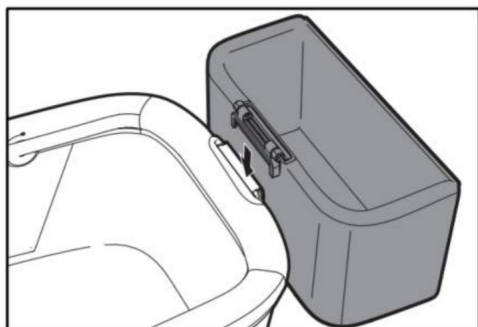

ESPECIFICACIÓN DE FUNCIÓN

Función de freno: Bloquee los frenos al estacionar o sacar al bebé del cochecito. Cuando pisa la pastilla de freno, está frenando.

Levante la pastilla de freno para liberar el freno.

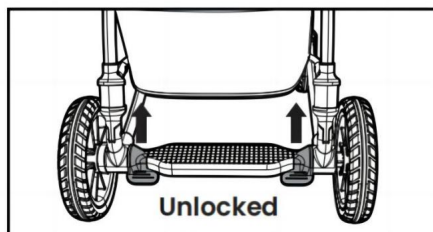
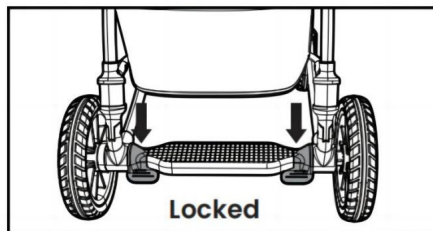
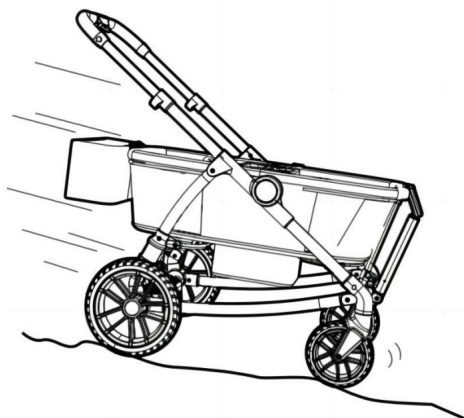

 ADVERTENCIA

Siempre ponga los frenos cuando no esté empujando el cochecito para que el cochecito no se irá. NUNCA deje el cochecito desatendido en una colina o pendiente, ya que el cochecito puede deslizarse cuesta abajo.

Ajuste de la longitud del mango delantero:

Mantenga presionado el botón debajo del mango y ajuste el mango hacia arriba o abajo.



Se debe tener cuidado al plegar el cochecito para evitar pillarse los dedos.

PRECAUCIÓN: No permita que los niños se acerquen al cochecito mientras está plegado.

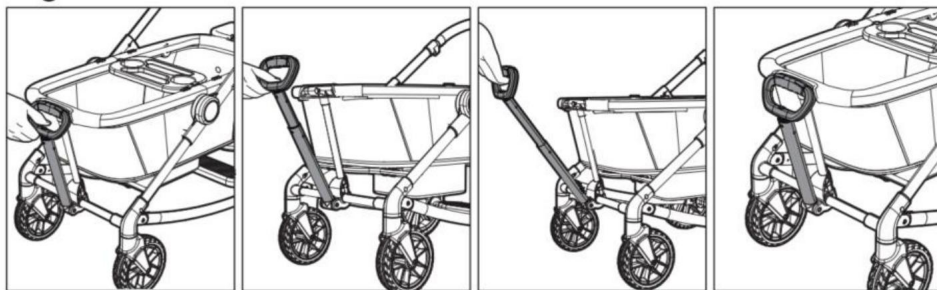

La cubierta de tela del marco se puede quitar como se muestra:

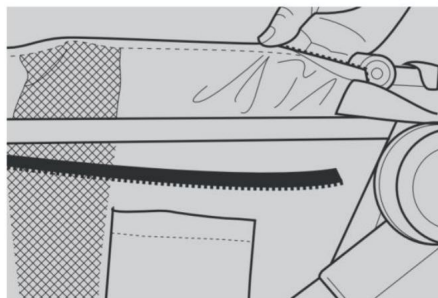
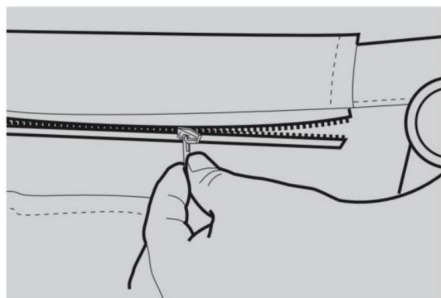

El procedimiento de extracción de la red inferior se muestra en la figura.

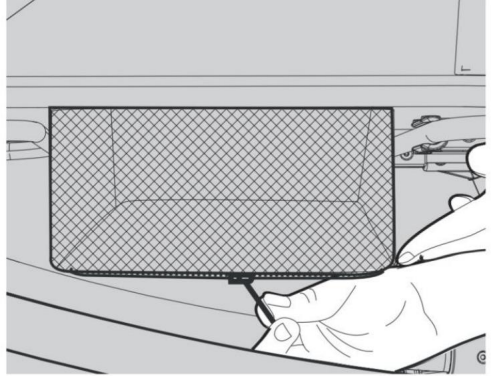
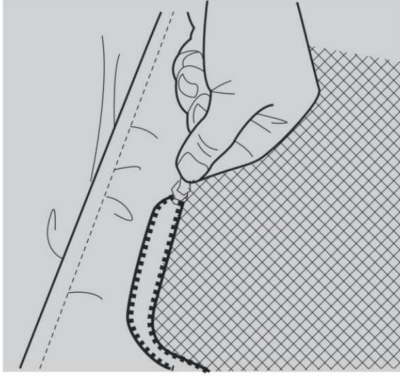

Cuidado y mantenimiento

General

Este cochecito fue diseñado y fabricado con materiales calificados.
y artesanía.

Utilice siempre el arnés de seguridad.

Siempre revise su cochecito para detectar viñetas.

Lubrique las piezas móviles con regularidad, especialmente las
ruedas y partes inferiores del chasis que tienden a acumular suciedad.

Inspeccione periódicamente para detectar:

Piezas desgastadas, materiales rotos o costuras.

Tornillos flojos, piezas del marco dobladas o rotas.

Piezas rotas, dañadas o faltantes.

Si alguno de los anteriores es evidente, no lo utilice.

Cuidado y mantenimiento:

Las piezas de tela se pueden limpiar de acuerdo con las
etiquetas de cuidado de telas. No lavar a máquina.

Asiento: Limpiar únicamente con esponja





Toldo/cesta: lavar a mano únicamente.

No deje el cochecito expuesto al calor, es decir, a un radiador o a la luz directa.
luz de sol.

Si las piezas del chasis del cochecito han estado expuestas al agua salada, recomendamos enjuagarlos con agua dulce (savia) tan pronto como posible después.

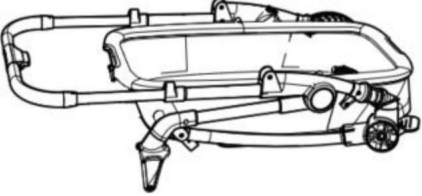
No doble ni guarde el producto mientras esté mojado y nunca lo guarde en un lugar húmedo. ambiente, ya que esto puede provocar la formación de moho.

LISTA DE EMBALAJE

No. Componentes	Componentes	Imagen	CANTIDAD
1	Marco		PC 1
2	Posavasos		PC 1
3	ruedas delanteras		2 piezas
4	Ruedas traseras		2 piezas

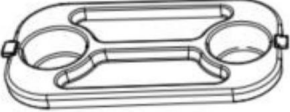
5	Bolsa de almacenamiento		PC 1
6	Lámina		PC 1

Fabricante: Shanghaimuxinmuyeyouxiangongsi

Dirección: Shuangchenglu 803nong11hao1602A-1609shi, baoshanqu, shanghai 200000 CN.

Importado a AUS: SIHAO PTY LTD. 1 ROKEVA CALLE ASTWOOD

Nueva Gales del Sur 2122 Australia

Importado a EE. UU.: Sanven Technology Ltd. Suite 250, 9166 Anaheim Lugar, Rancho Cucamonga, CA 91730

REPRESENTANTE DEL REINO UNIDO	
-------------------------------	--

YH CONSULTING LIMITADO. C/O Consultoría YH
Oficina limitada 147, Centurion House, Londres
Carretera, Staines upon Thames, Surrey, TW18 4AX

REPRESENTANTE DE LA CE	
------------------------	--

E-CrossStu GmbH
Mainzer Landstraße 69,
60329 Fráncfort del Meno.

VEVOR[®]

TOUGH TOOLS, HALF PRICE

Soporte técnico y certificado de garantía
electrónica www.vevor.com/support

VEVOR[®]

TOUGH TOOLS, HALF PRICE

Wsparcie techniczne i certyfikat e-gwarancji www.vevor.com/support

WÓZKI TANDEMOWE

INSTRUKCJA OBSŁUGI

Nadal dokładamy wszelkich starań, aby zapewnić Państwu narzędzia w konkurencyjnej cenie.

„Zaoszczędź o połowę”, „o połowę ceny” lub inne podobne wyrażenia używane przez nas przedstawiają jedynie szacunkową oszczędność, jaką możesz zyskać kupując u nas określone narzędzia w porównaniu z głównymi najlepszymi markami i niekoniecznie oznaczają uwzględnienie wszystkich kategorii oferowanych narzędzi przez nas. Przypominamy, aby podczas składania zamówienia u nas dokładnie sprawdzić, czy faktycznie oszczędzasz połowę w porównaniu z czołowymi markami.

WAŻNE - Przeczytaj całą instrukcję PRZED montażem i

UŻYTKOWANIE produktu. ZACHOWAJ INSTRUKCJĘ DO UŻYTKU W PRZYSZŁOŚCI

VEVOR[®]
TOUGH TOOLS, HALF PRICE

WÓZKI TANDEMOWE

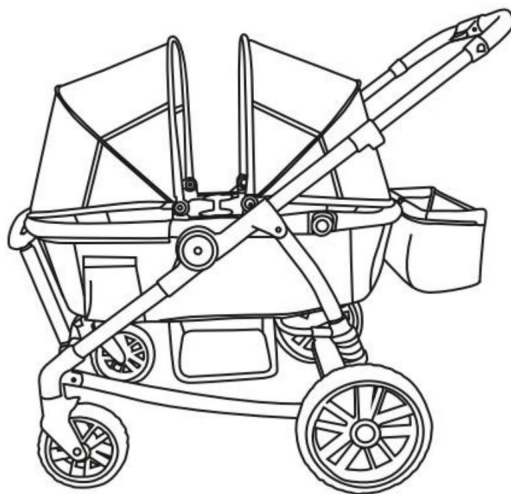

POTRZEBUJĘ POMOCY? SKONTAKTUJ SIĘ Z NAMI!

Masz pytania dotyczące produktu? Potrzebujesz wsparcia technicznego? Śmiało możesz się z nami skontaktować:

Wsparcie techniczne i certyfikat e-gwarancji
www.vevor.com/support

To jest oryginalna instrukcja. Przed przystąpieniem do obsługi prosimy o dokładne zapoznanie się ze wszystkimi instrukcjami. VEVOR zastrzega sobie jasną interpretację naszej instrukcji obsługi. Wygląd produktu zależy od produktu, który otrzymałeś. Proszę wybaczyć nam, że nie będziemy ponownie informować Państwa, jeśli pojawią się jakieś aktualizacje technologii lub oprogramowania naszego produktu.



OSTRZEŻENIE

Aby zapewnić bezpieczeństwo swojemu dziecku, należy przestrzegać wszystkich poniższych instrukcji.

Zachowaj tę instrukcję do wykorzystania w przyszłości.

Niezastosowanie się do tych instrukcji może spowodować poważne obrażenia lub śmierć.

Unikaj poważnych obrażeń w wyniku upadku lub wysunięcia się, zawsze zapinaj pasy bezpieczeństwa i

upewnij się, że dzieci zajmują odpowiednią pozycję zgodnie z powyższymi zaleceniami instrukcje.

Nigdy nie zostawiaj dziecka bez opieki.

Podczas składania i rozkładania wózka należy zachować ostrożność, aby temu zapobiec uwięzienie palca.

Wózek przeznaczony jest wyłącznie dla maksymalnie 2 dzieci. Używaj z więcej niż 2

dzieci może spowodować utratę równowagi, która może spowodować obrażenia u dziecka.

Dzieci muszą mieć co najmniej 6 miesięcy i móc samodzielnie siedzieć prosto.

Z platformy stojącej może korzystać wyłącznie dziecko, które potrafi utrzymać pozycję stojącą autokefalicznie.

Mogą to być torebki, torby na zakupy, paczki, torby na pieluchy lub akcesoria zmienić równowagę wózka i spowodować niebezpieczeństwo i niestabilność stan : schorzenie.

Upewnij się, że wózek został wcześniej całkowicie otwarty i zablokowany dopuszczanie dziecka do wózka.

Maksymalna waga, jaką można przenosić na tacy dziecięcej, to 2,26 kg (5 funtów).

Maksymalna waga, jaką można przenosić w miękkiej kieszeni, to 2 funty (0,9 kg).

Maksymalna waga, jaką można przenosić w pojemniku do przechowywania, to 2 funty (0,9,2 funta). kg).

Maksymalna waga kosza do przechowywania wynosi 10 funtów (4,5 kg).

Maksymalne obciążenie wózka wynosi 25 kg na jedno siedzisko.

Przekroczenie limitu masy spowoduje nadmierne zużycie i obciążenie wózka i może spowodować niebezpieczną niestabilność.

Maksymalne obciążenie platformy stojącej wynosi 25 kg (55 funtów).

Z platformy stojącej może korzystać wyłącznie dziecko, które potrafi utrzymać pozycję stojącą autokefalicznie.

NIGDY nie używaj wózka na schodach lub schodach ruchomych.

NIGDY nie używaj wózka razem z wrotkami, łyżworolkami, deskorolkami lub rowery.

NIGDY nie pozwalaj, aby Twój wózek był używany jako zabawka.

NIGDY nie pozwalaj używać wózka jako miejsca do spania.

Upewnij się, że układ hamulcowy jest włączony podczas zakładania lub wyprowadzenia dziecka.

Do czyszczenia używaj wyłącznie łagodnego mydła domowego lub detergentu i ciepłą wodą na gąbce lub czystej ściereczce.

Sprawdź wózek pod kątem poluzowanych śrub, zużytych części i podartych elementów materiału lub szwów regularnie. Wymień lub naprawić części w razie potrzeby.

W przypadku nieprawidłowego działania lub nieprawidłowego działania należy zaprzestać korzystania z wózka

zestarzyć się.

Tylko części zamienne dostarczone lub zalecane przez należy skorzystać z producenta/dystrybutora.

INSTRUKCJE INSTALACJI

Otwórz ramkę:

Podnieś rączkę wózka ręcznie aż do zablokowania ramy wózka.

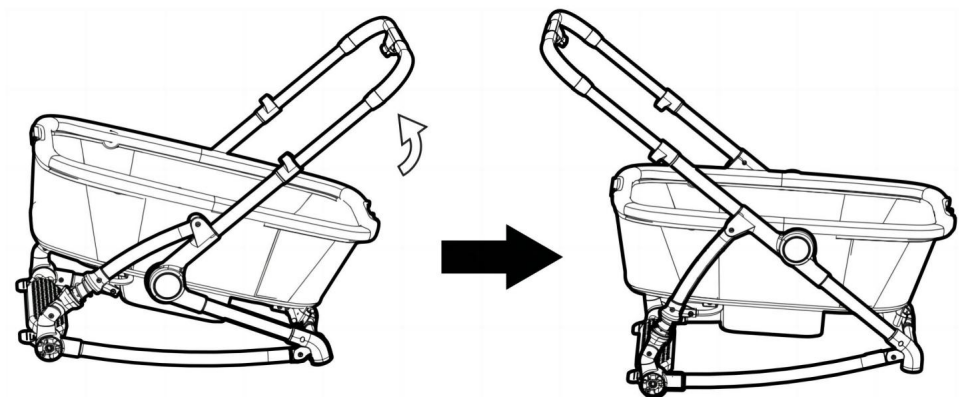

 OSTRZEŻENIE

Podczas rozkładania wózka należy zachować ostrożność, aby uniknąć przytrzaśnięcia palców uwięzienie.

UWAGA: Nie pozwalaj dzieciom zbliżać się do wózka podczas jego rozkładania.

Instrukcja składania

Podciągnij uchwyty po obu stronach. Po pomyślnym odblokowaniu klamki, podnieś uchwyt do góry, aby zakończyć składanie.

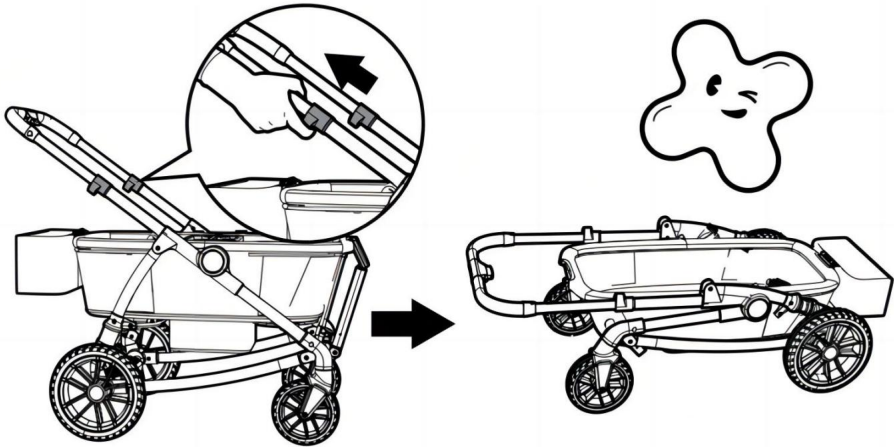

Montaż przedniego koła: Lekko unieś wózek spacerowy, popychając każde z nich zespół tylnego koła w siedzisko tylnego koła, aż zatrzaśnie się na swoim miejscu.

Uwaga: Pociągnij koło, aby upewnić się, że jest dobrze przymocowane do wózka.

Zdejmowanie przedniego koła: Naciśnij przycisk zwalniający z boku zatrzasku i wyciągnij koło z zatrzasku.

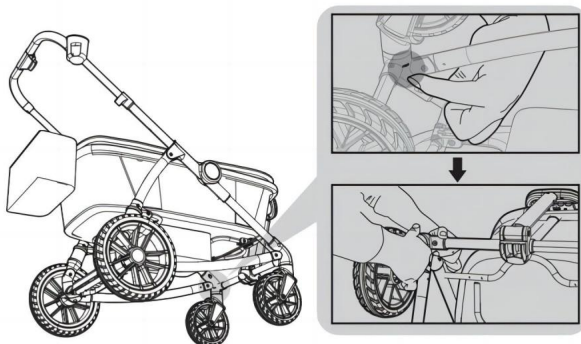

Montaż tylnego koła:

Lekko podnieś wózek spacerowy, wpychając każdy zespół tylnego koła do siedzisko tylnego koła, aż zatrzaśnie się na swoim miejscu.

Uwaga: Pociągnij koło, aby upewnić się, że jest bezpiecznie zamocowane do wózka.

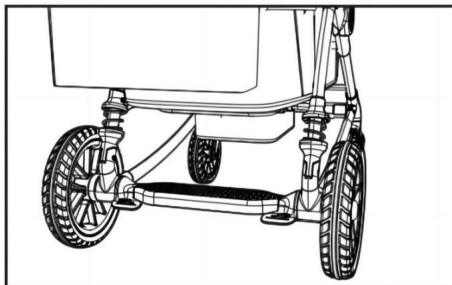
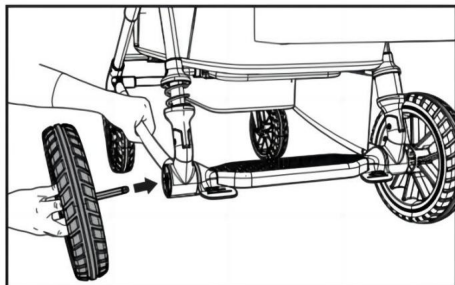

Demontaż tylnego koła:

koło z siedzenia. Podnieś przycisk blokady do góry i pociągnij

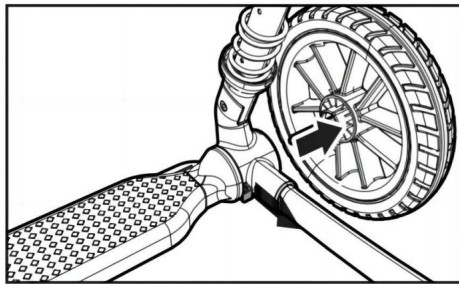
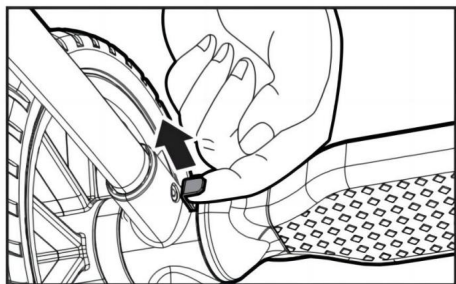

Montaż płyty: Włóż płytkę w otwór w ramie i zakończ instalację po usłyszeniu „kliknięcia”.

Demontaż płyty: naciśnij przyciski po obu stronach i podnieś, aby wyjąć płytę.



OSTRZEŻENIE

Nie umieszczaj na tacy dla dzieci gorących płynów ani przedmiotów o wadze większej niż 5 funtów. Może to spowodować poważne oparzenia lub niestabilne warunki.



Instrukcja montażu uchwytu na kubek

OSTRZEŻENIE

Nie umieszczaj w pojemniku gorących płynów ani przedmiotów o wadze większej niż 0,90 kg (2 funty). Może to spowodować poważne oparzenia lub niestabilne warunki.

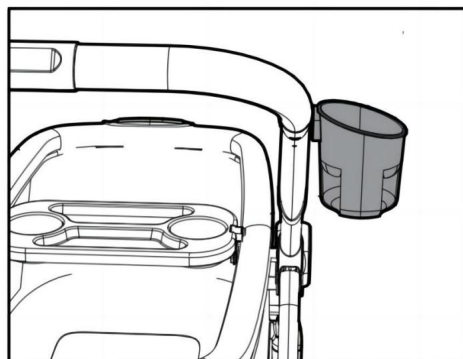
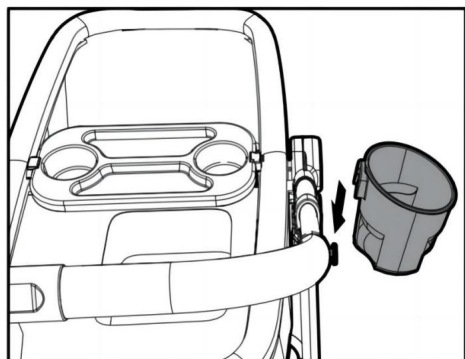

Montaż baldachimu: Nasuń plastikowe elementy sufitu na odpowiednie elementy ramy.

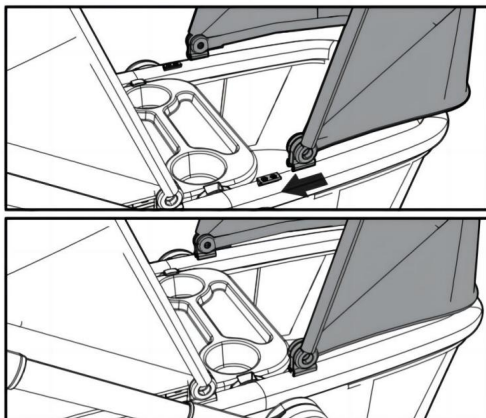

Instrukcja pasa bezpieczeństwa:

Za pomocą klamry zablokuj obie strony zatrzasku, czyli po zapięciu pasa bezpieczeństwa wciśnij przycisk zwalniający klamrę, aby wysunąć klamrę i odblokować pas bezpieczeństwa.

OSTRZEŻENIE

Unikaj poważnych obrażeń w wyniku upadku lub wysunięcia się. Zawsze używaj pasów bezpieczeństwa.

NIEBEZPIECZEŃSTWO UDUSZENIA:

Dziecko może udusić się luźnymi paskami. Nigdy nie zostawiaj dziecka w foteliku, gdy paski są luźne lub odpięte.

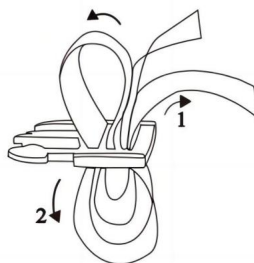
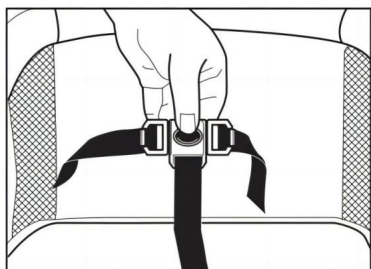

Funkcja stojąca:

Najpierw naciśnij przycisk nad ramą, następnie naciśnij przyciski po obu stronach ramki, a na koniec dociśnij ramkę w dół.

OSTRZEŻENIE

Aby uniknąć poważnych obrażeń lub śmierci: Nie obsługuj dziecka na tylnym siedzeniu, gdy górna poręcz jest opuszczona. Z platformy stojącej może korzystać wyłącznie dziecko, które jest w stanie samodzielnie utrzymać pozycję stojącą. Na platformie stojącej może stać tylko jedno dziecko.



NIEBEZPIECZEŃSTWO

UPADKU: Nie pozwalaj dziecku stać na jednej nodze na platformie. Upewnij się, że obie ręce dziecka trzymają się boków ramy, gdy stoi na platformie.

Nie umieszczaj na platformie dziecka, które nie może stać samodzielnie lub waży więcej niż 25 kg. Może to spowodować poważne niebezpieczne lub niestabilne warunki.

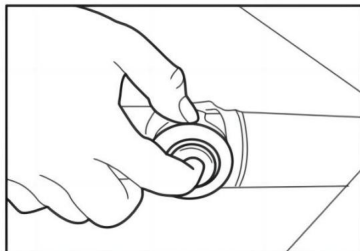
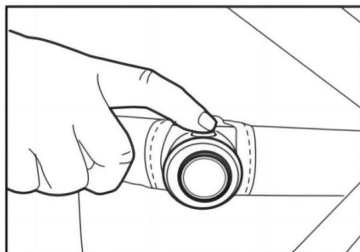
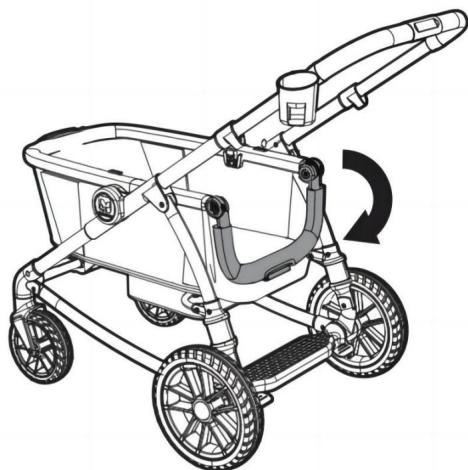

Regulacja wysokości uchwyty:

Naciśnij i przytrzymaj przycisk pod uchwytem i wyreguluj uchwyt w górę lub w dół.

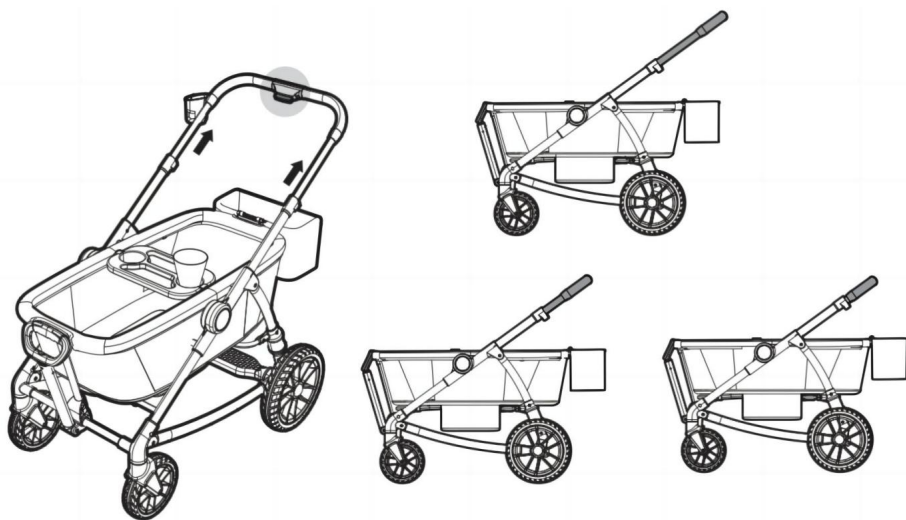

Instrukcje instalacji torby do przechowywania:

Przymocuj torbę do przechowywania bezpośrednio do zatrzasku z tyłu wózka, aby zakończyć montaż.

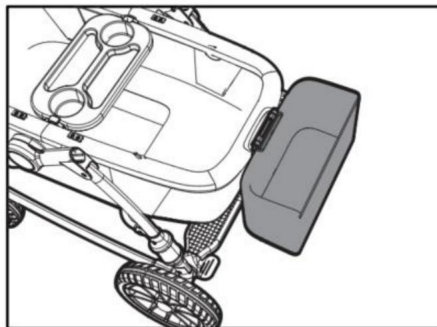

SPECYFIKACJA FUNKCJI

Funkcja hamulca: Zablokuj hamulce podczas parkowania lub wyjmowania dziecka z wózka typu kombi. Naciśnięcie na klocek hamulcowy oznacza hamowanie.

Podnieś klocek hamulcowy, aby zwolnić hamulec.

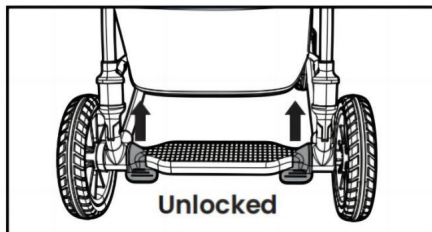
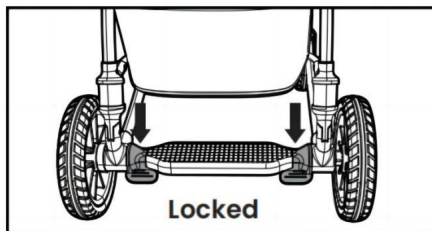
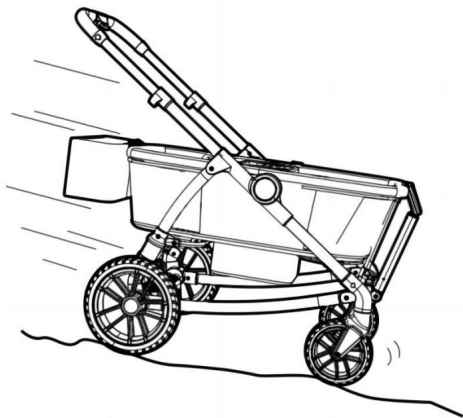

OSTRZEŻENIE

Zawsze ustawiaj hamulce, gdy wózek nie jest pchany, tak aby wózek był pchany nie przetoczy się. NIGDY nie zostawiaj wózka bez nadzoru na wzniesieniu lub pochyłości wózek może zsunąć się ze wzniesienia.

Regulacja długości rączki przedniej:

Naciśnij i przytrzymaj przycisk pod uchwytem i przesun uchwytem w górę lub w dół.

OSTRZEŻENIE

Podczas składania wózka należy zachować ostrożność, aby zapobiec przytrzaśnięciu palców.

UWAGA: Nie pozwalaj dzieciom zbliżać się do wózka podczas składania.

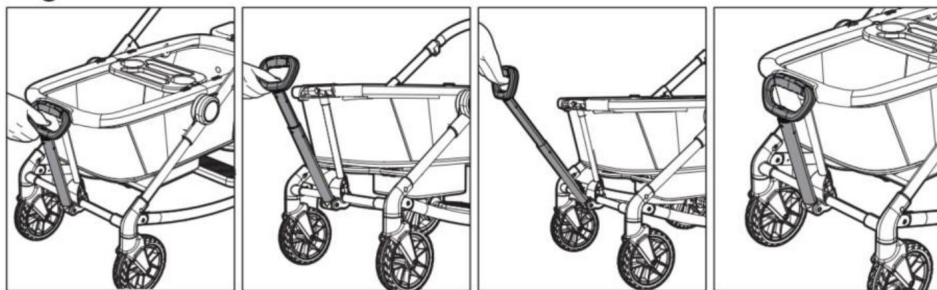

Pokrycie z ramy można zdjąć w sposób pokazany na rysunku:

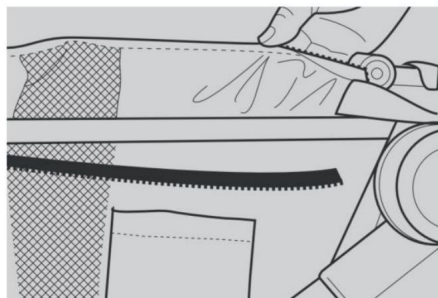
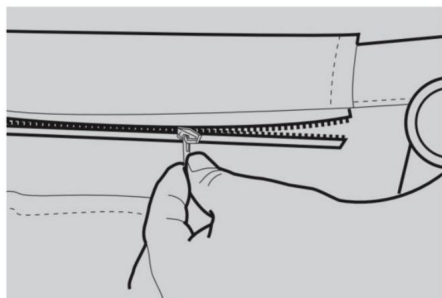

Procedura usuwania dolnej siatki pokazana jest na rysunku.

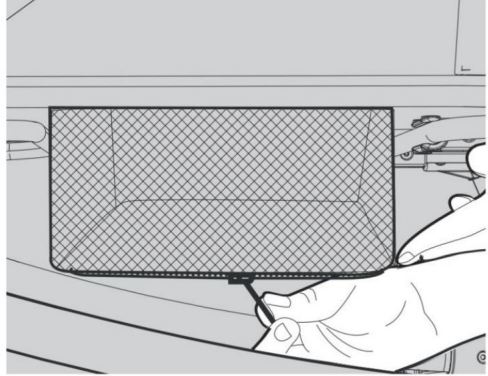
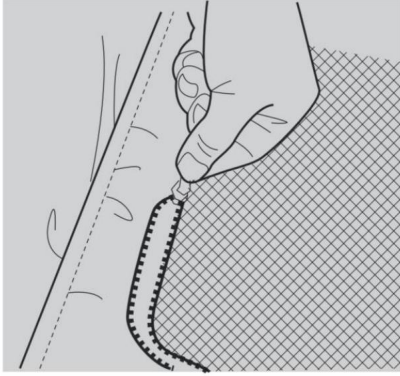

Opieka i utrzymanie

Ogólny

Ten wózek został zaprojektowany i wyprodukowany z kwalifikowanych materiałów i rzemiosło.

Zawsze używaj upręży bezpieczeństwa.

Zawsze sprawdzaj wózek pod kątem punktów.

Regularnie smaruj ruchome części, zwłaszcza koła i dolne części podwozia, w których gromadzi się brud.

Regularnie sprawdzaj:

Zużyte części, podarte materiały lub szwy.

Poluzowane śruby, wygięte lub uszkodzone części ramy.

Uszkodzone, uszkodzone lub brakujące części.

Jeżeli którekolwiek z powyższych stwierdzeń jest oczywiste, nie stosować.

Opieka i utrzymanie:

Części materiałowe można czyścić zgodnie z etykiety pielęgnacyjne tkanin. Nie prać w pralce.

Siedzisko: Tylko do czyszczenia gąbką

Baldachim/kosz: prać wyłącznie ręcznie.





Nie pozostawiaj wózka wystawionego na działanie ciepła, np. przy kaloryferze lub bezpośrednio

światło słoneczne.

Jeśli części podwozia wózka zostały wystawione na działanie słońca i wody, należy zaleca się niezwłoczne spłukanie ich świeżą (sokową) wodą możliwe później.

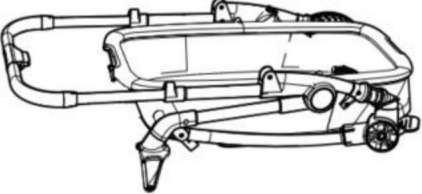
Nie składaj ani nie przechowuj produktu, gdy jest mokry i nigdy nie przechowuj go w wilgotnym miejscu środowiska, ponieważ może to spowodować rozwój pleśni.

LISTA OPAKOWAŃ

Nr Komponenty	Zdjęcie	ILOŚĆ	
1	Rama		1 szt
2	Uchwyt na kubek		1 szt
3	przednie koła		2szt
4	Tylne koła		2szt

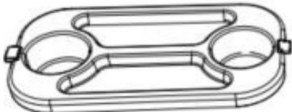
5	Torebka do przechowywania		1 szt
6	Płyta		1 szt

Producent: Shanghaimuxinmuyeyouxiangongsi

Adres: Shuangchenglu 803nong11hao1602A-1609shi, baoshanqu, szanghaj
200000 CN.

Import do AUS: SIHAO PTY LTD. 1 ROKEVA STREETEASTWOOD

Nowa Południowa Walia 2122 Australia

Import do USA: Sanven Technology Ltd. Suite 250, 9166 Anaheim
Place, Rancho Cucamonga, Kalifornia 91730

REPUBLIKA	Wielkiej Brytanii
-----------	-------------------

YH CONSULTING SPÓŁKA Z OGRANICZONĄ ODPOWIEDZIALNOŚCIĄ, C/O YH Consulting

Limited Office 147, Centurion House, Londyn
Road, Staines-upon-Thames, Surrey, TW18 4AX

REPREZENT KE	
--------------	--

E-CrossStu GmbH
Mainzer Landstr.69,
60329 Frankfurt nad Menem.

VEVOR[®]

TOUGH TOOLS, HALF PRICE

Wsparcie techniczne i certyfikat e-gwarancji

www.vevor.com/support

VEVOR[®]

TOUGH TOOLS, HALF PRICE

Technische ondersteuning en e-garantiecertificaat www.vevor.com/support

TANDEM-WANDELWAGENS

GEBRUIKSAANWIJZING

We blijven ons inzetten om u gereedschap tegen een concurrerende prijs te bieden.

"Bespaar de helft", "Halve prijs" of andere soortgelijke uitdrukkingen die door ons worden gebruikt vertegenwoordigt slechts een schatting van de besparingen die u zou kunnen profiteren als u bepaalde gereedschappen bij ons koopt in vergelijking met de grote topmerken en betekent niet noodzakelijkerwijs dat deze alle categorieën van aangeboden gereedschappen omvatten door ons. Wij verzoeken u vriendelijk om bij het plaatsen van een bestelling bij ons goed na te gaan of u daadwerkelijk de helft bespaart in vergelijking met de grote topmerken.

BELANGRIJK- Lees alle instructies VOORDAT u de montage uitvoert

GEBRUIK van het product. **BEWAAR DE INSTRUCTIES VOOR TOEKOMSTIG GEBRUIK**

VEVOR[®]

TOUGH TOOLS, HALF PRICE

TANDEM-WANDELWAGENS

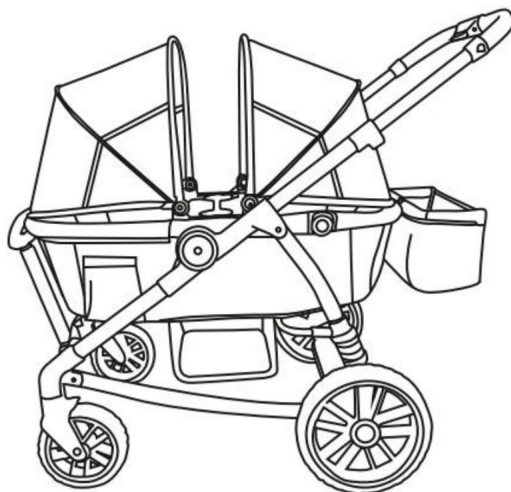

HULP NODIG? NEEM CONTACT MET ONS OP!

Heeft u productvragen? Technische ondersteuning nodig? Neem dan gerust contact met ons op:

Technische ondersteuning en e-garantiecertificaat www.vevor.com/support

Dit is de originele instructie. Lees alle instructies in de handleiding zorgvuldig door voordat u ermee aan de slag gaat. VEVOR behoudt zich een duidelijke interpretatie van onze gebruikershandleiding voor. Het uiterlijk van het product is afhankelijk van het product dat u heeft ontvangen. Vergeef ons alstublieft dat we u niet opnieuw zullen informeren als er technologie- of software-updates zijn voor ons product.



Volg al deze instructies om de veiligheid van uw kind te garanderen.

Bewaar deze instructies voor toekomstig gebruik.

Het niet opvolgen van deze instructies kan leiden tot ernstig letsel of de dood.

Voorkom ernstig letsel door vallen of uitglijden, gebruik altijd de veiligheidsgordel en

Zorg ervoor dat de kinderen op de juiste manier volgens deze posities worden gepositioneerd
instructies.

Laat het kind nooit zonder toezicht achter.

Bij het in- en uitvouwen van de kinderwagen moet voorzichtigheid in acht worden genomen om te voorkomen dat deze beschadigd raakt
beknelling van vingers.

Deze kinderwagen is uitsluitend ontworpen voor maximaal 2 kinderen. Gebruik met meer dan 2
kinderen kunnen een onevenwichtige toestand veroorzaken die een kind kan verwonden.

Kinderen moeten minimaal 6 maanden oud zijn en zelfstandig rechtop kunnen zitten.

Het stapplatform kan alleen worden gebruikt door een kind dat stand kan houden
zonder hulp.

Portemonnees, boodschappentassen, pakjes, luiertassen of accessoires kunnen dat wel zijn
de balans van de kinderwagen veranderen en een gevaarlijke, onstabiele situatie veroorzaken
voorwaarde.

Zorg ervoor dat de kinderwagen eerst volledig is geopend en op zijn plaats is vergrendeld
een kind dichtbij de kinderwagen toelaten.

Het maximale gewicht dat in de kinderlade kan worden vervoerd is 2,26 kg.

Het maximale gewicht dat in de zachte zak kan worden gedragen, is 0,9 kg (2 lbs).

Het maximale gewicht dat in de opbergbeker kan worden vervoerd, is 2 lbs (0,9
kg).

Het maximale gewicht van de opbergmand is 4,5 kg (10 lbs).

Het maximale draagvermogen van de kinderwagen bedraagt 25 kg per stoel.

Het overschrijden van de gewichtslimiet veroorzaakt overmatige slijtage en spanning op de
kinderwagen en kan een gevaarlijke onstabiele toestand veroorzaken.

Het maximale draagvermogen van het stapplatform is 25 kg (55 lbs).

Het stapplatform kan alleen worden gebruikt door een kind dat stand kan houden
zonder hulp.

Gebruik de kinderwagen NOOIT op trappen of roltrappen.

Gebruik de kinderwagen NOOIT met rolschaatsen, inline skates, skateboards of fietsen.

Laat uw kinderwagen NOOIT als speelgoed gebruiken.

Laat uw kinderwagen NOOIT als slaapplek gebruiken.

Zorg ervoor dat het remsysteem is ingeschakeld tijdens het putten of het kind eruit halen.

Gebruik voor het reinigen alleen milde huishoudzeep of wasmiddel en warm water op een spons of schone doek.

Controleer uw kinderwagen op losse schroeven, versleten onderdelen, gescheurd materiaal of stikwerk regelmatig. Vervang of onderdelen repareren indien nodig.

Staa het gebruik van de kinderwagen als deze defect raakt of verdomd oud worden.

Alleen vervangende onderdelen geleverd of aanbevolen door de fabrikant/distributeur moet worden gebruikt.

INSTALLATIE INSTRUCTIES

Open het kader:

Til de handgreep van de kinderwagen met uw handen omhoog totdat het frame van de kinderwagen vergrendeld is.

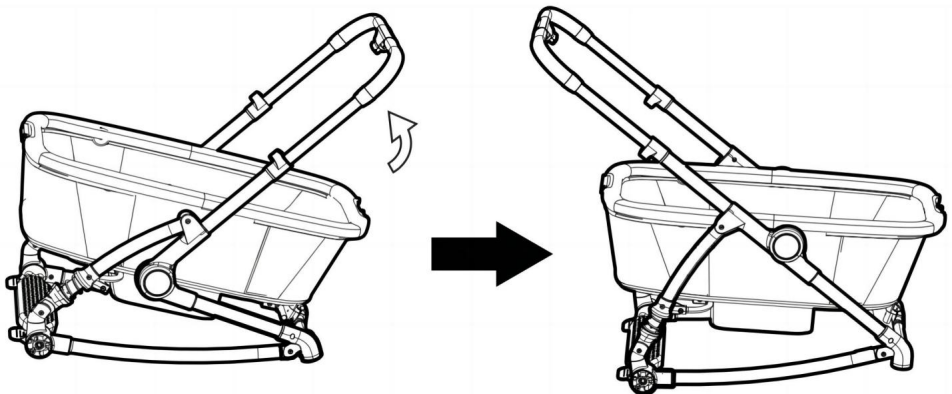

Bij het uitvouwen van de kinderwagen moet voorzichtigheid in acht worden genomen om te voorkomen dat vingers bekneld raken beknelling.

LET OP: Laat kinderen niet in de buurt van de kinderwagen komen terwijl deze is uitgevouwen.

Vouw instructie

Trek de handgrepen aan beide kanten omhoog. Nadat u de hendel met succes hebt ontgrendeld, til de hendel omhoog om het vouwen te voltooien.

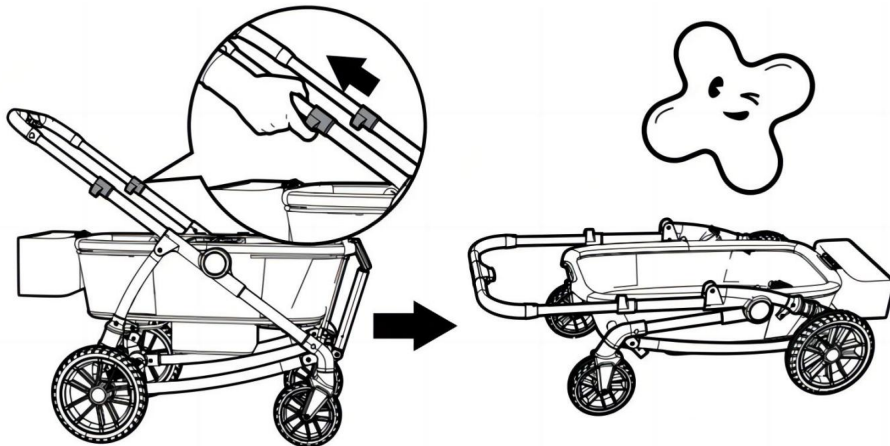

Installatie van het voorwiel: Til de wagenwandelwagen iets op en duw elk van de wielen achterwiel in de achterwielzitting totdat deze op zijn plaats klikt.

Let op: Trek aan het wiel om er zeker van te zijn dat het stevig aan de kinderwagen is bevestigd.

Voorwiel verwijderen: Druk op de ontgrendelingsknop aan de zijkant van de grendel en trek het wiel uit de vergrendeling.

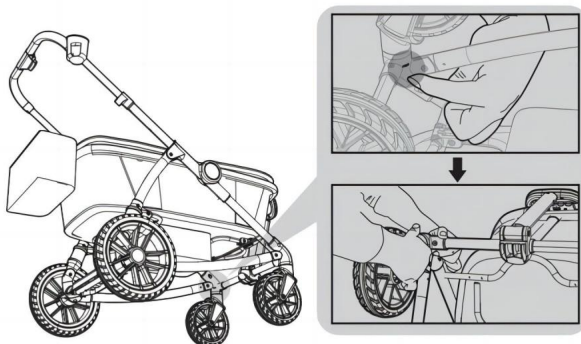

Installatie achterwiel:

Til de wagenwandelwagen iets op en duw elk achterwiel in de achterwielstoel totdat deze op zijn plaats klikt.

Opmerking: Trek aan het wiel om er zeker van te zijn dat het stevig vastzit naar de kinderwagen.

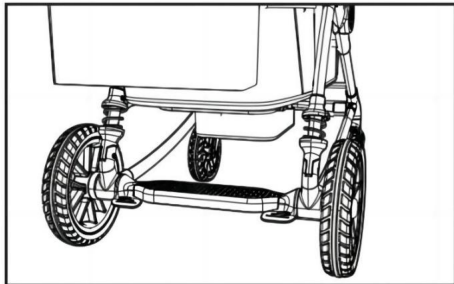
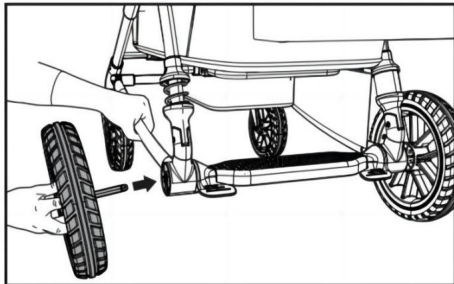

Achterwiel verwijderen:

het wiel uit de wielzitting. Til de vergrendelknop omhoog en trek

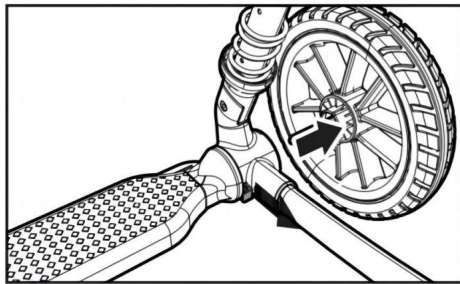
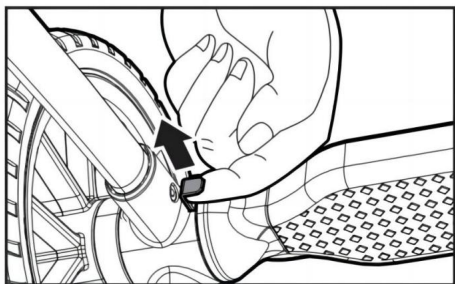

Plaatinstallatie: Steek de plaat in de opening in het frame en voltooi de installatie wanneer u een "klik" hoort.

Plaatdemontage: druk op de knoppen aan beide zijden en til op om de plaat te verwijderen.



WAARSCHUWING

Plaats geen hete vloeistoffen of meer dan 2,5 kg in de kinderlade.

Dit kan ernstige brandwonden of onstabiele omstandigheden tot gevolg hebben.



Installatie-instructies voor de bekerhouder



WAARSCHUWING

Plaats geen hete vloeistoffen of meer dan 0,90 kg (2 lb.) in de bewaarbeker. Dit kan ernstige brandwonden of onstabiele omstandigheden tot gevolg hebben.

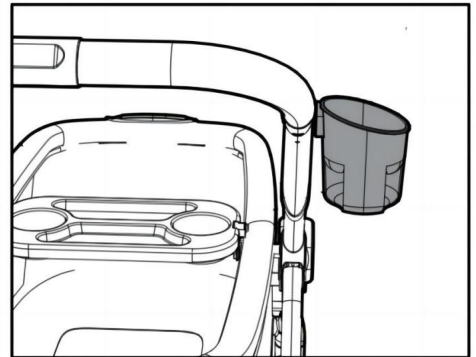
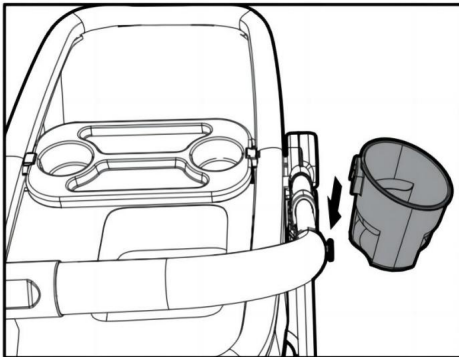

Installatie van de luifel: Schuif de plastic onderdelen op het plafond op de overeenkomstige onderdelen op het frame.

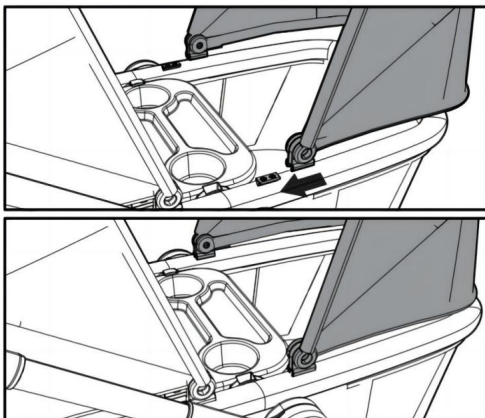

Veiligheidsgordelinstructie:

Gebruik de gesp om beide zijden van de sluiting te vergrendelen, dat wil zeggen dat u na het vergrendelen van de veiligheidsgordel op de ontgrendelingsknop van de gesp drukt om de gesp uit te werpen en de veiligheidsgordel te ontgrendelen.



WAARSCHUWING

Voorkom ernstig letsel door vallen of uitglijden. Gebruik altijd veiligheidsgordels.

WURINGSGEVAAR:

Kind kan in losse bandjes wurgen. Laat het kind nooit in het stoeltje zitten als de riemen loszitten of loszitten.

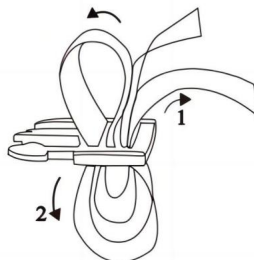
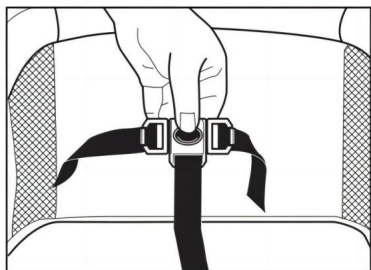

Staande functie:

Druk eerst op de knop boven het frame, druk vervolgens op de knop aan beide zijden van het frame en druk ten slotte het frame naar beneden.



Om ernstig letsel of de dood te voorkomen: Bedien het apparaat niet met een kind op de achterbank terwijl de bovenste rail omlaag staat. Het stapplatform kan alleen worden gebruikt door een kind dat zelfstandig kan blijven staan. Er mag slechts één kind op een stapplatform staan.



VALGEVAAR: Laat

het kind niet op één voet op een stapplatform staan. Zorg ervoor dat het kind beide handen aan de zijkanten van het frame vasthoudt wanneer het kind op het stapplatform staat.

Plaats geen kinderen die niet zelfstandig kunnen staan of die meer dan 25 kg wegen op het stapplatform. Ernstige gevaarlijke of onstabiele omstandigheden kunnen het gevolg zijn.

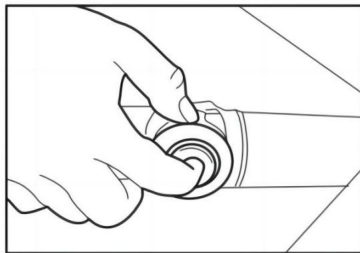
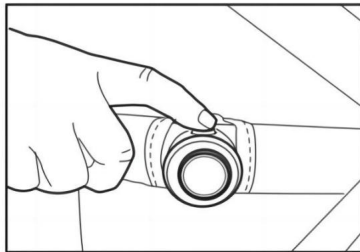
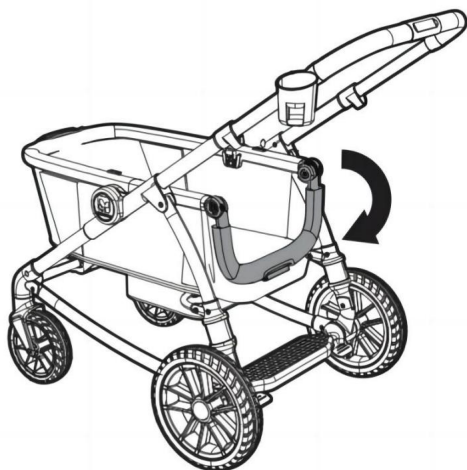

Hoogteverstelling handgreep:

Houd de knop onder de handgreep ingedrukt en verstel de handgreep omhoog of omlaag.

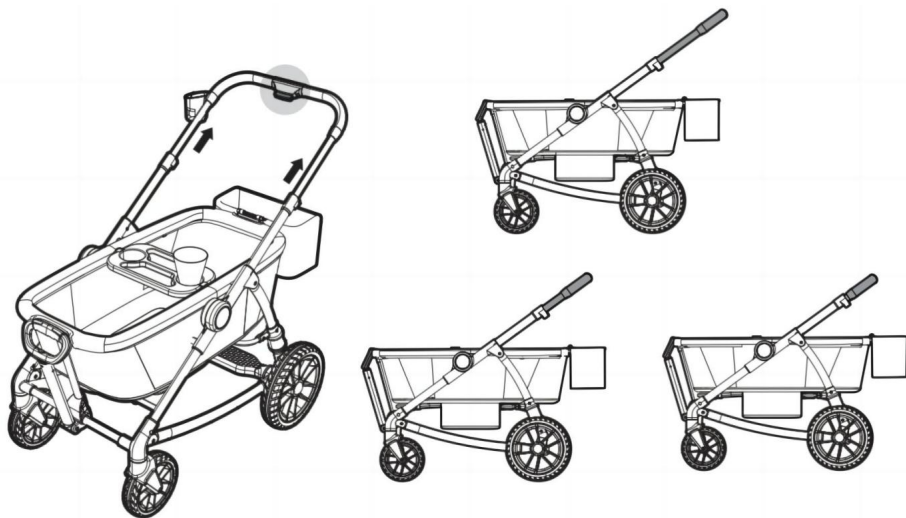

Installatie-instructies voor opbergtas:

Bevestig de opbergtas rechtstreeks aan de grendel aan de achterkant van de kinderwagen om de installatie te voltooien.

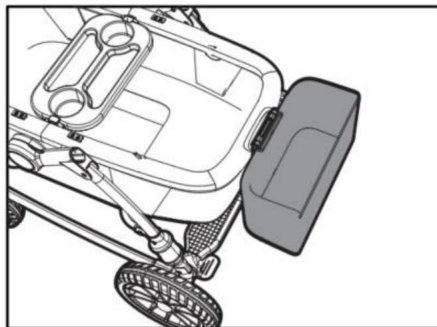

FUNCTIESPECIFICATIE

Remfunctie: Vergrendel de remmen wanneer u de baby parkeert of uit de kinderwagen haalt. Wanneer u op het remblok stapt, remt u.

Til het remblok op om de rem los te maken.

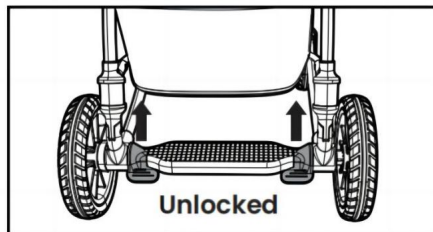
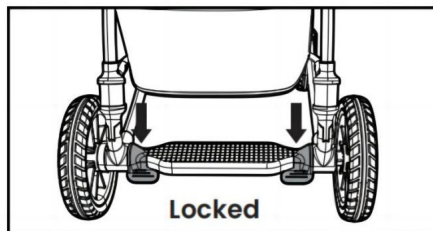
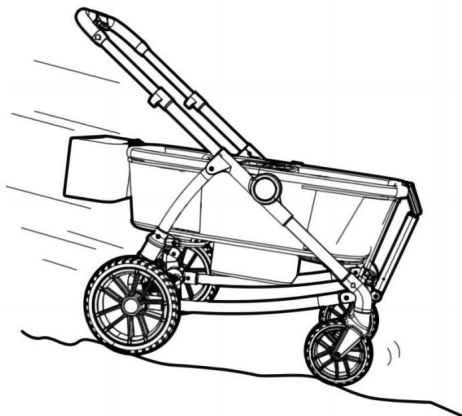

 **WAARSCHUWING**

Zet altijd de remmen vast als de kinderwagen niet wordt geduwd, zodat de kinderwagen niet kan worden geduwd zal niet weggrollen. Laat de kinderwagen NOOIT onbeheerd achter op een heuvel of helling de kinderwagen kan van de heuvel glijden.

Lengteaanpassing voorhandgreep:

Houd de knop onder de handgreep ingedrukt en verstel de handgreep naar boven of naar boven omlaag.



Bij het opvouwen van de kinderwagen moet voorzichtigheid in acht worden genomen om te voorkomen dat vingers bekneld raken.

LET OP: Laat kinderen niet in de buurt van de kinderwagen komen terwijl deze is opgevouwen.

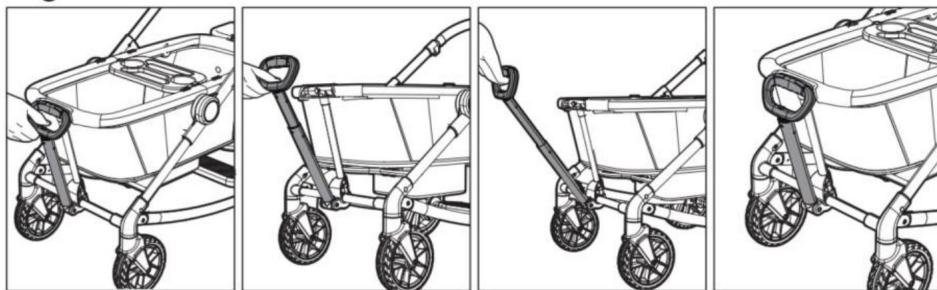

De stoffen hoes op het frame kan worden verwijderd zoals afgebeeld:

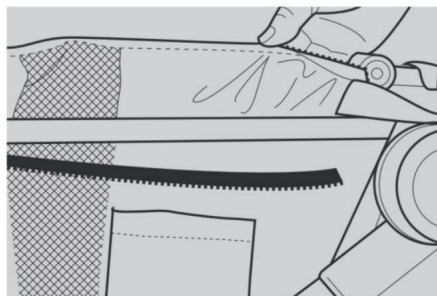
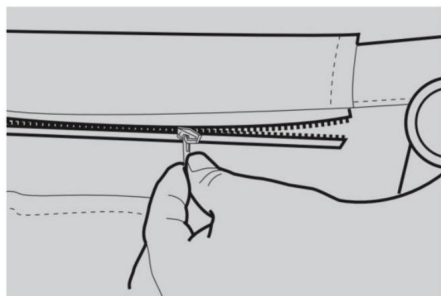

De verwijderingsprocedure van het bodemnet wordt weergegeven in de figuur.

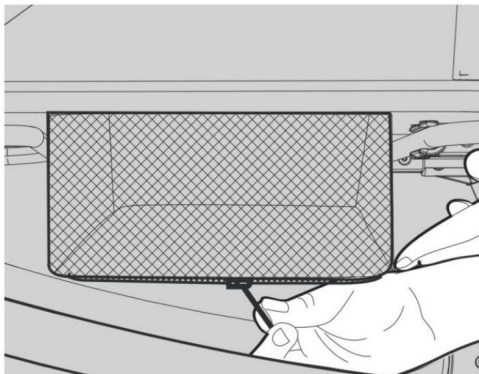
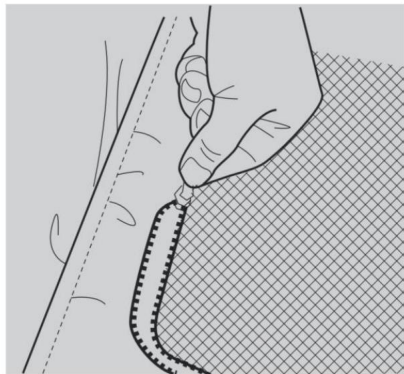

Verzorging en onderhoud

Algemeen

Deze kinderwagen is ontworpen en vervaardigd met gekwalificeerde materialen en vakmanschap.

Gebruik altijd het veiligheidsharnas.

Controleer uw kinderwagen altijd op aandachtspunten.

Smeer regelmatig bewegende delen, vooral de wielen en lagere delen van het chassis die de neiging hebben vuil te verzamelen.

Inspecteer regelmatig op:

Versleten onderdelen, gescheurde materialen of stiksels.

Losse schroeven, verbogen of gebroken framedelen.

Gebroken, beschadigde of ontbrekende onderdelen.

Mocht een van de bovenstaande punten duidelijk zijn, gebruik het dan niet.

Verzorging en onderhoud:

Stoffendelen kunnen worden gereinigd volgens de waslabels voor stoffen. Niet in de machine wassen.

Zitting: Alleen sponsreiniging





Luifel/mand: alleen met de hand wassen.

Laat de kinderwagen niet blootstaan aan hitte, bijvoorbeeld door een radiator of direct zonlicht.

Als de chassisonderdelen van de kinderwagen zijn blootgesteld aan zout water, kunnen we raden aan om ze zo snel mogelijk af te spoelen met vers (sap)water mogelijk daarna.

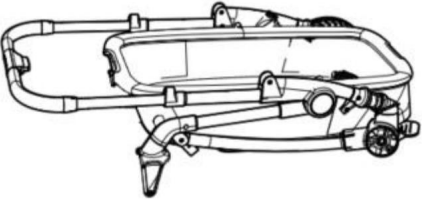
Vouw of bewaar het product niet terwijl het nat is en bewaar het nooit in een vochtige omgeving omgeving, omdat hierdoor schimmelvorming kan ontstaan.

VERPAKKINGSLIJST

Nr. Componenten	Componenten	Afbeelding	AANTAL
1	Kader		1 STUK
2	Bekerhouder		1 STUK
3	voorwielen		2 STUKS
4	Achterwielen		2 STUKS

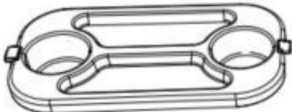
5	Opbergzak		1 STUK
6	Bord		1 STUK

Fabrikant: Shanghaimuxinmuyeyouxiangongsi

Adres: Shuangchenglu 803nong11hao1602A-1609shi, baoshanqu, shanghai 200000 CN.

Geïmporteerd naar AUS: SIHAO PTY LTD. 1 ROKEVA STREETEASTWOOD NSW 2122 Australië

Geïmporteerd in de VS: Sanven Technology Ltd. Suite 250, 9166 Anaheim Plaats, Rancho Cucamonga, CA 91730



YH CONSULTING LIMITED. C/O YH Consulting
Beperkt kantoor 147, Centurion House, Londen
Road, Staines-upon-Thames, Surrey, TW18 4AX



E-CrossStu GmbH
Mainzer Landstr.69,
60329 Frankfort aan de Main.

VEVOR[®]

TOUGH TOOLS, HALF PRICE

Technische ondersteuning en e-
garantiecertificaat www.vevor.com/support

VEVOR®

TOUGH TOOLS, HALF PRICE

Teknisk support och e-garanticertifikat www.vevor.com/support

TANDEM BARNVAGNAR

BRUKSANVISNINGAR

Vi fortsätter att vara engagerade i att ge dig verktyg till konkurrenskraftiga priser.

"Spara hälften", "halva priset" eller andra liknande uttryck som används av oss representerar bara en uppskattning av besparingar du kan dra nytta av att köpa vissa verktyg hos oss jämfört med de stora toppmärkena och betyder inte nödvändigtvis att täcka alla kategorier av verktyg som erbjuds av oss. Du påminns vänligen om att noggrant kontrollera när du gör en beställning hos oss om du faktiskt sparar hälften i jämförelse med de främsta stora varumärkena.

VIKTIGT- Läs alla instruktioner **INNAN** montering och

ANVÄNDNING av produkten.**BEHÅLL INSTRUKTIONER FÖR FRAMTIDA ANVÄNDNING**

VEVOR®

TOUGH TOOLS, HALF PRICE

TANDEM BARNVAGNAR

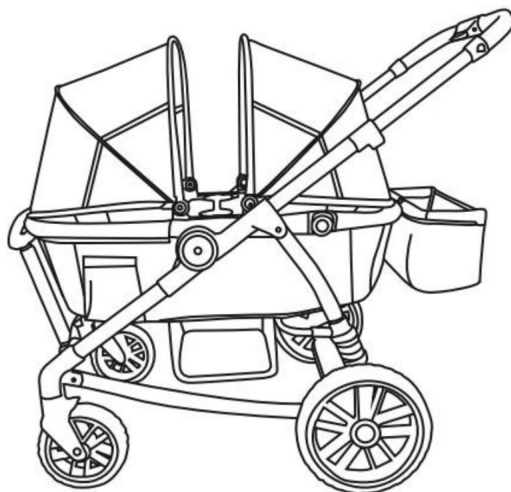

BEHÖVS HJÄLP? KONTAKTA OSS!

Har du produktfrågor? Behöver du teknisk support? Kontakta oss gärna:

Teknisk support och e-garanticertifikat
www.vevor.com/support

Detta är den ursprungliga instruktionen, läs alla instruktioner noggrant innan du använder den. VEVOR reserverar sig för en tydlig tolkning av vår användarmanual. Utseendet på produkten är beroende av den produkt du fått. Ursäkta oss att vi inte kommer att informera dig igen om det finns någon teknik eller mjukvaruuppdateringar på vår produkt.

VARNING

Följ alla dessa instruktioner för att säkerställa ditt barns säkerhet.

Spara dessa instruktioner för framtida referens.

Underlåtenhet att följa dessa instruktioner kan leda till allvarliga skador eller dödsfall.

Undvik allvarliga skador genom att falla eller glida ut, använd alltid säkerhetsbältet och se till att barnen är rätt placerade enligt dessa instruktioner.

Lämna aldrig barnet utan tillsyn.

Försiktighet måste iakttas vid fällning och utfällning av vagnen för att förhindra infångning av fingrar.

Denna vagn är endast avsedd för upp till 2 barn. Använd med fler än 2 barn kan orsaka ett obalanserat tillstånd som kan skada ett barn.

Barn måste vara minst 6 månader gamla och kunna sitta upprätt utan hjälp.

Ståplattformen får endast användas av barn som kan upprätthålla stativ utan hjälp.

Plånböcker, shoppingkassar, paket, skötväskor eller tillbehör kan ändra balansen på vagnen och orsaka en farlig, instabil skick.

Se till att vagnen är helt öppen och låst på plats innan låta ett barn komma nära vagnen.

Den maximala vikten som kan bäras i barnfacket är 5 lbs (2,26 kg).

Den maximala vikten som kan bäras i den mjuka fickan är 2 lbs (0,9 kg).

Den maximala vikten som kan bäras i förvaringskoppen är 2 lbs (0,9 kg).

Den maximala vikten för förvaringskorgen är 10 lbs (4,5 kg).

Den maximala viktkapaciteten för vagnen är 55 lbs (25 kg) per sittplats.

Att överskrida viktgränsen kommer att orsaka överdrivet slitage och påfrestning på barnvagn och kan orsaka ett farligt instabilt tillstånd.

Den maximala viktkapaciteten för den stående plattformen är 55 lbs (25 kg) .

Ståplattformen får endast användas av barn som kan upprätthålla stativ utan hjälp.

Använd ALDRIG vagnen i trappor eller rulltrappor.

Använd **ALDRIG** vagnen med rullskridskor, inlines, skateboards eller cyklar.

Låt **ALDRIG** din barnvagn användas som en leksak.

Låt **ALDRIG** din barnvagn användas som sovplats.

Se till att bromssystemet är inkopplat när du sätter eller ta ut barnet.

Använd endast mild hushållstvål eller rengöringsmedel för rengöring och varmt vatten på en svamp eller ren trasa.

Kontrollera din vagn för lösa skruvar, slitna delar, trasiga material eller sömmar regelbundet. Byt ut eller reparera delar vid behov.

Sluta använda vagnen om den inte fungerar eller bli skadad.

Endast reservdelar som tillhandahålls eller rekommenderas av tillverkaren/distributören ska användas.

INSTALLATIONS INSTRUKTIONER

Öppna ramen:

Lyft vagnens handtag med händerna tills vagnens ram är låst.

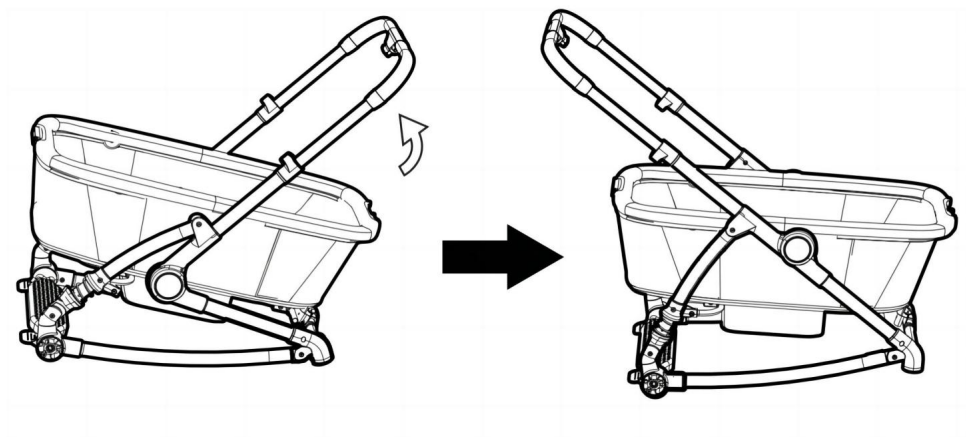

Försiktighet måste iaktas när du fäller ut vagnen för att förhindra finger fångst.

WARNING: Låt inte barn komma i närheten av vagnen när den fälls ut.

Vikningsinstruktion

Dra upp handtagen på båda sidor. Efter att ha lyckats låsa upp handtaget, lyft handtaget uppåt för att slutföra vikningen.

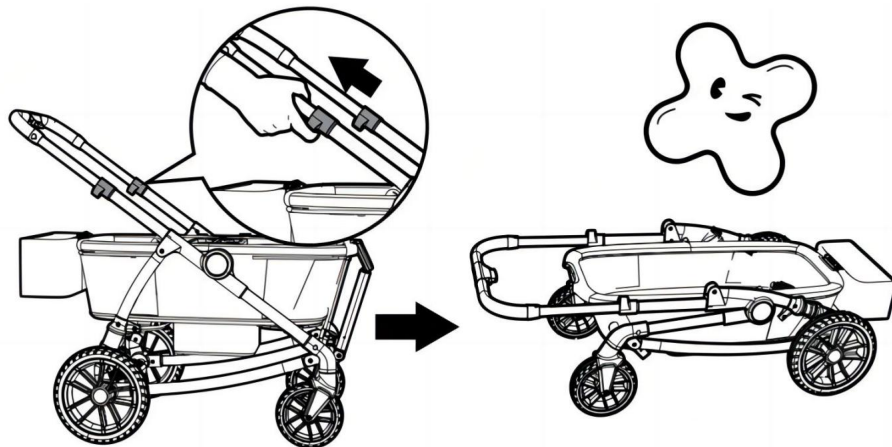

Framhjulsinstallation: Lyft vagnen lätt, tryck på varje bakhjulsenheter i bakhjulssätet tills den låses på plats.

Obs: Dra i hjulet för att se till att det sitter fast ordentligt i vagnen.

Demontering av framhjul: Tryck på frigöringsknappen på sidan av spärren och dra ut hjulet ur spärren.

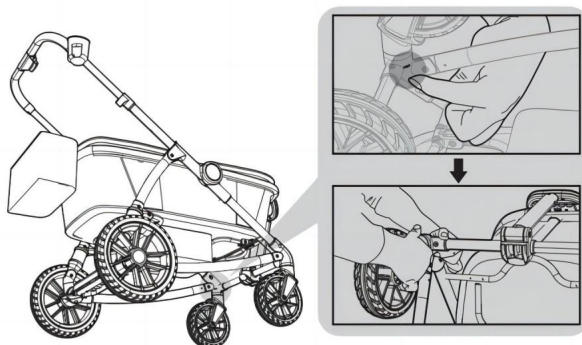

Montering av bakhjul:

Lyft vagnen något, tryck in varje bakhjulsenhet i bakhjulssätet tills det låses på plats.

Obs: Dra i hjulet för att se till att det sitter ordentligt fast till barnvagnen.

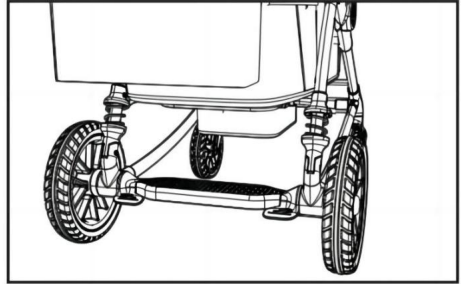
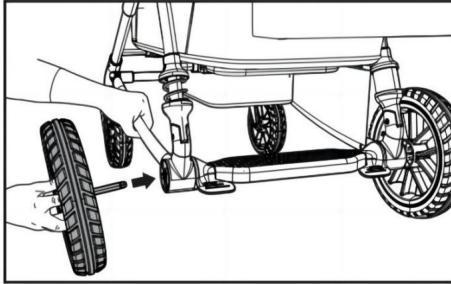

Demontering av bakhjul:

hjulet ur hjulsätet. Lyft upp låsknappen och dra

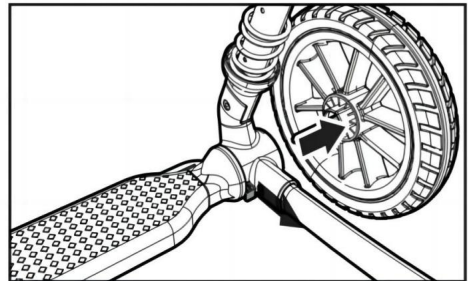
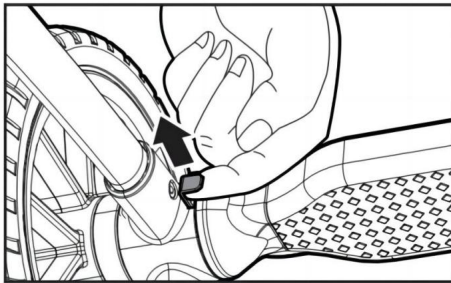

Plattmontering: Sätt in plattan i öppningen i ramen och slutför installationen när ett "klick" hörs.

Plåtmontering: tryck på knapparna på båda sidor och lyft upp för att ta bort plattan.

VARNING

Placera inte heta vätskor eller mer än 5 pund i barnbrickan. Allvarliga brännskador eller instabila förhållanden kan resultera.



Installationsinstruktioner för kopphållare

VARNING

Placera inte heta vätskor eller mer än 2 lb. (0,90 kg) pund i förvaringskoppen.
Allvarliga brännskador eller instabila förhållanden kan uppstå.

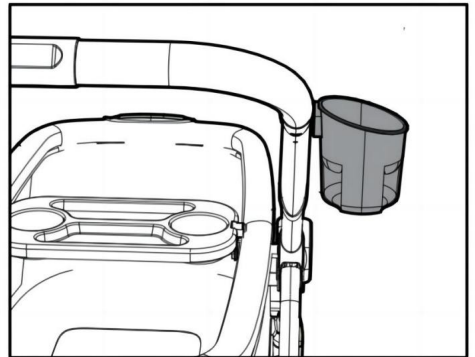
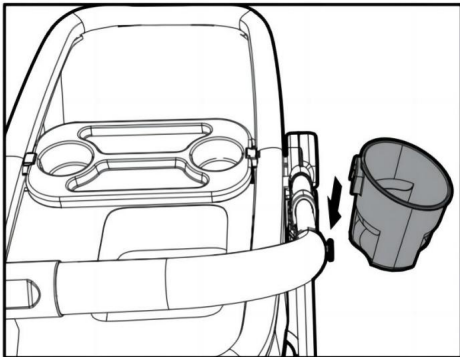

Montering av kapell: Skjut plastdelarna i taket på motsvarande komponenter på ramen.

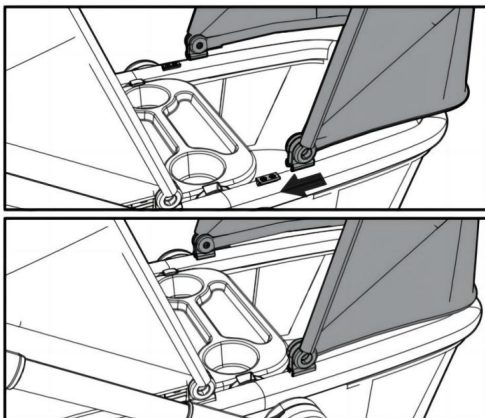

Instruktion för säkerhetsbälte:

Använd spännnet för att låsa båda sidor av spärren, det vill säga efter att du har låst säkerhetsbältet, tryck på spännets frigöringsknapp för att mata ut spännnet och låsa upp säkerhetsbältet.

VARNING

Undvik allvarliga skador genom att falla eller glida ut. Använd alltid säkerhetsbälten.

KRYPNINGSRISK:

Barn kan strypa i lösa remmar. Lämna aldrig barnet i sätet när remmarna är lösa eller lossnade.

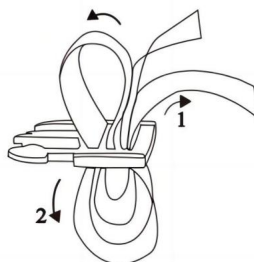
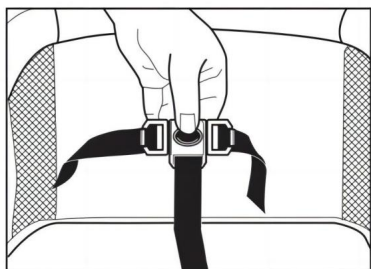

Stående funktion:

Tryck först på knappen ovanför ramen, tryck sedan på knappen på båda sidor av ramen och tryck till sist ner ramen.

VARNING

För att undvika allvarliga skador eller dödsfall: Använd inte barn i baksätet när den övre skenan är sänkt. Ståplattformen kan endast användas av barn som kan stå utan hjälp. Endast ett barn får stå på en ståplattform.



FALLRISKER: Låt inte

barnet stå på en fot på en ståplattform. Se till att barnet har båda händerna greppar om sidorna av ramen när barnet står på ståplattformen.

Placera inte ett barn som inte kan stå själv eller väger mer än 25 kg i ståplattformen. Allvarliga farliga eller instabila förhållanden kan uppstå.

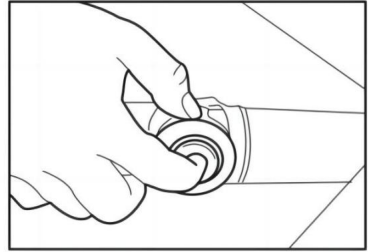
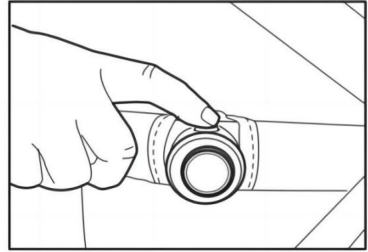
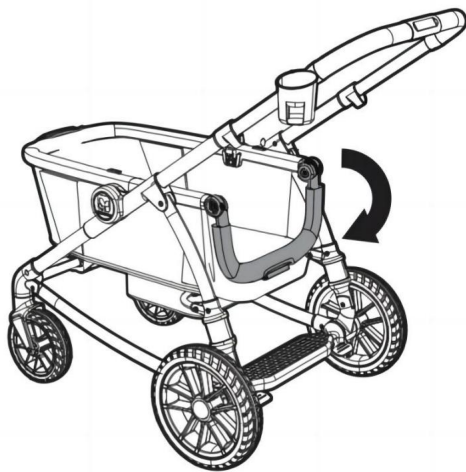

Justering av handtagshöjd: Tryck

och håll ned knappen under handtaget och justera handtaget uppåt eller nedåt.

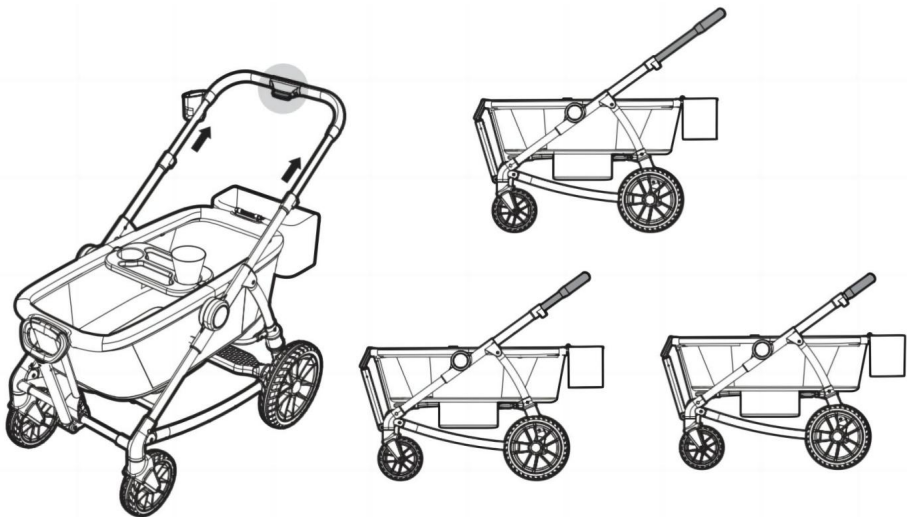

Installationsinstruktioner för förvaringsväska:

Fäst förvaringsväskan direkt på spärren på baksidan av vagnen för att slutföra installationen.

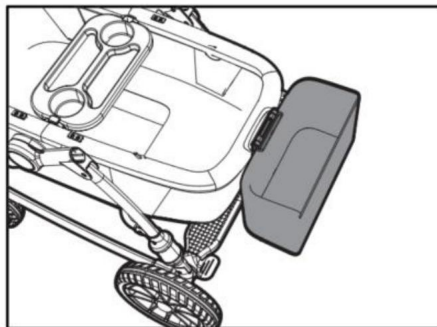

FUNKTIONSSPECIFIKATION

Bromsfunktion: Lås bromsarna när du parkerar eller tar bort barnet från vagnen När du trampar på bromsbelägget bromsar du.

Lyft bromsbelägget för att lossa bromsen.

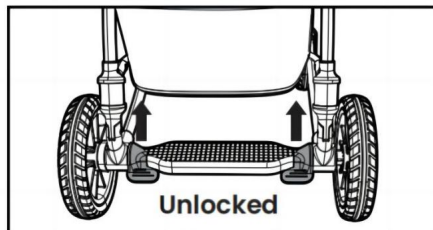
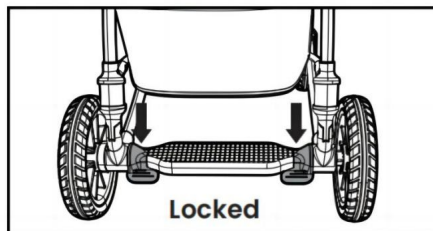
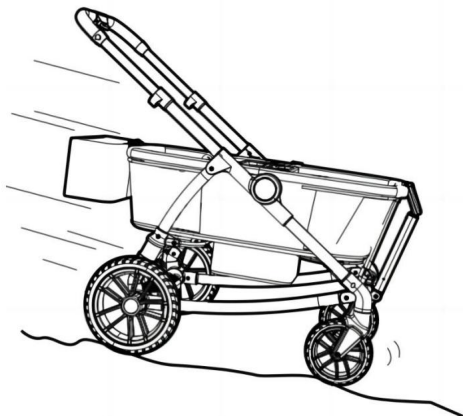

 **VARNING**

Ställ alltid i bromsarna när vagnen inte skjuts så att vagnen kommer inte att rulla iväg. Lämna ALDRIG barnvagnen oövervakad på en kulle eller sluttning vagnen kan glida nerför backen.

Längdjustering av främre handtag:

Tryck och håll knappen under handtaget och justera handtaget uppåt eller ner.

VARNING

Försiktighet måste iaktas när du fäller ihop vagnen för att förhindra att fingrar fastnar. VARNING: Låt inte barn komma i närheten av vagnen när den fälls ihop.

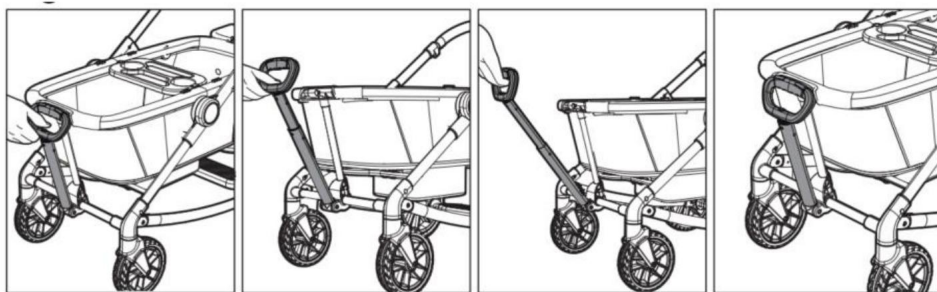

Tygskyddet på ramen kan tas bort enligt bilden:

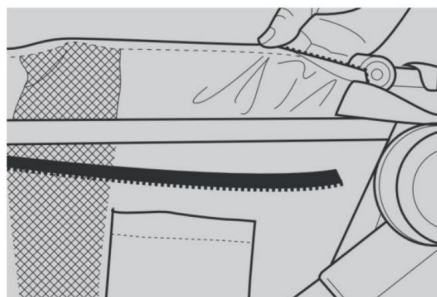
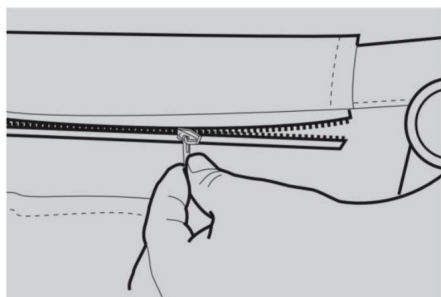

Proceduren för borttagning av bottennätet visas i figuren.

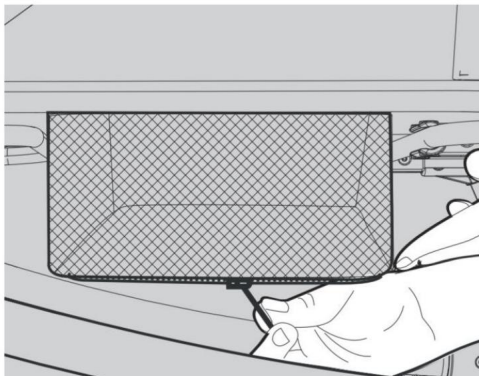
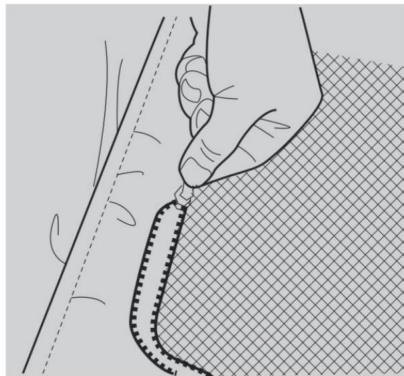

Vård och underhåll

Allmän

Denna sittvagn designades och tillverkades med kvalificerade material och hantverk.

Använd alltid säkerhetssele.

Kontrollera alltid att din barnvagn inte har några kulpunkter.

Smörj rörliga delar regelbundet, speciellt de hjul och nedre delar av chassit som tenderar att samla smuts.

Inspektera regelbundet för:

Slitna delar, trasiga material eller sömmar .

Lösa skruvar, böjda eller trasiga ramdelar .

Trasiga, skadade eller saknade delar.

Om något av ovanstående är uppenbart, använd inte.

Vård och underhåll:

Tygdelar kan rengöras i enlighet med tygvårdsetiketter. Maskintvätt inte.

Säte: Endast svamprengöring





Baldakin/korg: Endast handtvätt.

Lämna inte vagnen utsatt för värme t.ex. av ett element eller direkt solljus.

Om barnvagnens chassidelar har varit utsatta för saltvatten vi rekommenderar att de sköljs ner med färskt (sav)vatten så snart som möjligt efteråt.

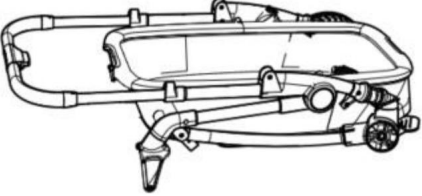
Vik eller förvara inte produkten när den är våt och förvara aldrig i en fuktig miljö eftersom detta kan orsaka mögel att bildas.

FÖRPACKNINGSLISTA

Nej. Komponenter	Bild	ANTAL
1 Ram		1 ST
2 Mugghållare		1 ST
3 framhjul		2 st
4 Bakhjul		2 st

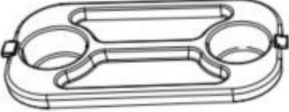
5	Förvaringsväska		1 ST
6	Tallrik		1 ST

Tillverkare: Shanghaimuxinmuyeyouxiangongsi

Adress: Shuangchenglu 803nong11hao1602A-1609shi, baoshanqu, shanghai
200000 CN.

Importerad till AUS: SIHAO PTY LTD. 1 ROKEVA STREETEASTWOOD
NSW 2122 Australien

Importerad till USA: Sanven Technology Ltd. Suite 250, 9166 Anaheim
Place, Rancho Cucamonga, CA 91730



YH CONSULTING LIMITED. C/O YH Consulting
Limited Office 147, Centurion House, London
Road, Staines-upon-Thames, Surrey, TW18 4AX



E-CrossStu GmbH
Mainzer Landstr.69,
60329 Frankfurt am Main.

VEVOR®

TOUGH TOOLS, HALF PRICE

Teknisk support och e-garanticertifikat

www.vevor.com/support