



## **SEWING MACHINE**

Owner's Manual

## **MAQUINA DE COSER**

Manual de Instrucciones

## **MACHINE À COUDRE**

Manuel d'instructions

Model, Modelo, Modèle 385.19112

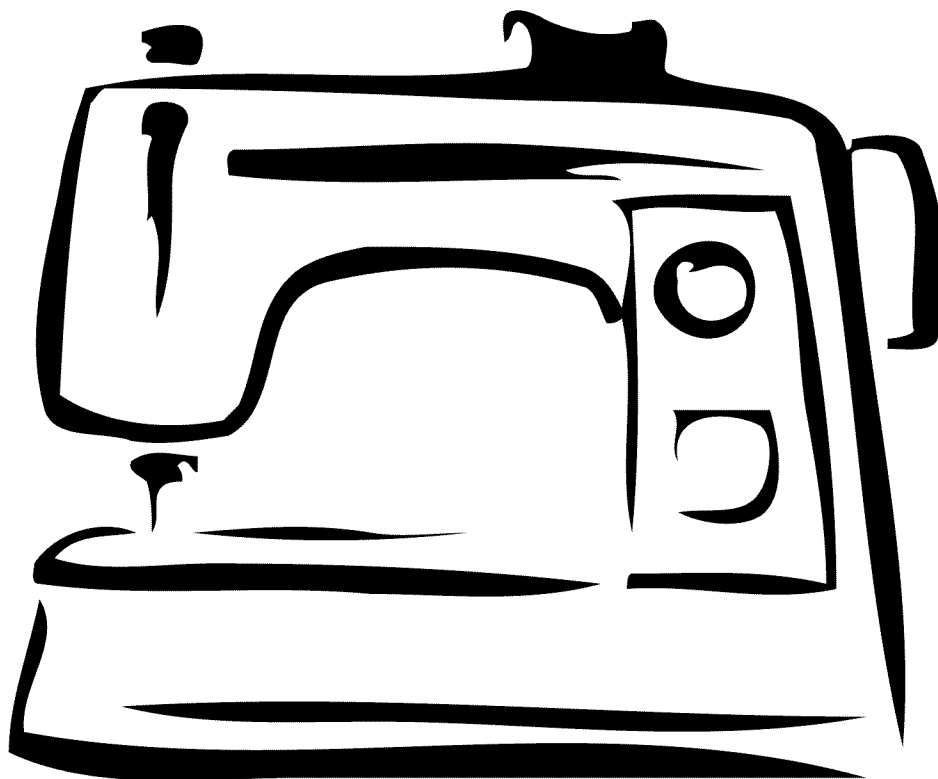

# IMPORTANT SAFETY INSTRUCTIONS

When using an electrical appliance, basic safety precautions should always be followed, including the following:

Read all instructions before using this appliance.

## **DANGER** — To reduce the risk of electric shock:

1. An appliance should never be left unattended when plugged in. Always unplug this sewing machine from the electric outlet immediately after using and before cleaning.
2. Always unplug before replacing a sewing machine bulb. Replace bulb with same type rated 15 Watts.

## **WARNING** — To reduce the risk of burns, fire, electric shock or injury to persons:

1. Do not allow to be used as a toy. Close attention is necessary when this sewing machine by or near children.
2. Use this appliance only for its intended use as described in this owner's manual. Use only attachments recommended by the manufacturer as contained in this owner's manual.
3. Never operate this sewing machine if it has a damaged cord or plug, if it is not working properly, if it has been dropped or damaged, or dropped into water.  
Return this sewing machine to the nearest Sears store or service center for examination, repair, electrical or mechanical adjustment.
4. Never operate the appliance with any air opening blocked. Keep ventilation openings of this sewing machine and foot controller free from accumulation of lint, dust and loose cloth.
5. Never drop or insert any object into any opening.
6. Do not use outdoors.
7. Do not operate where aerosol (spray) products are being used or where oxygen is being administered.
8. To disconnect, turn all controls to the off ("O") position, then remove plug from outlet.
9. Do not unplug by pulling on cord. To unplug, grasp the plug, not the cord.
10. Keep fingers away from all moving parts. Special care is required around the sewing machine needle.
11. Always use the proper needle plate. The wrong plate can cause the needle to break.
12. Do not use bent needles.
13. Do not pull or push fabric while stitching. It may deflect the needle causing it to break.
14. Switch this sewing machine off ("O") when making any adjustment in the needle area, such as threading the needle, changing the needle, threading the bobbin, changing the presser foot, and the like.
15. Always unplug this sewing machine from the electrical outlet when removing covers, lubricating, or when making any other adjustments mentioned in this owner's manual.

## **SAVE THESE INSTRUCTIONS**

# INSTRUCCIONES IMPORTANTES DE SEGURIDAD

Cuando se utiliza un aparato eléctrico es necesario tomar ciertas precauciones básicas de seguridad, como las siguientes: Lea todas las instrucciones antes de utilizar este aparato.

## **PELIGRO** — Para reducir el riesgo de choque eléctrico:

1. No deje nunca el aparato sin vigilancia mientras esté enchufado. Desenchufe siempre la máquina de la toma eléctrica inmediatamente después de utilizarla y antes de limpiarla.
2. Desenchufe la máquina cada vez que vaya a cambiar la bombilla. Cambie la bombilla por otra de mismo tipo 15 W.

## **AVISO** — Para reducir el riesgo de quemaduras, incendio, choque eléctrico o heridas a personas:

1. No deje que nadie utilice la máquina como si fuera un juguete. Preste especial atención cuando la máquina de coser sea utilizada por niños (a) o cerca de ellos (a).
2. Utilice el aparato únicamente para los usos descritos en este manual del usuario. Utilice únicamente los accesorios recomendados por el fabricante e indicados en este manual del usuario.
3. Nunca utilice esta máquina de coser si tiene un enchufe o un cable en mal estado, si no funciona correctamente, si se ha golpeado o está dañada, o si ha caído en agua. Envíe esta máquina de coser a la tienda o centro de mantenimiento Sears más cercano si es necesario examinarla, repararla o someterla a ajustes eléctricos o mecánicos.
4. No utilice nunca el aparato si tiene bloqueada alguna vía de ventilación. Mantenga las vías de ventilación de esta máquina de coser y el pedal de control libres de pelusa, polvo y trozos de tela.
5. No deje caer ni introduzca ningún tipo de objeto en ninguna abertura.
6. No utilice la máquina en exteriores.
7. No utilice la máquina donde se empleen productos de aerosol (spray) o donde se administre oxígeno.
8. Para desconectar, ponga todos los controles en la posición OFF ("O") y desenchufe la máquina.
9. No tire del cable para desenchufar. Para desenchufar hay que agarrar el enchufe, no el cable.
10. Mantenga los dedos alejados de todas las piezas móviles. Tenga especial cuidado alrededor de la aguja de la máquina de coser.
11. Utilice siempre la placa de agujas adecuada. Una placa incorrecta puede hacer que se rompa la aguja.
12. No utilice agujas que estén dobladas.
13. No tire de la tela ni la empuje mientras esté cosiendo. La aguja podría desviarse y romperse.
14. Apague esta máquina de coser ("O") cada vez que tenga que hacer ajustes en la zona de la aguja, como enhebrar la aguja, cambiar la aguja, enhebrar la bobina, cambiar el prensatelas y operaciones similares.
15. Desenchufe esta máquina de coser cada vez que tenga que desmontar cubiertas, engrasar, o hacer cualquier otro de los ajustes mencionados en este manual del usuario.

## **CONSERVE ESTAS INSTRUCCIONES**

# CONSIGNES IMPORTANTES DE SÉCURITÉ

Pour utiliser un appareil électrique, il faut toujours respecter les consignes de sécurité fondamentales, notamment les consignes suivantes:

Avant d'utiliser cet appareil, lisez toutes ces instructions.

## DANGER — Pour réduire les risques d'électrocution.

1. Il ne faut jamais laisser un appareil sans surveillance lorsqu'il est branché. Il faut toujours débrancher cette machine à coudre de la prise électrique murale, après son utilisation ou avant de la nettoyer.
2. Il faut toujours débrancher la machine avant de remplacer une ampoule électrique. Remplacez l'ampoule par une ampoule du même type de 15 W.

## AVERTISSEMENT — Afin de réduire les risques de brûlures, incendie, électrocution ou blessures corporelles :

1. Il ne faut pas se servir de la machine comme d'un jouet. Il faut faire très attention lorsque cette machine à coudre est utilisée par des enfants ou à proximité de ceux-ci.
2. Utilisez cette machine uniquement pour les utilisations prévues, telles qu'elles sont décrites dans le manuel de la machine à coudre.  
Utilisez uniquement les accessoires recommandés par le fabricant tels qu'ils sont indiqués dans le manuel de la machine à coudre.
3. Il ne faut jamais faire fonctionner la machine à coudre si le câble ou la prise est endommagé(e), si elle ne fonctionne pas correctement, si on l'a laissée tomber, si elle est endommagée ou si elle est tombée dans l'eau.  
Retournez la machine à coudre au magasin ou au centre de réparation Sears le plus proche, afin de la faire examiner, réparer ou d'effectuer des réglages électriques ou mécaniques.
4. Il ne faut jamais faire fonctionner cette machine si les orifices d'aération sont colmatés. Tenez les orifices d'aération de cette machine à coudre et le curseur d'escamotage du pied-de-biche exempts de toute accumulation de peluches, poussières et de morceaux de chiffon.
5. Il ne faut jamais laisser tomber ou introduire d'objet dans les orifices.
6. Il ne faut pas l'utiliser en plein air.
7. Il ne faut pas la faire fonctionner si des produits en aérosol (vaporisateur) sont utilisés où s'il y a une installation d'oxygène.
8. Pour la débrancher, tournez le commutateur à la position Arrêt ("O"), puis retirez la prise de la douille.
9. Ne débranchez pas la machine en tirant sur le câble. Pour la débrancher, saisissez la prise, et non pas le câble électrique.
10. Tenez les doigts à l'écart de toutes les pièces mobiles. Il faut faire particulièrement attention dans la zone proche de l'aiguille de la machine à coudre.
11. Il faut toujours utiliser la semelle de piqûre correcte. Si la semelle de piqûre ne convient pas, l'aiguille risque de se briser.
12. N'utilisez pas d'aiguilles courbées.
13. Ne tirez ni ne poussez pas le tissu pendant les piqûres. Cela risque de faire dévier l'aiguille et de provoquer sa cassure.
14. Avant de faire des réglages dans la zone de l'aiguille tels qu'enfiler l'aiguille, changer l'aiguille, enfiler la canette ou changer le pied-de-biche, etc., mettez le commutateur de la machine à coudre sur Arrêt ("O").
15. Débranchez toujours la machine à coudre de la douille électrique avant de retirer les capots, de la graisser ou de faire tous autres réglages mentionnés dans le manuel de la machine à coudre.

## CONSERVEZ CETTE NOTICE

## Kenmore Sewing Machine Warranty

### **25 Year Full Warranty on Sewing Machine Die-Cast Metal Frame**

For 25 years from the date of purchase, Sears will provide free repair for the die-cast metal frame of this sewing machine if it is defective in material or workmanship.

### **10 Year Full Warranty on Internal Mechanical Components**

For 10 years from the date of purchase, Sears will provide free repair for the internal mechanical components of this sewing machine if they are defective in material or workmanship. This 10 year warranty does not include belts, which are only included in 90 day warranty described below.

### **2 Year Full Warranty on Sewing Machine Exterior Components**

For 2 years from the date of purchase, Sears will provide free repair for all components of this sewing machine exterior if they are defective in material or workmanship. This 2 year warranty does not include needle plate or accessory parts, which are only included in the 90 day warranty described below.

### **2 Year Full Warranty on Electrical Equipment**

For 2 years from the date of purchase, Sears will provide free repair for the electrical equipment of this sewing machine, if any part of it, including motor, wiring, electronic circuitry, switch and speed control, is defective in material or workmanship. This 2 year warranty does not include light bulbs, which are only included in the 90 day warranty described below.

### **90 Day Full Warranty on Mechanical Adjustments and Specified Parts**

For 90 days from the date of purchase, Sears will provide:

- free mechanical adjustments necessary for the proper operation of this sewing machine, except for normal machine care maintenance as described in the owner's manual
- free replacement of belts, light bulbs, needle plates and accessory parts if they are defective in material or workmanship

This 90 day warranty does not include sewing machine needles, which are expendable parts.

**Warranty service is available by returning this sewing machine to the nearest Sears Parts & Repair Center in the United States.** If this sewing machine is used for commercial or rental purposes, warranty service is available for only 90 days from the date of purchase.

This warranty gives you specific legal rights, and you may also have other rights which vary from state to state.

**Sears, Roebuck and Co., Hoffman Estates, IL 60179 U.S.A.**

## **Garantía para Máquinas de Coser Kenmore**

### **Garantía Completa de 25 Años para el Marco Interno de Metal fundido de la Máquina.**

Válida por 25 años desde el día de la compra. Sears proveerá reparación gratis del marco interno de metal fundido de esta máquina de coser si tiene defectos en el material o la mano de obra.

### **Garantía Completa de 10 Años en los Componentes Mecánicos Internos**

Válida por 10 años desde el día de la compra. Sears proveerá reparación gratis de los Componentes Mecánicos Internos de esta máquina de coser si tienen defectos en el material o la mano de obra. Esta garantía de 10 años no incluye correas, que sólo están incluidas en la garantía de 90 días descrita a continuación.

### **Garantía Completa de 2 Años en los Componentes Exteriores de la Máquina de Coser**

Válida por 2 años desde el día de la compra. Sears proveerá reparación gratis de los Componentes Exteriores de la máquina de coser si tienen defectos en el material o la mano de obra. Esta garantía de 2 años no incluye el plato de la aguja ni partes accesorias, que sólo están incluidas en la garantía de 90 días descrita a continuación.

### **Garantía Completa de 2 Años en el Equipo Eléctrico.**

Válida por 2 años desde el día de la compra. Sears proveerá reparación gratis del equipo eléctrico de esta máquina de coser, si alguna parte de esta, incluyendo el motor, cableado, circuito electrónico, control de puntada y velocidad, tiene defectos en el material o la mano de obra. Esta garantía de 2 años no incluye focos, que sólo están incluidos en la garantía de 90 días descrita a continuación.

### **Garantía Completa de 90 Días en Ajustes Mecánicos y Partes Especificadas**

Válida por 90 días desde el día de la compra. Sears proveerá:

- ajustes mecánicos necesarios gratis para la función apropiada de esta máquina de coser, excepto por el cuidado de mantenimiento normal de la máquina según lo descrito en el manual propietario.
- reemplazo gratis de correas, focos, platos de aguja y partes accesorias si tienen defectos en el material o la mano de obra.

Esta garantía no incluye las agujas de la máquina de coser, que son partes prescindibles.

**El Servicio de la Garantía está disponible al regresar esta máquina de coser al Centro de Partes y Reparaciones de Sears más cercano en los Estados Unidos.** Si esta máquina de coser es para uso comercial o para los propósitos de ser rentada, la garantía está disponible sólo por 90 días desde el día de la compra.

Esta garantía le da a usted derechos legales específicos, y también puede tener otros derechos que pueden variar de estado a estado.

**Sears, Roebuck and Co., Hoffman Estates, IL 60179 E.E.U.U.**

## Garantie pour machine à coudre Kenmore

### **Garantie de 25 ans sur l'armature interne en métal coulé de la machine à coudre**

Pendant 25 ans à compter de la date d'achat et en cas de défaut de matériau ou de fabrication, Sears effectuera gratuitement toute réparation de l'armature interne en métal coulé de cette machine à coudre.

### **Garantie de 10 ans sur les composantes mécaniques internes**

Pendant 10 ans à compter de la date d'achat et en cas de défaut de matériau ou de fabrication, Sears effectuera gratuitement toute réparation des composantes mécaniques internes de cette machine à coudre. Cette garantie de 10 ans ne couvre pas les courroies qui sont couvertes par la garantie de 90 jours ci-dessous.

### **Garantie de 2 ans sur les composantes externes de la machine à coudre**

Pendant 2 ans, à compter de la date d'achat et en cas de défaut de matériau ou de fabrication, Sears effectuera toute réparation des composantes de l'extérieur de la machine à coudre. Cette garantie de 2 ans ne comprend ni les plaques d'aiguilles, ni les accessoires, qui sont couverts par la garantie de 90 jours ci-dessous.

### **Garantie de 2 ans sur les composantes électriques**

Pendant 2 ans à compter de la date d'achat, Sears effectuera toute réparation des composantes électriques de la machine à coudre, en cas de défaut de matériau ou de fabrication de quelque pièce que ce soit, y compris le moteur, le câblage, le circuit électronique, les commutateurs et la commande de vitesse. Cette garantie de 2 ans ne couvre pas les ampoules, qui sont couvertes par la garantie de 90 jours ci-dessous.

### **Garantie de 90 jours sur les réglages mécaniques et pièces spécifiées**

Pendant 90 jours, à compter de la date d'achat, Sears effectuera gratuitement :

- les réglages mécaniques nécessaires pour le fonctionnement normal de cette machine à coudre, à l'exception de l'entretien normal de la machine, tel qu'il est décrit dans le mode d'emploi de l'utilisateur.
- le remplacement des courroies, plaques d'aiguilles et accessoires, en cas de défaut de matériau ou de fabrication.

Cette garantie de 90 jours ne couvre pas les aiguilles, qui font partie des fournitures courantes.

### **Le service de garantie s'effectue suite au retour de cette machine à coudre au centre de réparation et pièces**

**Sears le plus proche, aux Etats Unis.** Si cette machine à coudre est utilisée à des fins commerciales ou en location, le service de garantie n'est applicable que 90 jours, à compter de la date d'achat.

Cette garantie vous donne des droits juridiques spécifiques et selon les Etats, il est possible que vous ayez des droits supplémentaires variables.

**Sears, Roebuck and Co., Hoffman Estates, IL. 60179, Etats Unis**

## Machine Specifications

<b>Item</b>	<b>Specification</b>
Sewing speed (Maximum):	Over 700 s.p.m
Stitch length:	4 mm (Maximum)
Stitch width:	5.0 mm (Maximum)
Stitch package (Stitch functions):	–
(Built-in stitches):	12
Buttonhole:	4 step built-in buttonhole
Machine dimensions:	W 15.2" (385 mm) x D 5.9" (150 mm) x H 11.1" (282 mm)
Weight (Net):	17.6 lbs (5.1 kg)

## Especificaciones de la máquina

<b>Artículo</b>	<b>Especificación</b>
Velocidad de costura (Máxima):	Más de 700 s.p.m.
Longitud de puntada:	4 mm (Máxima)
Ancho de puntada:	5.0 mm (Máxima)
Número de puntadas (Funcionamiento de puntadas):	–
(Integradas):	12
Ojales:	Función de ojal incorporado de 4 paso
Dimensiones de la máquina:	385 mm (15.2") de ancho x 150 mm (5.9") de profundidad x 282 mm (11.1") de altura
Peso:	5.1 kg (17.6 lbs)

## Caractéristiques de la machine

<b>Description</b>	<b>Caractéristiques</b>
Vitesse de couture (Maximum):	700 points-minute en outre
Longueur du point:	4 mm (Maximum)
Largeur du point:	5.0 mm (Maximum)
Ensemble de points (points de couture):	–
(points intégrés):	12
Boutonnière:	Boutonnière intégrée en 4 étape
Dimensions de la machine:	Largeur: 385 mm (15.2") x profondeur: 150 mm (5.9") x hauteur: 282 mm (11.1")
Poids de la machine:	5.1 kg (17.6 lb)

## Master Protection Agreements

*Congratulations on making a smart purchase.* Your new Kenmore® product is designed and manufactured for years of dependable operation. But like all products, it may require preventive maintenance or repair from time to time. That's when having a Master Protection Agreement can save you money and aggravation.

The Master Protection Agreement also helps extend the life of your new product. Here's what the Agreement\* includes:

- ☑ **Parts and labor** needed to help keep products operating properly **under normal use**, not just defects. Our coverage goes **well beyond the product warranty**. No deductibles, no functional failure excluded from coverage—**real protection**.
- ☑ **Expert service** by a force of more than **10,000 authorized Sears service technicians**, which means someone you can trust will be working on your product.
- ☑ **Unlimited service calls and nationwide service**, as often as you want us, whenever you want us.
- ☑ **“No-lemon” guarantee** – replacement of your covered product if four or more product failures occur within twelve months
- ☑ **Product replacement** if your covered product can't be fixed.
- ☑ **Annual Preventive Maintenance Check** at your request – no extra charge
- ☑ **Fast help by phone** – we call it **Rapid Resolution** — phone support from a Sears representative on all products. Think of us as a “talking owner's manual.”
- ☑ **Power surge protection** against electrical damage due to power fluctuations.
- ☑ **\$250 Food Loss Protection** annually for any food spoilage that is the result of mechanical failure of any covered refrigerator or freezer.
- ☑ **Rental reimbursement** if repair of your covered product takes longer than promised.
- ☑ **10% discount** off the regular price of any non-covered repair service and related installed parts.

Once you purchase the Agreement, a simple phone call is all that it takes for you to schedule service. You can call anytime day or night, or schedule a service appointment online.

The Master Protection Agreement is a risk free purchase. If you cancel for any reason during the product warranty period, we will provide a full refund. Or, a prorated refund anytime after the product warranty period expires. Purchase your Master Protection Agreement today!

**Some limitations and exclusions apply. For prices and additional information, call 1-800-827-6655.**

## Sears Installation Service

*For Sears professional installation* of home appliances, garage door openers, water heaters, and other major home items, in the U.S.A. or Canada call **1-800-4-MY-HOME®**.

## Contratos Maestros de Protección

Le felicitamos por haber hecho una compra inteligente. Su nuevo equipo Kenmore® ha sido diseñado y fabricado para que funcione sin problemas durante años. Pero como cualquier producto, es posible que de vez en cuando necesite de reparaciones o mantenimiento preventivo. Es en esos casos cuando un Contrato Maestro de Protección puede ahorrarle dinero y molestias.

El Contrato Maestro de Protección también contribuirá a prolongar la vida útil de su nuevo producto. A continuación se enumera lo incluido en el Contrato\*:

- Las piezas y la mano de obra** necesarias para contribuir a mantener los equipos funcionando correctamente **en condiciones normales de operación**, no sólo en caso de defectos. Nuestra cobertura va **mucho más allá de la garantía normal del producto**. No hay deducibles y no existe falla funcional alguna que esté excluida de la cobertura — **usted cuenta con verdadera protección**.
- Servicio experto** suministrado por un ejército de más de **10,000 técnicos de servicio autorizado de Sears**, lo que significa que su producto será atendido por una persona en la que puede confiar.
- Visitas de servicio sin límite y servicio a nivel nacional**, tan frecuentemente como nos necesite, cada vez que nos necesite.
- Cambio garantizado del producto** — reemplazo del producto amparado si falla cuatro o más veces en un lapso de doce meses.
- Reemplazo del producto** si no es posible arreglarlo.
- Revisión anual de mantenimiento preventivo** cuando lo solicite — sin costo adicional.
- Ayuda telefónica rápida** — lo llamamos **Resolución rápida** —apoyo telefónico o por parte de representantes de Sears y para todos los productos. Considérenos un “manual del propietario parlante”.
- Protección contra daños eléctricos causados por sobretensiones** debido a fluctuaciones en la alimentación.
- Protección contra la pérdida de alimentos hasta por \$250** anuales que cubre la descomposición de alimentos como consecuencia de fallas mecánicas en cualquier refrigerador o congelador amparado.
- Reembolso del alquiler** si la reparación del producto toma más tiempo del prometido y tiene que alquilar otro equipo.
- 10% de descuento** sobre el precio normal en casos de reparaciones que no estén amparadas, así como los repuestos correspondientes.

Una vez haya adquirido el Contrato, una simple llamada telefónica será todo lo que necesite para planificar un servicio. Puede llamar a cualquier hora del día o de la noche, o incluso hacerlo a través de Internet.

El Contrato Maestro de Protección es una compra sin riesgo. Si decide cancelarlo durante el período de garantía, sin importar el motivo, le daremos un reembolso completo, o un reembolso prorrateado después de que venza el período de garantía. ¡Adquiera hoy mismo su Contrato Maestro de Protección!

**Existen ciertas limitaciones y exclusiones. Si desea conocer los precios y obtener más información, llame al 1-800-827-6655 en los Estados Unidos.**

\* **La cobertura en Canadá cambia para algunos artículos. Para obtener información completa, llame a Sears Canadá al 1-800-361-6665.**

### Servicio de Instalación de Sears

Si desea hacer uso de los *servicios profesionales de Sears* para instalación de aparatos domésticos, sistemas de apertura de puertas de garajes, calentadores de agua y otros aparatos para el hogar, llame al **1-800-4-MY-HOME®**.

## Contrats de protection Master

Félicitations pour votre achat perspicace. Votre nouveau produit Kenmore® est conçu et fabriqué pour vous offrir plusieurs années de fonctionnement fiable. Cependant comme tout produit, il peut nécessiter de temps à autre de l'entretien préventif ou des réparations. C'est pourquoi le Contrat de protection Master peut vous économiser de l'argent et vous sauver des maux de tête.

Le Contrat de protection Master peut

également contribuer à prolonger la vie de service de votre nouveau produit. Voici ce qui est compris dans le contrat\* :

- Les **pièces et la main d'œuvre** nécessaires au bon fonctionnement **en utilisation normale** et non seulement les défauts. Notre plan de protection s'étend **bien au-delà de la garantie du produit**. Aucune franchise, aucun défaut de fonctionnement exclus de la protection, **une protection véritable**.
- Un **service professionnel** par une force de plus de **10 000 techniciens de service agréés par Sears**, ce qui veut dire qu'un individu fiable effectuera le travail sur votre produit. **Nombre illimité d'appels de service et de service n'importe où au pays**, aussi souvent que vous voudrez, au moment où vous voudrez.
- Garantie “anti-citron”**: remplacement du produit couvert si les défaillances de l'appareil s'élèvent à quatre ou plus au cours d'une période de douze mois.
- Remplacement du produit** s'il est impossible de réparer votre produit couvert.
- Vérification et entretien préventif annuels** sur demande, sans frais supplémentaires.
- Assistance rapide par téléphone†**: nous l'avons nommé
- Résolution rapide**, le soutien téléphonique par un représentant de Sears pour tous les produits. Imaginez que nous sommes des «**manuels de l'utilisateur ambulants**».
- Protection contre les dégâts** causés par les surtensions
- Protection annelle d'une valeur de 250 \$ contre la perte de nourriture** pour toute perte de nourriture résultant d'une défaillance mécanique de tout réfrigérateur ou congélateur couvert.
- Remboursement des frais de location** si la réparation de votre produit couvert prend plus de temps que promis.
- Rabais de 10 %** sur le prix régulier de tout service de réparation et pièces installées afférentes non couverts.

Une fois que vous avez acheté le contrat, il ne vous faut qu'un simple coup de téléphone pour fixer un rendez-vous de service. Vous pouvez appeler n'importe quand, jour et nuit, ou fixer un rendez-vous en ligne.

Le Contrat de protection Master est un achat sans risque.

Si pour quelque raison qui soit vous annulez cette protection au cours de la période de garantie, nous vous rembourserons le prix total. Ou encore un remboursement calculé au prorata après l'expiration de la période de garantie du produit. Achetez votre contrat de protection dès maintenant !

**Sous réserve de certaines restrictions. Pour les prix et des renseignements supplémentaires aux États-Unis, appelez 1-800-827-6655.**

\* **La protection pour certains articles diffère au Canada. Pour tous les détails appelez Sears Canada au 1-800-361-6665.**

### Service d'installation Sears

Pour l'*installation professionnelle Sears* des appareils ménagers, des ouvre-porte de garage, des chauffe-eau et autres gros appareils ménagers, aux États-Unis ou au Canada, appelez **1-800-4-MY-HOME®**.

## TABLE OF CONTENTS

### SECTION I. NAMES OF PARTS

Sewing Machine Tote Bag .....	2
Names of Parts .....	2
Available Accessories and Attachments .....	4

### SECTION II. GETTING READY TO SEW

Connecting Machine to Power Supply .....	6
Before Using Your Sewing Machine .....	6
For Your Safety .....	6
Polarized plug .....	6
Controlling Sewing Speed .....	6
Presser Foot Lifter .....	8
Thread Cutter .....	8
Extension Table .....	8
• Detaching the table .....	8
• Attaching the table .....	8
Free-arm sewing .....	8
Changing the Needle .....	10
Changing the Presser Foot .....	10
• To remove .....	10
• To attach .....	10
To Remove and Attach the Foot Holder .....	10
• To attach .....	10
• To remove .....	10
Presser Foot Types .....	12
• Zigzag foot (Foot A) .....	12
• Sliding buttonhole foot .....	12
• Zipper foot (Foot E) .....	12
• Blind hem stitch foot (Foot G) .....	12
Selecting Needle and Fabric .....	14
Setting the Spool Pin .....	18
Bobbin Winding .....	18-22
• Setting the spool .....	18
• Removing the bobbin .....	18
• Winding the bobbin .....	20
• Inserting the bobbin .....	22
Threading the Machine .....	24
• Threading the machine .....	24
• Drawing up the bobbin thread .....	24
Adjust the Needle Thread Tension for a Straight Stitch .....	26
• Correct tension .....	26
• Tension is too tight .....	26
• Tension is too loose .....	26
Adjust the Needle Thread Tension for a Zigzag Stitch .....	28
• Correct tension .....	28
• Tension is too tight .....	28
• Tension is too loose .....	28
Stitch Pattern Selector Dial .....	30
Stitch Length Control Dial .....	30
Adjusting Stretch Stitch Balance .....	30
Reverse Stitch Control .....	30

### SECTION III. STRAIGHT STITCH SEWING

Straight Stitch .....	32
• Starting to sew .....	32
• Finishing sewing .....	32
Use the Seam Guides .....	32
Turn a Square Corner .....	32
Topstitching .....	34
Zipper Sewing .....	34-36
• To snap on the zipper foot .....	34
• Fabric preparation .....	36
• To sew .....	36
Pin Tucking .....	38
To Drop or Raise the Feed Dogs .....	38
Darning .....	38

### SECTION IV. ZIGZAG STITCH SEWING

Basic Zigzag .....	40
Satin Stitching .....	40
Monogramming .....	42
Applique .....	42
Bar Tacking .....	44
Button Sewing .....	44
Overcasting .....	46

### SECTION V. UTILITY AND DECORATIVE STITCHES

Blind Hem Stitch .....	48
• To sew .....	48
Lace Work .....	50
Shell Stitch .....	50
Multiple Zigzag Stitch .....	52
• Seam finishing .....	52
• Mending .....	52

### SECTION VI. BUTTONHOLE

4-step Buttonhole .....	54
• To sew .....	54
• To adjust buttonhole stitch density .....	54
Corded Buttonhole .....	56

### SECTION VII. STRETCH STITCHES

Straight Stretch .....	58
Rick-rack Stretch .....	58
Smocking .....	60
• To sew .....	60
Overcast Stretch Stitching .....	60
• To sew .....	60
Serging .....	62

### SECTION VIII. CARE OF YOUR MACHINE

Replacing the Light Bulb .....	64
Changing the Hook Race and Feed Dogs .....	64
Replacing the Bobbin Holder .....	66
Troubleshooting .....	68

# INDICE

## SECCION I. NOMBRE DE LAS PARTES

Bolsa de mano .....	3
Nombre de las partes .....	3
Accesorios y refacciones disponibles .....	5

## SECCION II. PREPARACION DE LA MAQUINA PARA COSER

Conexión de la máquina a la red eléctrica .....	7
Cuando utilice por primera vez su máquina de cose .....	7
Para su seguridad .....	7
Clavija polarizada .....	7
Control de la velocidad de costura .....	7
Palanca de elevación del prensatelas .....	9
Cortahilos .....	9
Tabla de ampliación .....	9
• Desmontaje .....	9
• Montaje .....	9
Costura con el brazo libre .....	9
Cambio de aguja .....	11
Cambio del pie prensatelas .....	11
• Montaje .....	11
• Extracción .....	11
Desmontaje y montaje del amarre prensatelas .....	11
• Extracción .....	11
• Montaje .....	11
Tipos de prensatelas .....	13
• Prensatelas para zig-zag (Prensatelas A) .....	13
• Prensatelas para ojal incorporado .....	13
• Prensatelas para cremalleras (Prensatelas E) .....	13
• Prensatelas para puntada de dobladillo invisible (Prensatelas G) .....	13
Selección de hilo y tela .....	15
Montaje del pasador de carrete .....	19
Bobinado de la canilla .....	19-23
• Fijación del carrete .....	19
• Extracción de la canilla .....	19
• Devanado de la canilla .....	21
• Colocación de la canilla en el portacanillas .....	23
Enhebrado del hilo de la aguja .....	25
• Enhebrado del hilo de la aguja .....	25
• Extracción del hilo de la canilla .....	25
Ajuste de la tensión del hilo de la aguja para puntada recta .....	27
• Tensión correcta .....	27
• El hilo está demasiado tenso .....	27
• El hilo está demasiado flojo .....	27
Ajuste de la tensión del hilo de la aguja para puntada zig-zag .....	29
• Tensión correcta .....	29
• El hilo está demasiado tenso .....	29
• El hilo está demasiado flojo .....	29
Selector de puntadas .....	31
Selector de longitud de puntada .....	31
Equilibrado de puntada elásticas .....	31
Control de puntada invertida .....	31

## SECCION III. COSTURA DE PUNTADA RECTA

Puntada recta .....	33
• Para empezar a coser .....	33
• Para terminar a coser .....	33
Uso de las guías de costura .....	33
Cómo coser una esquina cuadrada .....	33
Costura a la vista .....	35
Costura de cremalleras o cierres .....	35-37
• Cómo colocar el prensatelas para cremalleras .....	35
• Preparación de la tela .....	37
• Para coser .....	37

Prendido con alfileres .....	39
Cómo subir/bajar los dientes del transporte .....	39
Zurcido .....	39

## SECCION IV. PUNTADAS DE ZIG-ZAG

Puntada de zig-zag .....	41
Puntada en satén .....	41
Monogramas .....	43
Aplicaciones .....	43
Puntada de refuerzo .....	45
Costura de botones .....	45
Puntada de sobrehilado o remate .....	47

## SECCION V. PUNTADAS UTILES Y PUNTADAS DECORATIVAS

Dobladillo invisible .....	49
• Para coser .....	49
Trabajos con lazos .....	51
Puntada en forma de concha .....	51
Puntada de múltiple zig-zag .....	53
• Cosido fical .....	53
• Zurciendo o remendando .....	53

## SECCION VI. OJALES

Ojal en 4 pasos .....	55
• Para coser .....	55
• Ajuste de la densidad de la puntada del ojal .....	55
Ojal acordorado .....	57

## SECCION VII. PUNTADAS ELASTICAS

Puntada recta triple .....	59
Puntada elástica en zig-zag .....	59
Puntada de pluma .....	61
• Para coser .....	61
Puntada elástica de remate o sobrehilado .....	61
• Para coser .....	61
Puntada en tejidos de punto .....	63

## SECCION VIII. MANTENIMIENTO DEL LA MAQUINA

Cambiando la bombilla .....	65
Limpieza del recorrido el portacanillas y los dientes de arrastre .....	65
Cambio del portacanillas .....	67
Detección y solución de problemas .....	69

# TABLE DES MATIÈRES

## PARTIE I. IDENTIFICATION DES PIÈCES DE LA MACHINE

Sac de transport .....	3
Identification des composants .....	3
Accessoires et pièces disponibles .....	5

## PARTIE II. PRÉPAREZ-VOUS À COUDRE

Branchez la machine .....	7
Les premières fois que vous utilisez votre machine .....	7
Consignes de sécurité .....	7
Prise polarisée .....	7
Contrôlez la vitesse de couture .....	7
Relève-pied presseur .....	9
Coupe-fil .....	9
Table d'extension .....	9
• Retrait .....	9
• Installation .....	9
Changer l'aiguille .....	11
Changement de pied presseur .....	11
Retrait en installation du porte-pied .....	11
• Retrait .....	11
• Installation .....	11
Différents pieds presseurs .....	13
• Pied zig-zag (Pied A) .....	13
• Pied à boutonnière coulissant .....	13
• Pied à fermeture à glissière (Pied E) .....	13
• Pied à point d'ourlet invisible (Pied G) .....	13
Choix de l'aiguille et tissu .....	16
Montage du porte-bobine .....	19
Remplissage de la canette .....	19-23
• Réglage de la bobine de fil .....	19
• Retrait de la canette .....	19
• Remplissage de la canette .....	21
• Insertion de la canette .....	23
Enfilage de la machine .....	25
• Enfilage de la machine .....	25
• Remonter le fil de la canette .....	25
Réglage de la tension du fil de l'aiguille pour le point droit .....	27
• Tension correcte .....	27
• Si la tension est trop élevée .....	27
• Si la tension est trop faible .....	37
Réglage de la tension du fil de l'aiguille pour le point zig-zag .....	27
• Tension correcte .....	29
• Si la tension est trop élevée .....	29
• Si la tension est trop faible .....	29
Sélecteur de point .....	31
Cadran de réglage de la longueur de point .....	31
Pour ajuster l'équilibre des points élastiques .....	31
Bouton de marche arrière .....	31

## PARTIE III. COUTURE AU POINT DROIT

Point droit .....	33
• Début d'une couture .....	33
• Finition d'une couture .....	33
Utilisation des guides de couture .....	33
Pour coudre un angle droit .....	33
Surpiqûre .....	35
La couture des fermetures à glissière .....	35-37
• Pour fixer le pied à fermeture à glissière .....	35
• Préparation du tissu .....	37
• Pour coudre .....	37
Nervures .....	39
Comment monter et descendre les griffes d'entraînement .....	39
Reprisage .....	39

## PARTIE IV. POINTS ZIG-ZAG

Zig-zag simple .....	41
Point lancé .....	41
Monogrammes .....	43
Appliques .....	43
Brides de renfort .....	45
Couture des boutons .....	45
Surfilage .....	47

## PARTIE V. POINTS UTILITAIRES ET DÉCORATIFS

Ourlet invisible .....	49
• La counture .....	49
Dentelle .....	51
Point coquille .....	51
Point zig-zag multiple .....	53
• Finition des coutures .....	53
• Reprendre .....	53

## PARTIE VI. BOUTONNIÈRE

Boutonnière en 4 phases .....	55
• Pour coudre .....	55
• Pour ajuster la densité des points de boutonnière .....	55
Boutonnière cordonnet .....	57

## PARTIE VII. POINTS EXTENSIBLES

Point droit extensible .....	59
Point zig-zag élastique .....	59
Point de smocks .....	61
Surfilage extensible .....	61
• Pour coudre .....	61
Point tricot .....	63

## PARTIE VIII. ENTRETIEN DE VOTRE MACHINE

Remplacement de l'ampoule .....	65
Nettoyage du logement de crochet et des griffes d'entraînement .....	65
Remplacement du porte-canette .....	67
Dépistage des pannes .....	70

## SECTION I. NAMES OF PARTS

### Sewing Machine Tote Bag (RSOS # 97605)

Sewing Machine Tote bags are available through the RSOS (Retail Special Order System) catalog at your nearest Sears retail store.

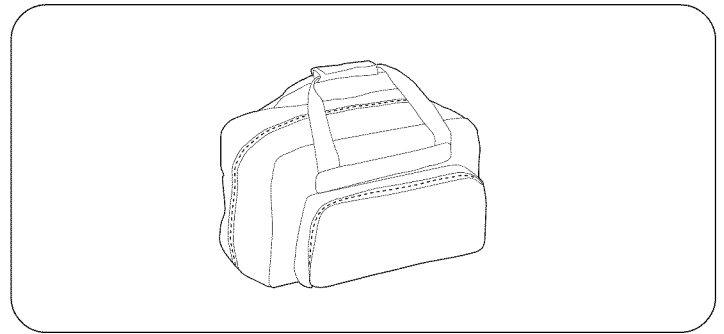

### Names of Parts

- ① Bobbin winder stopper
- ② Bobbin winder spindle
- ③ Spool pin
- ④ Bobbin winding tension disc
- ⑤ Thread guide
- ⑥ Thread take-up lever
- ⑦ Face plate
- ⑧ Thread cutter
- ⑨ Needle plate
- ⑩ Extension table (Accessory storage)
- ⑪ Hook cover plate
- ⑫ Hook cover plate release button
- ⑬ Thread tension dial
- ⑭ Reverse stitch control
- ⑮ Stitch length control dial
- ⑯ Stitch pattern selector dial
- ⑰ Hole for additional spool pin
- ⑱ Presser foot
- ⑲ Needle
- ⑳ Needle clamp screw
- ㉑ Foot holder
- ㉒ Setscrew
- ㉓ Carrying handle
- ㉔ Handwheel
- ㉕ Power switch
- ㉖ Machine socket
- ㉗ Drop feed dogs lever
- ㉘ Free-arm
- ㉙ Presser foot lifter

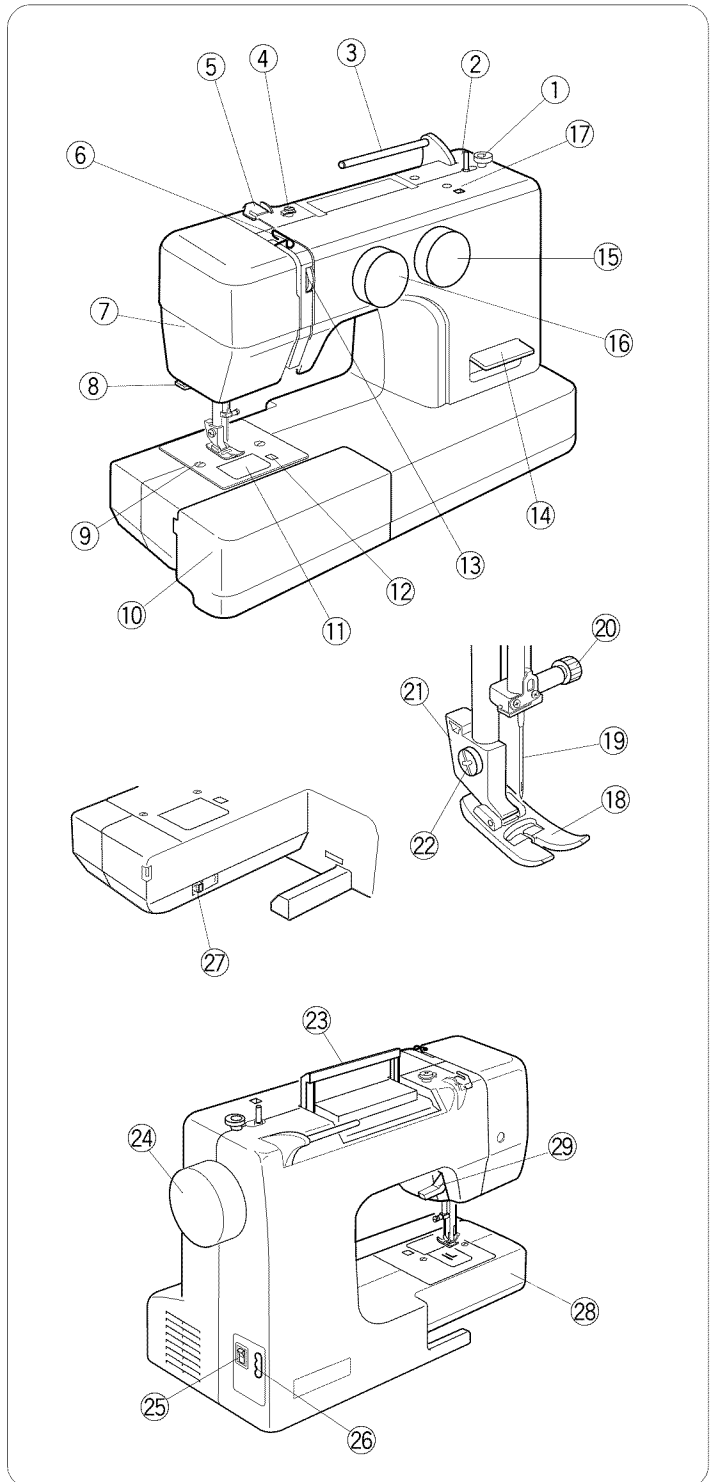

**NOTE:**

Sewing machine design and specifications are subject to change without prior notice.

## SECCION I. NOMBRE DE LAS PARTES

### Bolsa de mano

Usted encontrará las bolsas de mano para su máquina de coser en el catálogo RSOS que está a la venta en las tiendas Sears.

### Nombre de las partes

- ① Tope del devanador
- ② Devanador de canilla
- ③ Pasador de carrete
- ④ Guía hilos del devanador
- ⑤ Guía hilos
- ⑥ Tira hilos
- ⑦ Placa frontal
- ⑧ Cortahilos
- ⑨ Placa de agujas
- ⑩ Tabla de ampliación (caja de accesorios)
- ⑪ Placa de la cubierta del portacanillas
- ⑫ Botón de apertura de la placa de cubierta del portacanillas
- ⑬ Regulador de tensión del hilo
- ⑭ Palanca de retroceso
- ⑮ Regulador de longitud de la puntada
- ⑯ Selector de patrones
- ⑰ Orificio para segundo pasador de carrete
- ⑱ Pie Prensateles
- ⑲ Aguja
- ⑳ Tornillo de fijación de la aguja
- ㉑ Soporte del pie
- ㉒ Tornillo de fijación
- ㉓ Asa de transporte
- ㉔ Volante
- ㉕ Interruptor de encendido
- ㉖ Toma de la máquina
- ㉗ Baje la palanca de los dientes de arrastre
- ㉘ Brazo libre
- ㉙ Alzador del pie prensateles

## PARTIE I. IDENTIFICATION DES PIÈCES DE LA MACHINE

### Sac de transport

Vous trouverez dans les magasins Sears, ainsi que dans notre catalogue une gamme complète et de sac de transport pour les machines à coudre.

### Identification des composants

- ① Butée du dévidoir
- ② Broche du dévidoir
- ③ Porte-bobine
- ④ Guide-fil du dévidoir
- ⑤ Guide-fil
- ⑥ Levier releveur de fil
- ⑦ Plaque frontale
- ⑧ Coupe-fil
- ⑨ Plaque à aiguilles
- ⑩ Table d'extension (boîte de rangement d'accessoires)
- ⑪ Couvercle de crochet
- ⑫ Bouton d'ouverture du couvercle de crochet
- ⑬ Sélecteur de tension du fil
- ⑭ Levier de point arrière
- ⑮ Sélecteur de longueur de point
- ⑯ Sélecteur de motif
- ⑰ Trou pour porte-bobine supplémentaire
- ⑱ Pied presseur
- ⑲ Aiguille
- ⑳ Vis de pince-aiguille
- ㉑ Porte-pied
- ㉒ Vis de blocage
- ㉓ Poignée de transport
- ㉔ Volant
- ㉕ Interrupteur de mise sous tension
- ㉖ Prise de courant de la machine
- ㉗ Levier d'escamotage des griffes d'entraînement
- ㉘ Bras libre
- ㉙ Releveur de pied

#### NOTA:

Diseño y especificaciones de la máquina de coser podrían cambiar sin preaviso.

#### REMARQUE:

Les spécifications et conception de la machine à coudre sujettes à modifications sans préavis.

## Available Accessories and Attachments

To order parts and accessories listed below, call:

**1-800-366-PART** (1-800-366-7278)

6 am - 11 pm, CST, 7 days a week

When ordering parts and accessories, provide the following information:

1. Part Number
2. Part Name
3. Model Number of Machine

Ref. No.	Part No.	Description
1	*102869107	10 x Bobbin
2	639804000	Assorted needle set
3	508502006	A: Zigzag foot
4	820817015	G: Blind hem foot
5	829801002	E: Zipper foot
6	508803000	Sliding buttonhole foot
7	000008606	Light bulb
8	647808009	Seam ripper/Buttonhole opener
9	653802002	Screwdriver
10	822020503	Large spool holder
11	822019509	Small spool holder
12	*102403109	Spool pin felt
13	*200262101	Needle threader
14	*625031500	Additional spool pin
15	*741814003	Oil
16	*802424004	Lint brush
17	*200030108	1/4" Seam foot
18	*200002008	Piping foot
19	*200003009	Gathering foot
20	*200005001	Pin-tuck foot
21	*200013105	Hemmer foot (2mm)
22	*200027102	Binder foot
23	031119115	Foot control
24	508638002	Bobbin holder

\* These items are not furnished with the machine, but may be ordered per instructions above.

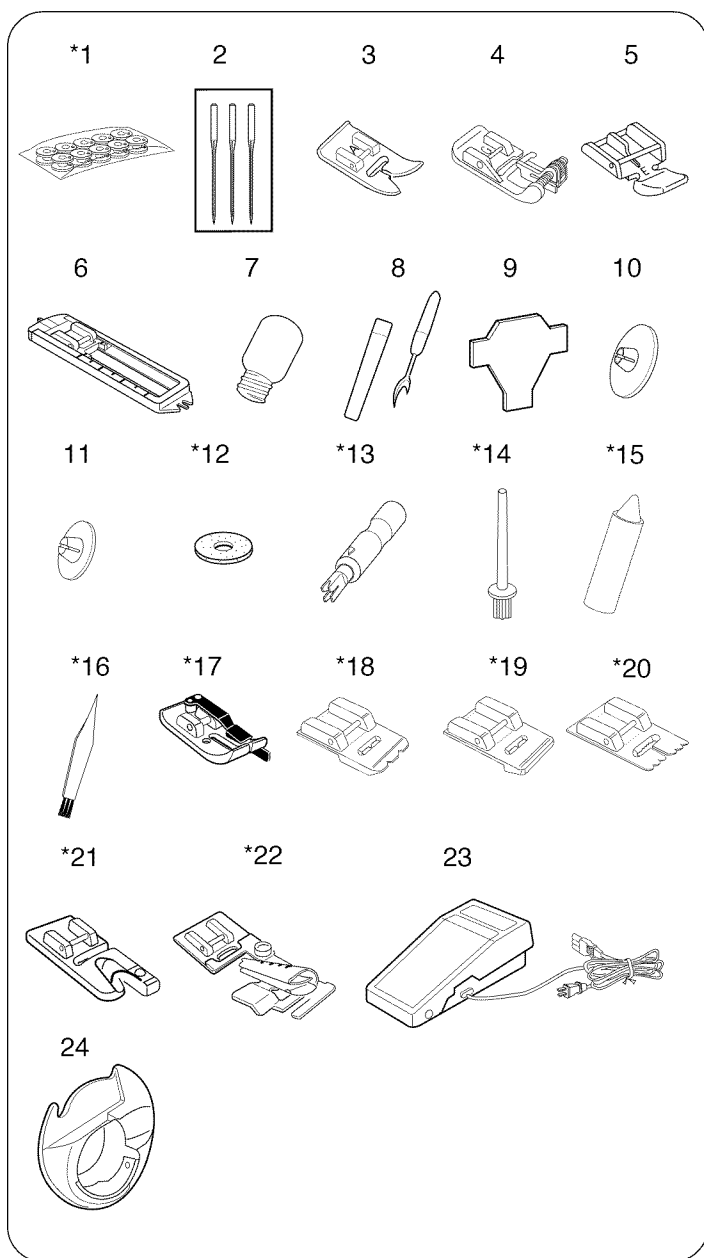

## Accesorios y refacciones disponibles

Para ordenar las partes y accesorios listados abajo, llame al:  
**1-800-366-PART (1-800-366-7278)**  
 de 6 AM a 11 PM, hora del centro, los siete días de la semana

Al ordenar partes y accesorios, proporcione la siguiente información:

1. Número de parte
2. Nombre de la parte
3. Modelo de la máquina

## Accessoires et pièces disponibles

Pour commander des pièces ou accessoires, veuillez préparer les informations suivantes:

1. Numéro de la pièce
2. Nom de la pièce
3. Référence du modèle de la machine

Referencia	Número de la parte	Descripción
1	*102869107	10 x Canillas
2	639804000	Juego de agujas
3	508502006	A:Prensatelas para zig-zag
4	820817015	G:Prensatelas para puntada de dobladillo invisible
5	829801002	E:Prensatelas para cremalleras
6	508803000	Prensatelas para ojal incorporado
7	000008606	Bombilla
8	647808009	Cortador/Abreojales
9	653802002	Destornillador
10	822020503	Tapa-carretes grande
11	822019509	Tapa-carretes pequeño
12	*102403109	Filtro para porta carretes
13	*200262101	Ensartador de aguja
14	*625031500	Portacarretes adicional
15	*741814003	Aceite
16	*802424004	Cepillo de limpieza
17	*200030108	Prensatelas de puntada recta con 1/4" guía
18	*200002008	Prensatelas para entubar
19	*200003009	Prensatelas recogedor
20	*200005001	Prensatelas para alforzas
21	*200013105	Prensatelas para dobladillo (2mm)
22	*200027102	Prensatelas para atar
23	031119115	Pedal de control
24	508638002	Portacanillas

\* These items are not furnished with the machine, but may be ordered per instructions above.

N° de réf	N° de pièce	Désignation
1	*102869107	10 x Canettes
2	639804000	Jeu d'aiguilles
3	508502006	A:Pied zig-zag
4	820817015	G:Pied à point d'ourlet invisible
5	829801002	E:Pied à fermeture à glissière
6	508803000	Pied à boutonnière coulissant
7	000008606	Ampoule d'éclairage
8	647808009	Découd-vite/Ouvre boutonnière
9	653802002	Tournevis
10	822020503	Grande rondelle de porte-bobine
11	822019509	Petite rondelle de porte-bobine
12	*102403109	Feutre de porte-bobine
13	*200262101	Enfile-aiguille
14	*625031500	Porta-bobine supplémentaire
15	*741814003	Huile
16	*802424004	Brosse a peluches
17	*200030108	Piqueuse 1/4"
18	*200002008	Pied à ganseur
19	*200003009	Pied à fronceur
20	*200005001	Pied à plisseur
21	*200013105	Pied à ourleur (2mm)
22	*200027102	Bordeur
23	031119115	Pédal de contrôle
24	508638002	Porte-canette

\* Ces pièces ne sont pas fournies avec la machine, mais peuvent être commandées comme indiqué en haut de page.

## SECTION II. GETTING READY TO SEW

### Connecting Machine to Power Supply

- ① Power switch
- ② Machine plug
- ③ Machine socket
- ④ Power supply plug
- ⑤ Wall outlet

Before connecting the power cord, make sure the voltage and frequency shown on the machine conform to your electrical power.

- ① Turn the power switch off ①.
- ② Insert the machine plug ② into the machine socket ③.
- ③ Insert the power supply plug ④ into the wall outlet ⑤.
- ④ Turn the power switch on ①.

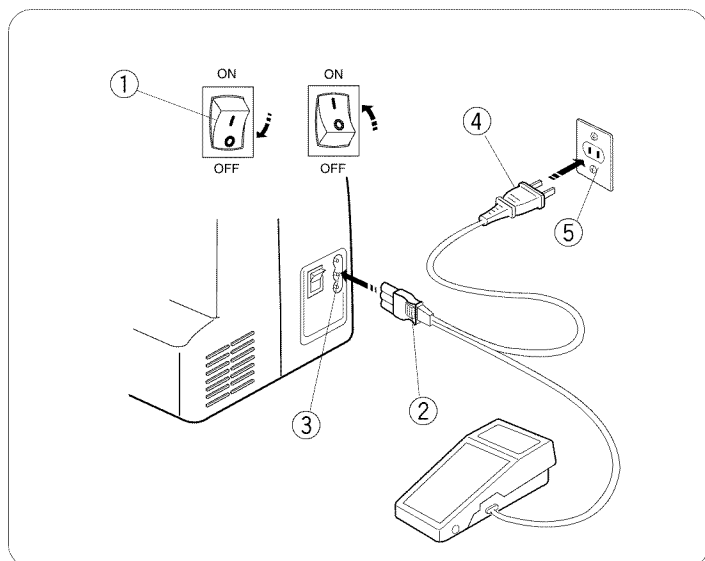

### Before Using Your Sewing Machine

Before using your sewing machine for the first time, place a waste fabric under the presser foot and run the machine with thread for a few minutes. Wipe away any oil which may appear.

### For Your Safety

- \* While in operation, always keep your eyes on the sewing area. Do not touch any moving parts such as the thread take-up lever, handwheel or needle.
- \* Always turn off the power switch and unplug from the power supply:
  - When leaving the machine unattended.
  - When attaching or removing any parts.
  - When cleaning the machine.
- \* Do not place anything on the foot control, when not sewing.

### Polarized Plug

This appliance has a polarized plug (one blade wider than the other). To reduce the risk of electric shock, this plug is intended to fit in a polarized outlet only one way. If the plug does not fit in the outlet, reverse the plug. If it still does not fit, contact a qualified electrician to install the proper outlet. Do not modify the plug in any way.

Foot Controller Model YC-482J-EC or TJC-150 is used with Sewing Machine Model 385.19112.

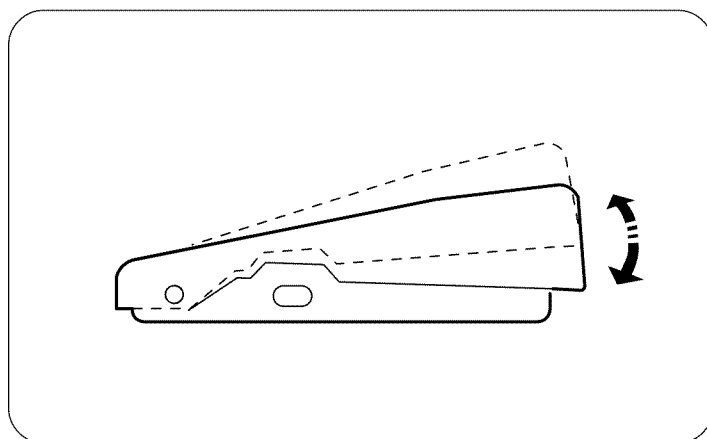
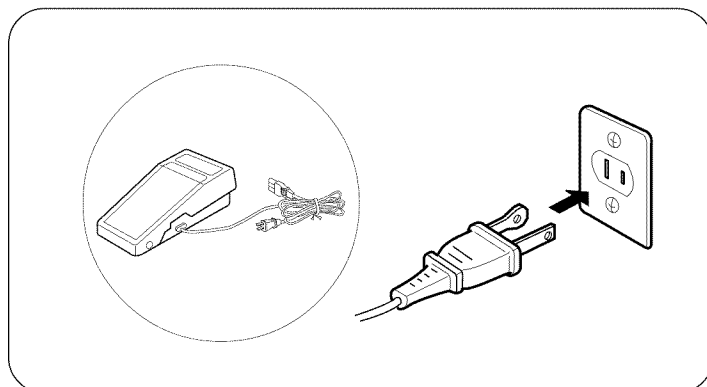

### Controlling Sewing Speed

Sewing speed is varied by the foot control.

The harder you press on the foot control, the faster the machine runs.

## SECCION II. PREPARACION DE LA MAQUINA PARA COSER

### Conexión de la máquina a la red eléctrica

- ① Interruptor de encendido
- ② Enchufe de la máquina
- ③ Toma de la máquina
- ④ Enchufe de alimentación
- ⑤ Toma de pared

Antes de enchufar el cable de conexión a la red de corriente asegúrese de que el voltaje y la frecuencia de la máquina, mostrados en la placa de identificación, coincidan con los de la red de suministro en su hogar.

- 1 Ponga el interruptor en la posición OFF ①.
- 2 Introduzca el enchufe de la máquina ② en la toma de la máquina ③.
- 3 Introduzca el enchufe de alimentación ④ en la toma de la pared ⑤.
- 4 Ponga el interruptor en la posición ON ①.

### Cuando utilice por primera vez su máquina de cose

Cuando utilice por primera vez su máquina de cose, coloque una pieza de tela debajo del el prensatelas y haga funcionar la máquina sin hilo, durante unos pocos minutos. Es normal que aparezcan salpicaduras de aceite, límpielas y cosa normalmente.

### Para su seguridad

- \* Cuando cose, no pierda de vista el área de costura. No toque ninguna pieza en movimiento tal como tirahilos, volante o aguja.
- \* Apague siempre la máquina con el interruptor de corriente y desenchufe la clavija de toma de corriente cuando:
  - Deje la máquina desatendida.
  - Vaya a poner o quitar alguna pieza.
  - Limpie la máquina.
- \* No ponga nada encima del pedal de control al no cose.

### Clavija polarizada

Para aparatos con clavija polarizada (una pieza del enchufe más ancha que la otra).

A fin de evitar el riesgo de descargas eléctricas, esta clavija está diseñada de forma que sólo puede introducirse en un sentido dentro de una toma de corriente polarizada. Si no encaja completamente en la toma de corriente, invierta la clavija. Si tampoco encaja de esta forma póngase en contacto con un electricista cualificado para que le instale una toma de corriente apropiada. No intente modificar la clavija de ninguna forma. Con esta máquina de cose Modelo 385.19112 deberá usarse el pedal de control Modelo YC-482J-EC o TJC-150.

### Control de la velocidad de costura

El pedal de control sirve para regular la velocidad de la costura. La velocidad se regula pulsando el pedal de control con la planta del pie, a más presión, más velocidad.

## PARTIE II. PRÉPAREZ-VOUS À COUDRE

### Branchez la machine

- ① Interrupteur de mise sous tension
- ② Fiche de la machine
- ③ Prise de courant de la machine
- ④ Fiche d'alimentation
- ⑤ Prise de courant murale

Avant de brancher le cordon d'alimentation, assurez-vous que la tension et la fréquence indiquées sur la machine sont conformes à votre installation électrique.

- 1 Mettez l'interrupteur d'alimentation en position d'arrêt ①.
- 2 Introduisez la fiche de la machine ② dans la prise de la machine ③.
- 3 Introduisez la fiche d'alimentation ④ dans la prise murale ⑤.
- 4 Mettez l'interrupteur d'alimentation en position de marche ①.

### Les premières fois que vous utilisez votre machine

Les premières fois que vous utilisez votre machine, placez une chute de tissu sous le pied presseur et faites fonctionner la machine sans fil pendant quelques minutes. Essayez les traces d'huile qui pourraient se produire.

### Consignes de sécurité

- \* Pendant la couture, gardez toujours les yeux sur la couture en cours et ne touchez aucune des parties mobiles, telles que le levier releveur du fil, le volant ou l'aiguille.
- \* Eteignez et débranchez systématiquement la machine de la prise de courant:
  - lorsque vous laissez la machine sans surveillance.
  - lorsque vous fixez ou retirez des parties détachables.
  - lorsque vous nettoyez la machine.
- \* Ne placez rien sur la pédale de contrôle, sauf pendant l'utilisation .

### Prise polarisée

Pour les appareils ayant une prise polarisée (une lame plus large que l'autre). Afin de réduire les risques de choc électrique, cette prise de branchement est conçue pour s'adapter à la prise électrique murale dans un seul sens. Si elle ne rentre pas complètement dans la prise, retournez-la. Si elle ne se branche toujours pas, faites appel à un électricien qualifié qui installera une prise appropriée. N'essayez pas de modifier la prise. La pédale de contrôle YC-482J-EC ou TJC-150 s'utilise avec la machine modèle 385.19112.

### Contrôlez la vitesse de couture

On change la vitesse de couture à l'aide de la pédale de contrôle. Plus vous appuyez sur la pédale, plus la machine va vite.

## Presser Foot Lifter

The presser foot lifter raises and lowers the presser foot.

You can raise the foot about 1/4" (0.6 cm) higher than the normal up position for easy removal of the presser foot, or to help you place heavy fabric under the foot.

- ① Lowered position
- ② Normal up position
- ③ Extra up position

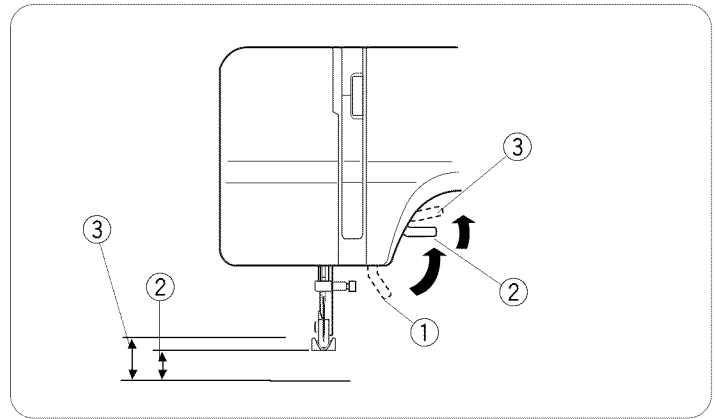

## Thread Cutter

- ① Thread cutter

You do not need a pair of scissors to cut the thread after sewing. Simply use the built-in thread cutter.

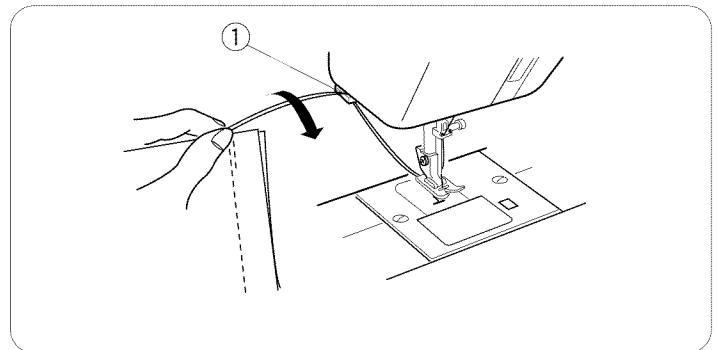

## Extension Table

The extension table provides an extended sewing area and can be easily removed for free arm sewing. The accessories can be stored in the table.

### • Detaching the table

Pull the table away from the machine, as illustrated.

### • Attaching the table

Push the extension table, inserting the tab into the slot until the table snaps into the machine.

- ① Extension table
- ② Tab
- ③ Slot
- ④ Accessory storage

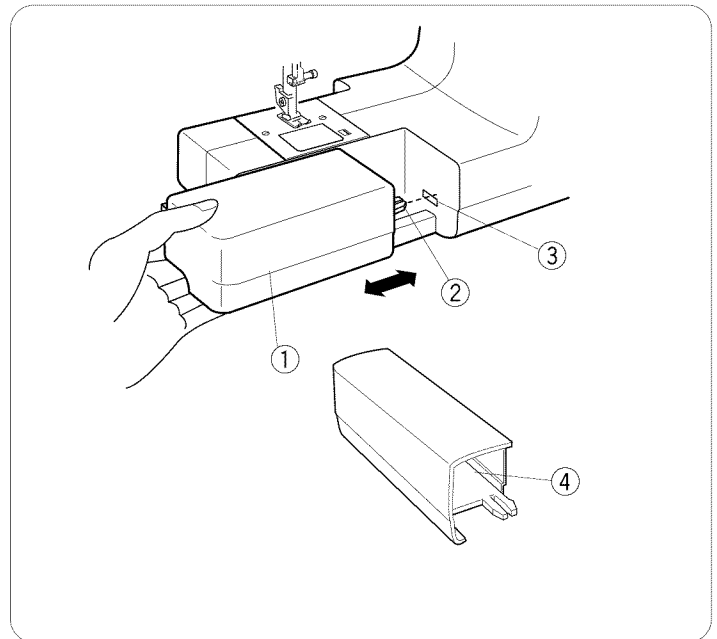

## Free-arm Sewing

Free-arm sewing is used for stitching sleeves, waistbands, pant legs or any other tubular garments.

It is also useful for darning socks or mending knees or elbows.

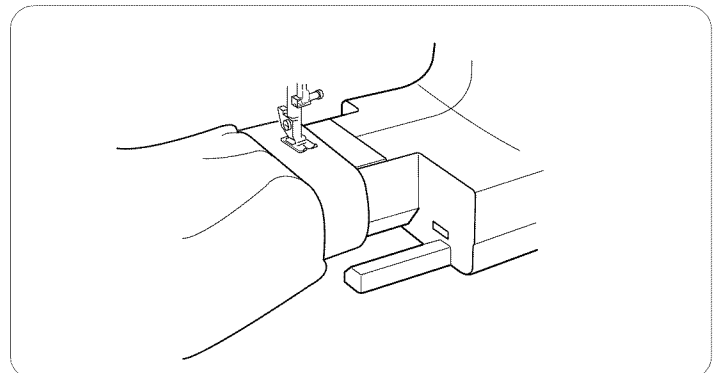

## Palanca de elevación del prensatelas

El alzador del prensatelas sube y baja el prensatelas. Puede subirlo hasta unos 0,6 cm por encima de la posición normal para facilitar el desmontaje del prensatelas o para colocar tejidos pesados bajo él.

- ① Posición bajada
- ② Posición normal elevada de la aguja
- ③ Posición de elevación adicional

## Cortahilos

- ① Cortahilos

No necesita tijeras para cortar el hilo después de coser. Sólo necesita el cortahilos práctico.

## Tabla de ampliación

Los accesorios estándar se pueden guardar en la caja de accesorios situada bajo la tabla de ampliación.

### • Desmontaje

Extraiga la tabla de ampliación hacia la izquierda.

### • Montaje

Introduzca el pasador por el orificio y empuje la tabla de ampliación para colocarla en su sitio.

- ① Caja de accesorios
- ② Pasador
- ③ Orificio
- ④ Caja de accesorios

## Costura con el brazo libre

La costura con el brazo libre se utiliza para coser mangas, cinturillas, perneras y demás prendas con forma de tubo. También se utiliza para zurcir calcetines y arreglar rodilleras y coderas.

## Relève-pied presseur

Le releveur de pied permet de relever et d'abaisser le pied presseur.

Vous pouvez le relever à environ 0.6 cm au-dessus de la position relevée normale pour pouvoir retirer facilement le pied presseur, ou pour vous aider à placer une étoffe épaisse sous le pied.

- ① Position abaissée
- ② Position relevée normale
- ③ Position très relevée

## Coupe-fil

- ① Coupe-fil

Vous n'avez pas besoin d'une paire de ciseaux à la fin d'une couture. Utilisez tout simplement le coupe-fil intégré.

## Table d'extension

Les accessoires standard peuvent être rangés dans la boîte de rangement d'accessoires sous la table d'extension.

Tirez la boîte de rangement se trouvant sous la table comme illustré.

### • Retrait

Tirez la table d'extension vers la gauche.

### • Installation

Insérez la broche dans le trou et poussez la table d'extension jusqu'à ce qu'elle s'encastre avec un claquement.

- ① Table d'extension
- ② Broche
- ③ Trou
- ④ Boîte de rangement des accessoires

## Couture avec le bras libre

Le bras libre permet de coudre les manches, les ceintures, les jambes de pantalons et autres vêtements cylindriques. Il est également idéal pour repriser les chaussettes, les genoux de pantalons et les coudes de chemises.

## Changing the Needle

- ① Needle clamp screw
- ② Needle clamp
- ③ Flat side
- ④ Gap

- 1 Turn off the power switch.  
Raise the needle to its highest position by turning the handwheel counterclockwise, toward you, and lowering the presser foot. Loosen the needle clamp screw ① by turning it counterclockwise. Remove the needle from the needle clamp ②.
- 2 Insert a new needle into the needle clamp ② with the flat side to the rear. When inserting the needle into the needle clamp ②, push it up as far as it goes. Tighten the needle clamp screw ① firmly by turning it clockwise.
- 3 To see if the needle is good, place the flat side ③ of the needle onto something flat (needle plate, glass, etc.). The gap ④ between the needle and the flat surface should be consistent. Never use a bent or blunt needle. A damaged needle can cause permanent snags or runs in knits, fine silks and silk-like fabrics.

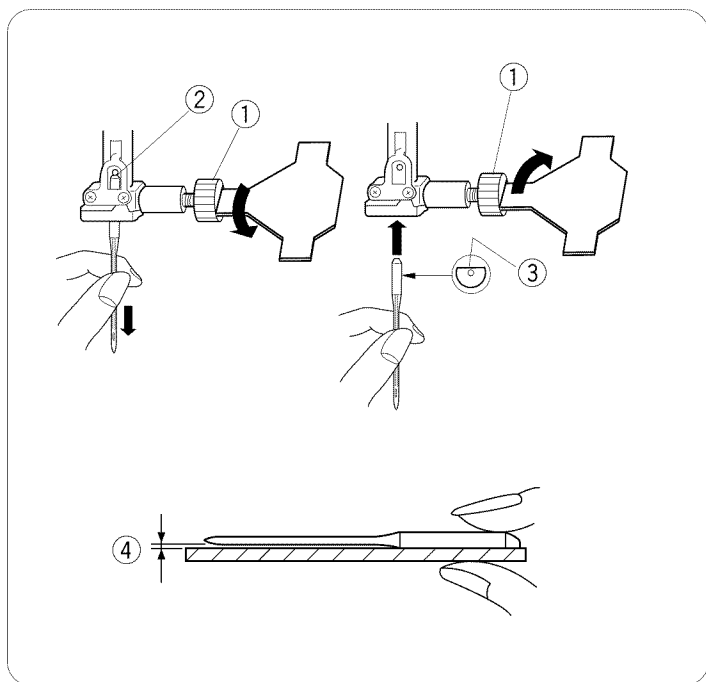

## Changing the Presser Foot

Turn OFF the power switch before detaching or attaching the presser foot.

### • To attach

Insert the presser foot pin ① into the slit ② of the presser holder and push the presser foot to lock it in place.

### • To remove

Pull the foot in the direction of arrow to remove the presser foot.

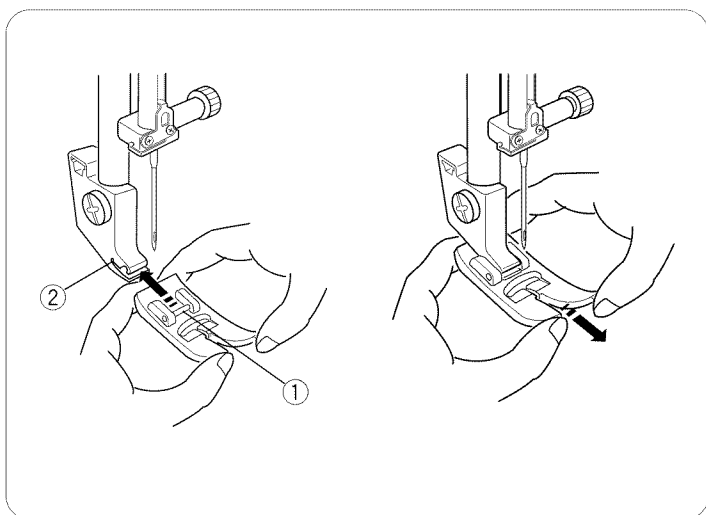

## To Remove and Attach the Foot Holder

Turn OFF the power switch before detaching or attaching the foot holder.

### • To remove

Remove the setscrew by turning it counterclockwise with a screwdriver and remove the foot holder.

### • To attach

Match the hole in the foot holder with the threaded hole in the presser bar. Fit the setscrew into the hole. Tighten the screw by turning it clockwise with a screwdriver.

- ① Setscrew
- ② Foot holder
- ③ Hole
- ④ Threaded hole

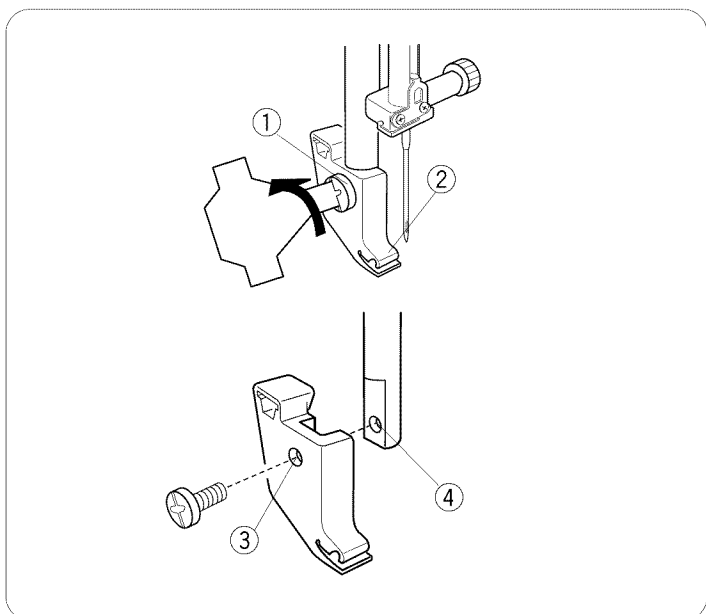

## Cambio de aguja

- ① Tornillo de sujeción de la aguja
  - ② Alojamiento de la aguja
  - ③ Lado plano
  - ④ Separación
- 1 Apague la máquina con el interruptor de corriente. Suba la aguja hasta su posición más alta girando el volante en el sentido contrario a las agujas del reloj, y baje el prensatelas. Afloje el tornillo de sujeción de la aguja ① girándolo en el sentido contrario a las agujas del reloj. Retire la aguja de su alojamiento ② tirando de ella hacia abajo.
  - 2 Inserte una nueva aguja en el alojamiento de la aguja ② con el lado plano mirando hacia atrás. Empuje la aguja hacia arriba tanto como le permita apriete firmemente el tornillo de sujeción de la aguja ①.
  - 3 Para verificar que una aguja está bien, ponga el lado plano ③ de la misma sobre una superficie plana (placa de aguja, cristal, etc.). La separación ④ entre la aguja y la superficie plana deberá ser uniforme. No emplee nunca agujas dobladas o con la punta en mal estado. Las agujas dañadas suelen causar enganches y carreras irreparables en tejidos de punto, sedas finas y de imitación seda.

## Cambio del pie prensatelas

Ponga el interruptor en OFF antes de quitar o colocar el prensatelas.

### • Montaje

Inserte el passador del prensatelas en la raja del amarre del prensatelas y empuje el prensatelas para colocar en el lugar.

### • Extracción

Tire del prensatelas en la dirección de la flecha para quitarlo.

- ① Passador
- ② Raja

## Desmontaje y montaje del amarre prensatelas

Ponga el interruptor en OFF antes de quitar o colocar el sujetador del prensatelas.

### • Extracción

Saque el tornillo de sujeción, girándolo hacia la izquierda con un destornillador, y retire el amarre del pie.

### • Montaje

Haga coincidir el orificio del amarre del pie con el orificio roscado de la barra del prensatelas. Introduzca el tornillo de sujeción en el orificio. Apriete el tornillo, girándolo a la derecha con un destornillador.

- ① Tornillo de fijación
- ② Amarre del pie
- ③ Orificio
- ④ Orificio roscado

## Changer l'aiguille

- ① Vis du pince l'aiguille
  - ② Pince l'aiguille
  - ③ Méplat
  - ④ Espace
- 1 Éteignez la machine. Faites monter l'aiguille le plus haut possible en tournant le volant en sens antihoraire et ① abaissez le pied presseur. Desserrez la vis du pince-aiguille en la tournant en sens antihoraire. Retire l'aiguille du pince-aiguille ②.
  - 2 Insérez la nouvelle aiguille dans le du pince-aiguille ②, avec le méplat vers l'arrière. Lorsque vous mettez en place une nouvelle aiguille, poussez-la à fond vers le haut dans le pince-aiguille. Serrez fermement la vis de fixation en la tournant en sens horaire ①.
  - 3 Pour vérifier la qualité d'une aiguille, placez le méplat ③ de l'aiguille sur une surface plate (la plaque d'aiguille, un morceau de verre...) L'espace ④ entre l'aiguille et la surface doit être constant. N'utilisez jamais une aiguille tordue ou émoussée. Une aiguille défectueuse peut être une cause continue d'ennuis et de points sautés, de fils tirés dans les jerseys et les soies naturelles ou artificielles.

## Changement de pied presseur

Mettez l'interrupteur d'alimentation en position d'ARRÊT avant de retirer ou d'installer le pied presseur.

### • Installation

Insérez la broche du pied presseur dans la fente du porte-pied le fermer à clef en place.

### • Retrait

Tirez le pied presseur dans la direction de la flèche pour l'enlever.

- ① Broche
- ② Fente

## Retrait et installation du porte-pied

Mettez l'interrupteur d'alimentation en position d'ARRÊT avant de retirer ou d'installer le porte-pied.

### • Retrait

À l'aide d'un tournevis, enlevez la vis de blocage en tournant en sens inverse des aiguilles d'une montre et retirez le porte-pied.

### • Installation

Faites correspondre le trou pratiqué dans le porte-pied avec le trou fileté de l'axe du pied presseur. Placez la vis de blocage dans le trou. Serrez la vis avec un tournevis en tournant dans le sens des aiguilles d'une montre.

- ① Vis de blocage
- ② Porte-pied
- ③ Trou
- ④ Trou fileté

## Presser Foot Types

### • Zigzag foot (Foot A)

Use this foot for both straight and zigzag stitching.

For: Straight stitch	(page 32)
Topstitching	(page 34)
Basic zigzag	(page 40)
Satin stitch	(page 40)
Monogramming	(page 42)
Applique	(page 42)
Bar tacking	(page 44)
Button sewing	(page 44)
Overcasting	(page 46)
Lace work	(page 50)
Shell stitch	(page 50)
Multiple zigzag stitch	(page 52)
Straight stretch	(page 58)
Rick-rack stretch	(page 58)
Smocking	(page 60)
Overcast stretch stitching	(page 60)
Serging	(page 62)

Foot A:  
Prensatelas A:  
Pied A:

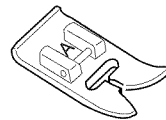

### • Sliding buttonhole foot

Use this foot for manual buttonhole making. It is marked to help you measure a buttonhole accurately.

For: 4-step buttonhole	(page 54)
Corded buttonhole	(page 56)

Foot J:  
Prensatelas J:  
Pied J:

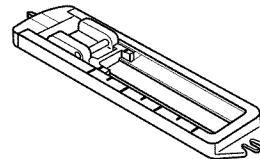

### • Zipper foot (Foot E)

This foot can be set to sew on each side of the zipper. The edges of the foot guide the zipper and keep the seam straight.

For: Zipper sewing (page 34-36)

Foot E:  
Prensatelas E:  
Pied E:

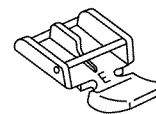

### • Blind hem stitch foot (Foot G)

Use this foot for perfect blind hemming and topstitching. The foot has ridges on the bottom to keep the fabric from slipping, and a screw on top to guide the folded edge of your hem.

For: Pin tucking	(page 38)
Blind hem stitch	(page 48)

Foot G:  
Prensatelas G:  
Pied G:

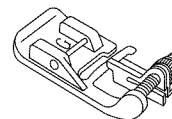

## Tipos de prensatelas

### • Prensatelas para zig-zag (Prensatelas A)

Utilice este prensatelas para puntada recta y puntada de zig-zag.

Para: Puntada recta	(página 33)
Costura a la vista	(página 35)
Puntada de zig-zag	(página 41)
Puntada en satén	(página 41)
Monogramas	(página 43)
Aplicaciones	(página 43)
Puntada de refuerzo	(página 45)
Costura de botones	(página 45)
Puntada de sobrehilado o remate	(página 47)
Trabajos con lazos	(página 51)
Puntada en forma concha	(página 51)
Puntada de múltiple zig-zag	(página 53)
Puntada recta triple	(página 59)
Puntada elástica en zig-zag	(página 59)
Puntada de pluma	(página 61)
Puntada elástica de remate o sobrehilado	(página 61)
Puntada en tejidos de punto	(página 63)

### • Prensatelas para ojal incorporado

Utilice este prensatelas para hacer ojales manualmente. Está marcado para ayudarlo a medir exactamente los ojales.

Para: Ojal en 4 pasos (página 55)  
Ojal acordonado (página 57)

### • Prensatelas para cremalleras (Prensatelas E)

Este prensatelas se coloca para coser cada uno de los lados de las cremalleras. Los bordes del prensatelas guían a lo largo de la cremallera para mantener la puntada recta.

Para: Costura de cremalleras o cierres (página 35 – 37)

### • Prensatelas para puntada de dobladillo invisible (Prensatelas G)

Utilice este pie para dobladillos perfectamente invisibles. El pie tiene dobleces en la parte inferior para evitar que la tela se deslice y un tornillo guía en la parte superior para guiar la parte doblada de su dobladillo.

Para: Prendido con alfileres (página 39)  
Para: Dobladillo invisible (página 49)

## Différents pieds presseurs

### • Pied zig-zag (Pied A)

Ce pied convient pour les points zig-zags et les points droits.

Pour: Point droit	(page 33)
Surpiqûre	(page 35)
Zig-zag simple	(page 41)
Point lancé	(page 41)
Monogrammes	(page 43)
Appliques	(page 43)
Brides de renfort	(page 45)
Couture des boutons	(page 45)
Surfilage	(page 47)
Dentelle	(page 51)
Point coquille	(page 51)
Point zig-zag multiple	(page 53)
Point droit extensible	(page 59)
Point zig-zag élastique	(page 59)
Point de smocks	(page 61)
Surfilage extensible	(page 61)
Point tricot	(page 63)

### • Pied à boutonnière coulissant

Utilisez ce pied pour la réalisation de boutonnières. Il porte des marques de repère pour vous aider à mesurer les boutonnières avec précision.

Pour: Boutonnière en 4 phases (page 55)  
Boutonnière cordonnnet (page 57)

### • Pied à fermeture à glissière (Pied E)

Ce pied est réglable pour piquer à droite et à gauche de la glissière. Les bords du pied glissent le long de la fermeture pour piquer droit.

Pour: La couture des fermetures à glissière (page 35 – 37)

### • Pied à point d'ourlet invisible (Pied G)

Avec ce pied, vous ferez des ourlets parfaits, sans que le fil apparaisse. Des petites nervures sous le pied empêchent le tissu de glisser de côté et le guide-bord donne des coutures à distance régulière du pli.

Pour: Nervures (page 39)  
Ourlet invisible (page 49)

## Selecting Needle and Fabric

For general sewing, use needle sizes 11 or 14. A fine thread and needle should be used for sewing lightweight fabrics, so the fabric will not be marred. Heavy fabrics require a needle large enough to pierce the fabric without fraying the needle thread. Use the blue needle (optional) to eliminate skipped stitches when sewing knits and synthetic fabrics.

Special needles should be used on certain fabrics. A denim needle with a sharp tip effectively pierces dense fabrics such as denim and canvas. For topstitching, a special topstitching needle with a larger eye, accommodates heavier weight thread. Leather needles punch small holes in leather and suede, allowing the thread to follow through the hole.

Check your needles frequently for rough or blunt tips. Snags and runs in knits, fine silks and silk-like fabrics are permanent, and are often caused by damaged needles.

Always purchase a good quality thread. It should be strong, smooth and consistent in thickness.

WEIGHT	FABRIC	TYPE OF NEEDLE	NEEDLE SIZE
Very Light	Chiffon, Georgette, Fine Lace, Organdy, Organdy Net, Tulle	Universal	9 (65)
		Ball Point	9 (65)
Light	Batiste, Voile, Lawn, Pure Silk, Crepe de Chine, Sheer Crepe, Chambray, Handkerchief Linen, Gingham, Challis, Percale, Wool Crepe, Peau de Soie, Taffeta, Satin, Silk Surah, Satin-backed Crepe, Qiana	Universal	11 (75)
		Blue	11 (75)
			12 (80)
Medium	Single Knits, Jersey, Swimwear, Tricot	Blue	11 (75)
		Ball Point	11 (75)
	Leather, Suede	Wedge Point Leather	11 (75)
Medium	Flannel, Velour, Velvet, Muslin, Velveteen, Poplin, Corduroy, Broadcloth, Linen, Chintz, Gabardine, Felt, Terry, Burlap, Quilted Fabrics	Universal	14 (90)
		Ball Point	14 (90)
Heavy	Double Knits, (synthetic and natural) Stretch Velour, Stretch Terry, Sweater Knits	Wedge Point Leather	14 (90)
	Denim, Sailcloth, Ticking	Denim	16 (100)
	Double Faced Wool, Heavy Coating, Fake Fur, Drapery Fabrics	Universal	16 (100)
	Leather, Suede	Wedge Point Leather	16 (100)
All	Canvas, Duck, Upholstery Fabrics	Universal	18 (110)
		Topstitching for Special Finish	Topstitching
			11 (75)
			14 (90)

## Selección de hilo y tela

Para el cosido general se utilizan agujas del tamaño 11 o 14.

Los hilos y agujas delgados deberán utilizarse para coser tejidos ligeros evitando así que éstos se puedan echar a perder. Cosa tejidos gruesos con una aguja lo suficientemente gruesa como para que pueda penetrar el tejido sin que el hilo de la aguja se deshilache.

Cuando cosa tejidos de punto y sintéticos, emplee la aguja de talón azul (opcional) para evitar los fallos de puntada.

Para ciertos tipos de tejidos deberán utilizarse agujas especiales. Para que la aguja pueda penetrar de forma efectiva en los tejidos duros tales como tela vaquera y lona deberá emplearse una aguja para tela vaquera con una punta muy afilada. Para costuras a la vista deberá utilizarse una aguja especial con un ojo grande por el que pueda pasar un hilo grueso resistente. Las agujas para cuero perforan pequeños agujeros en el cuero y los expanden permitiendo así que el hilo pase a través del agujero.

Inspeccione las agujas con frecuencia para comprobar que no estén embotadas o despuntadas. Las agujas dañadas suelen causar enganches y carreras irreparables en tejidos de punto, sedas finas y imitación de seda.

Adquiera siempre hilo de buena calidad. Deberá ser fuerte, suave y de grosor uniforme.

PESO	TIPO DE TELA	TIPO DE AGUJA	TAMAÑO DE AGUJA
Muy ligera	Gasa, Gasa delgada, Encaje fino, Organdi, Malla Organdi, Tul	Universal	9 (65)
		Punta de bola	9 (65)
Ligera	Batista, Gasa, Linón, Seda natural, Crepé de China, Crepé puro, Pañuelo de lino, Guinga, Challis, Percal, Lana de Crepé, Peau de Soie, Tafetán, Raso, Seda de Surah, Crepé con Raso, Qiana	Universal	11 (75)
		Azul	11 (75)
			12 (80)
	Punto sencillo, Jersey, Trajes de baño, Tricot	Azul	11 (75)
		Punta de bola	11 (75)
	Cuero, Ante	Aguja de Cuña	11 (75)
Media	Franela, Terciopelo, Muselina, Pana, Popelina, Lino, Cretona, Gabardina, Fieltro, Toalla, Arpillera, Tejidos acolchados	Universal	14 (90)
	Punto doble, Terciopelo elástico, (sintético y natural) Toalla elástica, Jerseys de punto	Punta de bola	14 (90)
	Cuero, Vinilo, Ante	Aguja de Cuña	14 (90)
Gruesa	Vaquera, Lona de vela, Cutí	Vaquera	16 (100)
	Lana de doble vista, Abrigo grueso, Piel de imitación, Tejidos de Bayetón	Universal	16 (100)
	Cuero, Ante	Aguja de Cuña	16 (100)
	Lona, Brin, Tejidos para tapizado	Universal	18 (110)
Todo	Costuras a la vista para acabado especial	Costuras a la vista	11 (75)
			14 (90)

## Choix de l'aiguille et tissu

Pour les coutures normales, utilisez une aiguille n°11 ou 14. On devrait utiliser du fil fin et une aiguille fine avec les tissus légers pour ne pas les endommager. Les tissus lourds nécessitent une aiguille assez grosse pour percer le tissu sans effiloche le fil de l'aiguille.

L'aiguille à bout bleu (facultatif) s'emploie pour coudre les tissus extensibles et les matières synthétiques sans sauter de points.

Des aiguilles spéciales devraient être utilisées avec certains tissus. On utilise une aiguille à jean dont l'extrémité est acérée pour piquer les étoffes denses comme le jean et le canevas. Pour surpiquer, une aiguille à surpiquer à gros chas permet l'emploi de fils plus épais. Les aiguilles pour le cuir percent des petits trous dans le cuir et le daim, ce qui permet au fil de passer dans les trous.

Vérifiez régulièrement l'état de vos aiguilles, qui peuvent être émoussées ou ébréchées. Les accrocs et les fils tirés dans les tricotés, les soies fines et les étoffes semblables à la soie sont définitifs et sont souvent provoqués par des aiguilles abîmées.

Achetez toujours du fil de bonne qualité. Il doit être solide, lisse et d'épaisseur régulière.

Poids	Tissu	Type d'aiguille	Diamètre d'aiguille
Très léger	Mousseline, Crêpe Georgette, Dentelle fine, Organdi, Tulle	Universelle	9 (65)
		Pointe à bout rond	9 (65)
Léger	Batiste, zéphyr linon, pure soie, crêpe de chine, crêpe fin, chambray, lin mouchoir, vichy, challis, percale, crêpe de laine, peau de soie, taffetas, satin, soie surah, crêpe de satin, qiana	Universelle	11 (75)
		Bleue	11 (75) 12 (80)
		Bleue Pointe à bout rond	11 (75) 11 (75)
	Cuir, daim	Biseautée spéciale cuir	11 (75)
Moyen	Flanelle, velour lisse, velour frappé, popeline, drap, lin, chintz, gabardine, feutre, éponge, matelassé	Universelle	14 (90)
		Pointe à bout rond	14 (90)
		Biseautée spéciale cuir	14 (90)
Lourd	Denim, toile à voile	Denim	16 (100)
		Universelle	16 (100)
		Biseautée cuir	16 (100)
		Universelle	18 (110)
Tout	Surpiqûre pour finitions spéciales	Surpiqûre	11 (75) 14 (90)

(blank page)  
(página blanca)  
(page blanche)

## Setting the Spool Pin

Insert the spool pin into the hole as shown.

- ① Spool pin
- ② Hole

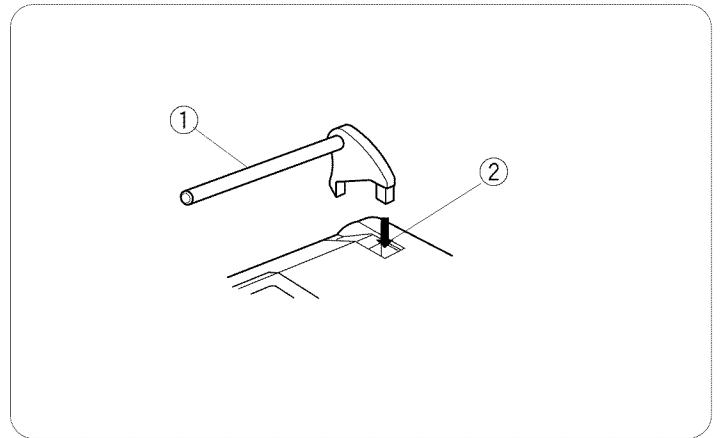

## Bobbin Winding

### • Setting the spool

Place a spool of thread on the spool pin with the thread coming off the spool as illustrated.

**A:** Press the large spool holder ① firmly against the spool of thread.

- ① Large spool holder

**B:** For a small spool, use the small spool holder ②.

- ② Small spool holder

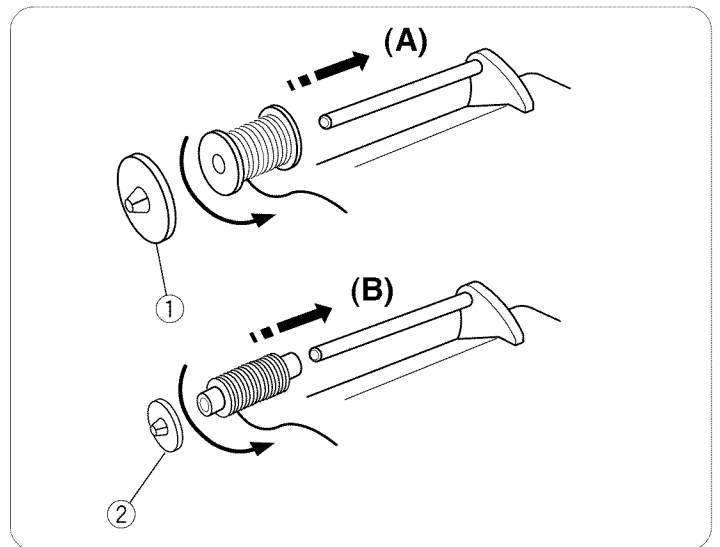

### • Removing the bobbin

① Push the hook cover plate release button ① to the right and remove the cover plate.

- ① Hook cover plate release button
- ② Hook cover plate

② Lift out the bobbin.

- ③ Bobbin

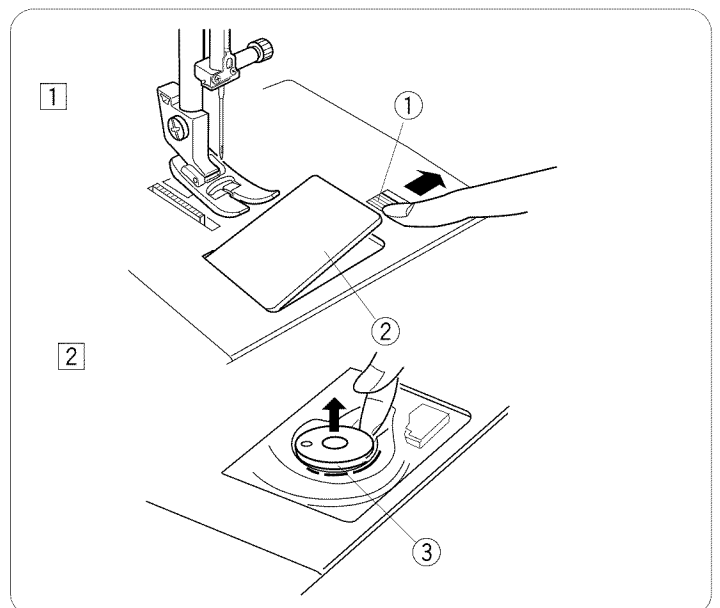

## Montaje del pasador de carrete

Introduzca el pasador del carrete en el orificio.

- ① Pasador de carrete
- ② Orificio

## Montage du porte-bobine

Insérez le porte-bobine dans le trou comme montré.

- ① Porte-bobine
- ② Trou

## Bobinado de la canillas

### • Fijación del carrete

Coloque el carrete de hilo en el pasador del carrete, haciendo que el hilo salga del carrete como se muestra.

**A:** Presione el sujetador de carrete grande firmemente contra el carrete de hilo.

- ① Sujetador de carrete grande

**B:** Para un carrete pequeño, utilice el sujetador pequeño.

- ② Sujetador de carrete pequeño

## Remplissage de la canette

### • Réglage de la bobine de fil

Placez une bobine de fil sur le porte-bobine, avec le fil positionné comme illustré.

**A:** Appuyez fermement le disque fixe-bobine grand modèle contre la bobine de fil.

- ① Disque fixe-bobine grand modèle

**B:** Pour une petite bobine, utilisez le disque fixe-bobine petit modèle.

- ② Disque fixe-bobine petit modèle

### • Extracción de la canilla

① Mueva a la derecha el botón de apertura de la placa de cubierta del portacanillas, y saque la cubierta.

- ① Botón de apertura de la placa de cubierta del portacanillas
- ② Placa de la cubierta del portacanillas

② Extraiga la canilla.

- ③ Canilla

### • Retrait de la canette

① Poussez le bouton d'ouverture du couvercle de crochet vers la droite, puis retirez le couvercle de crochet.

- ① Bouton d'ouverture du couvercle de crochet
- ② Couvercle de crochet

② Soulevez la canette pour la sortir.

- ③ Canette

• **Winding the bobbin**

- 1 Hold the thread with both hands and pass the thread under the thread guide.
  - ① Thread guide
- 2 Guide the thread around the bobbin winding tension disc.
  - ② Bobbin winding tension disc
- 3 Pass the thread through the hole in the bobbin from the inside to the outside. Put the bobbin on the bobbin winder spindle.
  - ③ Bobbin winder spindle
- 4 Push the bobbin winder spindle to the right.
- 5 Hold the free end of the thread in your hand and start the machine. Stop the machine when the bobbin has been wound a few layers, and cut the thread close to the bobbin.
- 6 Start the machine again. When the bobbin is fully wound, it will stop automatically. Stop the machine and return the bobbin winder spindle to its original position by moving it to the left, and cut the thread with a pair of scissors. Remove the bobbin from the bobbin winder spindle.

**NOTE:**

The machine will not sew until the spindle has been returned to the left.

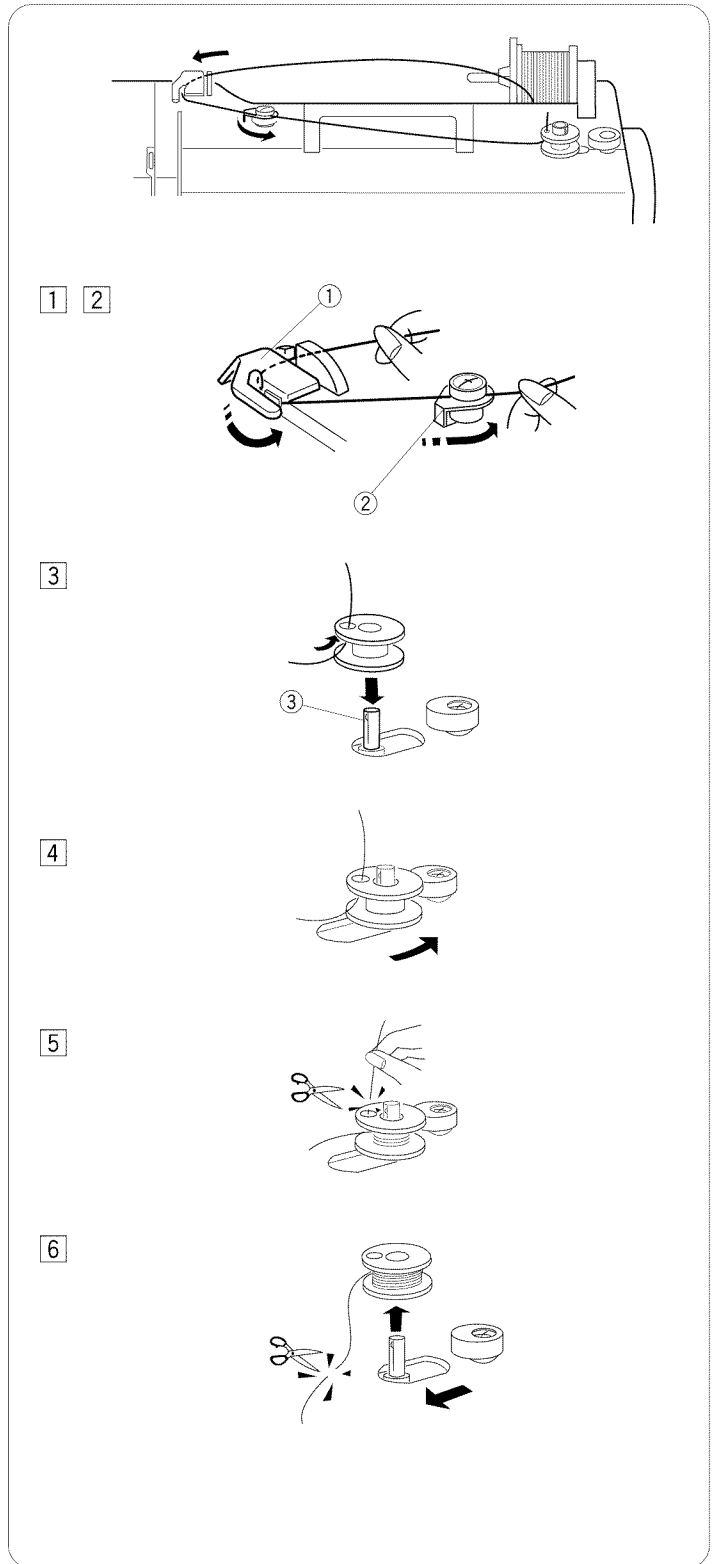

## • Devanado de la canilla

- 1 Tire del hilo del carrete. Guíe el hilo alrededor del guía hilos.
  - 1 Guía hilos
- 2 Guíe el hilo alrededor del guía hilos del devanador.
  - 2 Guía hilos del devanador

- 3 Inserte el hilo por el agujero de la canilla, pasándolo del lado interior al exterior.  
Ponga la canilla o el huso del devanador.
  - 3 Huso del devanador

- 4 Empuje la canilla hacia la derecha.

- 5 Sujete con la mano el extremo libre del hilo y pise el pedal. Detenga la máquina cuando la canilla haya dado algunas vueltas y corte el hilo cerca de la canilla.

- 6 Pise de nuevo el pedal. La canilla se detendrá automáticamente cuando se acabe el devanado. Devuelva el devanador a su posición original desplazando el huso hacia la izquierda, y corte el hilo como se indica.

### NOTA:

No mueva el huso del devanador mientras la máquina esté funcionando.

## • Remplissage de la canette

- 1 Tirez le fil de la bobine. Guidez le fil autour du guide-fil.
  - 1 Guide-fil
- 2 Guidez le fil autour du guide-fil du dévidoir.
  - 2 Guide-fil du dévidoir

- 3 Faites passer le fil par l'orifice de la canette, en l'enfilant de l'intérieur vers l'extérieur.  
Placez la canette sur la broche du dévidoir.
  - 3 Broche du dévidoir

- 4 Repoussez la canette vers la droite.

- 5 En tenant l'extrémité libre du fil dans la main, appuyez sur la pédale. Arrêtez la machine après avoir enroulé plusieurs épaisseurs de fil sur la canette, puis coupez le fil tout près de la canette.

- 6 Appuyez à nouveau sur la pédale. Quand la canette est complètement enroulée, elle s'arrête automatiquement. Pour remettre le dévidoir à sa position initiale, déplacez la broche vers la gauche et coupez le fil comme illustré.

### REMARQUE:

Ne touchez pas à la broche du dévidoir pendant le fonctionnement de la machine.

• **Inserting the bobbin**

- ① End of thread
- ② Notch
- ③ Notch
- ④ Threading diagram

1 Place a bobbin in the bobbin holder with the thread running off counterclockwise.

2 Guide the thread into notch ② on the front side of the bobbin holder. Draw the thread to the left, sliding it between the tension spring blades.

3 Continue to draw the thread lightly until the thread slips into notch ③. Pull out about 6" (15.0 cm) of thread.

4 Attach the hook cover plate. Check the threading by referring to the diagram ④ shown on the hook cover plate.

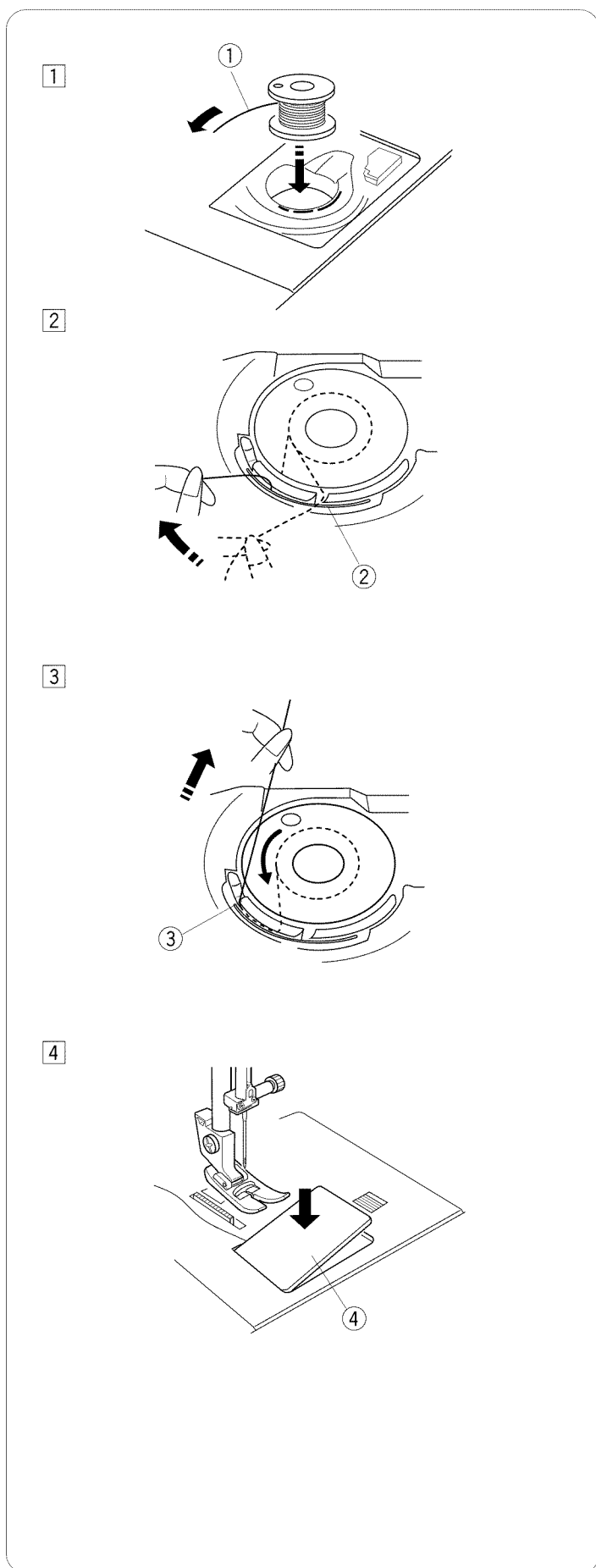

#### • Colocación de la canilla en el portacanillas

- ① Extremo de hilo
- ② Ranura
- ③ Ranura
- ④ Esquema de enhebrado

① Ponga una canilla dentro del portacanillas de modo que el hilo se suelte en el sentido contrario a las agujas del reloj.

② Pase del hilo por la ranura ② en la parte frontal de portacanillas. Tire del hilo hacia la izquierda pasándolo entre la chapa-muelle de tensión del portacanillas.

③ Continúe tirando del hilo ligeramente hacia atrás hasta que pase por la ranura ③. Deje sobresalir aproximadamente 15.0 cm (6") de hilo.

④ Coloque la tapa de acceso a canilla dejando el hilo hacia atrás y por encima de la placa de aguja. Observe el esquema de enhebrado ④ situado en la tapa de acceso a canilla y compruebe si ha enhebrado correctamente.

#### • Insertion de la canette

- ① Extrémité du fil
- ② Encoche
- ③ Encoche
- ④ Guide d'enfilage

① Placez la canette dans son support, le fil se déroulant en sens antihoraire.

② Guidez le fil dans l'encoche ② à l'avant du support de canette. Tirez le fil vers la gauche en le glissant entre les lames du ressort de tension.

③ Continuez à tirer doucement sur le fil jusqu'à ce qu'il glisse dans l'encoche ③. Tirez environ 15.0 cm (6") de fil.

④ Remplacez en place le couvercle de navette. Placez les deux languettes dans les fentes de la plaque de navette et encliquetez-la en place. Vous trouverez un guide d'enfilage ④ de la canette sur le couvercle de navette.

## Threading the Machine

### • Threading the machine

- \* Raise the thread take-up lever to its highest position by turning the handwheel counterclockwise.
- \* Raise the presser foot lifter.
- \* Place a spool on the spool pin, with the thread coming off as shown.

- 1 Draw the end of the thread around the upper thread guide.
- 2 While holding the thread near the spool, draw the end of the thread down around the check spring holder.
- 3 Firmly draw the thread up from right to left over the take-up lever, and down into the take-up lever eye.
- 4 Slide the thread behind the needle bar thread guide on the left.
- 5 Thread the needle from front to back, or use a needle threader.

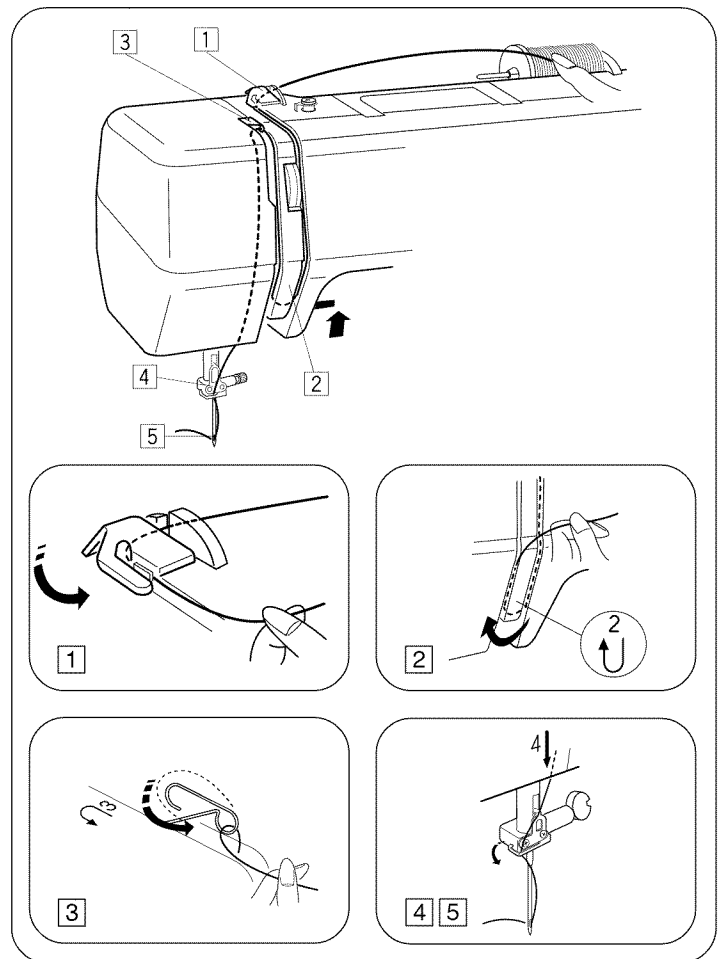

### • Drawing up the bobbin thread

- 1 Raise the presser foot and hold the needle thread lightly with your left hand.
  - ① Needle thread
- 2 Turn the handwheel slowly toward you one complete turn. Bring the bobbin thread up by pulling the needle thread as illustrated.
  - ① Needle thread
  - ② Bobbin thread
- 3 Pull 4" (10 cm) of both threads back and under the presser foot.

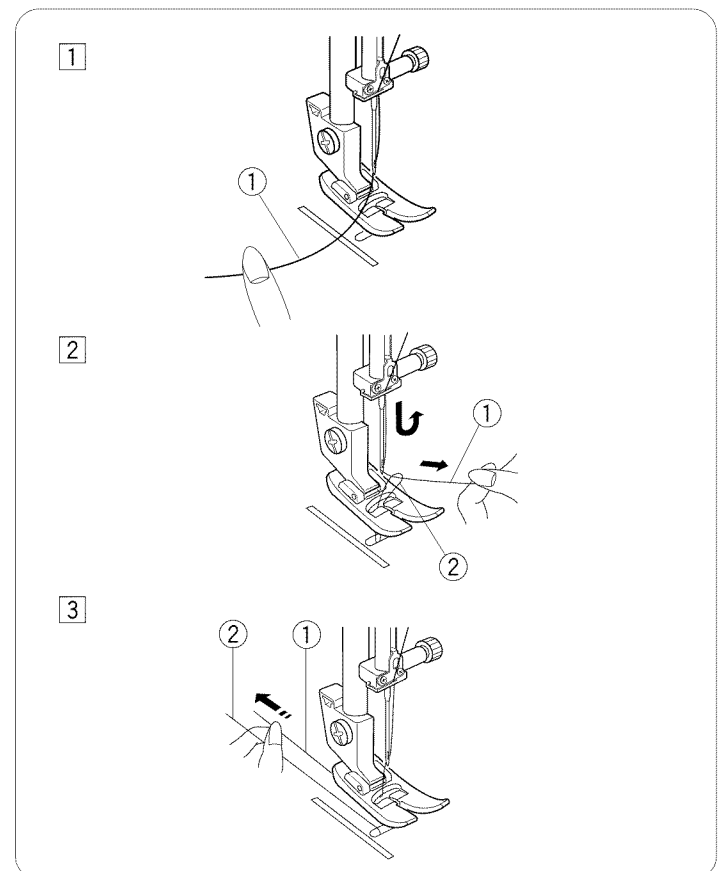

## Enhebrado del hilo de la aguja

### • Enhebrado del hilo de la aguja

- \* Suba el tirahilos hasta su posición más alta girando el volante en el sentido contrario a las agujas del reloj.
- \* Levante la palanca de elevación del prensatelas.
- \* Coloque un carrete en el portacarretes con el hilo saliendo, tal como se muestra.

- 1 Tire del hilo y colóquelo en el guíahilos superior.
- 2 Sosteniendo el hilo cerca al carrete, tire del extremo del hilo hacia abajo y páselo alrededor del alojamiento del muelle recuperador del hilo.
- 3 Tire del hilo con firmeza y páselo de derecha a izquierda por el tirahilos.
- 4 Tire hacia abajo y páselo por el guíahilos de la barra de aguja.
- 5 Enhebre la aguja pasando el hilo de adelante hacia atrás o utilice un enhebrador de la aguja.

### • Extracción del hilo de la canilla

- 1 Suba el prensatelas y sujete el hilo de la aguja suavemente
  - 1 Hilo de la aguja

- 2 Gire el volante hacia usted un giro completo. Lleve el hilo de la canilla hacia arriba, tirando del hilo de la aguja como se muestra.
  - 1 Hilo de la aguja
  - 2 Hilo de la canilla

- 3 Pase 10 cm de los dos hilos por la parte posterior debajo del pie prensatelas.

## Enfilage de la machine

### • Enfilage de la machine

- \* Faites monter le levier releveur tendeur de fil le plus haut possible en tournant le volant à main en sens antihoraire.
- \* Relevez le relève presseur.
- \* Placez la bobine de fil sur le porte-bobine, avec le fil sortant de la bobine comme illustré.

- 1 Tenez le fil de l'aiguille et passez-le sous le guide fil.
- 2 En retenant le fil près de la bobine, tirez-le vers le bas, et, de la droite vers la gauche, autour du dispositif à ressort.
- 3 Tirez fermement le fil vers le haut, puis de la droite vers la gauche dans l'oeillet du levier releveur de fil.
- 4 Par la gauche, glissez le fil derrière le guide situé sur la barre d'aiguille.
- 5 Enfilez l'aiguille de l'avant vers l'arrière ou utilisez l'enfile- aiguille.

### • Remonter le fil de la canette

- 1 Relevez le pied-de-biche et maintenez légèrement le fil d'aiguille entre les doigts de votre main gauche.
  - 1 Fil d'aiguille

- 2 Tournez lentement le volant vers vous d'un tour complet. Faites remonter le fil de canette en tirant sur le fil d'aiguille comme illustré.
  - 1 Fil d'aiguille
  - 2 Fil de canette

- 3 Tirez 10 cm des deux fils et faites les passer derrière sous le pied-de-biche.

## Adjust the Needle Thread Tension for a Straight Stitch

### • Correct tension

- ① Needle thread (Top thread)
- ② Bobbin thread (Bottom thread)
- ③ To loosen
- ④ To tighten

The ideal straight stitch has threads locked between two layers of fabric, as illustrated (magnified to show detail).

If you look at the top and bottom of a seam, notice that the stitches are evenly balanced.

When adjusting the needle thread tension, the higher the number, the tighter the top thread tension.

Results depend on:

- stiffness and thickness of the fabric
- number of fabric layers
- type of stitch

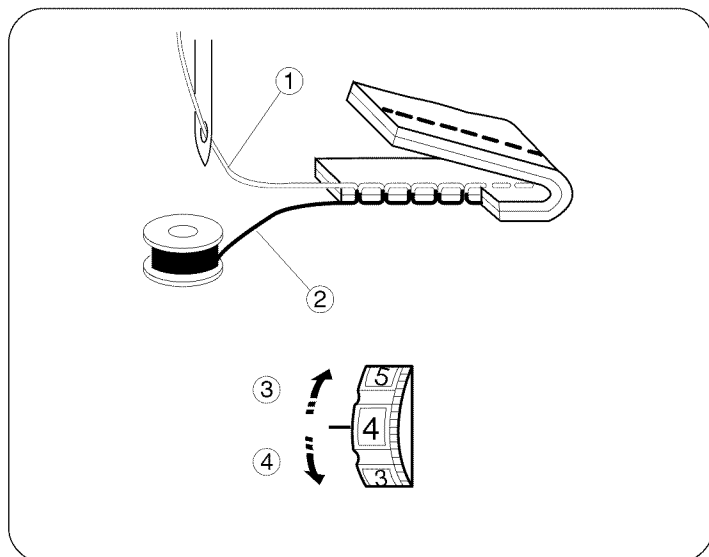

### • Tension is too tight

- ① Needle thread (Top thread)
- ② Bobbin thread (Bottom thread)
- ③ To loosen tension
- ④ Right side (Top side) of fabric
- ⑤ Wrong side (Bottom side) of fabric

The bobbin thread shows through on the wrong side of the fabric, and the stitch feels bumpy. Turn the dial to a lower tension setting number to loosen the needle thread tension.

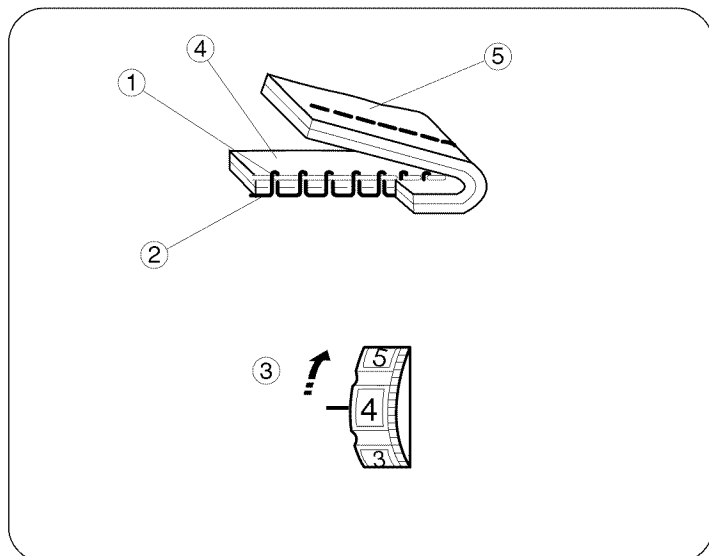

### • Tension is too loose

- ① Needle thread (Top thread)
- ② Bobbin thread (Bottom thread)
- ③ To tighten tension
- ④ Right side (Top side) of fabric
- ⑤ Wrong side (Bottom side) of fabric

The needle thread shows through on the wrong side of the fabric, and the stitch feels bumpy. Turn the dial to a higher tension setting number to tighten the needle thread tension.

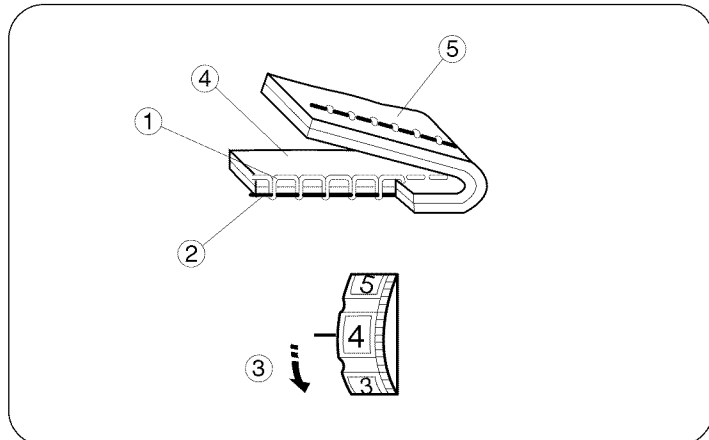

## Ajuste de la tensión del hilo de la aguja para puntada recta

### • Tensión correcta

- ① Hilo de la aguja (Hilo superior)
- ② Hilo de la canilla (Hilo inferior)
- ③ Para aflojar
- ④ Para apretar

La puntada recta ideal cierra los hilos entre las dos telas tal como se ve en la figura (ampliada).

Si observa la parte superior e inferior de la costura, se dará cuenta de que no hay hilos flojos o apretados. Todas las puntadas son uniformes e iguales.

Al ajustar la tensión del hilo de la aguja, cuanto más alto sea el número ajustado, mayor será la tensión.

Los resultados dependerán de:

- la rigidez y el grosor del tejido
- el número de capas de tejido
- el tipo de puntada

### • El hilo está demasiado tenso

- ① Hilo de la aguja (Hilo superior)
- ② Hilo de la canilla (Hilo inferior)
- ③ Para aflojar
- ④ Parte de arriba de la tela
- ⑤ Parte de abajo de la tela

El hilo de la canilla aparece por la parte de arriba de la tela y se sentirá desigual. Afloje la tensión del hilo de la aguja girando hacia arriba el ajuste de tensión del hilo.

### • El hilo está demasiado flojo

- ① Hilo de la aguja (Hilo superior)
- ② Hilo de la canilla (Hilo inferior)
- ③ Para apretar
- ④ Parte de arriba de la tela
- ⑤ Parte de abajo de la tela

El hilo de la aguja aparece por la parte de abajo de la tela y se sentirá desigual. Tense la tensión del hilo de la aguja girando hacia abajo el ajuste de tensión del hilo.

## Réglage de la tension du fil de l'aiguille pour le point droit

### • Tension correcte

- ① Fil de l'aiguille (Fil supérieur)
- ② Fil de la canette (Fil inférieur)
- ③ Pour relâcher la tension
- ④ Pour augmenter la tension

Le point droit parfait doit présenter des fils croisés entre les deux épaisseurs de tissu, comme illustré à gauche (agrandi pour montrer les détails).

En regardant le dessus et le dessous de la couture, vous remarquerez qu'il n'y a pas d'interruption. Les points sont alignés et égaux. Lors du réglage de la tension du fil de l'aiguille, plus le numéro est grand, plus le fil de l'aiguille sera tendu.

Le résultat dépend:

- de la raideur et de l'épaisseur du tissu
- du tissu du nombre d'épaisseurs de tissu
- du type de point employé

### • Si la tension est trop élevée

- ① Fil de l'aiguille (Fil supérieur)
- ② Fil de la canette (Fil inférieur)
- ③ Pour relâcher la tension
- ④ Endroit du tissu
- ⑤ Envers du tissu

Le fil de la canette apparaît sur le côté endroit du tissu et produit des bosses. Tournez la molette vers le haut pour relâcher la tension du fil de l'aiguille.

### • Si la tension est trop faible

- ① Fil de l'aiguille (Fil du supérieur)
- ② Fil de la canette (Fil du inférieur)
- ③ Pour augmenter la tension
- ④ Endroit du tissu
- ⑤ Envers du tissu

Le fil de l'aiguille apparaît à l'envers du tissu, et produit des bosses. Tournez la molette vers le bas pour augmenter la tension du fil de l'aiguille.

## Adjust the Needle Thread Tension for a Zigzag Stitch

For an ideal zigzag stitch, the bobbin thread does not show on the right side (Top side) of the fabric, and the needle thread shows slightly on the wrong side (Bottom side) of the fabric.

See the illustrations for the correct appearance.

To match this appearance, adjust the needle tension.

### • Correct tension

- ① Right side (Top side) of fabric
- ② Wrong side (Bottom side) of fabric

Minimize the amount of needle thread visible on the wrong side (Bottom side) of the fabric without causing excessive puckering, or causing the bobbin thread to show on the right side (Top side) of the fabric.

Results vary with fabric, thread and sewing conditions.

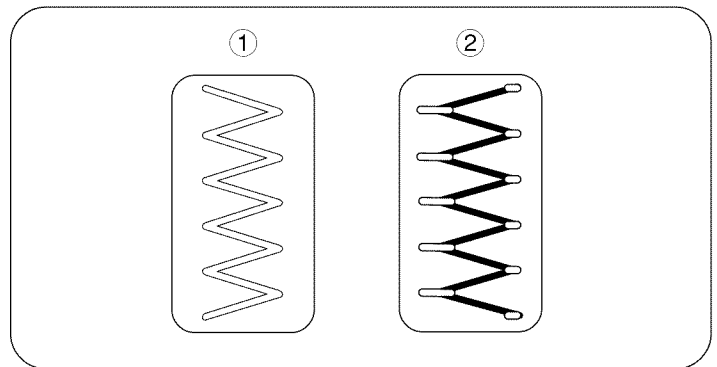

### • Tension is too tight

- ① Right side (Top side) of fabric
- ② Wrong side (Bottom side) of fabric

The corner of each zigzag pulls together on the right side of the fabric.

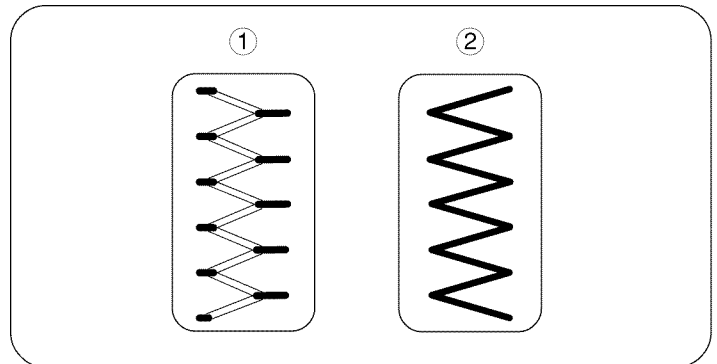

### • Tension is too loose

- ① Right side (Top side) of fabric
- ② Wrong side (Bottom side) of fabric

The corner of each zigzag pulls together on the wrong side of the fabric.

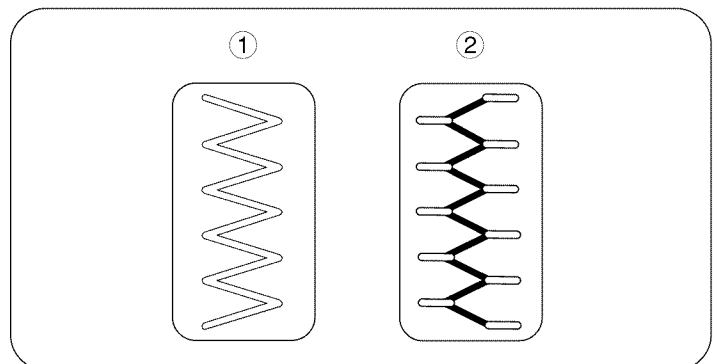

## Ajuste de la tensión del hilo de la aguja para puntada zig-zag

En la puntada zig-zag ideal, el hilo de la canilla no aparecerá en la parte de arriba de la tela y el hilo de la aguja se verá ligeramente en la parte de abajo de la tela. Vea el aspecto correcto en las ilustraciones. Para igualar esta apariencia, ajuste la tensión del hilo de la aguja.

### • Tensión correcta

- ① Parte de arriba de la tela
- ② Parte de abajo de la tela

Reduzca al mínimo el hilo de la aguja visible en la parte de abajo de la tela sin que se frunza en forma excesiva o haciendo que el hilo de la canilla se vea en la parte de arriba de la tela. Los resultados pueden variar según la tela, hilo y condiciones de costura.

### • El hilo está demasiado tenso

- ① Parte de arriba de la tela
- ② Parte de abajo de la tela

Las esquinas de cada zig-zag quedarán demasiado tensas y amontonadas en la parte de arriba de la tela.

### • El hilo está demasiado flojo

- ① Parte de arriba de la tela
- ② Parte de abajo de la tela

El hilo de la aguja pasará por la parte de abajo de la tela y se jalará quedando casi junto.

## Réglage de la tension du fil de l'aiguille pour le point zig-zag

Lorsqu'un point zig-zag est effectué correctement, le fil de la canette ne paraît jamais sur le côté endroit du tissu et le fil de l'aiguille apparaît à peine sur le côté envers du tissu . Reportez-vous aux figures ci-dessous pour voir à quoi ressemble un point exécuté correctement. Réglez la tension du fil de dessus pour obtenir l'aspect désiré.

### • Tension correcte

- ① Endroit du tissu
- ② Envers du tissu

Réduisez la quantité de fil de l'aiguille visible sur l'envers du tissu sans pour autant plisser excessivement le tissu et sans que le fil de la canette n'apparaisse sur l'endroit du tissu. Les résultats varient selon le tissu, le fil et les réglages utilisés.

### • Si la tension est trop élevée

- ① Endroit du tissu
- ② Envers du tissu

Les pointes du motif zig-zag ont tendance à se rapprocher sur l'endroit du tissu.

### • Si la tension est trop faible

- ① Endroit du tissu
- ② Envers du tissu

Le fil de l'aiguille a tendance à faire des boucles sur l'envers du tissu et les points sont déformés.

## Stitch Pattern Selector Dial

Raise the needle and presser foot. Turn the pattern selector dial to set the symbol corresponding to the desired pattern at the setting mark.

- ① Setting mark

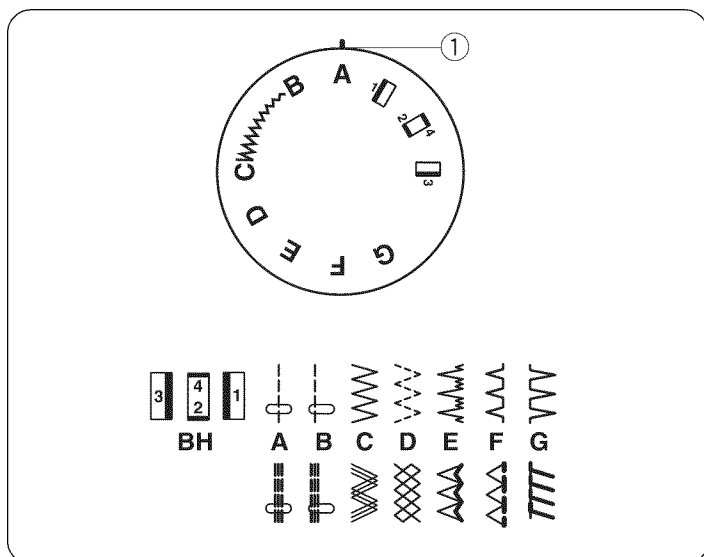

## Stitch Length Control Dial

Turn the stitch length control dial to set the desired stitch length at the setting mark.

The higher the number, the longer the stitch length.

- ① Setting mark

- “” is the recommended setting for buttonhole stitching.
- Adjust the dial in the 0.5–4 range when you sew the zigzag stitch.
- Set the dial at “S.S.” to sew the stretch stitch pattern.

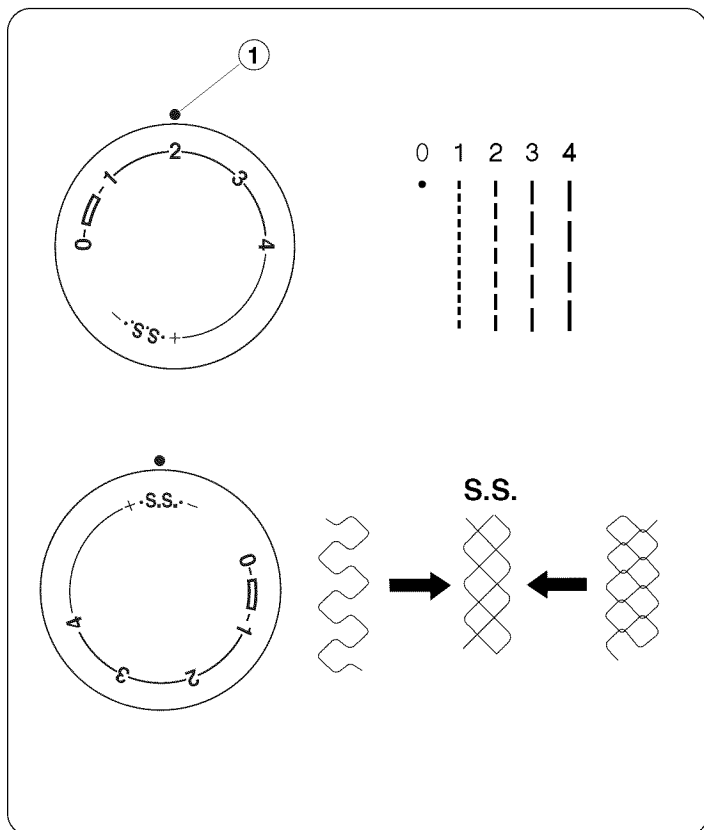

## Adjusting Stretch Stitch Balance

If the stretch stitch patterns are uneven when you sew on a particular fabric, correct them by turning the stitch length dial.

If the patterns are drawn out, correct them by setting the dial to the “-” side.

If the patterns are compressed, correct them by setting the dial to the “+” side.

## Reverse Stitch Control

Press the stitch control to sew in reverse.

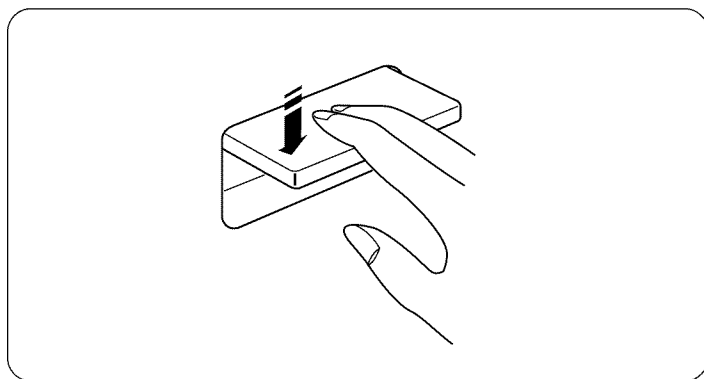

## Selector de puntada

Levante la aguja y el pie prensatelas. Gire el selector de puntada para ajustar el símbolo correspondiente al modelo deseado en la marca de ajuste.

- ① Setting mark

## Sélecteur de point

Levez l'aiguille et le pied de biche. Tournez le bouton sélecteur de point pour ajuster le symbole correspondant au modèle souhaité sur la marque d'ajustage.

- ① Marque d'ajustage

## Selector de longitud de puntada

Gire el selector de longitud de puntada para ajustar la longitud de puntada deseada en la marca de ajuste.

Cuando más alto sea el número, más larga será la longitud de puntada.

- ① Marca de ajuste

- “” es el ajuste recomendado para coser ojales.
- Ajuste el selector en el intervalo 0,5–4 cuando use la puntada en zigzag.
- Ajuste el botón selector en “S.S” para utilizar la puntada elástica.

## Cadran de réglage de la longueur du point

Tourner le cadran de réglage de la longueur du point de façon à placer le repère en face de la longueur de point désirée.

Plus le chiffre est élevé, plus le point sera long.

- ① Repère

- “” représente le réglage recommandé pour les boutonnieres.
- Réglez le cadran entre 0,5 et 4 lorsque vous utilisez un point zigzag.
- Réglez le cadran sur “S.S.” pour travailler en point droit extensible.

## Equilibrado de puntadas elásticas

Si los patrones de las puntadas elásticas son irregulares cuando trabaja sobre una tela concreta, puede corregir el problema girando el regulador de la longitud de la puntada.

Si los patrones quedan sueltos, corríjalos poniendo el regulador en el lado “-”.

Si los patrones quedan comprimidos, corríjalos poniendo el regulador en el lado “+”.

## Control de puntada invertida

La máquina coserá hacia atrás hasta que suelte el botón.

## Pour ajuster l'équilibre des points élastiques

Si les motifs de points élastiques sont inégaux lorsque vous cousez sur un tissu particulier, modifiez-les en tournant le sélecteur de longueur de point.

Si les motifs sont étirés, modifiez-les en réglant le sélecteur du côté du “-”.

Si les motifs sont compressés, modifiez-les en réglant le sélecteur du côté du “+”.

## Bouton de marche arrière

La machine coud en marche arrière tant que l'on appuie sur le bouton de marche arrière.

## SECTION III. STRAIGHT STITCH SEWING

### Straight Stitch

#### Machine setting

- |                          |                |
|--------------------------|----------------|
| ① Stitch selector:       | A or B         |
| ② Stitch length:         | 1.5 – 4        |
| ③ Needle thread tension: | 2 – 6          |
| ④ Presser foot:          | Zigzag foot: A |

#### NOTE:

There are three straight stitch needle position settings, left, center and right. When using the straight stitch foot, make sure to use center needle position. Otherwise the needle may strike the sewing foot and possibly break.

#### • Starting to sew

Raise the presser foot and position the fabric next to a seam guide line on the needle plate (5/8" (1.6 cm) is most common). Lower the needle to the point where you want to start. Lower the presser foot and pull the threads toward the back. Depress the foot control. Gently guide the fabric along a seam guide line letting the fabric feed naturally.

**CAUTION:** Do not place fingers near to the presser foot when guiding fabric, or the needle clamp screw may strike and injure your fingers.

#### • Finishing sewing

To fasten the ends of a seam, press the reverse stitch control and sew several reverse stitches. Raise the presser foot. Remove the fabric, draw the threads to the back and cut them with the thread cutter. The threads are now the proper length to begin sewing the next seam.

### Use the Seam Guides

- ① Center needle position
- ② Edge of fabric
- ③ Needle plate guide lines

The seam guides on the needle plate are there to help you measure seam width. The numbers on the needle plate indicate the distance between the center needle position and the edge of the fabric. The lines are 1/8" (0.3 cm) apart, and are engraved at 3/8", 4/8" and 5/8". The lines in millimeters are 5 mm apart, and are engraved at 10 mm and 15 mm.

### Turn a Square Corner

- ① Cornering guide

When sewing with fabric edge at 5/8" seam guide, to turn a square so that sewing continues at same distance from edge.

1. Stop stitching when front edge of fabric reaches the cornering guide lines.
2. Lower the needle by turning the hand wheel counterclockwise.
3. Raise the presser foot and turn the fabric counterclockwise 90°.
4. Lower the presser foot, and begin stitching in the new direction.

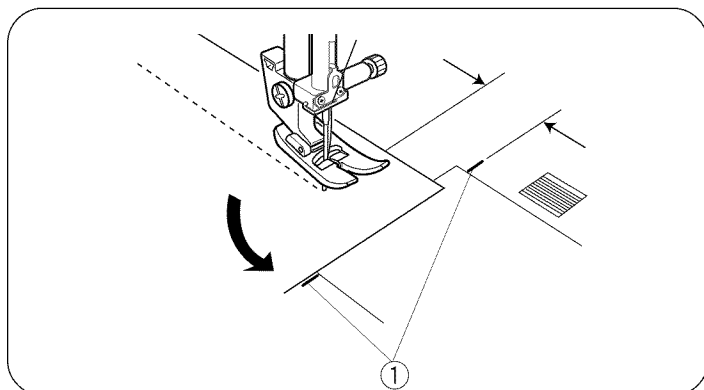
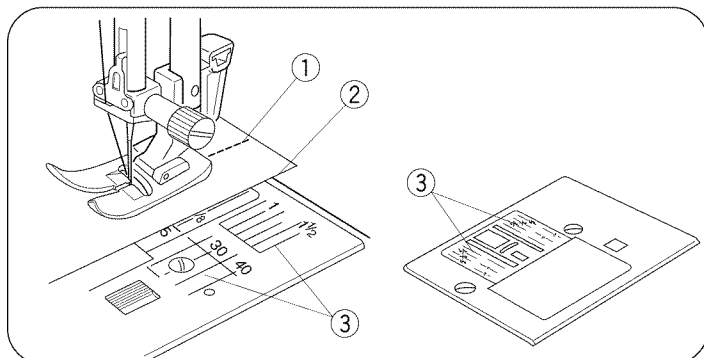
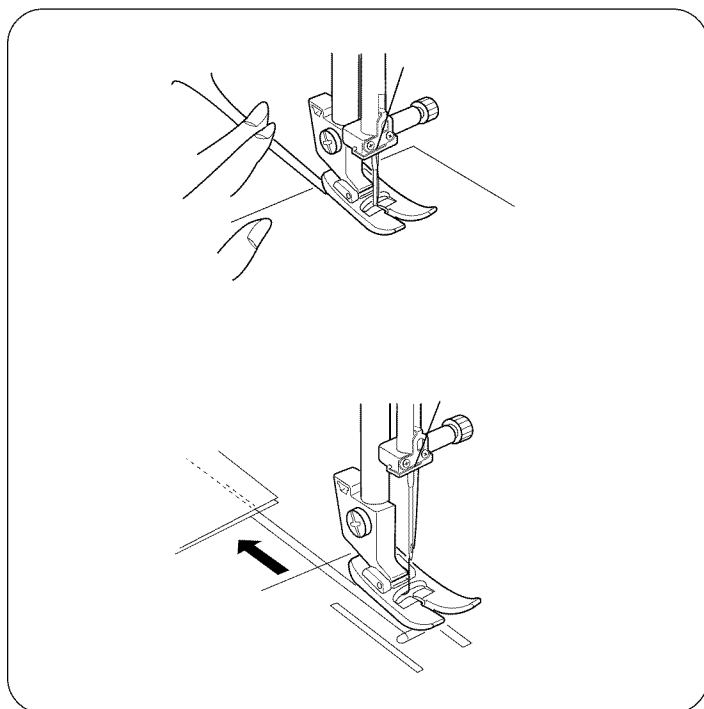
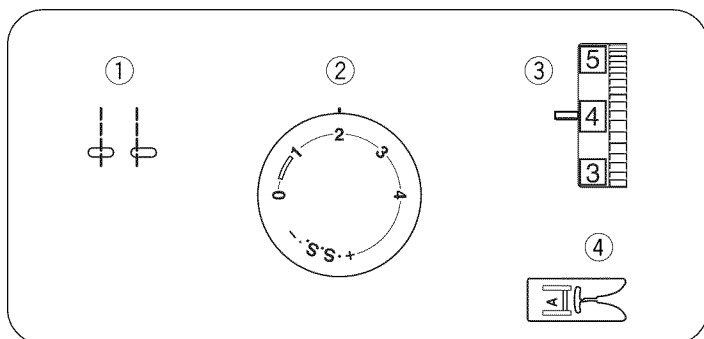

## SECCION III. COSTURA DE PUNTADA RECTA

### Puntada recta

#### Configuración de la máquina

- |                                 |                            |
|---------------------------------|----------------------------|
| ① Selector de puntada:          | A o B                      |
| ② Longitud de la puntada:       | 1.5 – 4                    |
| ③ Tensión del hilo de la aguja: | 2 – 6                      |
| ④ Prensateles:                  | Prensateles para zig-zag:A |

#### NOTA:

Cuando use el pie para puntada recta, asegúrese de poner la aguja en la posición del centro. De lo contrario, la aguja chocará contra el prensateles y es posible que se rompa.

#### • Para empezar a coser

Levante el pie prensateles y posicione la tela junto a las líneas guías en la placa de aguja (1.6 cm (5/8")).

Baje la aguja al punto donde quiera comenzar la costura. Baje el pie y pase los hilos hacia atrás por debajo del prensateles. Pise el pedal de control. Guíe la tela con cuidado a lo largo de la guía de costura dejando que la tela avance sola de forma natural.

**CAUIDADO:** No coloque los dedos cerca del prensateles mientras que dirige la tela. El tornillo de sujeción de la aguja podría golpear y lastimar los dedos.

#### • Para terminar a coser

Para rematar el final de las costuras, pulse el control de puntada invertida y cosa unas puntadas hacia atrás. Levante el pie. Saque la tela, tire de los hilos hacia atrás y córtelos con el cortahilos. Al cortar los hilos con el cortahilos quedará el sobrante de hilo adecuado para comenzar una nueva costura directamente.

### Uso de las guías de costura

- ① Centro de la posición de la aguja
- ② Borde de la tela
- ③ Línea guía del plato de aguja

Las guías de costura en la placa de aguja son para ayudarle a medir el ancho de costura. Las líneas son 0.3 cm (1/8") entre sí, con las de 3/8", 4/8" y 5/8", líneas grabadas. Las líneas en milímetros están grabadas por 10 mm y 15 mm de ancho entre sí.

### Cómo coser una esquina cuadrada

- ① Guía para esquinas

Al coser con el borde de la tela en la guía de costura de 16 mm (5/8 de pulgada), para coser una esquina cuadrada de manera que la costura continúe a la misma distancia del borde, haga lo siguiente:

1. Deje de coser cuando el borde delantero de la tela llega a las líneas de la guía para esquina.
2. Baje la aguja girando la el volante en sentido antihorario.
3. Eleve el prensateles y gire la tela 90 grados en sentido antihorario.
4. Baje el prensateles y comience a coser en la nueva dirección.

## PARTIE III. COUTURE AU POINT DROIT

### Point droit

#### Réglage de la machine

- |                                 |                |
|---------------------------------|----------------|
| ① Sélecteur de point:           | A ou B         |
| ② Longueur du point:            | 1.5 – 4        |
| ③ Tension du fil de l'aiguille: | 2 – 6          |
| ④ Pied presseur:                | Pied zig-zag:A |

#### REMARQUE:

Lorsque vous utilisez le pied à point droit, assurez-vous que l'aiguille est en position centrale. Autrement elle heurtera le pied et se cassera.

#### • Début d'une couture

Levez le pied presseur et placez le tissu le long de la ligne de repère sur la plaque d'aiguille (la plus utilisée est à 1.6 cm (5/8")).

Abaissez l'aiguille à l'endroit où vous souhaitez commencer la couture. Abaissez le pied presseur et tirez les fils vers l'arrière. Appuyez doucement sur la pédale de contrôle. Guidez le tissu le long de la ligne de repère en laissant le tissu avancer naturellement.

**ATTENTION:** Ne placez pas de doigts près du pied presseur en guidant le tissu. La vis de fixation de l'aiguille peut frapper et nuire les doigts.

#### • Finition d'une couture

Pour arrêter l'extrémité des coutures, appuyez sur le bouton de marche arrière et piquez plusieurs points en arrière. Relevez le pied presseur. Retirez le tissu, tirez les fils vers l'arrière et coupez-les à l'aide du coupe-fil. Les fils sont ainsi coupés à la bonne longueur pour le début de la prochaine couture.

### Utilisation des guides de couture

- ① Position centrale de l'aiguille
- ② Bord du tissu
- ③ Lignes de repère sur la plaque d'aiguille

L'intervalle entre les lignes est de 1/8" (3 mm) celles-ci sont gravées à 3/8", 4/8" et 5/8". L'intervalle entre les lignes en millimètres est de 5 mm. Celles-ci sont gravées à 10 mm et 15 mm.

### Pour coudre un angle droit

- ① Guide-virage

Afin de coudre un angle droit et afin d'assurer que la couture reste à distance égale du bord lorsque vous cousez sur le bord d'un tissu à 16 mm du bord de la couture:

1. Arrêtez de coudre lorsque le bord du tissu arrive au lignes du guide-virage.
2. Abaissez l'aiguille en tournant le volant dans le sens inverse des aiguilles d'une montre.
3. Levez le pied presseur et tournez le tissu dans le sens inverse des aiguilles d'une montre à 90°.
4. Abaissez le pied presseur et commencez la couture dans la nouvelle direction.

## Topstitching

### Machine setting

- ① Stitch selector: B
- ② Stitch length: 1.5 – 4
- ③ Needle thread tension: 2 – 6
- ④ Presser foot: Zigzag foot: A

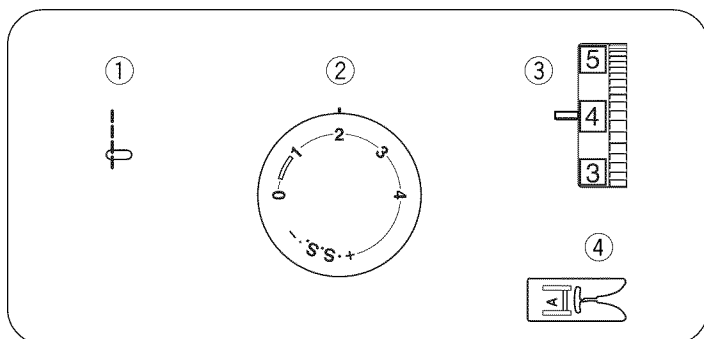

Topstitching emphasizes lines of garments and keeps seams and edges flat and crisp. Accent suits or blouses with one or two rows of topstitching around the outer edges of cuffs, lapels or collars. Lower the presser foot and keep the edge of the fabric next to the right edge of the presser foot.

Evenly guide the fabric along the edge to produce an even row of topstitching 3/8" (1.0 cm) from the edge.

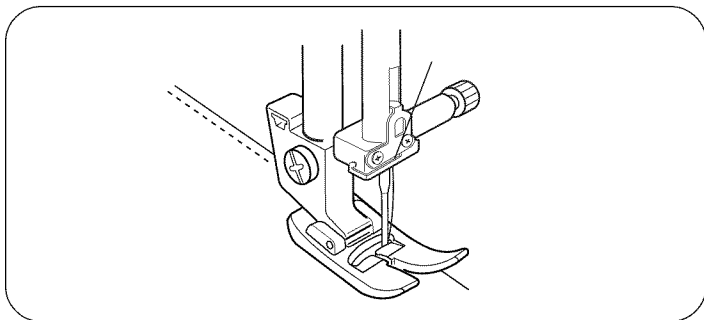

## Zipper Sewing

### Machine setting

- ① Stitch selector: A
- ② Stitch length: 2
- ③ Needle thread tension: 2 – 6
- ④ Presser foot: Zipper foot: E

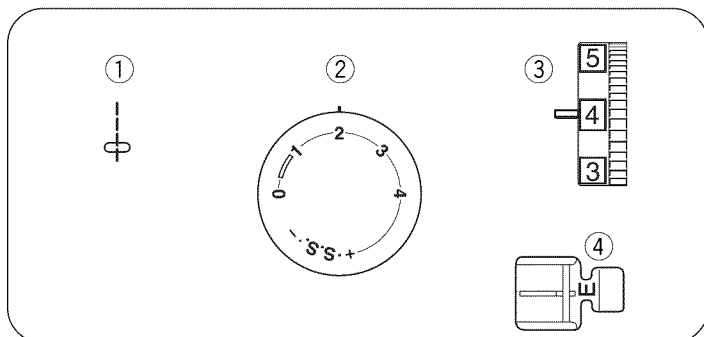

### • To snap on the zipper foot

- ① Slit
- ② Pin
- ③ To sew left side
- ④ To sew right side

Fit the pin on the zipper foot into the slit on the foot holder.

\* To sew the left side of the zipper, attach zipper foot on the right-hand side of pin.

\* To sew the right side of zipper, attach the zipper foot on the left-hand side of pin.

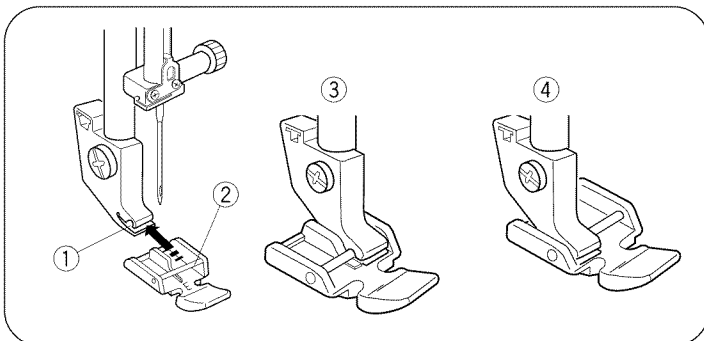

## Costura a la vista

### Configuración de la máquina

- |                                 |                            |
|---------------------------------|----------------------------|
| ① Selector de puntada:          | B                          |
| ② Longitud de la puntada:       | 1.5 – 4                    |
| ③ Tensión del hilo de la aguja: | 2 – 6                      |
| ④ Prensatelas:                  | Prensatelas para zig-zag:A |

La costura a la vista resulta las líneas de prendas y mantiene las costuras y los bordes planos y derechos.

Acentúe los vestidos y las blusas con una hilera o dos de costura a la vista alrededor de los bordes de los puños, solapas o cuellos. Baje el pie prensatelas y mantenga el borde de la tela junto al borde derecho del prensatelas.

Guíe en forma pareja la tela para que la hilera del respunte quede igual, a 1.0 cm (3/8") del borde.

## Surpiqûre

### Réglage de la machine

- |                                 |                |
|---------------------------------|----------------|
| ① Sélecteur de point:           | B              |
| ② Longueur du point:            | 1.5 – 4        |
| ③ Tension du fil de l'aiguille: | 2 – 6          |
| ④ Pied presseur:                | Pied zig-zag:A |

Les surpiqûres permettent de faire des coutures décoratives et de garder les bords plats et rigides. Vous pouvez orner les ensembles et les blouses avec une ou deux surpiqûres autour des poignets, revers et cols.

Abaissez le pied presseur et gardez le bord du tissu près du bord droit du pied.

Cousez ainsi pour faire une surpiqûre régulière à 1.0 cm (3/8") du bord.

## Costura de cremalleras o cierres

### Configuración de la máquina

- |                                 |                                 |
|---------------------------------|---------------------------------|
| ① Selector de puntada:          | A                               |
| ② Longitud de la puntada:       | 2                               |
| ③ Tensión del hilo de la aguja: | 2 – 6                           |
| ④ Prensatelas:                  | Prensatelas para cremalleras: E |

### • Cómo colocar el prensatelas para cremalleras

- ① Raja
- ② Pasador
- ③ Para coser el lado izquierdo
- ④ Para coser el lado derecho

Encaje el pasador del pie para cremalleras en la enclavadura del enmague.

\* Para coser el lado izquierdo de la cremallera, enganche el prensatelas por la parte derecha del pasador.

\* Para coser el lado derecho de la cremallera, enganche el prensatelas por la parte izquierdo del pasador.

## La couture des fermetures à glissière

### Réglage de la machine

- |                                 |                                 |
|---------------------------------|---------------------------------|
| ① Sélecteur de point:           | A                               |
| ② Longueur du point:            | 2                               |
| ③ Tension du fil de l'aiguille: | 2 – 6                           |
| ④ Pied presseur:                | Pied à fermeture à glissière: E |

### • Pour fixer le pied à fermeture à glissière

- ① Fente
- ② Broche
- ③ Quand on coud le côté gauche
- ④ Quand on coud le côté droit

Placez la broche du pied dans l'encoche du support de pied.

\* Pour coudre le côté gauche de la fermeture, fixez le pied du côté droit.

\* Pour coudre le côté droit de la fermeture, fixez le pied du côté gauche.

## Zipper Sewing (Continued)

### • Fabric preparation

- ① Right (top) side of fabric
- ② Wrong (bottom) side of fabric
- ③ Bottom seam
- ④ Zipper bottom stop position
- ⑤ Basting stitch

Place the right (top) sides of the fabric ① together. Sew a bottom seam ③  $5/8''$  (2.2 cm) from the right edge to the estimated zipper bottom stop position ④. Sew in reverse a few stitches to lock.

Increase the stitch length to 4, set needle thread tension to 0, and sew basting stitch ⑤ the entire length of the zipper sewing.

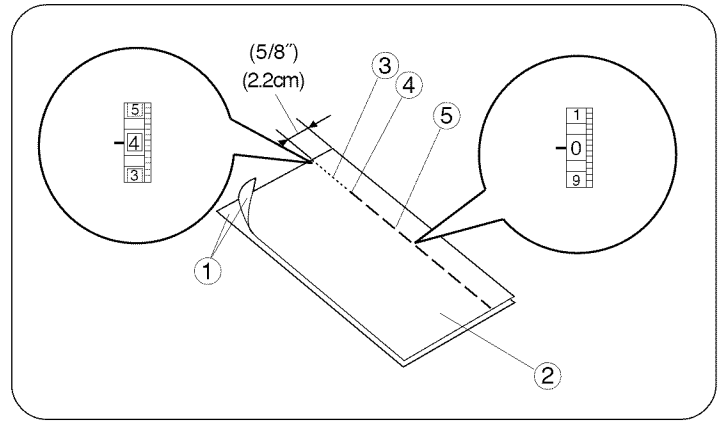

### • To sew

- ①  $1/8''$  (0.4 cm) fabric margin
- ② Zipper teeth
- ③ Zipper tape

#### ① Attach zipper foot on right-side of pin.

Fold back the upper layer seam allowance. Fold back the lower layer seam allowance to leave a  $1/8''$  (0.4 cm) margin of fabric ①.

Place zipper teeth next to margin edge and pin margin to zipper tape.

Align zipper foot with margin edge. Return thread tension and stitch length to original settings. Sew a seam the entire length of zipper tape, removing pins as you go. Before reaching pull-tab, stop the machine with needle in the fabric and raise the foot, then unzip a few inches to clear a path for the stitch.

Remove fabric and close zipper.

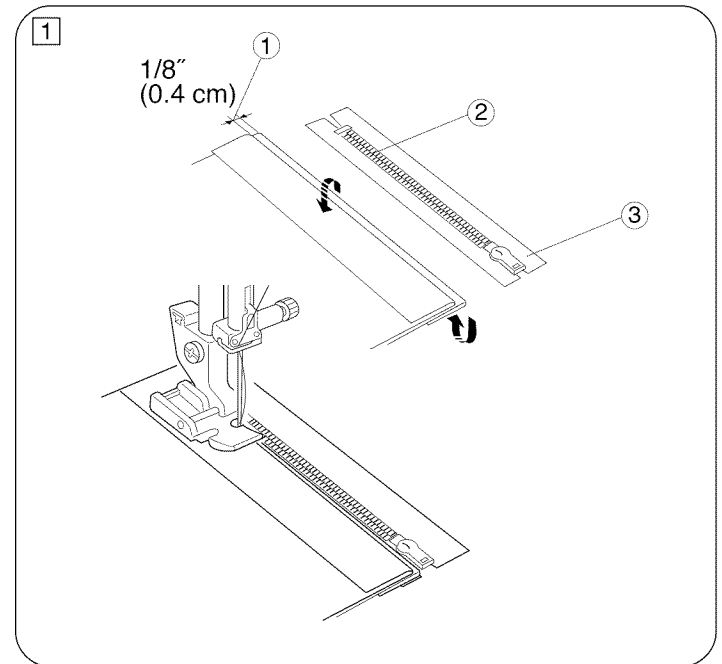

#### ② Raise and release foot, and re-attach it on left-hand side of pin.

Take the upper fabric layer and lay it flat over the zipper. Starting just below zipper bottom stop, sew across fabric to about  $3/8''$  to  $1/2''$  distance from the basting stitch line. Turn fabric  $90^\circ$  and sew a seam the entire length of zipper tape. Before reaching pull-tab, stop the machine with needle in fabric and raise the foot. Use seam ripper to open a few inches of basting stitch, then unzip a few inches to clear a path for the stitch. At end of seam, sew in reverse a few stitches to lock.

Once both sides of zipper are sewn, use seam ripper to open the basting stitch.

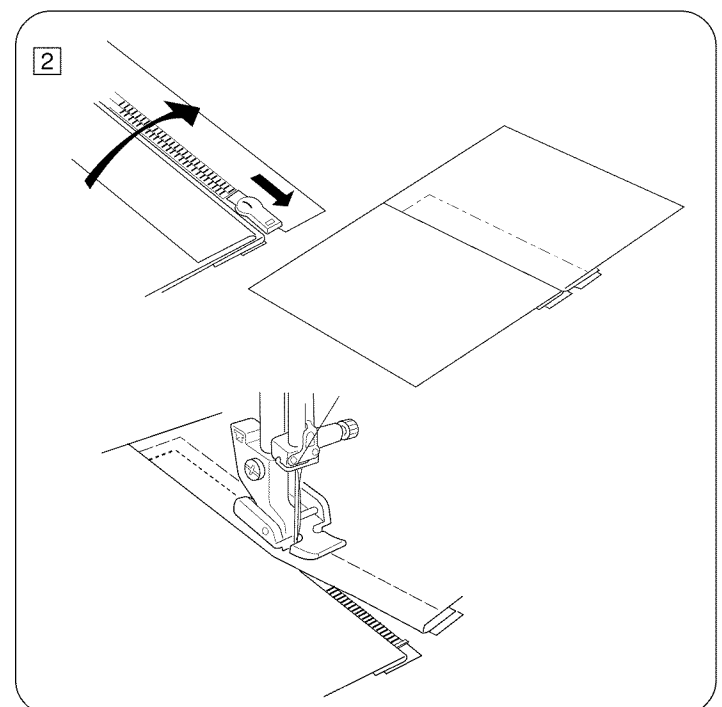

## Costura de cremalleras o cierres (continuación)

### • Preparación de la tela

- ① Parte de arriba de la tela
- ② Parte de abajo de la tela
- ③ Costura inferior
- ④ Posición de parada de la cremallera
- ⑤ Puntada de hilvanado

Coloque juntos los partes de arriba de la tela ①. Cosa una costura inferior a 2.2 cm (4/8") del borde derecho ③ hasta la posición inferior de parada de la cremallera ④. Agregure unas puntadas en reversa para fijar.

Incremente la longitud de puntada a 4, ajuste la tensión del hilo de la aguja a 0 y cosa una puntada de hilvando ⑤ a todo lo largo de la abertura de la cremallera.

### • Para coser

- ① Margen de tela de 0.4 cm (1/8")
- ② Dientes de la cremallera
- ③ Cinta de la cremallera

① Instale el prensatelas para cremalleras en el lado derecho del poste.

Doble el excedente la capa superior hacia arriba para dejar un margen de 0.4 cm (1/8") de tela ①.

Coloque los dientes de la cremallera junto al borde del margen y sujete el margen con alfileres a la cinta de la cremallera.

Alinee el prensatelas para cremalleras con el borde del margen. Restablezca la tensión del hilo y la longitud de puntada a los valores originales. Cosa una costura a todo lo largo de la cinta de la cremallera, quitando los alfileres a medida que avanza.

Antes de llegar a la lengüeta de la cremallera, detenga la máquina con la aguja dentro de la tela y levante el prensatelas; después abra la cremallera unos centímetros para dejar el camino libre para la puntada.

Quite la tela y cierre la cremallera.

② Levante y libere el prensatelas y vuelva a colocarlo en el lado izquierdo del poste.

Tome la capa superior de la tela y extiéndala sobre la cremallera.

Comience justo abajo del tope de la cremallera y cosa a lo ancho de la techa hasta una distancia de 1 a 1.3 cm (3/8" a 1/2") de la línea de puntada de hilvanado.

Gire la tela 90° y cosa una costura de todo lo largo de la cinta de la cremallera. Antes de llegar a la lengüeta de la cremallera, detenga la máquina con la aguja dentro de la tela y levante el prensatelas. Use un abrecosturas para abrir unos centímetros de la puntada de hilvanado y luego abra la cremallera unos centímetros para dejar el camino libre para la puntada. Cosa unas puntadas inversas para fijar.

Después de coser ambos lados de la cremallera, utilice un abrecosturas para abrir la puntada de hilvanado.

## La couture des fermeture à glissière (suite)

### • Préparation du tissu

- ① Endroit du tissu
- ② Envers du tissu
- ③ Couture inférieure
- ④ Point d'arrêt de la fermeture éclair
- ⑤ Point de bâti

Placez les endroits du tissu ① les uns contre les autres.

Effectuez une couture de fond de 2.2 cm (5/8 de pouce) du bord droit ③ jusqu'au point d'arrêt inférieur estimé de la fermeture éclair ④. Pour sécuriser la couture, faites quelques points en marche arrière.

Augmentez la longueur du point à 4, réglez la tension du fil de l'aiguille à 0, puis effectuez un point de bâti ⑤ tout au long de la fermeture éclair.

### • Pour coudre

- ① Marge du tissu: 0.4 cm (1/8 de pouce)
- ② Dents de la fermeture éclair
- ③ Ruban de la fermeture éclair

① Fixer le pied à fermeture éclair du côté droit de la broche.

Replier la valeur de couture de la couche supérieure de façon à laisser 0.4 cm (1/8 de pouce) de marge du tissu ①.

Placer les dents de la fermeture éclair à côté du bord de la marge et épingler la marge au ruban de la fermeture éclair.

Aligner le pied à fermeture éclair avec le bord de la marge.

Revenir aux réglages de tension du fil et de longueur du point d'origine. Coudre une couture tout le long du ruban de la fermeture éclair, en enlevant les épingles au fur et à mesure.

Avant d'atteindre la tirette, arrêter la machine, l'aiguille dans le tissu, et soulever le pied. Ensuite, défaire la fermeture éclair sur une longueur de quelques centimètres de façon à libérer un passage pour le point.

Enlever le tissu et fermer la fermeture éclair.

② Soulever et relâcher le pied, puis le fixer à nouveau du côté gauche de la broche.

Prendre la couche supérieure du tissu et la placer à plat sur la fermeture. Coudre sur tout le tissu, en commençant juste en-dessous du point d'arrêt inférieur, jusqu'à une distance d'environ 3/8 de pouce à un demi pouce de la couture de bâti.

Tourner le tissu à 90° et coudre sur toute la longueur du ruban de la fermeture éclair. Avant d'atteindre la tirette, arrêter la machine, l'aiguille dans le tissu, et soulever le pied. Avec un découvit, défaire quelques centimètres de point de bâti, puis ouvrir la fermeture éclair sur quelques centimètres de façon à dégager un passage pour la couture. Coudre quelques points en marche arrière pour sécuriser la couture.

Une fois que les deux côtés de la fermeture éclair sont cousus, utiliser le découvit pour défaire le point de bâti.

## Pin Tucking

### Machine setting

- ① Stitch pattern: A
- ② Stitch length: 1.5 – 3
- ③ Thread tension: 2 – 6
- ④ Presser foot: Blind hemming foot: G

Fold a fabric wrong side together and Lower the needle into the fabric 0.1 – 0.2 cm inside the folded edge. Lower the foot and turn the screw to align the guide on the foot with the folded edge. Sew slowly while guiding the folded edge along the guide. Open the fabric and iron press the tucks.

- ① Screw
- ② Guide
- ③ Folded edge

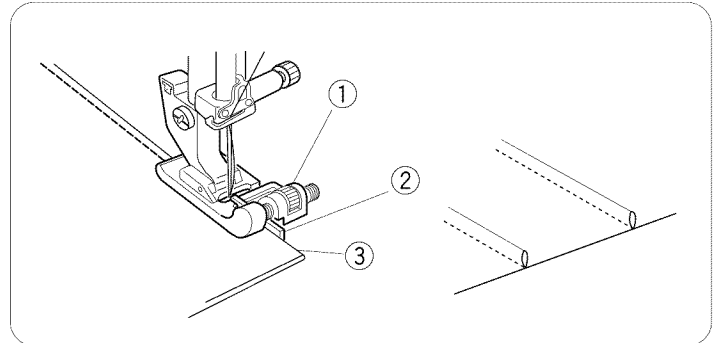
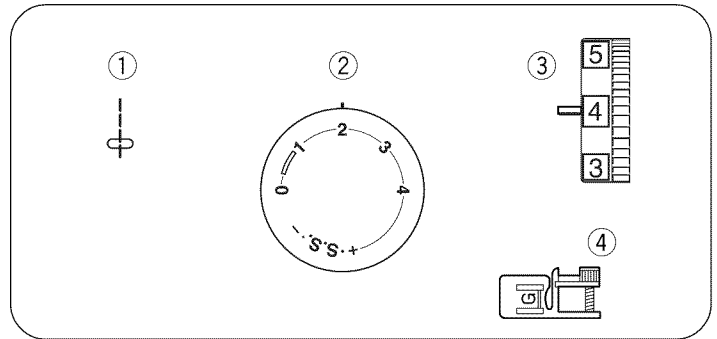

## To Drop or Raise the Feed Dogs

The drop feed dogs lever is located underneath the free arm bed.

- ① To drop the feed dogs, push the lever in the direction of the arrow, as illustrated.
- ② To raise the feed dogs, push the lever in the direction of the arrow, as illustrated, and turn the handwheel toward you. Feed dogs must be up for normal sewing.

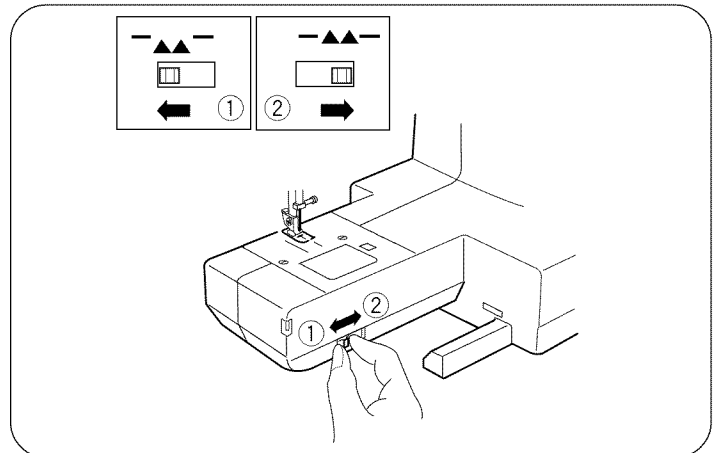

## Darning

### Machine setting

- ① Stitch selector: A
- ② Stitch length: Any
- ③ Needle thread tension: 2 – 6
- ④ Presser foot: Removed
- ⑤ Feed dogs: Dropped

Drop the feed dogs (see above) and remove the presser foot. Center the hole in the fabric on an embroidery hoop, as shown. Lower the presser bar and sew at a slow speed. Move the fabric back and forth slowly until the darning area is covered. Turn the fabric a 1/4 turn (90°), and sew another layer of stitching over the first layer.

### NOTE:

If the fabric is thin or badly damaged, use a separate piece of fabric under the hole to reinforce it.

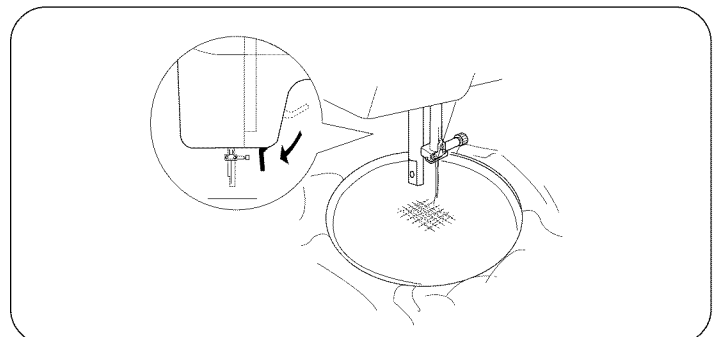
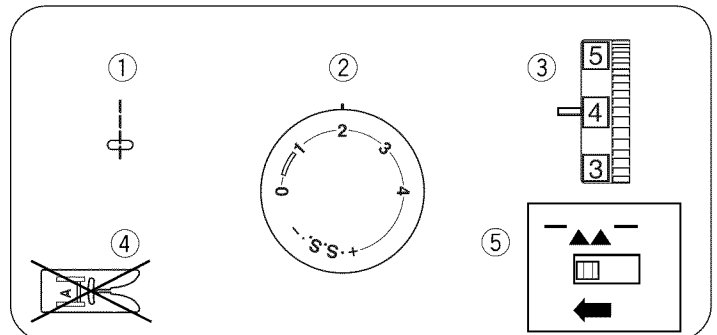

## Prendido con alfileres

### Configuración de la máquina

- |                                 |                                                     |
|---------------------------------|-----------------------------------------------------|
| ① Selector de puntada:          | A                                                   |
| ② Longitud de la puntada:       | 1.5 – 3                                             |
| ③ Tensión del hilo de la aguja: | 2 – 6                                               |
| ④ Prensateles:                  | Prensateles para puntada de dobladillo invisible: G |

Doble juntos los reversos de la tela y baje la aguja hasta la tela, a 0,1-0,2 cm dentro del borde doblado.

Baje el pie y gire el tornillo para alinear la guía del pie con el borde doblado.

Cosa despacio, mientras guía el borde doblado a lo largo de la guía.

Abra la tela y planche las alforzas.

- ① Tornillo
- ② Guía
- ③ Borde doblado

## Cómo subir/bajar los dientes del transporte

La palanca de mando para los dientes del transporte está debajo del brazo libre.

- ① Para bajar los dientes del transporte empuje la palanca de mando en la dirección indicada por la flecha como se muestra en la ilustración.
- ② Pour subir los dientes del transporte empuje la palanca de mando en la dirección indicada por la flecha como se muestra en la ilustración y gire el volante de mano hacia usted. Los dientes de transporte deben estar subidos para las costuras normales.

## Zurcido

### Configuración de la máquina

- |                                 |                    |
|---------------------------------|--------------------|
| ① Selector de puntada           | A                  |
| ② Longitud de la puntada:       | Cualquier número   |
| ③ Tensión del hilo de la aguja: | 2 – 6              |
| ④ Prensateles:                  | Ningún prensateles |
| ⑤ Los dientes de transporte:    | Bajados            |

Baje las uñas (véase la sección anterior) y quite el prensateles. Centre el agujero de la tela en un aro de bordado, tal como se ilustra. Baje el prensateles y confeccione a velocidad lenta. Mueva la tela con lentitud hacia delante y hacia atrás hasta cubrir la zona de zurcido. Gire la tela 90 grados y aplique otra capa de puntadas sobre la primera capa.

#### NOTA:

Si la tela es muy delgada o está en muy mal estado, utilice un trozo de tela saaparada debajo del agujero para reforzarlo.

## Nervures

### Réglage de la machine

- |                                 |                                    |
|---------------------------------|------------------------------------|
| ① Sélecteur de point:           | A                                  |
| ② Longueur de point:            | 1.5 – 3                            |
| ③ Tension du fil de l'aiguille: | 2 – 6                              |
| ④ Pied presseur:                | Pied à point d'ourlet invisible: G |

Pliez le tissu envers contre envers et piquez l'aiguille dans le tissu à 0,1 ou 0,2 cm à l'intérieur du bord plié.

Abaissez le pied-de-biche et tournez la vis pour aligner le guide du pied avec le bord plié.

Cousez doucement tout en guidant le bord plié le long du guide.

Ouvrez le tissu et repassez les nervures.

- ① Vis
- ② Guide
- ③ Bord plié

## Comment monter et descendre les griffes d'entraînement

Le levier des griffes d'entraînement est situé sous le berceau du bras libre.

- ① Pour faire descendre les griffes d'entraînement, poussez le levier dans le sens de la flèche comme illustré.
- ② Pour les faire monter, poussez le levier dans le sens de la flèche comme illustré et tournez la volant à main vers vous. Les griffes doivent être relevées pendant la couture normale.

## Reprisage

### Réglage de la machine

- |                                 |                      |
|---------------------------------|----------------------|
| ① Sélecteur de point:           | A                    |
| ② Longueur du point:            | Toute                |
| ③ Tension du fil de l'aiguille: | 2 – 6                |
| ④ Pied presseur:                | Pas de pied presseur |
| ⑤ Griffes d'entraînement:       | Descendues           |

Retirez le pied-de-biche (voir ci-dessus) et tendez le tissu entre les anneaux d'un cercle à broder en prenant soin de centrer le trou. Remontez le fil de canette a travers le tissu en retenant la fil de bobine; faites un point à l'endroit où vous commencerez à reprendre. Abaissez ensuite le levier de relevage du pied-de-biche et piquez lentement. Couvrez la surface à reprier en déplaçant le tambour lentement d'avant en arrière. Tournez le tambour d' 1/4 de tour (90°) et refaites une série de points sur les premiers.

#### REMARQUE:

Si le tissu est fin ou très usé, mettez un morceau de tissu dessous pour le renforcer.

## SECTION IV. ZIGZAG STITCH SEWING

### Basic Zigzag

#### Machine setting

- ① Stitch selector: C
- ② Stitch length: 0.5 – 3
- ③ Needle thread tension: 2 – 5
- ④ Presser foot : Zigzag foot: A

The zigzag stitch is one of the most common and versatile stitches. It can be a utility stitch for button sewing, buttonhole making, hemming, overcasting, mending and darning.

It can also be used to decorate with trims, appliques and cut work or as a decorative stitch.

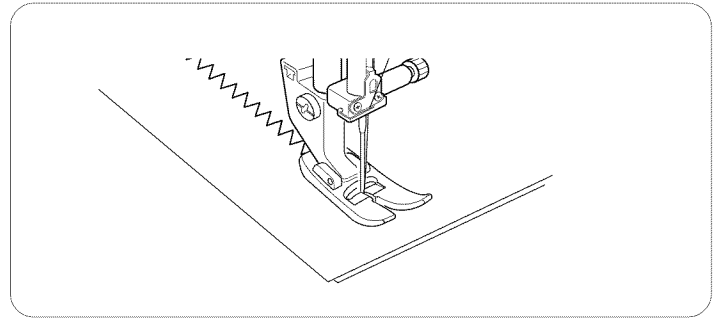
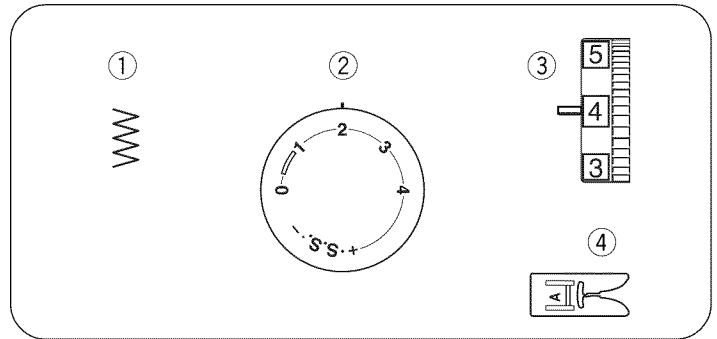

### Satin stitching

#### Machine setting

- ① Stitch selector: C
- ② Stitch length: 0.5 – 1
- ③ Needle thread tension: 1 – 4
- ④ Presser foot : Zigzag foot: A

The satin stitch is often used to decorate and to overcast the raw edge on blankets, linens, tablecloths, napkins, etc. It is also attractive in applique.

Once your machine is set up to stitch, test stitch on the fabric being used for best results. A tight satin stitch may pucker some lightweight fabrics.

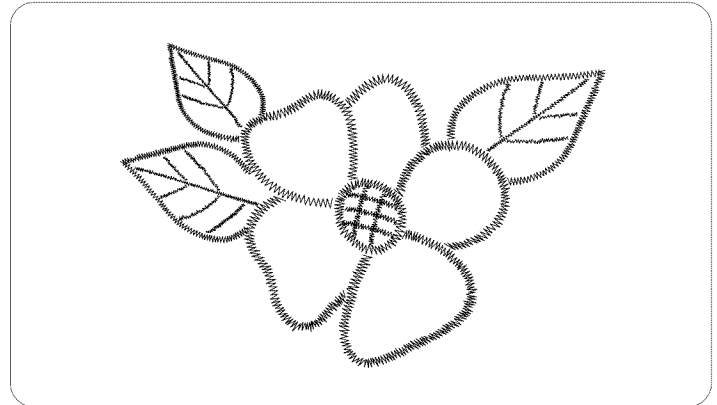
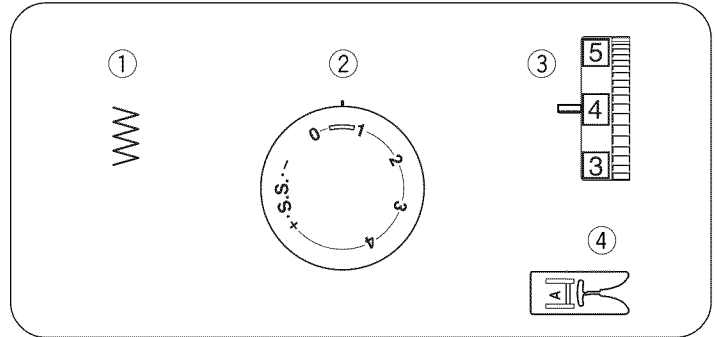

## SECCION IV. PUNTADAS DE ZIG-ZAG

### Puntada de zig-zag

#### Configuración de la máquina

- |                                 |                             |
|---------------------------------|-----------------------------|
| ① Selector de puntada:          | C                           |
| ② Longitud de la puntada:       | 0.5 – 3                     |
| ③ Tensión del hilo de la aguja: | 2 – 5                       |
| ④ Prensateles:                  | Prensateles para zig-zag: A |

La puntada de zig-zag es una de las puntadas más comunes y más versátiles. Es una puntada de servicio para pegar botones, hacer ojales, para dobladillos, puntada sobrepuesta, para remendar y para zurcir. También puede ser utilizada para decorar con ribetes, aplicaciones y como puntada decorativa.

### Puntada en satén

#### Configuración de la máquina

- |                                 |                             |
|---------------------------------|-----------------------------|
| ① Selector de puntada:          | C                           |
| ② Longitud de la puntada:       | 0.5 – 1                     |
| ③ Tensión del hilo de la aguja: | 1 – 4                       |
| ④ Prensateles:                  | Prensateles para zig-zag: A |

La puntada de satén es muy versátil y frecuentemente utilizada como puntada decorativa y también puede ser usada para sobre hilar un orillo burdo en sábanas, ropa blanca, manteles y servilletas. Es especialmente atractiva para aplicaciones. Después de ajustar la máquina, experimente en un pedazo de la tela que planea utilizar. Si la puntada está demasiado apretada puede arrugar o fruncir algunas telas livianas.

## PARTIE IV. POINTS ZIG-ZAG

### Zig-zag simple

#### Réglage de la machine

- |                                 |                 |
|---------------------------------|-----------------|
| ① Sélecteur de point:           | C               |
| ② Longueur du point:            | 0.5 – 3         |
| ③ Tension du fil de l'aiguille: | 2 – 5           |
| ④ Pied presseur:                | Pied zig-zag: A |

Le zig-zag est un point très commun et aux usages multiples. Il est utile pour coudre les boutons, les boutonniers, les ourlets, ainsi que pour surfiler et repriser. On peut également l'utiliser pour orner avec des gances, des appliques ou des jours, ou comme point décoratif.

### Point lancé

#### Réglage de la machine

- |                                 |                 |
|---------------------------------|-----------------|
| ① Sélecteur de point:           | C               |
| ② Longueur du point:            | 0.5 – 1         |
| ③ Tension du fil de l'aiguille: | 1 – 4           |
| ④ Pied presseur:                | Pied zig-zag: A |

Le point lancé est souvent utilisé pour décorer et arrêter le bord des couvertures du linge de maison des nappes, des serviettes de table, etc. Il convient aussi très bien pour les appliques. Lorsque votre machine est réglée pour la couture, faites un essai sur le tissu que vous allez utiliser. Si le point est trop serré, vous risquez de plisser les tissus légers.

## Monogramming

### Machine setting

- ① Stitch selector: C
- ② Stitch length: 0.5 – 1
- ③ Needle thread tension: 1 – 4
- ④ Presser foot: Zigzag foot: A

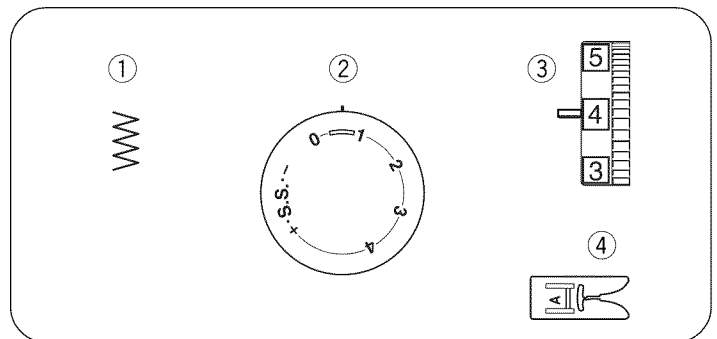

Attach a piece of stabilizer on the wrong side (Bottom side) of the fabric.

Draw letters on the fabric with tailor's chalk. Form each pattern with satin stitch, adjusting stitch width.

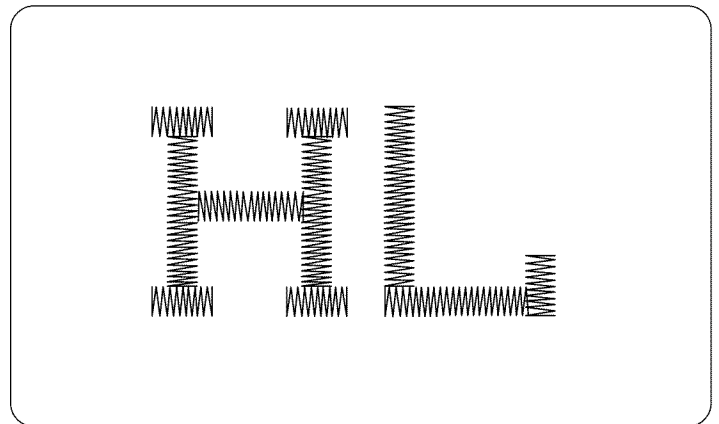

## Applique

### Machine setting

- ① Stitch selector: C
- ② Stitch length: 0.5 – 1
- ③ Needle thread tension: 1 – 4
- ④ Presser foot: Zigzag foot: A

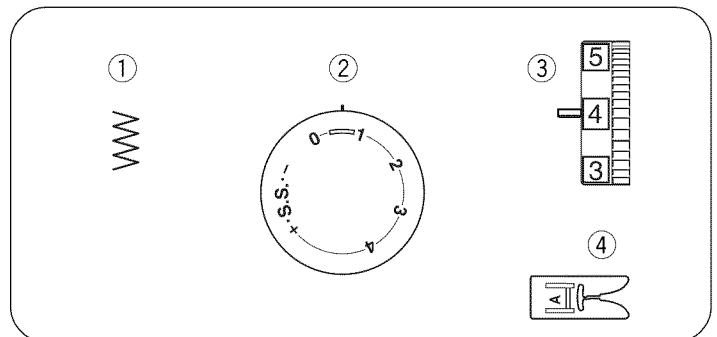

Baste applique pieces on the fabric, or fuse the applique pieces with iron-on fabric joiner. Stitch around the applique making sure the needle falls along the raw edge of the applique.

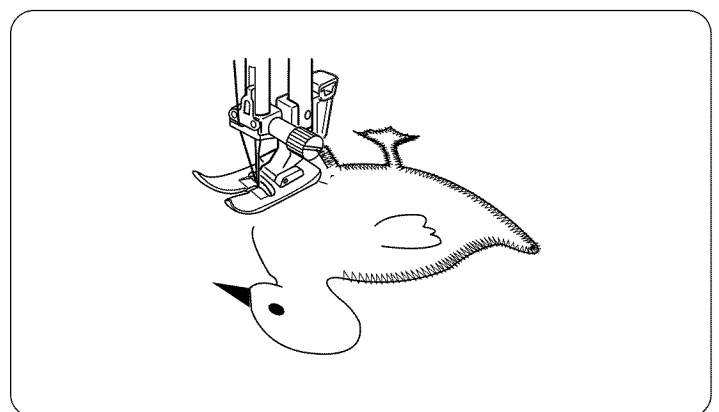

## Monogramas

### Configuración de la máquina

- |                                 |                             |
|---------------------------------|-----------------------------|
| ① Selector de patrón:           | C                           |
| ② Control de la longitud:       | 0.5 – 1                     |
| ③ Tensión del hilo de la aguja: | 1 – 4                       |
| ④ Prensateles:                  | Prensateles para zig-zag: A |

Coloque la entretela por la parte de abajo de la tela.  
Dibuje las letras sobre la tela utilizando tiza de costura. Forme cada modelo ajustando el ancho de la puntada.

## Monogrammes

### Réglage de la machine

- |                                 |                 |
|---------------------------------|-----------------|
| ① Sélecteur de point:           | C               |
| ② Longueur du point:            | 0.5 – 1         |
| ③ Tension du fil de l'aiguille: | 1 – 4           |
| ④ Pied presseur:                | Pied zig-zag: A |

Fixez un tissu stabilisateur sur l'envers du tissu.  
Dessinez les lettres sur le tissu avec une craie de tailleur. Suivez chaque motif au point de bourdon en réglant la largeur du point.

## Aplicaciones

### Configuración de la máquina

- |                                 |                             |
|---------------------------------|-----------------------------|
| ① Selector de patrón:           | C                           |
| ② Control de la longitud:       | 0.5 – 1                     |
| ③ Tensión del hilo de la aguja: | 1 – 4                       |
| ④ Prensateles:                  | Prensateles para zig-zag: A |

Bastee las piezas de aplicación sobre la tela, o pegue con tela térmica. Cosa alrededor de la aplicación para asegurarse de que la aguja cae sobre el borde exterior de la aplicación.

## Appliques

### Réglage de la machine

- |                                 |                 |
|---------------------------------|-----------------|
| ① Sélecteur de point:           | C               |
| ② Longueur du point:            | 0.5 – 1         |
| ③ Tension du fil de l'aiguille: | 1 – 4           |
| ④ Pied presseur:                | Pied zig-zag: A |

Bâissez les appliques sur le tissu ou collez-les avec de la colle pour tissu (thermocollant). Piquez autour des appliques en vous assurant que l'aiguille pique le long du bord brut du tissu.

## Bar Tacking

### Machine setting

- |                          |                |
|--------------------------|----------------|
| ① Stitch selector:       | B – C          |
| ② Stitch length:         | 0.5 – 1        |
| ③ Needle thread tension: | 1 – 4          |
| ④ Presser foot:          | Zigzag foot: A |

This is similar to a very short satin stitch and is used to reinforce points of strain such as corners, pockets and straps of lingerie.

Sew four (4) to six (6) stitches.

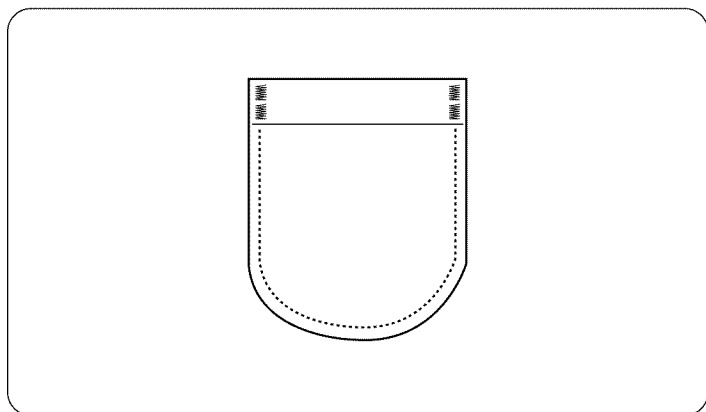
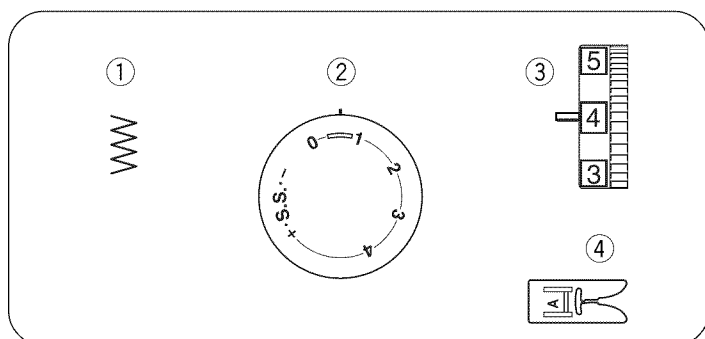

## Button Sewing

### Machine setting

- |                   |               |
|-------------------|---------------|
| ① Stitch pattern: | B – C         |
| ② Stitch length:  | Any           |
| ③ Thread tension: | 3 – 7         |
| ④ Presser foot:   | Zigzag foot A |
| ⑤ Feed dog:       | Lowered       |

- Drop the feed dogs. Place the button below the zigzag foot, making sure to align the holes with the horizontal slot in the foot. Lower the presser foot to hold the button in place.
- Determine which stitch width setting matches the distance between the button holes. The needle must go safely through each hole when sewing. Unthread the needle to help you determine the zigzag width.
- Thread the needle. Turn the handwheel, so that the needle is in its leftmost position, and then drop the needle through the left buttonhole.
- Press the foot control and sew about 10 stitches.
- Sew the other row of holes (if applicable) using the steps above. Trim excess threads from both sides of the fabric.

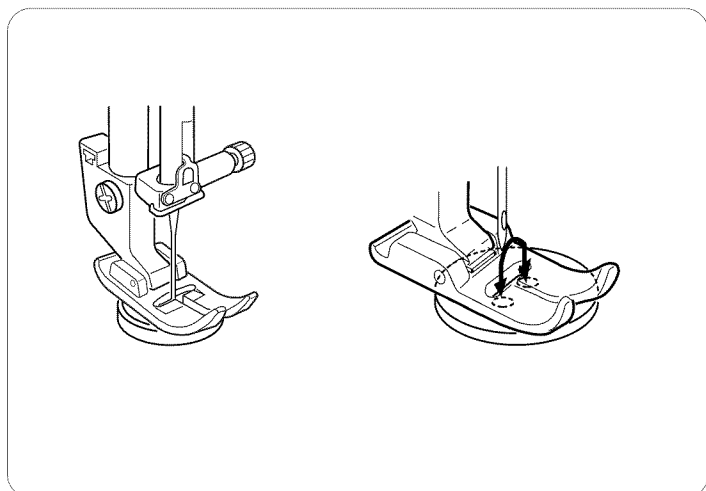
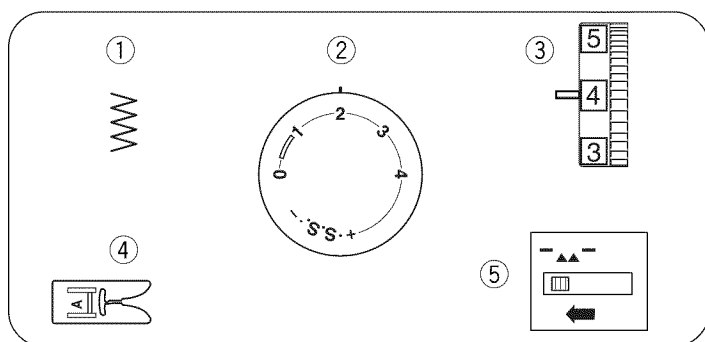

## Puntada de refuerzo

### Configuración de la máquina

- |                                 |                             |
|---------------------------------|-----------------------------|
| ① Selector de puntada:          | B – C                       |
| ② Longitud de la puntada:       | 0.5 – 1                     |
| ③ Tensión del hilo de la aguja: | 1 – 4                       |
| ④ Prensatelas:                  | Prensatelas para zig-zag: A |

Esta puntada es similar a una puntada de realce muy corta y se utiliza para reforzar los puntos que reciben el mayor esfuerzo, como esquinas o bolsillos y las tiras en ropa interior. Cosa de (4) a (6) puntadas de zig-zag.

## Brides de renfort

### Réglage de la machine

- |                                 |                 |
|---------------------------------|-----------------|
| ① Sélecteur de point:           | B – C           |
| ② Longueur du point:            | 0.5 – 1         |
| ③ Tension du fil de l'aiguille: | 1 – 4           |
| ④ Pied presseur:                | Pied zig-zag: A |

Il s'agit d'un point de bourdon très court que l'on utilise pour renforcer les points de tension tels que les coins de poches et les bretelles de lingerie. Piquez quatre (4) à six (6) points.

## Costura de botones

### Configuración de la máquina

- |                                 |                             |
|---------------------------------|-----------------------------|
| ① Selector de puntada:          | B – C                       |
| ② Longitud de la puntada:       | Cualquiera                  |
| ③ Tensión del hilo de la aguja: | 3 – 7                       |
| ④ Prensatelas:                  | Prensatelas para zig-zag: A |
| ⑤ Dientes de arrastre:          | bajados                     |

1. Baje las garras. Coloque el botón debajo del prensatelas de zigzag, asegurándose de alinear los agujeros con la ranura horizontal del prensatelas. Baje el prensatelas para mantener el botón en su lugar.
2. Determine qué anchura de zigzag corresponde a la distancia entre los agujeros del botón. La aguja debe pasar limpiamente por los agujeros durante la costura. Quite el hilo de la aguja para que sea más fácil la determinación de la anchura de zigzag.
3. Enhebre la aguja. Gire la rueda manual para que la aguja quede totalmente a la izquierda y luego baje la aguja por el agujero izquierdo del botón.
4. Oprime el pedal y cosa aproximadamente 10 puntadas.
5. Cosa la otra fila de agujeros (de ser aplicable). Siga los pasos anteriores para recortar el exceso de hebras en ambos lados de la tela.

## Couture des boutons

### Réglage de la machine

- |                           |                 |
|---------------------------|-----------------|
| ① Sélecteur de point:     | B – C           |
| ② Longueur de point:      | Tous            |
| ③ Tension du fil:         | 3 – 7           |
| ④ Pied presseur:          | Pied zig-zag: A |
| ⑤ Griffes d'entraînement: | Abaisées        |

1. Abaissez les griffes d'entraînement. Placez le bouton sous le pied en zigzag en vous assurant que les trous sont alignés avec l'encoche horizontale située dans le pied presseur. Abaissez le pied presseur afin de maintenir le bouton en place.
2. Déterminez quelle largeur de zigzag correspond à la distance entre les boutonnières. L'aiguille doit bouger librement dans chaque trou lorsque vous cousez. Retirez le fil de l'aiguille afin de pouvoir déterminer la largeur du zigzag.
3. Enfilez l'aiguille. Tournez le volant afin que l'aiguille soit dans la position la plus à gauche, puis abaissez l'aiguille dans la boutonnière de gauche.
4. Appuyez sur la pédale de contrôle et cousez environ 10 points de couture.
5. Cousez l'autre alignement de trous (le cas échéant) en suivant les étapes ci-dessus. Coupez les fils dépassant des deux côtés du tissu.

## Overcasting

### Machine setting

- ① Stitch selector: C
- ② Stitch length: 1 – 2
- ③ Needle thread tension: 3 – 7
- ④ Presser foot: Zigzag foot: A

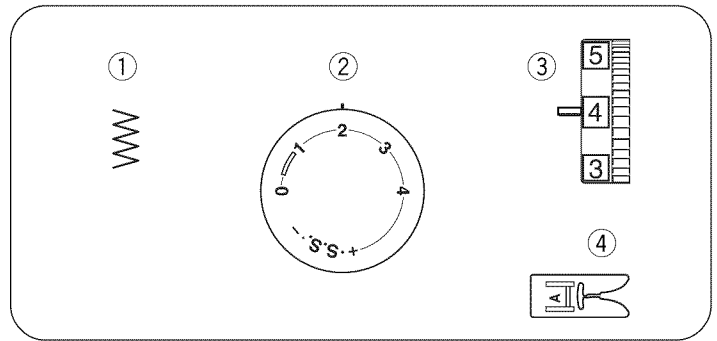

This stitch is useful in garment construction, and in finishing raw edges of any sewing project.

If using the zigzag foot, start overcasting with the leftmost needle position about 1/8" (0.3 cm) from the raw edge of a seam. The right tip of the stitch should just clear the seam edge.

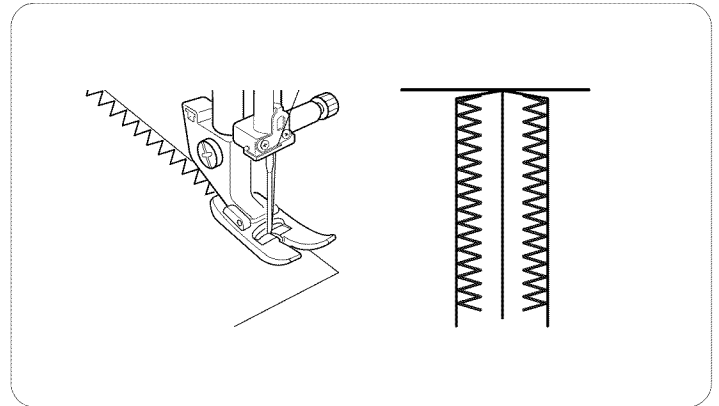

## Puntada de sobrehilado o remate

### Configuración de la máquina

- |                                 |                             |
|---------------------------------|-----------------------------|
| ① Selector de puntada:          | C                           |
| ② Longitud de la puntada:       | 1 – 2                       |
| ③ Tensión del hilo de la aguja: | 3 – 7                       |
| ④ Prensateles:                  | Prensateles para zig-zag: A |

## Surfilage

### Réglage de la machine

- |                               |                 |
|-------------------------------|-----------------|
| ① Sélecteur de point::        | C               |
| ② Longueur du point:          | 1 – 2           |
| ③ Tension du fil de aiguille: | 3 – 7           |
| ④ Pied presseur:              | Pied zig-zag: A |

Muy útil en la construcción de prendas y para sobrehilar o rematar bordes brutos en cualquier proyecto de costura.

Empiece a rematar un 0.3 cm (1/8") dentro del borde bruto. Si empieza a coser justo al borde, la tela se arrugará y las puntadas quedarán mal cruzadas.

Ce point est utile pour le montage des vêtements et pour finir les bords bruts de tous les ouvrages de couture.

Commencez à surfiler à environ 0.3 cm (1/8") à l'intérieur du bord brut du tissu. Si vous commencez tout au bord, le tissu se fronce et les points s'emmêlent.

## SECTION V. UTILITY AND DECORATIVE STITCHES

### Blind Hem Stitch

#### Machine setting

- |                          |                   |
|--------------------------|-------------------|
| ① Stitch selector:       | E or F            |
| ② Stitch length:         | 2 – 3             |
| ③ Needle thread tension: | 2 – 6             |
| ④ Presser foot:          | Blind hem foot: G |

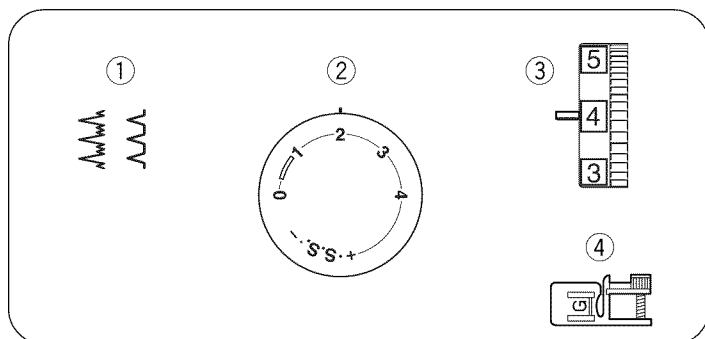

Use the same color thread as the fabric.

On heavy weight fabrics that ravel, the raw edge should be overcast first.

Fold the hem, as illustrated.

- ① Wrong side (Bottom side) of fabric
- ② 1/4"-7/16" (0.4-0.7 cm)
- ③ Heavy weight fabric
- ④ Light weight fabric

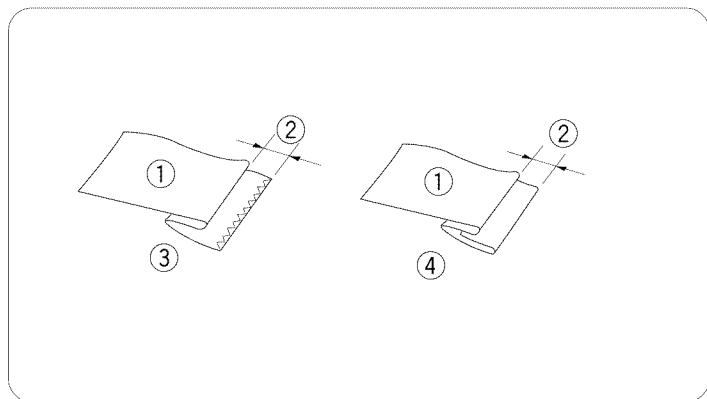

#### • To sew

- ⑤ When the needle comes to the left
- ⑥ When the needle comes to the right
- ⑦ Guide
- ⑧ Folded edge

There is a sliding guide screw on the blind hem foot that allows you to precisely control where the needle pierces the edge of the fabric fold. Adjust the screw so that at the leftmost position of the stitch, the needle just pierces the edge of the fold. If the needle pierces too far left, the stitches will show on the right side of the fabric. Lower the presser foot. Sew, guiding the folded edge along the guide ⑦ in the foot. As you sew, the right side of the stitch forms a chain stitch to the right of the fabric fold.

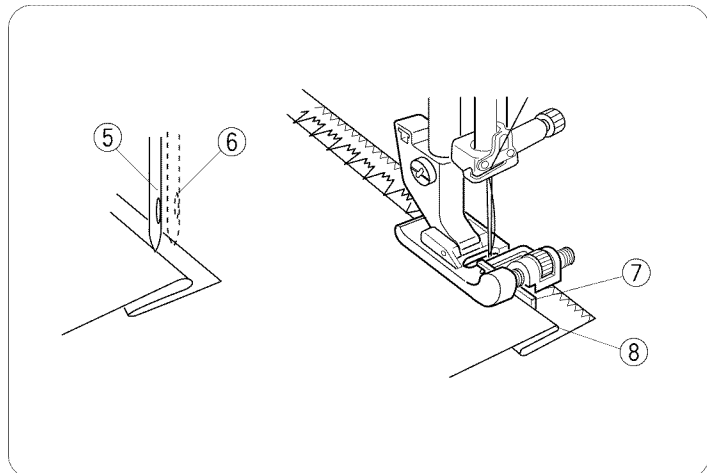

## SECCION V. PUNTADAS UTILES Y PUNTADAS DECORATIVAS

### Dobladillo invisible

#### Configuración de la máquina

- |                                 |                                                     |
|---------------------------------|-----------------------------------------------------|
| ① Selector de puntada:          | E o F                                               |
| ② Longitud de la puntada:       | 2 – 3                                               |
| ③ Tensión del hilo de la aguja: | 2 – 6                                               |
| ④ Prensatelas:                  | Prensatelas para puntada de dobladillo invisible: G |

En telas gruesas que se enredan, primeramente deberá rematarse el borde bruto.

Por último dóblelas de la forma indicada en la ilustración.

- ① Parte de abajo de la tela
- ② 0.4 a 0.7 cm (1/4" a 7/16")
- ③ Tela gruesa
- ④ Tela ligera

#### • Para coser

- ⑤ Cuando la aguja va hacia la izquierda
- ⑥ Cuando la aguja va hacia la derecha
- ⑦ Guía
- ⑧ Borde doblado

Posicione la tela de forma que el doblez se sitúe contra el lado izquierdo de la aguja. Baje el prensatelas.

Cosa guiando el borde doblado contra la guía del prensatelas.

Para que el dobladillo tenga aspecto profesional, doble la tela reduciendo el ancho a un 0.2 cm (1/8").

Al coser, la puntada de la derecha será dada fuera del borde de la tela formando una puntada de cadeneta.

## PARTIE V. POINTS UTILITAIRES ET DÉCORATIFS

### Ourlet invisible

#### Réglage de la machine

- |                                 |                                    |
|---------------------------------|------------------------------------|
| ① Sélecteur de point:           | E ou F                             |
| ② Longueur du point:            | 2 – 3                              |
| ③ Tension du fil de l'aiguille: | 2 – 6                              |
| ④ Pied presseur:                | Pied à point d'ourlet invisible: G |

Sur les tissus épais qui ont tendance à s'effiloche, le bord brut devrait être surfilé d'abord.

Puis pliez l'ourlet comme illustré.

- ① Envers du tissu
- ② 0.4 à 0.7 cm (1/4" à 7/16")
- ③ Tissu épais
- ④ Tissu fin

#### • La couture

- ⑤ Aiguille à gauche
- ⑥ Aiguille à droite
- ⑦ Guide
- ⑧ Le bord plié

Placez le tissu sur la machine, de façon à ce que l'aiguille ne perce que la partie pliée du tissu lorsque l'aiguille arrive en position extrême gauche.

Abaissez le pied presseur.

Piquez en dirigeant le bord plié le long du guide.

Pour obtenir un ourlet à l'allure professionnelle, réduisez la largeur du tissu plié à 0.2 cm (1/8").

À la couture, le point du côté droit débordera du tissu, formant une chaînette.

## Lace Work

### Machine setting

- ① Stitch selector: E
- ② Stitch length: 1
- ③ Needle thread tension: 1 – 4
- ④ Presser foot: Zigzag foot: A

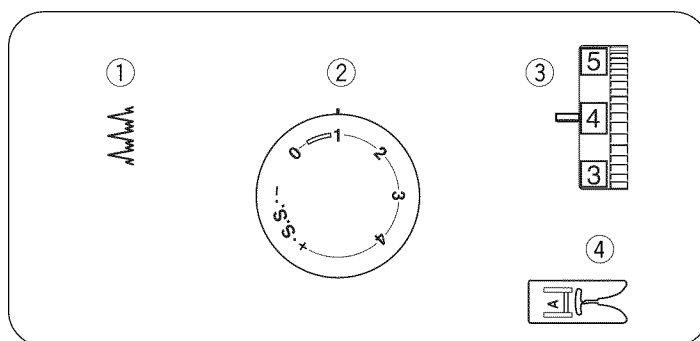

Lace adds a fanciful, feminine touch to blouses and lingerie. Table linens and pillows become more elegant when trimmed with lace.

Fold the raw edge of the fabric at least 5/8" (1.5 cm). Place lace underneath and topstitch with blind hem stitch. Trim excess fabric close to stitching.

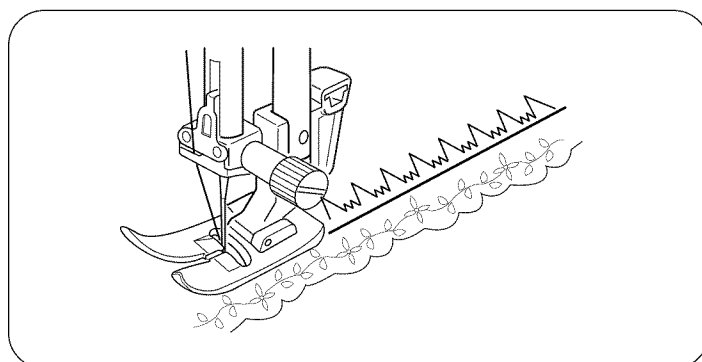

## Shell Stitch

### Machine setting

- ① Stitch selector: G
- ② Stitch length: 2 – 3
- ③ Needle thread tension: 6 – 8
- ④ Presser foot: Zigzag foot: A

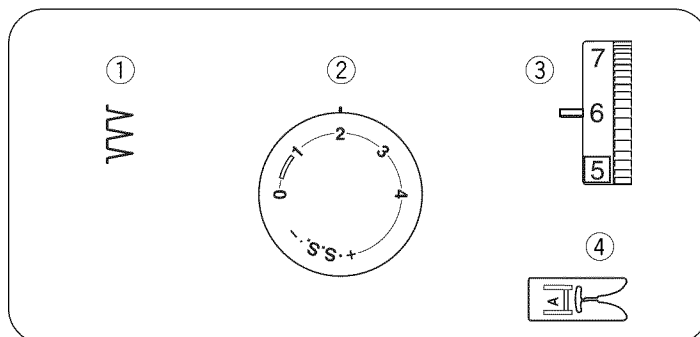

Use a lightweight fabric (tricot, for example). Fold the fabric in bias and stitch on the fold. Allow the needle to just clear the folded edge to create a shelled edge. You may need to increase the needle thread tension slightly.

If you sew rows of shell stitches, space the rows at least 5/8" (1.5 cm) apart. You can also sew shell stitches on knits or soft silky woven fabrics, in any direction.

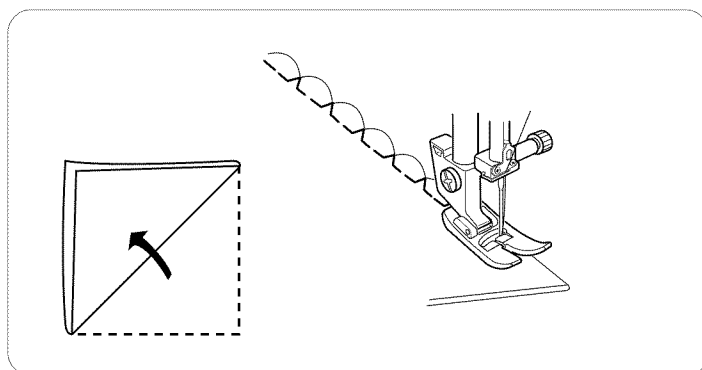

## Trabajos con lazos

### Configuración de la máquina

- |                                 |                             |
|---------------------------------|-----------------------------|
| ① Selector de puntada:          | E                           |
| ② Longitud de la puntada:       | 1                           |
| ③ Tensión del hilo de la aguja: | 1 – 4                       |
| ④ Prensateles:                  | Prensateles para zig-zag: A |

Lazos añaden un toque fino y femenino a blusas y lencería. Manteleros y fundas de almohadas quedarán más elegantes cuando los adorne con lazos.

Doble el borde por lo menos 1.5 cm (5/8"). Coloque el lazo por debajo y cosa sobre él con la puntada de dobladillo invisible. Recorte el exceso de tela cerca de la costura.

## Dentelle

### Réglage de la machine

- |                                 |                 |
|---------------------------------|-----------------|
| ① Sélecteur de point:           | E               |
| ② Longueur du point:            | 1               |
| ③ Tension du fil de l'aiguille: | 1 – 4           |
| ④ Pied presseur:                | Pied zig-zag: A |

La dentelle ajoute une touche féminine aux chemisiers et à la lingerie. Le linge de table et les oreillers deviennent plus raffinés lorsqu'on les borde de dentelle.

Repliez le bord brut du tissu sur 1.5 cm (5/8") au moins. Placez la dentelle dessous et surpiquez au point d'ourlet invisible. Recoupez le tissu au ras des points.

## Puntada en forma de concha

### Configuración de la máquina

- |                                 |                             |
|---------------------------------|-----------------------------|
| ① Selector de puntada:          | G                           |
| ② Longitud de la puntada:       | 2 – 3                       |
| ③ Tensión del hilo de la aguja: | 6 – 8                       |
| ④ Prensateles:                  | Prensateles para zig-zag: A |

Use telas ligeras como son las prendas de tricot.

Doble la tela y puntéela en diagonal. Quizás tenga que incrementar ligeramente la tensión del hilo de la aguja. Cosa de tal forma que la aguja justo libre el borde doblado al coser con puntadas en zig-zag.

Si quiere coser filas de puntadas de conchas, deje un espacio entre ellas de al menos 1.5 cm (5/8"). También podrá coser con puntadas en forma de concha en telas de punto y tejidos de seda ligeros en cualquier dirección.

## Point coquille

### Réglage de la machine

- |                                 |                 |
|---------------------------------|-----------------|
| ① Sélecteur de point:           | G               |
| ② Longueur du point:            | 2 – 3           |
| ③ Tension du fil de l'aiguille: | 6 – 8           |
| ④ Pied presseur:                | Pied zig-zag: A |

Utilisez un tissu léger comme du jersey. Pliez le tissu et piquez sur le biais. Vous aurez peut être besoin d'augmenter légèrement la tension du fil de l'aiguille. Laissez l'aiguille tomber juste en dehors du bord plié du tissu lors du zig-zag.

Si vous cousez des rangées de points coquille, espacez les rangées d'au moins 1.5 cm (5/8"). Vous pouvez également coudre des points coquilles sur les tricots et les étoffes soyeuses dans toutes les directions.

## Multiple Zigzag Stitch

### Machine setting

- |                          |                |
|--------------------------|----------------|
| ① Stitch pattern:        | D              |
| ② Stitch length:         | 0.5 – 1        |
| ③ Needle thread tension: | 3 – 6          |
| ④ Presser foot:          | Zigzag foot: A |

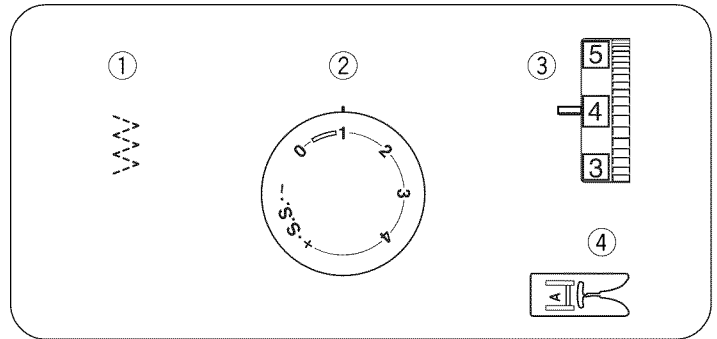

### • Seam finishing

This stitch is used to finish the seam allowance on synthetics and other fabrics that tend to pucker. The stitch is also excellent for darning and mending tears. Place your fabric to allow a 5/8" (1.5 cm) seam. Trim excess close to stitching. Be careful not to cut the stitches.

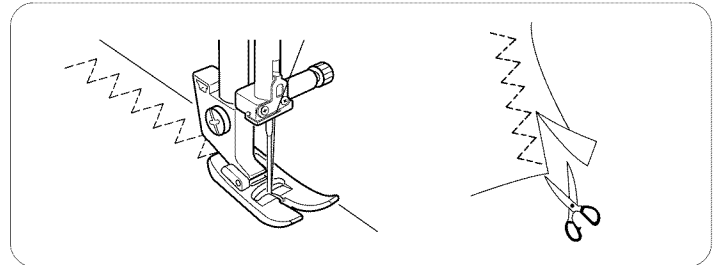

### • Mending

Position the tear under the needle so that the stitch catches both sides.

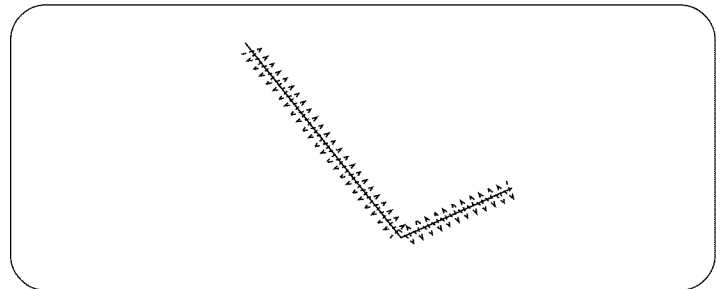

## Puntada de múltiple zig-zag

### Configuración de la máquina

- |                                |                             |
|--------------------------------|-----------------------------|
| ① Selector de puntada:         | D                           |
| ② Longitud de la puntada:      | 0.5 – 1                     |
| ③ Tensión del hilo de la aguja | 3 – 6                       |
| ④ Prensateñas:                 | Prensateñas para zig-zag: A |

#### • Cosido fical

La puntada elástica es muy útil para la costura de telas que tienden a fruncir. Es excelente para poner remiendos y arreglar desgarros y sietes (zurcir).

Coloque la tela de tal forma que pueda coser una costura a 1.5 cm (5/8") del borde.

Después de coser recorte el margen sobrante. Tenga cuidado de no cortar las puntadas.

#### • Zurciendo o remendando

Coloque la parte rota debajo de la aguja para que la puntada alcance ambos lados.

## Point zig-zag multiple

### Réglage de la machine

- |                                 |                 |
|---------------------------------|-----------------|
| ① Sélecteur de point:           | D               |
| ② Longueur du point:            | 0.5 – 1         |
| ③ Tension du fil de l'aiguille: | 3 – 6           |
| ④ Pied presseur:                | Pied zig-zag: A |

#### • Finition des coutures

Ce point est utilisé pour finir les ressources des coutures sur les tissus synthétiques ou les autres tissus qui ont tendance à se froncer. Ce point est excellent pour repriser et réparer les déchirures.

Mettez votre tissu en place en prévoyant une ressource de couture de 1.5 cm (5/8").

Recoupez la ressource à la fin de la piqûre. Faites attention de ne pas couper les points.



#### • Repriser

Placez la déchirure sous l'aiguille de manière à ce que le point attrape les deux côtés.

## SECTION VI. BUTTONHOLE



### 4-Step Buttonhole

#### Machine setting

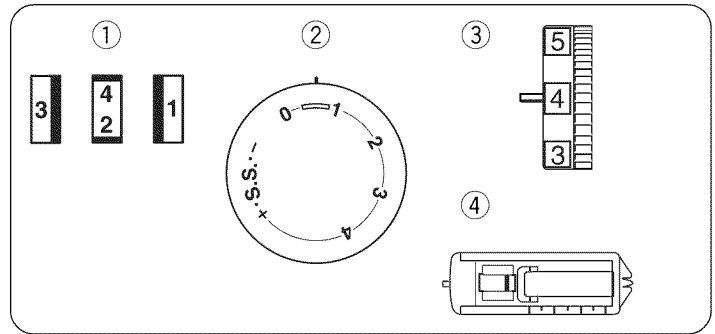
- ① Stitch pattern: 
- ② Stitch length: 
- ③ Thread tension: 1 – 5
- ④ Presser foot: Sliding buttonhole





#### • To sew

- ① Set the pattern selector dial at “”. Carefully mark buttonhole length on fabric. Place the fabric under the foot with the buttonhole marking running toward you. Draw both of needle and bobbin thread to the left. Move the slider toward you so that the top mark  on the slider meets the start mark .
  - ① Start mark
  - ② Top mark
  - ③ Needle thread
  - ④ Bobbin thread

#### NOTE:

The scale on the slider is engraved in centimeters.

- ② Sew forward until you reach the front marking of your buttonhole. Stop sewing at a left stitch.
- ③ Raise the needle to its highest position. Set the pattern selector dial at “”. Sew 5 stitches, then stop sewing at a right stitch.
- ④ Raise the needle to its highest position. Set the pattern selector dial at “”. Sew until the needle reach the back marking of the buttonhole.
- ⑤ Raise the needle to its highest position. Set the pattern selector dial at “”. Sew 5 stitches, then stop sewing. Set the stitch length dial to “0” and the pattern selector dial at straight sewing. Sew a few locking stitches.
- ⑥ Raise the needle and presser foot. Remove the fabric from the machine and cut the sewing thread. Insert a pin inside the bartack. Then cut the opening with a seam ripper. Take care not to cut the stitches.
  - ⑤ Pin
  - ⑥ Seam ripper

#### • To adjust buttonhole stitch density

Set the stitch length dial between “” to adjust the buttonhole stitch density.

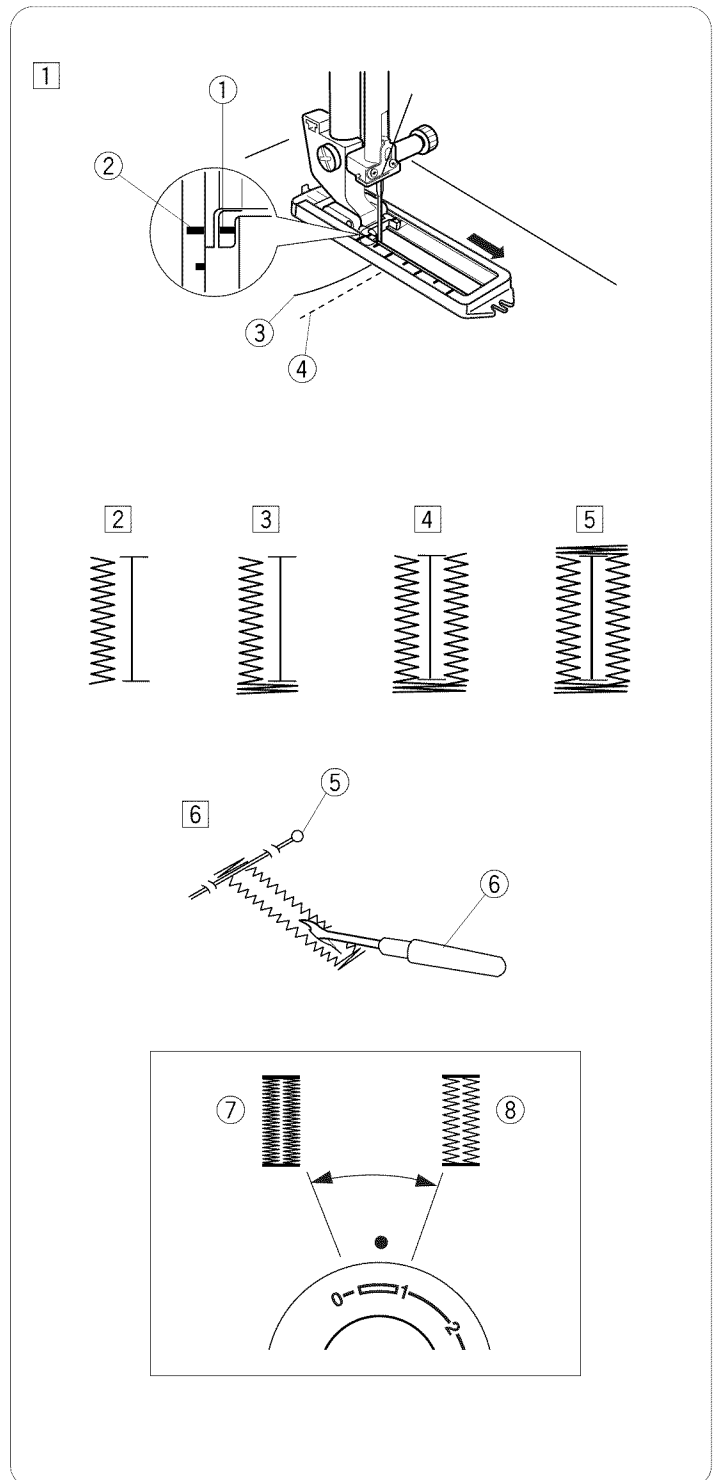

- ⑦ Denser buttonhole
- ⑧ Coarser buttonhole



## SECCION VI. OJALES

### Ojales en 4 pasos

#### Configuración de la máquina

- ① Selector de puntada: 
- ② Longitud de la puntada: 
- ③ Tensión del hilo de la aguja: 1 – 5
- ④ Prensatelas: Prensatelas para ojal incorporado

#### • Para coser

- ① Ponga el selector de patrones en “1”. Marque con cuidado la longitud del ojal en la tela. Ponga la tela bajo el pie, con la marca del ojal dirigida hacia usted. Lleve los hilos de la aguja y la canilla hacia la izquierda. Mueva el deslizador hacia usted de modo que la marca superior ② del deslizador coincida con la marca de inicio ①.
  - ① Marca de inicio
  - ② Marca superior
  - ③ Hilo de la aguja
  - ④ Hilo de la canilla

#### NOTA:

La escala del deslizador está hecha en centímetros.

- ② Cosa hacia adelante hasta que llegue a la marca delantera del ojal. Pare de coser en una puntada izquierda.
- ③ Levante la aguja hasta la posición más alta. Ponga el selector de patrones en “2”. Cosa 5 puntadas; después, deje de coser en una puntada derecha.
- ④ Levante la aguja hasta la posición más alta. Ponga el selector de patrones en “3”. Cosa hasta que la aguja llegue a la marca posterior del ojal.
- ⑤ Levante la aguja hasta la posición más alta. Ponga el selector de patrones en “4”. Cosa 5 puntadas y deténgase. Ponga el regulador de la longitud de la puntada en “0” y el selector de patrones en una puntada recta. Dé unas cuantas puntadas de cierre.
- ⑥ Eleve la aguja y el prensatelas. Retire la tela de la máquina y corte el hilo de coser. Introduzca un alfiler en el remate. Después, corte la abertura con un descosedor.
  - ⑤ Alfiler
  - ⑥ Descosedor

#### • Ajuste de la densidad de la puntada del ojal



Ponga el regulador de la longitud de puntada entre “” para ajustar la densidad de la puntada del ojal.

- ⑦ Ojal de puntada más densa
- ⑧ Ojal de puntada menos densa

## PARTIE VI. BOUTONNIÈRE

### Boutonnière en 4 phases

#### Réglage de la machine

- ① Sélecteur de point: 
- ② Longueur de point: 
- ③ Tension du fil de l'aiguille: 1 – 5
- ④ Pied presseur: Pied de boutonnière coulissant

#### • Pour coudre

- ① Réglez le sélecteur de motif sur “1”. Marquez soigneusement la longueur de la boutonnière sur le tissu. Disposez le tissu sous le pied, en situant la marque de la boutonnière vers vous. Tirez le fil de l'aiguille et le fil de canette vers la gauche. Déplacez le coulisseau vers vous de tel façon que le repère supérieur ② correspond au repère de départ ①.
  - ① Repère de départ
  - ② Repère supérieur
  - ③ Fil d'aiguille
  - ④ Fil de canette

#### REMARQUE:

Les repères situés sur le coulisseau sont gravés en centimètres.

- ② Cousez vers l'avant jusqu'à ce que vous atteignez le repère avant de votre boutonnière. Arrêtez la couture par un point de gauche.
- ③ Relevez l'aiguille à sa position la plus haute. Réglez le sélecteur de motif sur “2”. Cousez 5 points, puis arrêtez la couture par un point de droite.
- ④ Relevez l'aiguille à sa position la plus haute. Réglez le sélecteur de motif sur “3”. Cousez jusqu'à ce que l'aiguille atteigne le repère arrière de la boutonnière.
- ⑤ Relevez l'aiguille à sa position la plus haute. Réglez le sélecteur de motif sur “4”. Cousez 5 points, puis arrêtez-vous. Réglez le sélecteur de longueur de point sur “0” et le sélecteur de motif pour la couture au point droit. Cousez quelques points d'arrêt.
- ⑥ Soulevez l'aiguille et le pied-de-biche. Retirez le tissu de la machine et coupez le fil de couture. Insérez une épingle dans la couture du bord. Coupez la fente à l'aide du découd-vite. Prenez garde à ne pas couper les fils de couture.
  - ⑤ Épingle
  - ⑥ Découdvite



#### • Pour ajuster la densité des points de boutonnière

Réglez le sélecteur de longueur de point entre “” pour déterminer la densité du point de boutonnière.

- ⑦ Boutonnière plus dense
- ⑧ Boutonnière plus grossière

## Corded Buttonhole

### Machine setting

- ① Stitch pattern: 
- ② Stitch length: 
- ③ Thread tension: 1 – 5
- ④ Presser foot: Sliding buttonhole

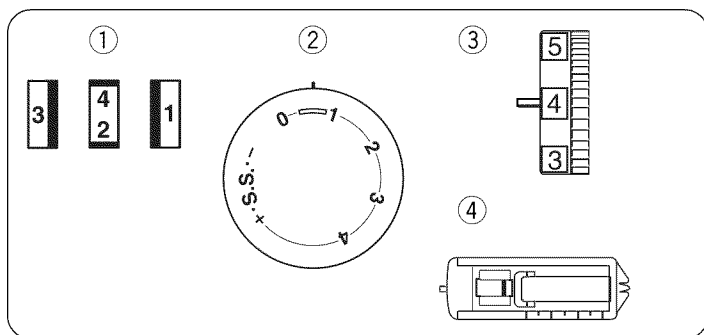

- ① With the buttonhole foot raised, hook the filler cord on the spur at the back of the foot. Bring the ends toward you under the foot, clearing the front end. Hook the filler cord into the forks on the front of the foot to hold them tight.

- ① Spur
- ② Forks

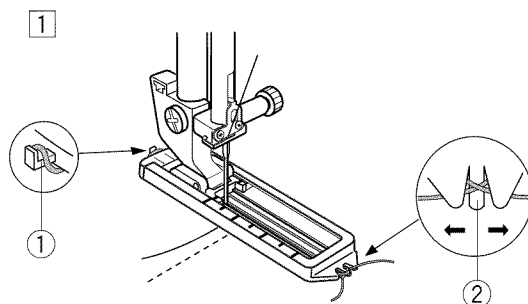

- ② Draw both of needle and bobbin thread to the left. Move the slider toward you so that the top mark (4) on the slider meets the start mark (3).

- ③ Start mark
- ④ Top mark
- ⑤ Needle thread
- ⑥ Bobbin thread

Lower the needle into the fabric at the starting point and lower the foot. Depress the foot control gently and sew the buttonhole over the cord. The sewing sequence is the same as the 4-step buttonhole.

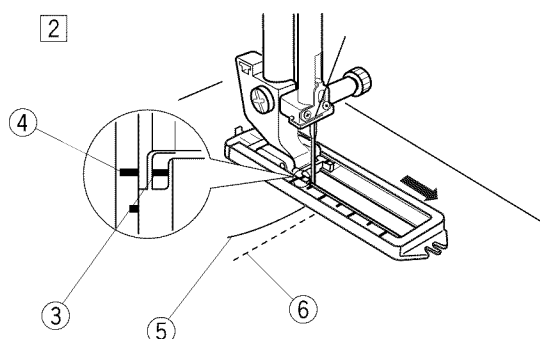

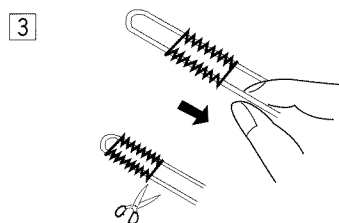

- ③ Pull the left end of the filler cord to tighten it and cut the excess tails. To cut the buttonhole opening, refer to the instructions on page 54.





## Ojal acordonado

### Configuración de la máquina

- ① Selector de puntada: 
- ② Longitud de la puntada: 
- ③ Tensión del hilo de la aguja: 1 – 5
- ④ Prensatelas: Prensatelas para ojal incorporado

## Boutonnière cordonnet

### Réglage de la machine

- ① Sélecteur de point: 
- ② Longueur de point: 
- ③ Tension du fil de l'aiguille: 1 – 5
- ④ Pied presseur: Pied à boutonnière coulissant

① Con el prensatelas para ojales levantado, enganche el cordón de relleno en el puntal de la parte posterior del pie. Traiga los extremos hacia usted, por debajo del pie, dejando libre el extremo delantero.

Enganche el cordón de relleno en las horquillas de la parte delantera del pie para sujetarlo correctamente.

- ① Puntal
- ② Horquillas

① Le pied de boutonnière étant relevé, accrochez le cordonnet de remplissage sur l'ergot se trouvant sur la partie arrière du pied.

Placez les extrémités vers vous, sous le pied-de-biche, en dégageant la partie avant.

Accrochez le cordonnet de remplissage dans la fourchette à l'avant du pied pour la maintenir.

- ① Ergot
- ② Fourchette

② Lleve los hilos de la aguja y la canilla hacia la izquierda. Mueva el deslizador hacia usted de modo que la marca superior ④ del deslizador coincida con la marca de inicio ③.

- ③ Marca de inicio
- ④ Marca superior
- ⑤ Hilo de la aguja
- ⑥ Hilo de la canilla

Baje la aguja hasta la tela en el punto inicial; después, baje el pie.

Pise el pedal suavemente y cosa el ojal sobre el cordón.

La secuencia de costura es la misma que para el ojal en 4 pasos.

② Tirez le fil de l'aiguille et le fil de canette vers la gauche. Déplacez le coulisseau vers vous de tel façon que le repère supérieur r corresponde au repère de départ e.

- ③ Repère de départ
- ④ Repère supérieur
- ⑤ Fil d'aiguille
- ⑥ Fil de canette

Piquez l'aiguille dans le tissu au point de départ, puis abaissez le pied.

Appuyez délicatement sur la pédale, et cousez la boutonnière sur le cordonnet.

La méthode de couture est la même que pour la boutonnière en 4 phases.

③ Tire del extremo izquierdo del cordón de relleno para apretarlo y corte el segmento sobrante.

Para cortar la abertura del ojal, consulte las instrucciones de la página 55.

③ Tirez sur l'extrémité gauche du cordonnet pour le tendre et coupez le cordon en trop.

Pour couper l'ouverture de boutonnière, référez-vous à la page 55.

## SECTION VII. STRETCH STITCHES

### Straight Stretch

#### Machine setting

- ① Stitch selector: A or B
- ② Stitch length: S.S.
- ③ Needle thread tension: 2 – 5
- ④ Presser foot: Zigzag foot: A

This strong, durable stitch is recommended where both elasticity and strength are necessary in order to insure comfort and durability.

Use it to reinforce areas such as crotch and armhole seams as well as to eliminate puckering on knits and stretch fabrics. Also, use when constructing items requiring extra strength such as backpacks.

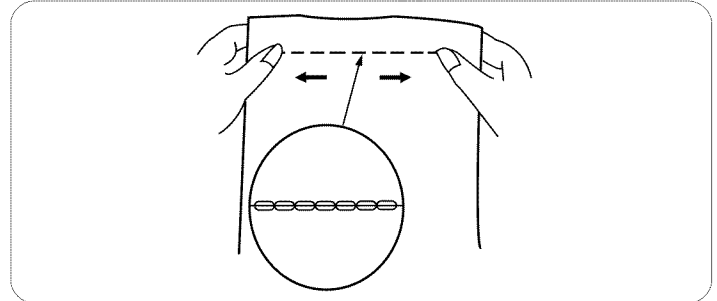
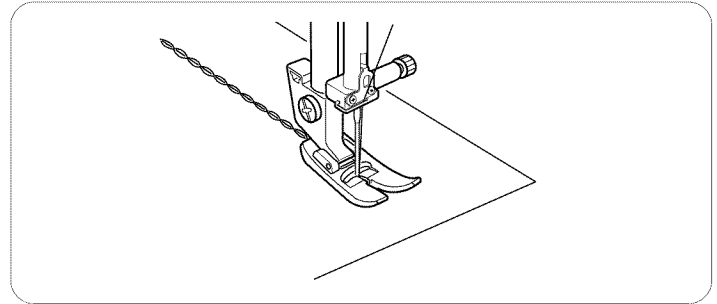
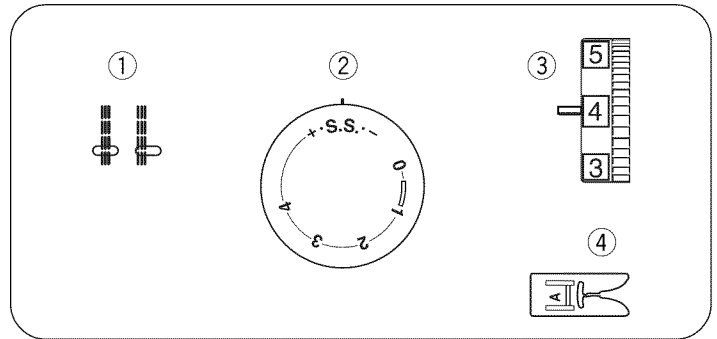

### Rick-rack Stretch

#### Machine setting

- ① Stitch pattern: C
- ② Stitch length: S.S.
- ③ Thread tension: 2 – 5
- ④ Presser foot: Zigzag foot: A

Sew on stretch fabrics in any area that you might use a zigzag stitch. This stitch is used as a decorative topstitch as well.

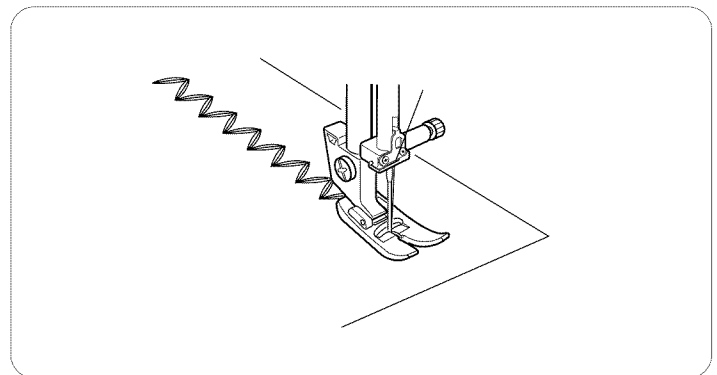
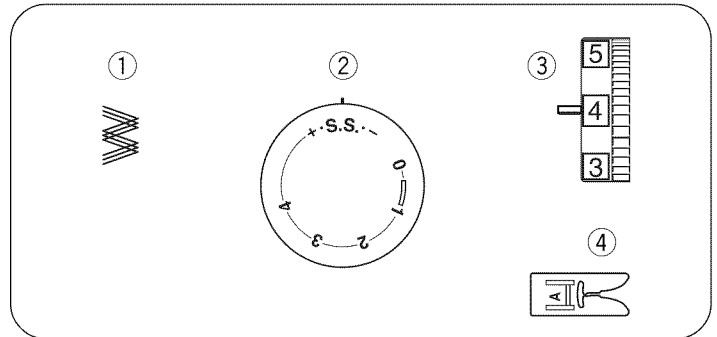

## SECCION VII. PUNTADAS ELASTICAS

### Puntada recta triple

#### Configuración de la máquina

- |                                 |                             |
|---------------------------------|-----------------------------|
| ① Selector de puntada:          | A o B                       |
| ② Longitud de la puntada:       | S.S.                        |
| ③ Tensión del hilo de la aguja: | 2 – 5                       |
| ④ Prensateles:                  | Prensateles para zig-zag: A |

Esta puntada de costura, resistente y duradera, es recomendada en casos donde sean necesarios tanto la elasticidad como la durabilidad para asegurar comodidad y durabilidad.

Úsela para reforzar áreas como braguetas, puños de camisa y también para evitar deshilachamientos en telas de punto y telas elásticas. Use también esta puntada para construir elementos que requieran refuerzos especialmente fuerte como bolsos y mochilas.

### Puntada elástica en zig-zag

#### Configuración de la máquina

- |                                 |                            |
|---------------------------------|----------------------------|
| ① Selector de puntada:          | C                          |
| ② Longitud de la puntada:       | S.S.                       |
| ③ Tensión del hilo de la aguja: | 2 – 5                      |
| ④ Prensateles:                  | Prensateles para zig-zag:A |

Cose las telas elásticas, en cualquier lugar en que se pueda utilizar una puntada en zig-zag.

Esta puntada también se utiliza como costura de contorno decorativo.

## PARTIE VII. POINTS EXTENSIBLES

### Point droit extensible

#### Réglage de la machine

- |                                 |                 |
|---------------------------------|-----------------|
| ① Sélecteur de point:           | A ou B          |
| ② Longueur du point:            | S.S.            |
| ③ Tension du fil de l'aiguille: | 2 – 5           |
| ④ Pied presseur:                | Pied zig-zag: A |

Ce point solide et résistant est recommandé pour les coutures où la solidité et l'élasticité sont nécessaires au confort et à la durabilité.

Utilisez-le pour renforcer les coutures d'entre-jambes et d'emmanchure ainsi que pour éliminer les fronces sur les jerseys et les tissus extensibles. Également utile dans la fabrication d'accessoires résistants comme les sacs à dos.

### Point zig-zag élastique

#### Réglage de la machine

- |                                 |                 |
|---------------------------------|-----------------|
| ① Sélecteur de point:           | C               |
| ② Longueur de point:            | S.S.            |
| ③ Tension du fil de l'aiguille: | 2 – 5           |
| ④ Pied presseur:                | Pied zig-zag: A |

Utilisez ce point sur les tissus élastiques là où vous utiliseriez un point zig-zag.

Ce point est également utilisé comme un point de piqûre décoratif.

## Smocking

### Machine setting

- ① Stitch selector: D
- ② Stitch length: S.S.
- ③ Needle thread tension: 2 – 6
- ④ Presser foot: Zigzag foot: A

**NOTE:** Loosen the needle thread tension to make gathering easier.

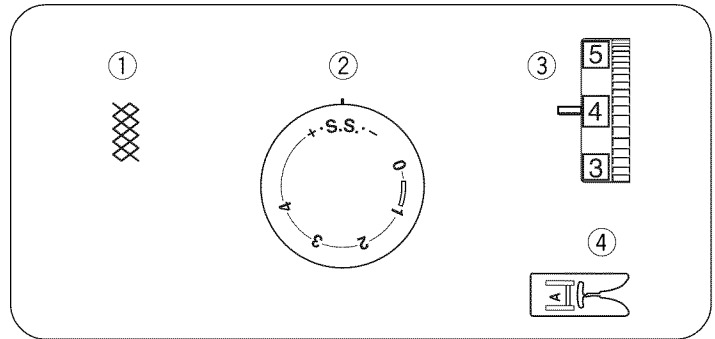

### • To sew

- ① Wrong side (Bottom side) of fabric
- ② Knotted edge

Smocking is a delicate decorative treatment used on children's clothes or women's blouses.

Choose a soft and lightweight fabric such as batiste, gingham or challis. Cut the fabric three times wider than the projected width. Set stitch length at "4" and sew rows of straight stitches  $3/8$ " (1.0 cm) apart across the area to be smocked.

Knot the threads along one edge ②. From the other edge, pull the bobbin threads (bottom threads) to distribute the gathers evenly and secure the threads. Sew the smocking stitches between the gathered rows. Remove the straight stitches by pulling them out.

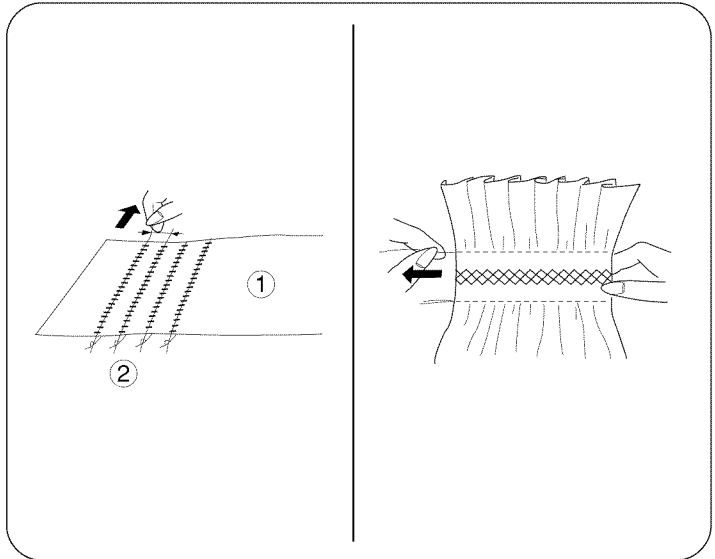

## Overcast Stretch Stitching

### Machine setting

- ① Stitch selector: E or F
- ② Stitch length: S.S.
- ③ Needle thread tension: 2 – 6
- ④ Presser foot: Zigzag foot: A

This stitch is for sewing a seam with an overcast finish. It is used when making swim wear, ski pants and other garments which require stretch.

### • To sew

Place raw edges of fabric to the "left" of the needle as shown. Sew in a manner so that the needle pierces the fabric very close to the outside edge. Or place the fabric to allow a  $5/8$ " (1.6 cm) seam allowance, then trim the seam allowance. Raw or worn edges of older garments can be overcast to prevent further raveling.

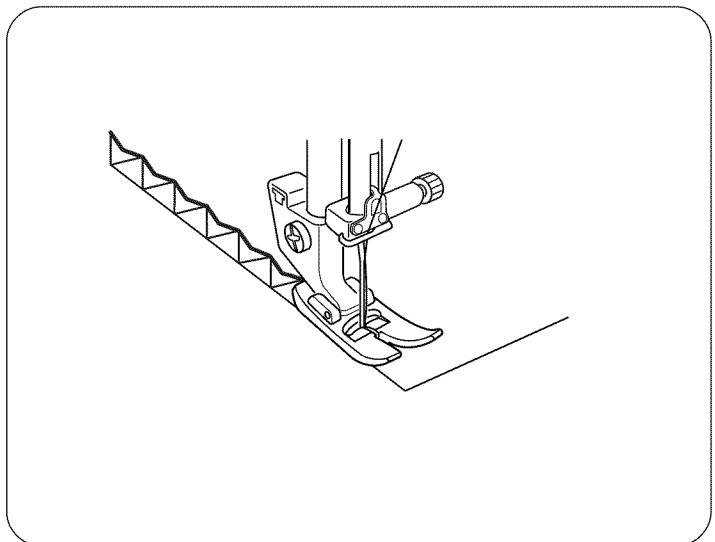
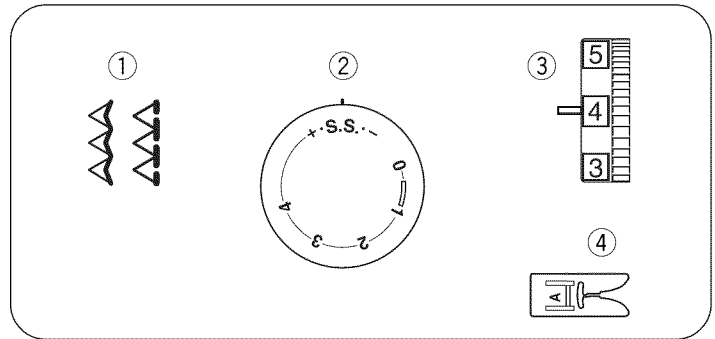

## Puntada de pluma

### Configuración de la máquina

- |                                 |                             |
|---------------------------------|-----------------------------|
| ① Selector de puntada:          | D                           |
| ② Longitud de la puntada:       | S.S.                        |
| ③ Tensión del hilo de la aguja: | 2 – 6                       |
| ④ Prensateles:                  | Prensateles para zig-zag: A |

#### NOTA:

Afloje la tensión del hilo de la aguja para facilitar el fruncido.

#### • Para coser

- ① Parte de arriba de la tela
- ② Borde

Esta es una puntada decorativa delicada, empleada en prendas de niños o blusas de señoras. Elija una tela ligera y suave como el batista, guinga o chalis. Corte la tela tres veces más ancha de la anchura necesaria para el proyecto. Ajuste la longitud de puntada a "4" y cosa líneas paralelas de puntada recta, con una separación entre ellas de 1.0 cm (3/8") en la zona que desea fruncir.

Anude los hilos a lo largo del borde ②. Tire del hilo de la canilla por el extremo no anudado para distribuir uniformemente los frunces, y asegure los hilos. Cosa con las puntadas decorativas que desee entre las líneas fruncidas. Quite los hilos de puntada recta que mantenían el fruncido.

## Point de smocks

### Réglage de la machine

- |                                 |                 |
|---------------------------------|-----------------|
| ① Sélecteur de point:           | D               |
| ② Longueur du point:            | S.S.            |
| ③ Tension du fil de l'aiguille: | 2 – 6           |
| ④ Pied presseur:                | Pied zig-zag: A |

#### REMARQUE:

Relâchez la tension du fil de l'aiguille pour faciliter les fronces.

#### • Pour coudre

- ① Endroit du tissu
- ② Bord

Les smocks sont une décoration délicate utilisée sur les vêtements d'enfant ou les corsages de femme. Choisissez un tissu souple et léger comme la batiste, le vichy ou le challis. Coupez le tissu trois fois plus grand que la largeur finie. Réglez la longueur du point sur "4" et piquez des rangées de fronces séparées par 1.0 cm (3/8") en travers de la pièce destinée aux smocks. Nouez les fils au bord ② du tissu. Tirez sur les fils de canette pour grouper les fronces régulièrement et attachez les fils. Piquez le motif de votre choix entre les rangs de fronces. Enlevez les fils de fronces.

## Puntada elástica de remate o sobrehilado

### Configuración de la máquina

- |                                 |                             |
|---------------------------------|-----------------------------|
| ① Selector de puntada:          | E o F                       |
| ② Longitud de la puntada:       | S.S.                        |
| ③ Tensión del hilo de la aguja: | 2 – 6                       |
| ④ Prensateles:                  | Prensateles para zig-zag: A |

Esta puntada de costura es para coser costuras de remate o sobrehilado. Esta puntada es usada cuando se cosen trajes de baño, pantalones de esquiar y otras prendas que requieren de material elástico.

#### • Para coser

Coloque el borto de la tela a la "izquierda" de la aguja como es mostrado en la ilustración. Cosa de tal forma que la aguja traspase o penetre la tela muy cerca del borde exterior. También puede colocar la tela dejando unos 1.6 cm (5/8") entre la costura y el borde, cortando después la tela sobrante.

Los bordes o desgastados pueden ser rematados con esta puntada para evitar futuros deshilachamientos.

## Surfilage extensible

### Réglage de la machine

- |                                 |                 |
|---------------------------------|-----------------|
| ① Sélecteur de point:           | E ou F          |
| ② Longueur du point:            | S.S.            |
| ③ Tension du fil de l'aiguille: | 2 – 6           |
| ④ Pied presseur:                | Pied zig-zag: A |

Ce point est utilisé pour coudre et surjeter en même temps. Il est très pratique pour la réalisation de maillots de bain, de pantalons de ski et autres vêtements extensibles.

#### • Pour coudre

Placez le bord brut du tissu à "gauche" de l'aiguille comme illustré. Cousez de manière à ce que l'aiguille perce le tissu tout près du bord extérieur. Ou encore placez le tissu en prévoyant une ressource de 1.6 cm (5/8"), puis recoupez la ressource. Les bords bruts ou effilochés des vieux vêtements peuvent être de cette manière pour éviter l'effilochage.

## Serging

### Machine setting

- ① Stitch pattern: G
- ② Stitch length: S.S.
- ③ Thread tension: 3 – 7
- ④ Presser foot: Zigzag foot A

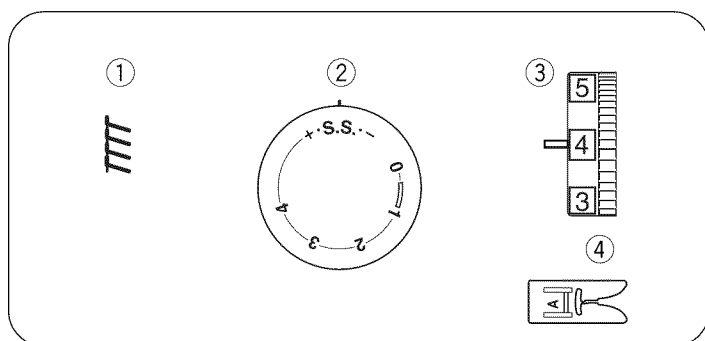

This stitch is ideal for 1/4" (0.6 cm) seams on knits or on medium to heavy weight woven fabrics where you want a narrow seam. It is also great for sewing spandex swim wear. Place the fabric under the presser foot [A] so that the stitches are made over the raw edge.

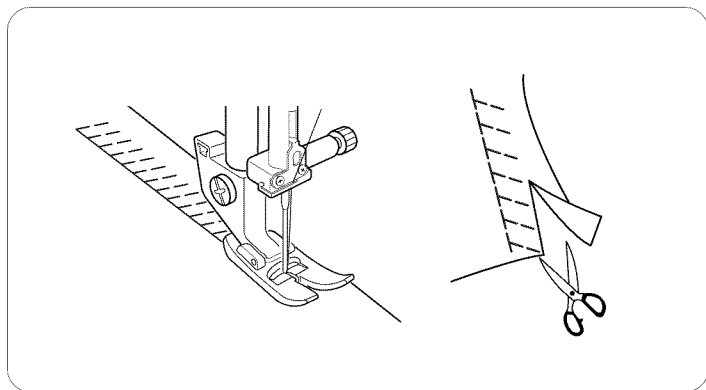

## Puntada en tejidos de punto

### Configuración de la máquina

- ① Selector de puntadas: G
- ② Longitud de la puntada: S.S.
- ③ Tensión del hilo de la aguja: 3 – 7
- ④ Prensateles: Prensateles para zig-zag: A

Esta puntada es ideal para costuras de 0.6 cm (1/4") en prendas de punto y telas que necesiten costuras estrechas. Esta puntada es también estupenda para coser bañadores de expandes. Coloque la tela debajo del pie prensateles [A] de forma que las puntadas queden sobre el borde bruto.

## Point tricot

### Réglage de la machine

- ① Sélecteur de point: G
- ② Longueur de point: S.S.
- ③ Tension du fil de l'aiguille: 3 – 7
- ④ Pied presseur: Pied de point zigzag: A

Ce point est idéal pour les coutures à 0.6 cm (1/4") sur les jerseys ou sur les tissus moyens et épais quand vous voulez obtenir une couture étroite. Il est aussi parfait pour les maillots en spandex. Placez le tissu sous le pied [A] afin que les points soient formés sur le bord brut.

## SECTION VIII. CARE OF YOUR MACHINE

### NOTE:

- \* Unplug the machine.
- \* Do not dismantle the machine other than as explained in this section.
- \* Do not store the machine in a high-humidity area, near a heat radiator, or in direct sunlight.
- \* Clean the outside of the machine with a soft cloth and mild soap.

### Replacing the Light Bulb

#### CAUTION:

As the light bulb could be **HOT**, protect your fingers when you handle it.

Remove the screw. Remove the face plate.

- ① Screw
- ② Face plate

Push and turn the bulb counterclockwise to remove it.  
Push and turn the bulb clockwise to replace it.

- ③ Light bulb

### Cleaning the Hook Race and Feed Dogs

① Remove the presser foot and needle. Remove screw on the needle plate with the screwdriver. Remove the needle plate and take out the bobbin.

- ① Screw

② Lift up the bobbin holder and remove it.

- ② Bobbin holder

③ Brush out dust and lint. Wipe the bobbin holder with a soft, dry cloth.

④ Clean the feed dogs and hook area with a brush.

- ③ Feed dogs

⑤ Wipe the hook race with a soft, dry cloth.

- ④ Hook race

#### NOTE:

You may also use a vacuum cleaner.

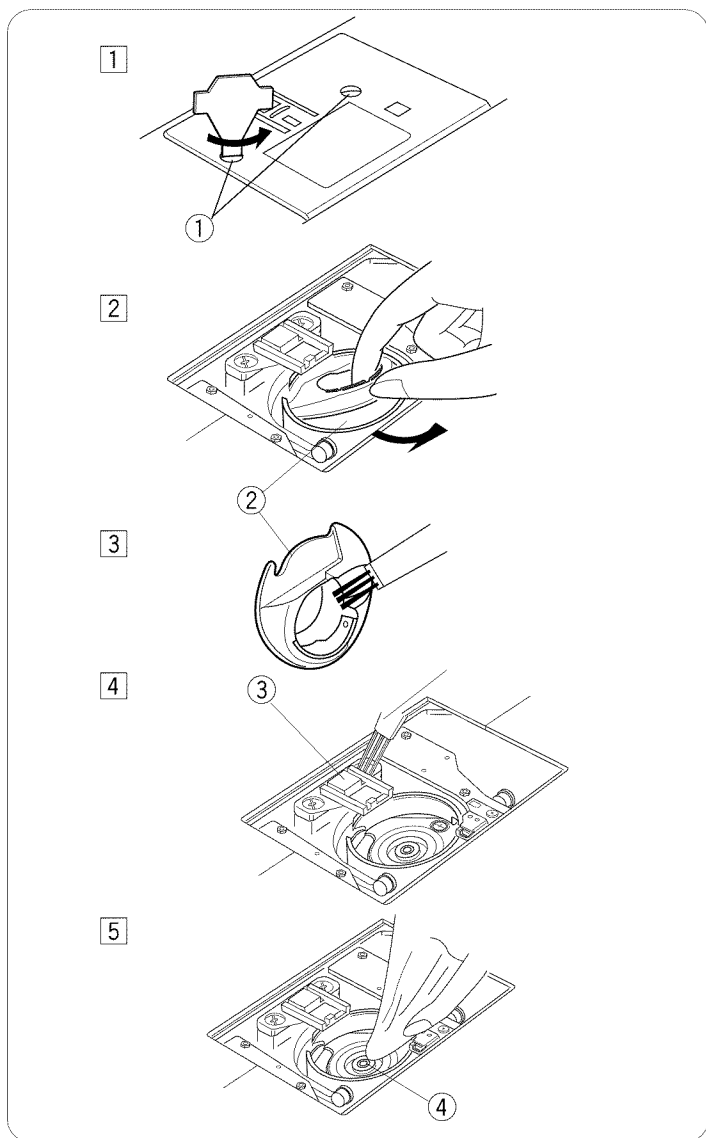
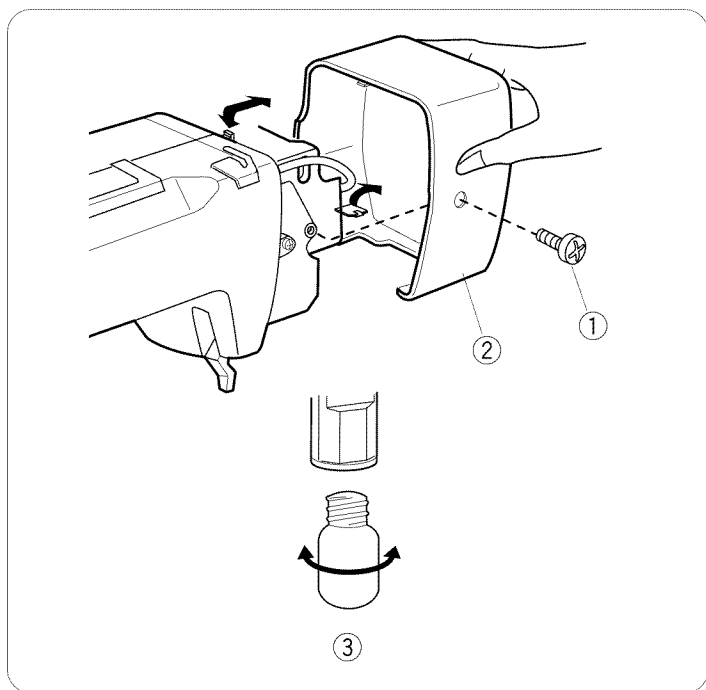

## SECCION VIII. MANTENIMIENTO DEL LA MAQUINA

### NOTA:

- \* Desenchufe la máquina.
- \* No desmonte la máquina de ninguna otra forma que la explicada en esta sección.
- \* No guarde la máquina en un lugar muy húmedo, cerca de un radiador o bajo la luz directa de los rayos del sol.
- \* Limpie el exterior de la máquina con un paño suave y jabón neutro

### Cambiando la bombilla

#### CUIDADO:

La bombilla puede estar **CALIENTE**. Proteja sus dedos cuando la cambie.

Saque el tornillo. Saque la placa frontal.

- ① Tornillo
- ② Placa frontal

Presione y gire la bombilla a la izquierda para sacarla.  
Presione y gire la bombilla a la derecha para volver a ponerla.

- ③ Bombilla

### Limpieza del recorrido del portacanillas y los dientes de arrastre

① Retire el prensatelas y las agujas. Retire el tornillo de la placa de agujas con el destornillador.

Retire la placa de agujas y saque la canilla.

- ① Tornillo

② Levante el portacanillas y sáquelo.

- ② Portacanillas

③ Limpie el polvo y la pelusa con un cepillo.  
Limpie el portacanillas con un paño seco y suave.

④ Limpie los dientes de arrastre y el recorrido del portacanillas con el mismo cepillo.

- ③ Dientes de arrastre

⑤ Limpie el recorrido del portacanillas con un paño seco y suave.

- ④ Recorrido del portacanillas

### NOTA:

También puede usar un aspirador.

## PARTIE VIII. ENTRETIEN DE VOTRE MACHINE

### REMARQUE:

- \* Débranchez la machine.
- \* Ne démontez rien d'autre que ce qui est décrit dans ce chapitre.
- \* N'entrez pas la machine dans un endroit humide, près d'un radiateur de chauffage central ou exposée à la lumière directe du soleil.
- \* Nettoyez l'extérieur avec un chiffon et du savon doux.

### Remplacement de l'ampoule

#### ATTENTION:

L'ampoule peut être **CHAUDE**, donc protégez vos doigts avant d'y toucher.

Déposez la vis. Déposez la plaque frontale.

- ① Vis
- ② Plaque frontale

Poussez et tournez l'ampoule dans le sens inverse des aiguilles d'une montre pour la retirer.

Poussez et tournez l'ampoule dans le sens des aiguilles d'une montre pour la mettre en place.

- ③ Ampoule

### Nettoyage du logement de crochet et des griffes d'entraînement

① Retirez le pied-de-biche et l'aiguille. Retirez la vis de la plaque à aiguille à l'aide du tournevis.

Retirez la plaque à aiguille et sortez la canette.

- ① Vis

② Relevez le porte-canette et déposez-le.

- ② Porte-canette

③ Brossez la poussière et les peluches. Essuyez le porte-canette à l'aide d'un chiffon doux et sec.

④ Nettoyez les griffes d'entraînement et le logement de crochet avec une brosse.

- ③ Griffes d'entraînement

⑤ Essuyez le logement de crochet à l'aide d'un chiffon doux et sec.

- ④ Logement de crochet

### REMARQUE:

Vous pouvez également utiliser un aspirateur.

## Replacing the Bobbin Holder

- 1 Insert the bobbin holder into the hook race.
  
- 2 Make sure the knob of the bobbin holder fits next to the stopper on the race.
  - 1 Knob
  - 2 Stopper
  
- 3 Replace the bobbin.  
Attach the needle plate, inserting the two guide pins into the holes in the needle plate. Tighten the screw firmly with the screwdriver.
  - 3 Screw

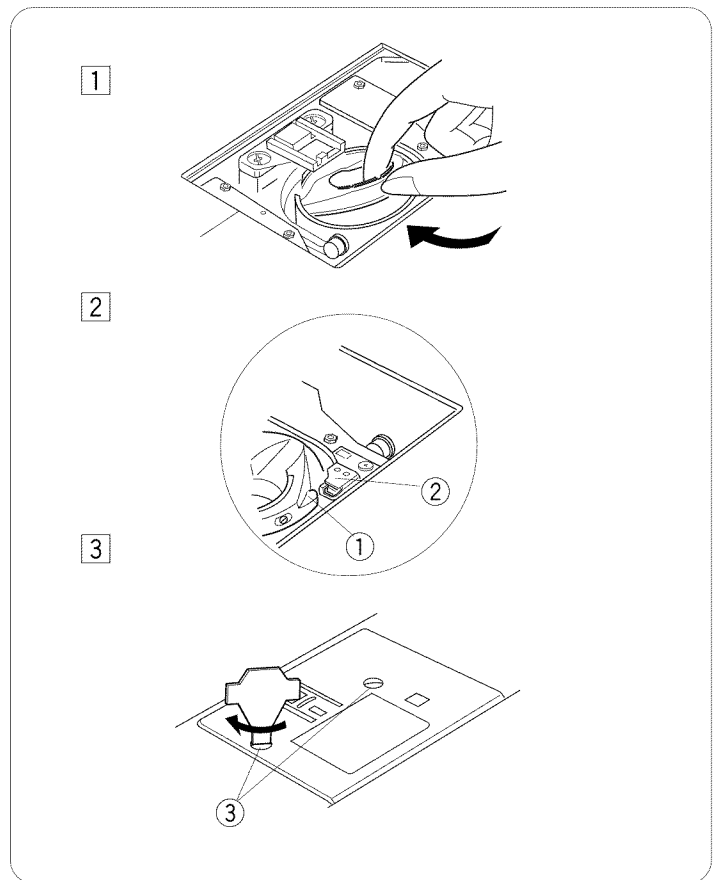



## Troubleshooting

Condition	Cause	Reference
<b>The needle thread breaks.</b>	<ol style="list-style-type: none"> <li>1. The needle thread is not threaded properly.</li> <li>2. The needle thread tension is too tight.</li> <li>3. The needle is bent or blunt.</li> <li>4. The needle is incorrectly inserted.</li> <li>5. The needle thread and the bobbin thread are not drawn to the rear and set properly under the presser foot when starting sewing.</li> <li>6. The fabric is not drawn to the rear when sewing is finished.</li> <li>7. The thread is too heavy or too fine for the needle.</li> </ol>	Page 24 Page 26 Page 10 Page 10  Page 32  Page 32 Page 14
<b>The bobbin thread breaks.</b>	<ol style="list-style-type: none"> <li>1. The bobbin thread is not threaded properly in the bobbin holder.</li> <li>2. Lint has collected in the bobbin holder.</li> <li>3. The bobbin is damaged and does not turn smoothly.</li> <li>4. The thread is wound loosely on the bobbin.</li> </ol>	Page 22 Page 64 Replace the bobbin Re-wind the bobbin.
<b>The needle breaks.</b>	<ol style="list-style-type: none"> <li>1. Needle is incorrectly inserted.</li> <li>2. The needle is bent or blunt.</li> <li>3. The needle clamp screw is loose.</li> <li>4. A proper foot is not used.</li> <li>5. The fabric is not drawn to the rear when sewing is finished.</li> <li>6. The needle is too fine for the fabric being sewn.</li> </ol>	Page 10 Page 10 Page 10 Use proper foot.  Page 32 Page 10
<b>The needle thread loops.</b>	<ol style="list-style-type: none"> <li>1. The needle thread tension is too loose.</li> <li>2. The needle size is not suitable for the thread.</li> </ol>	Page 26 Page 10
<b>Skipped stitches</b>	<ol style="list-style-type: none"> <li>1. The needle is incorrectly inserted.</li> <li>2. The needle is bent or blunt.</li> <li>3. The needle and/or thread are not suitable for the fabric being sewn.</li> <li>4. The needle thread is not threaded properly.</li> <li>5. A poor quality needle is used.</li> </ol>	Page 10 Page 10  Page 10 Page 24 Replace the needle
<b>Seam puckering</b>	<ol style="list-style-type: none"> <li>1. The needle thread tension is too tight.</li> <li>2. The needle thread is not threaded properly.</li> <li>3. The needle is too heavy for the fabric being sewn.</li> <li>4. The stitch length is too long for the fabric.</li> </ol> <p>* Use a stabilizer for very fine fabrics.</p>	Page 26 Page 24 Page 10 Make stitch shorter
<b>The cloth is not fed smoothly.</b>	<ol style="list-style-type: none"> <li>1. The feed dog is packed with lint.</li> <li>2. The stitches are too fine.</li> <li>3. The feed dog was not raised after being lowered.</li> </ol>	Page 64 Make stitch longer Page 38
<b>The machine does not work.</b>	<ol style="list-style-type: none"> <li>1. The machine is not plugged in.</li> <li>2. Thread is caught in the hook race.</li> <li>3. The Bobbin winder foot is not lowered.</li> <li>4. The presser foot is not lowered.</li> </ol>	Page 6 Page 64 Page 20 Page 8
<b>Patterns are distorted.</b>	<ol style="list-style-type: none"> <li>1. The stitch is not balanced.</li> </ol>	Page 30
<b>Noisy operation</b>	<ol style="list-style-type: none"> <li>1. The feed dog is packed with lint.</li> <li>2. Lint has collected in the bobbin holder.</li> </ol>	Page 64 Page 64

**For customer assistance call or e-mail:  
 1-877-SEWING-U (1-877-739-4648)  
 9 am - 4:30 pm, CST, Monday - Friday  
 support@kenmore-sewing.com**

## Detección y solución de problemas

Problema	Causa	Referencia
<b>El hilo de la aguja se rompe.</b>	<ol style="list-style-type: none"> <li>1. El hilo de la aguja no está correctamente enhebrado.</li> <li>2. El hilo de la aguja está demasiado tenso.</li> <li>3. La aguja está doblada o dañada.</li> <li>4. La aguja no está insertada correctamente.</li> <li>5. Los hilos de la aguja y de la canilla no se han llevado a la parte posterior y no se han colocado correctamente bajo el prensatelas al empezar a coser.</li> <li>6. No se coloca la tela hacia atrás al acabar de coser.</li> <li>7. El hilo es o demasiado grueso o demasiado fino para la aguja</li> </ol>	<p>Página 25 Página 27 Página 11 Página 11</p> <p>Página 33 Página 33 Página 15</p>
<b>El hilo de la canilla se rompe.</b>	<ol style="list-style-type: none"> <li>1. El hilo de la canilla no está enhebrado correctamente en el portacanillas.</li> <li>2. Se ha acumulado pelusa en el portacanillas.</li> <li>3. La canilla está dañada y no gira bien.</li> <li>4. El hilo se enrolla muy suelto en la canilla.</li> </ol>	<p>Página 23 Página 65 Cambie la bobina. Rebobínelo.</p>
<b>La aguja se rompe.</b>	<ol style="list-style-type: none"> <li>1. La aguja no está insertada correctamente.</li> <li>2. La aguja está doblada o dañada.</li> <li>3. El tornillo de fijación de la aguja está flojo.</li> <li>4. No se está usando el prensatelas correcto.</li> <li>5. No se coloca la tela hacia atrás al acabar de coser.</li> <li>6. La aguja es demasiado delgada para la tela que se utiliza.</li> </ol>	<p>Página 11 Página 11 Página 11 Utilice el prensatelas correcto Página 33 Página 11</p>
<b>El hilo de la aguja forma bucles</b>	<ol style="list-style-type: none"> <li>1. El hilo de la aguja no está suficientemente tenso.</li> <li>2. El tamaño de la aguja no corresponde al del hilo.</li> </ol>	<p>Página 27 Página 11</p>
<b>Se saltan puntadas</b>	<ol style="list-style-type: none"> <li>1. La aguja no está insertada correctamente.</li> <li>2. La aguja está doblada o dañada.</li> <li>3. La aguja y/o los hilos no son adecuados para la tela que se va a coser.</li> <li>4. El hilo de la aguja no está correctamente enhebrado.</li> <li>5. Se utiliza una aguja de mala calidad.</li> </ol>	<p>Página 11 Página 11</p> <p>Página 11 Página 25 Cambie la aguja.</p>
<b>Fruncido de costuras</b>	<ol style="list-style-type: none"> <li>1. El hilo de la aguja está demasiado tenso.</li> <li>2. El hilo de la aguja no está correctamente enhebrado.</li> <li>3. La aguja es demasiado gruesa para el tejido con el que trabaja</li> <li>4. La puntada es demasiado larga para la tela.</li> </ol> <p>* Utilice un estabilizador con las telas muy finas.</p>	<p>Página 27 Página 25 Página 11</p> <p>Acorte las puntadas</p>
<b>La tela no se desliza correctamente.</b>	<ol style="list-style-type: none"> <li>1. Hay pelusa en los dientes de arrastre.</li> <li>2. Las puntadas son demasiado finas</li> <li>3. No se han subido los dientes de arrastre después de bajarlos.</li> </ol>	<p>Página 65 Alargue las puntadas Página 39</p>
<b>La máquina no funciona.</b>	<ol style="list-style-type: none"> <li>1. La máquina no está enchufada.</li> <li>2. Hay hilo enganchado en el recorrido del portacanillas.</li> <li>3. El eje del devanador de caanillas está en la posición de devanado.</li> <li>4. El prensatelas no esta bajado.</li> </ol>	<p>Página 7 Página 65 Página 21</p> <p>Página 9</p>
<b>Los patrones están distorsionados.</b>	<ol style="list-style-type: none"> <li>1. La puntada no está equilibrada.</li> </ol>	<p>Página 31</p>
<b>La máquina hace ruido al funcionar</b>	<ol style="list-style-type: none"> <li>1. Hay pelusa en los dientes de arrastre.</li> <li>2. Se ha acumulado pelusa en el portacanillas.</li> </ol>	<p>Página 65 Página 65</p>

## Dépistage des pannes

Condition	Cause	Références
<b>Le fil d'aiguille casse.</b>	<ol style="list-style-type: none"> <li>1. Le fil d'aiguille n'est pas bien enfilé.</li> <li>2. Le fil d'aiguille est trop tendu.</li> <li>3. L'aiguille est déformée ou émoussée.</li> <li>4. L'aiguille est mal positionnée.</li> <li>5. Le fil de l'aiguille et le fil de la canette ne sont pas tirés vers l'arrière et correctement placés sous le pied-de-biche au début de la piqûre.</li> <li>6. Le tissu n'est pas tiré vers l'arrière après la couture.</li> <li>7. Le fil est trop épais ou trop fin pour l'aiguille.</li> </ol>	<p>Page 25 Page 27 Page 11 Page 11</p> <p>Page 33 Page 33 Page 16</p>
<b>Le fil de canette casse.</b>	<ol style="list-style-type: none"> <li>1. Le fil de la canette est mal enfilé dans le support de canette.</li> <li>2. Il y a une accumulation de peluches dans le support de canette.</li> <li>3. La canette est endommagée et ne tourne pas correctement.</li> <li>4. Le fil est mal enroulé sur la canette.</li> </ol>	<p>Page 23</p> <p>Page 65</p> <p>Remplacez la canette. Enroulez de nouveau la canette.</p>
<b>L'aiguille casse.</b>	<ol style="list-style-type: none"> <li>1. L'aiguille est mal positionnée.</li> <li>2. L'aiguille est déformée ou émoussée.</li> <li>3. La vis du pince-aiguille est desserrée.</li> <li>4. Vous n'utilisez pas le pied approprié.</li> <li>5. Le tissu n'est pas tiré vers l'arrière après la couture.</li> <li>6. L'aiguille est trop fine pour le tissu utilisé.</li> </ol>	<p>Page 11 Page 11 Page 11 Utilisez le pied approprié. Page 33 Page 11</p>
<b>Le fil d'aiguille forme des boucles.</b>	<ol style="list-style-type: none"> <li>1. Le fil de l'aiguille n'est pas assez tendu.</li> <li>2. La taille de l'aiguille ne convient pas au fil.</li> </ol>	<p>Page 27 Page 11</p>
<b>Points sautés.</b>	<ol style="list-style-type: none"> <li>1. L'aiguille est mal positionnée.</li> <li>2. L'aiguille est déformée ou émoussée.</li> <li>3. L'aiguille et/ou le fil ne conviennent pas au tissu utilisé.</li> <li>4. Le fil d'aiguille n'est pas bien enfilé.</li> <li>5. L'aiguille utilisée est de mauvaise qualité.</li> </ol>	<p>Page 11 Page 11 Page 11 Page 25 Remplacez l'aiguille.</p>
<b>Les piqûres froncent.</b>	<ol style="list-style-type: none"> <li>1. Le fil d'aiguille est trop tendu.</li> <li>2. Le fil d'aiguille n'est pas bien enfilé.</li> <li>3. L'aiguille est trop lourde pour le tissu utilisé.</li> <li>4. Le point est trop long pour le tissu.</li> </ol> <p>* Utilisez un tissu stabilisant pour les tissus très fins.</p>	<p>Page 27 Page 25 Page 11 Raccourcissez le point.</p>
<b>Le tissu n'avance pas régulièrement.</b>	<ol style="list-style-type: none"> <li>1. Les griffes d'entraînement sont remplies de peluches.</li> <li>2. Les points sont trop fins.</li> <li>3. Les griffes d'entraînements n'ont pas été relevées après avoir été abaissées.</li> </ol>	<p>Page 65 Allongez le point Page 39</p>
<b>La machine ne fonctionne pas.</b>	<ol style="list-style-type: none"> <li>1. La machine n'est pas branchée.</li> <li>2. Le fil est coincé dans le boîtier du crochet.</li> <li>3. L'enrouler de la canette est en position de bobinage.</li> <li>4. Le pied n'est pas abaissé.</li> </ol>	<p>Page 7 Page 65 Page 21 Page 9</p>
<b>Les motifs sont déformés.</b>	<ol style="list-style-type: none"> <li>1. Le point n'est pas équilibré.</li> </ol>	<p>Page 31</p>
<b>Fonctionnement bruyant.</b>	<ol style="list-style-type: none"> <li>1. Les griffes d'entraînement sont remplies de peluches.</li> <li>2. Il y a une accumulation de peluches dans le support de canette.</li> </ol>	<p>Page 65 Page 65</p>

# Get it fixed, at your home or ours!

## Your Home

For expert troubleshooting and home solutions advice:

**manage my home**

[www.managemyhome.com](http://www.managemyhome.com)

For repair – **in your home** – of **all** major brand appliances, lawn and garden equipment, or heating and cooling systems, **no matter who made it, no matter who sold it!**

For the replacement parts, accessories and owner's manuals that you need to do-it-yourself.

For Sears professional installation of home appliances and items like garage door openers and water heaters.

**1-800-4-MY-HOME<sup>®</sup>** (1-800-469-4663)

Call anytime, day or night (U.S.A. and Canada)

[www.sears.com](http://www.sears.com)      [www.sears.ca](http://www.sears.ca)

## Our Home

For repair of carry-in items like vacuums, lawn equipment, and electronics, call anytime for the location of your nearest

**Sears Parts & Repair Service Center**

**1-800-488-1222** (U.S.A.)

[www.sears.com](http://www.sears.com)

**1-800-469-4663** (Canada)

[www.sears.ca](http://www.sears.ca)

To purchase a protection agreement on a product serviced by Sears:

**1-800-827-6655** (U.S.A.)

**1-800-361-6665** (Canada)

Para pedir servicio de reparación a domicilio, y para ordenar piezas:

**1-888-SU-HOGAR<sup>®</sup>**

(1-888-784-6427)

Au Canada pour service en français:

**1-800-LE-FOYER<sup>MC</sup>**

(1-800-533-6937)

[www.sears.ca](http://www.sears.ca)

**Sears**

® Registered Trademark / <sup>TM</sup> Trademark / <sup>SM</sup> Service Mark of Sears Brands, LLC

® Marca Registrada / <sup>TM</sup> Marca de Fábrica / <sup>SM</sup> Marca de Servicio de Sears Brands, LLC

<sup>MC</sup> Marque de commerce / <sup>MD</sup> Marque déposée de Sears Brands, LLC

© Sears Brands, LLC

Printed in Taiwan Impreso en Taiwan Imprimé au Taiwan