

LOREX[®]

En

2K QHD Video Doorbell

B451AJ Series
Quick Start Guide

lorex.com



Welcome!

Thanks for your purchase of the 2K Video Doorbell. Here's how to get started.

Contents

- Section 1** Package contents
- 2** Overview
- 3** Status indicator
- 4** Connect to the app
- 5** Preparation
- 6** Wiring the chime
- 7** Secure the mounting bracket(s)
- 8** Wiring the doorbell
- 9** Connect the doorbell
- 10** Lorex Home app overview
- 11** Troubleshooting
- 12** Frequently asked questions

1 Package contents



Video doorbell

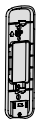

Mounting bracket



Horizontal bracket 15°



Vertical bracket 5°



USB cable



Anchors (x2)



Screws (x2)



Wire caps (x3)



Pin



microSD card
(pre-inserted)*



Chime Kit



Wire harness



Backup cable

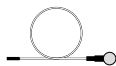

Extra wires (x2)



15/64" Drill bit

User-supplied tools



Drill



Screwdriver

* See product packaging for configuration details.

2 Overview

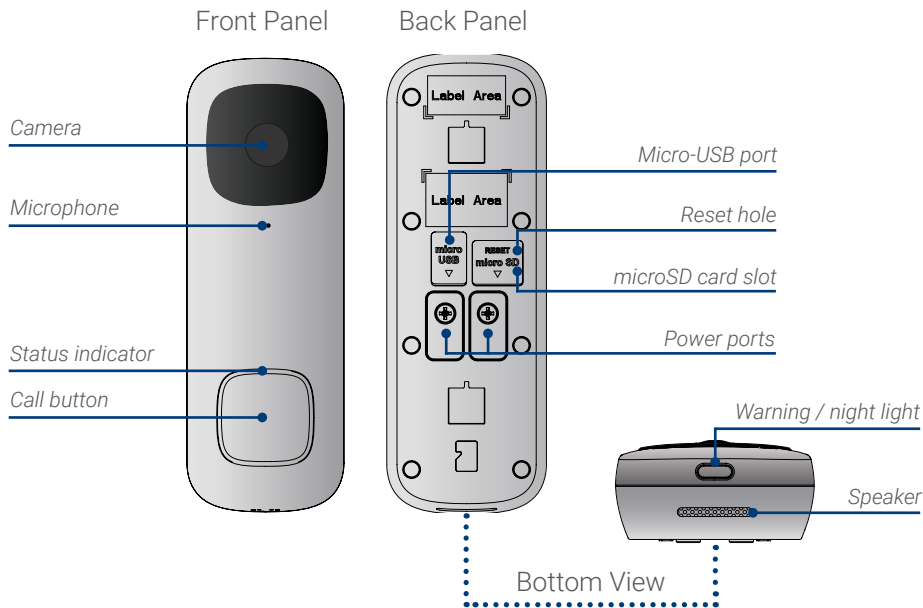

3 Status indicator

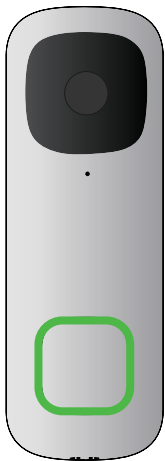

Solid blue

The video doorbell is powering on or the video doorbell is restarting.



Solid red

The video doorbell is resetting to factory default.



Solid green

The video doorbell is operating correctly.



Flashing blue slowly

The video doorbell is ready to connect.



Flashing blue rapidly

The video doorbell has detected motion.



Flashing red

The video doorbell failed to connect to the network.



Flashing green

The talking function on the video doorbell is in use.



Flashing blue, red, and green



A firmware update is in progress.



Spinning red

The video doorbell is connected to the network, but unable to access the internet.



Spinning green

The calling function on the video doorbell is in use.

4 Connect to the app

Connect to the Lorex Home app to access the doorbell's installation videos.

1. *If you already have the app, skip this step.* Scan the QR code on the right using your mobile device's camera. Install the free **Lorex Home** app from the App Store™ or Google Play Store™.
2. Tap the Lorex Home icon to launch the app.
3. *If you already have an account, skip this step.* Tap **Sign up**, then follow the on screen prompts to create an account. Record your account details below:



Scan QR code for
Lorex Home app

Email: _____

Account Password: _____

4. Tap on the icon  on the top right of the screen to add a device.
5. Scan the device QR code found in the box or on the back of the doorbell.



Note: If your mobile device cannot scan the QR code, tap **Manually enter Device ID**.

6. Follow the in-app instructions to complete the installation **OR** refer to sections 5 through 9 in this Quick Start Guide for a written description of the installation steps.

5 Preparation

Before beginning setup, there are some essential preparations to make.

To prepare for installation:



Step 1

TURN OFF THE POWER RUNNING TO YOUR EXISTING DOORBELL AND CHIME BOX AT THE BREAKER (See *Figure 1*).

Test that power has been disconnected for both the doorbell and chime box power by pressing the doorbell. There should be no chime sound.

Always be careful when handling electrical wiring. If you're not comfortable doing it yourself, then consult a licensed electrician.

Step 2

Remove your existing doorbell and disconnect wiring (see *Figure 2*). Make sure to bend the power cables so they do not fall through the hole in the wall.

IMPORTANT: 16-24 VAC is required. If your house does not have this voltage, you will need a 16-24 VAC doorbell transformer or you can consult with a licensed electrician.

Figure 1

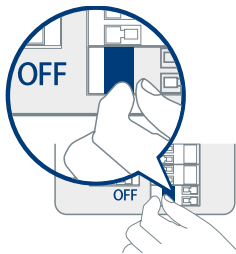
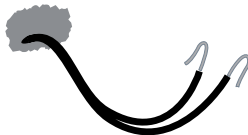

Figure 2



6 Wiring the chime

You must determine the type of doorbell chime you have in your home: **electronic** or **mechanical**.

Not sure? If your doorbell chime is a classic **ding-dong** sound, chances are your chime is mechanical.

If your doorbell sounds more like a melody, then your chime is electronic. If you are still not sure, remove the cover panel of your chime box - if you find springloaded levers and a physical metal chime, you have a mechanical chime.

For users with a mechanical chime, follow the extra step below to complete the installation.

For mechanical chime owners:

1. Remove the cover panel of your doorbell chime box.
2. Loosen the screws labeled **FRONT** and **TRANS** using a Philips head screwdriver. Do not remove the screws, and be sure to detach any connected wiring (see *Figure 1*).
3. Connect the included chime kit to the green terminal on the end of the included wire harness (see *Figure 2*).

Figure 2

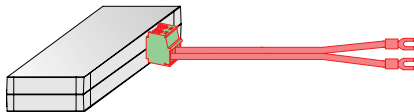
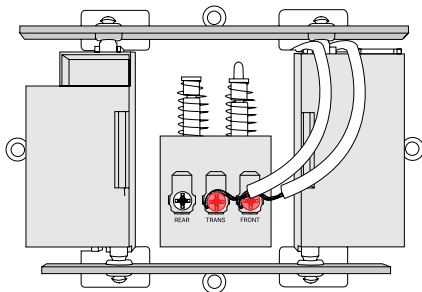

Figure 1



4. Connect the wiring from the chime kit to the **FRONT** and **TRANS** connectors in the chime box. Ensure that the existing wiring stays connected as well (see *Figure 3*).



Note: You may connect either wire to either connector.

5. Mount the chime kit to the inside of your chime box, or along the cover plate of the chime box, using the included double-sided tape (see *Figure 4*).

IMPORTANT: Use the included double-sided tape to ensure the chime kit and wires are not touching the chimes or any moving components inside the chime box, or the doorbell chime will not sound correctly.

Figure 3

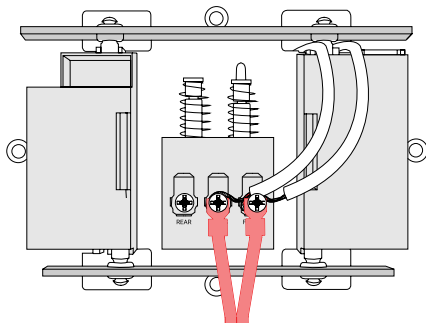
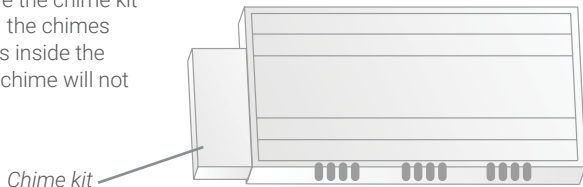

Figure 4



7 Secure the mounting bracket(s)

Use the mounting accessories specified below depending on the mounting location.

Step 1: Mark mounting holes

Place the mounting bracket to fit your existing doorbell wiring. Then mark the screw holes according to the mounting bracket.

IMPORTANT: Ensure that the **↑UP** arrow on the mounting bracket is always pointing up.

Figure 1

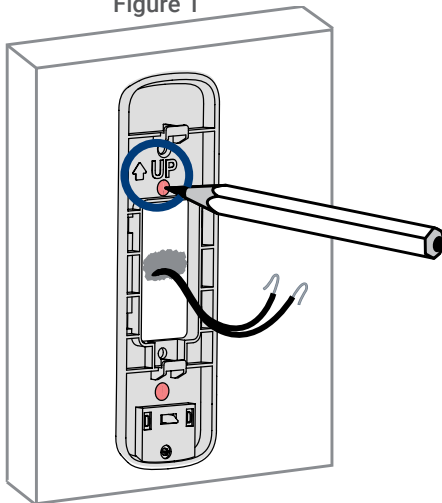

Step 2 (Optional): Attach an angled bracket to the mounting bracket

If you want to change the angle of the doorbell for a better view, attach one of the optional angled brackets to the mounting bracket.

1. Select either the horizontal or vertical bracket according to the direction you want your doorbell to face (see *Figures 2&3*).
2. To change the direction of the angle, simply flip the horizontal or vertical bracket upside down. Whichever direction you choose, make sure the attached mounting bracket is always facing **UP**.

Option 1: Horizontal bracket Figure 2 (bottom view)

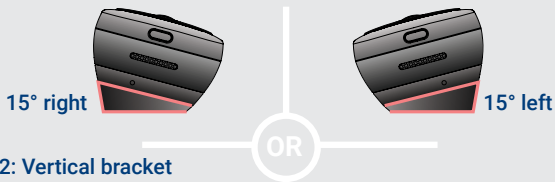

Option 2: Vertical bracket Figure 3



3. Insert the four tabs from the horizontal or vertical bracket into the the mounting bracket as shown in *Figure 4*. Make sure to insert in the desired direction.
4. Press the mounting bracket down. A **click** sound will indicate that the brackets are locked in.

 **Notes:**

- You can only attach one angled bracket to the mounting bracket.
- If you would like to change the direction of the angled bracket after attaching it to the mounting bracket, gently but firmly pull them apart.

Figure 4

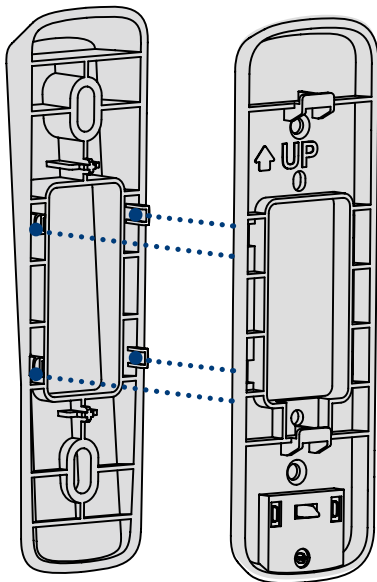

Step 3: Secure the mounting bracket

When installing only the mounting bracket, refer to *Figure 5-a*. When installing the angled bracket attached to the mounting bracket, refer to *Figure 5-b*.

1. For wood, drywall or soft surfaces:

Secure the mounting bracket(s) to the mounting surface using a Philips-head screwdriver and the supplied mounting screws.

2. For concrete, stucco or brick:

Use the supplied 15/64" drillbit to drill holes where marked. Use the supplied anchors and screws to secure the mounting bracket(s) to the wall.

Figure 5-a

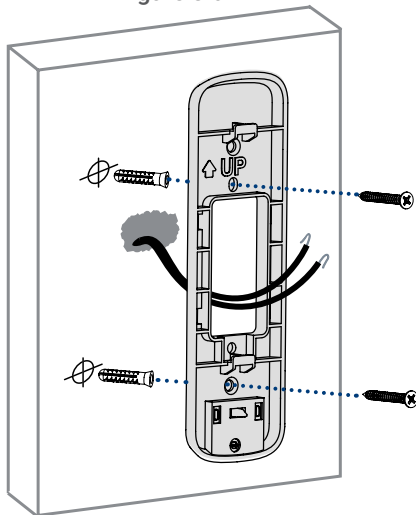

 **Notes:**

- Ensure that the **UP** arrow on the mounting bracket is always pointing up.
- The (optional) angled bracket must be attached to the mounting bracket before installation.
- Ensure the power cables from the wall fit comfortably through the hole in the mounting bracket.

Figure 5-b

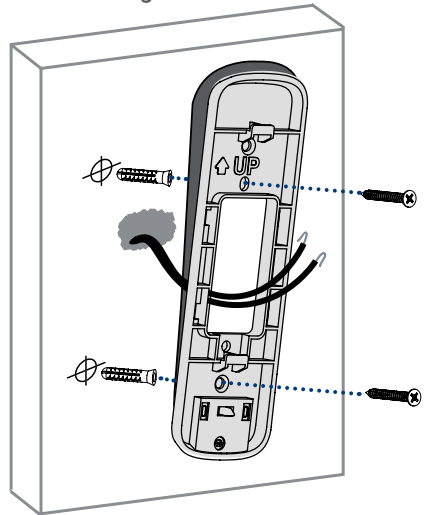

8 Wiring the doorbell

To wire the doorbell:

1. Loosen the power port screws of the doorbell with a Philips-head screwdriver.



Note: Do not fully remove the power port screws.

2. Loop the power wires underneath the power port screws (see *Figure 1*).
3. Tighten the power port screws to secure the power wires (see *Figure 2*).

Figure 1



Figure 2

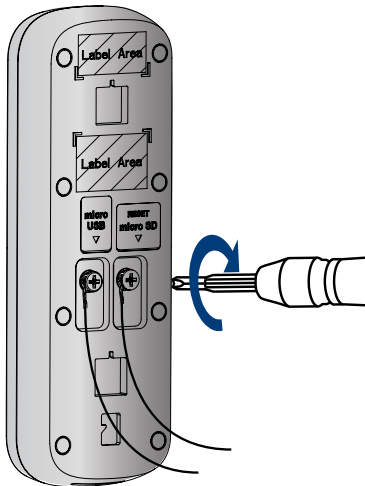

To extend short wires (optional):

Figure 3

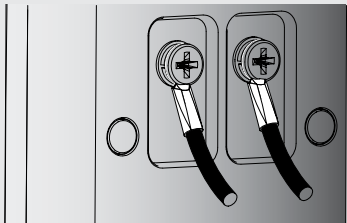
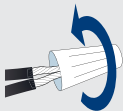

Figure 4



1. If your existing doorbell wiring is too short, remove the power port screws completely, then thread the screws through the supplied extra wires. Use the supplied wire caps to extend your wiring (see *Figure 3*).
2. To attach the wire cap, align the ends of your existing wiring and extra wires, place the wire cap over the exposed wiring and twist the wire nut clockwise to tighten (see *Figure 4*). Pull on the wires slightly to make sure that they are properly fastened inside the wire cap.
3. Ensure there is enough space to fit the cable connectors and wire caps into the hole in your wall.

9 Connect the doorbell

To attach the doorbell to the bracket:

1. Push the wiring back into the wall.
2. Insert the two tabs from the mounting bracket into the doorbell (see *Figure 1*).
3. Press the doorbell downwards. A **click** sound will indicate that it is locked in.

Figure 1

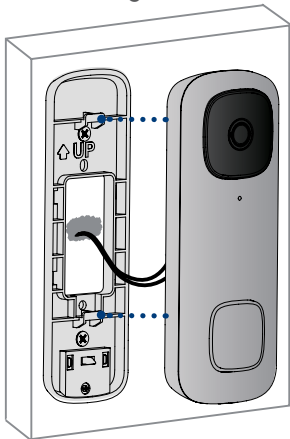

Note - If you need to remove the doorbell from the bracket:

1. Insert the supplied pin into the hole at the bottom of the mounting bracket until the inner buckle is reached (see *Figure 2*).
2. Then slide the doorbell up and remove it.

Figure 2

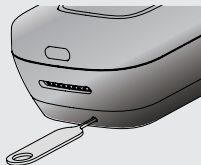

You may now reconnect power to the doorbell and chime at the breaker (see *Figure 3*).

Figure 3

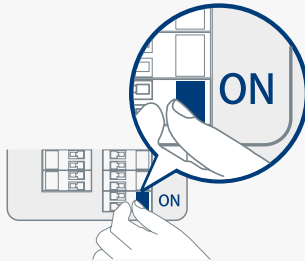

Wait 5 minutes for the doorbell to fully power on and press the doorbell's button to ensure that the chime is operating correctly. Check section 11 for troubleshooting if needed.

10 Lorex Home app overview

To customize the video doorbell, go to your Lorex Home app and select the doorbell. Tap on the **•••** icon on the top right of the screen to access the doorbell's settings.

Person Detection

Tap on **Motion Detection Settings** to customize person detection. Draw designated areas to alert for person detection and adjust how sensitive the detection level will be.

Activate Status LED on Detection

Tap on **Motion Detection Settings > Light Settings** to enable **Activate Status LED on Detection**. The LED color on the doorbell's status indicator can be customized for person detection alert.

Night Light Mode

Tap on **Motion Detection Settings > Light Settings** to enable **Night Light Mode**. The LED light below the doorbell will illuminate the front door when it gets dark.

Shared Users

Tap on **Shared Users** to let family or friends answer live events and view recordings. Any additional users must sign up for a Lorex Home account to be added.

Doorbell Quick Responses

Tap on **Doorbell Quick Responses** to record or select a pre-recorded voice message. The Lorex video doorbell can speak to a visitor if you're not able to come to the door.

Video Settings

Tap on **Video Settings** to change HDR (High Dynamic Range) settings and set the video quality. For optimal streaming the video quality is set to 1080p by default.

Camera Live View

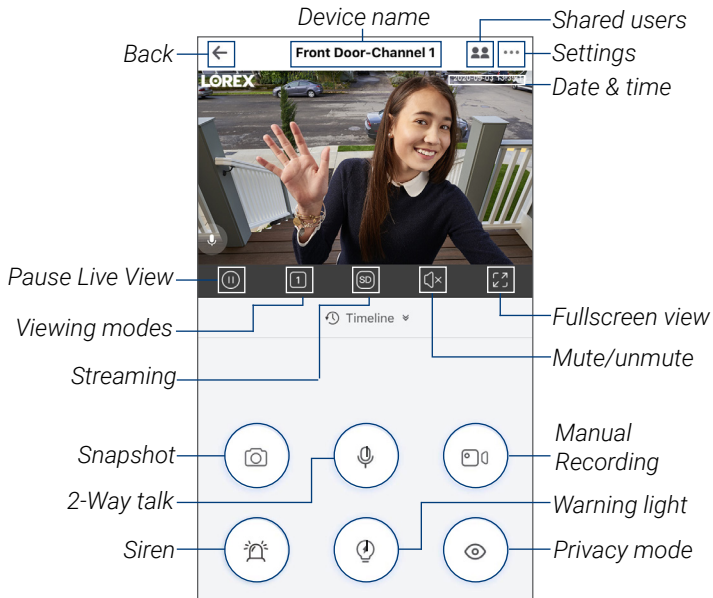

Calling screen

For a complete overview of controls available on the Lorex Home app, scan the QR code below using your mobile device's camera.



*Listen-in:
Tap to listen-in on a visitor
while your audio is muted.*

Ignore / end call

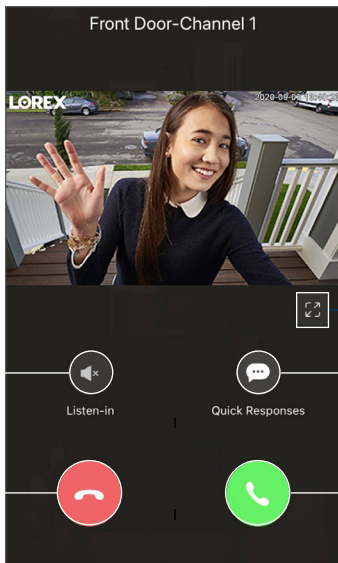

Fullscreen

*Quick
responses*

Answer call

11 Troubleshooting

1. The video doorbell is not turning on.

- Make sure the breaker is turned back on and wait 5 minutes for the doorbell to fully power on.
- Make sure the power source that supplies the video doorbell is 16-24 VAC. Check if the voltage is printed on your doorbell transformer or use a milimeter to test the voltage.
- Connect the video doorbell using the supplied USB power cable. Make sure the USB cable is connected to a 5V 2A USB power adapter (not included). If the video doorbell powers on with the USB cable, then carefully go over the installation setup again.

2. The video doorbell's chime is not working.

- Make sure to select the correct chime box in the app. You can modify these settings at any time in **Device Settings > Doorbell Chime**.
- Check to make sure that the chime kit is wired correctly.
- Allow for the video doorbell to power on for 5 minutes before testing the chime.

3. How to reset the video doorbell to factory settings.

- Pull back the reset/microSD card slot cover located on the back of the video doorbell.
- Use the supplied pin and insert it into the tiny hole labelled **RESET** for 10 seconds. Wait for an audible sound to confirm that the video doorbell is restarting.

4. How to insert or remove the microSD card from the video doorbell.

- Pull back the reset/microSD card slot cover located on the back of the video doorbell.
- If inserting, slide the microSD card into the slot (with the label side down) until it *clicks* into place.
- If removing, push down gently on the microSD card. It will pop out and can then be removed.

12 Frequently asked questions

1. How come I am receiving so many notifications?

- The amount of notifications you receive can be adjusted in the Lorex Home app for each setting or mode. For example, you can draw **Motion Zones** for certain areas that you want your doorbell to ignore while effectively monitoring the area you want and reducing false alert notifications. Adjusting **Motion Sensitivity** will also help.
- You can even manage notifications in **Device Settings > Notifications** and set a schedule to receive alerts at specific periods in the day.

2. How do I get the video doorbell's light to stay on at night?

In **Device Settings > Motion Detection Settings > Light Settings**, enable **Night Light Mode**. Then select **Edit Schedule** to set a start time and end time for each given day of the week. Make sure to save your settings.

3. How do I record a custom quick response for the video doorbell?

In **Device Settings > Doorbell Quick Responses**, tap the **+** on the top right and record your custom quick response. Tap **Next** to name and save the recorded message.

4. What's the wireless range of the video doorbell?

The video doorbell can only connect to a 2.4 GHz or 5 GHz Wi-Fi network. Many routers broadcast Wi-Fi networks in both 2.4 GHz and 5 GHz bands. During setup, connect your doorbell to the same Wi-Fi network as your phone.

5. What is the USB cable used for?

The USB cable is used to connect to the app before installation. Make sure that the USB cable is connected to a 5V 2A USB power adapter (not included).

Safety precautions:

- Read this guide carefully and keep it for future reference.
- Follow all instructions for safe use and handling of the product.
- Risk of electrical shock. Disconnect the power at the fuse box before installation.
- Use the product within given temperature, humidity and voltage levels noted in the camera's specifications.
- Do not disassemble the doorbell.
- Try to avoid installing the doorbell pointed directly at the sun or a source of intense light.
- Periodic cleaning may be required. Use a damp cloth only. Do not use any harsh, chemical-based cleaners.

Disclaimers:

- The Lorex video doorbell requires a constant power supply with a voltage between 16V-24V. If your residence does not have this voltage, you will need a 16-24 VAC doorbell transformer or you can consult with a licensed electrician.
- Not intended for submersion in water. Installation in a sheltered location recommended.
- This camera includes an Auto Mechanical IR Cut Filter. When the camera changes between Day/Night viewing modes, an audible clicking noise may be heard from the camera. This clicking is normal, and indicates that the camera filter is working.
- Audio recording without consent is illegal in certain jurisdictions. Lorex Corporation assumes no liability for use of its products that does not conform with local laws.

Copyright © 2021 Lorex Corporation

As our products are subject to continuous improvement, Lorex reserves the right to modify product design, specifications and prices, without notice and without incurring any obligation. E&OE. All rights reserved.



This device complies with part 15 of the FCC Rules. Operation is subject to the following two conditions: (1) This device may not cause harmful interference, and (2) This device must accept any interference received, including interference that may cause undesired operation.

For up-to-date information and
support please visit:

help.lorex.com

For more information about Lorex's warranty policy,
visit **lorex.com/warranty**.

B451AJ_QSG_TRILINGUAL_R1



LOREX[®]

Fr

Sonnette Vidéo 2K QHD

Série B451AJ

Guide de démarrage rapide

lorex.com



Bienvenue!

Merci d'avoir acheté la Sonnette Vidéo 2K. Voici comment bien démarrer.

Contenu

- Section 1** Contenu de l'emballage
- 2** Aperçu
- 3** Indicateur d'état
- 4** Connexion à l'application
- 5** Préparatifs
- 6** Câblage du carillon
- 7** Fixation du support de montage
- 8** Câblage de la sonnette
- 9** Connexion à la sonnette
- 10** Aperçu de l'application Lorex Home
- 11** Dépannage
- 12** Foire aux questions

1 Contenu de l'emballage



Sonnette vidéo



Support de montage



Support horizontal 15°



Support vertical 5°



Câble USB



Ancrages (x2)



Vis (x2)



Capuchons de fil (x3)



Épingle



Carte microSD
(préinstallée)



Ensemble carillon



Faisceau de
câble



Câble de
sauvegarde

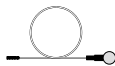

Fils
supplémentaires (x2)



Mèche de forage
15/64 po

Outils à fournir par
l'utilisateur



Perceuse



Tournevis

* Voir l'emballage du produit pour les détails de la configuration.

2 Aperçu

Panneau avant

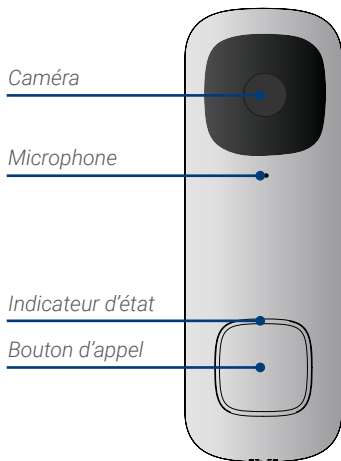

Panneau arrière

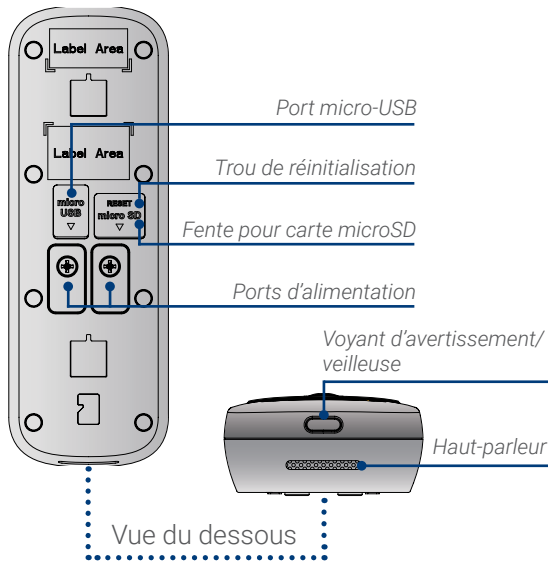

3 Indicateur d'état



Bleu fixe

La sonnette vidéo se met en marche ou la sonnette vidéo est en cours de redémarrage.

Rouge fixe

La sonnette vidéo est réinitialisée aux valeurs par défaut de l'usine.

Vert fixe

La sonnette vidéo fonctionne correctement.

Bleu clignote lentement

La sonnette vidéo est prête à se connecter.

Bleu clignotant rapidement

La sonnette vidéo a détecté un mouvement.



Rouge clignotant

La sonnette vidéo n'a pas réussi à se connecter au réseau.

Vert clignotant

La fonction de conversation de la sonnette vidéo est en service.

Bleu, rouge et vert clignotants

 Une mise à jour du micrologiciel est en cours.

Rouge tournant

La sonnette vidéo est connectée au réseau, mais ne peut pas accéder à Internet.

Vert tournant

La fonction appel de la sonnette vidéo est en service.

4 Connexion à l'application

Connectez-vous à l'application Lorex Home pour accéder aux vidéos d'installation.

1. *Si vous avez déjà l'application, ignorez cette étape.* Balayez le code QR à droite en utilisant la caméra de votre téléphone. Téléchargez l'application gratuite **Lorex Home** dans l'App Store^{MC} ou Google Play Store^{MC}.
2. Appuyez sur l'icône Lorex Home pour ouvrir l'application.
3. *Si vous avez déjà un compte, ignorez cette étape.* Appuyez sur **Sign up**, puis suivez les invites à l'écran pour créer un compte. Enregistrez les détails de votre compte fournis ci-dessous :



Balayez le code QR
pour l'application
Lorex Home

Courriel : _____

Mot de passe du compte : _____

4. Touchez l'icône **+** en haut à droite de l'écran pour ajouter un appareil.
5. Balayez le code QR de l'appareil qui se trouve sur la boîte ou à l'arrière de la sonnette.



Remarque : Si votre téléphone ne peut pas balayer le code QR, appuyez sur **Manually enter Device ID**.

6. Suivez les instructions de l'application pour terminer l'installation **OU** reportez-vous aux sections 5 à 9 de ce guide de démarrage rapide pour obtenir une description écrite des étapes d'installation.

5 Préparatifs

Avant de commencer l'installation, il y a quelques préparatifs essentiels à effectuer.

Pour préparer l'installation :



Étape 1

COUPEZ L'ALIMENTATION ÉLECTRIQUE DE VOTRE SONNETTE ET DU BOÎTIER DU CARILLON AU NIVEAU DU DISJONCTEUR (voir la *figure 1*).

Vérifiez que l'alimentation de la sonnette et du boîtier du carillon a été coupée en appuyant sur la sonnette. Aucun carillon ne doit retentir.

Faites toujours attention lorsque vous manipulez des câbles électriques. Si vous n'êtes pas à l'aise pour le faire vous-même, consultez un électricien agréé.

Étape 2

Retirez votre sonnette et débranchez le câblage (voir la *figure 2*). Assurez-vous de plier les câbles d'alimentation pour qu'ils ne tombent pas dans le trou du mur.

IMPORTANT : 16-24 VCA requis. Si votre domicile ne dispose pas de ce voltage, vous aurez besoin d'un transformateur de sonnette de 16-24 VCA ou devrez consulter un électricien agréé.

Figure 1

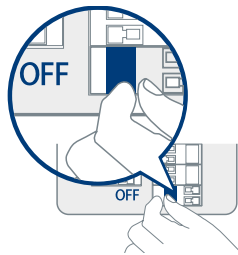
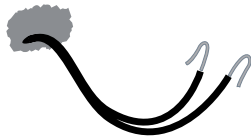

Figure 2



6 Câblage du carillon

Vous devez déterminer le type de carillon de sonnette que vous avez chez vous : **électronique** ou **mécanique**.

Vous avez des doutes? Si le carillon de votre sonnette émet le son classique **ding-dong**, il est fort probable qu'il soit mécanique. Si votre sonnette ressemble plus à une mélodie, alors votre carillon est électronique. Si vous avez encore des doutes, retirez le couvercle de votre carillon. Si vous y trouvez des leviers à ressort et un carillon métallique physique, alors votre carillon est mécanique.

Pour les utilisateurs disposant d'un carillon mécanique, suivez l'étape supplémentaire ci-dessous pour effectuer l'installation.

Pour les propriétaires de carillons mécaniques :

1. Retirez le couvercle du carillon de votre sonnette.
2. Desserrez les vis marquées **FRONT** et **TRANS** à l'aide d'un tournevis à tête Philips. Ne retirez pas les vis, et assurez-vous de défaire le câblage connecté (voir la *figure 1*).
3. Connectez l'ensemble carillon fourni à la borne verte à l'extrémité du câblage inclus (voir la *figure 2*).

Figure 2

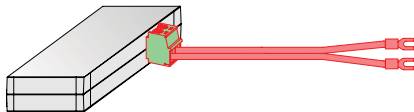
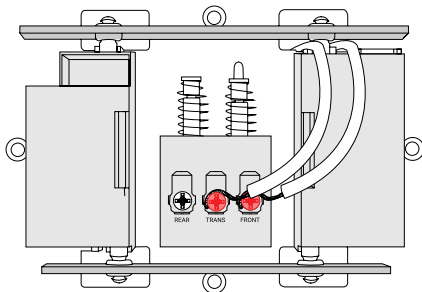

Figure 1



4. Reliez le câblage de l'ensemble carillon aux connecteurs **FRONT** et **TRANS** dans le boîtier du carillon. Assurez-vous que le câblage existant demeure également connecté (voir la *figure 3*).



Remarque : Vous pouvez relier l'un des fils à l'un des connecteurs.

5. Montez l'ensemble carillon à l'intérieur du boîtier de votre carillon ou le long de la plaque protectrice, en utilisant le ruban adhésif double face fourni (voir la *figure 4*).

IMPORTANT : Utilisez le ruban adhésif double face fourni pour vous assurer que l'ensemble carillon et les fils ne touchent pas les carillons ou tout autre composant mobile à l'intérieur du boîtier du carillon, sinon le carillon de la sonnette ne sonnera pas correctement.

Figure 3

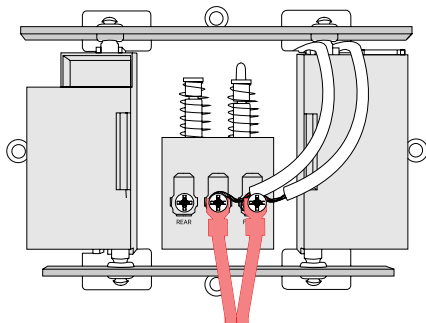
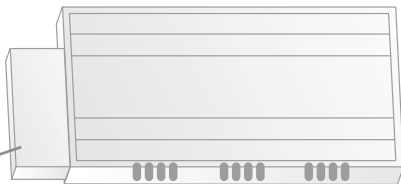

Figure 4



Ensemble carillon

7 Fixation du support de montage

Utilisez les accessoires de montage indiqués ci-dessous en fonction de l'emplacement de montage.

Étape 1 : Marquez les trous de montage

Placez le support de montage pour qu'il s'adapte au câblage existant de votre sonnette. Ensuite, marquez les trous de vis en fonction du support de montage.

IMPORTANT : Assurez-vous que la **↑UP** flèche sur le support de montage est toujours dirigée vers le haut.

Figure 1

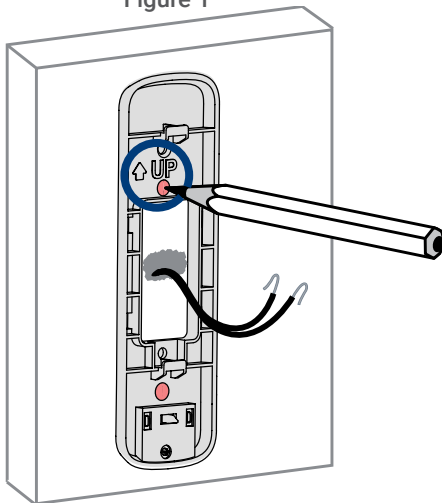

Étape 2 (facultative) : Fixez une équerre sur le support de montage

Si vous souhaitez modifier l'angle de la sonnette pour une meilleure vue, fixez l'une des équerres facultatives au support de montage.

1. Sélectionnez le support horizontal ou vertical en fonction de la direction vers laquelle vous souhaitez orienter votre sonnette (voir les figures 2 et 3).
2. Pour changer la direction de l'angle, il suffit de retourner le support horizontal ou vertical. Quelle que soit la direction que vous choisissiez, assurez-vous que le support de montage est toujours orienté face vers **↑UP**.

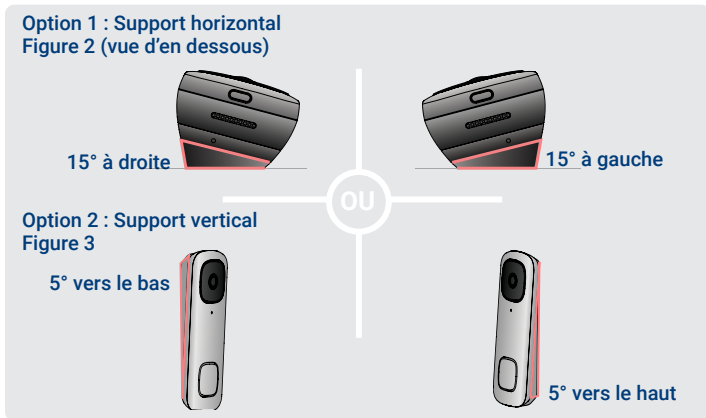

3. Insérez les quatre languettes du support horizontal ou vertical dans le support de montage comme indiqué sur la *figure 4*. Veillez à les insérer dans la direction souhaitée.
4. Appuyez sur le support de montage vers le bas. Un **déclic** indiquera que le support est verrouillé.



Remarques :

- Vous ne pouvez fixer qu'une seule équerre au support de montage.
- Si vous souhaitez changer la direction de l'équerre après l'avoir fixée au support de montage, écartez-la doucement, mais fermement.

Figure 4

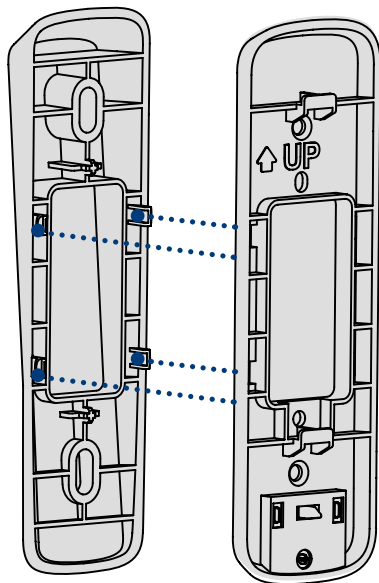

Étape 3 : Fixation du support de montage

Si vous n'installez que le support de montage, voir la *figure 5-a*. Pour l'installation de l'équerre fixée au support de montage, voir la *figure 5-b*.

- 1. Pour le bois, les cloisons sèches ou les surfaces souples :** Fixez le(s) support(s) de montage à la surface de montage à l'aide d'un tournevis à tête Philips et des vis de montage fournies.
- 2. Pour le béton, le stuc ou la brique :** Utilisez le foret de 15/64 po fourni pour percer aux endroits marqués. Utilisez les ancrages et les vis fournis pour fixer le(s) support(s) de montage au mur.

Figure 5 -a

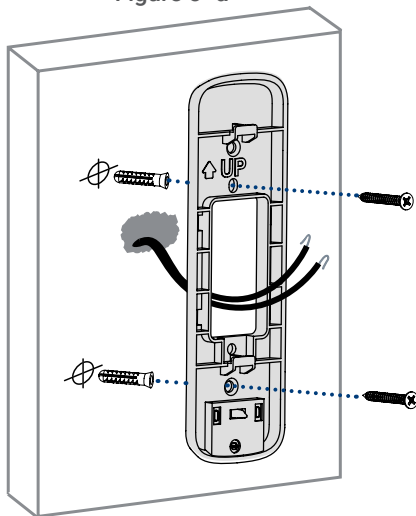

 **Remarques :**

- Assurez-vous que la **↑UP** flèche sur le support de montage est toujours dirigée vers le haut.
- L'équerre (facultative) doit être fixée au support de montage avant l'installation.
- Assurez-vous que les câbles d'alimentation du mur passent aisément dans le trou du support de montage.

Figure 5 -b

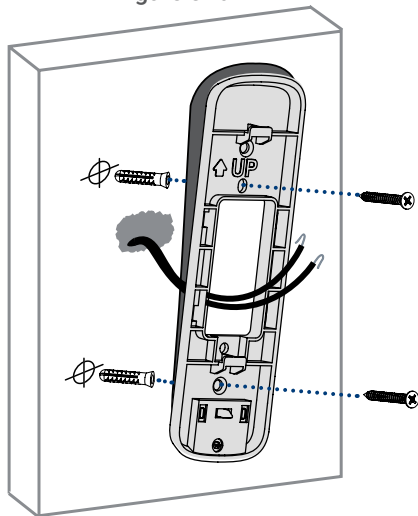

8 Câblage de la sonnette

Pour câbler la sonnette :

1. Desserrer les vis du port d'alimentation de la sonnette avec un tournevis à tête Philips.



Remarque : Ne retirez pas les vis du port d'alimentation.

2. Passez les fils électriques sous les vis du port d'alimentation (voir la *figure 1*).
3. Serrez les vis du port d'alimentation pour fixer les fils d'alimentation (voir la *figure 2*).

Figure 1



Figure 2

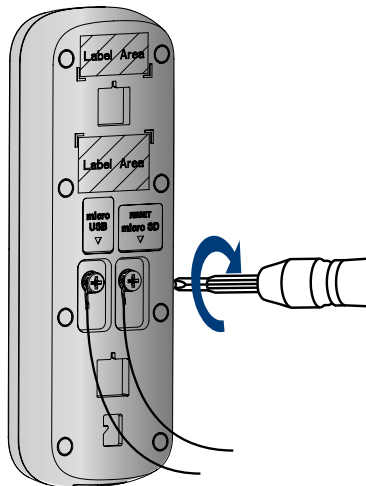

Pour prolonger les fils courts (facultatif) :

Figure 3

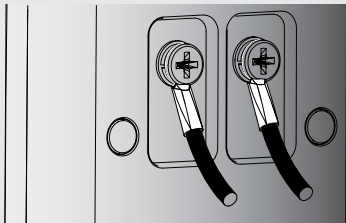
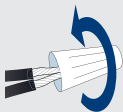

Figure 4



1. Si le câblage de votre sonnette est trop court, retirez complètement les vis du port d'alimentation, puis faites passer les vis dans les fils supplémentaires fournis. Utilisez les capuchons de fil fournis pour prolonger votre câblage (voir la *figure 3*).
2. Pour fixer le capuchon de fil, alignez les extrémités de votre câblage existant et des fils supplémentaires, placez le capuchon de fil sur le câblage exposé et tournez le capuchon de connexion dans le sens des aiguilles d'une montre pour le serrer (voir la *figure 4*). Tirez légèrement sur les fils pour vous assurer qu'ils sont bien fixés à l'intérieur du capuchon de fil.
3. Assurez-vous qu'il y a suffisamment d'espace pour insérer les connecteurs de câble et les capuchons de fil dans le trou de votre mur.

9 Connexion à la sonnette

Pour fixer la sonnette sur le support :

1. Repoussez le câblage dans le mur.
2. Insérez les deux languettes du support de montage dans la sonnette (voir la *figure 1*).
3. Poussez sur la sonnette vers le bas. Un **décllic** indiquera que le support est verrouillé.

Figure 1

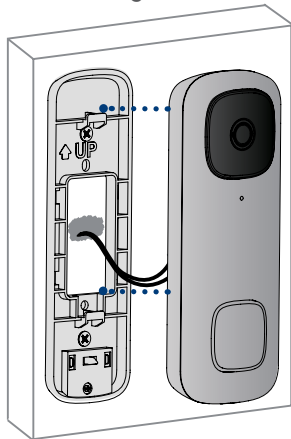

Remarque - si vous devez retirer la sonnette du support :

1. Insérez l'épingle fournie dans le trou situé au bas du support de montage jusqu'à ce que la boucle intérieure soit atteinte (voir la *figure 2*).
2. Ensuite, faites glisser la sonnette vers le haut et retirez-la.

Figure 2

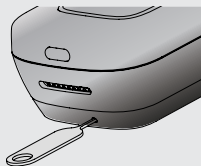

Vous pouvez maintenant reconnecter le courant à la sonnette et le carillon au disjoncteur (voir la *figure 3*).

Figure 3

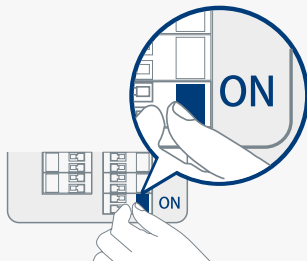

Attendez 5 minutes que la sonnette se mette en marche et appuyez sur le bouton de la sonnette pour vous assurer que le carillon fonctionne correctement. Consultez la section 11 pour le dépannage si nécessaire.

10 Aperçu de l'application Lorex Home

Pour personnaliser la sonnette vidéo, rendez-vous sur votre application Lorex Home et sélectionnez la sonnette. Touchez l'icône **•••** en haut à droite de l'écran pour accéder aux paramètres de la sonnette.

Détection des personnes

Appuyez sur **Motion Detection Settings** pour personnaliser la détection des personnes. Dessinez des zones désignées pour alerter de la détection des personnes et ajustez le niveau de sensibilité de la détection.

Activer le témoin d'état DEL

Appuyez sur **Motion Detection Settings > Light Settings** pour activer l'option **Activate Status LED**. La couleur de la DEL de l'indicateur d'état de la sonnette peut être personnalisée pour l'alerte de détection des personnes.

Mode Veilleuse

Appuyez sur **Motion Detection Settings > Light Settings** pour activer l'option **Night Light Mode**. Le voyant DEL sous la sonnette éclairera la porte d'entrée lorsqu'il fera sombre.

Utilisateurs partagés

Appuyez sur **Shared Users** pour permettre à la famille ou aux amis de répondre à des événements en direct et de visionner des enregistrements. Tout utilisateur supplémentaire doit s'inscrire pour obtenir un compte Lorex Home afin d'être ajouté.

Réponses rapides à la sonnette

Appuyez sur **Doorbell Quick Responses** pour enregistrer ou sélectionner un message vocal préenregistré. La sonnette vidéo Lorex peut parler à un visiteur si vous n'êtes pas en mesure de vous présenter à la porte.

Paramètres vidéo

Appuyez sur **Video Settings** pour modifier les paramètres HDR (High Dynamic Range) et régler la qualité de la vidéo. Pour une diffusion optimale, la qualité vidéo est réglée par défaut sur 1080p.

Visionnement en direct de l'image de la caméra

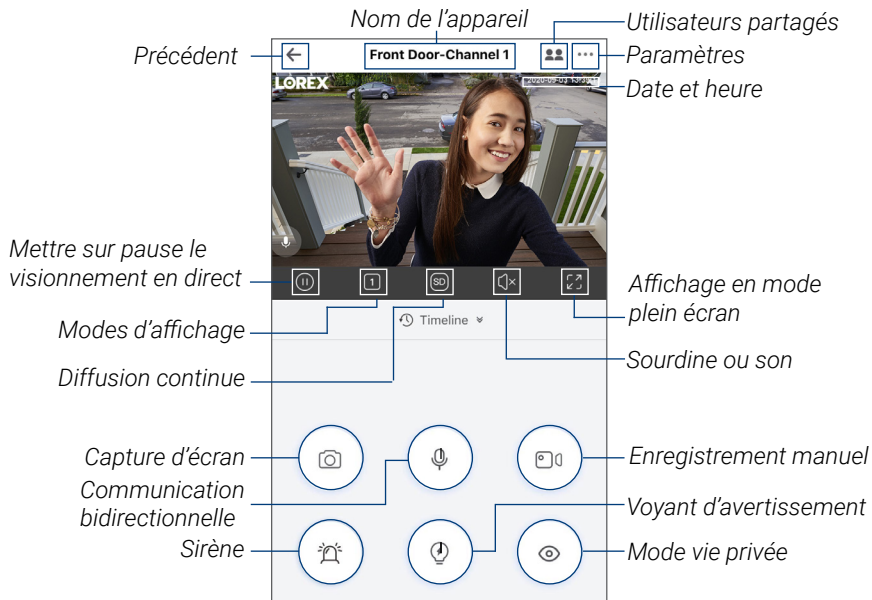

Écran d'appel

Pour un aperçu complet des commandes disponibles sur l'application Lorex Home, balayez le code QR ci-dessous à l'aide de la caméra de votre appareil mobile.



Sourdine
ou son

Écoute :
Appuyez pour écouter un visiteur
pendant que le son est coupé.

Ignorer/mettre fin à un appel

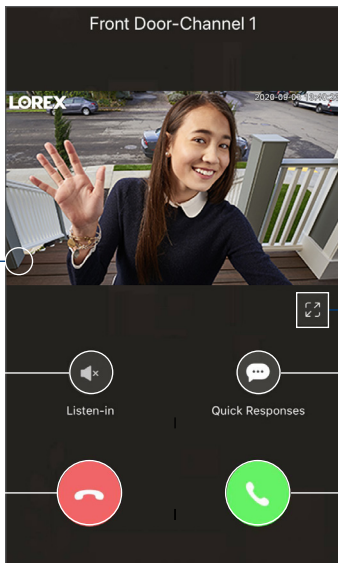

Plein écran

réponses
rapides

Répondre
à un appel

11 Dépannage

1. La sonnette vidéo n'est pas allumée.

- Assurez-vous que le disjoncteur est réactivé.
- Assurez-vous que la source d'alimentation qui alimente la sonnette vidéo est de 16-24 VCA. Vérifiez si la tension est imprimée sur le transformateur de votre sonnette ou utilisez un millimètre pour tester la tension.
- Vérifiez si la sonnette vidéo peut être allumée en utilisant le câble d'alimentation USB fourni. Pour ce faire, vous aurez besoin d'un adaptateur d'alimentation USB de 2A (ampères) (non inclus). Si la sonnette vidéo s'allume avec le câble USB, vérifiez à nouveau avec soin la configuration de l'installation.

2. Le carillon de la sonnette vidéo ne fonctionne pas.

- Veillez à sélectionner le bon boîtier du carillon dans l'application. Vous pouvez modifier ces paramètres à tout moment dans **Device Settings > Doorbell Chime**.
- Vérifiez que l'ensemble carillon est correctement câblé.
- Laissez la sonnette vidéo s'allumer pendant 5 minutes avant de tester le carillon.

3. Comment rétablir les paramètres par défaut de la sonnette vidéo.

- Retirez le couvercle de la fente de la carte de réinitialisation/microSD située à l'arrière de la sonnette vidéo.
- Utilisez l'épingle fournie et insérez-la dans le petit trou portant l'inscription **RESET** pendant 10 secondes. Attendez un son audible pour confirmer le redémarrage de la sonnette vidéo.

4. Comment insérer ou retirer la carte microSD de la sonnette vidéo.

- Retirez le couvercle de la fente de la carte de réinitialisation/microSD située à l'arrière de la sonnette vidéo.
- Si vous l'insérez, faites glisser la carte microSD dans la fente (côté étiquette vers le bas) jusqu'à ce que vous entendiez un *déclic* qui vous indiquera qu'elle est en place.
- Si vous la retirez, appuyez doucement sur la carte microSD. Elle sortira et pourra alors être retirée.

12 Foire aux questions

1. Comment se fait-il que je reçoive autant de notifications?

- Le nombre de notifications que vous recevez peut être ajusté dans l'application Lorex Home pour chaque paramètre ou mode. Par exemple, vous pouvez dessiner des **Motion Zones** pour certaines zones que vous souhaitez que votre sonnette ignore tout en surveillant efficacement la zone souhaitée et en réduisant les fausses notifications d'alerte. Le réglage de la **Motion Sensitivity** vous aidera également.
- Vous pouvez même gérer les notifications dans **Device Settings > Notifications** et définir un calendrier pour recevoir des alertes à des moments précis de la journée.

2. Comment faire pour que la lumière de la sonnette vidéo reste allumée la nuit?

Dans **Device Settings > Motion Detection Settings > Light Settings**, activez l'option **Night Light Mode**. Ensuite, sélectionnez **Edit Schedule** pour définir une heure de début et une heure de fin pour chaque jour de la semaine. Veillez à enregistrer vos paramètres.

3. Comment puis-je enregistrer une réponse rapide personnalisée pour la sonnette vidéo?

Dans **Device Settings > Doorbell Quick Responses**, appuyez sur le **+** en haut à droite et enregistrez votre réponse rapide personnalisée. Appuyez sur **Next** pour nommer et enregistrer le message enregistré.

4. Quelle est la portée sans fil de la sonnette vidéo?

La sonnette vidéo ne peut se connecter qu'à un réseau Wi-Fi 2,4 GHz ou 5 GHz. De nombreux routeurs diffusent réseaux Wi-Fi dans les bandes 2,4 GHz et 5 GHz. Pendant la configuration, connectez votre sonnette au même réseau Wi-Fi que votre téléphone.

5. À quoi sert le câble USB?

Le câble USB est utilisé pour se connecter à l'application avant l'installation. Assurez-vous que le câble USB est connecté à un adaptateur secteur USB 5V 2A (non inclus).

Mesures de sécurité :

- Lisez attentivement ce guide et gardez-le pour consultation ultérieure.
- Veuillez suivre les directives pour assurer une utilisation et une manipulation sécuritaires du produit.
- Risque de décharge électrique. Coupez l'alimentation à partir du boîtier à fusibles avant l'installation.
- Utilisez le produit à la température donnée, aux niveaux d'humidité et de tension mentionnés dans les spécifications de la caméra.
- Ne démontez pas la sonnette.
- Lors de l'installation, évitez que la caméra ne pointe vers le soleil ou une source intense de lumière.
- Un nettoyage périodique peut s'avérer nécessaire. Utilisez uniquement un linge humide. N'utilisez pas de nettoyeurs à base de produits chimiques abrasifs.

Clauses de non-responsabilité :

- La sonnette vidéo Lorex nécessite une alimentation électrique constante avec un voltage entre 16 V et 24 V. Si votre résidence ne dispose pas de ce voltage, vous aurez besoin d'un transformateur de sonnette de 16-24 VCA ou devrez consulter un électricien agréé.
- Ne pas immerger dans l'eau. Installation recommandée dans un emplacement abrité.
- Cet appareil comprend un filtre IR mécanique autonome. Lorsque la caméra passe du mode diurne au mode nocturne, un bruit de clic provenant de la caméra peut être entendu. Ce clic est normal et indique que le filtre de la caméra fonctionne.
- L'enregistrement audio sans consentement est illégal sur certains territoires. Lorex Corporation décline toute responsabilité concernant l'usage de produits non conformes aux lois locales.

Copyright © 2021 Lorex Corporation

Nos produits étant sans cesse améliorés, Lorex se réserve le droit de modifier la conception du produit, ses caractéristiques et son prix sans préavis et sans aucune obligation. E&OE. Tous droits réservés.



Cet appareil est conforme à la partie 15 des règlements de la FCC. Son fonctionnement est soumis aux deux conditions suivantes :

- (1) cet appareil ne doit pas provoquer d'interférences nuisibles, et
- (2) cet appareil doit accepter toute interférence reçue, incluant toute interférence pouvant causer un fonctionnement indésirable.

Pour de plus amples renseignements
et pour obtenir de l'aide, veuillez
consulter le site :

help.lorex.com

Pour obtenir plus de renseignements sur la politique de
garantie de Lorex, visitez le site **lorex.com/warranty**.

B451AJ_QSG_TRILINGUAL_R1

LOREX[®]

Sp

Timbre con Video de 2K QHD

Serie B451AJ

Guía de inicio rápido

lorex.com



¡Bienvenido!

Gracias por comprar el timbre con video de 2K. Aquí le mostramos cómo comenzar.

Contenido

Sección	1	Contenido del paquete
	2	Descripción general
	3	Indicador de estado
	4	Conectarse a la aplicación
	5	Preparación
	6	Realizar el cableado de la campana
	7	Asegurar los soportes de montaje
	8	Realizar el cableado del timbre
	9	Conectar el timbre
	10	Descripción general de la aplicación Lorex Home
	11	Resolución de problemas
	12	Preguntas frecuentes

1 Contenido del paquete



Timbre con video



Soporte de montaje



Soporte horizontal 15°



Soporte vertical 5°



Cable USB



Anclajes (x2)



Tornillos (x2)



Tapas de cables (x3)



Clavija



Tarjeta microSD (preinsertada)*



Kit de la campana



Arnés de alambre



Cable de copia de seguridad

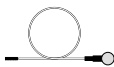

Cables adicionales (x2)



Broca de 15/64"

Herramientas suministradas por el usuario



Taladro

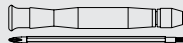

Destornillador

*Consulte el paquete del producto para ver los detalles de configuración.

2 Descripción general

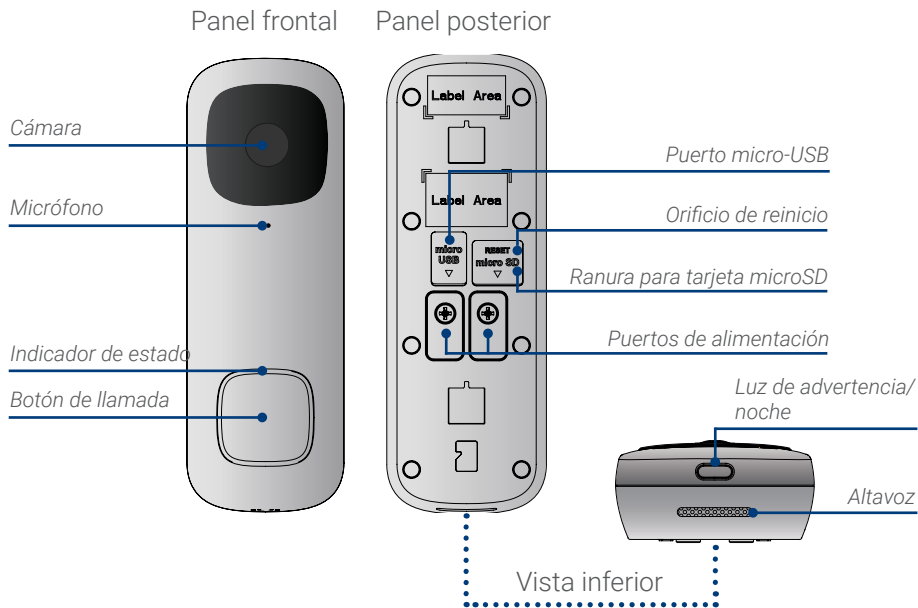

3 Indicador de estado

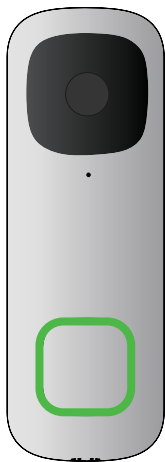

- Azul fijo**
El timbre con video se está encendiendo o el timbre con video se está reiniciando.
- Rojo fijo**
El timbre con video se está restableciendo a valores predeterminados de fábrica.
- Verde fijo**
El timbre con video funciona correctamente.
- ⦿ Azul intermitente lentamente**
El timbre de vídeo está listo para conectarse.
- ⦿ Azul intermitente rapido**
El timbre con video ha detectado movimiento.
- ⦿ Rojo intermitente**
El timbre con video no pudo conectarse a la red.
- ⦿ Verde intermitente**
La función para hablar del timbre con video está en uso.
- ⦿ Azul, rojo y verde intermitentes**
Una actualización de firmware está en curso.
- ⦿ Rojo giratorio**
El timbre con video está conectado a la red, pero no tiene acceso a Internet.
- ⦿ Verde giratorio**
La función para llamar del timbre con video está en uso.

4 Conectarse a la aplicación

Conéctese a la aplicación Lorex Home para acceder a los videos de instalación.

1. Si ya tiene la aplicación, omite este paso. Escanee el código QR que aparece a la derecha con la cámara de su dispositivo móvil. Instale la aplicación gratuita **Lorex Home** desde App Store™ o Google Play Store™.
2. Pulse el ícono de Lorex Home para iniciar la aplicación.
3. Si ya tiene una cuenta, omite este paso. Pulse **Sign up** y siga las instrucciones que aparecen en la pantalla para crear una cuenta. Registre los detalles de su cuenta a continuación:



Escanee el código QR para la aplicación Lorex Home

Correo electrónico: _____

Contraseña de la cuenta: _____

4. Pulse el ícono **+** en la esquina superior derecha de la pantalla para agregar un dispositivo.
5. Escanee el código QR del dispositivo que se encuentra en la caja o en la parte trasera del timbre.



Nota: Si su dispositivo móvil no puede escanear el código QR, pulse **Manually enter Device ID**.

6. Siga las instrucciones de la aplicación para completar la instalación **O** consulte las secciones 5 a 9 de esta Guía de inicio rápido para obtener una descripción escrita de los pasos de instalación.

5 Preparación

Antes de comenzar con la configuración, hay algunos preparativos esenciales que debe hacer.

Para preparar la instalación:



Paso 1

DESCONECTE LA ELECTRICIDAD DEL TIMBRE Y LA CAJA DE LA CAMPANA ACTUALES DESDE EL DISYUNTOR (consulte la *Figura 1*). Pruebe que se haya desconectado la electricidad del timbre y la caja de la campana presionando el timbre. La campana no debe emitir ningún sonido.

Tenga siempre cuidado al manipular cables eléctricos. Si no se siente cómodo haciéndolo usted mismo, consulte a un electricista con licencia.

Paso 2

Retire el timbre actual y desconecte los cables (consulte la *Figura 2*). Recuerde doblar los cables eléctricos para que no se caigan por el orificio de la pared.

IMPORTANTE: Requiere de 16 a 24 V CA. Si su casa no tiene este voltaje, necesitará un transformador de timbre de 16 a 24 V CA, o puede consultar con un electricista con licencia.

Figura 1



Figura 2



6 Realizar el cableado de la campana

Debe determinar el tipo de campana de timbre que tiene en su casa: **electrónica** o **mecánica**.

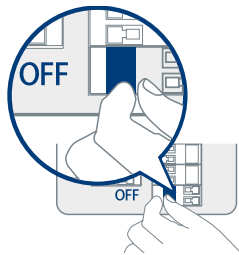
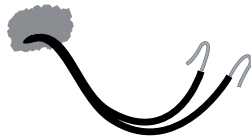
¿No está seguro? Si la campana de su timbre emite el clásico sonido **ding-dong**, es posible que su campana sea mecánica. Si su timbre suena más como una melodía, entonces su campana es electrónica. Si aún no está seguro, retire el panel de la cubierta de la caja de la campana. Si encuentra palancas con resorte y una campana física de metal, tiene una campana mecánica.

Los usuarios que tienen una campana mecánica deben seguir el paso adicional a continuación para completar la instalación.

Para los propietarios de campanas mecánicas:

1. Retire el panel de la cubierta de la caja de la campana de su timbre.
2. Afloje los tornillos etiquetados **FRONTAL** y **TRANS** con un destornillador estrella. No retire los tornillos, y asegúrese de desconectar cualquier cable conectado (consulte la *Figura 1*).
3. Conecte el kit de la campana incluido al terminal verde en el extremo de los cables incluidos (consulte la *Figura 2*).

Figura 1



Figura 2



4. Conecte los cables del kit de la campana a los conectores **FRONTAL** y **TRANS** en la caja de la campana. Asegúrese de que los cables presentes también permanezcan conectados (consulte la *Figura 3*).

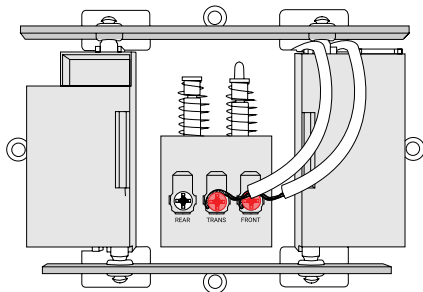
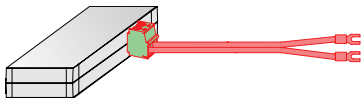

Nota: Puede conectar cualquiera de los cables a cualquiera de los conectores.

5. Monte el kit de la campana en el interior de la caja de su campana, o a lo largo de la placa de la cubierta de la caja de la campana, con la cinta adhesiva de doble cara incluida (consulte la *Figura 4*).

IMPORTANTE: Use la cinta adhesiva de doble cara incluida para asegurarse de que el kit de la campana y los cables no toquen las campanas ni ningún componente móvil dentro de la caja de la campana, o la campana del timbre no sonará correctamente.

Figura 3



Figura 4



Kit de la campana

7 Asegurar los soportes de montaje

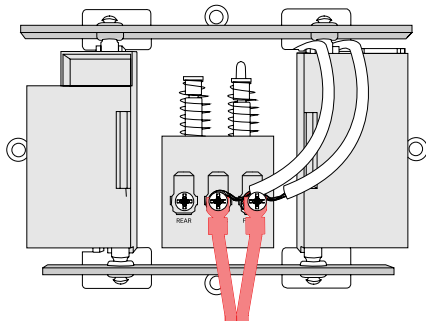
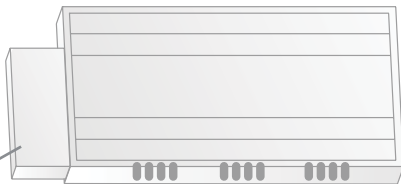
Utilice los accesorios de montaje especificados a continuación según la ubicación de montaje.

Paso 1: Marcar orificios de montaje

Coloque el soporte de montaje de forma tal que encaje con el cableado actual de su timbre. Luego marque los orificios de los tornillos de acuerdo con el soporte de montaje.

IMPORTANTE: Asegúrese de que la flecha **↑UP** del soporte de montaje siempre apunte hacia arriba.

Figura 1

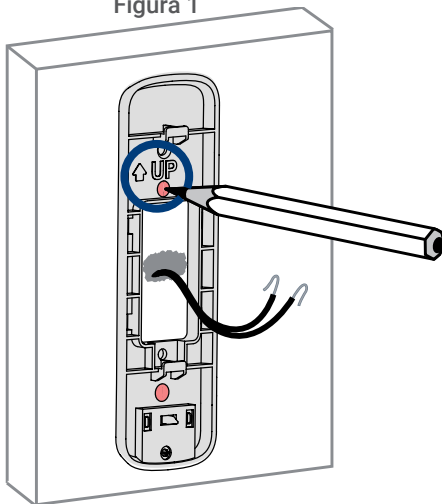

Paso 2 (opcional): Fije un soporte en ángulo al soporte de montaje

Si desea cambiar el ángulo del timbre para una mejor vista, fije uno de los soportes en ángulo opcionales al soporte de montaje.

1. Seleccione el soporte horizontal o el vertical según la orientación que desee que tenga el timbre (consulte las *Figuras 2 y 3*).
2. Para cambiar la orientación del ángulo, simplemente voltee el soporte horizontal o el vertical hacia abajo. Cualquiera sea la orientación que elija, asegúrese de que el soporte de montaje siempre esté orientado hacia **UP**.

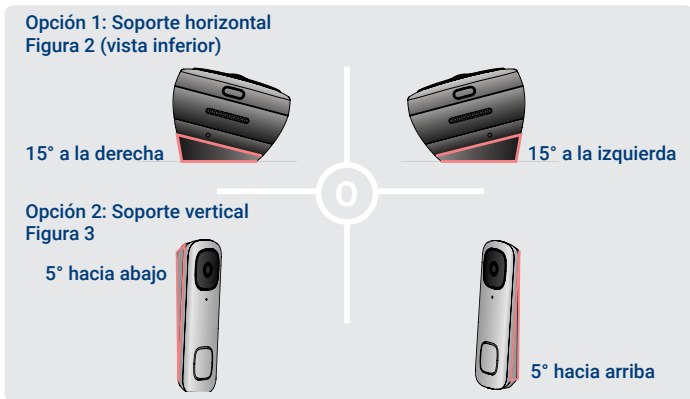

3. Inserte las cuatro pestañas del soporte horizontal o el vertical en el soporte de montaje como se muestra en la *Figura 4*. Asegúrese de insertarlas en el sentido deseado.
4. Presione el soporte de montaje hacia abajo. Un **clic** indicará que los soportes están asegurados.

 **Notas:**

- Solo puede fijar un soporte en ángulo al soporte de montaje.
- Si desea cambiar la orientación del soporte en ángulo después de fijarlo al soporte de montaje, sepárelos con cuidado pero con firmeza.

Figura 4

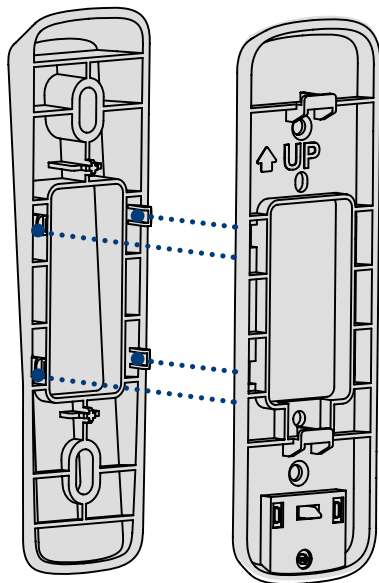

Paso 3: Asegurar el soporte de montaje

Cuando instale solo el soporte de montaje, consulte la *Figura 5-a*. Cuando instale el soporte en ángulo fijado al soporte de montaje, consulte la *Figura 5-b*.

- 1. Para maderas, placas de yeso o superficies blandas:** Asegure los soportes de montaje a la superficie de montaje con un destornillador estrella y los tornillos de montaje proporcionados.
- 2. Para hormigón, estuco o ladrillo:** Utilice la broca de 15/64" proporcionada para perforar los orificios en las marcas. Utilice los anclajes y los tornillos proporcionados para asegurar el soporte de montaje a la pared.

Figura 5-a

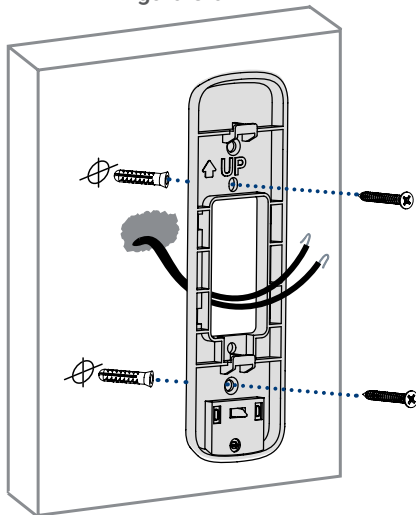

 **Notas:**

- Asegúrese de que la flecha **↑UP** del soporte de montaje siempre apunte hacia arriba.
- El soporte en ángulo (opcional) debe fijarse al soporte de montaje antes de la instalación.
- Asegúrese de que los cables eléctricos de la pared entren bien en el orificio del soporte de montaje.

Figura 5-b

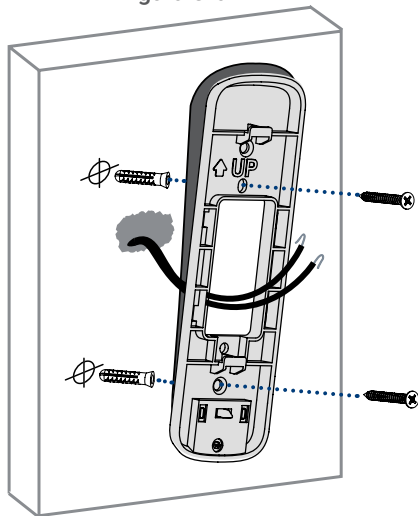

8 Realizar el cableado del timbre

Para realizar el cableado del timbre:

1. Afloje los tornillos del puerto de alimentación del timbre con un destornillador estrella.



Nota: No retire completamente los tornillos del puerto de alimentación.

2. Enrolle los cables de alimentación debajo de los tornillos del puerto de alimentación (consulte la *Figura 1*).
3. Ajuste los tornillos del puerto de alimentación para asegurar los cables de alimentación (consulte la *Figura 2*).

Figura 1



Figura 2

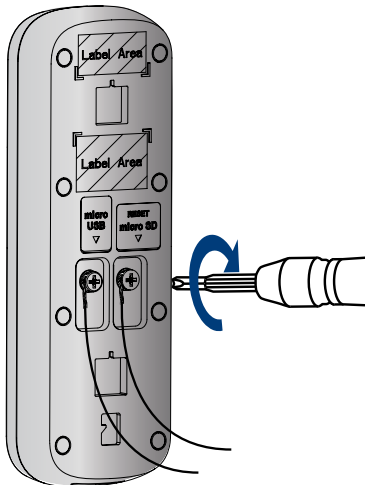

Para extender cables cortos (opcional):

Figura 3



Figura 4



1. Si el cable de su timbre actual es demasiado corto, retire completamente los tornillos del puerto de alimentación y luego enrosque los tornillos a través de los cables adicionales proporcionados. Utilice las tapas de cables proporcionadas para extender sus cables (consulte la *Figura 3*).
2. Para fijar la tapa de cables, alinee los extremos del cable existente con los cables adicionales, coloque la tapa de cables sobre los cables expuestos y gire la tuerca para cables en el sentido de las agujas del reloj para ajustarla (consulte la *Figura 4*). Tire ligeramente de los cables para asegurarse de que estén bien sujetos dentro de la tapa de cables.
3. Asegúrese de que haya espacio suficiente para colocar los conectores y las tapas de los cables en el orificio de la pared.

9 Conectar el timbre

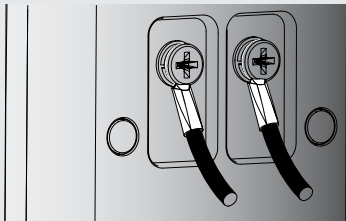
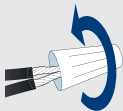
Para fijar el timbre al soporte:

1. Empuje los cables hacia la pared.
2. Inserte las dos pestañas del soporte de montaje en el timbre (vea la *Figura 1*).
3. Presione el timbre hacia abajo. Un **clíc** indicará que está asegurado.

Figura 1

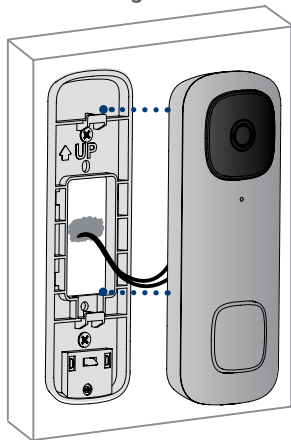

Recuerde, si necesita retirar el timbre del soporte:

1. Inserte la clavija proporcionada en el orificio de la parte inferior del soporte de montaje hasta alcanzar la hebilla interior (consulte la *Figura 2*).
2. Luego deslice el timbre hacia arriba y retírelo.

Figura 2

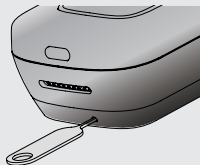

Ahora puede volver a conectar la electricidad del timbre y la campana desde el disyuntor (consulte la *Figura 3*).

Figura 3

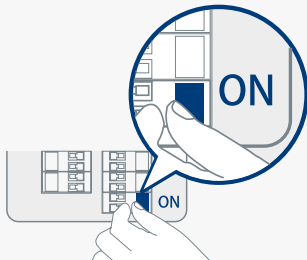

Espera 5 minutos hasta que el timbre se encienda por completo y presione el botón del timbre para asegurarse de que la campana esté funcionando correctamente. Consulte la sección 11 para ver información sobre la resolución de problemas si es necesario.

10 Descripción general de la aplicación Lorex Home

Para personalizar el timbre con video, vaya a su aplicación Lorex Home y seleccione el timbre. Pulse el ícono **•••** en la esquina superior derecha de la pantalla para acceder a la configuración del timbre.

Detección de personas

Pulse **Motion Detection Settings** para personalizar la detección de personas. Marque las áreas designadas para las alertas de detección de personas y ajuste la sensibilidad del nivel de detección.

Activar led de estado en la detección

Pulse **Motion Detection Settings > Light Settings** para habilitar **Activate Status LED on Detection**. El color del led en el indicador de estado del timbre se puede personalizar para la alerta de detección de personas.

Modo de luz nocturna

Pulse **Motion Detection Settings > Light Settings** para habilitar el **Night Light Mode**. La luz led debajo del timbre iluminará la puerta principal cuando oscurezca.

Usuarios múltiples

Pulse **Shared Users** para permitir que familiares o amigos respondan a acontecimientos en vivo y vean grabaciones. Cualquier usuario adicional debe registrarse para agregar una cuenta de Lorex Home.

Respuestas rápidas del timbre

Pulse **Doorbell Quick Responses** para grabar o seleccionar un mensaje de voz pregrabado. El timbre con video de Lorex puede hablar con un visitante si usted no puede acercarse a la puerta.

Configuración de video:

Pulse **Configuración de video** para cambiar la configuración de HDR (alto rango dinámico) y establecer la calidad del video. Para una transmisión óptima, la calidad de video está configurada en 1080p de forma predeterminada.

Visualización en vivo de la cámara

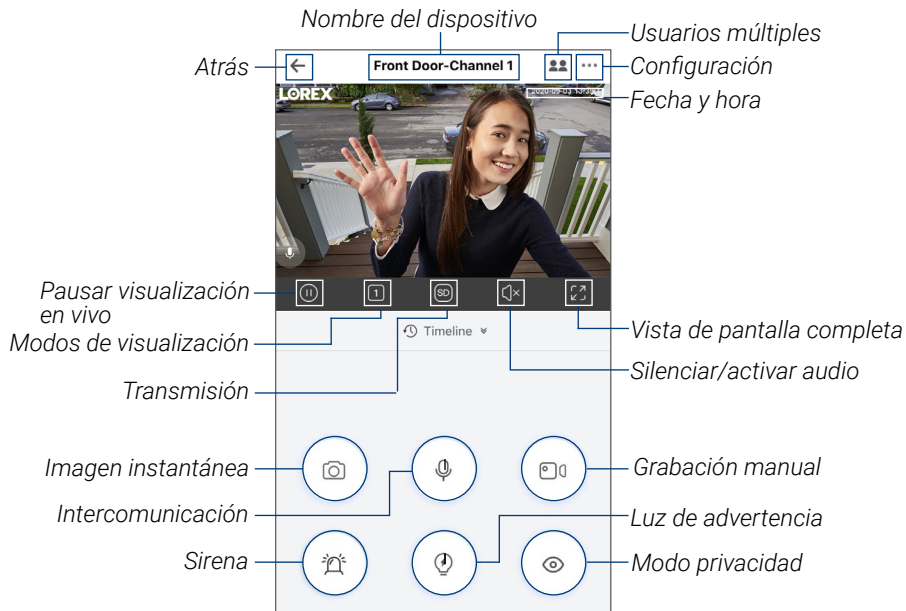

Pantalla de llamada

Para obtener una descripción general completa de los controles disponibles en la aplicación Lorex Home, escanee el código QR a continuación con la cámara de su dispositivo móvil.



*Silenciar
/activar
audio*

*Escuchar:
Pulse para escuchar a un visitante
mientras su audio está silenciado.*

Ignorar/finalizar llamada

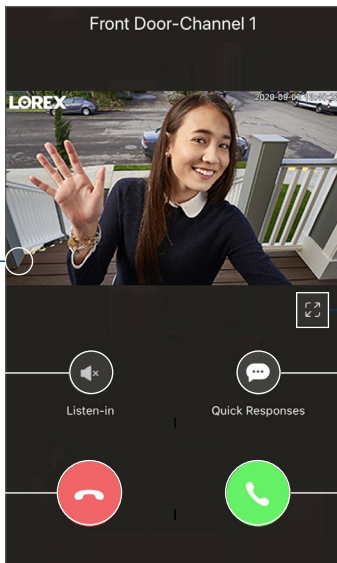

*Pantalla
completa
Respuestas
rápidas*

*Responder
llamada*

11 Resolución de problemas

1. El timbre con video no se enciende.

- Asegúrese de que el disyuntor esté encendido.
- Asegúrese de que la fuente de electricidad que alimenta el timbre con video sea de 16 a 24 V CA. Verifique si el voltaje está impreso en el transformador de su timbre o use un milímetro para probar el voltaje.
- Compruebe si el timbre con video se puede encender con el cable de alimentación USB proporcionado. Esto requerirá un adaptador de corriente USB de 2 A (amperios) (no incluido). Si el timbre con video se enciende con el cable USB, vuelva a revisar cuidadosamente la configuración de instalación.

2. La campana del timbre con video no funciona.

- Asegúrese de seleccionar la caja de la campana correcta en la aplicación. Puede modificar esta configuración en cualquier momento en **Configuración del dispositivo > Campana del timbre**.
- Controle para asegurarse de que el kit de la campana esté cableado correctamente.
- Espere 5 minutos hasta que el timbre con video se encienda antes de probar la campana.

3. Cómo restablecer el timbre con video a los valores de configuración de fábrica.

- Retire la tapa de la ranura de reinicio/tarjeta microSD ubicada en la parte trasera del timbre con video.
- Utilice la clavija proporcionada e insértela en el pequeño orificio etiquetado **REINICIO** durante 10 segundos. Espere un sonido audible para confirmar que el timbre con video se está reiniciando.

4. Cómo insertar o retirar la tarjeta microSD del timbre con video.

- Retire la tapa de la ranura de reinicio/tarjeta microSD ubicada en la parte trasera del timbre con video.
- Si la inserta, deslice la tarjeta microSD en la ranura (con la etiqueta hacia abajo) hasta que encaje en su lugar con un *clic*.
- Si la retira, presione suavemente la tarjeta microSD. Saldrá automáticamente, y podrá retirarla.

12 Preguntas frecuentes

1. ¿Por qué recibo tantas notificaciones?

- La cantidad de notificaciones que recibe se puede ajustar en la aplicación Lorex Home para cada configuración o modo. Por ejemplo, puede marcar **Motion Zones** para ciertas áreas que desea que su timbre ignore mientras monitorea de manera efectiva las áreas que usted sí desea monitorear, y así reducir las notificaciones de alerta falsas. Ajustar la **Motion Sensitivity** también ayudará.
- Incluso puede administrar las notificaciones en **Device Settings > Notifications** y establecer un horario para recibir alertas en períodos específicos del día.

2. ¿Cómo hago para que la luz del timbre con video permanezca encendida por la noche?

En **Device Settings > Motion Detection Settings > Light Settings**, habilite el **Night Light Mode**. Luego, seleccione **Edit Schedule** para establecer una hora de inicio y una hora de finalización para cada día de la semana. Asegúrese de guardar su configuración.

3. ¿Cómo grabo una respuesta rápida personalizada para el timbre con video?

En la **Device Settings > Doorbell Quick Responses**, pulse **+** en la esquina superior derecha y grabe su respuesta rápida personalizada. Pulse **Next** para nombrar y guardar el mensaje grabado.

4. ¿Cuál es el alcance inalámbrico del timbre con video?

El timbre del vídeo solo puede conectarse a una red Wi-Fi de 2,4 GHz o 5 GHz. Muchos routers transmiten redes Wi-Fi en bandas de 2,4 GHz y 5 GHz. Durante la configuración, conecta el timbre a la misma red Wi-Fi que tu teléfono.

5. ¿Para qué es utilizado el cable USB?

El cable USB se utiliza para conectarse a la aplicación antes de la instalación. Asegúrese de que el cable USB esté conectado a un adaptador de corriente USB de 5V 2A (no incluido).

Precauciones de seguridad:

- Lea esta guía completamente y guárdela para referencias futuras.
- Siga todas las instrucciones para usar y manejar el producto de manera segura.
- Riesgo de descarga eléctrica. Desconecte la electricidad de la caja de fusibles antes de la instalación.
- Use el producto dentro de los niveles de temperatura, humedad y voltaje indicados en las especificaciones de la cámara.
- No desarme el timbre.
- Intente evitar instalar el timbre apuntando directamente hacia el sol o fuentes de luz intensa.
- Es posible que se requiera una limpieza periódica. Utilice solamente un paño humedecido. No utilice limpiadores abrasivos ni de base química.

Descargo de responsabilidad:

- El timbre con video de Lorex requiere una fuente de alimentación constante con un voltaje de 16 V a 24 V. Si su residencia no tiene este voltaje, necesitará un transformador de timbre de 16 a 24 V CA, o puede consultar con un electricista con licencia.
- No está diseñado para sumergirse en el agua. Se recomienda la instalación en una ubicación resguardada.
- Esta cámara incluye un filtro de corte de IR mecánico automático. Cuando la cámara pasa del modo de visualización diurno al modo nocturno y viceversa, puede oírse un clic que proviene de la cámara. Este sonido es normal e indica que el filtro de la cámara está funcionando.
- La grabación de audio sin consentimiento previo es ilegal en ciertas jurisdicciones. Lorex Corporation no asume responsabilidad alguna por el uso de sus productos de modos que no cumplan con las leyes locales.

Copyright © 2021 Lorex Corporation

Debido a que nuestros productos están sujetos a mejoras continuas, Lorex se reserva el derecho de modificar el diseño, las especificaciones y los precios de los productos sin previo aviso y sin contraer ninguna obligación. Excepto errores y omisiones. Todos los derechos reservados.



Este dispositivo cumple con la parte 15 de las normas de la FCC. El funcionamiento está sujeto a las siguientes dos condiciones:

- (1) Este dispositivo no puede causar interferencia dañina, y
- (2) este dispositivo debe aceptar cualquier interferencia recibida, lo que incluye interferencias que puedan causar un funcionamiento no deseado.

Para obtener información y asistencia actualizadas, visite:

help.lorex.com

Para obtener más información sobre la política de garantía de Lorex, visite **lorex.com/warranty**.

B451AJ_QSG_TRILINGUAL_R1

