

QUICK START

 Please read carefully before use to avoid damage to the equipment

1 Plug the device into the charger to charge battery

▲ After charging, be sure to close the sealing cover

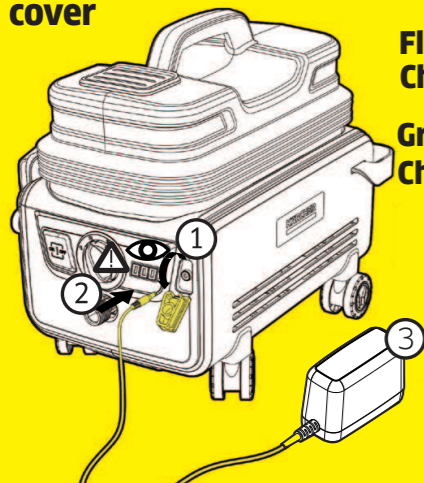

Flashing Green:
Charging
Green light on:
Charging complete

⌚ About 3-4 hours

2 Remove the tank and cap to fill

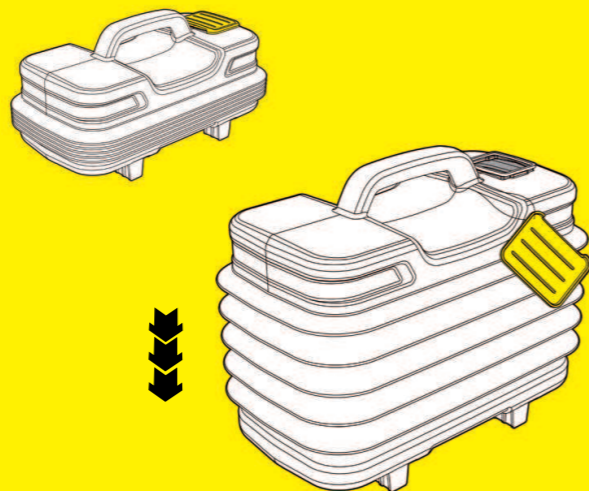

5 Connecter le boyau haute pression à l'unité, positionner le réservoir pour une permettre bonne connexion / Conecte la manguera y el tanque al equipo haciendo coincidir las conexiones de forma correcta

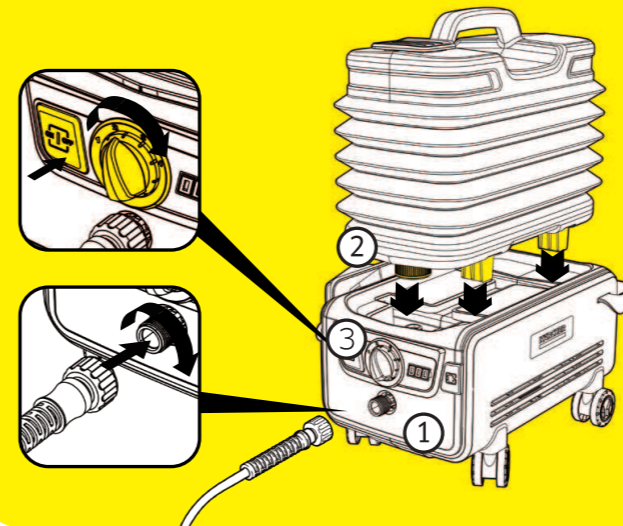

6 Débrancher la lance et le réservoir, allumer la machine jusqu'à ce que toute l'eau soit évacuée de la pompe / Para guardar, desconecte la lanza y el tanque. Presione el gatillo de la pistola hasta que ya no salga agua del equipo

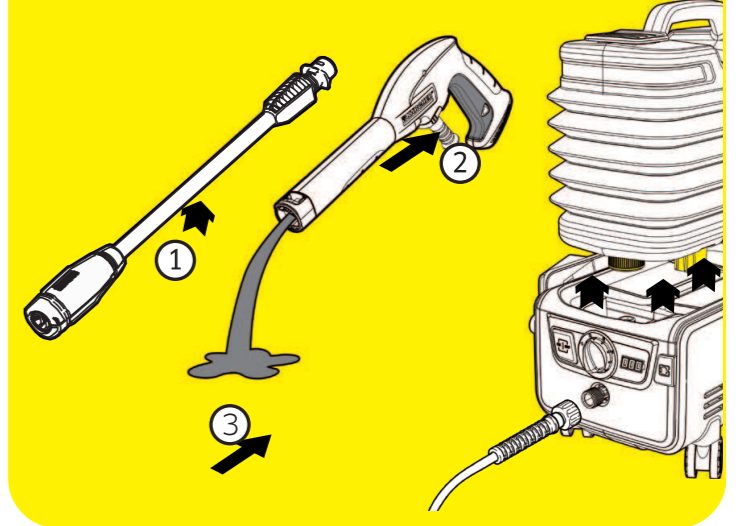

3 Assemble the trigger gun

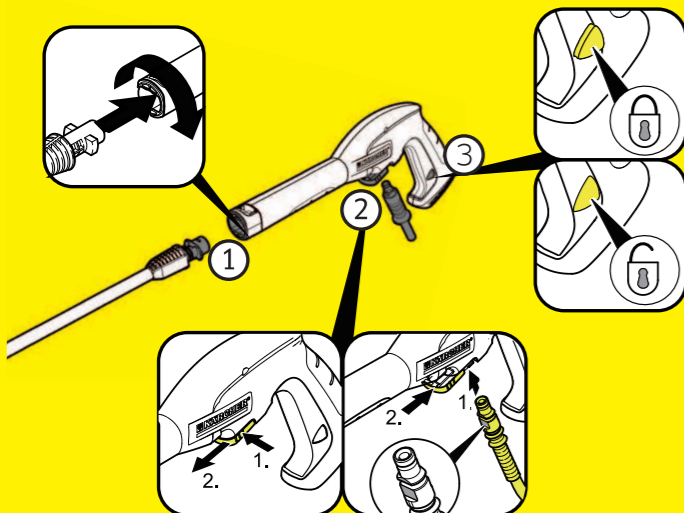

4 Turn the wand collar to adjust the cleaning pressure

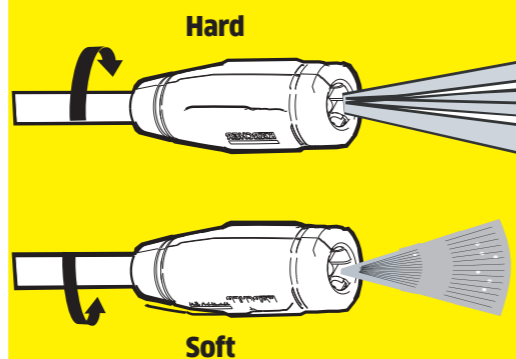

7 Retirer le bouchon du réservoir et aplatiser le réservoir pour le stockage / Para guardar el tanque, retire la tapa y presionelo hasta reducir su tamaño

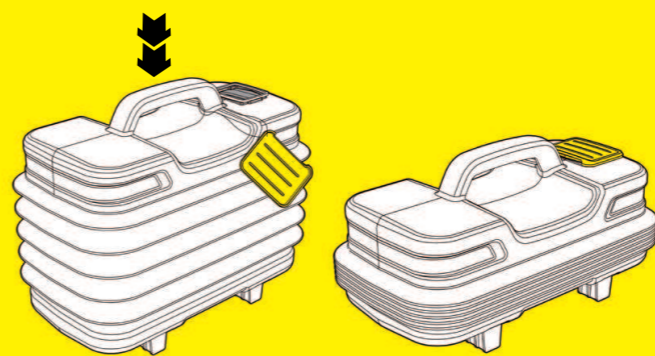

8 Pour connecter avec un boyau d'arrosage, remplacer la connexion du réservoir par le raccord d'entrée d'eau / Para usar el equipo con manguera de agua, cambie la entrada para el tanque por el set de conectores rápidos.

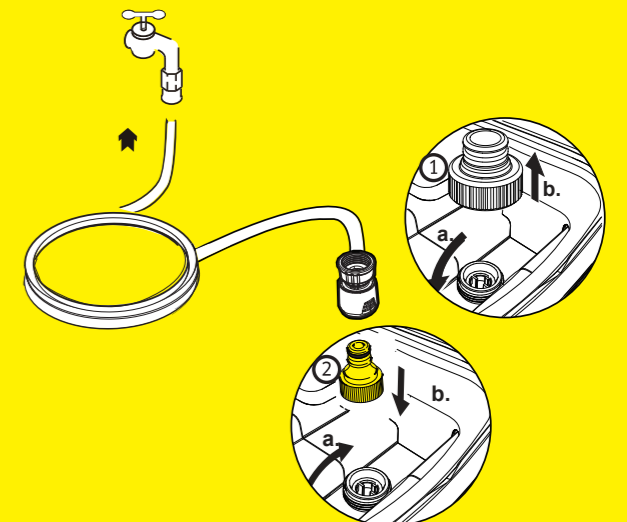

- ▲ **WARNING:** Series injury can result from high pressure discharge produced by pressure washers. **Keep out of reach of children.**
- ▲ Refer to the manual for more instructions

KÄRCHER

DÉMARRAGE RAPIDE / Guía de inicio rápido



Veillez lire attentivement avant utilisation pour éviter d'endommager l'équipement / Lea atentamente esta guía para evitar daños antes de usar su equipo

5 Connect HP hose to the unit, position the tank to allow proper connection

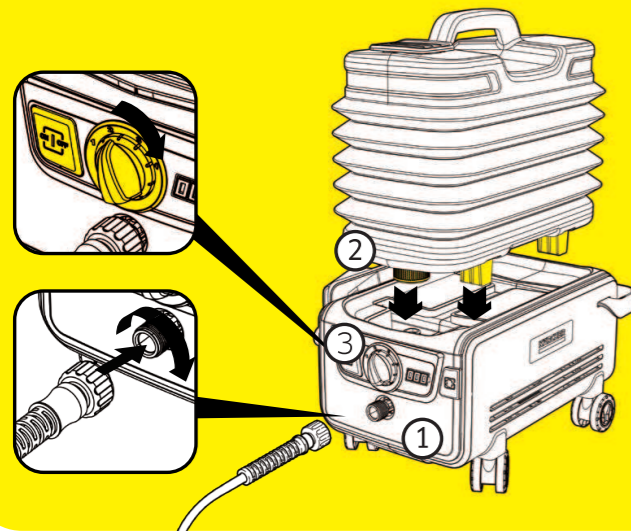

6 Disconnect the wand and tank, turn on the machines until no water remain in the pump

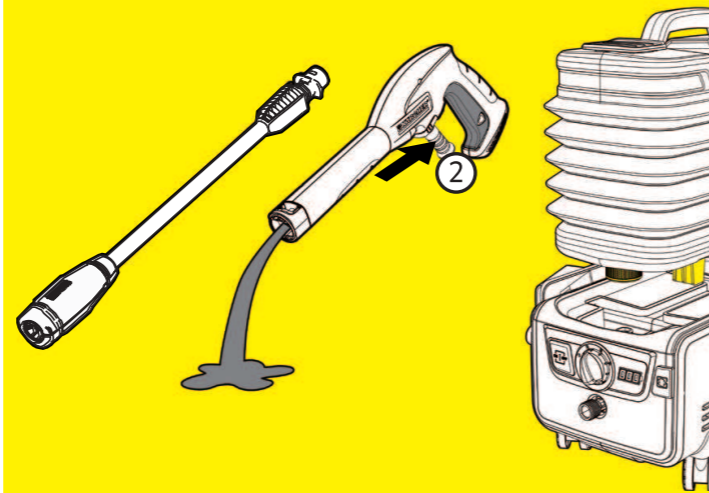

7 Remove the tank cap and collapse the tank for storage

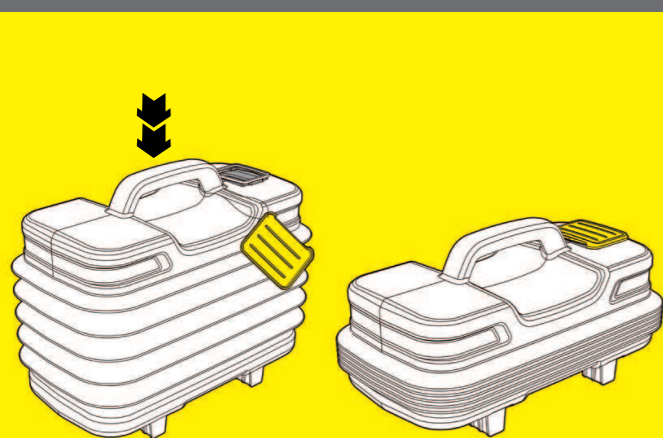

8 To connect with water hose, replace the tank connection with water inlet connector

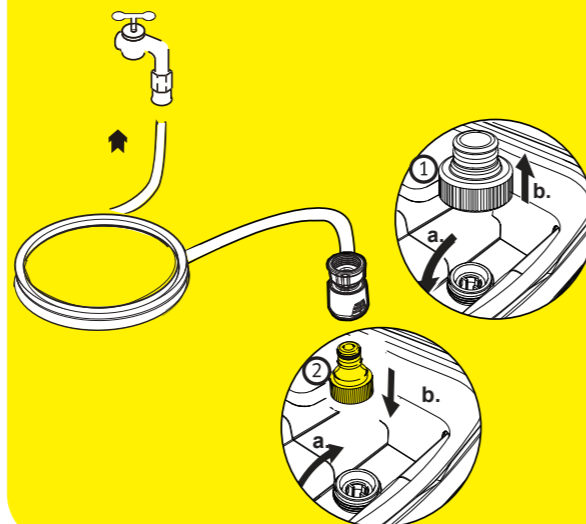

1 Brancher l'appareil au chargeur pour charger la batterie / Para cargar la batería, conecte el cargador al equipo

⚠️ **Après avoir chargé, assurez-vous de fermer le couvercle d'étanchéité / Asegúrese de colocar la cubierta protectora después de cargar la batería.**

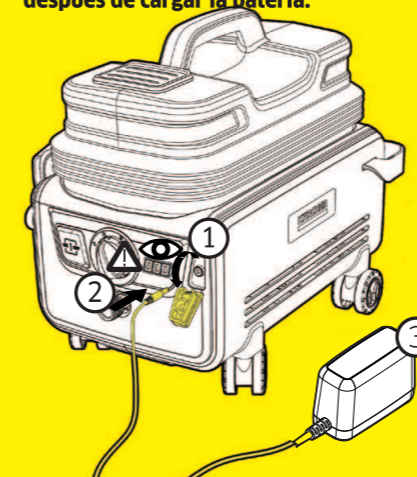

Vert clignotant: charge en cours / Luz verde parpadeante: Cargando

Lumière verte allumée: chargement terminé / Luz verde fija: Carga completa

🕒 Environ 3-4 heures
Tiempo de carga de 3-4 horas

2 Enlever le réservoir et le bouchon pour remplir / Remueva el tanque y su tapa para poder llenarlo con agua limpia

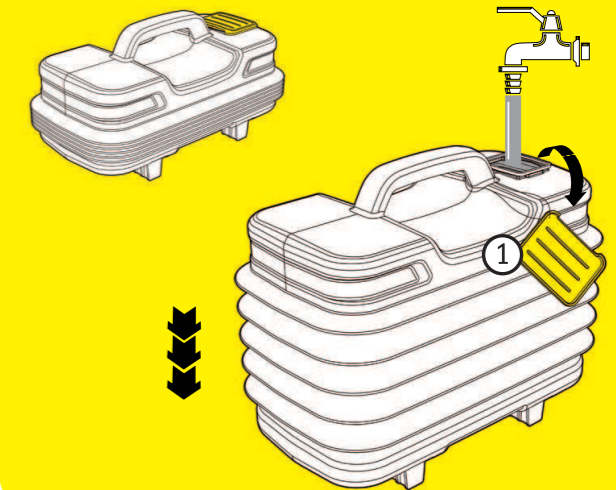

3 Assembler la poignée pistolet / Conecte la pistola de alta presión

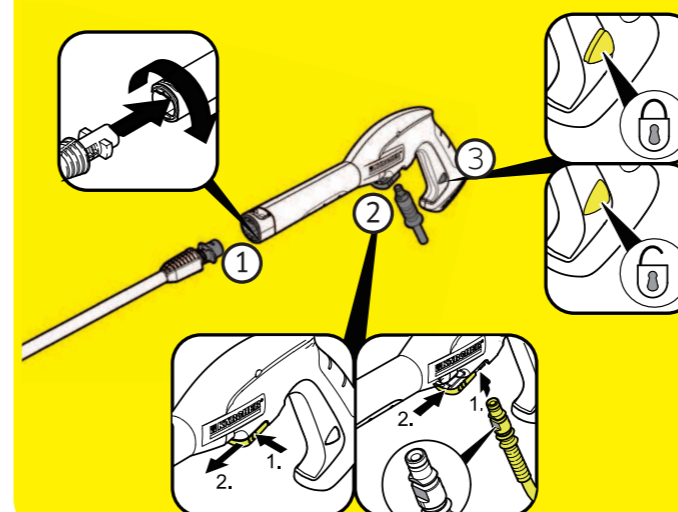

4 Tourner le collier de la lance pour ajuster la pression / Gire la punta de la lanza para ajustar la presión de salida

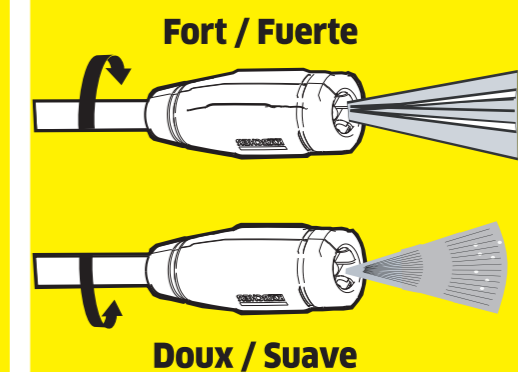

▲ Attention / Precaución:

Des blessures en série peuvent résulter d'une décharge haute pression produite par un nettoyeur haute pression / Se pueden producir lesiones graves al tener contacto con el chorro de alta presión de una hidrolavadora

Tenir hors de portée des enfants. / Mantenga fuera del alcance de los niños.

▲ Reportez-vous au manuel pour plus d'instructions. / Consulte el manual del equipo para más información