

# V3000

Jump Starter

**USER MANUAL**



**TOPDON®**



# CONTENTS

	EN	DE	FR	ES	IT	PT	RU	JP
<b>Welcome</b>	5	17	29	41	53	65	77	89
<b>About</b>	5	17	29	41	53	65	77	89
<b>Safety cautions</b>	5	17	29	41	53	65	77	89
<b>What is included</b>	6	18	30	42	54	66	78	90
<b>Product overview</b>	7	19	31	43	55	67	79	91
<b>Recharge the jump starter</b>	9	21	33	45	57	69	81	93
<b>How to jump start vehicles (12V only)</b>	10	22	34	46	58	70	82	94
<b>Specifications</b>	13	25	37	49	61	73	85	97
<b>FAQ</b>	13	25	37	49	61	73	85	97
<b>Warranty</b>	14	26	38	50	62	74	86	98

**ENGLISH**

# WELCOME

Thank you for purchasing the V3000. If any issues arise during the use of this product, please contact support@topdon.com for official technical support.

## ABOUT

The V3000 is a portable jump starter that delivers 3,000 peak amps for jump starting a 12V lead-acid battery in seconds. It provides quick and safe starts for 12V cars, boats, motorcycles, ATVs, lawnmowers, caravans, tractors, and trucks, with engines up to 9.0L gasoline or 7.0L diesel. It is able to jump start the batteries 85 times on a single charge. It also functions as a power bank, quickly charging electronic devices like phones and tablets, or supplying power to DC devices.

## SAFETY CAUTIONS

Please read this manual carefully before using the tool and keep it for future reference.

1. ONLY use the battery clamps that come with this product.
2. DO NOT use this product if the cable or the jump starter has any damage.
3. This product can only be used for starting vehicles with 12-volt lead-acid batteries.
4. Only use the jump starter when its battery level is above 50%.
5. If the engine does not start successfully on the first try, disconnect the clamps from the vehicle battery and wait at least 20 seconds before reconnecting. DO NOT attempt more than 3 consecutive jump-starts within 2 minutes.
6. DO NOT put the product under direct sunlight or in high-temperature areas.
7. DO NOT disassemble the product by yourself.
8. Do not expose the product to direct sunlight or

temperatures outside the range of -10°C to 40 °C (14°F to 104°F ) for prolonged periods.

9. Check the battery level of this product every two months and charge it regularly.

10. The V3000 contains a Lithium-Ion Battery. Please dispose of it under local regulations at the end of its life.

## WHAT'S INCLUDED

### V3000

---

**Battery Clamps**

---

**USB Cable**

---

**PD45W Adapter**

---

**EVA Carrying Bag**

---

**User Manual**

# PRODUCT OVERVIEW

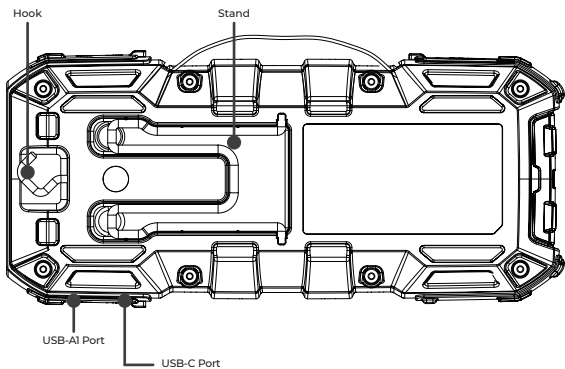
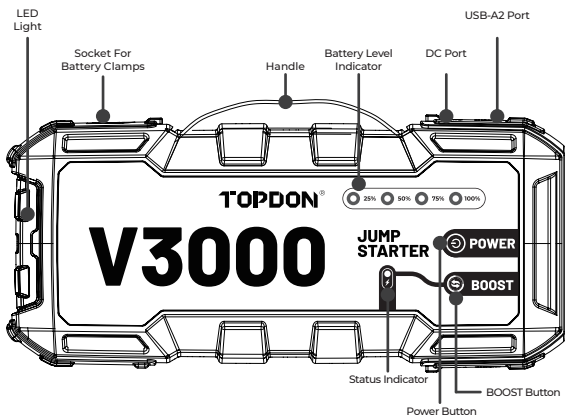

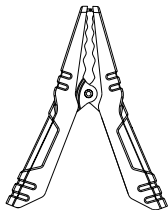

Positive Clamp (Red)

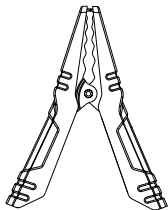
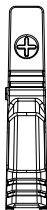

Negative Clamp (Black)

## A Guide To The Status Indicator:

---

### If The Light is Solid Green:

The voltage of the vehicle battery is normal. You can jump-start the vehicle with the V3000.

### If The Light Doesn't Turn On:

The voltage of the vehicle battery is too low to be detected.

Press and hold the **BOOST Button**  for around 3

seconds until it lights up. Then, the jump starter will enter a forced output mode. Start your vehicle within the next 30 seconds.

 **Warning:** Using forced output mode bypasses built-in safety protections and may cause damage or injury. Use only when absolutely necessary.

## A Guide To The LED Light:

---

Press the **Power Button**  once to turn on the jump-starter.

Press and Hold the **Power Button**  for 3 Seconds to turn on the LED Light. Then Press the Power Button once to toggle between Flashlight, Strobe, SOS, and POWER OFF.

## RECHARGE THE JUMP STARTER

The V3000 comes partially charged and needs to be fully charged before use. Please charge your jump starter through the USB-C Port once you receive it.

Only use the jump starter when its battery level is above 50%.

Note: You can check the remaining battery capacity by observing which Battery Level Indicator light is illuminated on the front of the device.

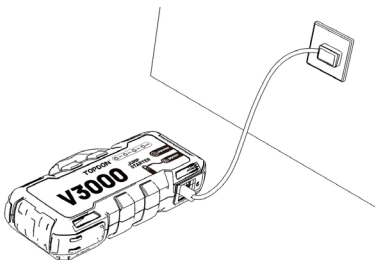

# HOW TO JUMP START VEHICLES (12V ONLY)

Important:

Before attempting to jump-start a vehicle, make sure you have turned off all of the power loads of the vehicle, including headlights, radio, air conditioning, etc.

Step 1:

Plug the blue end of the battery clamps into the socket on the jump starter.

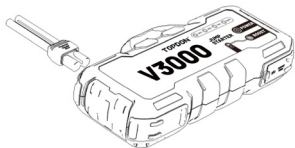

Step 2:

Connect the other end of the battery clamps to the vehicle battery. Red clamp to positive polarity(+), black clamp to negative polarity(-).

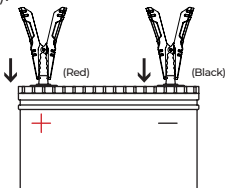

Step 3:

Press the **Power Button**  once to power on the jump starter. The **Battery Level Indicator** 

will light up, which means the tool is ready to jump-start a

vehicle. The **Status Indicator**  will turn green which

means the vehicle battery voltage is normal and ready for jump-starting.

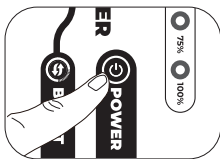

Notes:

\* If the **Status Indicator**  doesn't turn on, press and hold the **BOOST Button**  to enable the forced output mode.

\* The jump starter has a built-in buzzer that will ring if reverse polarity, overheating, overcurrent, or other improper connections are detected. Disconnect the jump starter if the buzzer rings and connect again after the issue is resolved.

Step 4:

Try starting the vehicle. If it fails, disconnect the clamps from the vehicle's battery and wait for 20 seconds, then reconnect and try again. Do not attempt more than 3 consecutive jump-starts within 2 minutes.

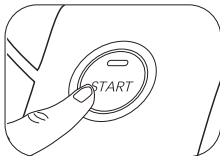

Step 5:

After successfully cranking the vehicle, the jump starter will automatically power off in 10 seconds without any operation. Remove the clamps from batteries and separate the clamps and jump starter.

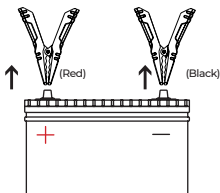

## Other Functions

---

This jump starter can also be used as a power bank. Press the Power Button once to turn on the V3000. Then you can quickly charge your phone or tablet through the USB-A Port, and quickly charge your laptop through the USB-C Port. You can also use it to supply DC power (Max 16.8V/10A) to other automotive devices, such as tire inflator or car fridge, through the DC Port.

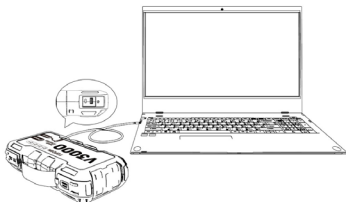

# SPECIFICATIONS

Model	V3000
Battery Capacity	3.7V, 24000mAh, 88.8Wh
USB-A1 Output	5V=2A
USB-A2 Output	5V=3A, 9V=2A, 12V=1.5A
DC Output	Max 16.8V=10A
USB-C Output	5V=3A, 9V=3A, 12V=3A, 15V=3A, 20V=3A
USB-C Input	5V=3A, 9V=3A, 12V=3A, 15V=3A, 20V=3A
Peak Current	3000A
Operating Temperature	-10° C~40° C (14° F~104° F)
Storage Temperature	-20° C~75° C (-4° F~167° F)

## FAQ

**Q1:** How many times can the V3000 jump start a car with a full charge?

Up to 85 times on a single charge, depending on the engine size and battery condition. Heavily drained or larger engines may require more power.

**Q2:** How long does it take to fully charge the V3000?

It varies depending on the adapter. The adapter that comes with the V3000 is a 5V/3A, and its charging time is approximately 6 hours.

**Q3:** How to turn off the V3000?

The device will automatically power off after 10 seconds without operation.

# WARRANTY

## **TOPDON's One-Year Limited Warranty**

TOPDON warrants to its original purchaser that the company's products will be free from defects in material and workmanship for 12 months from the date of purchase (Warranty Period).

For the defects reported during the Warranty Period, TOPDON will either repair or replace the defective part or product according to its technical support analysis and confirmation.

TOPDON shall not be liable for any incidental or consequential damages arising from the device's use, misuse, or mounting.

If there is any conflict between the TOPDON warranty policy and local laws, the local laws shall prevail.

This limited warranty is void under the following conditions:

- Misused, disassembled, altered or repaired by unauthorized stores or technicians.
- Careless handling and/or improper operation.

To file a warranty claim, contact [support@topdon.com](mailto:support@topdon.com) with proof of purchase and a description of the issue. Unauthorized repairs void the warranty.

Notice: All information in this manual is based on the latest information available at the time of publication and no warranty can be made for its accuracy or completeness. TOPDON reserves the right to make changes at any time without notice.



**DEUTSCH**

# WILLKOMMEN

Vielen Dank, dass Sie sich für V3000 entschieden haben. Falls während der Inbetriebnahme dieses Produkts Probleme auftreten, wenden Sie sich bitte an [support@topdon.com](mailto:support@topdon.com), um offiziellen technischen Support zu erhalten.

## Über

V3000 dient als tragbare Starthilfe, der 3000 Spritzenstrom liefert, um eine 12-V-Bleisäurebatterie in Sekundenschnelle zu starten. Es ermöglicht schnelles und sicheres Starten von 12-V-Autos, Booten, Motorrädern, Geländefahrzeugen, Rasenmähern, Wohnwagen, Traktoren und LKWs. Außerdem liefert er für bis zu 9,0-Liter-Benzin- oder 7,0-Liter-Dieselmotoren 85-facher Boost-Fähigkeit mit einer einzigen Ladung.

Es fungiert auch als Powerbank, um elektronische Geräte wie Telefone und Tablets schnell aufzuladen oder Gleichstromgeräte mit Strom zu versorgen.

## SICHERHEITSHINWEISE

Bitte lesen Sie diese Bedienungsanleitung sorgfältig durch und bewahren Sie diese zum späteren Nachlesen auf.

1. Verwenden Sie NUR die mit diesem Produkt gelieferten Batterieklemmen.
2. Verwenden Sie das Produkt nicht, wenn das Netzkabel oder der Starthilfe beschädigt ist.
3. Dieses Produkt kann nur zum Anlassen von Fahrzeugen mit 12-Volt-Blei-Säure-Batterien verwendet werden.
4. Benutzen Sie das Starthilfegerät nur, wenn der Akkustand über 50 % liegt.
5. Falls das im ersten Anlauf nicht klappt, trennen Sie die Klemmen von der Autobatterie und warten Sie mindestens 20 Sekunden, bevor Sie sie wieder anschließen.

Versuchen Sie NICHT mehr als 3 aufeinanderfolgende Starthilfeversuche innerhalb von 2 Minuten.

6. Lassen Sie das Produkt nicht in einer extrem heißen Umgebung stehen (einschließlich direkter Sonnenbestrahlung).

7. Zerlegen Sie keinesfalls das Produkt selbst!

8. Setzen Sie das Produkt nicht über längere Zeit direkter Sonneneinstrahlung oder Temperaturen außerhalb des Bereichs von -10 °C bis 40 °C (14 °F bis 104 °F) aus.

9. Überprüfen Sie den Batteriestand dieses Produkts alle zwei Monate und laden Sie es regelmäßig auf

10. Ein Lithium-Ionen-Akku ist im Produkt integriert.

Entsorgen Sie das Produkt am Ende seiner Lebensdauer gemäß den geltenden gesetzlichen Vorschriften.

## PAKETUMFANG

### V3000

---

### Batterieklemmen

---

### USB Kabel

---

### PD45W Adapter

---

### EVA Tasche

---

### Bedienungsanleitung

---

# PRODUKTÜBERSICHT

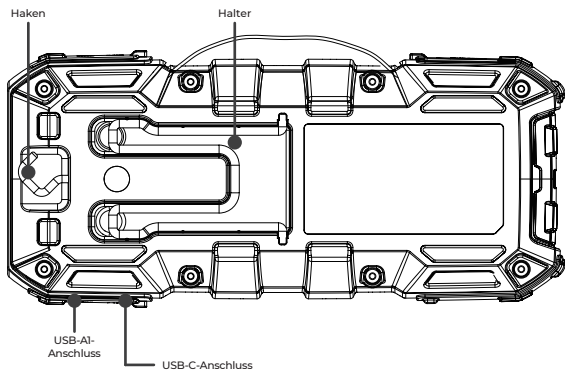
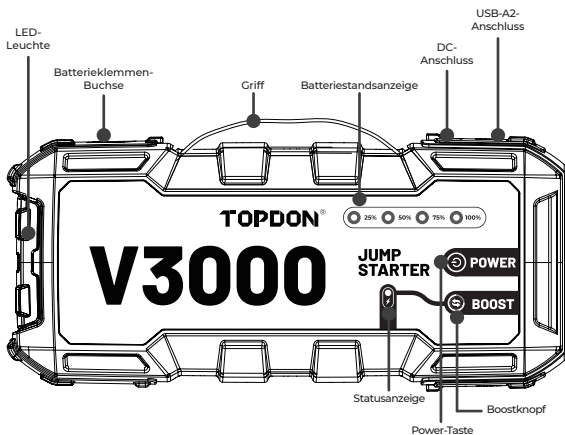

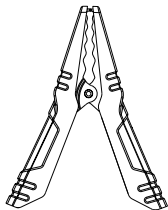

Positivklemme (Rot)

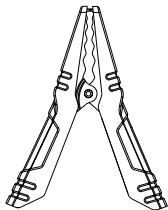
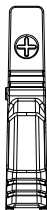

Negativklemme (Schwarz)

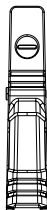

## **Beschreibung der Statusanzeige:**

---

### **Wenn das Licht dauernd grün leuchtet:**

Die Spannung von Fahrzeugbatterie ist normal. Sie können dem Fahrzeug mit dem V3000 Starthilfe geben.

### **Wenn das Licht nicht leuchtet:**

Die Spannung von Fahrzeugbatterie ist zu niedrig,

um erkannt zu werden. Halten Sie die **BOOST-Taste**



etwa 3 Sekunden lang gedrückt, bis das Anzeigelicht leuchtet. Dann geht die Starthilfe in einen erzwungenen Ausgangsmodus. Sie müssen das Auto innerhalb von 30 Sekunden starten.

**⚠ Warnung:** Durch die Verwendung des erzwungenen Ausgabemodus werden integrierte Sicherheitsvorkehrungen umgangen und es kann zu Schäden oder Verletzungen kommen. Verwenden Sie den Modus nur, wenn es unbedingt nötig ist.

## Eine Anleitung zur LED-Leuchte:

---

Drücken Sie auf die **Power-Taste** , um die Starthilfe einzuschalten.

Halten Sie die **Power-Taste**  3 Sekunden lang gedrückt, um die LED-Leuchte einzuschalten. Drücken Sie anschließend nochmal separat auf die Power-Taste, um abwechselnd zwischen Taschenlampe, Blitz, SOS und AUS umzuschalten.

## AUFLADEN DER STARTHILFE

Diese Starthilfe wird teilweise aufgeladen ausgeliefert und muss vor der Verwendung vollständig aufgeladen werden. Bitte laden Sie es nach Empfang des Gerätes über den USB-C-Anschluss.

Benutzen Sie das Starthilfegerät nur, wenn der Akkustand über 50 % liegt.

Hinweis: Sie können die verbleibende Akkukapazität prüfen, indem Sie beobachten, welche Akkustandanzeige auf der Vorderseite des Geräts leuchtet.

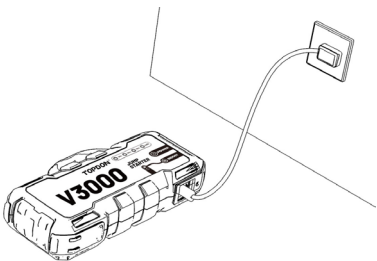

# WIE GEBEN SIE STARTHILFE FÜR FAHRZEUGE (NUR 12 V)

Wichtig:

Bitte vergewissern Sie sich, dass Sie alle strombetriebenen Geräte des Fahrzeugs ausgeschaltet haben, einschließlich Scheinwerfer, Radio, Klimaanlage usw., bevor Sie versuchen, das Auto mit Starthilfe zu starten.

Schritt 1:

Stecken Sie das blaue Ende der Batterieklemmen in die Buchse des Starthilfegerätes.



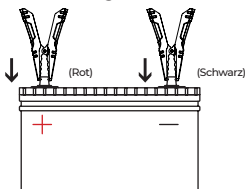

Schritt 2:

Schließen Sie das andere Ende der Batterieklemmen an der Fahrzeugbatterie. Die rote Klemme an positive Polarität (+) und schwarze Klemme an negative Polarität (-).



Schritt 3:

Drücken Sie einmal den **Netzschalter**  zum Einschalten der Starthilfe. Die **Batteriestandsanzeige** 

leuchtet auf, was bedeutet, dass diese Starthilfe das

Fahrzeug starten kann. Die **Statusanzeige**  leuchtet grün, was bedeutet, dass die Spannung der Fahrzeugbatterie normal und bereit für die Starthilfe ist.

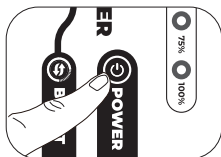

Hinweis:

\* Wenn die **Statusanzeige** , halten Sie bitte die **BOOST-Taste**  gedrückt, um den erzwungenen Ausgangsmodus einzuschalten.

\* Das Starthilfegerät verfügt über einen eingebauten Summer, der ertönt, wenn eine Verpolung, Überhitzung, Überstrom oder andere unsachgemäße Anschlüsse erkannt werden. Wenn der Summer ertönt, trennen Sie die Verbindung und schließen Sie die Verbindung wieder an, nachdem das Problem gelöst wurde.

Schritt 4:

Versuchen Sie, das Auto zu starten. Wenn dies fehlschlägt, trennen Sie die Klemmen von der Fahrzeugbatterie und warten Sie etwa 20 Sekunden, dann schließen Sie sie wieder an und versuchen Sie es erneut. Versuchen Sie nicht mehr als 3 aufeinanderfolgende Starts innerhalb von 2 Minuten.

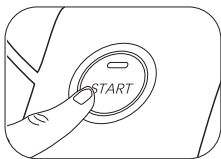

### Schritt 5:

Nach erfolgreichem Anlassen des Fahrzeugs schaltet sich die Starthilfe automatisch in 10 Sekunden ohne jegliche Bedienung aus. Entfernen Sie die Klemmen von den Batterien und trennen Sie die Klemmen und die Starthilfe.

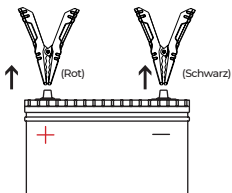

## Andere Funktionen

---

Dieses Starthilfegerät kann auch als Powerbank verwendet werden.

Drücken Sie den Netzschalter einmal, um die V3000 Starthilfe einzuschalten. Dann können Sie Ihr Tablet oder Handy schnell über den USB-A-Anschluss aufladen und Ihren Computer über den USB-C-Anschluss. Sie können auch Geräte (wie Reifendruckgenerator, Autokühlschrank usw.) über den DC-Anschluss mit Gleichstrom (max. 16,8 V/10 A) versorgen.

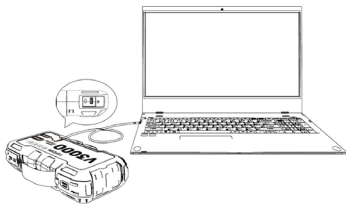

# SPEZIFIKATION

Modell	V3000
Batteriekapazität	3.7V, 24000mAh, 88.8Wh
USB-A1 Ausgang	5V=2A
USB-A2 Ausgang	5V=3A, 9V=2A, 12V=1.5A
DC Ausgang	Max 16.8V=10A
USB-C Ausgang	5V=3A, 9V=3A, 12V=3A, 15V=3A, 20V=3A
USB-C Eingang	5V=3A, 9V=3A, 12V=3A, 15V=3A, 20V=3A
Spitzenstrom	3000A
Betriebstemperatur	-10°C~40°C (14°F~104°F)
Lagertemperatur	-20°C~75°C (-4°F~167°F)

## FAQ

**F1:** Wie oft kann ein Fahrzeug mit den V3000 Starthilfen gestartet werden?

Je nach Motorgröße und Batteriezustand bis zu 85 Mal mit einer einzigen Ladung. Stark entladene oder größere Motoren benötigen möglicherweise mehr Leistung.

**F2:** Wie lange dauert es, V3000 vollständig aufzuladen? Es variiert je nach Adapter.

Der Adapter, der mit dem V3000 zummen gelieferte ist, ist ein 5V/3A-Adapter und die Ladezeit beträgt ca. 6 Stunden.

**F3:** Wie kann ich V3000 ausschalten.

Das Gerät schaltet sich nach 10 Sekunden ohne Bedienung automatisch aus.

# GARANTIE

## **TOPDONs Einjährige Eingeschränkte Garantie**

TOPDON garantiert seinem ursprünglichen Käufer, dass die Produkte des Unternehmens für 12 Monate ab Kaufdatum frei von Material- und Verarbeitungsfehlern sind (Garantiezeitraum).

Für die während der Garantiezeit gemeldeten Mängel wird TOPDON das defekte Teil oder Gerät gemäß seiner Analyse und Bestätigung des technischen Supports entweder reparieren oder ersetzen.

TOPDON haftet nicht für Neben- oder Folgeschäden, die durch den Gebrauch, den Missbrauch oder die Montage des Geräts entstehen.

Bei Widersprüchen zwischen der TOPDON-Gewährleistungsrichtlinie und den örtlichen Regelungen haben die örtlichen Regelungen bevorzugte Stellung.

Diese eingeschränkte Garantie erlischt unter den folgenden Bedingungen:

- Missbrauch, Demontage, Änderung oder Reparatur durch nicht autorisierte Geschäfte oder Techniker.
- Unachtsame Handhabung und Verletzung des Betriebs.

Um einen Garantieanspruch geltend zu machen, wenden Sie sich mit einem Kaufbeleg und einer Beschreibung des Problems an [support@topdon.com](mailto:support@topdon.com). Nicht autorisierte Reparaturen führen zum Erlöschen der Garantie.

Notiz: Alle Informationen in dieser Anleitung basieren auf den neuesten Informationen, die zum Zeitpunkt der Veröffentlichung verfügbar waren, und es kann keine Garantie für ihre Genauigkeit oder Vollständigkeit übernommen werden. TOPDON behält sich das Recht vor, jederzeit ohne Vorankündigung Änderungen vorzunehmen.



**FRANÇAIS**

# BIENVENU(E)S

Nous vous remercions d'avoir acheté V3000. En cas de problème lors de l'utilisation du produit, veuillez contacter [support@topdon.com](mailto:support@topdon.com) pour obtenir une assistance technique officielle.

## À PROPOS

V3000 est un démarreur d'urgence capable de fournir 3000 ampères de crête pour démarrer une batterie plomb-acide 12V en quelques secondes. Il permet des démarrages rapides et sûrs pour les voitures, bateaux, motos, VTT, tondeuses à gazon, caravanes, tracteurs et camions 12 V, avec des moteurs jusqu'à 9,0 L d'essence ou 7,0 L de diesel. Le démarrage peut être déclenché 85 fois en cas d'urgence sur une seule charge.

Il fonctionne également comme une banque d'alimentation, chargeant rapidement les appareils électroniques comme les téléphones et les tablettes, ou alimentant les appareils à courant continu.

## PRÉCAUTIONS DE SÉCURITÉ

Veuillez lire attentivement ce manuel d'utilisation avant de l'utiliser et le conserver pour référence future.

1. Utilisez **UNIQUEMENT** les pinces de batterie qui sont associées à ce produit.
2. Veuillez ne pas utiliser ce produit si le câble ou le démarreur est endommagé.
3. Ce produit ne peut être utilisé que pour le démarrage d'urgence de véhicules équipés de batteries plomb-acide 12V.
4. N'utilisez le démarreur que lorsque le niveau de la batterie est supérieur à 50 %.
5. Si le moteur ne démarre pas correctement à la première tentative, il est possible de débrancher les pinces de batterie et d'attendre au moins 20 secondes pour les rebrancher. Veuillez ne pas effectuer plus de 3 opérations consécutives

en 2 minutes.

6. Veuillez ne pas placer le produit sous la lumière directe du soleil ou dans des zones chaudes.

7. Veuillez NE PAS démonter le produit par vous-même.

8. N'exposez pas le produit à la lumière directe du soleil ou à des températures en dehors de la plage de -10°C à 40°C (14°F à 104°F) pendant des périodes prolongées.

9. Vérifiez le niveau de la batterie de ce produit tous les deux mois et chargez le produit régulièrement.

10. Une batterie lithium-ion est incluse dans le produit.

Veuillez respecter la législation locale en matière d'élimination des déchets.

## **LISTE D'EMBALLAGE**

**V3000**

---

**Pince de batterie**

---

**Câble USB**

---

**Adaptateur PD45W**

---

**Sac EVA**

---

**Manuel d'utilisation**

# APERÇU DU PRODUIT

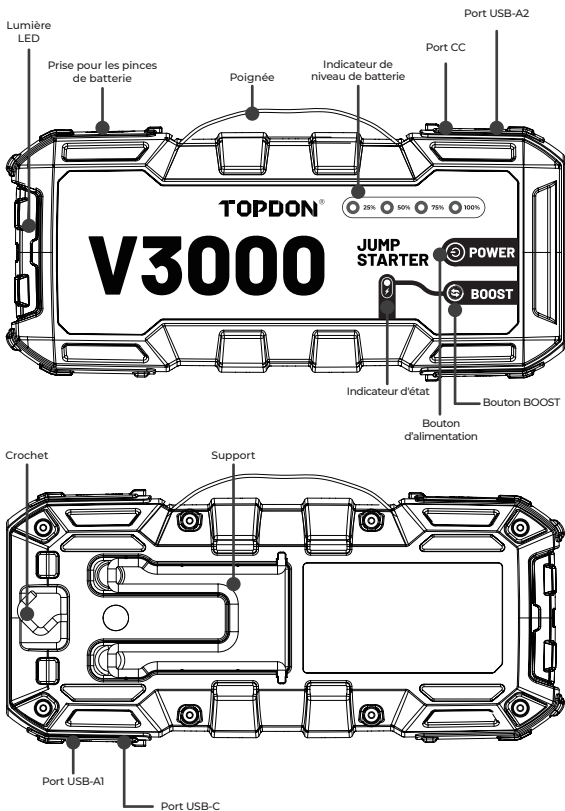

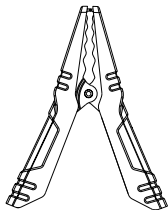

Pince Positive (Rouge)

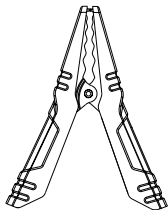
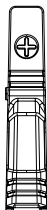

Pince Négative (Noir)

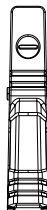

## Un guide pour l'indicateur d'état :

---

### Si l'indicateur est en vert fixe :

La tension de la batterie du véhicule est normale. Vous pouvez faire redémarrer le véhicule avec le V3000.

### Si l'indicateur ne s'allume pas :

La tension de la batterie du véhicule est trop faible pour

être détectée. Appuyez et maintenez le bouton **BOOST**



pendant environ 3 secondes jusqu'à ce qu'il s'allume. Le démarreur d'urgence passe alors en mode de sortie forcée. Démarrez votre véhicule dans les 30 secondes qui suivent.

**⚠ Avertissement :** l'utilisation du mode de sortie forcée contourne les protections de sécurité intégrées et peut provoquer des dommages ou des blessures. À utiliser uniquement lorsque cela est absolument nécessaire.

## Explication de l'indicateur LED:

Appuyez une fois sur le **bouton d'alimentation**  pour allumer le démarreur d'urgence.

Appuyez sur le **bouton d'alimentation**  pendant 3 secondes pour allumer l'indicateur LED. Ensuite, appuyez une fois sur le bouton d'alimentation pour passer successivement entre lampe de poche, lampe éclair, SOS et OFF.

## CHARGE DU DÉMARREUR

Il se peut que le produit ne soit pas suffisamment chargé à l'arrivée et qu'il faille le charger avant de l'utiliser. Veuillez charger votre démarreur via le port USB-C une fois que vous l'avez reçu.

N'utilisez le démarreur que lorsque le niveau de la batterie est supérieur à 50 %.

Remarque : vous pouvez vérifier la capacité restante de la batterie en observant quel voyant de niveau de batterie est allumé à l'avant de l'appareil.

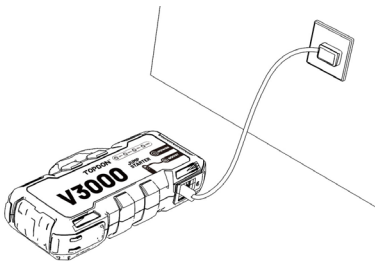

# COMMENT FAIRE DÉMARRER UN VÉHICULE (12V SEULEMENT)

Important:

Avant d'essayer de démarrer le véhicule, assurez-vous que toutes les charges de la voiture, y compris les phares, la radio, la climatisation, etc., sont éteintes.

Étape 1 :

Branchez l'extrémité bleue des pinces de batterie dans la prise du démarreur.



Étape 2 :

Connectez l'autre extrémité des pinces de batterie à la batterie du véhicule. La pince rouge à la polarité positive (+), la pince noire à la polarité négative (-).

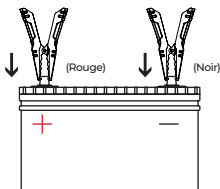

Étape 3 :

Appuyez une fois sur le **bouton d'alimentation**  pour mettre en marche le démarreur. **L'indicateur de niveau de**

**la batterie**  s'allume, ce qui signifie que

l'outil est prêt à faire démarrer un véhicule. **L'indicateur**

**d'état**  devient vert, ce qui signifie que la tension de la batterie du véhicule est normale et qu'elle est prête pour le démarrage.

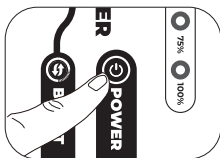

Remarques :

\* Si l'**indicateur d'état**  ne s'allume pas, appuyez et maintenez le **bouton BOOST**  pour activer le mode de sortie forcée.

\* Le démarreur d'appoint est doté d'un avertisseur sonore intégré qui retentit si une inversion de polarité, une surchauffe, une surintensité ou d'autres connexions incorrectes sont détectées. Débranchez le démarreur si la sonnerie sonne et rebranchez-le une fois le problème résolu.

Étape 4:

Essayez de démarrer le véhicule. Si le démarrage échoue, déconnectez les pinces et attendez 20 secondes avant d'essayer à nouveau. N'essayez pas plus de 3 démarrages consécutifs en 2 minutes.

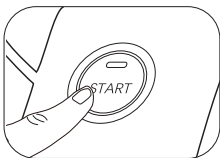

Étape 5 :

Après avoir réussi à faire démarrer le véhicule, le démarreur d'urgence s'éteint automatiquement dans 10 secondes sans aucune opération. Retirez les pinces de batterie et séparez les pinces et le démarreur d'urgence.

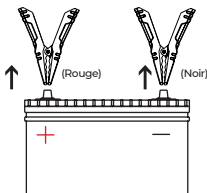

## Autres fonctions

---

Ce démarreur peut également être utilisé comme banque d'alimentation.

Appuyez une fois sur le bouton d'alimentation pour allumer le V3000. Vous pouvez ensuite charger rapidement votre téléphone ou votre tablette via le Port USB-A, et charger rapidement votre ordinateur portable via le Port USB-C.

Vous pouvez également l'utiliser pour alimenter en courant continu (Max 16,8V/10A) d'autres appareils automobiles, tels que le gonfleur de pneus ou le réfrigérateur de voiture, via le Port CC.

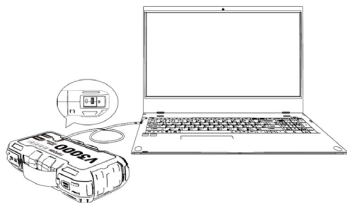

# SPÉCIFICATIONS

Modèle	V3000
Capacité de la batterie	3.7V, 24000mAh, 88.8Wh
USB-A1 Sortie	5V=2A
USB-A2 Sortie	5V=3A, 9V=2A, 12V=1.5A
CC Sortie	Max 16.8V=10A
USB-C Sortie	5V=3A, 9V=3A, 12V=3A, 15V=3A, 20V=3A
USB-C Entrée	5V=3A, 9V=3A, 12V=3A, 15V=3A, 20V=3A
Courant de crête	3000A
Température de fonctionnement	-10°C~40°C (14°F~104°F)
Température de stockage	-20°C~75°C (-4°F~167°F)

## FAQ

**Q1:** Combien de fois V3000 peut-il démarrer un véhicule complètement chargée?

Jusqu'à 85 fois sur une seule charge, selon la taille du moteur et l'état de la batterie. Les moteurs fortement déchargés ou plus gros peuvent nécessiter plus de puissance.

**Q2:** Combien de temps faut-il pour charger complètement V3000?

Il varie en fonction de l'adaptateur. L'adaptateur fourni avec le V3000 est un 5V/3A, et son temps de charge est d'environ 6 heures.

**Q3:** Comment éteindre V3000?

L'appareil s'éteindra automatiquement après 10 secondes sans opération.

# GARANTIE

## **Garantie limitée d'un an de TOPDON**

TOPDON garantit à l'acheteur initial que les produits de la société sont exempts de tout défaut matériel et de fabrication pendant 12 mois à compter de la date d'achat (période de garantie).

Pour les défauts signalés pendant la période de garantie, TOPDON réparera ou remplacera la pièce ou le produit défectueux selon l'analyse et la confirmation de son support technique.

TOPDON ne sera pas responsable des dommages accessoires ou indirects résultant de l'utilisation, de la mauvaise utilisation ou du montage de l'appareil.

S'il y a un conflit entre la politique de garantie de TOPDON et les lois locales, les lois locales prévaudront.

Cette garantie limitée est nulle dans les conditions suivantes :

- Mauvaise utilisation, démontage, modification ou réparation par des magasins ou des techniciens non autorisés.
- Manipulation négligente et violation des règles de fonctionnement.

Pour déposer une réclamation au titre de la garantie, contactez [support@topdon.com](mailto:support@topdon.com) en fournissant une preuve d'achat et une description du problème. Les réparations non autorisées annulent la garantie.

Avis : Toutes les informations contenues dans ce manuel sont basées sur les dernières informations disponibles au moment de la publication et aucune garantie ne peut être donnée quant à leur exactitude ou leur exhaustivité. TOPDON se réserve le droit d'apporter des modifications à tout moment sans préavis.



**ESPAÑOL**

# BIENVENIDO

Gracias por comprar V3000. Si surge cualquier problema durante el uso de este producto, le invitamos a ponerse en contacto con [support@topdon.com](mailto:support@topdon.com) para obtener soporte técnico oficial.

## ACERCA

V3000 sirve como un arrancador portátil que entrega 3000 amperios pico (máximo) para arrancar una batería de plomo-ácido de 12 V en segundos. Proporciona arranques rápidos y seguros para automóviles, embarcaciones, motocicletas, vehículos todo terreno, cortadoras de césped, caravanas, tractores y camiones de 12 V, con motores de hasta 9,0 L de gasolina o 7,0 L de diésel. Es capaz de arrancar las baterías 85 veces con una sola carga. También funciona como un banco de energía, cargando rápidamente dispositivos electrónicos como teléfonos y tabletas, o suministrando energía a dispositivos de CC.

## PRECAUCIONES DE SEGURIDAD

Por favor lea este manual de usuario cuidadosamente antes de utilizarlo y consérvelo para futuras consultas.

1. Solamente utilice las abrazaderas de batería que vienen con este producto.
2. NO utilice este producto si el cable o el arrancador tienen cualquier daño.
3. Este producto solo puede ser utilizado para arrancar vehículos con baterías de plomo-ácido de 12 voltios.
4. Utilice el arrancador sólo cuando el nivel de batería sea superior al 50%.
5. Si el motor no arranca exitosamente en el primer intento, desconecte las abrazaderas de la batería del vehículo y espere al menos 20 segundos antes de volver a conectarlas. NO intente más de 3 arranques consecutivos dentro de 2 minutos.

6. NO coloque el producto bajo la luz solar directa o en áreas calientes.
7. NO desarme el producto usted mismo.
8. No exponga el producto a la luz solar directa ni a temperaturas fuera del rango de -10 °C a 40 °C (14 °F a 104 °F) durante períodos prolongados.
9. Compruebe el nivel de la batería de este producto cada dos meses y cárguelo regularmente.
10. Una batería de iones de litio está incluida con el producto. Por favor deséchelo bajo las regulaciones locales al final de su vida útil.

## **QUÉ ESTÁ INCLUIDO**

### **V3000**

---

**Abrazadera de la batería**

---

**Cable USB**

---

**Adaptador PD45W**

---

**Bolsa EVA**

---

**Manual de Usuario**

# INFORMACIÓN GENERAL DEL PRODUCTO

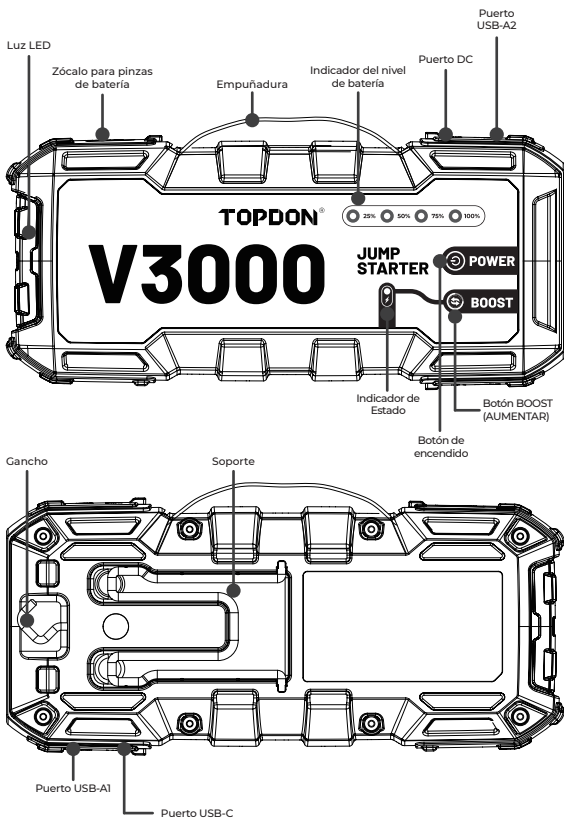

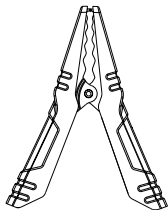

Abrazadera positiva (roja)

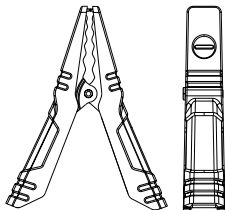
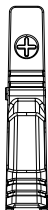

Abrazadera negativa (negra)

## Una guía para el indicador de estado:

---

### Si la luz es verde fija:

El voltaje de la batería del vehículo es normal. Puede poner en marcha el vehículo con el V3000 .

### Si la luz no se enciende:

El voltaje de la batería del vehículo es demasiado bajo

para ser detectado. Mantén pulsado el **botón BOOST**





durante unos 3 segundos hasta que se encienda, luego el arrancador de salto entrará en un modo de salida forzada. Tienes que arrancar tu vehículo dentro de 30 segundos.

⚠ Advertencia: El uso del modo de salida forzada anula las protecciones de seguridad integradas y puede provocar daños o lesiones. Utilícelo solo cuando sea absolutamente necesario.

## Una guía de luz LED:

---

Presione el **botón de encendido**  una vez para encender el arrancador.

Mantenga presionado el **botón de encendido**  durante 3 segundos para encender la luz LED. Luego presione el botón de encendido una vez por separado para alternar entre linterna, luz estroboscópica, SOS y apagado por turno.

## RECARGAR EL ARRANCADOR

El producto viene parcialmente cargado y necesita estar completamente cargado antes de utilizarlo. Por favor cargue su arrancador a través del Puerto USB-C una vez que lo reciba.

Utilice el arrancador auxiliar únicamente cuando el nivel de batería sea superior al 50 %.

Nota: Puede comprobar la capacidad restante de la batería observando la luz indicadora de nivel de batería que se ilumina en la parte frontal del dispositivo.

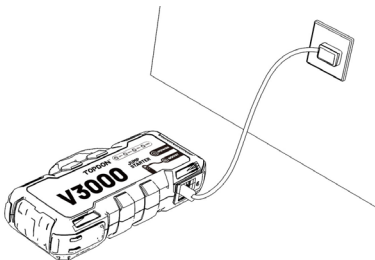

# CÓMO PONER EN MARCHA VEHÍCULOS (SOLO 12 V)

Importante:

Asegúrese de haber apagado todas las cargas de energía del vehículo, incluidos los faros, la radio, el aire acondicionado, etc., antes de intentar arrancar el vehículo.

Paso 1:

Enchufa el extremo azul de las abrazaderas de la batería en el enchufe del arrancador.



Paso 2:

Conecta el otro extremo de las abrazaderas de la batería a la batería del vehículo. Abrazadera roja a polaridad positiva (+), abrazadera negra a polaridad negativa (-).

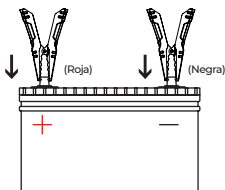

Paso 3:

Presiona el **botón de encendido**  una vez para

encender el arrancador. **El indicador de nivel de batería**

 se iluminará, lo que significa que



la herramienta está lista para arrancar un vehículo. **EI**

**indicador de estado**  se volverá verde, lo que significa

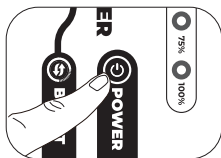
que el voltaje de la batería del vehículo es normal y está listo para el arranque.



Notas:

\* Si **el indicador de estado**  no se enciende, presiona y mantén presionado el **botón BOOST**  para habilitar el modo de salida forzada.

\* El arrancador tiene un zumbador incorporado que sonará si se detecta polaridad inversa, sobrecalentamiento, sobrecorriente u otras conexiones incorrectas. Desconecta el arrancador auxiliar si suena el timbre y vuelva a conectarlo después de solucionar el problema.

Paso 4:

Intente arrancar el vehículo. Si falla, desconecte las abrazaderas de la batería del vehículo y espere unos 20 segundos, luego vuelva a conectar y vuelva a intentarlo. No intente más de 3 arranques consecutivos dentro de 2 minutos.

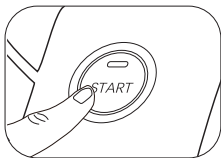

Paso 5:

Después de arrancar con éxito el vehículo, el arrancador se apagará automáticamente en 10 segundos sin ninguna operación. Retire las pinzas de las baterías y separe las pinzas y el arrancador .

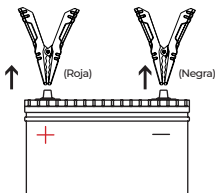

## Otras funciones

---

Este arrancador también se puede utilizar como banco de energía.

Presiona el botón de encendido una vez para encenderlo. Luego, puedes cargar rápidamente tu móvil o tableta a través del Puerto USB-A y cargar rápidamente tu computadora a través del Puerto USB-C. También puedes utilizarlo para suministrar alimentación de DC (Máx. 16,8V/10 A) a otros dispositivos de automoción, como un inflador de neumáticos o un frigorífico de coche, a través del Puerto DC.

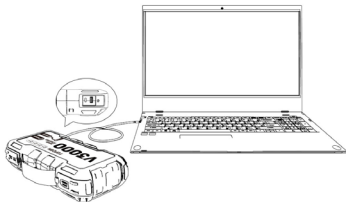

# ESPECIFICACIONES

Modelo	V3000
Capacidad de la batería	3.7V, 24000mAh, 88.8Wh
USB-A1 Salida	5V=2A
USB-A2 Salida	5V=3A, 9V=2A, 12V=1.5A
DC Salida	Max 16.8V=10A
USB-C Salida	5V=3A, 9V=3A, 12V=3A, 15V=3A, 20V=3A
USB-C Entrada	5V=3A, 9V=3A, 12V=3A, 15V=3A, 20V=3A
Corriente pico	3000A
Temperatura de funcionamiento	-10°C~40°C (14°F~104°F)
Temperatura de almacenamiento	-20°C~75°C (-4°F~167°F)

## FAQ

**P1:** ¿Cuántas veces puede V3000 arrancar un automóvil con una carga completa?

Hasta 85 veces con una sola carga, según el tamaño del motor y el estado de la batería. Los motores muy descargados o de mayor tamaño pueden requerir más potencia.

**P2:** ¿Cuánto tiempo se tarda en recargar V3000 por completo?

Varía según el adaptador.

El adaptador que viene con el V3000 es un 5V/3A, y el tiempo de carga es de aproximadamente 6 horas.

**P3:** ¿Cómo apagar V3000?

El dispositivo se apagará automáticamente después de 10 segundos sin operación.

# GARANTÍA

## **Garantía limitada de un año para TOPDON**

TOPDON asegura a sus compradores originales que los productos de la empresa estarán libres de defectos de materiales y mano de obra durante un período de 12 meses a partir de la fecha de compra (Período de Garantía).

Para los defectos reportados durante el período de garantía, TOPDON analizará y confirmará, reparará o reemplazará las piezas o productos defectuosos de acuerdo con su soporte técnico.

TOPDON no será responsable de ningún daño accidental o consecuente causado por el uso, mal uso o instalación del dispositivo.

Si hay conflictos entre la política de garantía de TOPDON y las leyes locales, prevalecerán las leyes locales.

Esta garantía limitada no es válida en los siguientes casos:

- Uso indebido, desmontaje, modificación o reparación de tiendas o técnicos no autorizados.
- Manejo de errores e irregularidades operativas.

Para presentar un reclamo de garantía, comuníquese con [support@topdon.com](mailto:support@topdon.com) con el comprobante de compra y una descripción del problema. Las reparaciones no autorizadas anularán la garantía.

Nota: Toda la información contenida en este manual se basa en la información más reciente disponible en el momento de su publicación y no garantiza su exactitud o exhaustividad. TOPDON se reserva el derecho de cambiarla en cualquier momento sin previo aviso.



**ITALIANO**

# BENVENUTO

Grazie per aver acquistato V3000. In caso di problemi durante l'uso di questo prodotto, non esitare a contattare support@topdon.com per ricevere assistenza.

## IL PRODOTTO

V3000 funge da dispositivo di avviamento di emergenza portatile che fornisce 3,000 ampere di picco per l'avviamento di emergenza di una batteria al piombo da 12 V in pochi secondi. Fornisce avviamenti rapidi e sicuri per auto, barche, moto, quad, tosaerba, roulotte, trattori e camion da 12 V, con motori fino a 9,0 L a benzina o 7,0 L a gasolio. È in grado di avviare le batterie 85 volte con una singola carica.

Funziona anche come power bank, caricando rapidamente dispositivi elettronici come telefoni e tablet o fornendo energia a dispositivi CC.

## MISURE DI SICUREZZA

Si prega di leggere attentamente questo manual prima dell'uso e conservarlo per riferimento futuro.

1. Utilizzare SOLO i morsetti della batteria forniti con questo prodotto.
2. NON utilizzare questo prodotto se il cavo o l'avviatore di emergenza presenta danni.
3. Questo prodotto può essere utilizzato solo per l'avviamento di veicoli con batterie al piombo da 12 volt.
4. Utilizzare l'avviatore di emergenza solo quando il livello della batteria è superiore al 50%.
5. Se il motore non si avvia correttamente al primo tentativo, scollegare i morsetti dalla batteria del veicolo e attendere almeno 20 secondi prima di ricollegare. NON tentare più di 3 volte consecutive entro 2 minuti.
6. NON esporre il prodotto alla luce diretta del sole o in zone calde.
7. NON smontare il prodotto da soli.

8. Non esporre il prodotto alla luce solare diretta o a temperature esterne all'intervallo da -10°C a 40°C (da 14°F a 104°F) per periodi prolungati.

9. Controllare il livello della batteria di questo prodotto ogni due mesi e ricaricarlo regolarmente.

10. Il prodotto include una batteria agli ioni di litio. Si prega di smaltirlo secondo le normative locali alla fine della sua vita.

## **COSA È INCLUSO**

**V3000**

---

**Morsetto della batteria**

---

**Cavo USB**

---

**Adattatore PD45W**

---

**Borsa in EVA**

---

**Manuale d'uso**

# PANORAMICA DEL PRODOTTO

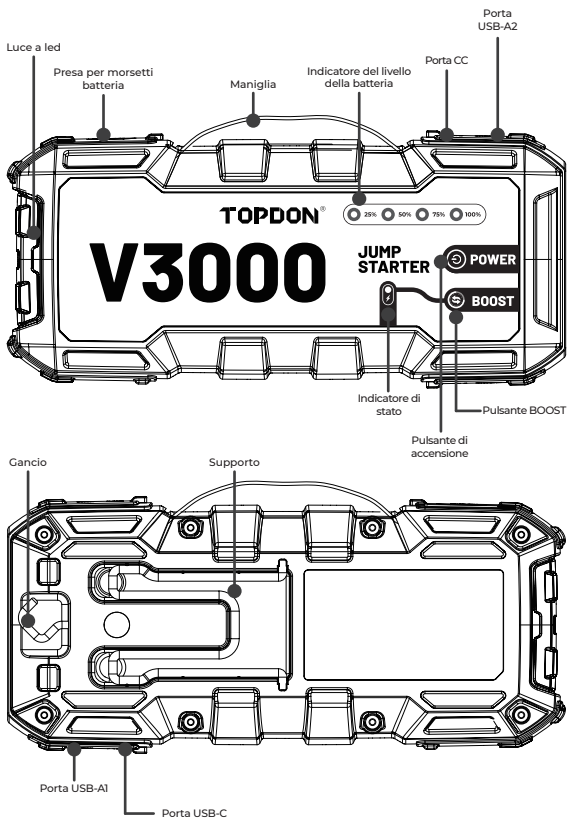

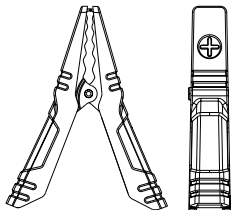

Morsetto positivo (rosso)

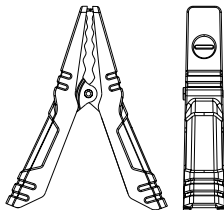

Morsetto negativo (nero)

## Una guida all'indicatore di stato:

---

### Se la spia è verde fissa:

La tensione della batteria del veicolo è normale. Puoi far ripartire il veicolo con il V3000.

### Se la luce non si accende:

La tensione della batteria del veicolo è troppo bassa per essere rilevata. Tenere premuto il **pulsante BOOST** 

per circa 3 secondi finché non si accende. A questo punto, l'avviatore di emergenza entrerà in una modalità di uscita forzata. Avvia il tuo veicolo entro i prossimi 30 secondi.

**⚠** Attenzione: l'uso della modalità di uscita forzata ignora le protezioni di sicurezza integrate e può causare danni o lesioni. Utilizzare solo quando assolutamente necessario.

## Una guida alla luce LED:

---

Premere una volta il **pulsante di accensione**  per accendere l'avviatore di emergenza.

Tenere premuto il **pulsante di accensione**  per 3 secondi per accendere la luce LED. Quindi premere il pulsante di accensione una volta separatamente per alternare tra Torcia, Strobo, SOS e OFF.

## RICARICARE L'AVVIATORE DI EMERGENZA

Il prodotto viene fornito parzialmente carico e deve essere completamente caricato prima dell'uso. Una volta ricevuto, caricare l'avviatore tramite la porta USB-C.

Utilizzare l'avviatore di emergenza solo quando il livello della batteria è superiore al 50%.

Nota: è possibile controllare la capacità residua della batteria osservando quale spia dell'indicatore del livello della batteria è illuminata sulla parte anteriore del dispositivo.

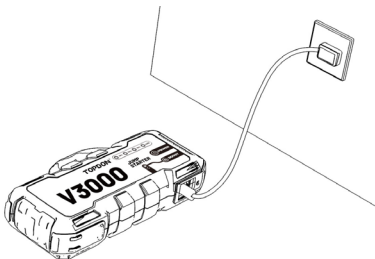

# COME FAR RIPARTIRE I VEICOLI (SOLO 12V)

Importante:

Assicurati di aver spento tutti i carichi di alimentazione del veicolo, inclusi i fari, la radio, il condizionatore d'aria, ecc., prima di tentare di avviare il veicolo.

Passaggio 1:

Collegare l'estremità blu dei morsetti della batteria alla presa sull'avviatore di emergenza.



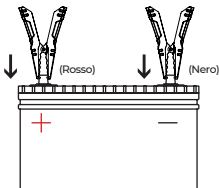

Passaggio 2:

Collegare l'altra estremità dei morsetti della batteria alla batteria del veicolo. Morsetto rosso su polarità positiva (+), morsetto nero su polarità negativa (-).



Passaggio 3:

Premere una volta il **pulsante di accensione**  per accendere l'avviatore di emergenza. **L'indicatore del livello della batteria**  si accenderà, il che significa che lo strumento è pronto per avviare un veicolo.

**L'indicatore di stato**  diventa verde, il che significa

che la tensione della batteria del veicolo è normale e pronta per l'avviamento di emergenza.

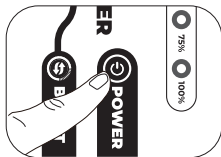

Note:

\* Se **l'indicatore di stato**  non si accende, tenere premuto il **pulsante BOOST**  per abilitare la modalità di uscita forzata.

\* L'avviatore di emergenza è dotato di un cicalino integrato che emette un segnale acustico se vengono rilevate inversioni di polarità, surriscaldamento, sovracorrente o altri collegamenti non corretti. Scollegare l'avviatore di emergenza se il cicalino suona e riconnettersi dopo che il problema è stato risolto.

Passaggio 4:

Prova ad avviare il veicolo. Se fallisce, scollegare i morsetti dalla batteria del veicolo e attendere circa 20 secondi, quindi ricollegare e riprovare. Non tentare più di 3 volte consecutive entro 2 minuti.

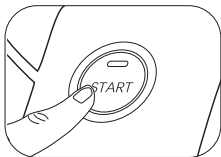

Passaggio 5:

Dopo aver avviato con successo il veicolo, l'avviatore di emergenza si spegne automaticamente in 10 secondi senza alcuna operazione. Rimuovere i morsetti dalle batterie e separare i morsetti e l'avviatore di emergenza.

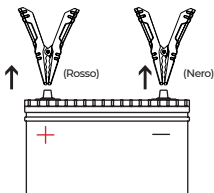

## Altre funzioni

---

Questo avviatore di emergenza può essere utilizzato anche come power bank.

Premere una volta il pulsante di accensione per accendere il V3000. Quindi puoi caricare rapidamente il tuo telefono o tablet tramite la Porta USB-A e caricare rapidamente il tuo laptop tramite la Porta USB-C. Puoi anche usarlo per fornire alimentazione CC (Max 16,8 V/10 A) ad altri dispositivi automobilistici, come gonfiaggio pneumatici o frigorifero per auto, attraverso la Porta CC.

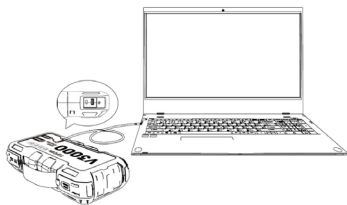

# SPECIFICHE DEL PRODOTTO

Modello	V3000
Capacità della batteria	3.7V, 24000mAh, 88.8Wh
USB-A1 Produzione	5V=2A
USB-A2 Produzione	5V=3A, 9V=2A, 12V=1.5A
CC Produzione	Max 16.8V=10A
USB-C Produzione	5V=3A, 9V=3A, 12V=3A, 15V=3A, 20V=3A
USB-C Ingresso	5V=3A, 9V=3A, 12V=3A, 15V=3A, 20V=3A
Picco di corrente	3000A
Temperatura di esercizio	-10°C~40°C (14°F~104°F)
Temperatura di conservazione	-20°C~75°C (-4°F~167°F)

## FAQ

**Q1:** Quante volte V3000 può avviare un'auto con una carica completa?

Fino a 85 volte con una singola carica, a seconda delle dimensioni del motore e delle condizioni della batteria. I motori molto scarichi o più grandi potrebbero richiedere più potenza.

**Q2:** Quanto tempo ci vuole per la ricarica completa V3000? Varia a seconda dell'adattatore. L'adattatore fornito con il V3000 è un 5V/3A e il suo tempo di ricarica è di circa 6 ore.

**Q3:** Come disattivare V3000?

Si spegnerà automaticamente dopo 10 secondi di inattività.

# GARANZIA

## **Garanzia limitata di un anno di TOPDON**

TOPDON garantisce al suo acquirente originale che i prodotti dell'azienda saranno esenti da difetti di materiale e lavorazione per 12 mesi dalla data di acquisto (Periodo di garanzia).

Per i difetti segnalati durante il periodo di garanzia, TOPDON riparerà o sostituirà la parte o il prodotto difettoso in base all'analisi e alla conferma del supporto tecnico. TOPDON non sarà responsabile per eventuali danni incidentali o consequenziali derivanti dall'uso, uso improprio o montaggio del dispositivo.

In caso di conflitto tra la politica di garanzia TOPDON e le leggi locali, prevarranno le leggi locali.

Questa garanzia limitata è nulla nelle seguenti condizioni:

- Usato in modo improprio, smontato, alterato o riparato da negozi o tecnici non autorizzati.
- Manipolazione negligente e violazione dell'operazione.

Per presentare una richiesta di garanzia, contattare [support@topdon.com](mailto:support@topdon.com) con la prova di acquisto e una descrizione del problema. Le riparazioni non autorizzate invalidano la garanzia.

Avviso: tutte le informazioni contenute in questo manuale si basano sulle ultime informazioni disponibili al momento della pubblicazione e non può essere fornita alcuna garanzia per la sua accuratezza o completezza. TOPDON si riserva il diritto di apportare modifiche in qualsiasi momento senza preavviso.



**PORTUGUÊS**

# BEM-VINDO(A)

Agradecemos por comprar o V3000. Caso tenha algum problema durante o uso deste produto, não hesite em entrar em contato com o suporte técnico oficial do [support@topdon.com](mailto:support@topdon.com).

## SOBRE

O V3000 serve como um Auxiliar da Partida portátil que fornece 3,000 amperes de pico para dar partida em uma bateria de chumbo-ácido de 12 V em segundos. Ele fornece partidas rápidas e seguras para carros de 12 V, barcos, motocicletas, ATVs, cortadores de grama, caravanas, tratores e caminhões, com motores de até 9,0 L a gasolina ou 7,0 L a diesel. Ele é capaz de dar partida rápida nas baterias 85 vezes com uma única carga.

Ele também funciona como um banco de energia, carregando rapidamente dispositivos eletrônicos como celulares e tablets, ou fornecendo energia para dispositivos CC.

## MENSAGENS DE SEGURANÇA

Leia este manual do usuário cuidadosamente antes de usá-lo e mantenha-o para referência futura.

1. Use **SOMENTE** os grampos de bateria que vêm com este produto.
2. **NÃO** use este produto se o cabo ou o auxiliar de partida apresentar algum dano.
3. Este produto só pode ser usado para dar partida em veículos com baterias de chumbo-ácido de 12 V.
4. Utilize o jump starter somente quando o nível da bateria estiver acima de 50%.
5. Se o motor não der partida com êxito na primeira tentativa, desconecte os grampos da bateria do veículo e espere pelo menos 20 segundos antes de reconectar. **NÃO** tente mais do que 3 operações do auxiliar de partida consecutivas dentro de 2 minutos.

6. NÃO coloque o produto sob a luz solar direta ou em locais quentes.
7. NÃO desmonte o produto por si mesmo.
8. Não exponha o produto à luz solar direta ou a temperaturas fora da faixa de -10°C a 40 °C (14°F a 104°F) por períodos prolongados.
9. Verifique o nível da bateria deste produto a cada dois meses e carregue-a regularmente.
10. Uma bateria de íon de lítio está incluída no produto. Descarte-a de acordo com os regulamentos locais quando sua vida útil acabar.

## O QUE ESTÁ INCLUSO

**V3000**

---

**Grampo de Bateria**

---

**Cabo de USB**

---

**Adaptador PD45W**

---

**Bolsa EVA**

---

**Manual do Usuário**

---

# VISÃO GERAL DO PRODUTO

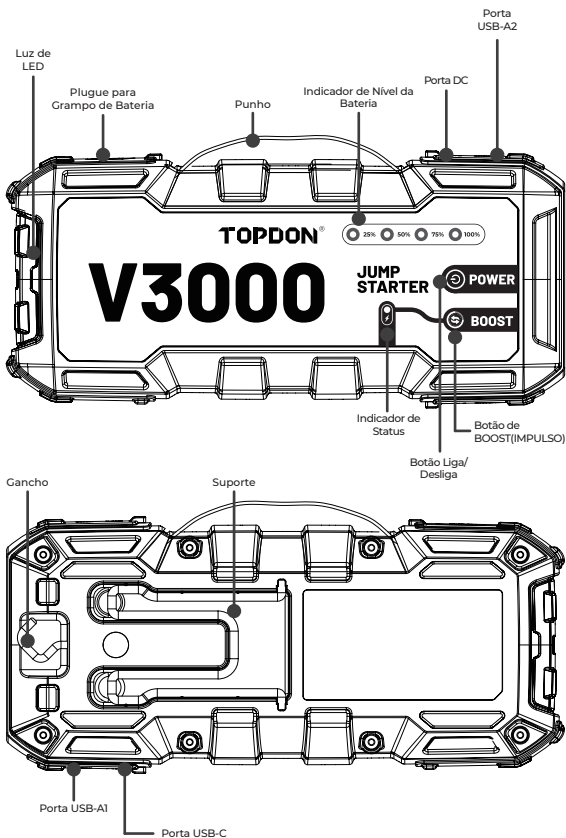

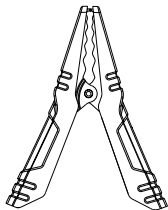

Grampo Positivo (Vermelho)

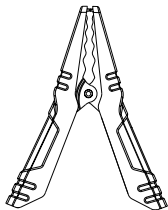
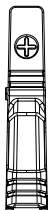

Grampo Negativo (Preto)

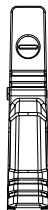

## Um Guia para o Indicador de Status:

---

### Se a luz estiver verde sólida:

A voltagem da bateria do veículo é normal. Você pode dar partida rápida no veículo com o V3000.

### Se a luz não acender:

A voltagem da bateria do veículo está muito baixa para ser

detectada. Pressione e segure o botão "**BOOST**"



por cerca de 3 segundos até que ele acenda. Então, o auxiliar de partida de entrará em um modo de saída forçada. Dê partida no seu veículo nos próximos 30 segundos.

**⚠ Aviso:** Usar o modo de saída forçada ignora as proteções de segurança integradas e pode causar danos ou ferimentos. Use somente quando for absolutamente necessário.

## Guia da Luz de LED:

---

Pressione o **Botão Liga/Desliga**  uma vez para ligar o auxiliar de partida.

Pressione e segure o **Botão Liga/Desliga**  por 3 segundos para ligar a Luz de LED. Em seguida, pressione o Botão Liga/Desliga uma vez separadamente para alternar entre Flashlight, Strobe, SOS e OFF.

## RECARREGAR O AUXILIAR DA PARTIDA

O produto vem parcialmente carregado e precisa ser totalmente carregado antes de usar. Carregue seu auxiliar de partida por meio da Porta USB-C assim que recebê-lo.

Use o jump starter somente quando o nível da bateria estiver acima de 50%.

Nota: Você pode verificar a capacidade restante da bateria observando qual luz indicadora de nível da bateria está acesa na parte frontal do dispositivo.

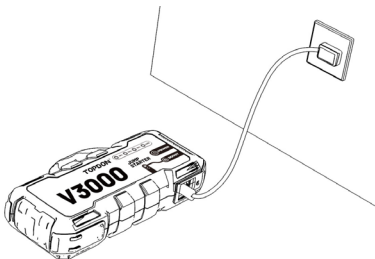

# COMO DAR PARTIDA RÁPIDA EM VEÍCULOS (SOMENTE 12V)

Importante:

Certifique-se de ter desligado todas as cargas de energia do veículo, incluindo faróis, rádio, ar condicionado etc., antes de tentar dar a partida no veículo.

Etapa 1:

Conecte a extremidade azul do grampo da bateria no Plugue do Auxiliar de Partida.



Etapa 2:

Conecte a outra extremidade do grampo da bateria à bateria do veículo. Grampo vermelho para polaridade positiva (+), grampo preto para polaridade negativa (-).

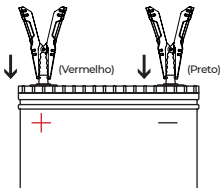

Etapa 3:

Pressione o botão "Power"  uma vez para ligar o auxiliar de partida. **O indicador de nível de bateria**

 acenderá, o que significa que a

ferramenta está pronta para dar a partida em um veículo.

O **indicador de status**  ficará verde, o que significa

que a voltagem da bateria do veículo está normal e pronta para dar a partida.

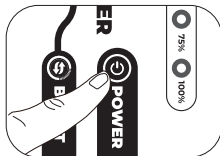

Notas:

\* Se o **indicador de status**  não acender, pressione e segure o botão "**BOOST**"  para habilitar o modo de saída forçada.

\* O jump starter possui uma campainha integrada que soará se polaridade invertida, superaquecimento, sobrecorrente ou outras conexões inadequadas forem detectadas. Desconecte o auxiliar de partida se a campainha tocar e conecte novamente depois que o problema for resolvido.

Etapa 4:

Tente dar partida no veículo. Caso falhe, desconecte os grampos da bateria do veículo e espere cerca de 20 segundos, reconecte e tente novamente. Não tente mais do que 3 operações do auxiliar de partida dentro de 2 minutos.

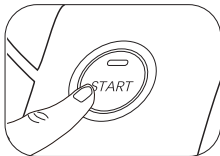

Etapa 5:

Depois de dar partida no veículo com sucesso, o auxiliar de partida será desligado automaticamente em 10 segundos sem qualquer operação. Remova os grampos das baterias e separe os grampos e o auxiliar de partida.

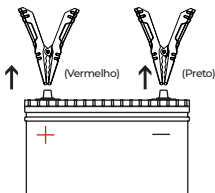

## Outras Funções

---

Este jump starter também pode ser usado como um banco de energia.

Pressione o Botão Liga/Desliga uma vez para ligar o auxiliador de partida. Em seguida, você pode carregar rapidamente seu celular ou tablet através da Porta USB-A e carregar rapidamente seu laptop através da Porta USB-C. Ou use-o para fornecer energia de corrente contínua (máx. 16,8V/10A) aos dispositivos, como inflador de pneu ou geladeira de carro, por meio da Porta DC.

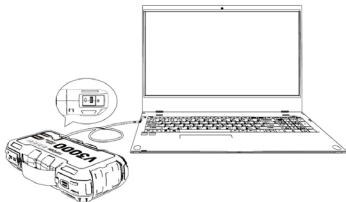

# ESPECIFICAÇÕES

Modelo	V3000
Capacidade de Carga	3.7V, 24000mAh, 88.8Wh
USB-A1 Saída	5V=2A
USB-A2 Saída	5V=3A, 9V=2A, 12V=1.5A
DC Saída	Max 16.8V=10A
USB-C Saída	5V=3A, 9V=3A, 12V=3A, 15V=3A, 20V=3A
USB-C Entrada	5V=3A, 9V=3A, 12V=3A, 15V=3A, 20V=3A
Corrente de Pico	3000A
Temperatura de Operação	-10°C~40°C (14°F~104°F)
Temperatura de Armazenamento	-20°C~75°C (-4°F~167°F)

# PERGUNTAS FREQUENTES

**P1:** Quantas vezes o V3000 pode dar a partida em um carro com carga completa?

Até 85 vezes com uma única carga, dependendo do tamanho do motor e das condições da bateria. Motores muito drenados ou maiores podem exigir mais potência.

**P2:** Quanto tempo leva para recarregar o V3000 completamente?

Isso varia de acordo com diferentes adaptadores. O adaptador que acompanha o V3000 é de 5V/3A, e seu tempo de carregamento é de aproximadamente 6 horas.

**P3:** Como desligar o V3000?

Ele desligará automaticamente após 10 segundos sem operação.

# GARANTIA

## **Garantia Limitada de Um Ano TOPDON**

A TOPDON garante a seu comprador original que os produtos da empresa serão livres de defeitos materiais e de confecção por 12 meses a partir da data de compra (Período de Garantia).

Para defeitos reportados durante o Período de Garantia, a TOPDON irá ou consertar ou substituir o componente ou produto defeituoso de acordo com a análise e confirmação de seu suporte técnico.

A TOPDON não se responsabiliza por quaisquer danos incidentais ou consequentes decorrentes do uso, uso indevido ou montagem do dispositivo.

Se houver qualquer conflito entre a política de garantia TOPDON e as leis locais, as leis locais devem prevalecer.

Esta garantia limitada é anulada sob as seguintes condições:

- Uso indevido, desmontagem, alteração ou consertos por lojas ou técnicos não autorizados.
- Manejo descuidado e/ou operação indevida.

Para registrar uma reclamação de garantia, entre em contato com [support@topdon.com](mailto:support@topdon.com) com o comprovante de compra e uma descrição do problema. Reparos não autorizados anulam a garantia.

**Aviso:** Todas as informações neste manual são baseadas nas informações disponíveis mais recentes durante o momento de sua publicação e nenhuma garantia pode ser feita sobre sua exatidão ou integridade. A TOPDON se reserva o direito de fazer alterações a qualquer momento sem aviso.



**РУССКИЙ**

# ЗДРАВСТВУЙТЕ!

Благодарим за приобретение V3000. В случае возникновения каких-либо вопросов при использовании данного продукта просим Вас обращаться в [support@topdon.com](mailto:support@topdon.com) за официальной технической поддержкой.

## О V3000

V3000 применяется в качестве портативного стартера, который дает 3000 ампер в пике для запуска свинцово-кислотных аккумуляторов на 12 В за считанные секунды. Обеспечивает быстрый и безопасный запуск 12-вольтовых автомобилей, лодок, мотоциклов, квадроциклов, газонокосилок, караванов, тракторов и грузовиков с бензиновыми двигателями объемом до 9,0 л или дизельными двигателями объемом до 7,0 л. Он способен запускать аккумуляторы 85 раз на одной зарядке. Он также выполняет функцию внешнего аккумулятора, быстро заряжая электронные устройства, такие как телефоны и планшеты, или обеспечивая питание устройств постоянного тока.

## МЕРЫ ПРЕДОСТОРОЖНОСТИ

Перед использованием просим Вас ознакомиться с настоящим Руководством и сохранить его на случай необходимости.

1. Используйте ТОЛЬКО те зажимы аккумулятора, которые идут в комплекте с данным продуктом.
2. НЕЛЬЗЯ использовать продукт, если его кабель или стартер имеют какие-либо повреждения.
3. Данный продукт может использоваться только для запуска транспортных средств, оснащенных свинцово-кислотными

аккумуляторами 12 В.

4. Используйте пусковое устройство только тогда, когда уровень заряда его аккумулятора превышает 50%.
5. Если с первой попытки двигатель не запустился, отсоедините зажимы от аккумулятора и подождите не менее 20 секунд, прежде чем подключать снова. НЕЛЬЗЯ проводить более 3 попыток запуска двигателя в течение 2 минут.
6. НЕЛЬЗЯ оставлять продукт под воздействием прямого солнечного света или в местах с повышенной температурой.
7. НЕЛЬЗЯ самостоятельно разбирать продукт.
8. Не подвергайте изделие длительному воздействию прямых солнечных лучей или температур, выходящих за пределы диапазона от -10 °C до 40 °C (от 14 °F до 104 °F).
9. Проверяйте уровень заряда аккумулятора продукта каждые два месяца. Регулярно заряжайте продукт.
10. В устройстве находится литий-ионный аккумулятор. По окончании срока службы утилизируйте его в соответствии с местными нормами.

## **ТОВАРНАЯ НАКЛАДНАЯ**

**V3000**

---

**Зажимы аккумулятора**

---

**USB-кабель**

---

**Адаптер PD45W**

---

**Сумка из ЭВА**

---

**Руководство пользователя**

# КРАТКИЕ СВЕДЕНИЯ О ПРОДУКТЕ

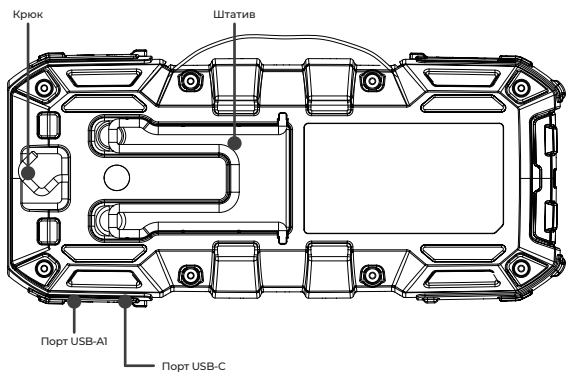
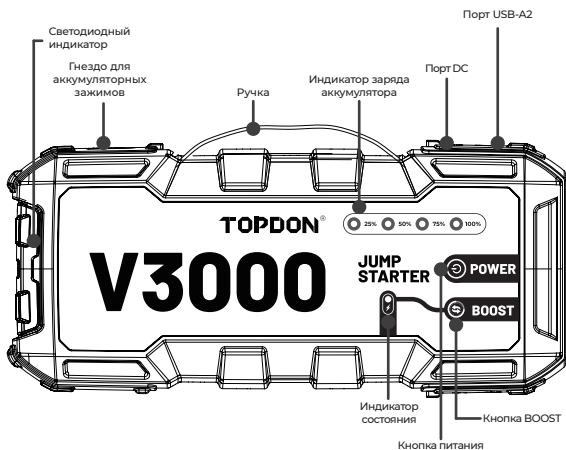

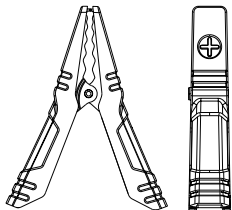

Положительный зажим  
(красный)

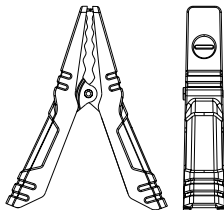

Отрицательный зажим  
(черный)

## Описание индикатора состояния:

---

### Если индикатор горит зеленым:

Напряжение аккумуляторной батареи автомобиля в норме. Вы можете использовать V3000, чтобы быстро завести машину».

### Если свет не горит:

Напряжение аккумуляторной батареи автомобиля слишком низкое, что делает невозможным обнаружение. Нажмите и удерживайте

**кнопку BOOST**  около 3 секунд, пока не загорится

индикатор, после чего Аварийный стартер перейдет в режим принудительного вывода. Машину нужно завести в течение 30 секунд.

**⚠ Предупреждение:** использование режима принудительного вывода обходит встроенные защитные функции и может привести к повреждению или травме. Используйте только в случае крайней необходимости.

## Использование светодиодного индикатора:

Для запуска стартера нажмите один раз **кнопку**

**питания**  .

Для включения светодиодного индикатора нажмите

и удерживайте **кнопку питания**  в течение

3 секунд. Затем для поочередного переключения между фонариком, стробоскопическим светом, SOS и выключением нажимайте кнопку питания по одному разу с перерывами.

## **ПЕРЕЗАРЯДКА СТАРТЕРА**

Продукт поставляется частично разряженным и перед использованием требует полной зарядки. После получения стартера зарядите свой стартер через Порт USB-C.

Используйте пусковое устройство только тогда, когда уровень заряда аккумулятора превышает 50%.  
Примечание: вы можете проверить оставшуюся емкость аккумулятора, посмотрев, какой индикатор уровня заряда аккумулятора горит на передней панели устройства.

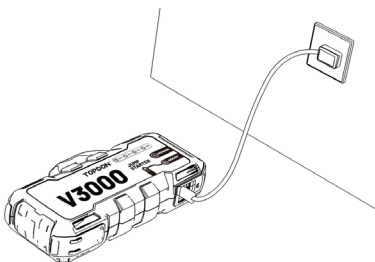

# КАК ЗАВЕСТИ МАШИНУ В АВАРИЙНОЙ СИТУАЦИИ (ТОЛЬКО 12 V)

Важно:

Перед попыткой запуска двигателя от стартера убедитесь, что Вы отключили всю электрическую нагрузку транспортного средства, включая фары, радио, кондиционер и т.п.

Шаг 1:

Вставьте синий конец зажима аккумулятора в розетку аварийного стартера.



Шаг 2:

Подключите другой конец зажима аккумулятора к автомобильному аккумулятору. Красный зажим подключается к положительному полюсу, а черный зажим - к отрицательному.

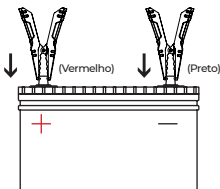

Шаг 3:

Нажмите **кнопку питания**  один раз, чтобы включить аварийный стартер. Загорится **индикатор**

**уровня заряда аккумулятора**  , это



означает, что аварийный стартер может запустить

автомобиль. **Индикатор состояния**  загорится

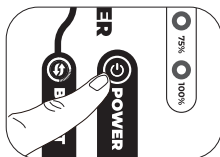
зеленым, это означает, что напряжение аккумулятора автомобиля в норме и его можно запустить в экстренной ситуации.



Внимание:

\* Если **индикатор состояния**  не загорается, нажмите и удерживайте **кнопку BOOST**  , чтобы включить режим принудительного вывода.

\* Пусковое устройство оснащено встроенным зуммером, который срабатывает при обнаружении обратной полярности, перегрева, перегрузки по току или других неправильных подключений. Если звучит зуммер, отключите. И подключите снова после устранения проблемы.

Шаг 4:

Попробуйте запустить транспортное средство. Если запуск не удался, отключите зажимы от аккумулятора транспортного средства, подождите около 20 секунд, переподключите зажимы и попробуйте снова. Нельзя проводить более 3 попыток запуска двигателя в течение 2 минут.

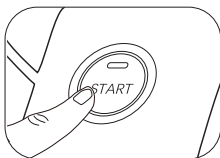

### Шаг 5:

После успешного запуска автомобиля, если в течение 10 секунд не выполняется никаких действий, питание аварийного запуска будет автоматически отключено. Снимите зажим с аккумулятора и отсоедините зажим от источника аварийного стартера.

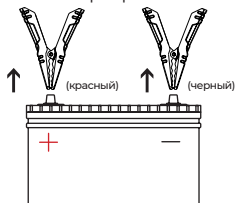

## Прочие функции

---

Это пусковое устройство также можно использовать в качестве внешнего аккумулятора.

Нажмите кнопку питания один раз, чтобы включить его, а затем вы сможете быстро зарядить планшет или мобильный телефон через выходной Порт USB-A и зарядить компьютер через выходной Порт USB-C. Или подайте питание постоянного тока (макс. 16,8 В/10 А) на устройство (например, устройство для накачивания шин, автомобильный холодильник и т. д.) через выходной Порт DC.

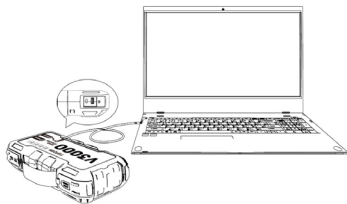

## ТЕХНИЧЕСКИЕ ХАРАКТЕРИСТИКИ

Модель	V3000
Емкость аккумулятора	3,7 В, 24000 мАч, 88,8 Втч
USB-A1 Выход	5В=2А
USB-A2 Выход	5В=3А, 9В=2А, 12В=1.5А
Выход постоянный ток	Макс 16.8В=10А
USB-C Выход	5В=3А, 9В=3А, 12В=3А, 15В=3А, 20В=3А
USB-C Вход	5В=3А, 9В=3А, 12В=3А, 15В=3А, 20В=3А
Пиковый ток	3000А
Температура эксплуатации	-10°C~40°C (14°F~104°F)
Температура хранения	-20°C~75°C (-4°F~167°F)

## ЧАСТО ЗАДАВАЕМЫЕ ВОПРОСЫ

**Вопрос 1:** Сколько раз полностью заряженный V3000 может завести автомобиль?

До 85 раз на одной зарядке, в зависимости от размера двигателя и состояния аккумулятора. Сильно разряженные или более крупные двигатели могут потребовать больше мощности.

**Вопрос 2:** Сколько времени требуется для полной зарядки V3000?

Использование разных адаптеров будет иметь разную продолжительность.

Адаптер V3000 составляет 5В/3А, а время зарядки составляет около 6 часов.

### **Вопрос 3:** Как выключить V3000?

Он автоматически выключится через 10 секунд бездействия.

## **ГАРАНТИЯ**

### **Гарантия TOPDON на один год**

TOPDON гарантирует покупателю, что не будет никаких дефектов материалов и изготовления продукции TOPDON в течение 12 месяцев (гарантийный срок) с даты покупки. При обнаружении дефектов в течение гарантийного периода TOPDON проведёт ремонт или замену дефектных деталей или продуктов после анализа и подтверждения проблемы своей технической поддержкой.

TOPDON не несет ответственности за любые случайные или косвенные убытки, вызванные использованием, неправильным использованием или установкой прибора.

В случае возникновения противоречий между гарантийной политикой TOPDON и местным законодательством преимущественную силу имеют местные законы.

Данная гарантия недействительна в следующих случаях:

Неправильное использование, разборка, модификация или ремонт специалистами по техническому обслуживанию, не уполномоченными Topdon.

Небрежное обращение и неправильная эксплуатация.

Чтобы подать гарантийную претензию, свяжитесь с [support@topdon.com](mailto:support@topdon.com) с доказательством покупки и описанием проблемы. Несанкционированный ремонт аннулирует гарантию.

Примечание. Вся информация в этом руководстве, показанная на момент публикации, имеет преимущественную силу, компания не отвечает за ее точность и полноту.

Topdon оставляет за собой право вносить изменения в данное руководство в любое время без предварительного уведомления.



# 日本語

# ご購入して頂き誠にありがとうございます。

V3000 をご購入いただき、誠にありがとうございます。ご使用中に何か問題がありましたら、弊社テクノロジーサポート support@topdon.com まで、ご遠慮なくお問い合わせください。

## V3000 について

V3000 は持ち運びやすいジャンプスターターです。3000A のピーク電流を供給することができます。数秒内に 12V の鉛蓄電池をジャンプスタートします。12V の自動車、ボート、オートバイ、ATV、芝刈り機、キャラバン、トラクター、トラックの迅速かつ安全な始動を実現します。また、最大容量 9.0 リットルのガソリン車または 7.0 リットルのディーゼル車もジャンプスタートできます。フル充電 1 回で 85 回をジャンプスタートできます。また、パワーバンクとしても機能し、携帯電話やタブレットなどの電子機器を急速充電したり、DC デバイスに電力を供給したりします。

## 安全上の注意事項

ご使用になる前に、本ユーザーマニュアルをよくお読みください。また、いつでもご利用できますように、大切に保管ください。

- 1、本製品は付属のバッテリークランプしか使用できません。
- 2、電源ケーブルやジャンプスターターが損傷した場合、本製品を使用しないでください。
- 3、本製品は 12V の鉛蓄電池のジャンプスタートのみに適します。
- 4、ジャンプスターターは、バッテリーレベルが 50% を超えている場合にのみ使用してください。
- 5、ジャンプスタートできなかった場合、バッテリークランプを取り外して、少なくとも 20 秒ほど待ってから、再びバッテリークランプを接続して試してください。2 分以内に連続で 3 回以上を操作しないでください。
- 6、本製品を日光直射のところや暑いところに置かないでください。
- 7、勝手に分解しないでください。
8. 製品を直射日光や  $-10^{\circ}\text{C} \sim ^{\circ}\text{C}$  ( $14^{\circ}\text{F} \sim 104^{\circ}\text{F}$ ) の範囲外の温度

に長時間さらさないでください。

9、本製品のバッテリー残量を二ヶ月に一回の頻度で定期的に確認します。また、定期的に充電してくださいませ。

10、本製品のパッケージにリチウム電池も入っております。現地の法律に従ううえ、製品の廃棄処理をしてください。

## パッケージリスト

V3000

---

バッテリークランプ

---

USB ケーブル

---

PD45W アダプター

---

EVA バッグ

---

ユーザーマニュアル

# 製品概要

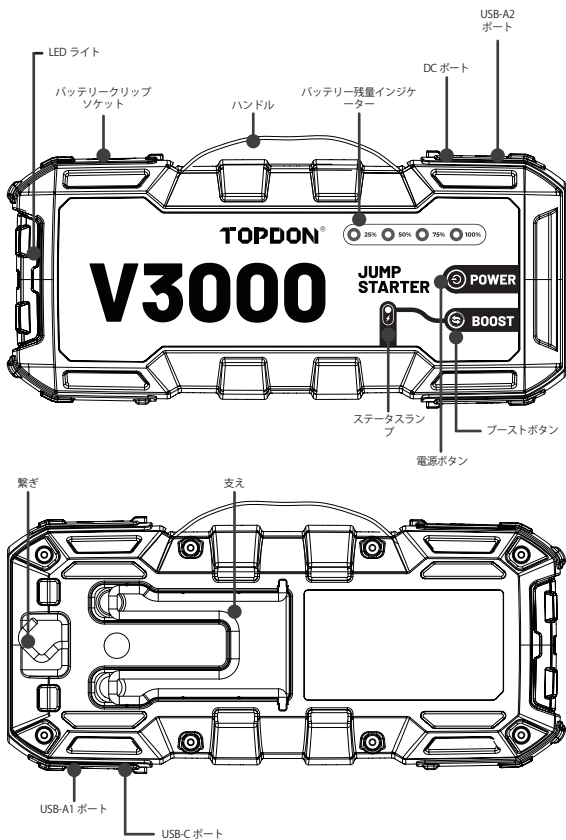

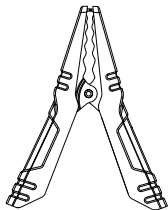

正極クランプ (赤)

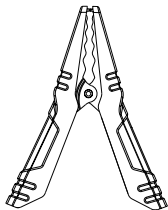
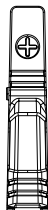

負極クランプ (黒)

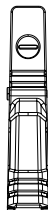

## ステータスランプの説明：

---

### ライトが緑に点灯している場合：

自動車バッテリーの電圧は正常です。V3000 で車をスタートできます。

### ライトが点灯しない場合：

自動車バッテリーの電圧が低すぎる場合、測定できません。イン

ジケーターが点灯するまで **BOOST ボタン**を  約 3 秒間押し

続けると、非常用電源が強制出力モードになります。30 秒以内に車を始動する必要があります。

⚠ 警告：強制出力モードを使用すると、内蔵の安全保護がバイパスされ、損傷や怪我を引き起こす可能性があります。絶対に必要な場合にのみ使用してください。

## LED ライトガイド

電源ボタンを  一回押して、ジャンプスターターをオンにします。

電源ボタンを  3 秒ほど長く押して、LED ライトをオンにします。また、電源ボタンを一回押すたびに、ライトがフラッシュライト・ストロボ・SOS・オフの順番で順次に切り替えます。

## ジャンプスターターを再充電すること

ジャンプスターターが充電されましたが、フル状態ではありません。使用前に、フル状態まで充電してください。また、受け取った後に、USB-C ポートを使って充電してください。

ジャンプスターターは、バッテリー残量が 50% 以上の場合にのみ使用してください。

注意：デバイスの前面にあるバッテリー残量インジケーター ライトのどれが点灯しているかを確認することで、バッテリー残量を確認できます。

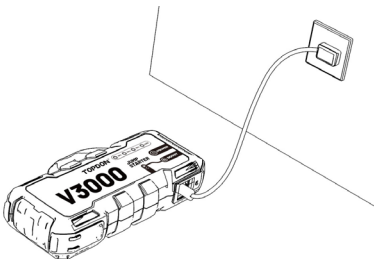

# 非常時に車を始動する方法（12Vのみ）

ご注意：

車をジャンプスタートしようとする前に、まずは、車のヘッドライトやラジオやエアコンなどの電気系を全て、オフにしたことを確認してください。

ステップ1：

バッテリークリップの青い端を非常始動電源ソケットに挿入します。

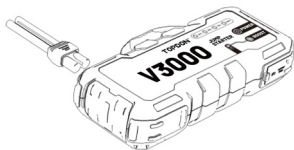





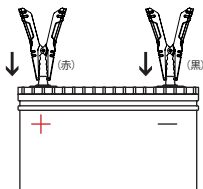

ステップ2：

バッテリークリップの他端をカーバッテリーに接続します。赤いクリップは正極に接続され、黒いクリップは負極に接続されています。



ステップ3：

電源ボタンを  1回押して、非常用電源をオンにします。バッテリーの電量インジケータが  25%  50%  75%  100% 点灯します。これは、非常スターターが車両を始動できることを意味します。

ステータスインジケーターが  緑に点灯します。これは、自動車のバッテリーの電圧が問題なく、非常時に始動できるということです。

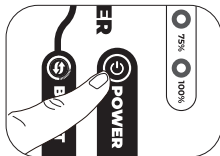

知らせ：

\* ステータスインジケーターが  点灯しない場合は、ブーストキーを  長押しして強制出力モードをオンにしてください。

\* ジャンプスターターにはブザーが内蔵されており、逆極性、過熱、過電流、その他の不適切な接続が検出されると鳴ります。ブザーが鳴ったら、接続を切ってください。問題が解決されたらまた接続してください。

ステップ4：

車を始動してみてください。失敗した場合は、クランプを車バッテリーから外し、約20秒待ってから、再接続して試してください。2分以内に3回以上連続してジャンプスタートをすることをしないでください。

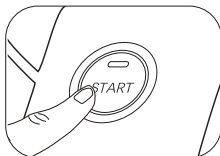

### ステップ 5 :

自動車の始動に成功した後、10 秒以内に操作がないと、緊急始動電源は自動的にオフになります。バッテリーからクリップを取り外し、非常用電源からクリップを分離します。

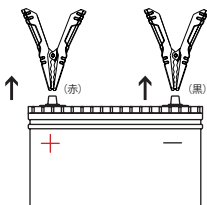

## その他の機能

このジャンプスターターはパワーバンクとしても使用できます。電源ボタンを 1 回押して電源を入れると、USB-A ポートからタブレットや携帯電話に急速に充電したり、USB-C ポートからコンピューターを充電したりできます。または、DC ポートを介して機器（タイヤ空気圧インフレーター、カー冷蔵庫など）に DC 電源（最大 16.8V / 10A）を供給します。

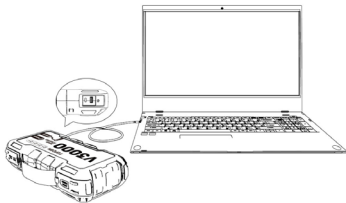

# 仕様

モデル	V3000
バッテリー容量	3.7V, 24000mAh, 88.8Wh
USB-A1 アウトプット	5V≒2A
USB-A2 アウトプット	5V≒3A, 9V≒2A, 12V≒1.5A
DC アウトプット	Max 16.8V≒10A
USB-C アウトプット	5V≒3A, 9V≒3A, 12V≒3A, 15V≒3A, 20V≒3A
USB-C インプット	5V≒3A, 9V≒3A, 12V≒3A, 15V≒3A, 20V≒3A
ピーク電流	3000A
動作温度	-10°C ~40°C (14 °F ~104 °F)
保存温度	-20°C ~75°C (-4 °F ~167 °F)

# FAQ

- 1、フル状態まで充電した後、V3000 は車を何回ジャンプスタート  
できますか。  
エンジンのサイズとバッテリーの状態に応じて、1 回の充電で最大  
85 回使用できます。消耗が激しいエンジンや大型エンジンの場合  
は、より多くの電力が必要になる場合があります。
- 2、V3000 をフル状態まで充電するには何時間かかりますか。  
異なるアダプターを使用すると、期間が異なります。  
V3000 のアダプターは 5V/3A で、充電時間は約 6 時間です。
- 3、V3000 をオフにするのはどうしますか。  
10 秒以内に使用しない場合、本製品は自動的にオフになります。

# 品質保証

## TOPDON の 1 年間の限定保証

TOPDON は、購入日から 12 ヶ月以内（保証期間）に材料とプロセスが欠陥がないことを元の購入者に保証します。

保証期間内に報告された欠陥について、TOPDON は技術サポートに基づいて欠陥部品や製品の修理または交換を分析および確認します。

TOPDON は、デバイスの使用、誤用、や取り付けによる付随的または結果的な損害に対して責任を持っていません。

TOPDON 保証ポリシーと現地の法律は何かの競合がある場合は、現地の法律に準拠してください。

次の場合は、この限定保証は無効です。

- 無許可店舗や技術者による誤用、取り外し、変更、修理
- 不注意な処理や不適切な操作

保証請求を行うには、購入証明と問題の説明を添えて support@topdon.com までご連絡ください。無許可の修理は保証を無効にします。

知らせこのマニュアルのすべての情報は、出版時に利用可能な最新の情報に基づいて、正確性や完全性は保証されていません。

TOPDON は予告なしで変更する権利を保持しています。

# Compliance Information

## ***FCC Statement***

This device complies with Part 15 of the FCC Rules.

Operation is subject to the following two conditions:

- (1) This device may not cause harmful interference, and
- (2) This device must accept any interference received, including interference that may cause undesired operation.



+86-755-21612590 (China)  
+34 930 038 094 (Europe)

+1-833-629-4832 (North America)



SUPPORT@TOPDON.COM



WWW.TOPDON.COM



@TOPDON\_OFFICIAL



@TOPDONOFFICIAL



@TOPDONOFFICIAL



@TOPDONOFFICIAL

---



RoHS



株式会社GET