

homeowner's manual, installation, and tech support guide



table of contents

safety precautions	3
product overview	4-6
opti+ models	7
before installing	8-9
mounting	9-10
plumbing installation	11-12
electrical installation	13-16
powering up	16-17
best practices	17-20
warranty	21-22
spanish version	24-42

safety precautions

READ ALL INSTRUCTIONS BEFORE USING



DANGER - Injury. Please read and follow these instructions. Failure to follow these instructions could result in serious personal injury or death.



DAMAGE TO THE APPLIANCE AND THE ENVIRONMENT. The appliance must be installed by a licensed electrician and plumber. The installation must comply with all national, state, and local plumbing and electric codes. Service of the appliance must be performed by qualified service technicians.



DANGER - Electrocution. Before proceeding with any installation, adjustment, alteration, or service of this appliance, all circuit breakers and disconnect switches servicing the appliance must be turned off. Never remove the appliance's cover unless the electricity servicing the appliance is turned off. Failure to do so could result in personal injury or death. The appliance must be properly grounded. Failure to electrically ground the product could result in serious personal injury or death.



DANGER - Burns. Water temperatures over 125 °F (52 °C) can cause severe burns instantly or death from scalding. Hot water scalding potential exists if the thermostat on the appliance is set too high. Households with small children, disabled or elderly persons may require that the thermostat be set at 113 °F (45 °C) or lower to prevent possible injury from hot water.



WARNING - Injury. Where children or persons with limited physical, sensory, or mental capabilities are to be allowed to control this appliance, ensure that this will only happen under supervision or after appropriate instructions by a person responsible for their safety. Children should be supervised to ensure that they never play with the appliance.



Conforms to UL STD. 499 & NSF/ANSI/CAN STD. 372 Certified to CSA STD. C22.2 NO. 64

product overview

#	QTY.	part number	description
1	1	12-RE-C-ASM	rear enclosure assembly
2	1	12-HX-C-ASM	heat exchanger assembly, copper
3	1	OPTI-TR-C-SUB	transducer sub assembly
4	1	OPTI-CP-C-ASM	control panel assembly, plastic
5	1	12-PB-C-SUB	power circuit board
6	2	OPTI-PR-SN-THR	thermistor assembly
7	2	OPTI-PR-SN-ATM	thermostat, disk style, type 43, 150 max oper temp, ac 250v / 25a
8	2	612-PR-HW-HEL	heat element, 208v, 6000w, copper
9	1	OPTI-HX-SH-XGL	exchanger ground lug
10	1	OPTI-PB-20	terminal block, power board connector
11	1	OPTI-HX-MP-IOC	cold water inlet connector
12	1	OPTI-HX-MP-IOC	hot water outlet connector
13	1	OPTI-TR-PL-TRC	transducer cap
14	1	OPTI-TR-SN-TRD	flow transducer, ultrasonic
15	1	OPTI-TR-HW-UTO	oring, 21mm od x 2mm dia, rubber
16	1	OPTI-CP-PL-CHS	cover, control panel
17	1	OPTI-CB-C-SUB	controller circuit board
18	1	OPTI-CP-CB-MBS	display panel
19	1	-	power indicator light
20	1	OPTI-WF-C-SUB	wifi board *

*only included in Optimal+ units

product overview - parts

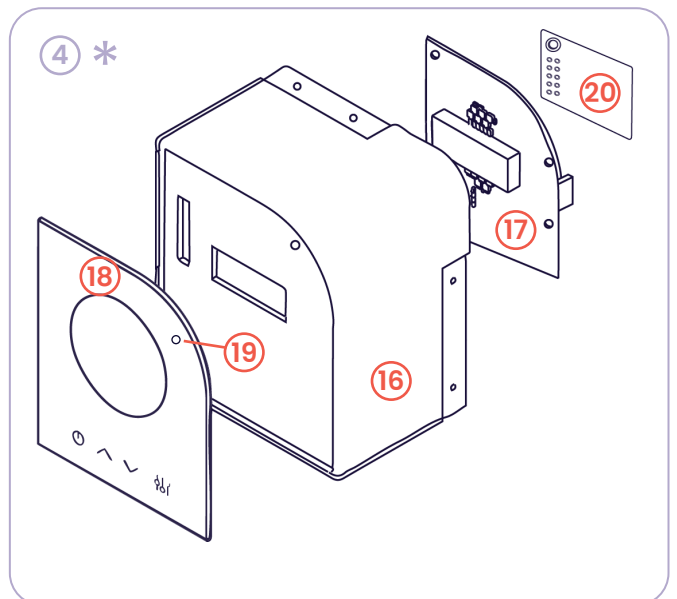
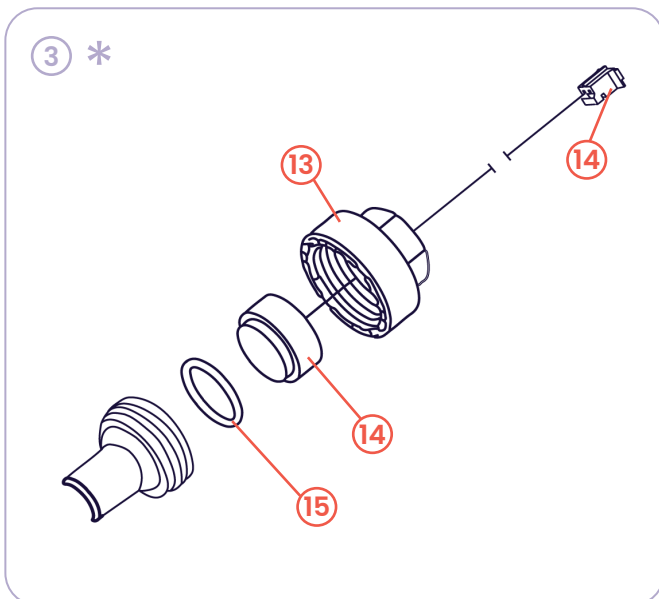
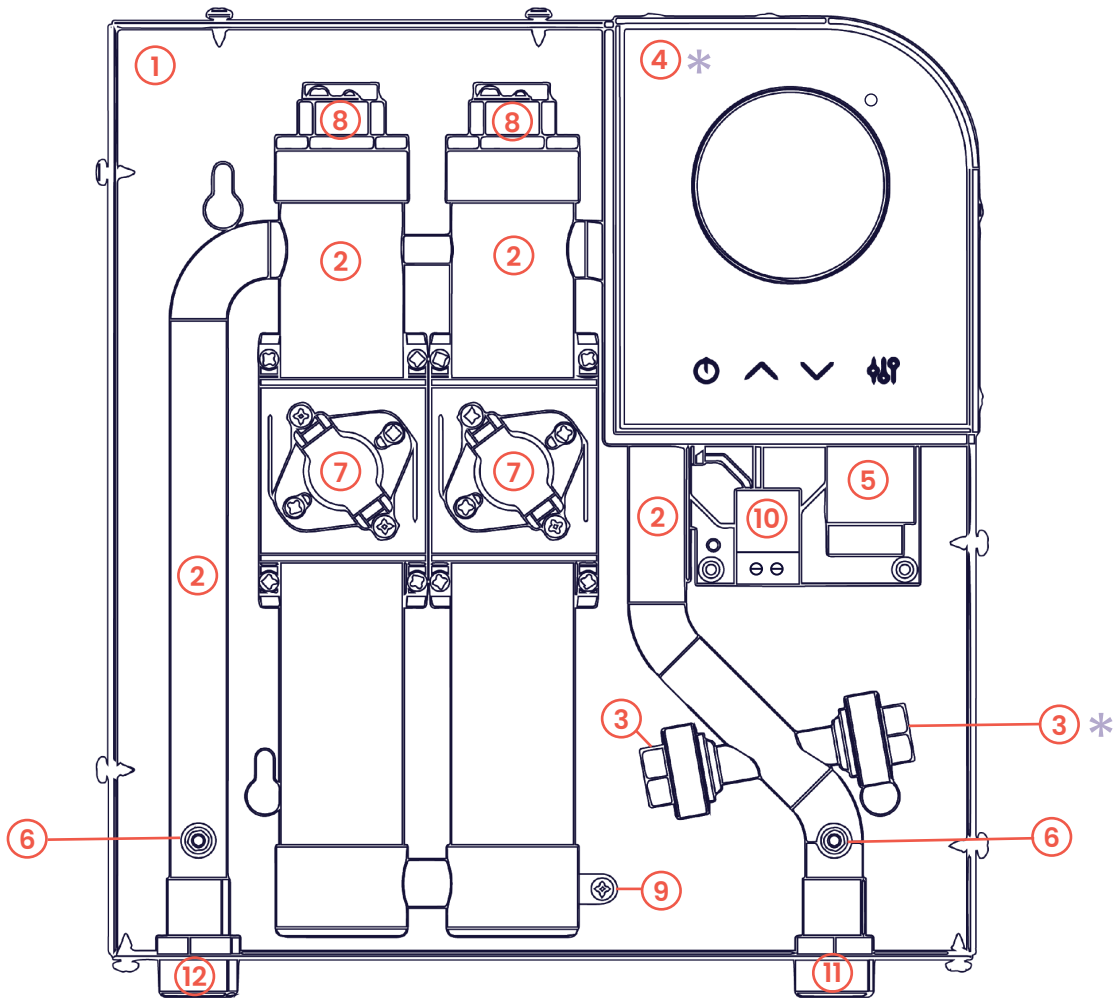

product overview – technical data

opti15	
electrical details	
phase / (hz)	single (50/60)
rated voltage	240v
wattage	14500 kw
max amp load	60 amps
required breaker size	60 amps
number of breakers	1 (double-pole)
wire size + quantities	6 awg (2)
wire knock out size	3/4"
recommended service panel	100 amp (minimum)
plumbing details	
water connection	3/4" npt
min. water flow activation	0.25 gpm
max psi	150 psi
temperature setting	80°F - 140°F
water sensing	ultrasonic
dimensions	
height	12.5"
width	11.5"
depth	3.5"
weight	7.5 lbs

Opti+ models

If you purchased an Opti+ unit, your Optimal tankless water heater includes built-in wifi functionality. This allows you to connect the unit to the Optimal app for remote control, usage tracking, and system monitoring. Opti+ models come equipped with a pre-installed wifi board that enables these features.

identifying the wifi board

The wifi board is installed on the main control board assembly, located behind the unit's front panel. To confirm wifi capability, look for the 'Opti+' label on the product packaging and unit exterior.

connecting to the app

1. Download our Optimal[®] mobile app, available on both iOS and Android. For quick access, simply scan the QR codes to initiate the download.
2. Open the app and follow the on-screen setup instructions to connect your unit to wifi.

No additional configuration on the unit itself is required.



Google Play



App Store

wifi features

- **Remote temperature adjustment:** Adjust your water temperature directly from the app.
- **Real-time monitoring:** View live temperature, system status, and other data.
- **Error code notifications:** Receive instant alerts to simplify troubleshooting.
- **Energy and water usage tracking:** Access usage history to monitor your unit.
- **Vacation mode:** Prevent unnecessary power or water use.
- **Cloud-based monitoring:** Allows Optimal[®] customer support to remotely assist with troubleshooting and alert you to potential maintenance needs.

adding wifi to standard models

If you purchased a standard (non-wifi) unit and would like to add wifi functionality, contact Optimal[®] technical support to inquire about a compatible wifi board upgrade.

before installing

Please read these instructions thoroughly and completely prior to installation and use. Failure to follow instructions could cause property damage, serious personal injury, or death. By installing this product, you acknowledge the terms of the manufacturer's warranty included in your product. Contact us if you have any questions about the warranty or the product. Our dedicated support team is standing by, ready to assist. You can also find more information and submit a case form on our website.



386-OPTIMAL (386-678-4625)



itsoptimal.com



SAFETY PRECAUTIONS - MOUNTING

DO NOT install this product in a location where it may be subjected to freezing temperatures. If the water inside your tankless water heater freezes, it can cause severe and permanent damage that is not covered under your warranty.

DO NOT install the water heater in a location that is difficult to access.

DO NOT install product within reach of children so they are unable to tamper with the temperature controls or injure themselves by touching the hot water outlet line. The outlet water line may get extremely hot.

This product does **NOT** require venting.

Avoid installing your tankless water heater in a location prone to excessive humidity, moisture, or dust or in an area where it may be splashed with water or other liquids.

DO NOT install underwater pipes or air conditioning lines that might leak or condense moisture that could then drip onto the heater.

DO NOT install above outlets or electrical boxes.

CAUTION – COMBUSTIBLE MATERIALS: should be kept at least 24 inches away from your water heater and the hot water outlet line.

where to install

This product is designed to be installed indoors. Mounting outside will void the warranty.

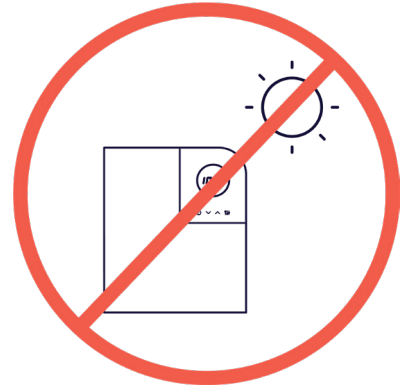

Whether you are using your water heater for whole-home distribution or point of use, the three main considerations for the install location are:

1. Access to an electrical panel
2. Access to a plumbing connection
3. Mounting surface and clearance
 - a. The mounting surface must be secure and level.
 - b. Use anchors if mounting to dry-wall.
 - c. Recommended clearances:
 - 12.5" for top and bottom
 - 6" for the sides

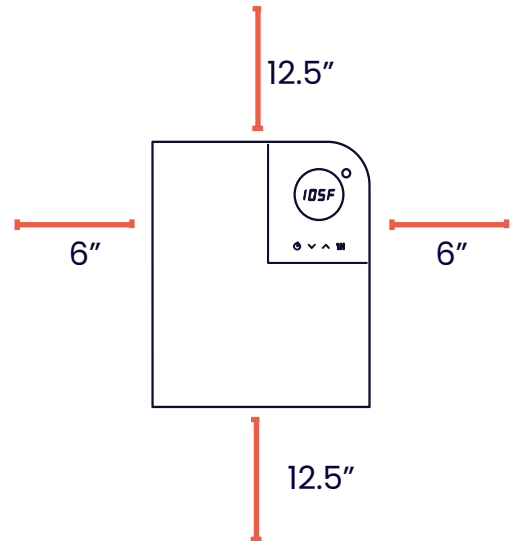

mounting

Your Optimal[®] tankless water heater has four 1/2" mounting holes located on the back. For ease of installation and servicing, we recommend this product is installed in an upright position with the inlet and outlet water connections at the bottom of the product. If your install requires the product to be mounted on its side, you can do so without losing any performance.

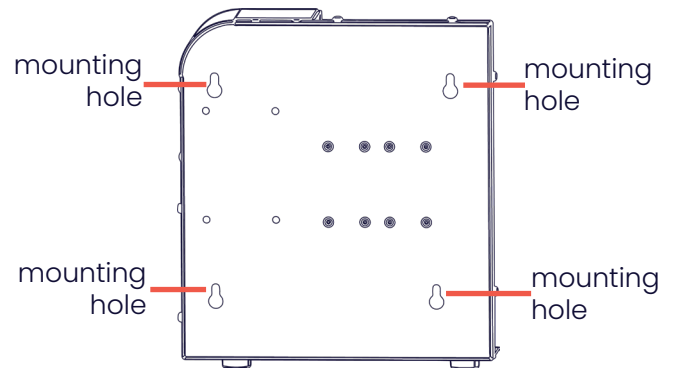

REAR VIEW

Please make sure the LED display is facing out and you are following all local building codes.

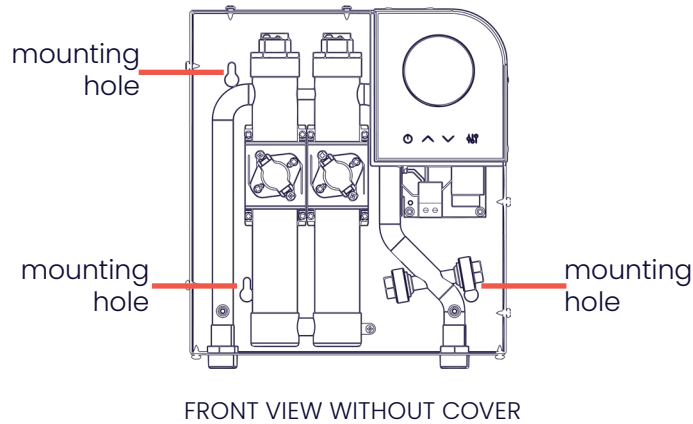

Your product may require annual maintenance. Make sure to mount your product in an area where you or your service technician can access it if necessary.

when you are ready to mount

To mount your Optimal^o water heater, remove the screws holding the front cover and carefully follow the instructions on the mounting template included in the box with your product.

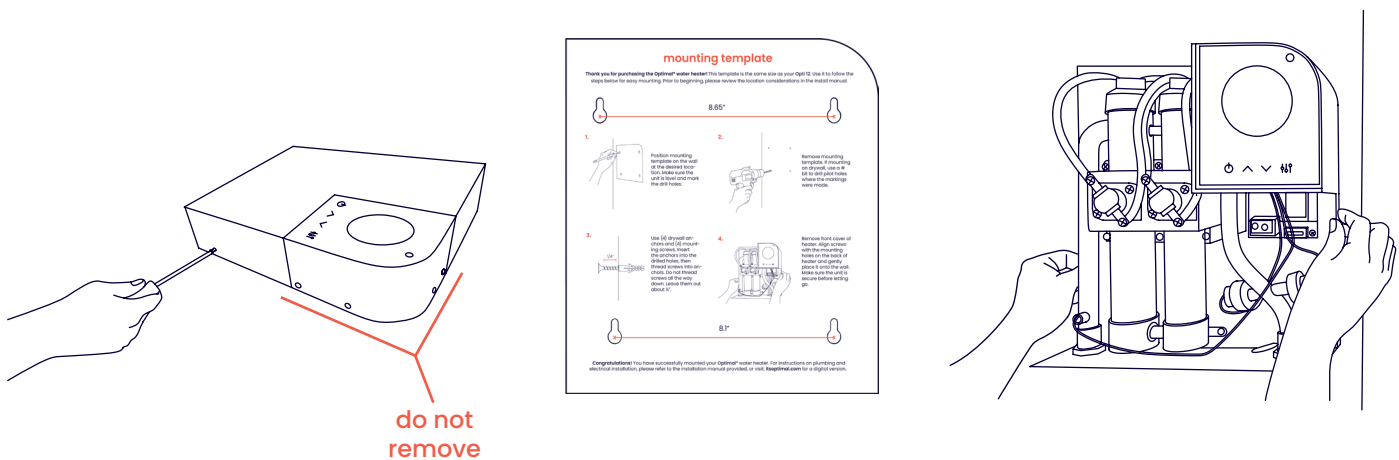

Before installing your product, please review the following instructions carefully. We recommend that your Optimal^o tankless water heater be installed by a licensed and qualified professional in accordance with all applicable national, state, provincial, and local plumbing codes.

plumbing installation

Before installing, confirm your hot water line has been shut off. Copper or appropriately rated flexible braided hose should attach directly to the inlet and outlet connectors and run for at least 12" from the heater before adjoining to other pipe material. All piping in the hot water distribution line must be appropriately rated.

Your product is supplied with two 3/4" NPT male connectors. If you are facing the product, the **cold water** line is connected to the bottom **right** side, and the **hot water** line is connected to the bottom **left** side.

If you are replacing an existing electric tankless, you may have a 1/2" connection which will require an adapter or converter to connect to 3/4".

1. Connect the COLD WATER line to the 3/4" male connector on the COLD WATER INLET. If needed, use plumber's tape or putty to prevent leaks.

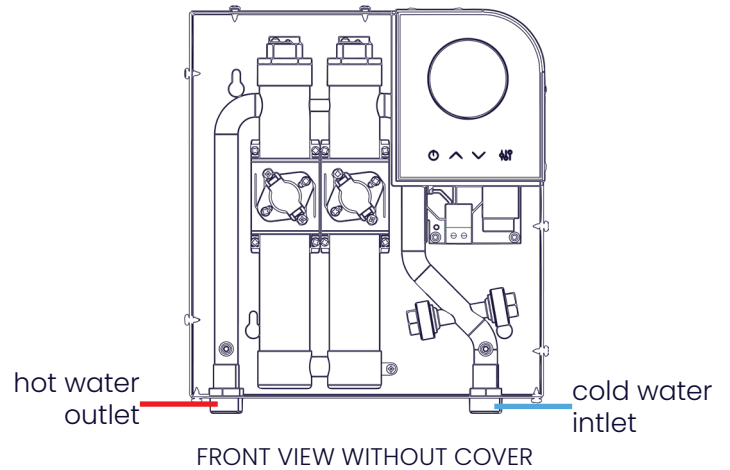
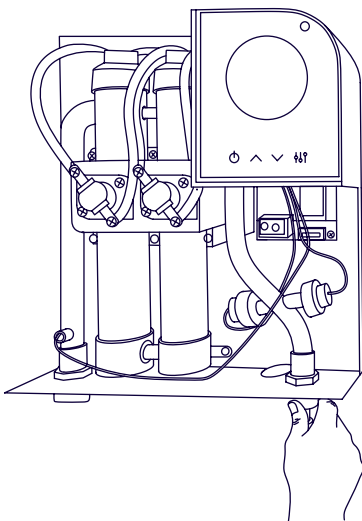

It is recommended to have a manual shut off valve installed within 5 ft of the product's inlet line for ease of maintenance or service.

2. Connect the HOT WATER line to the 3/4" male connector on the HOT WATER OUTLET. If needed, use plumber's tape or putty to prevent leaks.

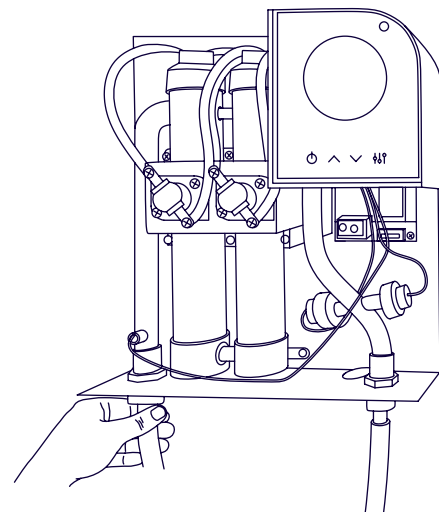

3. All air must be purged from the line before starting the heater. After making the plumbing connections, open at least three hot water faucets and allow them to run for at least three minutes **WITHOUT THE POWER ON.**

4. While running the water to purge the air, carefully inspect all connections, unions, and the pressure relief valve (if installed) for leaks.

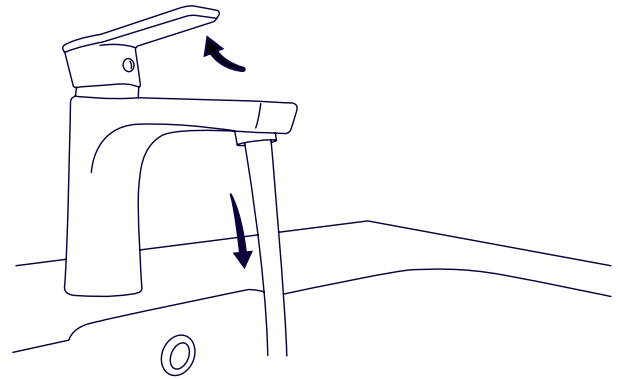

SAFETY PRECAUTIONS – PLUMBING

- All plumbing work must comply with national and applicable state and local plumbing codes. A pressure-reducing valve must be installed if the cold-water supply pressure exceeds 150 psi. Make certain that the cold-water supply line has been flushed to remove any scale and dirt.
- Do not solder any pipes connected to the product. The heat may damage the flow sensor. Doing so will void the warranty.
- UL Standard 499 does NOT require that a pressure relief valve be used. However, a T&P valve may be required to meet installation codes in your area. If one is required, install the pressure relief valve in accordance with local codes and ensure that it operates correctly, and that air is purged from the valve prior to installing the water heater.

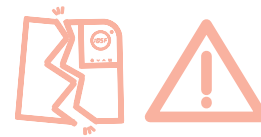

DAMAGE WARNING

Step 3 is mandatory. DO NOT SKIP!

Failure to follow can cause permanent damage to the heating elements, which is not covered by the warranty.

If any maintenance is performed on the water heater or the home's plumbing system that may introduce air into the plumbing pipes, **YOU MUST** turn the power off to the water heater and purge the air out of the lines before allowing the product to power up.

If any leaks are detected in step 4, immediately turn off water to the product and contact **Optimal®** support.



386-OPTIMAL (386-678-4625)



itsoptimal.com

electrical installation

about the wiring

The Opti 15 requires two 6 AWG wires (normally 1 red and 1 black). They connect to the 60 amp double pole breaker in the electrical panel and run to the terminal block on the power board. One ground wire (normally green) is included in the run and attaches to the ground lug on the heat exchanger. Using 6/2 Romex or its equivalent is recommended.

Please refer to the technical data table on Page 6 for electrical specifications.

running the wire

The front cover of your Optimal[®] water heater should already be removed from mounting. If not, remove the front cover as previously shown. There is a 3/4" punchout hole with supplied Romex connector at the bottom of the product.

5. Pass the electrical wire coming from the breakers through this punchout hole and run it behind the copper exchanger to meet the terminal block.



3/4" punchout with Romex connector

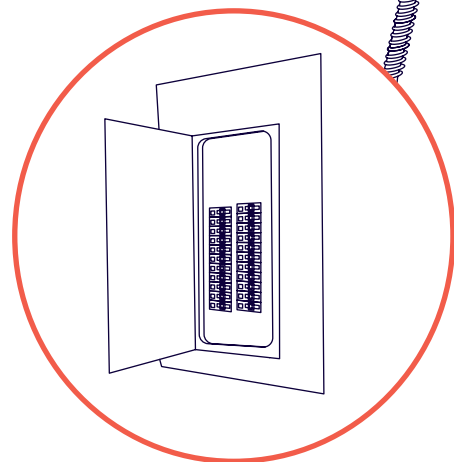
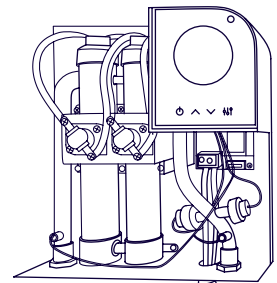

It is important that both wires come from the same 60 amp double pole breaker.



SAFETY PRECAUTIONS – ELECTRICAL

DANGER – ELECTROCUTION: Before beginning any work on the electric installation, be sure that the main breaker panel switches are "OFF" to avoid any danger of electric shock.

- All mounting and plumbing must be completed before proceeding with electrical hook-up.
- Where required by local, state or national electrical codes the circuits should be equipped with a "ground fault interrupter."
- The product must be properly grounded in accordance with state and local codes, or in absence of such codes, in accordance with national electric code or the Canadian electric code. Failure to electrically ground the product could result in serious personal injury or death.
- All wiring (wire gauge) and circuit protection (breakers) must comply with the U.S. National Electrical Code (NEC) in the USA, or the Canadian Electrical Code (CEC) in Canada. Failure to do so could result in property damage and/or personal injury, and void your warranty.
- Note: The Canadian Electrical Code generally requires that all supply wires and corresponding circuit protection used for domestic hot water heating and hydronic heating applications be sized to a minimum of 125% of the maximum current rating of the heater.
- Before installing this product, ensure that the home has sufficient electrical power available to handle the maximum amperage load of the applicable model.



DAMAGE WARNING

All air must be purged from the line before starting the product. After making the plumbing connections, open at least three hot water faucets and allow them to run for at least three minutes **WITHOUT THE POWER ON.**

This step is mandatory. DO NOT SKIP! Failure to follow can cause permanent damage to the heating elements, which is not covered by the warranty.

connecting the wire

The terminal block is attached to the bottom of the power board, just under the plastic control board housing. There are two wire connectors (C1 and C2) at the bottom of the terminal block.

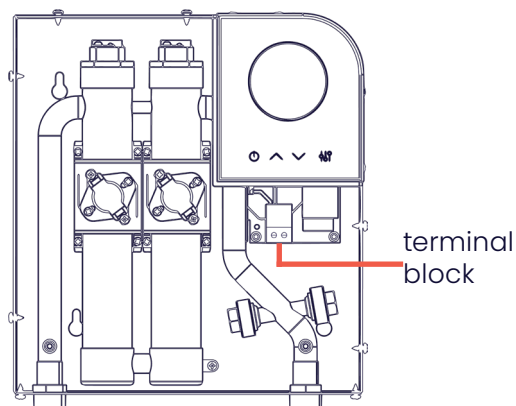

FRONT VIEW WITHOUT COVER

6. Bring the two 6 AWG wires to the connectors, insert the leads, and secure them by tightening the screws on the terminal block using a flathead screwdriver. It does not matter which wire (red or black) goes into which circuit as long as they are both coming from the same breaker.

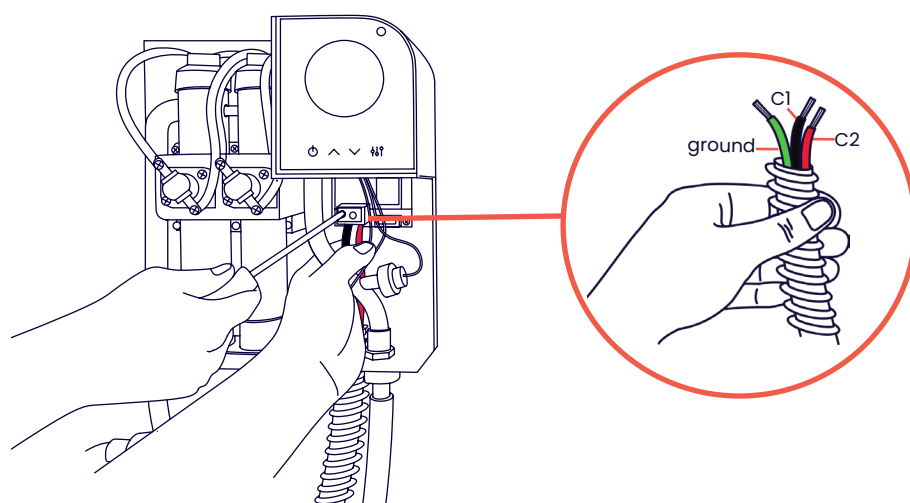

7. Once the leads are secured, tighten the Romex connector at the 3/4" punchout on the bottom of the unit. Make sure to secure tightly with enough slack so the wire is not weighing down the terminal block.

grounding the wire

All Optimal^o water heaters are supplied with a grounding lug and screw.

8. Loosen the screw on the ground lug enough to wrap the ground wire around it. Then tighten the screw back down. If you are using a ring terminal on the ground wire then remove the screw completely and reattach with the ring terminal secured to lug.

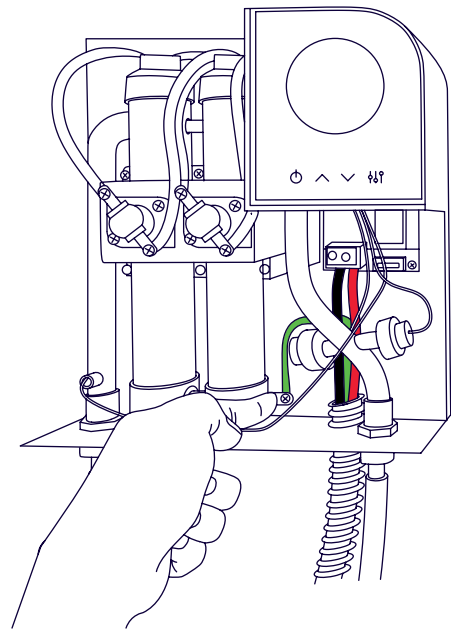
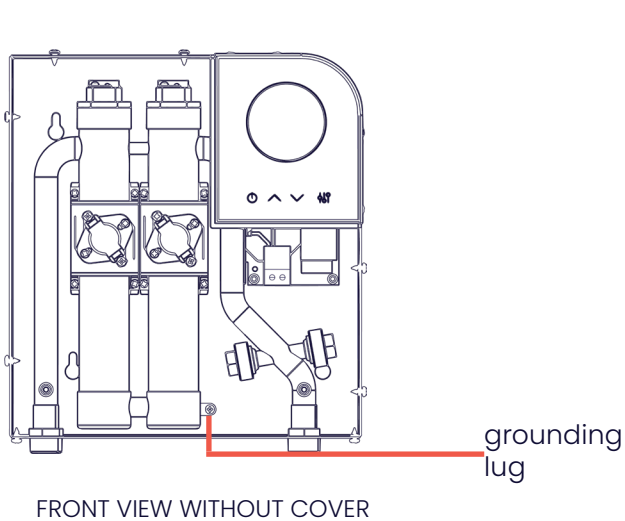

powering up

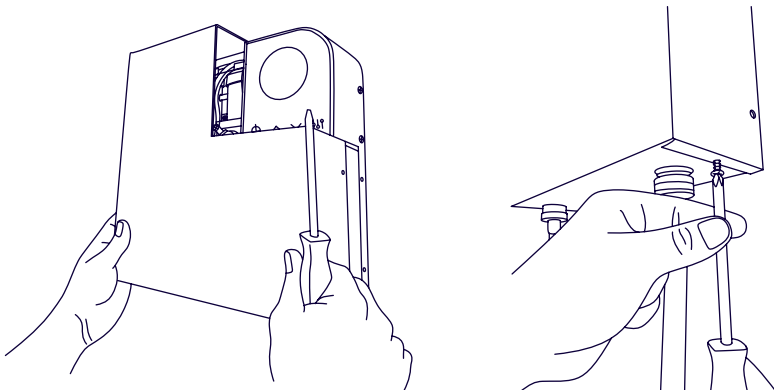

9. Once all wires have been connected and air has been flushed from the plumbing line, secure the front cover back on the product. And if you have not done so already, close any running faucets.

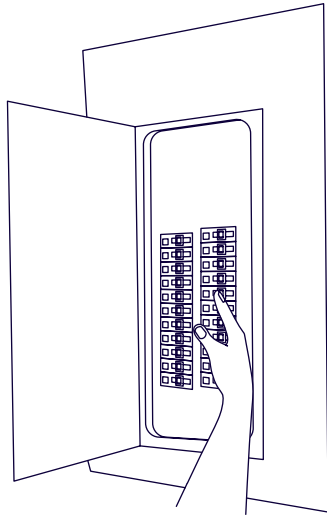

10. Turn on the breaker.

The power indicator on the top right of the control panel will illuminate with various colors when first powered up and then hold a steady green when it is ready to heat.



DANGER – ELECTROCUTION

At this point, the unit is live. **DO NOT** remove the cover without again turning off the breaker.

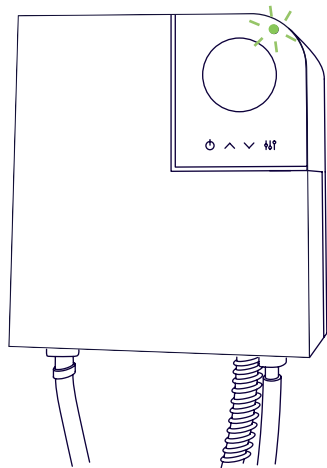

The power indicator will turn white when hot water is flowing and the product is heating.

If the product is not powering on please contact **Optimal**[®] support by giving us a call or submitting a case form online.



386-OPTIMAL (386-678-4625)



itsoptimal.com

best practices

Welcome to on-demand heating! To fully enjoy the benefits of endless hot water, it's helpful to understand your new capabilities.

Conventional tank water heaters are typically set between 120-140 degrees to prevent bacterial growth. However, such temperatures can cause skin burns in just 30 seconds, leading to the addition of cold water at the faucet.

Now, you have the freedom to adjust the temperature precisely to your preference. While your **Optimal**° heater comes set at 120 degrees, you might find 105 degrees sufficient without mixing cold water.

Lowering the set temperature is a way to maximize energy efficiency while also increasing the flow rate capacity that can be heated.

If you live in an area with a hard water supply containing a large amount of dissolved minerals, you may want to consider a filter. Please visit itsoptimal.com for more information on filter options.

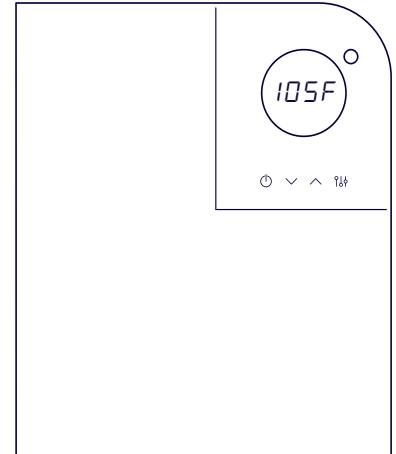

routine maintenance

Maintenance is essential for preventing damage due to calcification or electrolysis. Flushing the heat exchanger with 1-2 gallons of white vinegar as necessary to remove mineral build up will help extend the performance of the elements.

For more information, visit our website at itsoptimal.com and refer to the routine maintenance section.

diagnostic mode

Optimal° water heaters are designed to inform. They can provide operational information to the user, or helpful diagnostic tools for a support case if one is ever necessary.

To run diagnostics on your product locate the diagnostic button on the LED display and press once.

The first diagnostic, **d-01** is your current flow rate. See the next page for a full list of diagnostic and operational information. Use the up and down arrows to move up and down the list.

To see the detail, press the diagnostic button again when you have scrolled to the item you want to see.

To exit diagnostic mode, press the power button once.

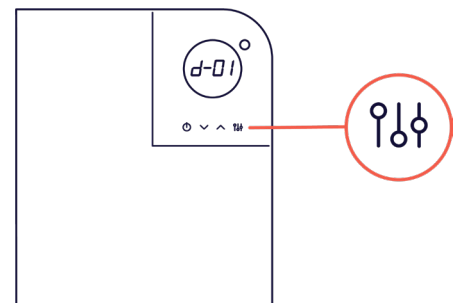

#	name	description
d-01	flow rate	incoming gallons per minute (gpm)
d-02	voltage	input voltage (V)
d-03	input temperature	input temperature
d-04	output temperature	output temperature
d-05	heating power	actual heating power (W) ÷ 10
d-06	heat capacity	heat capacity (W) ÷ 10
d-07	flow capacity	available flow at set temp. (mgpm) ÷ 10
d-08	heater calibration	heater calib. (%)
d-10	ac cycles	input voltage cycle rate (Hz)
d-11	model	model, expressed in rated kW
d-12	build version word	software version/model
d-13	number of circuits	num. of circuits/elements
d-15	freeze protect enable	freeze protect enable
d-16	vacation mode	vacation mode
d-21	temperature units	units: F or C

The diagnostic numbers not listed here are only for Optimal^o support to help you if needed.

understand power indicator colors

The small circular light on the top right of the control panel is the power indicator. It will light different colors based on its current mode.

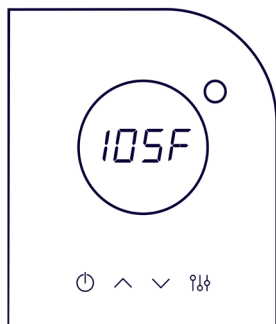

blue	power is running to the heater, but it is in "off" mode. Water will not heat. Push the power button to turn it on.
green	power is running, the heater is on and ready to heat when hot water is running.
white	power is running and the elements are actively heating.
red	an error code has been detected. See next section for more information on error codes.
teal	the heater is in diagnostic mode.
no light	the output temperature is not reaching the set temperature. This means the flow rate is too high.
purple	vacation mode

error codes

The LED display on your **Optimal**® water heater is designed to notify of any issues that may occur upon installation or during the product's life.

If an error occurs, the LED display will read the letter "E" and a number, and the power indicator light will show a solid red.

error	problem	solution
E001	air in the line	<ol style="list-style-type: none"> 1. Open at least three hot water faucets and let them run for two minutes or until the error clears. 2. If the error persists, close the faucets and cycle power to the circuit breaker (turn off for 10 seconds). Then turn the breaker back on, open one faucet, and check if the error is cleared. 3. If E001 error returns, have the plumber/installer check for leaks.
E002	hot and cold connections crossed	<ol style="list-style-type: none"> 1. Turn off breakers powering your heater. 2. Close heater water shutoff valve. 3. Open nearby hot water faucets slightly to release water and air until minimal dripping. 4. Swap and secure incoming/outgoing water lines. 5. Open water valve and ensure water flows through heater. 6. Flush air by running water through faucet for 2 minutes, then close. 7. Restore breaker power, open faucet, and check for issues.
E004	heating elements	Contact customer support to order a new heating element. Visit itsoptimal.com/support for replacement and maintenance instructions.
E008	thermostat	Contact our customer support team for assistance.
E016	voltage	<ol style="list-style-type: none"> 1. Select the diagnostic button on the product display. 2. Scroll down to option two and select the diagnostic button again to check the supplied voltage. 3. If the voltage is below 200v, contact your installer or electrician for further assistance.
E032	transducer	Contact our customer service team for troubleshooting.
E064	thermistor	<ol style="list-style-type: none"> 1. Press the diagnostic button, scroll down to option 14, and press the diagnostic button again. 2. Using the up and down arrows, set the LCD screen to display the number 0. 3. Press the diagnostic button to revert to the main menu, showing the E064 error code again. 4. Turn on the hot water faucet and let it run for two minutes. 5. You should now receive hot water, but remember this is a temporary solution. 6. Contact our customer service team for further assistance.

warranty



IT'S OPTIMAL LLC
 Manufacturer's Limited Lifetime Warranty
 For Opti Electric Tankless Water Heater Line

This Limited Lifetime Warranty is available to the original owner of the **Opti** electric tankless water heater (the "Opti water heater") or, in connection with a transfer of real property containing an installed **Opti** water heater, to the authorized transferee of such owner (collectively, the "end user"). It's Optimal LLC ("**Optimal**") warrants the **Opti** water heater, and its component parts, to be free from defects in materials and workmanship under normal use and service for the Applicable Warranty Period (defined below).

If your **Opti** water heater fails in normal use and service during the Applicable Warranty Period, then, at its option, **Optimal** will repair or replace the defective water heater, or defective component part(s), in accordance with the terms of this **Limited Lifetime Warranty**. Any replacement or repaired product will be warranted only for the unexpired portion of the original product's Applicable Warranty Period.

Effective Date

The Effective Date of warranty coverage (or the beginning of the Applicable Warranty Period) is the original invoice date of the **Opti** water heater. The original invoice date is the date **Optimal** originally sold the **Opti** water heater to an end user or resale partner.

What does Limited Lifetime Warranty Mean? | Applicable Warranty Period

The term "Limited Lifetime Warranty" is intended to cover the useful life of the Warranted Parts in residential and non-residential settings under normal use and service. Therefore, the Applicable Warranty Period depends on whether the **Opti** water heater was purchased and installed in a private residence (a "Residence") or purchased and installed in a building that is not a private residence, including but not limited to, any commercial building, warehouse, office building, government building, school, or other building that is not intended for use as a private residence (any of the foregoing, a "Non-Residential Building"). If the **Opti** water heater was installed in a Residence, the **Applicable Warranty Period is TWENTY-FIVE (25) years from the Effective Date**. If the **Opti** water heater was installed in a Non-Residential Building, the Applicable Warranty Period is FIVE (5) years from the Effective Date. The Limited Lifetime Warranty applies to the Heat Exchanger and all component parts (collectively, the "Warranted Parts") and applies solely to the replacement and/or repair of the Warranted Parts by **Optimal** and does not cover any labor or other costs of the end user associated with an installation, reinstallation, service, or repair by end user of the **Opti** water heater.

Exclusive Warranty – Limitations of Liability

ANY IMPLIED WARRANTIES, INCLUDING MERCHANTABILITY, OR FITNESS FOR A PARTICULAR PURPOSE, SHALL NOT EXTEND BEYOND THE APPLICABLE WARRANTY PERIODS SPECIFIED HEREIN EXCEPT WHERE EXPRESSLY REQUIRED BY STATE LAW. OPTIMAL'S SOLE LIABILITY WITH RESPECT TO ANY DEFECT SHALL BE AS SET FORTH IN THIS LIMITED LIFETIME WARRANTY, AND ANY CLAIMS FOR INCIDENTAL OR CONSEQUENTIAL DAMAGES (INCLUDING DAMAGE FROM WATER LEAKAGE) ARE EXPRESSLY EXCLUDED.



Warranty Exclusions

This Limited Warranty will not cover:

- a. Damages or failures resulting from failure to install the **Opti** water heater in accordance with applicable building codes/ordinances or good plumbing and electrical trade practices.
- b. Damages or failures resulting from improper installation or failure to operate and maintain the **Opti** water heater in accordance with the manufacturer's instructions provided.
- c. Performance problems caused by improper sizing of the **Opti** water heater.
- d. Damages or failures caused by abuse, accident, fire, flood, freeze, lightning, acts of God, and the like.
- e. Failures (leaks) caused by operating the **Opti** water heater in a corrosive or contaminated atmosphere.
- f. Damages or failures caused by operating the **Opti** water heater with an empty, or partially empty, heat exchanger (also known as "dry firing").
- g. Failures caused by hard water supply such as calcification or electrolysis.
- h. Damages or failures caused by subjecting the **Opti** water heater to pressures greater than those shown on the rating label.
- i. Damages or failures resulting from the use of any attachment or replacement part not authorized by **Optimal**®.
- j. **Opti** water heater purchased from a source other than from an authorized **Optimal**® resale partner.
- k. **Opti** water heater where unauthorized part(s) were installed or made part of a product after purchase from an authorized **Optimal**® resale partner.
- l. **Opti** water heaters that have been removed from the original installation location.
- m. **Opti** water heaters that have had their rating labels removed.

Labor, Shipping, And Processing Costs

This Limited Lifetime Warranty does not cover any labor expenses for service, repairs, reinstallation, permits, or removal and disposal of the failed water heater, or defective component part(s). All such costs and expenses shall be the end user's responsibility.

Optimal® will pay for the cost of ground shipping within the continental US for the return of the failed water heater, or defective component part(s), to a convenient shipping location (selected by **Optimal**®) for an "in-warranty" replacement water heater, or "in-warranty" replacement component part(s). **Optimal**® will also pay for the cost of ground shipping within the continental US of an **Optimal**® replacement or repaired **Opti** water heater or defective component part(s) to the end user at a convenient delivery point (selected by **Optimal**®) near the place the original water heater, or original component part(s), is located.

How To Obtain Warranty Claim Assistance

Any claim for warranty assistance must be timely made. If your **Opti** water heater has not been registered, please begin by filling out the online warranty registration at itsoptimal.com to provide basic information about your heater. This helps us process your claim more efficiently. Once complete, you can submit a case form from the **Optimal**® website or contact our customer support department at 386-OPTIMAL (386-678-4625).



386-OPTIMAL (386-678-4625)



itsoptimal.com

Optimal® support technicians are available to address issues that may arise. This may include shipping a component part(s), or sending a replacement unit with comparable operating features. **Optimal**® reserves the right to inspect, or require the return of, the failed water heater or the defective component part(s). Each "in-warranty" replaced **Opti** water heater must be made available to **Optimal**® (with the rating label and all the component parts intact) in exchange for the replacement **Opti** water heater. Each defective "in-warranty" component part to be replaced must be returned to **Optimal**® in exchange for the replacement component part. Customer credit card information may be collected to secure the return of a replaced **Opti** water heater. If the replaced **Opti** water heater is not shipped within thirty (30) days, the customer's credit card may be charged the full MSRP of the **Opti** water heater.

Warranty compensation is subject to validation of "in-warranty" coverage by **Optimal**® claims department personnel.

manual del propietario, guía de instalación y soporte técnico



tabla de contenidos

versión en inglés	2-22
precauciones de seguridad	26
modelos Opti+	27
antes de instalar	28-29
montaje	29-30
instalación de plomería	31-32
instalación eléctrica	33-36
encendiendo	36-37
mejores prácticas	37-40
garantía	41-42

precauciones de seguridad

LEA TODAS LAS INSTRUCCIONES ANTES DE EMPEZAR



PELIGRO - Lesiones. Por favor lea y siga estas instrucciones. El incumplimiento de estas instrucciones podría provocar lesiones graves o muerte.



DAÑO AL EQUIPO Y AL AMBIENTE. El equipo debe ser instalado por un electricista y plomero autorizado. La instalación debe cumplir con todos los códigos de plomería y electricidad nacionales, estatales y locales. El servicio del producto debe ser realizado por técnicos de servicio calificados.



PELIGRO - Electrocución. Antes de realizar cualquier trabajo en este aparato, asegúrese de apagar todos los interruptores eléctricos que lo alimentan. No retire la cubierta sin desconectar la alimentación eléctrica, ya que esto podría causar lesiones graves o mortales. Asegúrese de que el aparato esté adecuadamente conectado a tierra para prevenir riesgos letales.



PELIGRO - Quemaduras. Las temperaturas del agua superiores a 125 °F (52 °C) pueden causar quemaduras instantáneas graves o la muerte por escaldadura. Existe la posibilidad de quemarse con agua caliente si el termostato del equipo está demasiado alto. Los hogares con niños pequeños, discapacitados o personas mayores pueden requerir que el termostato se ajuste a 113 °F (45 °C) o menos para evitar posibles lesiones por agua caliente.



ADVERTENCIA - Lesiones. Si niños o personas con limitaciones físicas, sensoriales o mentales usan este equipo, asegúrese de supervisarlos o darles instrucciones de seguridad. Los niños nunca deben jugar con el equipo y deben ser supervisados en todo momento.



Conforms to UL STD. 499 & NSF/ANSI/CAN STD. 372 Certified to CSA STD. C22.2 NO. 64

modelos Opti+

Si compraste una unidad Opti+, tu calentador de agua sin tanque Optimal tiene wifi integrado. Esto te permite conectarlo a la app Optimal para control remoto, seguimiento de uso y monitoreo del sistema. Los modelos Opti+ incluyen una tarjeta wifi preinstalada que habilita estas funciones.

identificar la tarjeta wifi

La tarjeta wifi está en la placa de control principal, detrás del panel frontal. Para confirmar wifi, busca la etiqueta "Opti+" en el empaque y exterior de la unidad.

conexión con la app

1. Descarga la app Optimal^o, disponible en iOS y Android. Para acceso rápido, escanea los códigos QR para descargarla.
2. Abre la app y sigue las instrucciones en pantalla para conectar la unidad a wifi.

No se requiere configuración adicional en la unidad.



Google Play



App Store

funciones wifi

- **Ajuste remoto de temperatura:** Cambia la temperatura del agua desde la app
- **Monitoreo en tiempo real:** Ve temperatura, estado del sistema y más.
- **Alertas de error:** Recibe avisos para facilitar la solución de problemas.
- **Historial de uso de energía y agua:** Consulta el consumo.
- **Modo vacaciones:** Evita consumo innecesario.
- **Monitoreo en la nube:** Soporte Optimal^o puede ayudarte y alertarte sobre mantenimiento.

agregar wifi a modelos estándar

Si tu unidad es estándar (sin wifi) y quieres agregarlo, contacta al soporte Optimal^o para preguntar por una tarjeta wifi compatible.

antes de instalar

Por favor, lea estas instrucciones antes de la instalación y el uso. No seguir las instrucciones puede causar daños a la propiedad, lesiones personales graves o la muerte. Al instalar este producto, usted acepta los términos de la garantía del fabricante incluida en su producto.

Contáctenos si tiene alguna pregunta sobre la garantía o el producto. Nuestro equipo de soporte está listo para ayudar. También puede encontrar más información y enviar un formulario de consulta o *case form* en nuestro sitio web.

Para obtener una descripción general de su Opti 15, consulte la información en las páginas 4 a 6.



386-OPTIMAL (386-678-4625)



itsoptimal.com



PRECAUCIONES DE SEGURIDAD-MONTAJE

NO instale este producto donde pueda estar sujeto a temperaturas bajo cero. Si el agua dentro del producto se congela puede causar daños irreparables no incluidos en la garantía.

NO instale el producto en un lugar con difícil acceso.

Instale el equipo fuera del alcance de los niños para que no puedan manipular los controles de temperatura o lesionarse al tocar la línea de salida de agua caliente. La línea de agua de salida puede alcanzar altas temperaturas.

Este producto **NO** requiere ventilación.

Evite instalar su calentador de agua sin tanque en áreas húmedas, polvorientas o expuestas a salpicaduras de líquidos.

NO instale tuberías subacuáticas o líneas de aire acondicionado propensas a fugas o acumulación de humedad, ya que podrían gotear sobre el calentador.

NO instale el producto encima de tomacorrientes o cajas eléctricas.

PRECAUCIÓN - MATERIALES COMBUSTIBLES: deben mantenerse a una distancia mínima de 24 pulgadas de su calentador de agua y de la línea de salida de agua caliente.

dónde instalar

Este producto está diseñado para instalarse en interiores. Instalarlo en el exterior anulará la garantía.

Tanto si usa el calentador para distribución en toda la casa, como en un punto específico de uso, las tres principales consideraciones para la ubicación son:

1. Acceso a un panel eléctrico
2. Acceso a una conexión de plomería
3. Superficie de montaje y espacio libre
 - a. La superficie de montaje debe ser segura y nivelada.
 - b. En el caso de montaje en paneles de yeso, utilice anclajes.
 - c. Espacios libres recomendados:
 - 12,5" arriba y abajo
 - 6" a los lados

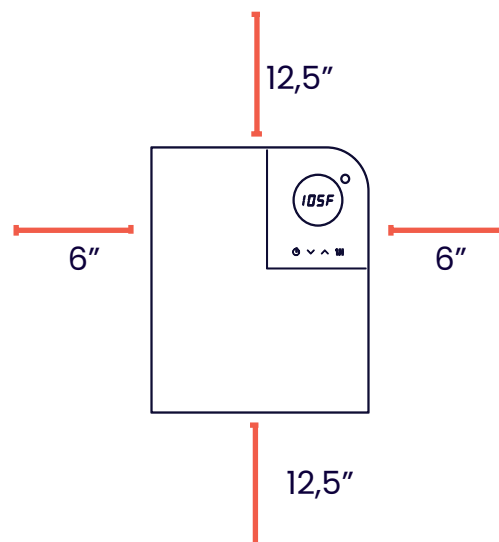
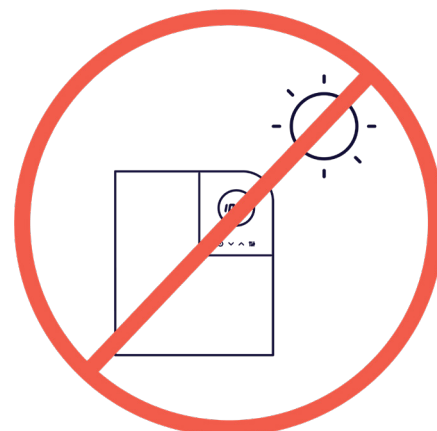

montaje

Su calentador de agua sin tanque **Optimal**® tiene cuatro orificios de 1/2" de montaje ubicados en la parte posterior. Para facilitar la instalación y el mantenimiento, recomendamos que este producto se instale en una posición vertical, con las conexiones de entrada y salida de agua en la parte inferior del producto.

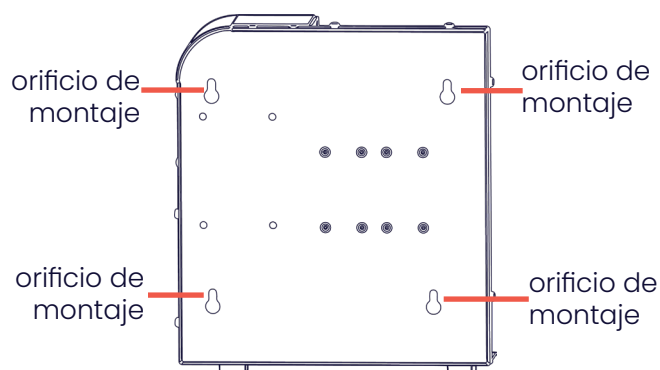

VISTA POSTERIOR

Este producto puede ser instalado de forma lateral, sin perder sus características de rendimiento. Asegúrese que la pantalla LED esté orientada hacia afuera y de seguir todos los códigos de construcción locales.

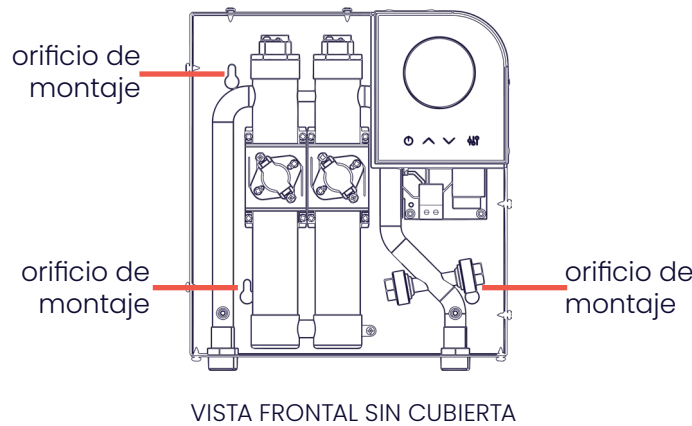

Su equipo puede requerir mantenimiento anual. Asegúrese de montar su calentador en un área donde usted o su técnico de servicio puedan acceder si es necesario.

Listo para instalar?

Para montar su calentador de agua **Optimal**®, retire solo los tornillos de la cubierta frontal de aluminio y siga cuidadosamente las instrucciones en la plantilla de montaje incluida en la caja con su producto. Si tiene alguna pregunta no dude en llamarnos.

📞 386-OPTIMAL (386-678-4625)

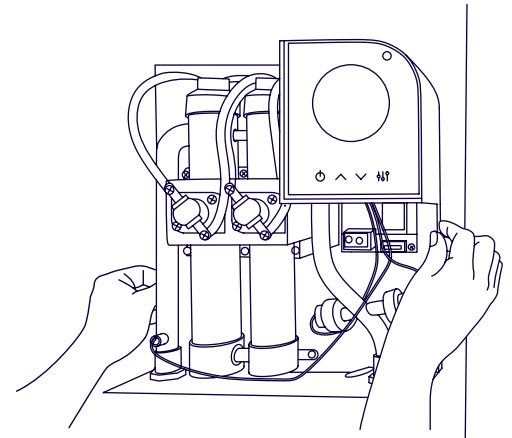
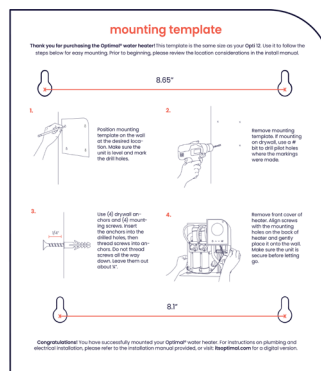
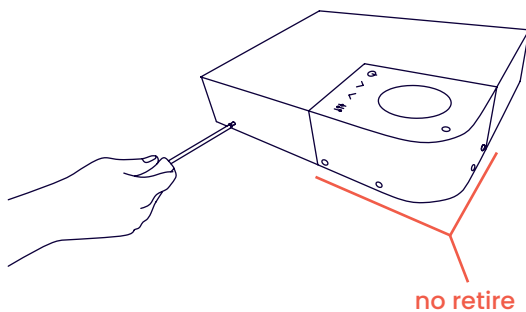

Antes de instalar su producto, por favor revise detenidamente las siguientes instrucciones. Recomendamos que su calentador **Optimal**® sea instalado por un profesional con licencia y calificado, de acuerdo con todos los códigos de plomería nacionales, estatales, provinciales y locales aplicables.

instalación de plomería

Antes de instalar, confirme que su conexión de agua caliente esté cerrada. Conecte mangueras de cobre o trenzadas flexibles con la calificación adecuada a los conectores de entrada y salida, asegurando que se extiendan al menos 12" desde el calentador antes de unirse a otra tubería. Todas las tuberías en la línea de distribución de agua caliente deben tener la calificación adecuada.

Su producto incluye dos conectores macho de 3/4" NPT. Si está frente al producto, la línea de agua fría se conecta en la parte inferior derecha y la línea de agua caliente se conecta en la izquierda. Si está reemplazando un calentador eléctrico sin tanque existente, es posible que tenga una conexión de 1/2" que requerirá un adaptador para conectarla a 3/4".

Recomendamos instalar una válvula de cierre manual a menos de 5 pies de la línea de entrada del equipo para facilitar el mantenimiento de su producto.

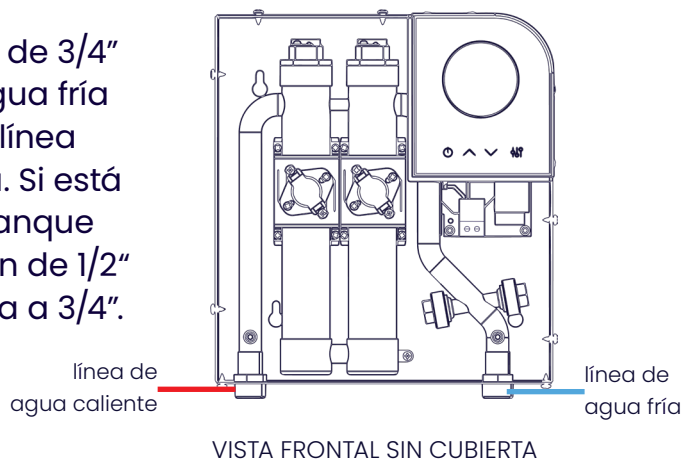

1. Conecte la línea de AGUA FRÍA al conector macho de 3/4" en la entrada de agua fría (COLD WATER INLET). Si es necesario, use cinta de teflón o masilla de plomero para evitar fugas.

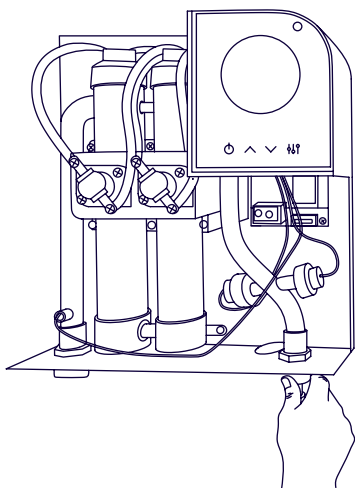

2. Conecte la línea de AGUA CALIENTE al conector macho de 3/4" en la entrada de agua caliente (HOT WATER OUTLET). Si es necesario, use cinta de teflón o masilla de plomero para evitar fugas.

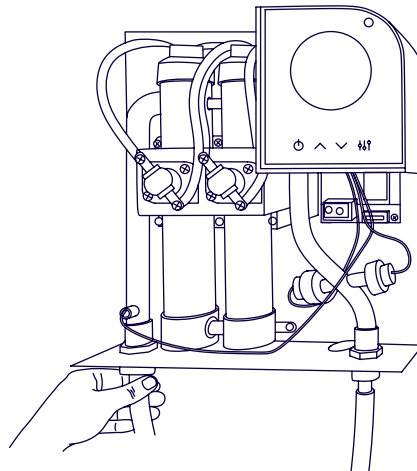

3. Antes de encender el calentador, debe purgar completamente el aire de la línea. Después de conectar la plomería, abra al menos tres grifos de agua caliente y déjelos correr durante tres minutos SIN encender el calentador.

4. Durante la purga de aire, revise detenidamente todas las conexiones, uniones y, si está instalada, la válvula de alivio de presión en busca de posibles fugas.

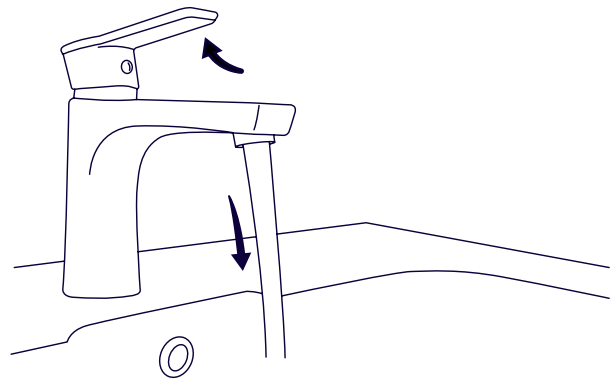

PRECAUCIONES DE SEGURIDAD - PLOMERÍA

- Asegúrese de que toda la plomería cumpla con los códigos nacionales, estatales y locales. Si la presión del suministro de agua fría supera los 150 psi, instale una válvula reductora de presión. No olvide purgar la línea de suministro de agua fría para eliminar incrustaciones y suciedad.
- Evite soldar tuberías conectadas al producto, ya que el calor puede dañar el sensor de flujo. Esto invalidará la garantía.
- Tenga presente que el estándar UL 499 NO requiere una válvula de alivio de presión. Sin embargo, es posible que deba instalar una válvula T&P para cumplir con los códigos de instalación en su área. Si es necesario, instale la válvula de alivio de presión conforme a las regulaciones locales, asegurándose de que funcione correctamente y purgando el aire antes de instalar el calentador de agua.



ADVERTENCIA DE DAÑOS

El paso 3 es obligatorio. ¡NO LO OMITA! El incumplimiento puede causar daños permanentes a los elementos calefactores, lo cual no está cubierto por la garantía.

Si se realiza algún mantenimiento en el calentador de agua o en el sistema de plomería de la casa que pueda introducir aire en las tuberías de plomería, DEBE apagar el calentador de agua y purgar el aire de las líneas antes de permitir que el producto se encienda.

Si se detecta alguna fuga en el paso 4, cierre inmediatamente el suministro de agua al producto y comuníquese con el soporte técnico de Optimal®.



386-OPTIMAL (386-678-4625)



itsoptimal.com

instalación eléctrica

sobre el cableado

El Opti 15 requiere dos cables de 6 AWG (normalmente 1 rojo y 1 negro) conectados desde un interruptor doble de 60 amp en el panel eléctrico hasta el bloque de terminales en la placa de alimentación, y 1 cable de tierra (normalmente verde) que se conecta al terminal de tierra en el intercambiador de calor. Se recomienda el uso de cable Romex 6/2 o su equivalente.

Para obtener información detallada sobre las especificaciones eléctricas, consulte la tabla de datos técnicos en la página 6.

corriendo el cable

La cubierta frontal de su calentador **Optimal[®]** debe haber sido retirada en el montaje. Si no, siga las instrucciones en la plantilla de montaje.

En la parte inferior del producto, verá un orificio perforado de 3/4" con un conector Romex.

5. Pase el cable eléctrico desde los interruptores a través de este orificio y córralo por detrás del intercambiador de cobre hacia el bloque de terminales.

Es importante que ambos cables provengan del mismo interruptor doble de 60 amp.

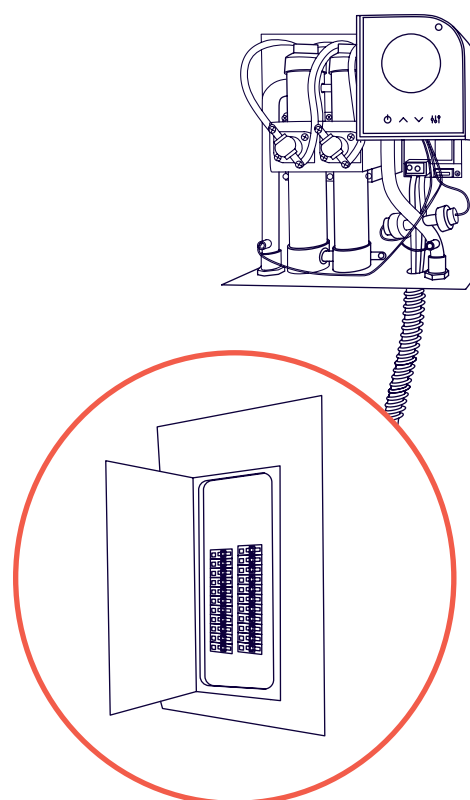
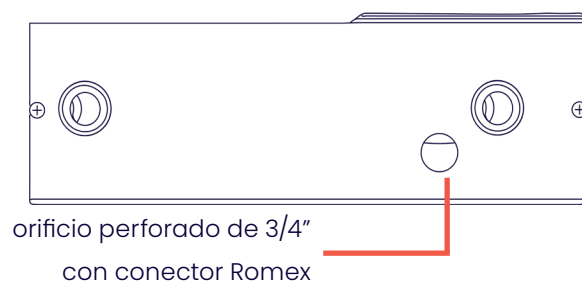



PRECAUCIONES DE SEGURIDAD-ELECTRICIDAD

PELIGRO DE ELECTROCUCIÓN: Antes de iniciar cualquier trabajo en la instalación eléctrica, asegúrese de que los interruptores del panel principal estén APAGADOS para evitar riesgos de descarga eléctrica.

- Asegúrese de completar todo el montaje y la plomería antes de proceder con la conexión eléctrica.
- Cuando lo requieran los códigos eléctricos locales, estatales o nacionales, los circuitos deben estar equipados con un “interruptor de falla a tierra”.
- El producto debe conectarse adecuadamente a tierra siguiendo los códigos estatales y locales, o en ausencia de tales códigos, de acuerdo con el Código Eléctrico Nacional o el Código Eléctrico Canadiense. La falta de conexión a tierra puede ocasionar lesiones graves o incluso la muerte.
- Todo el cableado (calibre del cable) y la protección del circuito (interruptores) deben cumplir con el Código Eléctrico Nacional (NEC) en EE. UU. o el Código Eléctrico Canadiense (CEC) en Canadá. No cumplir con estos requisitos podría resultar en daños a la propiedad, lesiones personales y la invalidación de la garantía.
- Nota: El Código Eléctrico Canadiense suele exigir que todos los cables de suministro y la protección del circuito correspondiente, utilizados en aplicaciones de calefacción de agua caliente sanitaria y calefacción hidrónica, tengan un calibre mínimo del 125 % de la corriente nominal máxima del calentador.
- Antes de instalar este producto, asegúrese de que su hogar cuente con la suficiente capacidad eléctrica disponible para manejar la carga máxima de amperaje del modelo correspondiente.



ADVERTENCIA DE DAÑOS

Es imprescindible purgar todo el aire de la línea antes de encender el calentador. Después de realizar las conexiones de plomería, abra al menos tres grifos de agua caliente y permítalos funcionar durante al menos tres minutos **SIN ENERGÍA ELÉCTRICA**.

Este paso es obligatorio. **¡NO LO OMITA! No seguirlo puede causar daños permanentes en los elementos calefactores, los cuales no están cubiertos por la garantía.**

conectando el cable

El bloque de terminales está unido en la parte inferior de la placa de alimentación, justo debajo de la cubierta plástica que alberga la placa de control. En la parte inferior del bloque de terminales hay dos conectores de cable (C1 y C2).

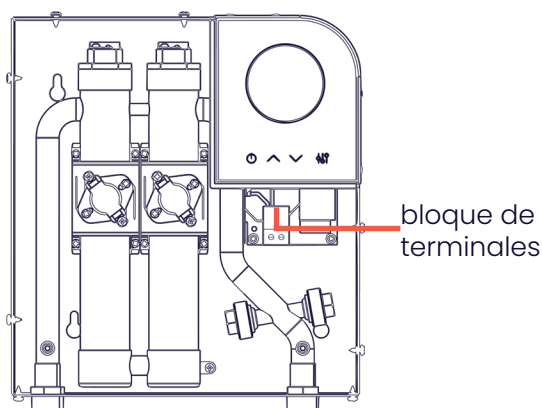

VISTA FRONTAL SIN CUBIERTA

6. Lleve los dos cables de calibre 6 AWG a los conectores, inserte los extremos y asegúrelos apretando los tornillos del bloque de terminales con un destornillador de cabeza plana. No importa qué cable (rojo o negro) se coloca en qué circuito, siempre y cuando ambos provengan del mismo interruptor.

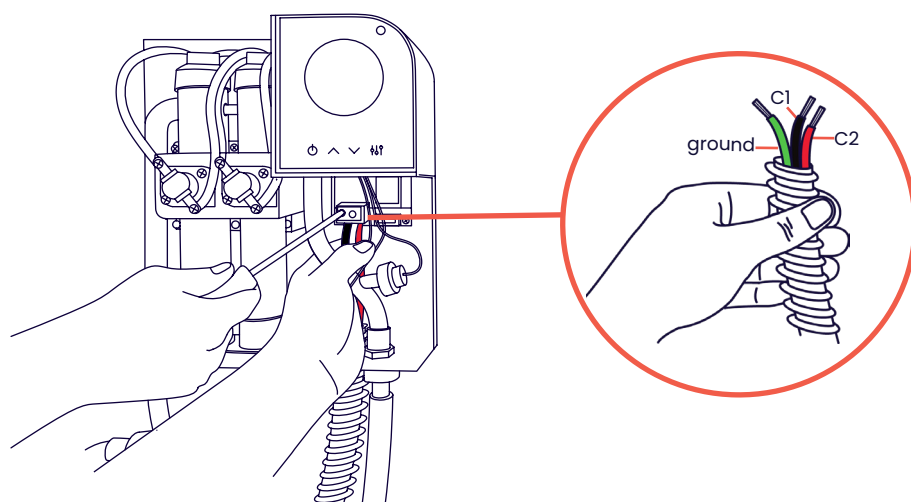

7. Una vez que los extremos estén asegurados, ajuste el conector Romex en la parte inferior del producto. Asegúrese de dejar suficiente holgura para que el cable no presione el bloque de terminales.

cable a tierra

Todos los calentadores de agua **Optimal**^o están provistos de un terminal de puesta a tierra y un tornillo.

8. Afloje lo suficiente el tornillo en el terminal de puesta a tierra para envolver el cable de tierra alrededor de él. Luego, vuelva a apretar el tornillo. Si está utilizando un terminal anular en el cable de tierra, retire completamente el tornillo y vuelva a colocarlo con el terminal anular asegurado al terminal.

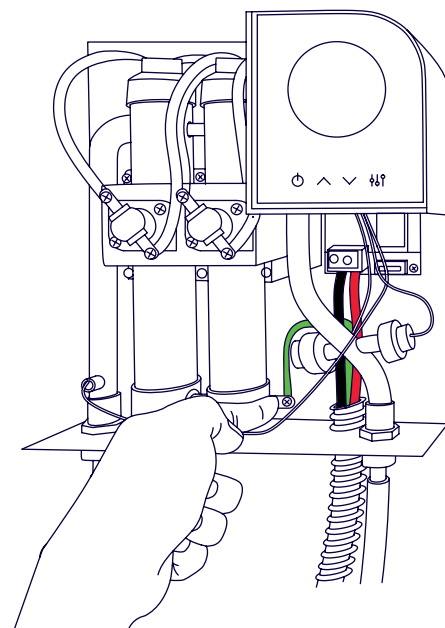
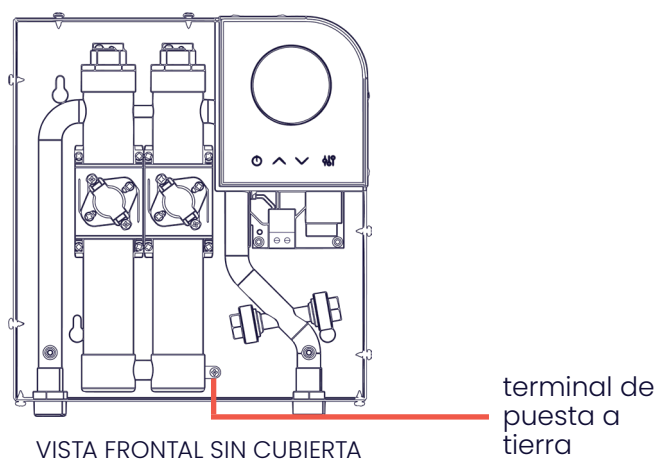

encendiendo

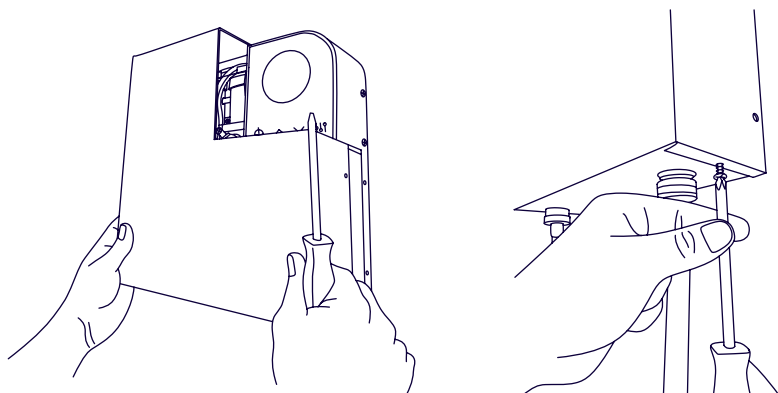

9. Una vez que todos los cables estén conectados y se haya purgado el aire de la línea de plomería, cierre cualquier grifo que esté abierto. Luego, ponga y asegure la cubierta frontal del producto.

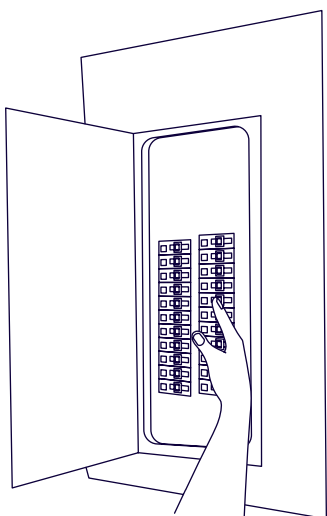

10. Encienda el interruptor.

El indicador de energía en la parte superior derecha del panel de control se iluminará con varios colores cuando se encienda por primera vez. Luego permanecerá en verde constante cuando esté listo para calentar.



PELIGRO – ELECTROCUCIÓN

En este punto, el producto está en funcionamiento. NUNCA retire la cubierta sin apagar el interruptor.

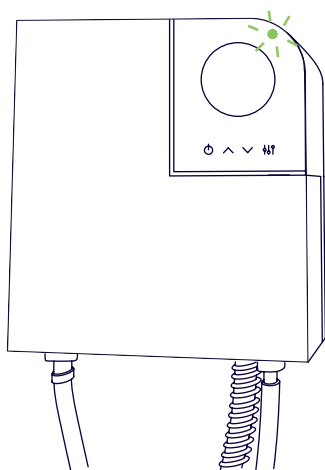

El indicador de energía se volverá blanco cuando fluya agua caliente y el producto esté calentando.

Si el producto no enciende, por favor contacte el equipo de soporte de Optimal®.



386-OPTIMAL (386-678-4625)



itsoptimal.com

mejores prácticas

¡Bienvenido al calentamiento de agua bajo demanda! Para disfrutar al máximo del agua caliente ilimitada, es vital entender las capacidades de su producto.

Los calentadores de agua convencionales de tanque suelen ajustarse entre 120 y 140 grados para prevenir el crecimiento de bacterias. Sin embargo, tales temperaturas pueden causar quemaduras en la piel en tan solo 30 segundos, lo que lleva a la necesidad de agregar agua fría en el grifo.

Ahora, tiene la libertad de ajustar la temperatura con precisión según sus preferencias. Aunque tu calentador **Optimal**® viene preconfigurado a 120 grados, es posible que encuentres suficiente una temperatura de 105 grados sin necesidad de mezclar agua fría.

Reducir la temperatura establecida es una forma de maximizar la eficiencia energética y, al mismo tiempo, aumentar la capacidad de flujo que se puede calentar.

Si vive en una zona con un suministro de agua dura que contiene una gran cantidad de minerales disueltos, es posible que deba considerar un filtro. Por favor, visite itsoptimal.com para obtener más información sobre opciones de filtros.

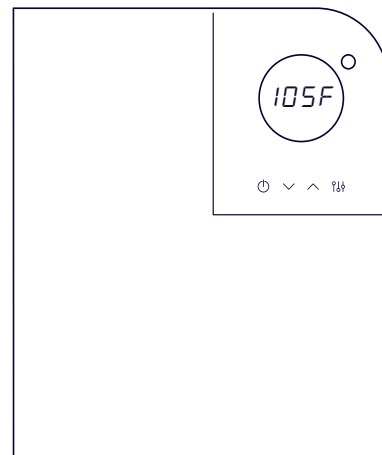

mantenimiento regular

El mantenimiento es esencial para prevenir daños debidos a la calcificación o la electrólisis. Enjuagar el intercambiador de calor con 1-2 galones de vinagre blanco según sea necesario para eliminar la acumulación de minerales ayudara al rendimiento prolongado del calentador.

Para obtener más información, visita nuestro sitio web en itsoptimal.com y consulta la sección de mantenimiento rutinario.

modo diagnóstico

Los calentadores de agua **Optimal**® están diseñados para informar.

Para leer diagnósticos en su producto, localice el botón de diagnóstico en la pantalla LED y presione una vez.

El primer diagnóstico, **d-01**, es su tasa de flujo actual. Consulte la siguiente página para obtener una lista completa de información diagnóstica y operativa. Utilice las flechas hacia arriba y hacia abajo para moverse por la lista.

Para ver detalles, presione nuevamente el botón de diagnóstico cuando llegue al elemento deseado.

Para salir del modo de diagnóstico, presione el botón de encendido.

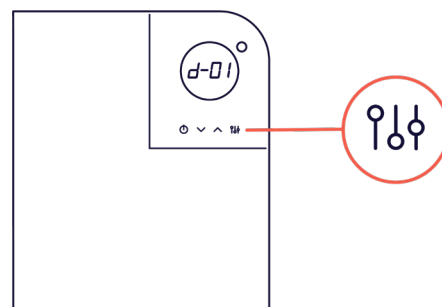

#	nombre	descripción
d-01	flujo	mgpm entrante
d-02	voltaje	voltaje de entrada (V)
d-03	temp. entrada	temperatura de entrada
d-04	temp. salida	temperatura de salida
d-05	pot. calentamiento	potencia de calentamiento real (W) ÷ 10
d-06	cap. calor	capacidad de calor (W) ÷ 10
d-07	capacidad de flujo	flujo disponible a temp. establecida (mgpm) ÷ 10
d-08	calib. calentador	calibración del calentador (%)
d-10	ciclos de aire	frecuencia de ciclo de voltaje de entrada (Hz)
d-11	modelo	modelo, expresado en kW nominal
d-12	versión	versión/modelo de software
d-13	circ. num.	número de circuitos/elementos
d-15	protección anti-hielo	activación de protección contra congelamiento
d-16	modo vacaciones	modo de vacaciones
d-21	unid. temp.	unidades: °F o °C

Los códigos no incluidos en esta lista son exclusivamente para que el equipo de soporte de Optimal® pueda ayudarlo en caso sea necesario.

indicador de energía

El pequeño indicador luminoso circular en la parte superior derecha del panel de control es el indicador de energía. Emitirá diferentes colores según su modo actual.

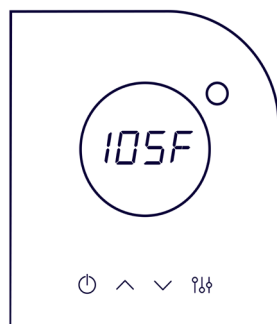

azul	la energía está llegando al calentador, pero está en modo "apagado". El agua no se calentará. Presione el botón de encendido para activarlo.
verde	la energía está llegando al calentador y está encendido y listo para calentar cuando el agua caliente está en uso.
blanco	la energía está activa y los elementos están calentando activamente.
rojo	se ha detectado un código de error. Consulte la siguiente sección para obtener más información sobre los códigos de error.
turquesa	el calentador está en modo de diagnóstico.
no luz	la temperatura de salida no está alcanzando la temperatura establecida. La velocidad de flujo es demasiado alta.
morado	modo de vacaciones

códigos de error

La pantalla LED en su calentador de agua **Optimal**® está diseñada para notificar cualquier problema que pueda ocurrir durante la instalación o la vida útil del producto. Si hay un error, la pantalla LED mostrará la letra "E" seguida de un número, y la luz de grados se iluminará en rojo sólido.

error	problema	solución
E001	aire en la línea	<ol style="list-style-type: none"> 1. Abra tres grifos de agua caliente durante dos minutos o hasta que desaparezca el error. 2. Si persiste, reinicie el interruptor del circuito (10 segundos apagado). Luego encienda de nuevo, abra un grifo y verifique. 3. Si el error E001 vuelve, llame al fontanero o instalador para revisar fugas.
E002	conexiones de agua fría y caliente cruzadas	<ol style="list-style-type: none"> 1. Apague los interruptores que alimentan su calentador. 2. Cierre la válvula de cierre de agua del calentador. 3. Abra ligeramente las llaves de agua caliente cercanas para liberar agua y aire hasta que goteen mínimamente. 4. Intercambie y asegure las líneas de agua de entrada/salida. 5. Abra la válvula de agua y asegúrese de que el agua fluya a través del calentador. 6. Enjuague el aire dejando correr agua a través del grifo durante 2 minutos, luego ciérrelo. 7. Restaure la energía de los interruptores, abra el grifo y verifique si hay problemas.
E004	elementos calefactores.	Comuníquese con nuestro servicio de atención al cliente para solicitar un nuevo elemento calefactor. Visite itsoptimal.com/support para instrucciones de reemplazo y mantenimiento.
E008	termostato	Comuníquese con nuestro equipo de soporte al cliente para obtener ayuda.
E016	voltaje	<ol style="list-style-type: none"> 1. Seleccione el botón de diagnóstico en la pantalla del equipo. 2. Desplácese hacia abajo hasta la opción dos y seleccione nuevamente el botón de diagnóstico para verificar el voltaje suministrado. 3. Si el voltaje está por debajo de 200v, comuníquese con su instalador o electricista para obtener más ayuda.
E032	transductor	Contacta nuestro servicio al cliente para ayuda.
E064	termistor	<ol style="list-style-type: none"> 1. Encuentre la opción de diagnóstico en el producto. 2. Seleccione la opción de diagnóstico, desplácese hasta la opción 14 y seleccione nuevamente el botón de diagnóstico. 3. Ajuste la pantalla LCD para mostrar el número 0. 4. Seleccione el botón de diagnóstico para volver al menú principal, mostrando nuevamente el código de error E64. 5. Abra el grifo de agua caliente y deje que corra durante dos minutos. 6. Ahora debería recibir agua caliente, pero recuerde que esta es una solución temporal. 7. Si el problema persiste, comuníquese con nosotros.

garantía



IT'S OPTIMAL LLC

Garantía Limitada de Por Vida del Fabricante
Para la Línea de Calentadores de Agua sin Tanque Opti

Esta Garantía Limitada de Por Vida está disponible para el propietario original del calentador de agua sin tanque eléctrico Opti (el "calentador de agua Opti") o, en relación con una transferencia de propiedad inmueble que contenga un calentador de agua Opti instalado, para el cesionario autorizado de dicho propietario (en conjunto, el "usuario final"). It's Optimal LLC ("Optimal[®]") garantiza que el calentador de agua Opti y sus componentes están libres de defectos en materiales y mano de obra bajo condiciones normales de uso y servicio durante el Período de Garantía Aplicable (definido a continuación).

Si su calentador de agua Opti falla durante el uso y servicio normales durante el Período de Garantía Aplicable, entonces, a su opción, **Optimal[®]** reparará o reemplazará el calentador de agua defectuoso o la(s) parte(s) defectuosa(s), de acuerdo con los términos de esta Garantía Limitada de Por Vida. Cualquier unidad de reemplazo o reparada estará garantizada solo por el período no vencido del Período de Garantía Aplicable de la unidad original.

Fecha de Entrada en Vigor

La Fecha de Entrada en Vigor de la cobertura de garantía (o el inicio del Período de Garantía Aplicable) es la fecha de factura original del calentador de agua **Opti**. La fecha de la factura original es la fecha en la que **Optimal[®]** vendió originalmente el calentador de agua **Opti** a un usuario final o socio de reventa.

¿Qué significa "Garantía Limitada de Por Vida" | Período de Garantía Aplicable

El término "Garantía Limitada de Por Vida" está destinado a cubrir la vida útil de las Piezas Garantizadas en entornos residenciales y no residenciales bajo condiciones normales de uso y servicio. Por lo tanto, el Período de Garantía Aplicable depende de si el calentador de agua Opti fue comprado e instalado en una residencia privada (una "Residencia") o fue comprado e instalado en un edificio que no es una residencia privada, incluyendo, entre otros, cualquier edificio comercial, almacén, edificio de oficinas, edificio gubernamental, escuela u otro edificio que no esté destinado para su uso como residencia privada (cualquiera de los anteriores, un "Edificio No Residencial"). Si el calentador de agua Opti fue instalado en una Residencia, el Período de Garantía Aplicable es de VEINTICINCO (25) años a partir de la Fecha de Entrada en Vigor. Si el calentador de agua Opti fue instalado en un Edificio No Residencial, el Período de Garantía Aplicable es de CINCO (5) años a partir de la Fecha de Entrada en Vigor. La Garantía Limitada de Por Vida se aplica al Intercambiador de Calor y todas las piezas componentes (en conjunto, las "Piezas Garantizadas") y se aplica únicamente al reemplazo y/o reparación de las Piezas Garantizadas por parte de **Optimal[®]**, sin cubrir ningún costo de mano de obra u otros costos del usuario final asociados con la instalación, reinstalación, servicio o reparación del calentador de agua Opti por parte del usuario final.

Garantía Exclusiva - Limitaciones de Responsabilidad

CUALQUIER GARANTÍA IMPLÍCITA, INCLUYENDO LA COMERCIALIZACIÓN O APTITUD PARA UN PROPÓSITO PARTICULAR, NO SE EXTENDERÁ MÁS ALLÁ DE LOS PERÍODOS DE GARANTÍA APLICABLES ESPECIFICADOS AQUÍ, EXCEPTO DONDE SEA EXPRESAMENTE REQUERIDO POR LA LEGISLACIÓN ESTATAL.

LA ÚNICA RESPONSABILIDAD DE OPTIMAL CON RESPECTO A CUALQUIER DEFECTO SERÁ COMO SE ESTABLECE EN ESTA GARANTÍA LIMITADA DE POR VIDA, Y SE EXCLUYEN EXPRESAMENTE CUALQUIER RECLAMACIÓN POR DAÑOS INCIDENTALES O CONSECUENTES (INCLUYENDO DAÑOS POR FUGA DE AGUA).



Exclusiones de la Garantía

Esta Garantía Limitada no cubrirá:

- a. Daños o fallas resultantes de la falta de instalación del calentador de agua **Opti** de acuerdo con los códigos/ordenanzas de construcción aplicables o las buenas prácticas de plomería y electricidad.
- b. Daños o fallas resultantes de una instalación incorrecta o de no operar y mantener el calentador de agua **Opti** de acuerdo con las instrucciones del fabricante.
- c. Problemas de rendimiento causados por un dimensionamiento incorrecto del calentador de agua **Opti**.
- d. Daños o fallas causados por abuso, accidente, incendio, inundación, congelación, rayos, actos de Dios y similares.
- e. Fallas (filtraciones) causadas por el funcionamiento del calentador de agua **Opti** en una atmósfera corrosiva o contaminada.
- f. Daños o fallas causados por el funcionamiento del calentador de agua **Opti** con un intercambiador de calor vacío o parcialmente vacío (también conocido como “disparo en seco”).
- g. Fallas causadas por el suministro de agua dura, como la calcificación o la electrólisis.
- h. Daños o fallas causados por someter el calentador de agua **Opti** a presiones mayores que las indicadas en la etiqueta de calificación.
- i. Daños o fallas resultantes del uso de cualquier accesorio o pieza de repuesto no autorizada por **Optimal**®.
- j. Calentador de agua **Opti** comprado en una fuente que no sea un revendedor autorizado de **Optimal**®.
- k. Calentador de agua **Opti** en el que se instalaron o se incorporaron piezas no autorizadas después de la compra a un revendedor autorizado de **Optimal**®.
- l. Calentadores de agua **Opti** que han sido retirados de la ubicación de instalación original.
- m. Calentadores de agua **Opti** que hayan tenido sus etiquetas de calificación retiradas.

COSTOS DE MANO DE OBRA, ENVÍO Y PROCESAMIENTO

Esta Garantía Limitada de Por Vida no cubre ningún gasto de mano de obra para servicio, reparaciones, reinstalación, permisos o retirada y disposición del calentador de agua defectuoso o las piezas componentes defectuosas. Todos estos costos y gastos serán responsabilidad del usuario final.

Optimal® pagará el costo del envío terrestre dentro de los Estados Unidos continentales para la devolución del calentador de agua defectuoso o las piezas componentes defectuosas a una ubicación de envío conveniente (seleccionada por **Optimal**®) para un calentador de agua de reemplazo “bajo garantía” o piezas componentes de reemplazo “bajo garantía”. **Optimal**® también pagará el costo del envío terrestre dentro de los Estados Unidos continentales para enviar un calentador de agua **Opti** de reemplazo o piezas componentes reparadas o defectuosas al usuario final en un punto de entrega conveniente (seleccionado por **Optimal**®) cerca del lugar donde se encuentra el calentador de agua original o las piezas componentes originales.

Cómo Obtener Asistencia para Reclamos de Garantía

Cualquier reclamo de asistencia de garantía debe hacerse de manera oportuna. Si su calentador de agua **Opti** no ha sido registrado, comience por completar el registro de garantía en **itsoptimal.com** para brindar información básica sobre su calentador. Esto nos ayuda a procesar su reclamo de manera más eficiente. Una vez completado, puede enviar un formulario de caso desde el sitio web de **Optimal**® o ponerse en contacto con nuestro departamento de atención al cliente al 386-OPTIMAL (386-678-4625).



386-OPTIMAL (386-678-4625)



itsoptimal.com

Los técnicos de soporte de **Optimal**® están disponibles para resolver problemas que puedan surgir. Esto puede incluir el envío de una pieza o piezas de repuesto, o el envío de una unidad de reemplazo con características operativas comparables. **Optimal**® se reserva el derecho de inspeccionar o exigir la devolución del calentador de agua defectuoso o de la pieza o piezas defectuosas. Cada calentador de agua **Opti** reemplazado “bajo garantía” debe estar disponible para **Optimal**® (con la etiqueta de calificación y todas las piezas intactas) a cambio del calentador de agua **Opti** de reemplazo. Cada pieza defectuosa “bajo garantía” que deba ser reemplazada debe ser devuelta a **Optimal**® a cambio de la pieza de repuesto. La información de la tarjeta de crédito del cliente puede ser recopilada para asegurar la devolución del calentador de agua **Opti** reemplazado. Si el calentador de agua **Opti** reemplazado no se envía dentro de treinta (30) días, la tarjeta de crédito del cliente podría ser cargada con el precio de venta al público sugerido del calentador de agua **Opti**.

La compensación de garantía está sujeta a la validación de la cobertura “bajo garantía” por parte del personal del departamento de reclamaciones de **Optimal**®.

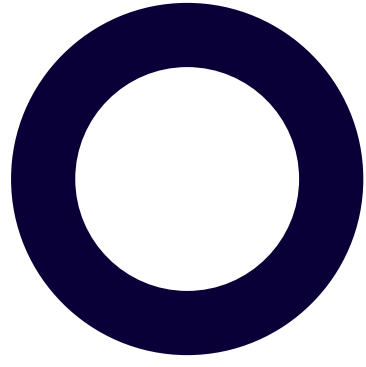
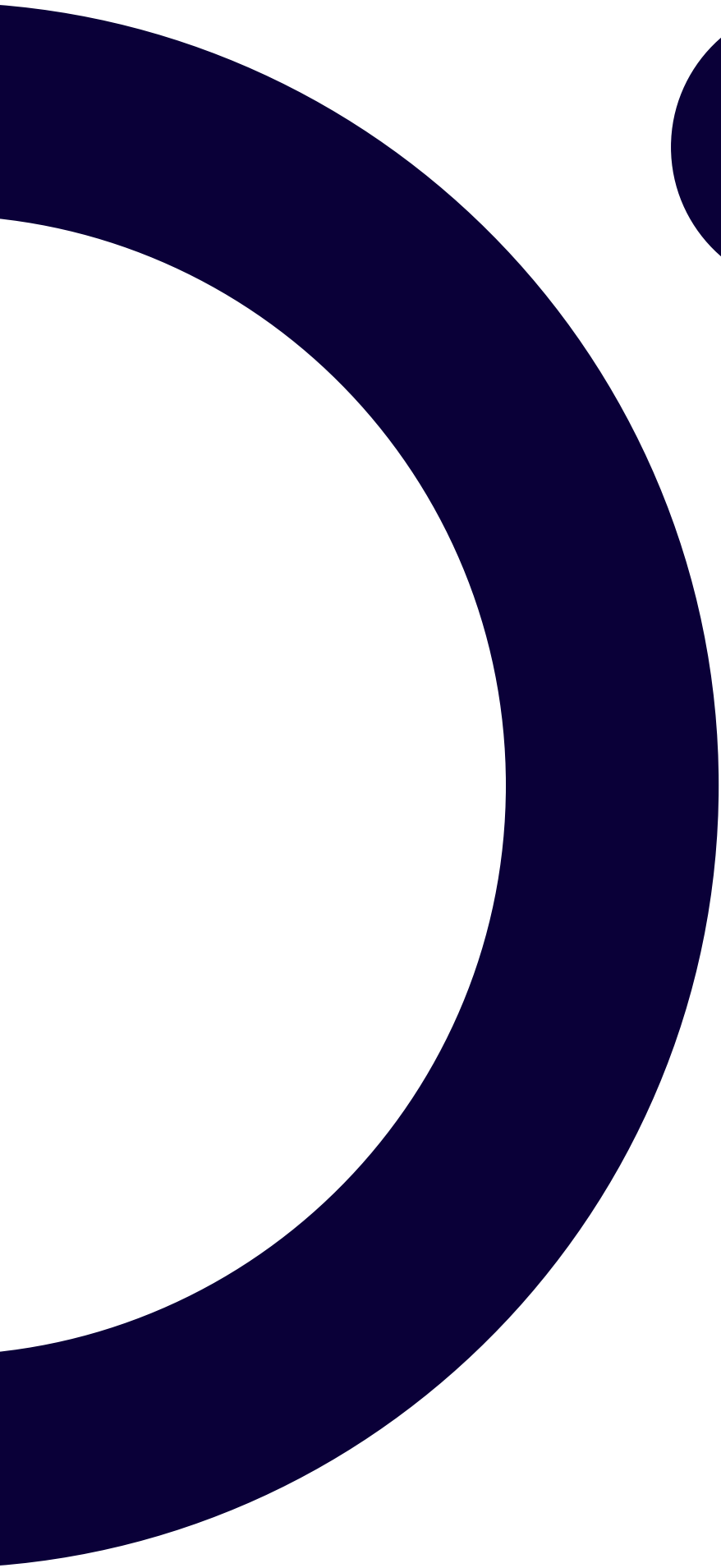

optimal^o