

INSTALLATION INSTRUCTIONS MANUAL DE INSTALACIÓN

FOR
PARA

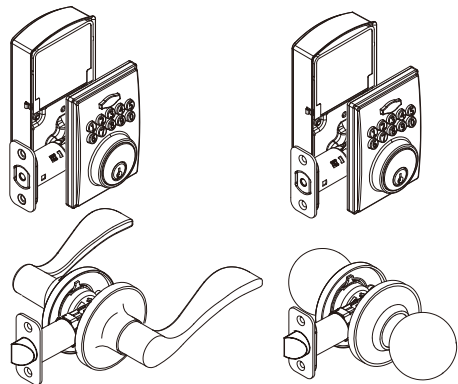

For full warranty details visit www.schlage.com or call 1-888-805-9837. Para detalles de garantía visita www.schlage.com o llama al 1-888-805-9837.

1 Safety Information Información de seguridad

Read the precautions and instructions in this manual before installing and using this lock. Save this manual for future reference. Lea las precauciones e instrucciones de este manual antes de instalar y usar este cerradura. Guarde este manual para consultarlo en el futuro.

CAUTION / PRECAUCIÓN

Please use four alkaline batteries for the best performance. Use cuatro baterías alcalinas para obtener un mejor desempeño.

- A. Do not attempt to disassemble any internal components of the lockset. Doing so will void the limited warranty.
- B. Do not drop or hit the lockset. Too much shock may result in permanent damage.
- C. Do not use pins or sharp objects to press the keypad.
- D. Always create a backup of information you wish to keep (programming code, user codes, etc.).
- E. Promptly change the programming code before operating this lockset for enhanced security.

- A. No intente desmontar los componentes internos del juego de cerradura usted mismo. Anulará la garantía limitada.
- B. No deje caer o golpee el juego de cerradura. Muchos golpes pueden causar daño permanente.
- C. No use clavijas u objetos afilados para oprimir el teclado.
- D. Genere siempre un respaldo de la información que desea guardar (Como los códigos de programación y códigos del usuario).
- E. Para mayor seguridad, cambie el código de programación antes de operar la cerradura.

NOTICE / AVISO

CARE and MAINTENANCE / CUIDADO Y MANTENIMIENTO:

The following instructions should be followed to properly protect and maintain your lockset: Se deben seguir las siguientes instrucciones para proteger y mantener correctamente su juego de cerradura:

- A. Remove locks, or do not install locks, prior to painting your door.
- B. Periodically clean with mild soap and a soft cloth only.
- C. Do not use any abrasives or chemical products containing alcohol, benzene, acids, and avoid using sharp or abrasive objects to clean this lockset.
- D. Do not allow any water or liquids into the lockset during installation.

- A. Retire las cerraduras, o no instale una cerradura, antes de pintar la puerta.
- B. Limpie periódicamente con jabón y paño suaves.
- C. No use productos abrasivos o químicos que contengan alcohol, benceno, ácido clorhídrico o nítrico, y evite usar objetos afilados o abrasivos para limpiar este juego de cerradura.
- D. No permita que entre agua o cualquier líquido al juego de cerradura durante el proceso de instalación.

2 Pre-installation – Tools Required / Hardware Included Instalación previa - Herramientas requeridas/Hardware incluido

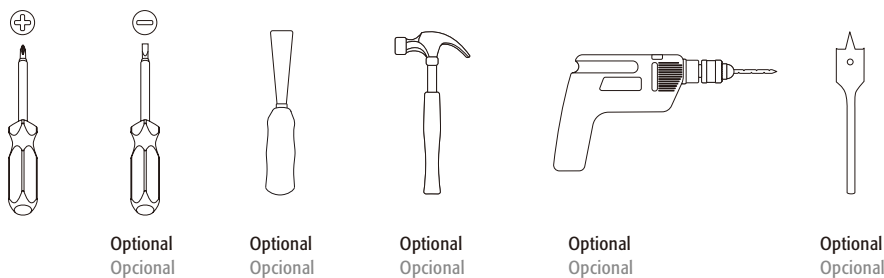

WARNING / ¡ADVERTENCIA!

Before perforating the door, please be familiar with how to use a drill safely and understand all of the door preparation steps before proceeding. Antes de perforar la puerta, familiarícese con el uso seguro del taladro y entienda todos los pasos de preparación de la puerta antes de proceder.

Part / Pieza	Description / Descripción	Quantity / Cantidad
AA	1-13/16" (46mm) Mounting Bolt / Perno de montaje de 1-13/16" (46mm)	2
BB	13/16" (20mm) Screw / Tornillo de 13/16" (20mm)	2
CC	3/4" (19 mm) Wood Screw / Tornillo de 3/4" (19 mm)	8
DD	1-1/2" (38mm) Mounting Screws / Tornillos de montaje 1-1/2" (38mm)	2



Part / Descripción	Description / de la pieza	Quantity / Cantidad
A	Key / Llave	2
B	Exterior Assembly / Ensamble exterior	1
C	Power Cable / Cable de alimentación	1
D	Torque Blade / Hoja de torsión	1
E	Exterior Gasket / Casquillo exterior	1
F	Deadbolt Latch / Cerrojo de pasador	1
G	Mounting Plate / Placa de montaje	1
H	Strike Plate / Cerradero	1
I	Dust Box / Guardapolvo	1
J	Drive-in Collar (Optional) / Collarín rotativo (opcional)	1
K	Interior Assembly / Ensamble interior	1
L	Battery Cover / Cubierta de la batería	1
M	Exterior assembly / Montaje exterior	1
N	Latch / Pestillo	1
O	Strike Plate / Cerradero	1
P	Interior assembly / Montaje interior	1

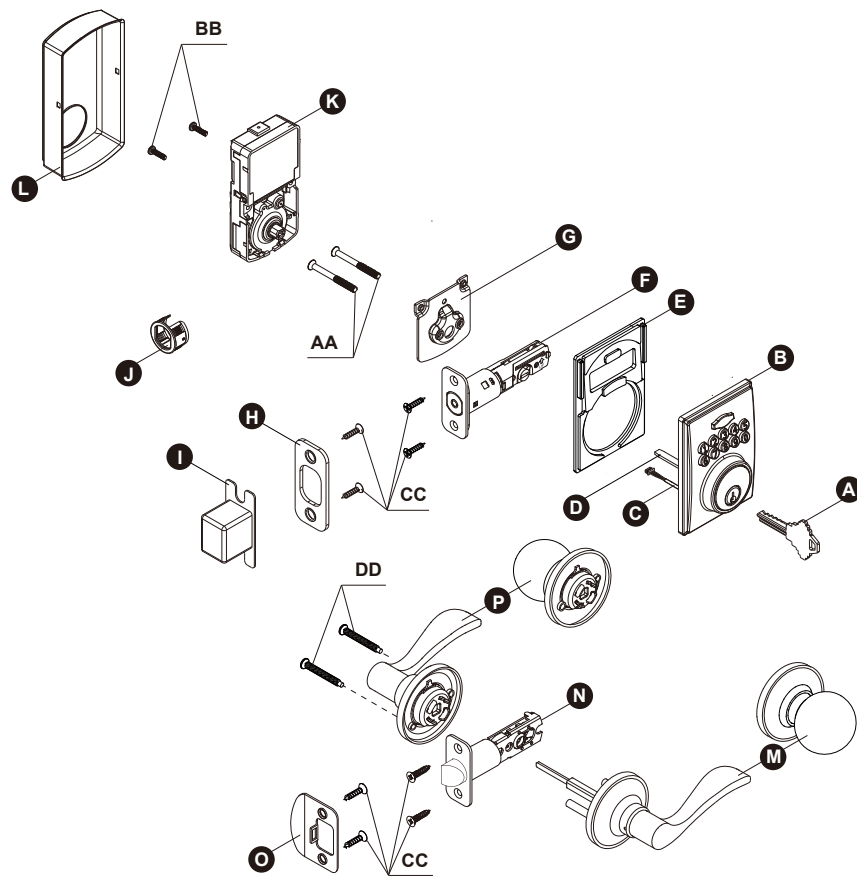

WARNING / ¡ADVERTENCIA!

Warnings indicate potentially hazardous conditions, which if not avoided or corrected, may cause death or serious injury. Las advertencias indican condiciones peligrosas que si no se evitan o corrigen, pueden causar lesiones graves o la muerte.

CAUTION / PRECAUCIÓN

Cautions indicate potentially hazardous conditions, which if not avoided or corrected, may cause minor or moderate injury. Cautions may also warn against unsafe practices. Las precauciones indican condiciones potencialmente peligrosas que si no se evitan o corrigen, pueden causar lesiones leves o moderadas. Las precauciones también pueden advertir prácticas inseguras.

NOTICE / AVISO

Notice indicates a condition that may cause equipment or property damage. Se indica una condición que puede causar daños al equipo o a la propiedad.

For Limited warranty details call Customer Service.

Para información y limitaciones específicas de la garantía, llamando Servicio de Asistencia al Cliente

Customer Service / Servicio de Asistencia al Cliente

1-877-671-7011 www.schlage.com
1-877-671-7011 www.schlage.com

3 Pre-Installation (continued) – Door Preparation

Antes de la instalación (continuación) – Preparación de la puerta

NOTICE / AVISO

If your door already has holes, skip to Installation. Si su puerta ya tiene agujeros, pase a la instalación.

- Using the template, mark the door and drill the holes, and chisel out a mortise. Con la plantilla, marque la puerta y perforo los orificios, y cincele las muescas.

NOTICE / AVISO

Drill from both sides to avoid wood splitting. Perfore de ambos lados para evitar dañar la madera.

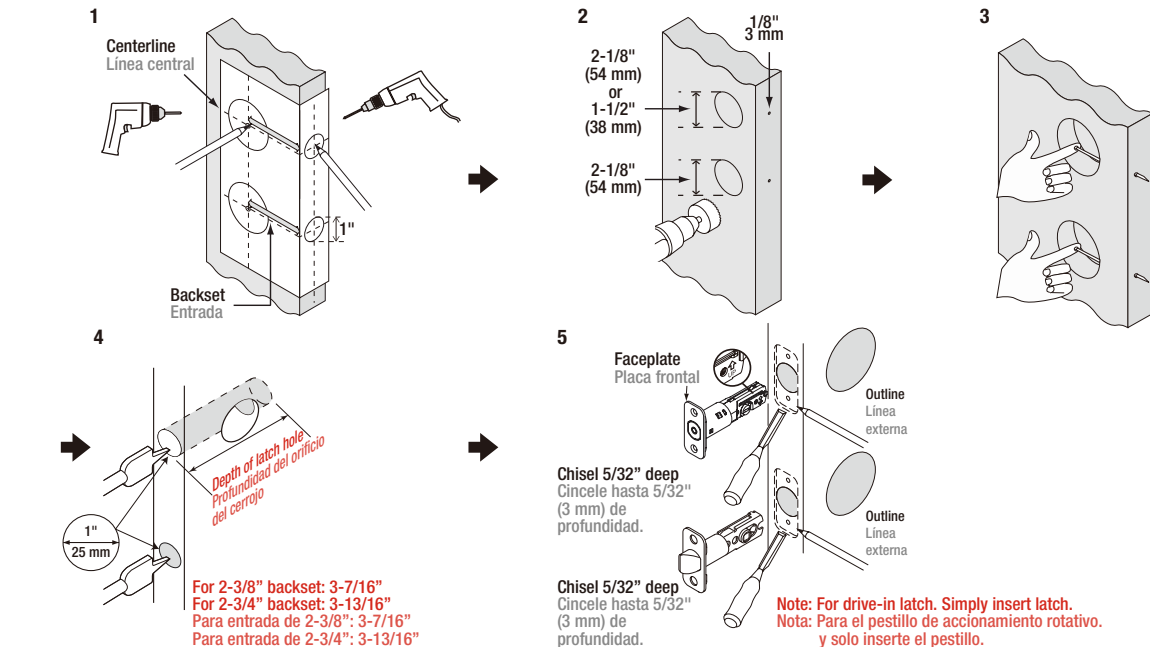

- Prepare the door jamb – using the strike plate as a pattern, drill the latch and screw holes, and chisel out a mortise until the strike plate fits flush. Prepare el portante de la puerta: usando el cerradero como plantilla, perforo los orificios de la cerradura y el cerradero, y cincele una muesca hasta que el cerradero entre perfectamente.

Prepare the door jamb – using the strike plate as a pattern, drill the latch and screw holes, and chisel out a mortise until the strike plate fits flush. Prepare el portante de la puerta: usando el cerradero como plantilla, perforo los orificios de la cerradura y el cerradero, y cincele una muesca hasta que el cerradero entre perfectamente.

NOTICE / AVISO

To assure proper lockset function, the holes in the door jamb must be drilled 1/2 in. (13 mm) deep. Para garantizar un funcionamiento adecuado del juego de cerradura, debe perforar los orificios del portante de la puerta hasta una profundidad de 1/2 pulgada (13 mm).

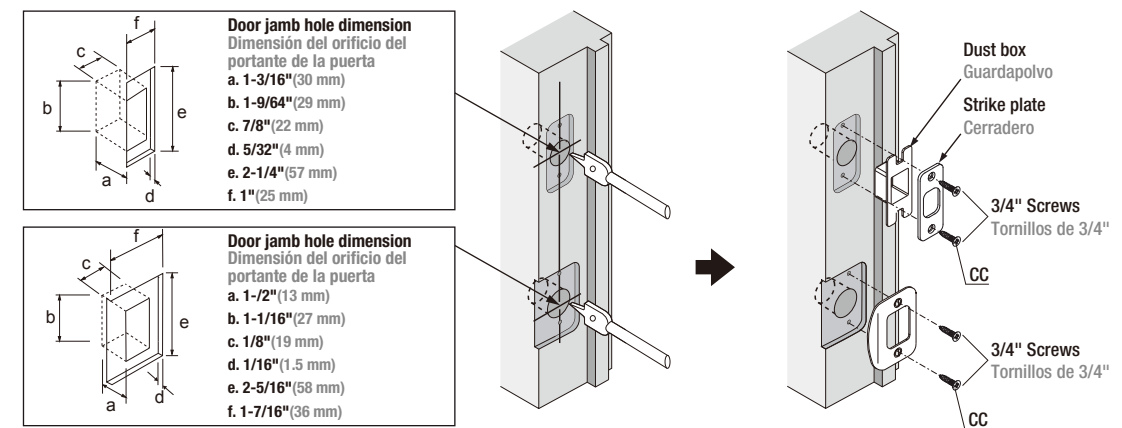

SWITCHING THE HANDLES (IF DESIRED)

CAMBIAR LAS MANIJAS (SI SE DESEA)

NOTICE / AVISO

Levers installed in reverse will not affect the product's performance. Las palancas instaladas a la inversa no afectan el desempeño del producto.

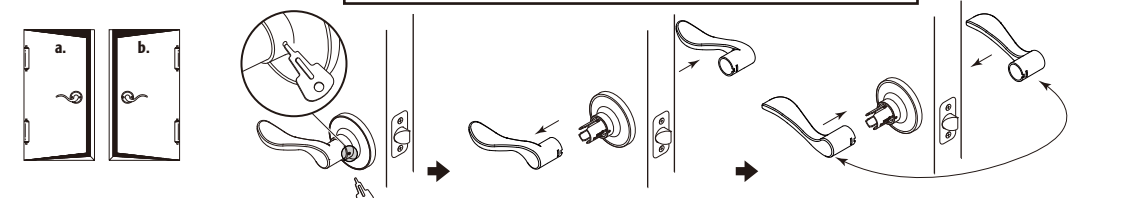

4

Installation
Instalación

1 **INSTALLING THE LATCH**
INSTALACIÓN DEL PESTILLO

A. Attach the correct faceplate
Coloque la placa frontal correcta

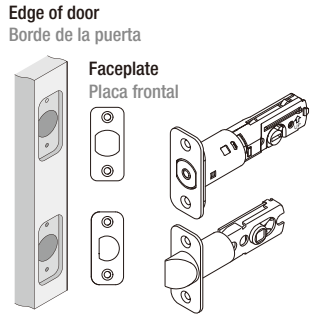

OR

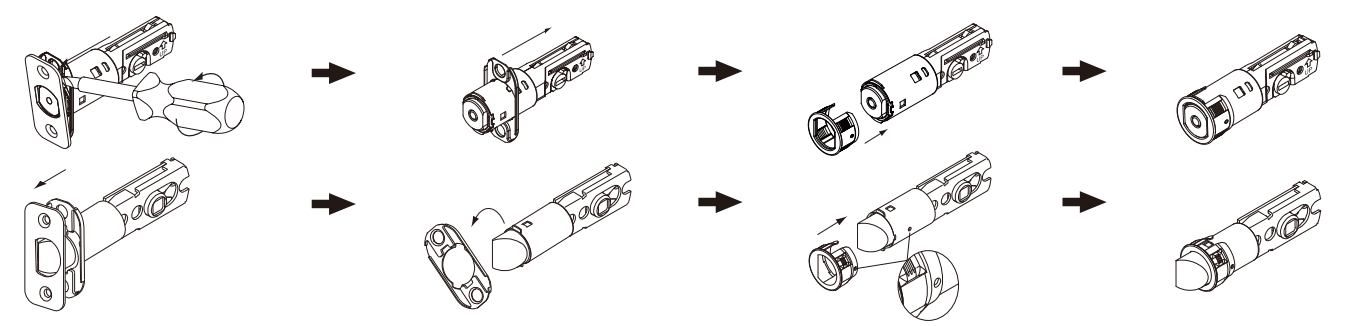
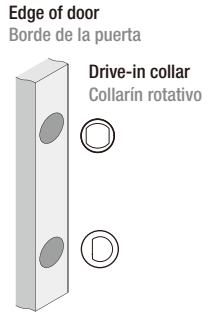

B. Set the latch backset length
Coloque la entrada del cerrojo

For 2-3/4" backset.
Para entrada de 2-3/4".

NOTICE / AVISO

Be sure the latch cam is upright before making any backset adjustment.
Asegúrese de que la leva del pestillo está en posición vertical antes de ajustar la entrada.

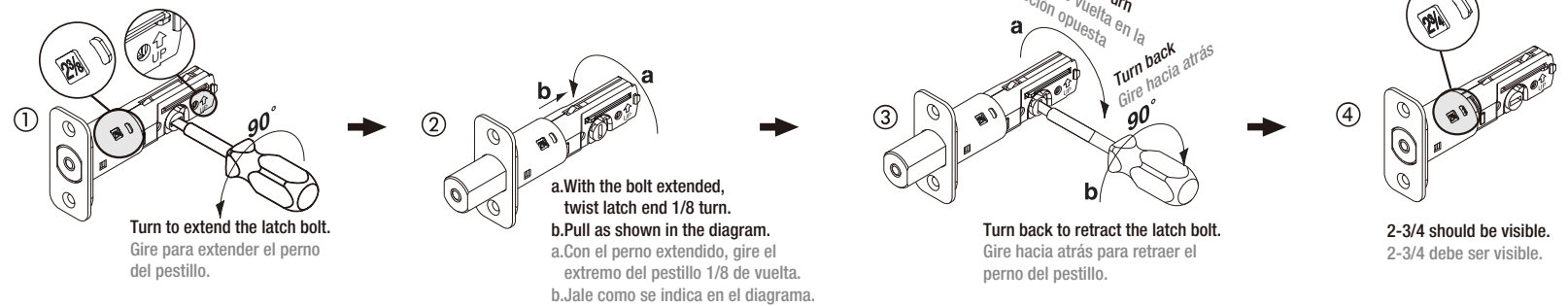

C. Install the latch
Instale el pestillo

NOTICE / AVISO

The bevel should face the door jamb.
El bisel debe enfrentar al montante de la puerta.

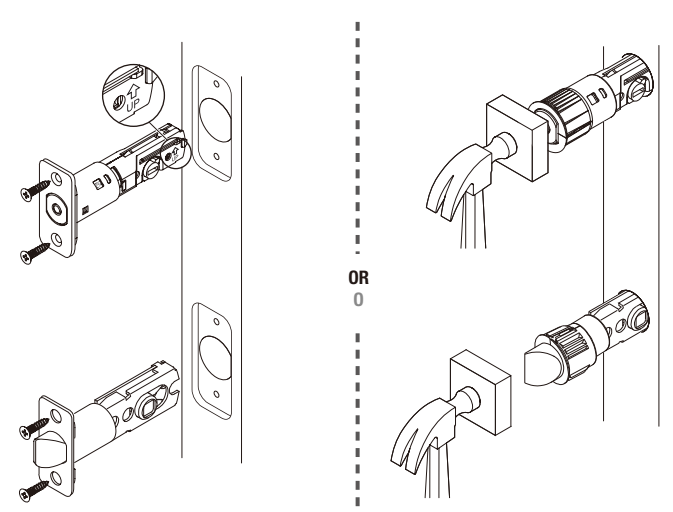

2 **INSTALLING THE LOCK ASSEMBLIES**
INSTALACIÓN DE LOS ENSAMBLES DE LA CERRADURA

A. Door bore options
Opciones de orificio de la puerta

The latch bolt should be in retracted position.
El perno del pestillo debe estar en posición retraída.

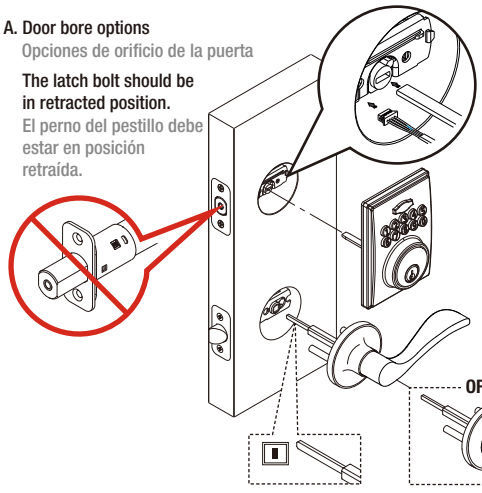

Thread the cable through the hole and under the latch.
Enrosque el cable a través del orificio y debajo del pestillo.

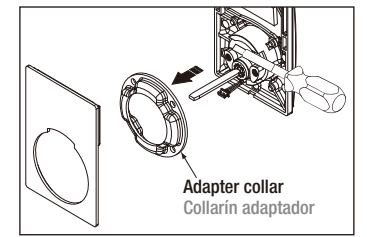

For installation into 1-1/2"(38mm) bore hole, simply pry the adapter collar off with a screwdriver.
Para instalar en un orificio de perforación de 1-1/2"(38 mm), solo retire el collarín adaptador con un destornillador.

B. Install the lock assemblies
Instale los ensambles de la cerradura

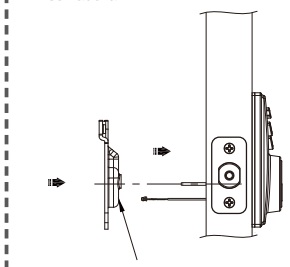

The bulged part of the mounting plate must face towards the door.
La parte cóncava de la placa de montaje debe estar hacia la puerta.

Slide the cable through the notch in mounting plate.
Deslice el cable a través de la ranura en la placa de montaje.

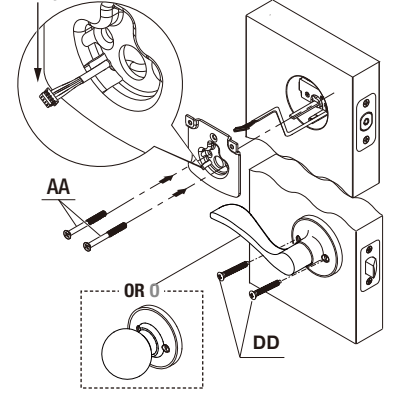

Remove the Battery Cover
Retire la Tapa de la Batería

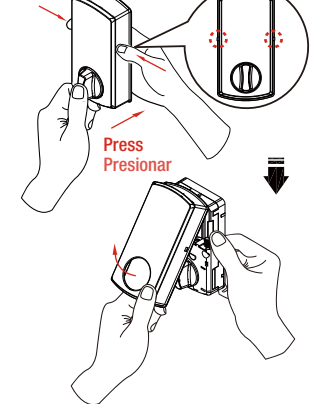

Connect the cable firmly into connector port.
Conecte el cable al puerto conector firmemente.

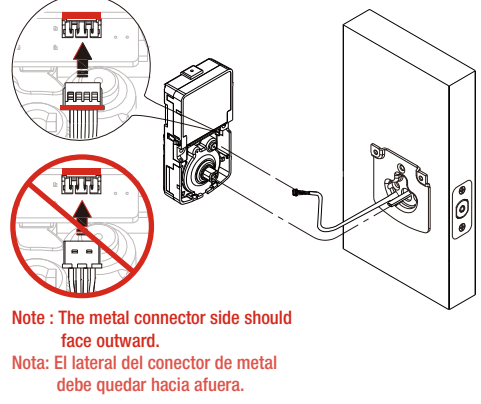

The cable must be arranged as shown in the diagram.
El cable debe quedar como se muestra en el diagrama.

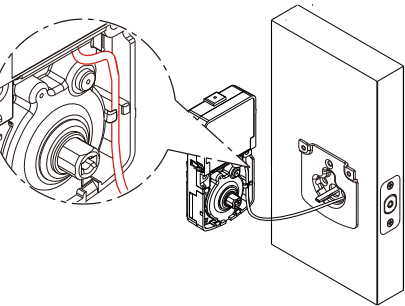

Insert screws (2) and tighten
Inserte los tornillos (2) y apriete.

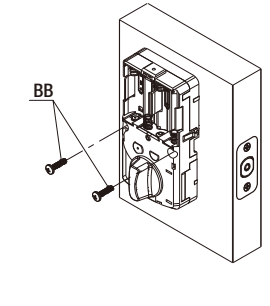

CAUTION / PRECAUCIÓN

- Please use four alkaline batteries for better performance.
- Please set up the lock and perform bolt direction determination to complete the installation.

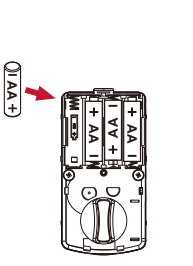

Install batteries
Instalar Baterías

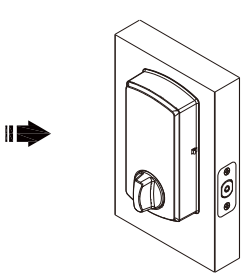

Install battery cover
Instalar la cubierta de la batería

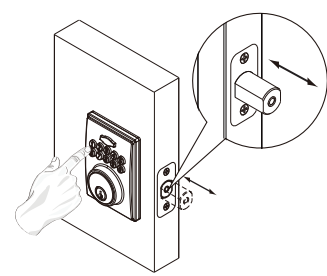

Enter default programming code (123456) and the lock will set up bolt direction to complete installation.
Introduzca el código de programación por defecto (123456) y la cerradura determinará la dirección del perno para completar la instalación.

CAUTION / PRECAUCIÓN

Promptly change the Programming Code for enhanced security.
Para mayor seguridad, cambie el código de programación antes de operar la cerradura.

TEMPLATE
PLANTILLA

Fold here.
Place on the door edge.
Doble aquí.
Ponga en el borde de la puerta.

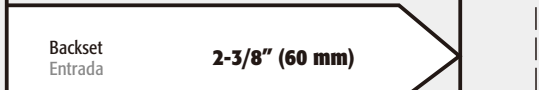
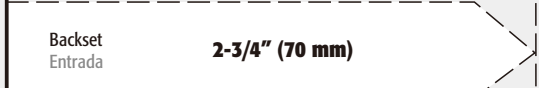

Ø 2-1/8" (54 mm)

Ø 1-1/2" (38 mm)

Drill a 1" (25 mm) diameter hole at the center of the door edge.
Hacer un agujero de 1" en el centro del borde de la puerta.

2" (51 mm) 1-3/4" (45 mm) 1-9/16" (40 mm) 1-3/8" (35 mm)

CENTER TO CENTER
CENTRO A CENTRO
5-1/2" (140 mm)

NOTICE / AVISO
Double check your product for the correct hole sizes.
Verifique nuevamente los tamaños correctos de los orificios para su producto.

Drill a 1" (25 mm) diameter hole at the center of the door edge.
Hacer un agujero de 1" en el centro del borde de la puerta.

2" (51 mm) 1-3/4" (45 mm) 1-9/16" (40 mm) 1-3/8" (35 mm)

Ø 2-1/8" (54 mm)

