

VEVOR[®]

TOUGH TOOLS, HALF PRICE

Technical Support and E-Warranty Certificate www.vevor.com/support

COTTON CANDY MAKERS USER MANUAL

We continue to be committed to provide you tools with competitive price. "Save Half", "Half Price" or any other similar expressions used by us only represents an estimate of savings you might benefit from buying certain tools with us compared to the major top brands and does not necessarily mean to cover all categories of tools offered by us. You are kindly reminded to verify carefully when you are placing an order with us if you are actually Saving Half in comparison with the top major brands.

VEVOR®

COTTON CANDY MAKERS

TOUGH TOOLS, HALF PRICE



MHTJXM01F MHTJXM02F MHTJXM03F
MHTJXM01H MHTJXM02H MHTJXM03H
MHTJXM01L MHTJXM02L MHTJXM03L



MHTJJPZY01 MHTJJPZY02 MHTJJPZY03
MHTJJPZY01-S MHTJJPZY02-S MHTJJPZY03-S





MHTJJPHC01 MHTJJPHC02 MHTJJPHC03
MHTJJPHC01-S MHTJJPHC02-S MHTJJPHC03-S

NEED HELP? CONTACT US!

Have product questions? Need technical support? Please feel free to contact us:

Technical Support and E-Warranty Certificate
www.vevor.com/support

This is the original instruction, please read all manual instructions carefully before operating. VEVOR reserves a clear interpretation of our user manual. The appearance of the product shall be subject to the product you received. Please forgive us that we won't inform you again if there are any technology or software updates on our product.

	<p>Warning-To reduce the risk of injury, user must read instructions manual carefully.</p>
	<p>CORRECT DISPOSAL for Pressure Control</p> <p>This product is subject to the provision of european Directive 2012/19/EU. The symbol showing a wheellie bin crossed through indicates that the product requires separate refuse collection in the European Union. This applies to the product and all accessories marked with this symbol. Products marked as such may not be discarded with normal domestic waste, but must be taken to acollection point for recycling electrical and electronic devices.</p>

IMPORTANT SAFEGUARDS

When using electrical appliances, basic safety precautions should always be followed including the following:

- 1.Read all instructions.
- 2.Do not touch hot surfaces. Use handles or knobs.
- 3.To protect against electrical shock do not immerse cord, plugs, or appliance in water or other liquid.
- 4.Close supervision is necessary when any appliance is used by or near children.
- 5.Unplug from outlet when not in use and before cleaning. Allow to cool before putting on or taking off parts
- 6.Do not operate any appliance with a damaged cord or plug or after the appliance malfunctions or has been damaged in any manner. Return appliance to the nearest authorized service facility for examination, repair, or adjustment.
- 7.The use of accessory attachments not recommended by the appliance manufacturer may cause injuries.
- 8.Do not use outdoors.
- 9.Do not let cord hang over edge of table or counter, or touch hot surfaces.
- 10.Do not place on or near a hot gas or electric burner, or in a heated oven.
- 11.Extreme caution must be used when moving an appliance containing hot oil or other hot liquids.

12. Always attach plug to appliance first, then plug cord into the wall outlet. To disconnect, turn any control to "off", then remove plug from wall outlet.

13. Do not use appliances for other than intended use.

14. Household used only.

SAVE THESE INSTRUCTIONS

Note For Cord:

A short power-supply cord is provided to reduce the risk resulting from becoming entangled in or tripping over a longer cord. Extension cords are available and may be used if care is exercised in their use. If an extension cord is used:





- 1) The marked electrical rating of the extension cord should be at least as great as the electrical rating of the appliance;
- 2) The cord should be arranged so that it will not drape over the countertop or tabletop where it can be pulled on by children or tripped over unintentionally; and
- 3) The extension cord should be a grounding-type 3-wire cord.

PRODUCT PARAMETERS

Model	Heating Plate Power	Dimensions (mm)	Voltage	Frequency
MHTJXM01F MHTJXM01H MHTJXM01L	1000W	518*518*415	AC120V	60Hz
MHTJXM02F MHTJXM03F MHTJXM02H MHTJXM03H MHTJXM02L MHTJXM03L			AC220-240V	50/60Hz
MHTJJPZY01		518*518*485	AC120V	60Hz
MHTJJPZY01-S		520*520*447		

MHTJJPZY02 MHTJJPZY03	518*518*485	AC220-240V	50/60Hz
MHTJJPZY02-S MHTJJPZY03-S	520*520*447		
MHTJJPHC01 MHTJJPHC01-S	518*820*1000 819*520*955	AC120V	60Hz
MHTJJPHC02 MHTJJPHC03	518*820*1000	AC220-240V	50/60Hz
MHTJJPHC02-S MHTJJPHC03-S	819*520*955		

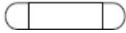
PACKING LIST

Item	Part Name	QTY	Picture
1	Cotton Candy Machine	1 PCS	
2	Stainless Steel Bowl	1 PCS	
3	Stainless Steel Sugar Scoop	1 PCS	
4	Fuse	1 PCS	
5	Power Cord	1 PCS	
6	User Manual	1 PCS	
7	Installation Tools Note: For the cart-style ones only.	1 SET	

INSTALLATION KIT ACCESSORIES LIST

Note: Only the cart-style machines come with the installation kits.

Item	Part Name	QTY	Picture
1	Wheel	2 PCS	
2	Table	1 PCS	
3	Handle	1 PCS	
4	(P1) - Long Bracket	2 PCS	
5	(P2)-Short Bracket (Wheel Mounting)	2 PCS	
6	(P3)-Transverse Fixing Bracket	3 PCS	
7	Plastic Pad	2 PCS	
8	Bolts (M8*70)	2 PCS	
9	Screw (M5*12)	16 PCS	
10	Screw (M5*35)	6 PCS	

11	16 gasket	2 PCS	
12	13 gasket	2 PCS	

PRODUCT COMPOSITION DIAGRAM

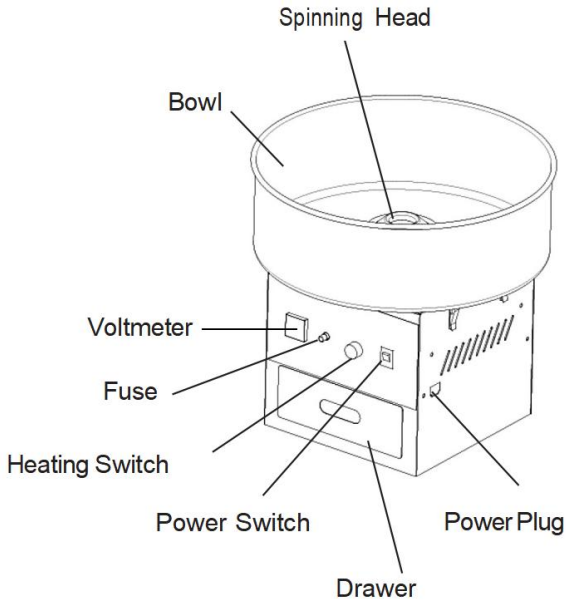

Cotton Candy Machine
(Countertop Type with Cabinet)

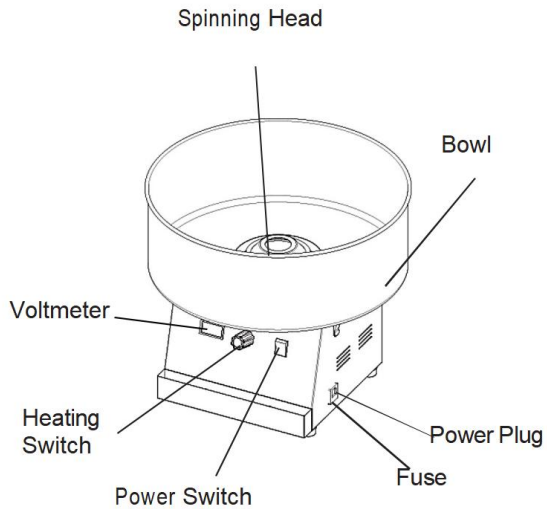

Cotton Candy Machine
(Countertop Type)

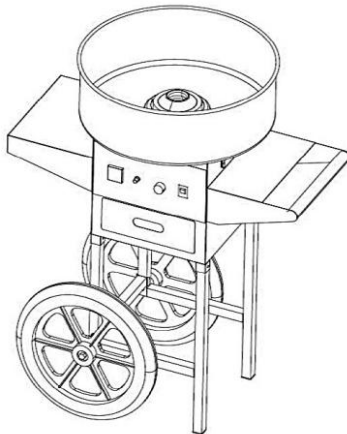

Cotton Candy
Machine (Cart Type)

Please install the wheels for the Cart Type in the following order.

1. Use screws (M5*12) and screws (M5*35) to install the bracket as shown in the figure. The installation steps on both sides are the same.

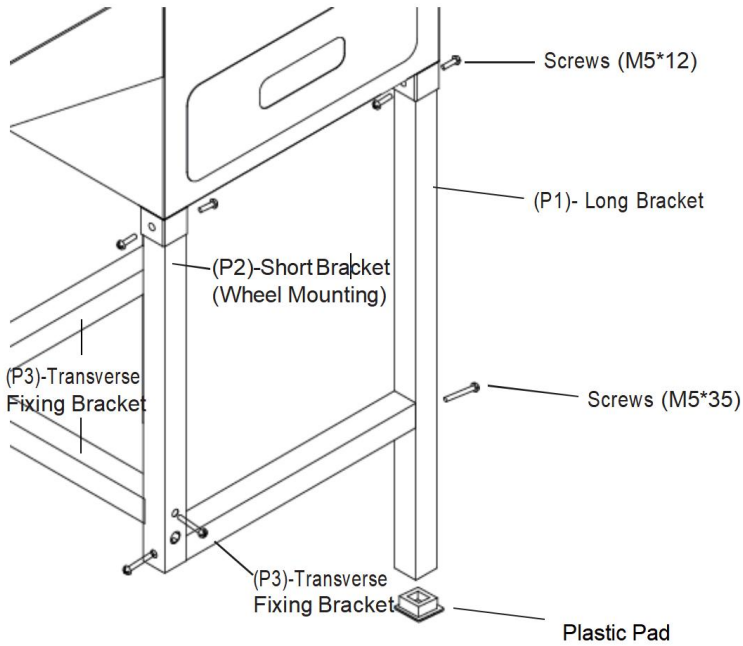

2. Install two wheels under the frame with two Bolts (M8*70).

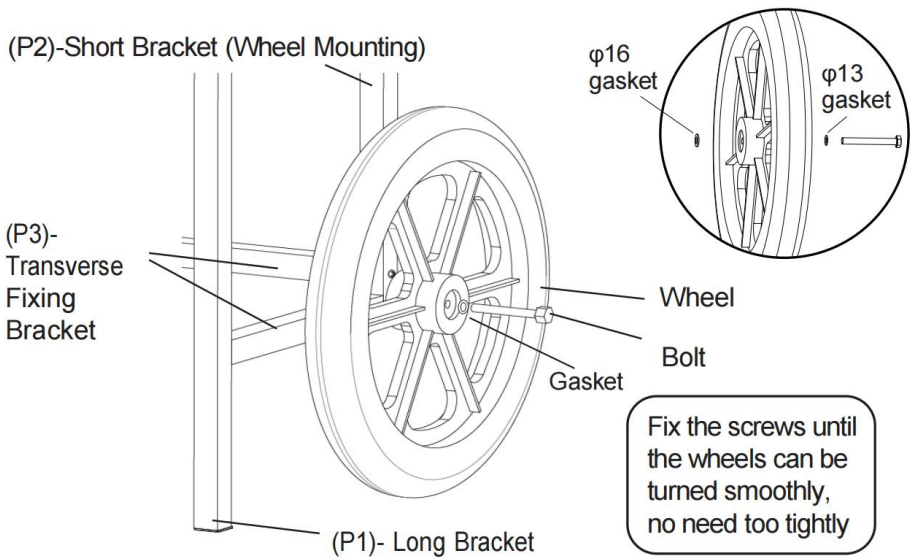

3. Install the table on the left side of the main body, and install the push handle on the right side with 8 pcs Screw (M5*12)

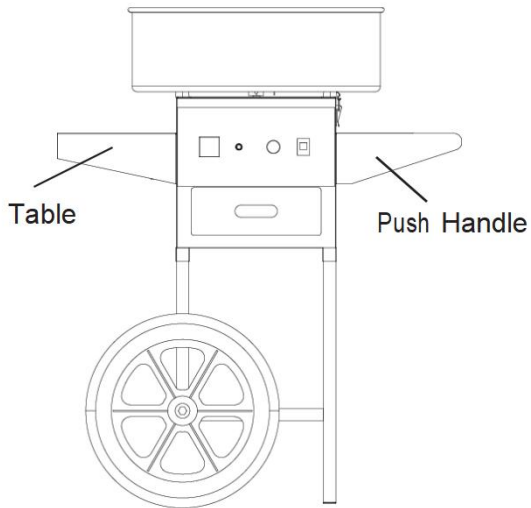
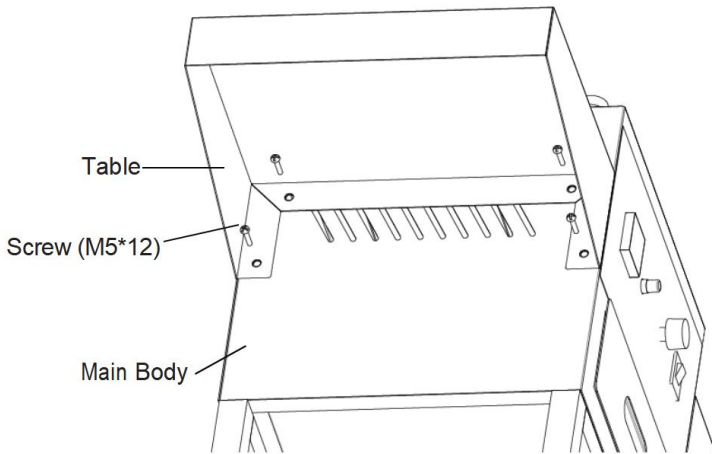

4. Place the stainless steel pan on top of the box and fix it with the 4 locking clips on both sides.

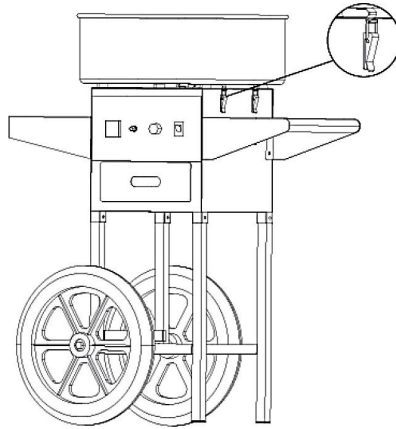

5. After all assembly is completed, it is ready to use. Please properly keep the other components, which will be used during use or maintenance.

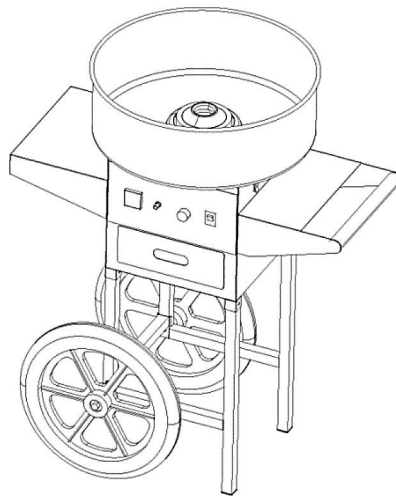

OPERATION PRECAUTIONS

1. Please read this manual carefully before use. In order to give full play to its advantages and achieve satisfactory results, please understand the structure and function of the machine, and be familiar with its main parts and related safety operations.
2. After taking the machine out of the package, rinse the bowl and spinning

head with a small amount of clean water, and then wipe the water stains with a soft cloth.

3. The machine should be installed on a supported workbench, keeping a distance from the ground.
4. Before starting the machine, please check whether the voltage of the power supply used is consistent with the voltage of the machine used. Ensure that the contact between the socket and the machine meets the safety standards, the leakage protection switch and ground wire are installed, and everything meets the electricity requirements.

OPERATING INSTRUCTIONS

1. Press the switch to turn on the machine and wait for 1-2 minutes. Observe whether the machine runs smoothly when the spinning head of the machine is rotating. If the vibration is too severe, the machine needs to be adjusted. It must be ensured that the machine is placed stably.
2. Adjust the voltage knob to Max, and the voltmeter will change with the adjustment. Warm up the machine for 2-3 minutes. After preheating, the voltage can be adjusted according to the user's temperature requirements.
3. First, pour half a teaspoon of sugar, test the degree of heating and sugar production. When everything is okay, then pour a spoonful of clean white sugar in the center of the Spinner Head.
4. After about 3 seconds, the cotton candy starts to squirt out. Take a bamboo stick and rotate it a few times along the inner wall of the bowl. Then, place the stick horizontally and rotate it over the spinning head to form cotton candy. Different shapes can be made by tilting the sticks.
5. After making enough cotton candy, turn off the machine.

OPERATING INSTRUCTIONS

1. The machine needs to be cleaned after the cotton candy is made, otherwise the spinning head may be blocked. Keep the machine running during the cleaning process, pour a small amount of water into the rotor, then the rotor will shake off the water slowly. After that, turn off the machine and

clean it with a dry soft cloth.

2. If the spinning head is blocked, turn off the machine and open the spinning head, then clean up the burnt sugar.
3. Do not wash the machine with detergents such as washing powder.
4. Do not rinse the machine directly with water.

Please use the following cleaning methods for these models

MHTJJPZY01-S MHTJJPZY02-S MHTJJPZY03-S

MHTJJPHC01-S MHTJJPHC02-S MHTJJPHC03-S

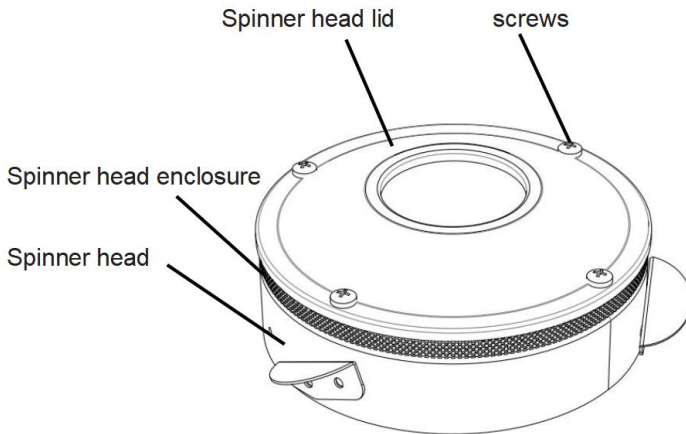

Spinner head Cleaning Method 1:

1. Turned off the machine, disassemble the 4 screws on the spinner head assembly, remove the head lid and wipe it with a clean rag.
2. Disassemble the spinner head enclosure from the unit and wipe it clean with a clean rag.
3. Clean the spinner head and wipe the surface and other areas with a clean rag.

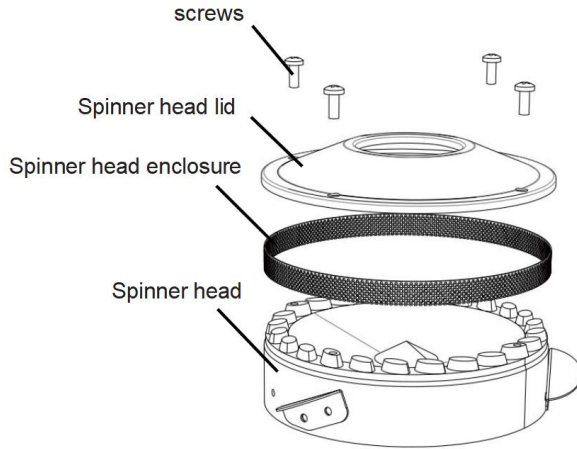

Spinner head Cleaning Method 2:

1. Turn on the machine, when feel the spinner head hot , pour a cup of water (about 100ml) into the opening . The remainder sugar and sugar silk could be dissolved by hot water, and the water be thrown into the bowl through the small holes in the spinner head enclosure.

2. After the water is thrown into the bowl completely, turn off the machine, wipe the water in the bowl with a rag.

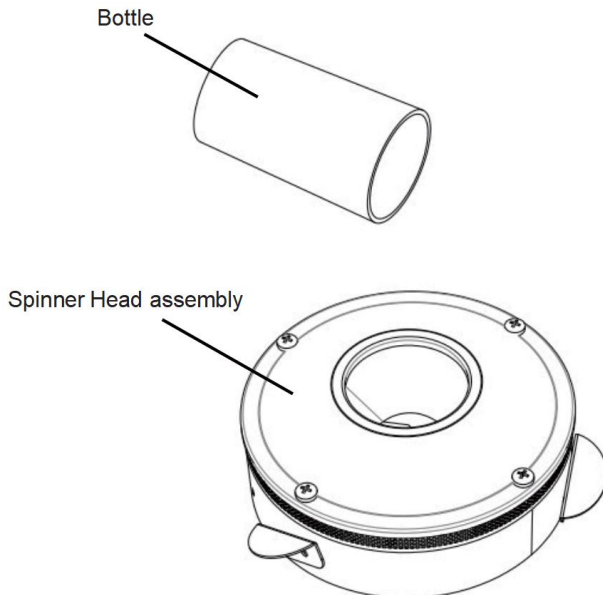

NOTICE

1. Minors are prohibited from using this product.
2. Do not put the wire close to the hot surface. Do not immerse the lugs on the machine in water or other liquids. Do not use damaged cords, sockets or plugs.
3. The machine must be properly installed before inserting the plug into the outlet. When not in use or before cleaning, turn off the switch, unplug the power supply, wait for the spinning head to stop rotating, and wait for the machine to cool down.
4. Do not touch the rotating spinning head when the machine is working. Do not reach your hands into the bowl until the sugar is gone. To avoid burns, do not move the machine while it is working.
5. Do not touch the plug or wire when the plug or wire is wet or your hands are wet, otherwise it may cause an electric shock.
6. The motor of this machine is designed to have a temporary cut-off rate of 80%, so long-term continuous operation should be avoided. After working continuously for one hour, you should pause for 20 minutes before starting to work, which will greatly extend the service life of the motor.
7. Whether it is cleaning, maintenance and other related work, the power should be turned off first, and the power plug should be unplugged. The machine is not allowed to run without load for a long time.
8. Cleaning agents are not allowed to be used during cleaning to prevent the cleaning agents remaining on the machine from being eaten by mistake.

CIRCUIT DIAGRAM

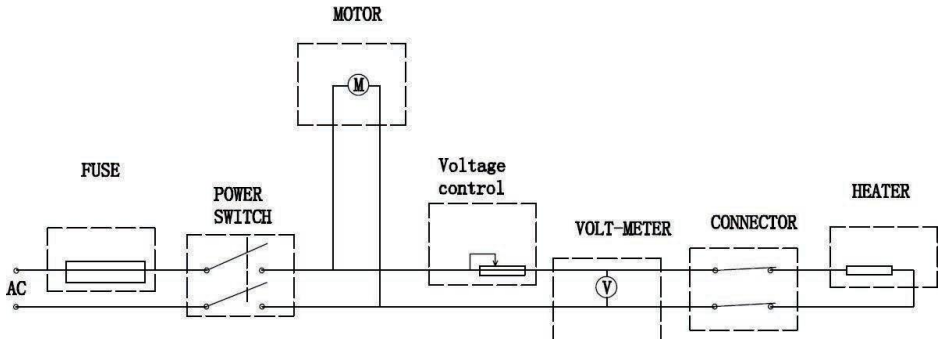

TROUBLESHOOTING

Fault: No Sugar Filament

1. Check whether the Spinner Head is rotating or not, and stop the machine to sense whether the Spinner Head is hot.
2. If the Spinner Head does not rotate: check whether the machine is powered on, and whether the motor is broken.
3. If the Spinner Head is not hot: check whether the machine is powered on, whether the Spinner Head is ringing, and whether the voltage is excessive.
4. Unscrew the fuse knob on the panel or pry open the fuse cover (for Countertop Type) in the socket, then, take the fuse out to check whether it is burnt out.
5. Remove the baffle & upper cover and take out the cover through the spinning head, then you can see the internal condition of the machine. Check whether the carbon brush is loose or not working, if so, replace it with a new one.

NOTICE FOR CARBON BRUSH

Please replace the carbon brush in time if the following situations occur during routine maintenance inspection and use:

- 1.The carbon brush has a relatively large spark and smoke.
- 2.The contact surface of the carbon brush on the slip ring is less than 70%.
- 3.Carbon brush spring pressure mismatch, etc.

REPLACE THE CARBON BRUSH STEPS

- 1.Remove the screws fixing the baffle plate and top cover and take out the baffle and top cover.

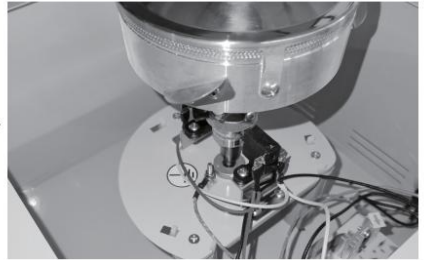

Remove the connecting end of the carbon brush, remove the fixing screws, and take out the old carbon brush. (In order to facilitate the installation and disassembly, the fixing screw of the Spinner Head can be removed first to increase the operating space)

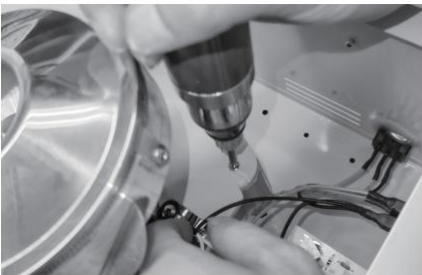

2. Replace the new carbon brush, place it in position and fix it with screws, and plug in the connecting end.

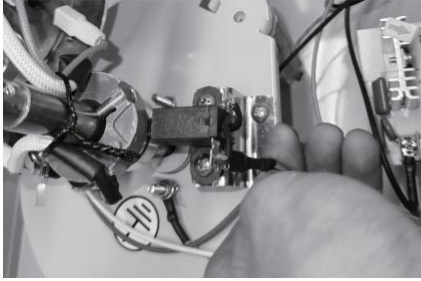

3. Check the installation of the new carbon brush. (whether the spring and the installation contact is good)

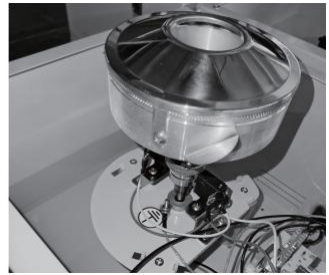
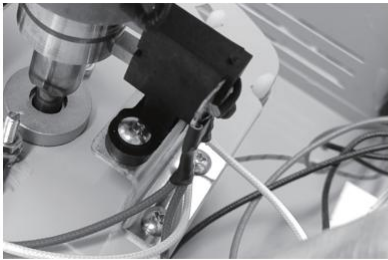

4. Reinstall the top cover and baffle, complete the carbon brush replacement.



⚠ Note: The carbon brush is a consumable and should be replaced after a period of use.
Record the wiring assembled way before disassembly the carbon brush

Please use the following replacement methods for these models
MHTJJPZY01-S MHTJJPZY02-S MHTJJPZY03-S
MHTJJPHC01-S MHTJJPHC02-S MHTJJPHC03-S

1. Remove the screws fixing the baffle plate and top cover and take out the baffle and top cover.

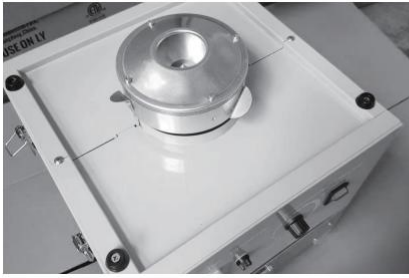

2. Remove the connecting end of the carbon brush, remove the fixing screws, and take out the old carbon brush. (In order to facilitate the installation and disassembly, the fixing screw of the Spinner Head can be removed first to increase the operating space)

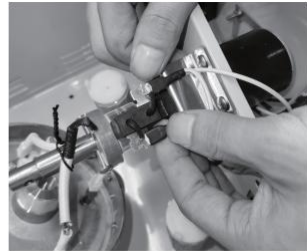

3. Replace the new carbon brush, place it in position and fix it with screws, and plug in the connecting end.

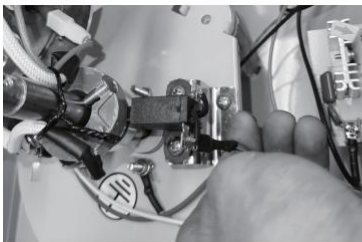

4. Check the installation of the new carbon brush. (whether the spring and the installation contact is good)

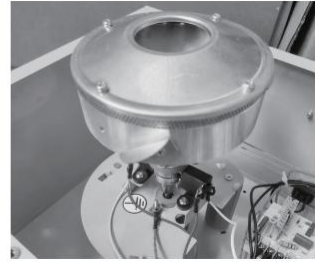

5. Reinstall the top cover and baffle, complete the carbon brush replacement.



⚠ Note: The carbon brush is a consumable and should be replaced after a period of use. Record the wiring assembled way before disassembly the carbon brush

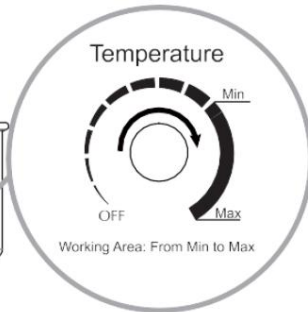
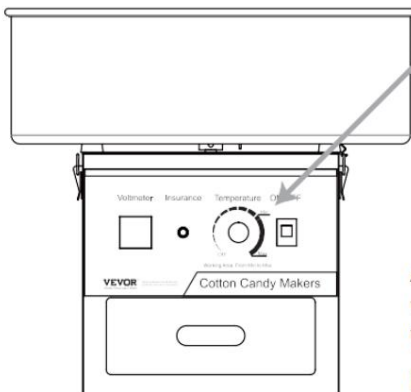

Adjust the voltage knob to Max, and the voltmeter will change with the adjustment. Warm up the machine for 2-3 minutes. After preheating, the voltage can be adjusted according to the user's temperature requirements.

WARNING

Please read the instructions carefully and use them correctly. Wrong use may cause personal injury and product damage. If there is any problem with the product, please contact the customer. Special reminders are as follows:

1. Product usage instructions remind users that the product needs to be preheated before use. Do not add sugar directly without turning it on before use. Wait for about 2 minutes before adding sugar. Then the sugar strands will come out to make marshmallows.
2. When starting up and using it for the first time, you need to adjust the temperature control switch to the maximum position for the best. When working with marshmallows, do not touch the candy head equipment with your hands. Do not use other tools to forcefully stop the equipment. The equipment must be placed on a platform or flat ground to avoid tilting.
3. It is forbidden to rinse the product directly with the tap to avoid damage to the computer due to water entering the product and making the product unusable.
4. The 8 black spots on the bottom buckle of the product are process welding points. The product is a stainless steel sugar bowl. Please feel free to use it because rust spots are not a product quality problem. The entire product has passed food certification.
5. Please keep the instruction manual and wearing accessories properly. There are installation videos and simple troubleshooting videos online for your careful reading and reference.
6. When a product malfunctions, non-professional certified personnel are not allowed to start the machine for repairs to avoid safety accidents. Please contact customer service as soon as possible.

COTTON CANDY TROUBLESHOOTING

No.	Description of Adverse Phenomena.	Solution	Remark
1	The switch light is on, no heating, ignition.	Replace Carbon Brush.	Reference replacement video. Please contact customer service for a video
2	The switch light does not light up, the spinning head does not rotate, and it does not heat.	Replace Fuse.	Reference replacement video. Please contact customer service for a video
3	After power is turned on, the light turns on and the voltmeter pointer shakes.	Replace pressure regulating valve.	Reference replacement video. Please contact customer service for a video
4	No heating, light on, machine spinning head rotating.	Terminal fall off.	Reference video of connecting terminal. Please contact customer service for a video
5	No heating, light on, machine spinning head rotating, ignition.	Replace Carbon Brush.	Reference replacement video. Please contact customer service for a video
6	The switch light is on, but the machine head does not rotate or heat.	Replace pressure regulating valve.	Reference replacement video. Please contact customer service for a video
7	The switch light is on, the machine spinning head does not rotate, but heating.	The motor terminals are loose or the motor is broken.	

8	There is abnormal noise and loud noise.	Shock absorber pillars are uneven.	Refer to the shock absorber adjustment video. Please contact customer service for a video
9	There is temperature, but the temperature cannot be reached.	Replace pressure regulating valve.	Reference replacement video. Please contact customer service for a video
10	The switch light is on, there is no heating, and the machine spinning head rotates.	Replace Carbon Brush.	Reference replacement video. Please contact customer service for a video

Manufacturer: Shanghaimuxinmuyeyouxiangongsi

Address: Shuangchenglu 803nong11hao1602A-1609shi, baoshanqu, shanghai 200000 CN.

Imported to AUS: SIHAO PTY LTD. 1 ROKEVA STREET EASTWOOD NSW 2122 Australia

Imported to USA: Sanven Technology Ltd. Suite 250, 9166 Anaheim Place, Rancho Cucamonga, CA 91730

UK	REP	YH CONSULTING LIMITED. C/O YH Consulting Limited Office 147, Centurion House, London Road, Staines-upon-Thames, Surrey, TW18 4AX
-----------	------------	----------------------------------------------------------------------------------------------------------------------------------

EC	REP	E-CrossStu GmbH Mainzer Landstr.69, 60329 Frankfurt am Main.
-----------	------------	--------------------------------------------------------------------

VEVOR[®]
TOUGH TOOLS, HALF PRICE

Technical Support and E-Warranty Certificate
www.vevor.com/support

VEVOR®

TOUGH TOOLS, HALF PRICE

Assistance technique et certificat de garantie électronique www.vevor.com/support

UTILISATEUR DE FABRICANTS DE BARBE À PAPA

MANUEL

Nous continuons à nous engager à vous fournir des outils à des prix compétitifs.

Les expressions « Moitié Économisez », « Moitié Prix » ou toute autre expression similaire que nous utilisons ne représentent qu'une estimation des économies que vous pourriez réaliser en achetant certains outils chez nous par rapport aux grandes marques et ne couvrent pas nécessairement toutes les catégories d'outils que nous proposons. Nous vous invitons à vérifier attentivement, lors de votre commande, que vous économisez réellement la moitié du prix par rapport aux grandes marques.

VEVOR®

FABRICANTS DE BARBE À PAPA

TOUGH TOOLS, HALF PRICE



MHTJXM01F MHTJXM02F MHTJXM03F
MHTJXM01H MHTJXM02H MHTJXM03H
MHTJXM01L MHTJXM02L MHTJXM03L



MHTJJPZY01 MHTJJPZY02 MHTJJPZY03
MHTJJPZY01-S MHTJJPZY02-S MHTJJPZY03-S

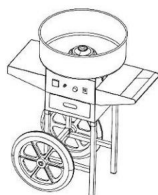

MHTJJPHC01 MHTJJPHC02 MHTJJPHC03
MHTJJPHC01-S MHTJJPHC02-S MHTJJPHC03-S



BESOIN D'AIDE ? CONTACTEZ-NOUS !

Des questions sur nos produits ? Besoin d'assistance technique ? N'hésitez pas à nous contacter :

Assistance technique et certificat de garantie électronique :

www.vevor.com/support

Ceci est le mode d'emploi d'origine. Veuillez lire attentivement l'intégralité du manuel avant utilisation. VEVOR se réserve le droit d'interpréter clairement ce manuel d'utilisation. L'apparence du produit dépend du produit que vous avez reçu. Veuillez nous excuser pour les éventuelles mises à jour technologiques ou logicielles.

	<p>Avertissement - Pour réduire le risque de blessure, l'utilisateur doit lire les instructions manuel avec soin.</p>
	<p>ÉLIMINATION CORRECTE pour le contrôle de la pression</p> <p>Ce produit est soumis aux dispositions de la directive européenne 2012/19/UE. Le symbole représentant une poubelle barrée indique que le produit nécessite une collecte séparée des déchets dans le Union européenne. Ceci s'applique au produit et à tous ses accessoires. marqués de ce symbole. Les produits ainsi marqués ne peuvent être jeté avec les ordures ménagères normales, mais doit être apporté à un point de collecte pour le recyclage des appareils électriques et électroniques.</p>

MESURES DE SÉCURITÉ IMPORTANTES

Lors de l'utilisation d'appareils électriques, des précautions de sécurité de base doivent toujours être prises.

suivi notamment des éléments suivants :

1. Lisez toutes les instructions.
2. Ne touchez pas les surfaces chaudes. Utilisez les poignées ou les boutons.
3. Pour vous protéger contre les chocs électriques, ne plongez pas le cordon, les fiches ou l'appareil dans eau ou autre liquide.
4. Une surveillance étroite est nécessaire lorsqu'un appareil est utilisé par ou à proximité d'enfants.
5. Débranchez l'appareil de la prise lorsqu'il n'est pas utilisé et avant de le nettoyer. Laissez-le refroidir avant de le nettoyer. mettre ou enlever des pièces
6. N'utilisez aucun appareil dont le cordon ou la fiche est endommagé ou après que l'appareil présente un dysfonctionnement ou a été endommagé de quelque manière que ce soit. Retournez l'appareil au centre de service agréé le plus proche pour examen, réparation ou réglage.
7. L'utilisation d'accessoires non recommandés par l'appareil le fabricant peut provoquer des blessures.
8. Ne pas utiliser à l'extérieur.
9. Ne laissez pas le cordon pendre du bord de la table ou du comptoir, ni toucher des surfaces chaudes.
10. Ne pas placer sur ou à proximité d'un brûleur à gaz ou électrique chaud, ni dans un four chaud.
11. Une extrême prudence doit être exercée lors du déplacement d'un appareil contenant de l'huile chaude ou autres liquides chauds.

12. Branchez toujours la fiche à l'appareil en premier, puis le cordon à la prise murale.
débranchez, mettez n'importe quelle commande sur « off », puis retirez la fiche de la prise murale.
13. N'utilisez pas les appareils à d'autres fins que celles prévues.
14. Usage domestique uniquement.

CONSERVEZ CES INSTRUCTIONS

Remarque sur le cordon :

Un cordon d'alimentation court est fourni pour réduire le risque résultant d'une s'emmêler ou trébucher sur un cordon plus long. Des rallonges sont disponibles et peuvent être utilisés si des précautions sont prises lors de leur utilisation. Si une rallonge est utilisée :





- 1) La puissance électrique indiquée sur la rallonge doit être au moins aussi élevée que la puissance électrique nominale de l'appareil;
- 2) Le cordon doit être disposé de manière à ne pas dépasser du comptoir ou plateau de table où les enfants peuvent tirer dessus ou trébucher dessus involontairement ; et
- 3) La rallonge doit être un cordon à 3 fils avec mise à la terre.

PARAMÈTRES DU PRODUIT

Modèle	Chauffage Puissance de la plaque	Dimensions (mm)	Tension	Fréquence	
MHTJXM01F MHTJXM01H MHTJXM01L	1000W	518*518*415	CA 120 V	60 Hz	
MHTJXM02F MHTJXM03F MHTJXM02H MHTJXM03H MHTJXM02L MHTJXM03L			CA 220-240 V 50/60 Hz		
MHTJJPZY01			518*518*485	CA 120 V	60 Hz
MHTJJPZY01-S			520*520*447		







MHTJJPZY02 MHTJJPZY03	518*518*485	CA 220-240 V 50/60 Hz	
MHTJJPZY02-S MHTJJPZY03-S	520*520*447		
MHTJJPHC01	518*820*1000	CA 120 V	60 Hz
MHTJJPHC01-S	819*520*955		
MHTJJPHC02 MHTJJPHC03	518*820*1000	CA 220-240 V 50/60 Hz	
MHTJJPHC02-S MHTJJPHC03-S	819*520*955		

LISTE DE COLISAGE

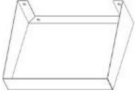
Article	Nom de la pièce	Qté	Image
1	Machine à barbe à papa	1 pièce	
2	Bol en acier inoxydable	1 pièce	
3	Sucre en acier inoxydable Scoop	1 pièce	
4	Fusible	1 pièce	
5	Cordon d'alimentation	1 pièce	
6	Manuel d'utilisation	1 pièce	
7	Outils d'installation Remarque : pour le style chariot un seul.	1 ENSEMBLE	

LISTE DES ACCESSOIRES DU KIT D'INSTALLATION

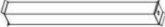
Remarque : seules les machines de type chariot sont livrées avec les kits d'installation.

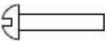
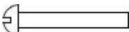
Article	Nom de la pièce	Qté	Image
1	Roue	2 pièces	
2	Tableau	1 pièce	
3	Poignée	1 pièce	
4	(P1) - Support long	2 pièces	
5	(P2)-Support court (roue Montage)	2 pièces	
6	(P3)-Équerre de fixation transversale	3 pièces	
7	tampon en plastique	2 pièces	
8	Boulons (M8*70)	2 pièces	
9	Vis (M5*12)	16 pièces	
10	Vis (M5*35)	6 pièces	



11	16 joints	2 pièces	
12	13 joints	2 pièces	

DIAGRAMME DE COMPOSITION DU PRODUIT



Cotton Candy Machine
(Countertop Type with Cabinet)

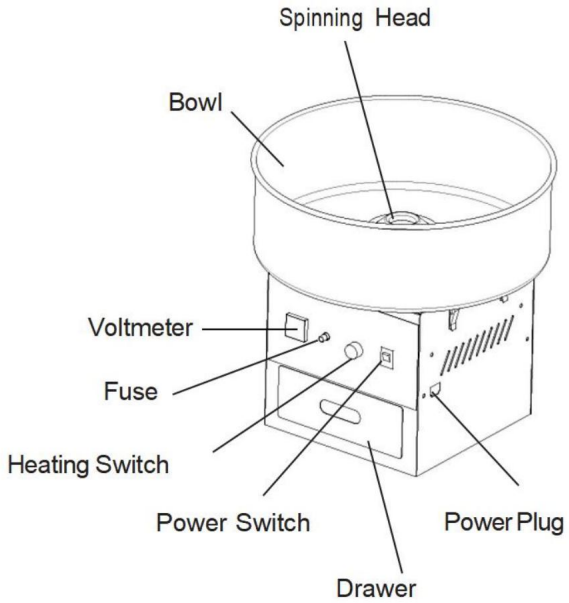
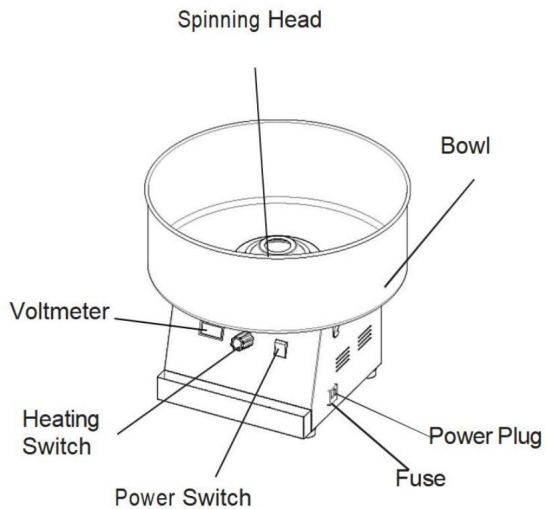

Cotton Candy Machine
(Countertop Type)

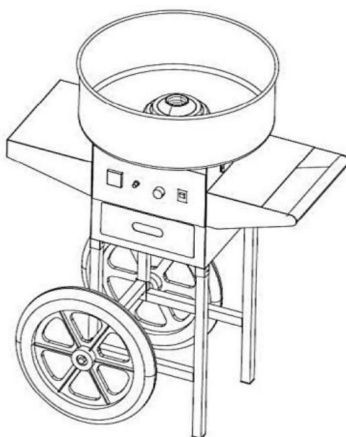

Cotton Candy
Machine (Cart Type)

Veuillez installer les roues pour le type de chariot dans l'ordre suivant.

1. Utilisez des vis (M5*12) et des vis (M5*35) pour installer le support comme
Comme indiqué sur la figure, les étapes d'installation sont identiques des deux côtés.

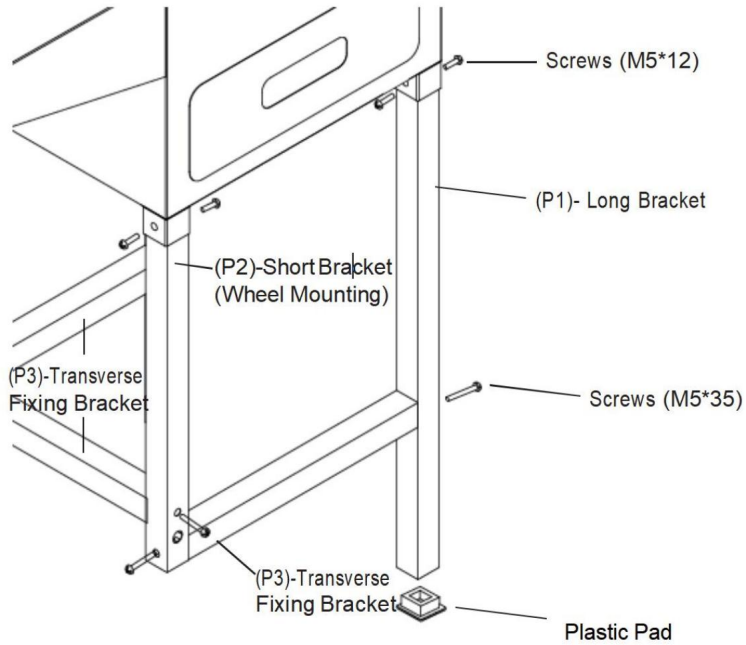

2. Installez deux roues sous le cadre avec deux boulons (M8*70).

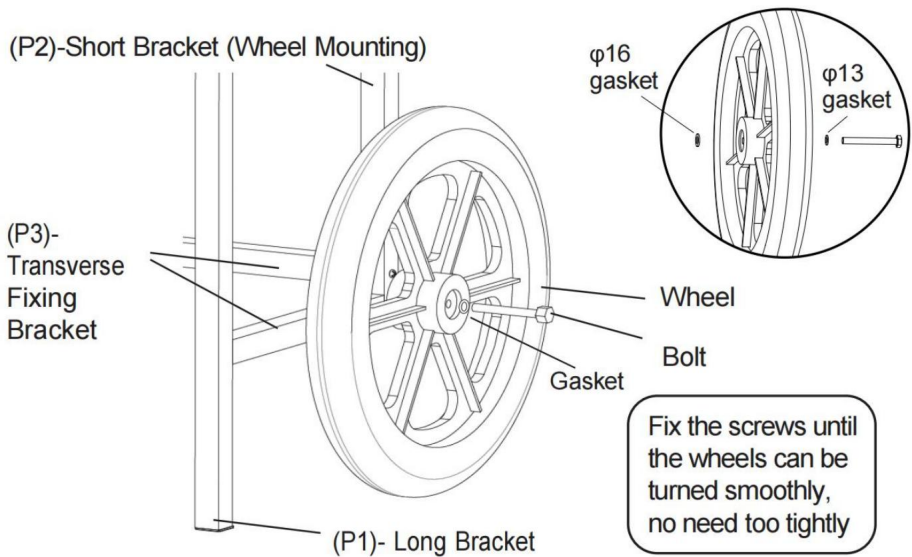

3. Installez la table sur le côté gauche du corps principal et installez la poignée de poussée sur le côté droit avec 8 vis (M5*12)

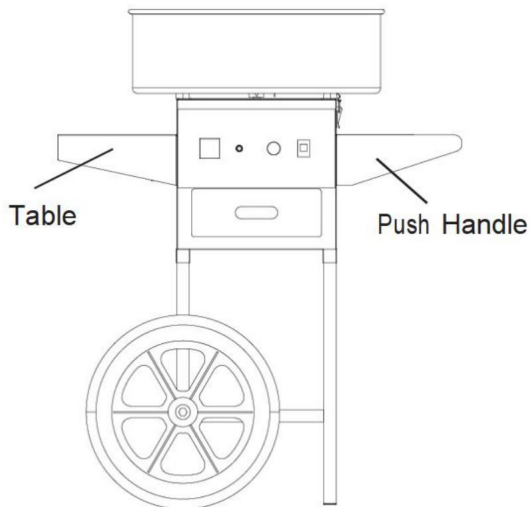
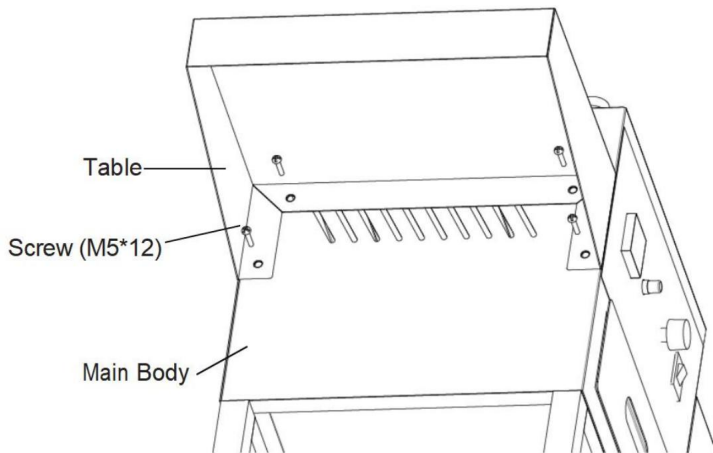

4. Placez la casserole en acier inoxydable sur le dessus de la boîte et fixez-la avec les 4 clips de verrouillage des deux côtés.

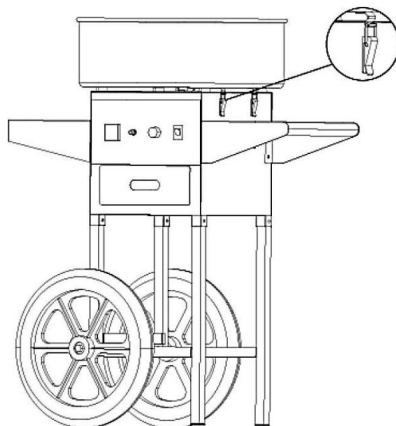

5. Une fois l'assemblage terminé, l'appareil est prêt à l'emploi. Veuillez conserver soigneusement les autres composants qui seront utilisés lors de l'utilisation ou de l'entretien.

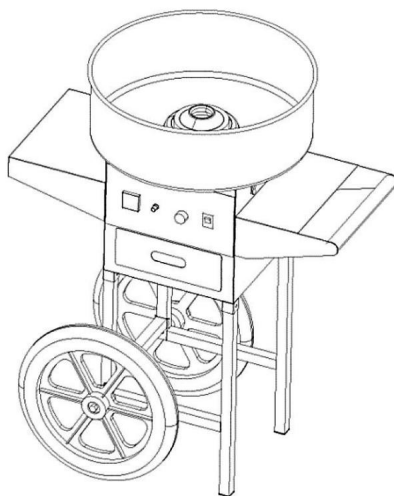

PRÉCAUTIONS D'UTILISATION

1. Veuillez lire attentivement ce manuel avant utilisation. Afin d'exploiter pleinement ses avantages et d'obtenir des résultats satisfaisants, veuillez comprendre la structure et le fonctionnement de l'appareil, ainsi que ses principaux composants et les consignes de sécurité associées.

2. Après avoir sorti la machine de l'emballage, rincez le bol et essorez

tête avec une petite quantité d'eau propre, puis essuyez les taches d'eau avec un chiffon doux.

3. La machine doit être installée sur un établi soutenu, en gardant une distance depuis le sol.

4. Avant de démarrer la machine, veuillez vérifier si la tension de l'

L'alimentation électrique utilisée est compatible avec la tension de la machine utilisée. Assurez-vous que le contact entre la prise et la machine répond aux normes de sécurité normes, l'interrupteur de protection contre les fuites et le fil de terre sont installés, et tout répond aux exigences en matière d'électricité.

MODE D'EMPLOI

1. Appuyez sur l'interrupteur pour allumer la machine et attendez 1 à 2 minutes.

Vérifiez si la machine fonctionne correctement lorsque la tête rotative de La machine tourne. Si les vibrations sont trop fortes, la machine doit être être ajusté. Il faut s'assurer que la machine est placée de manière stable.

2. Réglez le bouton de tension sur Max, et le voltmètre changera avec le Réglage. Préchauffez la machine pendant 2 à 3 minutes. Après le préchauffage, la tension peut être ajustée en fonction des besoins de température de l'utilisateur.

3. Tout d'abord, versez une demi-cuillère à café de sucre, testez le degré de chauffage et production de sucre. Lorsque tout est en ordre, versez une cuillerée de sucre blanc au centre de la tête du fileur.

4. Après environ 3 secondes, la barbe à papa commence à jaillir. Prenez un bâton de bambou et faites-le tourner plusieurs fois le long de la paroi intérieure du bol. Ensuite, placez le bâton horizontalement et faites-le tourner sur la tête rotative pour Former de la barbe à papa. Différentes formes peuvent être obtenues en inclinant les bâtonnets.

5. Après avoir préparé suffisamment de barbe à papa, éteignez la machine.

MODE D'EMPLOI

1. La machine doit être nettoyée après la fabrication de la barbe à papa, sinon la tête rotative risque de se bloquer. Laissez la machine en marche. pendant le processus de nettoyage, versez une petite quantité d'eau dans le rotor, puis le rotor secouera lentement l'eau. Après cela, éteignez la machine et

nettoyez-le avec un chiffon doux et sec.

2. Si la tête rotative est bloquée, éteignez la machine et ouvrez la tête rotative.

tête, puis nettoyez le sucre brûlé.

3. Ne lavez pas la machine avec des détergents tels que de la lessive en poudre.

4. Ne rincez pas la machine directement avec de l'eau.

Veillez utiliser les méthodes de nettoyage suivantes pour ces modèles

MHTJJPZY01-S MHTJJPZY02-S MHTJJPZY03-S

MHTJJPHC01-S MHTJJPHC02-S MHTJJPHC03-S

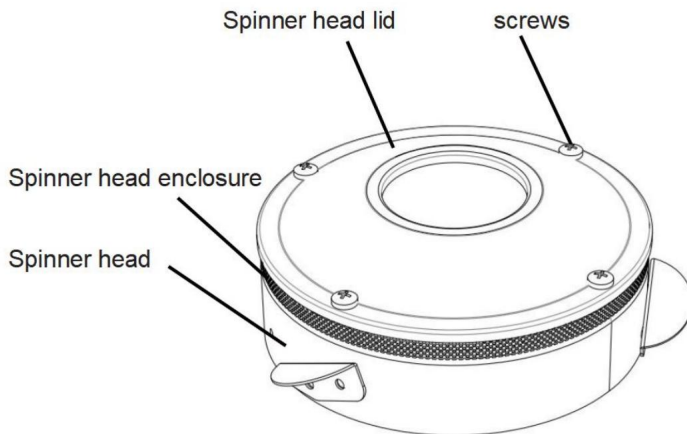

Méthode de nettoyage de la tête rotative 1 :

1. Éteignez la machine, démontez les 4 vis du spinner

assemblage de la tête, retirez le couvercle de la tête et essuyez-le avec un chiffon propre.

2. Démontez le boîtier de la tête rotative de l'appareil et essuyez-le

nettoyer avec un chiffon propre.

3. Nettoyez la tête de rotation et essuyez la surface et les autres zones avec un chiffon propre.

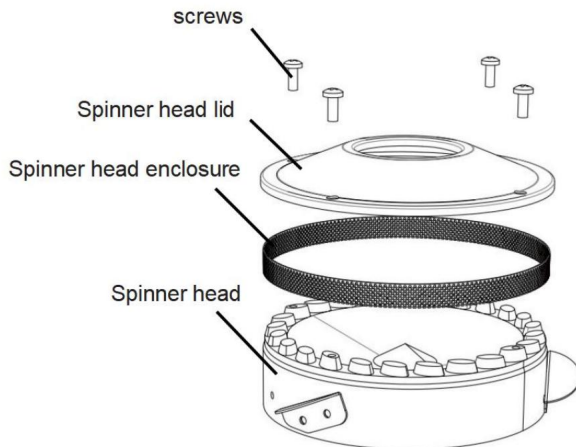

Méthode de nettoyage de la tête rotative 2 :

1. Allumez la machine, lorsque vous sentez que la tête de l'essoreuse est chaude, versez une tasse de
Versez environ 100 ml d'eau dans l'ouverture. Ajoutez le reste du sucre et du sucre en poudre.
pourrait être dissous dans de l'eau chaude, et l'eau pourrait être jetée dans le bol
à travers les petits trous dans le boîtier de la tête rotative.

2. Une fois l'eau complètement versée dans le bol, éteignez la machine et essuyez l'eau dans le bol avec
un chiffon.

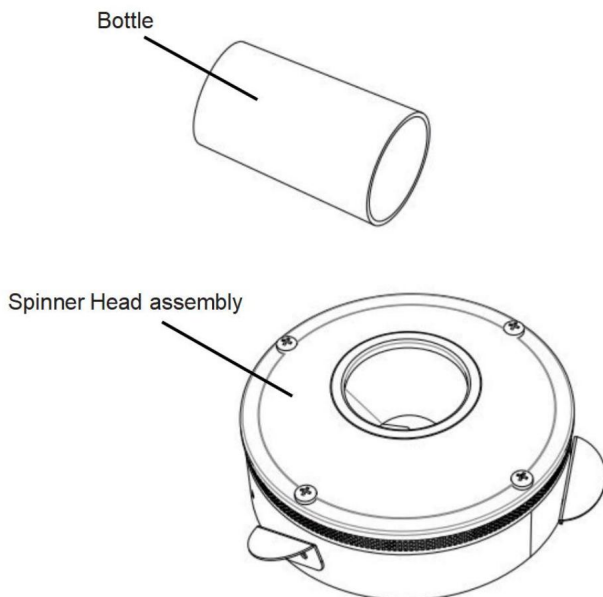

AVIS

1. Il est interdit aux mineurs d'utiliser ce produit.
2. Ne pas approcher le fil d'une surface chaude. Ne pas immerger les cosses. l'appareil dans l'eau ou tout autre liquide. N'utilisez pas de cordons ou de prises endommagés. ou des bouchons.
3. La machine doit être correctement installée avant d'insérer la fiche dans la prise. Lorsque vous ne l'utilisez pas ou avant de le nettoyer, éteignez l'interrupteur, débranchez-le l'alimentation électrique, attendez que la tête rotative cesse de tourner et attendez la machine à refroidir.
4. Ne touchez pas la tête rotative lorsque la machine fonctionne. Ne mettez pas vos mains dans le bol tant que le sucre n'est pas complètement éliminé. Pour éviter brûlures, ne déplacez pas la machine pendant qu'elle fonctionne.
5. Ne touchez pas la fiche ou le fil lorsque la fiche ou le fil est mouillé ou que vos mains sont mouillées. sont mouillés, sinon cela peut provoquer un choc électrique.
6. Le moteur de cette machine est conçu pour avoir un taux de coupure temporaire de 80 %, il faut donc éviter tout fonctionnement continu à long terme. Après le travail en continu pendant une heure, vous devez faire une pause de 20 minutes avant de commencer pour fonctionner, ce qui prolongera considérablement la durée de vie du moteur.
7. Qu'il s'agisse de nettoyage, d'entretien ou d'autres travaux connexes, l'électricité doit d'abord être éteint et la prise d'alimentation doit être débranchée. la machine ne doit pas fonctionner sans charge pendant une longue période.
8. Il est interdit d'utiliser des produits de nettoyage pendant le nettoyage afin d'éviter les agents de nettoyage restant sur la machine pour éviter qu'ils ne soient consommés par erreur.

SCHÉMA DE CIRCUIT

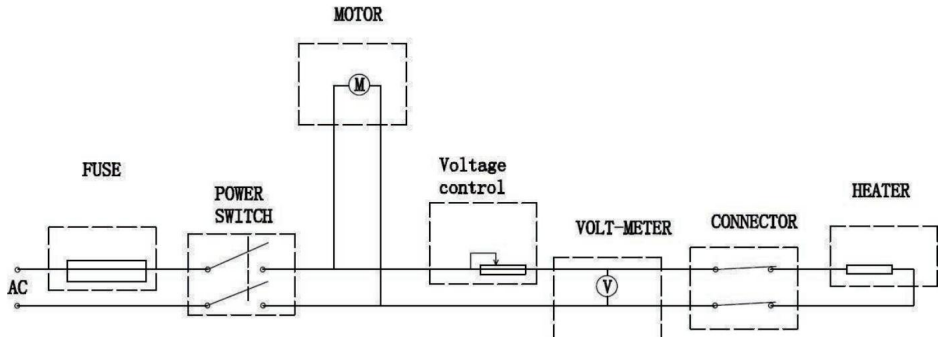

DÉPANNAGE

Défaut : Pas de filament de sucre

1. Vérifiez si la tête rotative tourne ou non et arrêtez-la machine pour détecter si la tête du spinner est chaude.
2. Si la tête rotative ne tourne pas : vérifiez si la machine est sous tension et si le moteur est cassé.
3. Si la tête d'essorage n'est pas chaude : vérifiez si la machine est sous tension allumé, si la tête du Spinner sonne et si la tension est excessif.
4. Dévissez le bouton du fusible sur le panneau ou ouvrez le couvercle du fusible (par exemple Type de comptoir) dans la prise, puis retirez le fusible pour vérifier s'il est grillé.
5. Retirez le déflecteur et le couvercle supérieur et retirez le couvercle par le tête rotative, vous pouvez alors voir l'état interne de la machine. Vérifiez si le balai de charbon est desserré ou ne fonctionne pas, si c'est le cas, remplacez-le avec un nouveau.

AVIS CONCERNANT LES BALAIS DE CHARBON

Veillez remplacer le balai de charbon à temps si les situations suivantes se produisent lors de l'inspection et de l'utilisation de l'entretien de routine :

1. Le balai de charbon produit une étincelle et une fumée relativement importantes.
2. La surface de contact du balai de charbon sur la bague collectrice est inférieure à 70 %.
3. Inadéquation de la pression du ressort de la brosse en carbone, etc.

REEMPLACER LES ÉTAPES DU BALAI DE CHARBON

1. Retirez les vis fixant la plaque déflectrice et le couvercle supérieur et retirez le déflecteur et couvercle supérieur.

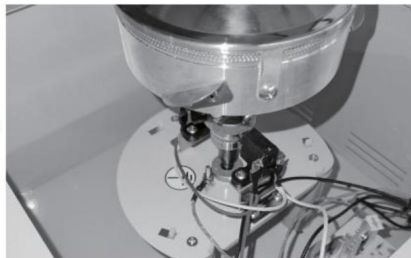

Retirez l'extrémité de connexion du balai de charbon, retirez les vis de fixation et retirez l'ancien balai de charbon. (Afin de faciliter l'installation et démontage, la vis de fixation de la tête rotative peut être retirée en premier pour (augmenter l'espace de fonctionnement)



2. Remplacez le nouveau balai de charbon, placez-le en position et fixez-le avec des vis, puis branchez l'extrémité de connexion.

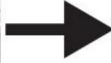
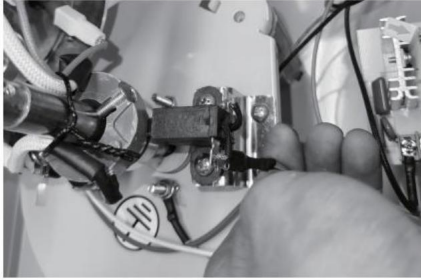

3. Vérifiez l'installation du nouveau balai de charbon (si le ressort et le contact d'installation sont bons)

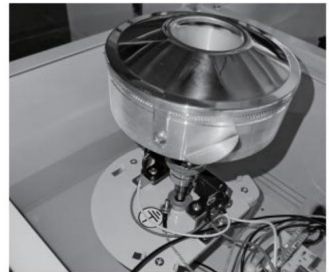
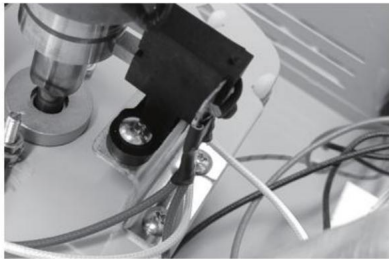

4. Réinstallez le couvercle supérieur et le déflecteur, terminez le remplacement des balais de charbon.



Remarque : le balai de charbon est un consommable et doit être remplacé après une période d'utilisation.

Enregistrez le câblage assemblé avant de démonter le balai de charbon de la machine, facile à réinstaller.

Veuillez utiliser les méthodes de remplacement suivantes pour ces modèles

MHTJJPZY01-S MHTJJPZY02-S MHTJJPZY03-S

MHTJJPHC01-S MHTJJPHC02-S MHTJJPHC03-S

1. Retirez les vis fixant la plaque déflectrice et le couvercle supérieur et retirez le déflecteur et le couvercle supérieur.

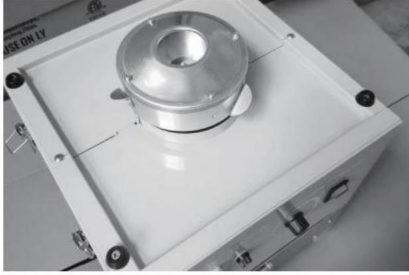

2. Retirez l'extrémité de connexion du balai de charbon, retirez les vis de fixation et retirez l'ancien balai de charbon. (Pour faciliter l'installation et le démontage, vous pouvez d'abord retirer la vis de fixation de la tête rotative afin d'augmenter l'espace de travail.)

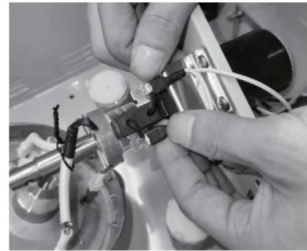
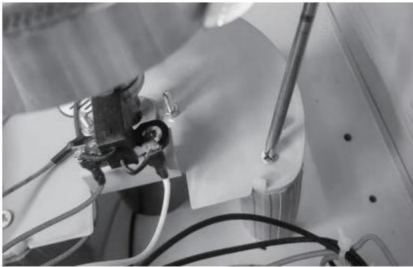

3. Remplacez le nouveau balai de charbon, placez-le en position et fixez-le avec des vis, puis branchez l'extrémité de connexion.

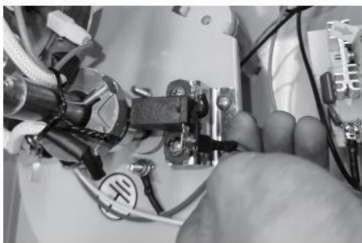

4. Vérifiez l'installation du nouveau balai de charbon (si le ressort et le contact d'installation sont bons).

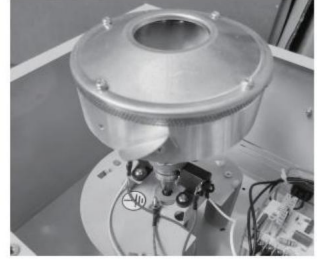
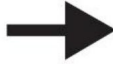

5. Réinstallez le couvercle supérieur et le déflecteur, puis terminez le remplacement des balais de charbon.



Remarque : le balai de charbon est un consommable et doit être remplacé après une période d'utilisation.

Enregistrez le câblage assemblé avant de démonter le balai de charbon de la machine, facile à réinstaller.

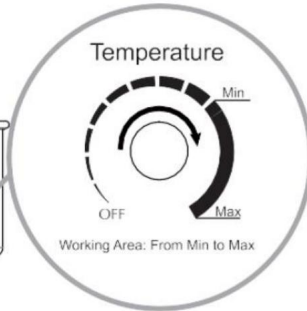
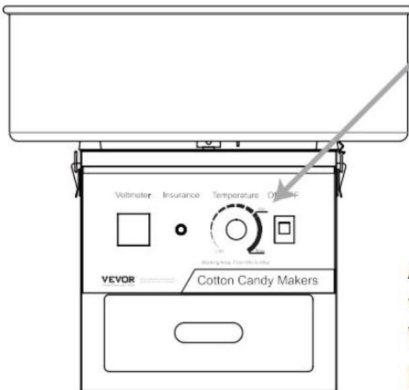

Adjust the voltage knob to Max, and the voltmeter will change with the adjustment. Warm up the machine for 2-3 minutes. After preheating, the voltage can be adjusted according to the user's temperature requirements.

AVERTISSEMENT

Veillez lire attentivement les instructions et les utiliser correctement. Mauvaise utilisation peut entraîner des blessures et endommager le produit. En cas de problème, concernant le produit, veuillez contacter le client. Des rappels spécifiques sont disponibles suit:

1. Les instructions d'utilisation du produit rappellent aux utilisateurs que le produit doit être préchauffé avant utilisation. Ne pas ajouter de sucre directement sans l'allumer au préalable. Utiliser. Attendre environ 2 minutes avant d'ajouter le sucre. Les filaments de sucre sortira pour faire des guimauves.
2. Lors du démarrage et de la première utilisation, vous devez régler le Pour une température optimale, placez le commutateur de contrôle de la température sur la position maximale. lorsque vous travaillez avec des guimauves, ne touchez pas l'équipement de la tête de bonbons avec vos mains. N'utilisez pas d'autres outils pour arrêter l'équipement de force. l'équipement doit être placé sur une plate-forme ou un sol plat pour éviter tout basculement.
3. Il est interdit de rincer le produit directement avec le robinet pour éviter tout dommage à l'ordinateur en raison de l'eau pénétrant dans le produit et rendant le produit inutilisable.
4. Les 8 points noirs sur la boucle inférieure du produit sont traités points de soudure. Ce produit est un sucrier en acier inoxydable. N'hésitez pas à me contacter. de l'utiliser car les taches de rouille ne sont pas un problème de qualité du produit. le produit a passé la certification alimentaire.
5. Veuillez conserver correctement le manuel d'instructions et les accessoires de port. Il existe des vidéos d'installation et des vidéos de dépannage simples en ligne pour votre lecture et référence attentives.
6. Lorsqu'un produit présente un dysfonctionnement, du personnel certifié non professionnel est il n'est pas permis de démarrer la machine pour des réparations afin d'éviter des accidents de sécurité. Veuillez contacter le service client dès que possible.

DÉPANNAGE DE LA BARBE À PAPA

Non.	Description des effets indésirables Phénomènes.	Solution	Remarque
1	Le voyant de l'interrupteur est allumé, non chauffage, allumage.	Remplacer le carbone Brosse.	Vidéo de remplacement de référence. Veuillez contacter le client service pour une vidéo
2	L'interrupteur ne s'allume pas allume, la rotation la tête ne tourne pas, et ça ne chauffe pas.	Remplacer le fusible.	Vidéo de remplacement de référence. Veuillez contacter le client service pour une vidéo
3	Une fois l'alimentation mise sous tension, la lumière s'allume et le aiguille du voltmètre tremblements.	Remplacer pression régulateur soupape.	Vidéo de remplacement de référence. Veuillez contacter le client service pour une vidéo
4	Pas de chauffage, lumière allumée, tête de machine en rotation tournant.	Chute du terminal.	Vidéo de référence de borne de connexion . Veuillez contacter le client service pour une vidéo
5	Pas de chauffage, lumière allumée, tête de machine en rotation rotation, allumage.	Remplacer le carbone Brosse.	Vidéo de remplacement de référence. Veuillez contacter le client service pour une vidéo
6	Le voyant de l'interrupteur est allumé, mais la tête de la machine fait ne pas tourner ni chauffer.	Remplacer pression régulateur soupape.	Vidéo de remplacement de référence. Veuillez contacter le client service pour une vidéo
7	Le voyant de l'interrupteur est allumé, la machine tourne la tête ne tourne pas, mais le chauffage.	Le moteur les terminaux sont lâche ou le moteur est cassé.	

8	Il y a un bruit anormal et un bruit fort.	Amortisseur les piliers sont inégal.	Se référer à l'amortisseur a vidéo de réglage. Veuillez contacter le client service pour une vidéo
9	Il y a de la température, mais la température impossible à atteindre.	Remplacer pression régulateur soupape.	Vidéo de remplacement de référence. Veuillez contacter le client service pour une vidéo
10	Le voyant de l'interrupteur est allumé, il n'y a pas de chauffage et la machine qui tourne la tête tourne.	Remplacer le carbone Brosse.	Vidéo de remplacement de référence. Veuillez contacter le client service pour une vidéo

Fabricant : Shanghaimuxinmuyeyouxiangongsi

Adresse : Shuangchenglu 803nong11hao1602A-1609shi, Baoshanqu, Shanghai
200000 CN.

Importé en Australie : SIHAO PTY LTD. 1 ROKEVA STREET, ASTWOOD
NSW 2122 Australie

Importé aux États-Unis : Sanven Technology Ltd. Suite 250, 9166 Anaheim
Lieu, Rancho Cucamonga, CA 91730

Représentant du Royaume-Uni	
-----------------------------	--

YH CONSULTING LIMITED. A/S YH Consulting
Bureau limité 147, Centurion House, Londres
Route, Staines-upon-Thames, Surrey, TW18 4AX

REPRÉSENTANT DE LA CE	
-----------------------	--

E-CrossStu GmbH
Mainzer Landstr.69,
60329 Francfort-sur-le-Main.

VEVOR[®]
TOUGH TOOLS, HALF PRICE

Assistance technique et certificat de garantie
électronique www.vevor.com/support

VEVOR[®]

TOUGH TOOLS, HALF PRICE

Technischer Support und E-Garantie-Zertifikat www.vevor.com/support

BENUTZER VON ZUCKERWATTE-MACHERN

HANDBUCH

Wir sind weiterhin bestrebt, Ihnen Werkzeuge zu wettbewerbsfähigen Preisen anzubieten. „Sparen Sie die Hälfte“, „Halber Preis“ oder ähnliche Ausdrücke stellen lediglich eine Schätzung der Ersparnis dar, die Sie beim Kauf bestimmter Werkzeuge bei uns im Vergleich zu den großen Top-Marken erzielen können, und decken nicht unbedingt alle von uns angebotenen Werkzeugkategorien ab. Bitte prüfen Sie bei Ihrer Bestellung sorgfältig, ob Sie im Vergleich zu den großen Top-Marken tatsächlich die Hälfte sparen.

VEVOR[®]

TOUGH TOOLS, HALF PRICE

Zuckerwattemaschinen



MHTJXM01F MHTJXM02F MHTJXM03F
MHTJXM01H MHTJXM02H MHTJXM03H
MHTJXM01L MHTJXM02L MHTJXM03L



MHTJJPZY01 MHTJJPZY02 MHTJJPZY03
MHTJJPZY01-S MHTJJPZY02-S MHTJJPZY03-S

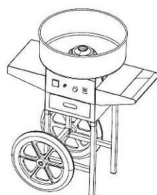



MHTJJPHC01 MHTJJPHC02 MHTJJPHC03
MHTJJPHC01-S MHTJJPHC02-S MHTJJPHC03-S

Brauchen Sie Hilfe? Kontaktieren Sie uns!

Haben Sie Fragen zum Produkt? Benötigen Sie technischen Support? Kontaktieren Sie uns gerne:

Technischer Support und E-Garantie-Zertifikat www.vevor.com/support

Dies ist die Originalanleitung. Bitte lesen Sie alle Anweisungen sorgfältig durch, bevor Sie das Gerät in Betrieb nehmen. VEVOR behält sich das Recht vor, die Bedienungsanleitung klar und deutlich zu interpretieren. Das Aussehen des Produkts hängt vom gelieferten Produkt ab. Bitte haben Sie Verständnis dafür, dass wir Sie nicht erneut über Technologie- oder Software-Updates informieren.

	<p>Warnung - Um das Verletzungsrisiko zu verringern, muss der Benutzer die Anweisungen lesen</p> <p>Lesen Sie das Handbuch sorgfältig durch.</p>
	<p>KORREKTE ENTSORGUNG zur Druckkontrolle</p> <p>Dieses Produkt unterliegt den Bestimmungen der europäischen Richtlinie 2012/19/EU. Das Symbol einer durchgestrichenen Mülltonne weist darauf hin, dass das Produkt einer getrennten Müllentsorgung im Europäischen Union. Dies gilt für das Produkt und alle Zubehörteile gekennzeichnet. Produkte, die mit diesem Symbol gekennzeichnet sind, dürfen nicht mit dem normalen Hausmüll entsorgt werden, sondern müssen eine Sammelstelle für das Recycling von elektrischen und elektronischen Geräten.</p>

WICHTIGE SICHERHEITSHINWEISE

Beim Gebrauch von Elektrogeräten sollten immer grundlegende Sicherheitsvorkehrungen getroffen werden befolgt, einschließlich der folgenden:

1. Lesen Sie alle Anweisungen.

2. Berühren Sie keine heißen Oberflächen. Benutzen Sie Griffe oder Knöpfe.

3. Zum Schutz vor Stromschlägen tauchen Sie Kabel, Stecker oder Geräte nicht in Wasser oder andere Flüssigkeiten.

4. Bei der Verwendung von Geräten durch Kinder oder in deren Nähe ist eine genaue Aufsicht erforderlich.

5. Ziehen Sie den Netzstecker aus der Steckdose, wenn Sie das Gerät nicht benutzen und bevor Sie es reinigen. Lassen Sie es abkühlen, bevor Sie es

An- und Ablegen von Teilen

6. Betreiben Sie kein Gerät mit beschädigtem Kabel oder Stecker oder nachdem das Gerät

Fehlfunktionen oder Schäden jeglicher Art aufweist. Bringen Sie das Gerät zum

Wenden Sie sich zur Überprüfung, Reparatur oder Einstellung an die nächstgelegene autorisierte Serviceeinrichtung.

7. Die Verwendung von Zubehörteilen, die vom Gerät nicht empfohlen werden

Herstellers kann zu Verletzungen führen.

8. Nicht im Freien verwenden.

9. Lassen Sie das Kabel nicht über die Tisch- oder Thekenkante hängen und berühren Sie keine heißen Oberflächen.

10. Nicht auf oder in die Nähe eines heißen Gas- oder Elektrobrenners oder in einen beheizten Ofen stellen.

11. Beim Bewegen eines Geräts mit heißem Öl oder

andere heiße Flüssigkeiten.

12. Stecken Sie den Stecker immer zuerst in das Gerät und dann in die Steckdose.

trennen Sie die Verbindung, schalten Sie einen beliebigen Regler auf „Aus“ und ziehen Sie dann den Stecker aus der Steckdose.

13. Verwenden Sie die Geräte nicht für andere als die vorgesehenen Zwecke.

14. Nur für den Hausgebrauch.

BEWAHREN SIE DIESE ANWEISUNGEN AUF

Hinweis zum Kabel:

Ein kurzes Netzkabel wird mitgeliefert, um das Risiko zu verringern,

sich in einem längeren Kabel verfangen oder darüber stolpern. Verlängerungskabel sind erhältlich und können

können verwendet werden, wenn bei ihrer Verwendung Vorsicht walten gelassen wird. Wenn ein Verlängerungskabel verwendet wird:

1) Die angegebene elektrische Leistung des Verlängerungskabels sollte mindestens so hoch sein wie die elektrische Nennleistung des Geräts;

2) Das Kabel sollte so verlegt werden, dass es nicht über die Arbeitsplatte oder

Tischplatte, wo Kinder daran ziehen oder unbeabsichtigt darüber stolpern können; und



3) Das Verlängerungskabel sollte ein geerdetes 3-adriges Kabel sein.

PRODUKTPARAMETER

Modell	Heizung Plattenleistung	Maße (mm)	Stromspannung	Frequenz
MHTJXM01F MHTJXM01H MHTJXM01L	1000 W	518*518*415	Wechselstrom 120 V	60 Hz
MHTJXM02F MHTJXM03F MHTJXM02H MHTJXM03H MHTJXM02L MHTJXM03L			AC220-240V 50/60Hz	
MHTJJPZY01 MHTJJPZY01-S		518*518*485 520*520*447	Wechselstrom 120 V	60 Hz







MHTJJPZY02 MHTJJPZY03	518*518*485	AC220-240V 50/60Hz	
MHTJJPZY02-S MHTJJPZY03-S	520*520*447		
MHTJJPHC01	518*820*1000	Wechselstrom 120 V	60 Hz
MHTJJPHC01-S	819*520*955		
MHTJJPHC02 MHTJJPHC03	518*820*1000	AC220-240V 50/60Hz	
MHTJJPHC02-S MHTJJPHC03-S	819*520*955		

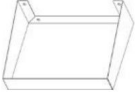

PACKLISTE

Artikel	Teilename	MENGE	Bild
1	Zuckerwattemaschine	1 STÜCK	
2	Edelstahlschüssel	1 STÜCK	
3	Edelstahl Zucker Scoop	1 STÜCK	
4	Sicherung	1 STÜCK	
5	Netzkabel	1 STÜCK	
6	Bedienungsanleitung	1 STÜCK	
7	Installationstools Hinweis: Für den Cart-Stil nur Einsetzen.	1 Satz	

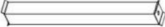
ZUBEHÖRLISTE FÜR INSTALLATIONSKITS

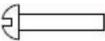
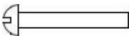
Hinweis: Nur die Maschinen im Wagenstil werden mit den Installationskits geliefert.

Artikel	Teilename	MENGE	Bild
1	Rad	2 Stück	
2	Tisch	1 STÜCK	
3	Handhaben	1 STÜCK	
4	(P1) - Lange Klammer	2 Stück	
5	(P2)-Kurze Halterung (Rad Montage)	2 Stück	
6	(P3)-Querbefestigungswinkel	3 Stück	
7	Kunststoffpolster	2 Stück	
8	Schrauben (M8*70)	2 Stück	
9	Schraube (M5*12)	16 Stück	
10	Schraube (M5*35)	6 Stück	

11	16 Dichtung	2 Stück	
12	13 Dichtung	2 Stück	

PRODUKTZUSAMMENSETZUNGSDIAGRAMM

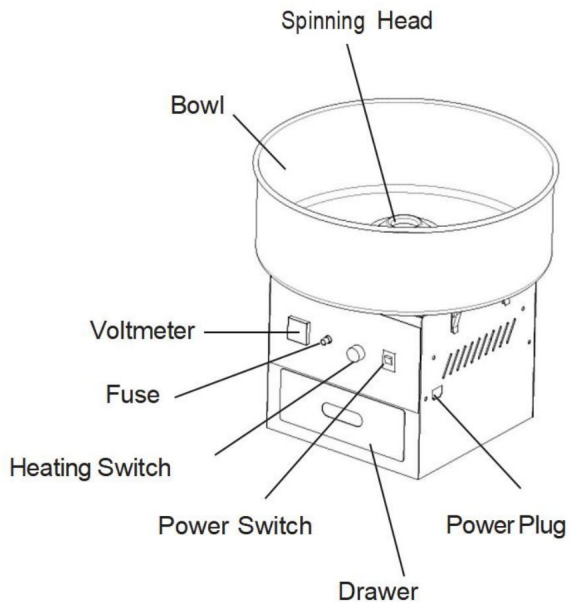

Cotton Candy Machine
(Countertop Type with Cabinet)

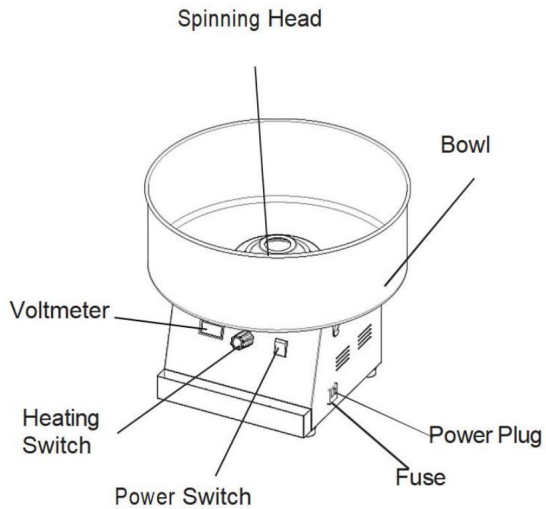

Cotton Candy Machine
(Countertop Type)

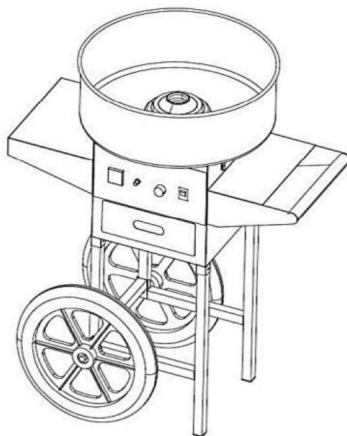

Cotton Candy
Machine (Cart Type)

Bitte montieren Sie die Räder für den Wagentyp in der folgenden Reihenfolge.

1. Verwenden Sie Schrauben (M5*12) und Schrauben (M5*35), um die Halterung wie folgt zu montieren wie in der Abbildung dargestellt. Die Installationsschritte sind auf beiden Seiten gleich.

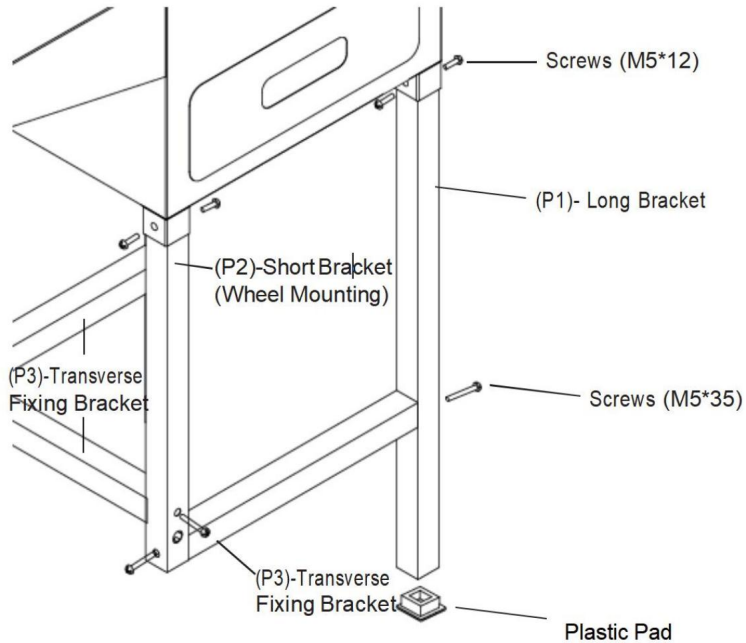

2. Montieren Sie zwei Räder mit zwei Schrauben (M8*70) unter dem Rahmen.

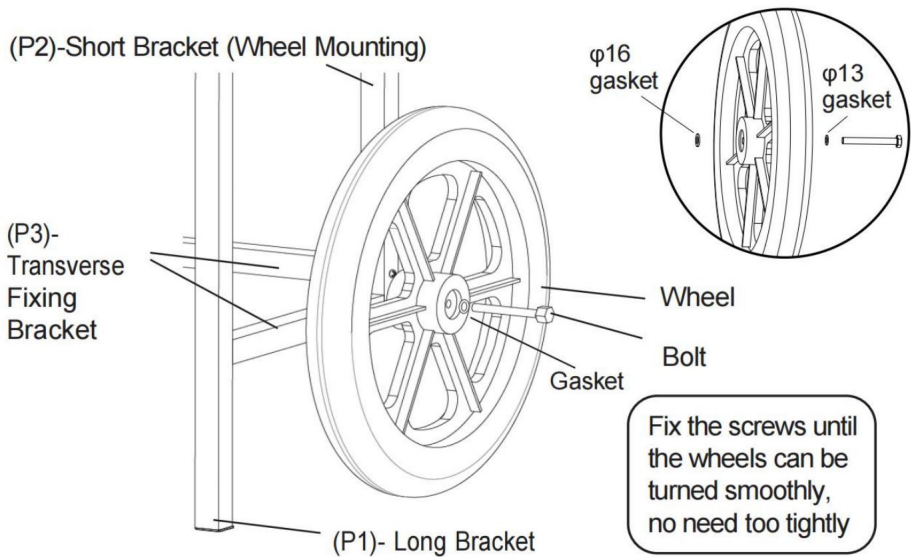

3. Installieren Sie den Tisch auf der linken Seite des Hauptkörpers und installieren Sie den Schiebegriff auf der rechten Seite mit 8 Schrauben (M5 * 12).

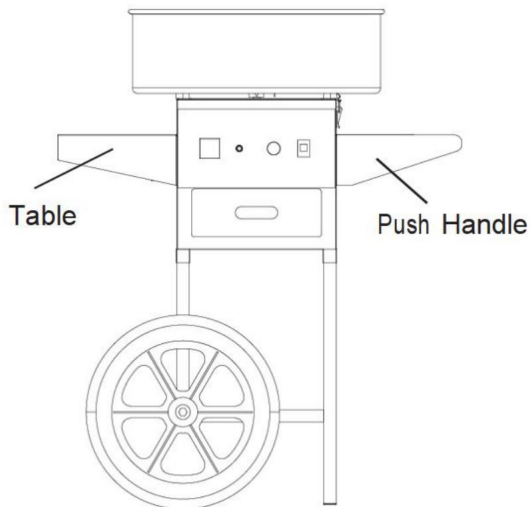
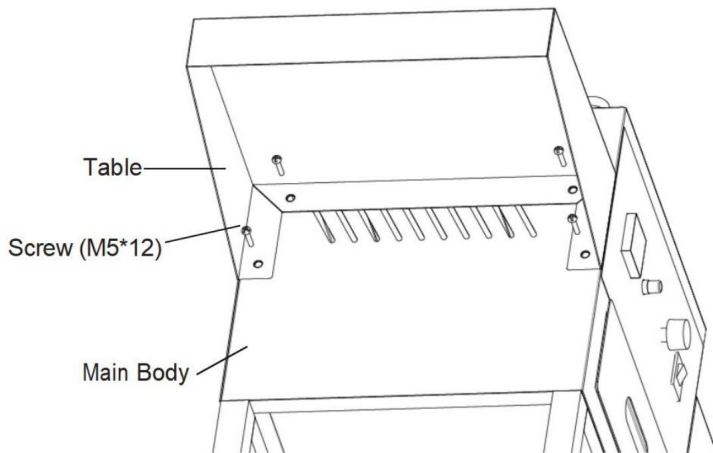

4. Legen Sie die Edelstahlpfanne auf die Box und befestigen Sie sie mit den 4 Verschlussklammern auf beiden Seiten.

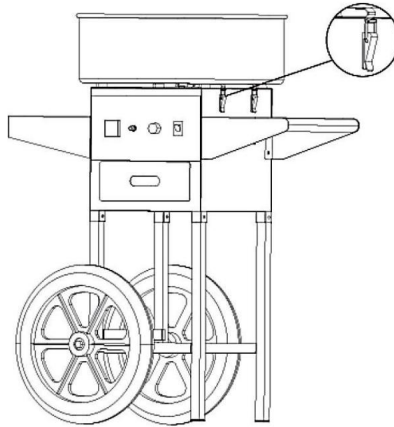

5. Nach Abschluss der Montage ist das Gerät einsatzbereit. Bewahren Sie die anderen Komponenten, die während des Gebrauchs oder der Wartung benötigt werden, ordnungsgemäß auf.

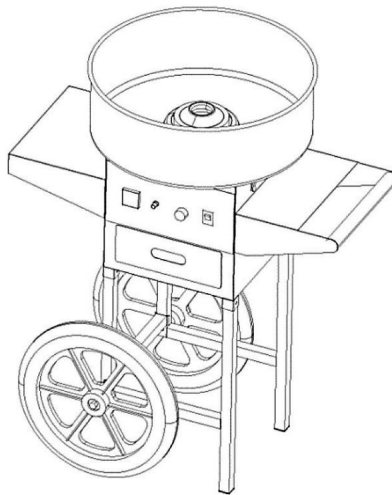

VORSICHTSMASSNAHMEN IM BETRIEBSZUSTAND

1. Bitte lesen Sie diese Anleitung vor Gebrauch sorgfältig durch. Um die Vorteile voll auszuschöpfen und zufriedenstellende Ergebnisse zu erzielen, sollten Sie sich mit dem Aufbau und der Funktion der Maschine vertraut machen und sich mit ihren Hauptteilen und den damit verbundenen Sicherheitsvorkehrungen vertraut machen.

2. Nachdem Sie die Maschine aus der Verpackung genommen haben, spülen Sie die Schüssel und den Schleudergang

Kopf mit einer kleinen Menge sauberem Wasser, und wischen Sie dann die Wasserflecken mit einem weichen Tuch.

3. Die Maschine sollte auf einer unterstützten Werkbank installiert werden, wobei ein Abstand eingehalten werden sollte vom Boden.

4. Bevor Sie die Maschine starten, prüfen Sie bitte, ob die Spannung des

Die verwendete Stromversorgung entspricht der Spannung der verwendeten Maschine. Stellen Sie sicher,

Stellen Sie sicher, dass der Kontakt zwischen der Steckdose und der Maschine den Sicherheitsanforderungen entspricht.

Standards, der Fehlerstromschutzschalter und das Erdungskabel sind installiert und

alles entspricht dem Strombedarf.

BEDIENUNGSANLEITUNG

1. Drücken Sie den Schalter, um die Maschine einzuschalten, und warten Sie 1–2 Minuten.

Beobachten Sie, ob die Maschine reibungslos läuft, wenn der Spinnkopf von

die Maschine dreht. Wenn die Vibration zu stark ist, muss die Maschine

eingestellt werden. Dabei ist auf einen sicheren Stand der Maschine zu achten.

2. Stellen Sie den Spannungsregler auf Max, und das Voltmeter ändert sich mit der

Einstellung. Wärmen Sie die Maschine 2-3 Minuten lang auf. Nach dem Vorheizen

Die Spannung kann entsprechend den Temperaturanforderungen des Benutzers angepasst werden.

3. Zuerst einen halben Teelöffel Zucker einfüllen, den Erhitzungsgrad prüfen und

Zuckerproduktion. Wenn alles in Ordnung ist, dann gießen Sie einen Löffel sauber

weißer Zucker in der Mitte des Spinnerkopfes.

4. Nach etwa 3 Sekunden beginnt die Zuckerwatte herauszuspritzen. Nehmen Sie

Bambusstab und drehen Sie ihn einige Male entlang der Innenwand der Schüssel.

Dann legen Sie den Stick horizontal und drehen Sie ihn über den Spinnkopf, um

Zuckerwatte formen. Durch Kippen der Stäbchen können verschiedene Formen entstehen.

5. Wenn Sie genügend Zuckerwatte hergestellt haben, schalten Sie die Maschine aus.

BEDIENUNGSANLEITUNG

1. Die Maschine muss nach der Zuckerwatteherstellung gereinigt werden, da sonst der Spinnkopf

verstopfen kann. Lassen Sie die Maschine laufen

Während des Reinigungsvorgangs gießen Sie eine kleine Menge Wasser in den Rotor, dann

Der Rotor schüttelt das Wasser langsam ab. Schalten Sie danach die Maschine aus und

Reinigen Sie es mit einem trockenen, weichen Tuch.

2. Wenn der Spinnkopf blockiert ist, schalten Sie die Maschine aus und öffnen Sie den Spinnkopf Kopf, dann den verbrannten Zucker aufwischen.

3. Waschen Sie die Maschine nicht mit Reinigungsmitteln wie Waschpulver.

4. Spülen Sie die Maschine nicht direkt mit Wasser aus.

Bitte verwenden Sie für diese Modelle die folgenden Reinigungsmethoden

MHTJJPZY01-S MHTJJPZY02-S MHTJJPZY03-S

MHTJJPHC01-S MHTJJPHC02-S MHTJJPHC03-S

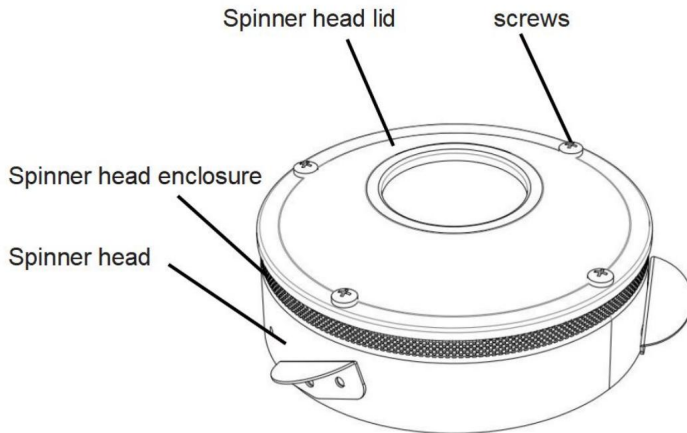

Reinigungsmethode 1 für den Spinnkopf:

1. Schalten Sie die Maschine aus, demontieren Sie die 4 Schrauben am Spinner Kopfbaugruppe, entfernen Sie den Kopfdeckel und wischen Sie ihn mit einem sauberen Lappen ab.
2. Demontieren Sie das Spinnerkopfgehäuse vom Gerät und wischen Sie es ab mit einem sauberen Lappen reinigen.
3. Reinigen Sie den Spinnkopf und wischen Sie die Oberfläche und andere Bereiche mit einem sauberen Lappen.

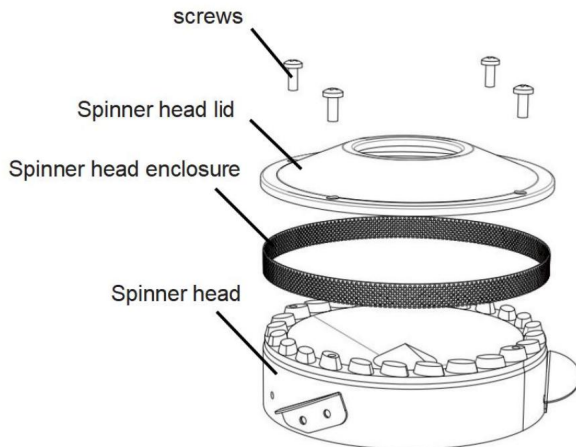

Reinigungsmethode 2 für den Spinnkopf:

1. Schalten Sie die Maschine ein. Wenn der Spinnkopf heiß ist, gießen Sie eine Tasse Wasser (ca. 100ml) in die Öffnung geben. Den restlichen Zucker und Zuckerseide könnte durch heißes Wasser aufgelöst werden, und das Wasser in die Schüssel geworfen werden durch die kleinen Löcher im Gehäuse des Spinnerkopfes.

2. Nachdem das gesamte Wasser in die Schüssel gegossen wurde, schalten Sie die Maschine aus und wischen Sie das Wasser in der Schüssel mit einem Lappen auf.

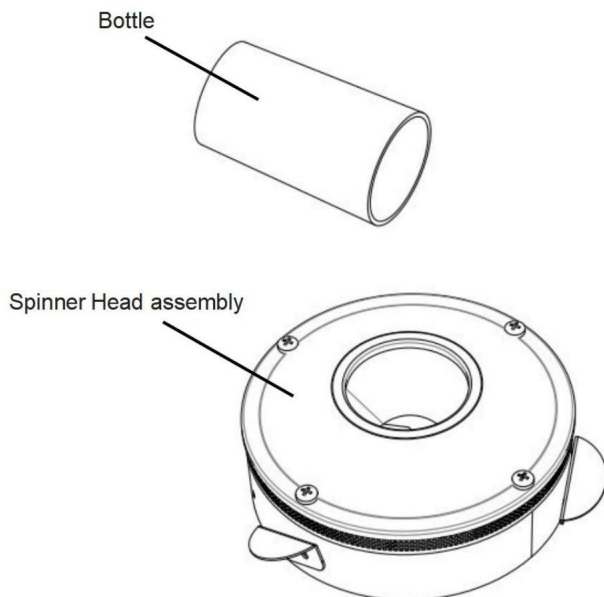

BEACHTEN

1. Minderjährigen ist die Nutzung dieses Produkts untersagt.
2. Legen Sie den Draht nicht in die Nähe der heißen Oberfläche. Tauchen Sie die Ösen nicht in die Maschine in Wasser oder andere Flüssigkeiten. Verwenden Sie keine beschädigten Kabel, Steckdosen oder Stecker.
3. Die Maschine muss ordnungsgemäß installiert sein, bevor der Stecker in aus der Steckdose. Bei Nichtgebrauch oder vor der Reinigung schalten Sie das Gerät aus, ziehen die Stromversorgung, warten Sie, bis der rotierende Kopf aufhört zu rotieren, und warten Sie auf Lassen Sie die Maschine abkühlen.
4. Berühren Sie den rotierenden Spinnkopf nicht, wenn die Maschine in Betrieb ist. Greifen Sie nicht mit den Händen in die Schüssel, bis der Zucker weg ist. Um zu vermeiden Verbrennungen können dazu führen, dass die Maschine während des Betriebs nicht bewegt wird.
5. Berühren Sie den Stecker oder das Kabel nicht, wenn der Stecker oder das Kabel nass ist oder Ihre Hände nass sind, da es sonst zu einem Stromschlag kommen kann.
6. Der Motor dieser Maschine ist so ausgelegt, dass er eine vorübergehende Abschalttrate von 80%, daher sollte ein längerer Dauerbetrieb vermieden werden. Nach dem Arbeiten ununterbrochen für eine Stunde, sollten Sie 20 Minuten pausieren, bevor Sie beginnen zu arbeiten, was die Lebensdauer des Motors erheblich verlängert.
7. Ob Reinigung, Wartung und andere damit verbundene Arbeiten, die Kraft sollte zuerst ausgeschaltet und der Netzstecker gezogen werden. Die Die Maschine darf nicht über längere Zeit ohne Last laufen.
8. Bei der Reinigung dürfen keine Reinigungsmittel verwendet werden, um die auf der Maschine verbliebenen Reinigungsmittel werden nicht von Fehler.

SCHALTBILD

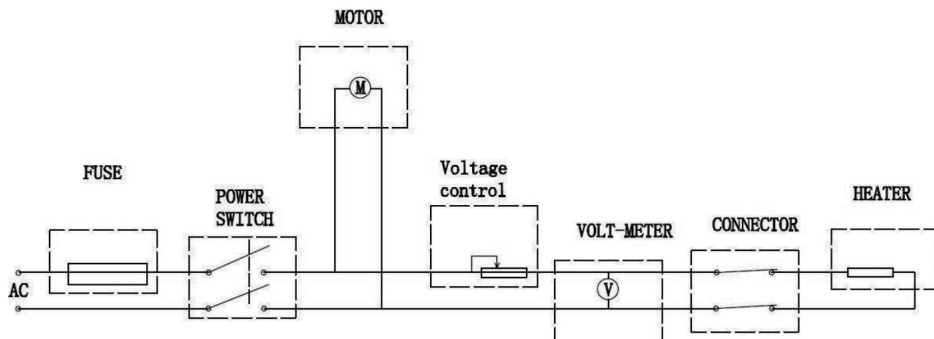

FEHLERBEHEBUNG

Fehler: Kein Zuckerfilament

1. Überprüfen Sie, ob sich der Spinnerkopf dreht oder nicht, und stoppen Sie den Maschine, um zu erkennen, ob der Spinnkopf heiß ist.
2. Wenn sich der Spinnerkopf nicht dreht: Überprüfen Sie, ob die Maschine eingeschaltet ist und ob der Motor defekt ist.
3. Wenn der Spinnerkopf nicht heiß ist: Überprüfen Sie, ob die Maschine mit Strom versorgt wird eingeschaltet ist, ob der Spinnerkopf klingelt und ob die Spannung übermäßig.
4. Schrauben Sie den Sicherungsknopf auf der Schalttafel ab oder hebeln Sie die Sicherungsabdeckung auf (für Arbeitsplattentyp) in die Steckdose, dann nehmen Sie die Sicherung heraus, um zu prüfen, ob sie ist durchgebrannt.
5. Entfernen Sie die Schallwand und die obere Abdeckung und nehmen Sie die Abdeckung durch die Spinnkopf, dann können Sie den inneren Zustand der Maschine sehen.
Prüfen Sie, ob die Kohlebürste locker ist oder nicht funktioniert. Wenn ja, ersetzen Sie sie durch ein neues.

HINWEIS FÜR KOHLEBÜRSTEN

Bitte ersetzen Sie die Kohlebürste rechtzeitig, wenn die folgenden Situationen eintreten bei der routinemäßigen Wartung, Inspektion und Verwendung:

1. Die Kohlebürste erzeugt relativ viel Funken und Rauch.
2. Die Kontaktfläche der Kohlebürste auf dem Schleifring beträgt weniger als 70 %.
3. Federdruck der Kohlebürsten stimmt nicht überein usw.

ERSETZEN SIE DIE KOHLEBÜRSTENSCHRITTE

1. Die Schrauben entfernen, mit denen die Schallwand und die obere Abdeckung befestigt sind, und die Schallwand und obere Abdeckung.

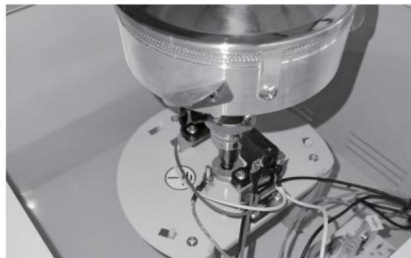

Entfernen Sie das Anschlussende der Kohlebürste, entfernen Sie die Befestigungsschrauben und nehmen Sie die alte Kohlebürste heraus. (Um die Installation zu erleichtern und Bei der Demontage kann zunächst die Befestigungsschraube des Spinnerkopfes entfernt werden, um den Betriebsraum vergrößern)



2. Neue Kohlebürste einsetzen, aufsetzen und mit Schrauben fixieren, Anschlussende einstecken.

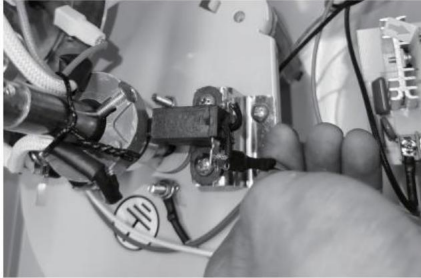

3. Überprüfen Sie die Installation der neuen Kohlebürste. (ob die Feder und der Installationskontakt gut sind)

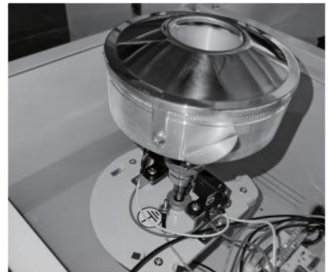
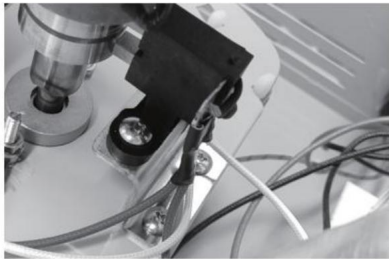

4. Bringen Sie die obere Abdeckung und die Schallwand wieder an und schließen Sie den Austausch der Kohlebürste ab.



Hinweis: Die Kohlebürste ist eine

Verbrauchsmaterial und sollte nach einer gewissen

Nutzungsdauer ausgetauscht werden.

Notieren Sie die Verkabelung vor der

Demontage der Kohlebürste von der

Maschine, damit sie leichter wieder eingebaut werden kann.

Bitte verwenden Sie für diese Modelle die folgenden Austauschmethoden

MHTJJPZY01-S MHTJJPZY02-S MHTJJPZY03-S

MHTJJPHC01-S MHTJJPHC02-S MHTJJPHC03-S

1. Entfernen Sie die Schrauben, mit denen die Schallwand und die obere Abdeckung befestigt sind, und nehmen Sie die Schallwand und die obere Abdeckung ab.

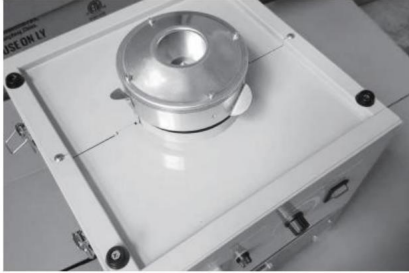

2. Entfernen Sie das Anschlussende der Kohlebürste, entfernen Sie die Befestigungsschrauben und nehmen Sie die alte Kohlebürste heraus. (Um die Montage und Demontage zu erleichtern, kann zuerst die Befestigungsschraube des Spinnerkopfes entfernt werden, um den Arbeitsraum zu vergrößern.)

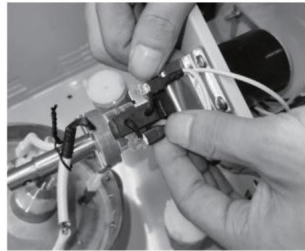

3. Neue Kohlebürste einsetzen, aufsetzen und mit Schrauben fixieren, Anschlussende einstecken.

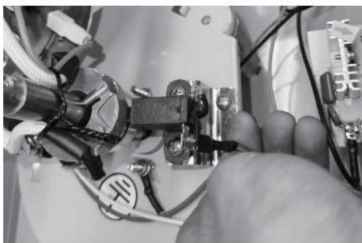

4. Überprüfen Sie die Installation der neuen Kohlebürste. (ob die Feder und der Installationskontakt gut sind)

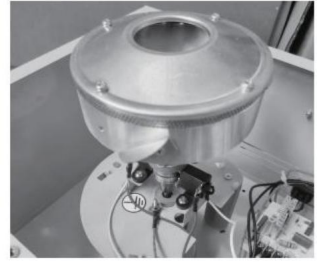

5. Bringen Sie die obere Abdeckung und die Schallwand wieder an und schließen Sie den Austausch der Kohlebürste ab.



Hinweis: Die Kohlebürste ist eine

Verbrauchsmaterial und sollte nach einer gewissen Nutzungsdauer ausgetauscht werden.

Notieren Sie die Verkabelung vor der Demontage der Kohlebürste von der Maschine, damit sie leichter wieder eingebaut werden kann.

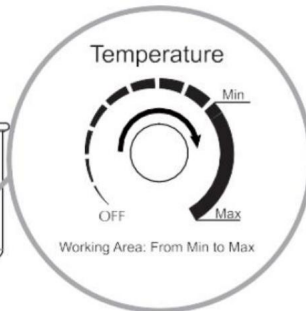
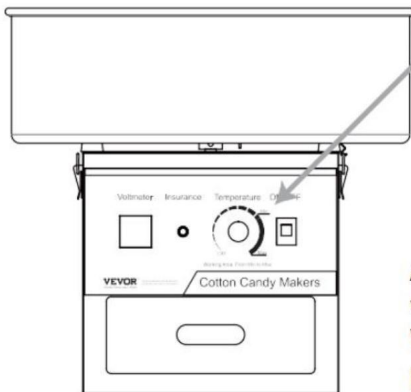

Adjust the voltage knob to Max, and the voltmeter will change with the adjustment. Warm up the machine for 2-3 minutes. After preheating, the voltage can be adjusted according to the user's temperature requirements.

WARNUNG

Bitte lesen Sie die Anweisungen sorgfältig durch und wenden Sie sie richtig an. Falsche Anwendung kann zu Verletzungen und Produktschäden führen. Wenn ein Problem auftritt mit dem Produkt, kontaktieren Sie bitte den Kunden. Besondere Erinnerungen sind als

Folgendes ist zu beachten:

1. Die Gebrauchsanweisung erinnert den Benutzer daran, dass das Produkt vor dem Gebrauch vorgeheizt. Geben Sie keinen Zucker direkt hinzu, ohne ihn vorher einzuschalten verwenden. Warten Sie etwa 2 Minuten, bevor Sie Zucker hinzufügen. Dann die Zuckerstränge wird herauskommen, um Marshmallows zu machen.
2. Bei der ersten Inbetriebnahme und Verwendung müssen Sie die Temperaturregler auf die maximale Position für das Beste. Wenn Arbeiten mit Marshmallows, berühren Sie nicht die Candy Head Ausrüstung mit Ihre Hände. Verwenden Sie keine anderen Werkzeuge, um das Gerät gewaltsam zu stoppen. Die Um ein Umkippen zu vermeiden, muss das Gerät auf einer Plattform oder einem ebenen Untergrund aufgestellt werden.
3. Es ist verboten, das Produkt direkt mit dem Wasserhahn abzuspülen, um Schäden zu vermeiden am Computer, da Wasser in das Produkt eindringt und das Produkt unbrauchbar.
4. Die 8 schwarzen Flecken auf der unteren Schnalle des Produkts sind Prozess Schweißpunkte. Das Produkt ist eine Zuckerdose aus Edelstahl. Bitte zögern Sie nicht zu verwenden, da Rostflecken kein Qualitätsproblem darstellen. Das gesamte Das Produkt hat die Lebensmittelzertifizierung bestanden.
5. Bitte bewahren Sie die Bedienungsanleitung und das Tragezubehör ordnungsgemäß auf. Es gibt Installationsvideos und einfache Videos zur Fehlerbehebung online für Ihr sorgfältiges Lesen und Nachschlagen.
6. Bei einer Fehlfunktion eines Produkts ist nicht-professionelles, zertifiziertes Personal Um Sicherheitsunfälle zu vermeiden, darf die Maschine für Reparaturen nicht gestartet werden. Bitte wenden Sie sich so schnell wie möglich an den Kundendienst.

FEHLERBEHEBUNG BEI ZUCKERWATTE

NEIN.	Beschreibung von Adverse Phänomene.	Lösung	Bemerkung
1	Das Schalterlicht ist an, kein Heizung, Zündung.	Kohlenstoff ersetzen Bürste.	Referenz-Ersatzvideo. Bitte wenden Sie sich an den Kunden Service für ein Video
2	Die Schalterbeleuchtung leuchtet nicht leuchten, die sich drehenden Kopf dreht sich nicht und es heizt nicht.	Sicherung ersetzen .	Referenz-Ersatzvideo. Bitte wenden Sie sich an den Kunden Service für ein Video
3	Nach dem Einschalten der Stromversorgung schaltet sich das Licht ein und Voltmeterzeiger schüttelt.	Ersetzen Druck regulierend Ventil.	Referenz-Ersatzvideo. Bitte wenden Sie sich an den Kunden Service für ein Video
4	Keine Heizung, Licht an, Maschinenkopf dreht sich rotierend.	Terminal fällt ab.	Referenzvideo von Anschlussklemme . Bitte wenden Sie sich an den Kunden Service für ein Video
5	Keine Heizung, Licht an, Maschinenkopf dreht sich Drehen, Zündung.	Kohlenstoff ersetzen Bürste.	Referenz-Ersatzvideo. Bitte wenden Sie sich an den Kunden Service für ein Video
6	Die Schalterleuchte leuchtet, aber der Maschinenkopf nicht drehen oder erhitzen.	Ersetzen Druck regulierend Ventil.	Referenz-Ersatzvideo. Bitte wenden Sie sich an den Kunden Service für ein Video
7	Das Schalterlicht ist an, die Maschine dreht sich Kopf dreht sich nicht, aber Heizung.	Der Motor Terminals sind lose oder die Motor ist kaputt.	

8	Es gibt ungewöhnliche Geräusche und laute Geräusche.	Stoßdämpfer Säulen sind uneben.	Siehe Stoßdämpfer a Anpassungsvideo. Bitte wenden Sie sich an den Kunden Service für ein Video
9	Es gibt Temperatur, aber die Temperatur nicht erreichbar.	Ersetzen Druck regulierend Ventil.	Referenz-Ersatzvideo. Bitte wenden Sie sich an den Kunden Service für ein Video
10	Die Schalterleuchte leuchtet, es erfolgt keine Heizung, die Maschine dreht sich Kopf dreht sich.	Kohlenstoff ersetzen Bürste.	Referenz-Ersatzvideo. Bitte wenden Sie sich an den Kunden Service für ein Video

Hersteller: Shanghaimuxinmuyeyouxiangongsi

Adresse: Shuangchenglu 803nong11hao1602A-1609shi, Baoshanqu, Shanghai 200000 CN.

Importiert nach AUS: SIHAO PTY LTD. 1 ROKEVA STREETEASTWOOD NSW 2122 Australien

Importiert in die USA: Sanven Technology Ltd. Suite 250, 9166 Anaheim Place, Rancho Cucamonga, CA 91730

Britische Republik	
---------------------------	--

YH CONSULTING LIMITED. C/O YH Consulting Limited Office 147, Centurion House, London Straße, Staines-upon-Thames, Surrey, TW18 4AX

EG-Vertreter	
---------------------	--

E-CrossStu GmbH
Mainzer Landstr.69,
60329 Frankfurt am Main.

VEVOR®
TOUGH TOOLS, HALF PRICE

Technischer Support und E-Garantie-Zertifikat
www.vevor.com/support

VEVOR[®]

TOUGH TOOLS, HALF PRICE

Supporto tecnico e certificato di garanzia elettronica www.vevor.com/support

PRODUTTORI DI ZUCCHERO FILATO UTENTI

MANUALE

Continuiamo a impegnarci per fornirvi strumenti a prezzi competitivi.

"Risparmia la metà", "Metà prezzo" o qualsiasi altra espressione simile da noi utilizzata rappresenta solo una stima del risparmio che potresti ottenere acquistando determinati utensili con noi rispetto ai principali marchi principali e non significa necessariamente coprire tutte le categorie di utensili da noi offerti. Ti ricordiamo gentilmente di verificare attentamente quando effettui un ordine con noi se stai effettivamente risparmiando la metà rispetto ai principali marchi principali.

VEVOR®

TOUGH TOOLS, HALF PRICE

PRODUTTORI DI ZUCCHERO FILATO



Modello: MHTJXM01F Modello: MHTJXM02F Modello: MHTJXM03F
Modello: MHTJXM01H Modello: MHTJXM02H Modello: MHTJXM03H
Modello: MHTJXM01L Modello: MHTJXM02L Modello: MHTJXM03L



Italiano:

Modello: MHTJJPZY01-S Modello: MHTJJPZY02-S Modello: MHTJJPZY03-S



MHTJJPHC01 MHTJJPHC02 MHTJJPHC03

Modello: MHTJJPHC01-S Modello: MHTJJPHC02-S Modello: MHTJJPHC03-S



HAI BISOGNO DI AIUTO? CONTATTACI!

Hai domande sul prodotto? Hai bisogno di supporto tecnico? Non esitare a contattarci:

Supporto

**tecnico e certificato di garanzia elettronica [www.vevor.com/
support](http://www.vevor.com/support)**

Questa è l'istruzione originale, si prega di leggere attentamente tutte le istruzioni del manuale prima di utilizzare. VEVOR si riserva una chiara interpretazione del nostro manuale utente. L'aspetto del prodotto sarà soggetto al prodotto ricevuto. Vi preghiamo di perdonarci se non vi informeremo di nuovo se ci sono aggiornamenti tecnologici o software sul nostro prodotto.

	<p>Attenzione: per ridurre il rischio di lesioni, l'utente deve leggere le istruzioni manuale con attenzione.</p>
	<p>SMALTIMENTO CORRETTO per il Controllo della Pressione</p> <p>Questo prodotto è soggetto alle disposizioni della Direttiva Europea 2012/19/UE. Il simbolo raffigurante un bidone della spazzatura barrato indica che il prodotto richiede una raccolta differenziata dei rifiuti Unione Europea. Ciò si applica al prodotto e a tutti gli accessori contrassegnati con questo simbolo. I prodotti contrassegnati come tali non possono essere smaltiti con i normali rifiuti domestici, ma deve essere portato un punto di raccolta per il riciclaggio di apparecchiature elettriche ed elettroniche.</p>

IMPORTANTI MISURE DI SICUREZZA

Quando si utilizzano apparecchi elettrici, è necessario adottare sempre le precauzioni di sicurezza di base seguito incluso quanto segue:

1. Leggere tutte le istruzioni.
2. Non toccare le superfici calde. Utilizzare maniglie o manopole.
3. Per proteggersi dalle scosse elettriche non immergere il cavo, le spine o l'apparecchio in acqua o altro liquido.
4. È necessaria un'attenta supervisione quando un apparecchio viene utilizzato da bambini o nelle loro vicinanze.
5. Scollegare dalla presa quando non in uso e prima di pulire. Lasciare raffreddare prima mettere o togliere parti
6. Non utilizzare alcun apparecchio con un cavo o una spina danneggiati o dopo che l'apparecchio malfunzionamenti o è stato danneggiato in qualsiasi modo. Restituire l'apparecchio al centro di assistenza autorizzato più vicino per un controllo, una riparazione o una regolazione.
7. L'uso di accessori non consigliati dall'apparecchio produttore può causare lesioni.
8. Non utilizzare all'aperto.
9. Non lasciare che il cavo penda dal bordo del tavolo o del bancone o che tocchi superfici calde.
10. Non posizionare sopra o vicino a un fornello a gas o elettrico caldo, oppure in un forno caldo.
11. Prestare la massima attenzione quando si sposta un apparecchio contenente olio caldo o altri liquidi caldi.

12. Collegare sempre prima la spina all'apparecchio, quindi collegare il cavo alla presa a muro. Per scollegare, posizionare un qualsiasi comando su "off", quindi staccare la spina dalla presa a muro.
13. Non utilizzare gli elettrodomestici per scopi diversi da quelli previsti.
14. Solo per uso domestico.

SALVA QUESTE ISTRUZIONI

Nota per il cavo:

Viene fornito un cavo di alimentazione corto per ridurre il rischio derivante dall'esposizione impigliato o inciampando in un cavo più lungo. Sono disponibili prolunghie che possono essere utilizzati se si presta attenzione al loro utilizzo. Se si utilizza una prolunga:





- 1) La potenza elettrica nominale indicata sulla prolunga deve essere almeno pari a quella la potenza elettrica nominale dell'apparecchio;
- 2) Il cavo deve essere disposto in modo che non cada sul piano di lavoro o piano del tavolo dove i bambini potrebbero tirarlo su o inciamparci involontariamente; e
- 3) La prolunga deve essere un cavo a 3 fili con messa a terra.

PARAMETRI DEL PRODOTTO

Modello	Riscaldamento Potenza della piastra	Dimensioni (mm)	Voltaggio	Frequenza
Numero di modello: MHTJXM01F Numero di modello: MHTJXM01H Modello MHTJXM01L	1000W	518*518*415	AC120V	60 Hz
Numero di modello: MHTJXM02F Numero di modello: MHTJXM03F Numero di modello: MHTJXM02H Numero di modello: MHTJXM03H Numero di modello: MHTJXM02L Numero di modello: MHTJXM03L			AC220-240V 50/60Hz	
Nome			AC120V	60 Hz
Modello MHTJJPZY01-S		Dimensioni: 518*518*485 Dimensioni: 520*520*447		







Italiano: Italiano:	Dimensioni: 518*518*485	AC220-240V 50/60Hz	
Modello MHTJJPHY02-S Modello MHTJJPHY03-S	Dimensioni: 520*520*447		
Numero di modello: MHTJJPHY01	Dimensioni	AC120V	60 Hz
Modello MHTJJPHY01-S	Dimensioni: 819*520*955		
Numero di modello: MHTJJPHY02 MHTJJPHY03	Dimensioni	AC220-240V 50/60Hz	
Modello MHTJJPHY02-S Modello MHTJJPHY03-S	Dimensioni: 819*520*955		

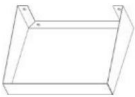
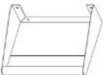

LISTA IMBALLAGGIO

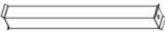
Articolo	Nome della parte	Quantità	Immagine
1	Macchina per zucchero filato	1 PZ	
2	Ciotola in acciaio inossidabile	1 PZ	
3	Zucchero in acciaio inox Scoop	1 PZ	
4	Fusibile	1 PZ	
5	Cavo di alimentazione	1 PZ	
6	Manuale d'uso	1 PZ	
7	Strumenti di installazione Nota: per lo stile carrello solo uno.	1 INSIEME	

ELENCO ACCESSORI KIT DI INSTALLAZIONE

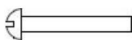
Nota: solo le macchine con carrello sono dotate di kit di installazione.

Articolo	Nome della parte	Quantità	Immagine
1	Ruota	2 PZ	
2	Tavolo	1 PZ	
3	Maniglia	1 PZ	
4	(P1) - Parentesi lunga	2 PZ	
5	(P2)-Supporto corto (ruota Montaggio)	2 PZ	
6	(P3)-Staffa di fissaggio trasversale	3 PZ	
7	Tampone di plastica	2 PZ	
8	Bulloni (M8*70)	2 PZ	
9	Vite (M5*12)	16 PZ	
10	Vite (M5*35)	6 PZ	

11	16 guarnizione	2 PZ	
12	13 guarnizione	2 PZ	

SCHEMA COMPOSIZIONE PRODOTTO

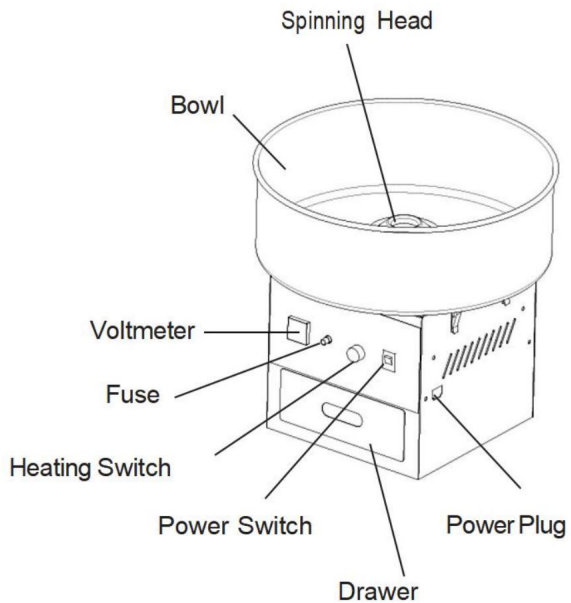

Cotton Candy Machine
(Countertop Type with Cabinet)

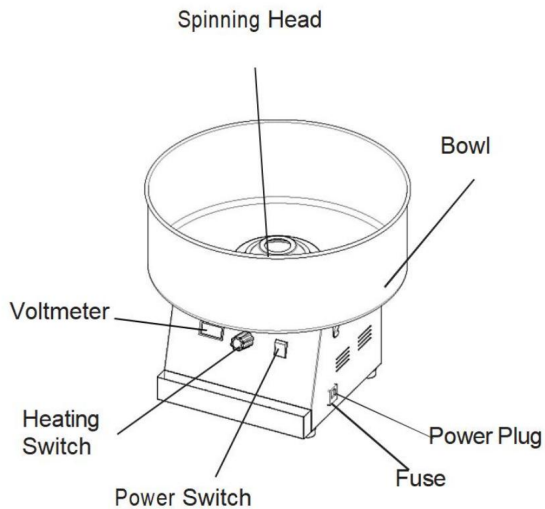

Cotton Candy Machine
(Countertop Type)

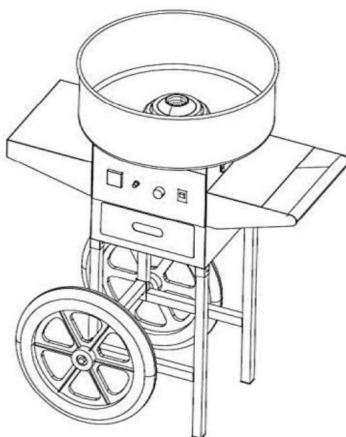

Cotton Candy
Machine (Cart Type)

Installare le ruote per il tipo di carrello nel seguente ordine.

1. Utilizzare viti (M5*12) e viti (M5*35) per installare la staffa come mostrato nella figura. I passaggi di installazione su entrambi i lati sono gli stessi.

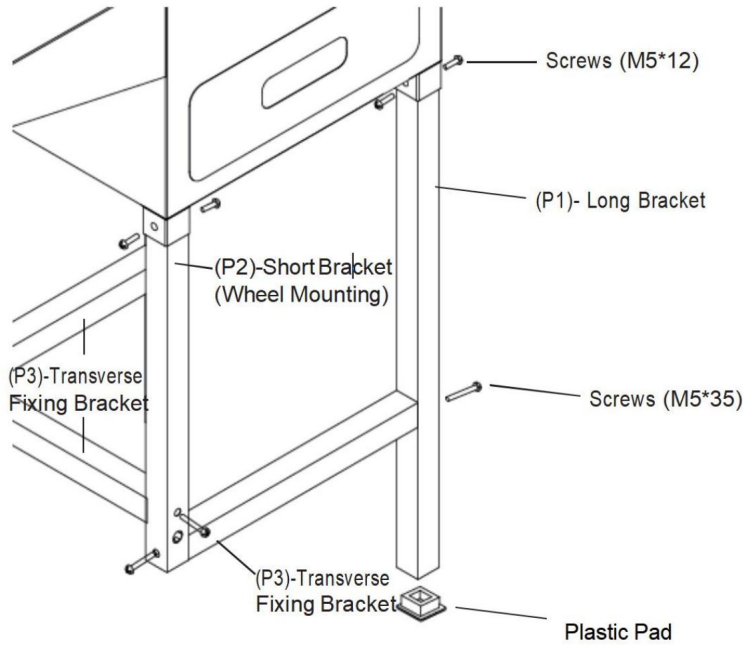

2. Installare due ruote sotto il telaio con due bulloni (M8*70).

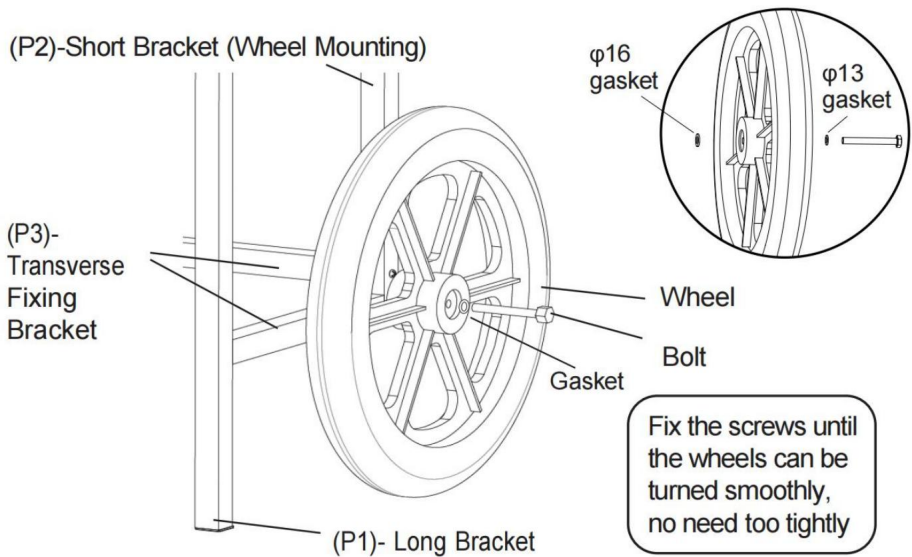

3. Installare il tavolo sul lato sinistro del corpo principale e installare la maniglia di spinta sul lato destro con 8 viti (M5*12)

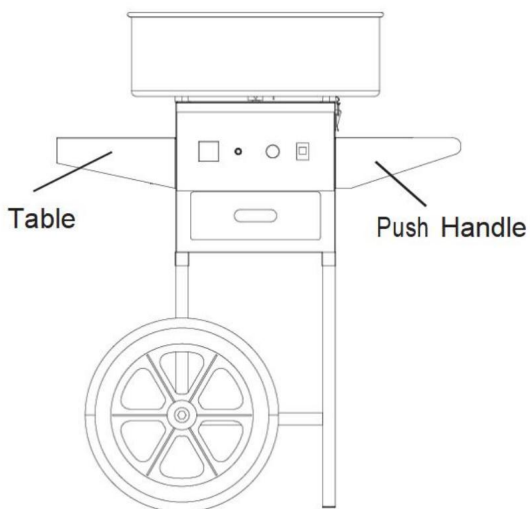
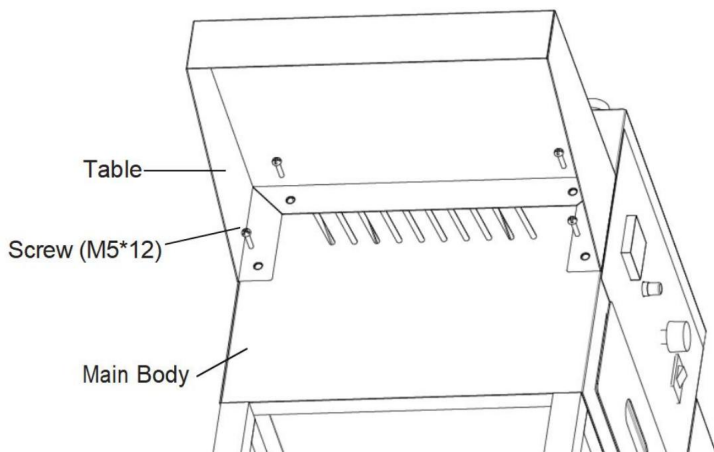

4. Posizionare la padella in acciaio inox sopra la scatola e fissarla con le 4 clip di bloccaggio su entrambi i lati.

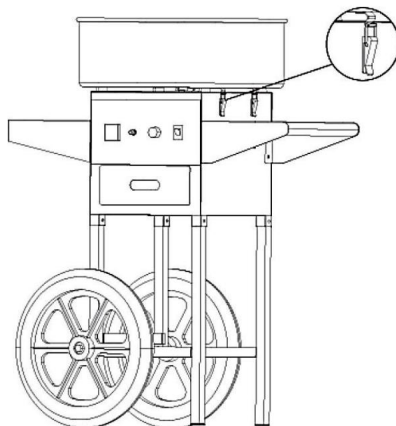

5. Dopo aver completato l'assemblaggio, è pronto per l'uso. Si prega di conservare correttamente gli altri componenti, che saranno utilizzati durante l'uso o la manutenzione.

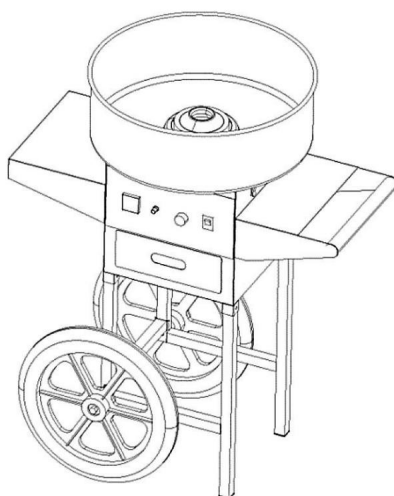

PRECAUZIONI OPERATIVE

1. Si prega di leggere attentamente questo manuale prima dell'uso. Per sfruttare appieno i suoi vantaggi e ottenere risultati soddisfacenti, si prega di comprendere la struttura e il funzionamento della macchina e di avere familiarità con le sue parti principali e le relative operazioni di sicurezza.
2. Dopo aver tolto la macchina dall'imballaggio, sciacquare la vasca e la centrifuga

testa con una piccola quantità di acqua pulita, quindi pulire le macchie d'acqua con un panno morbido.

3. La macchina deve essere installata su un banco da lavoro supportato, mantenendo una distanza da terra.

4. Prima di avviare la macchina, controllare che la tensione della l'alimentazione elettrica utilizzata sia coerente con la tensione della macchina utilizzata. Assicurarsi che il contatto tra la presa e la macchina soddisfi i requisiti di sicurezza standard, l'interruttore di protezione dalle perdite e il filo di terra sono installati e tutto soddisfa i requisiti elettrici.

ISTRUZIONI PER L'USO

1. Premere l'interruttore per accendere la macchina e attendere 1-2 minuti.

Osservare se la macchina funziona senza problemi quando la testa di filatura la macchina sta ruotando. Se la vibrazione è troppo forte, la macchina deve essere regolato. Bisogna assicurarsi che la macchina sia posizionata in modo stabile.

2. Regolare la manopola della tensione su Max e il voltmetro cambierà con il regolazione. Riscaldare la macchina per 2-3 minuti. Dopo il preriscaldamento, la tensione può essere regolata in base alle esigenze di temperatura dell'utente.

3. Per prima cosa versate mezzo cucchiaino di zucchero, testate il grado di riscaldamento e produzione di zucchero. Quando tutto è a posto, versare un cucchiaino di pulito zucchero bianco al centro della testa dello Spinner.

4. Dopo circa 3 secondi, lo zucchero filato inizia a schizzare fuori. Prendi un bastoncino di bambù e ruotarlo alcune volte lungo la parete interna della ciotola. Quindi, posizionare il bastone orizzontalmente e ruotarlo sopra la testa rotante per forma zucchero filato. Si possono creare forme diverse inclinando i bastoncini.

5. Dopo aver prodotto una quantità sufficiente di zucchero filato, spegnere la macchina.

ISTRUZIONI PER L'USO

1. La macchina deve essere pulita dopo aver prodotto lo zucchero filato, altrimenti la testina di filatura potrebbe bloccarsi. Mantenere la macchina in funzione durante il processo di pulizia, versare una piccola quantità di acqua nel rotore, quindi il rotore scuoterà via lentamente l'acqua. Dopodiché, spegnere la macchina e

pulirlo con un panno morbido e asciutto.

2. Se la testina di centrifuga è bloccata, spegnere la macchina e aprire la testina di centrifuga testa, quindi pulire lo zucchero bruciato.

3. Non lavare la macchina con detersivi come il detersivo in polvere.

4. Non sciacquare la macchina direttamente con acqua.

Si prega di utilizzare i seguenti metodi di pulizia per questi modelli

Modello: MHTJJPZY01-S Modello: MHTJJPZY02-S Modello: MHTJJPZY03-S

Modello: MHTJJPHC01-S Modello: MHTJJPHC02-S Modello: MHTJJPHC03-S

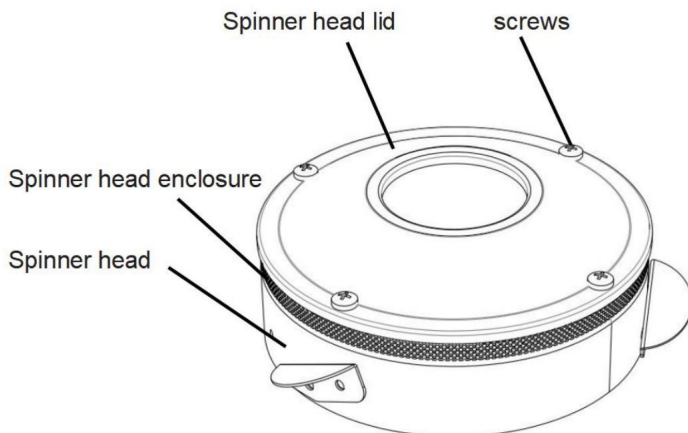

Metodo di pulizia della testina rotante 1:

1. Spenta la macchina, smontare le 4 viti dello spinner

gruppo testa, rimuovere il coperchio della testa e pulirlo con uno straccio pulito.

2. Smontare la custodia della testina rotante dall'unità e pulirla

pulire con uno straccio pulito.

3. Pulire la testa della centrifuga e strofinare la superficie e le altre aree con un straccio pulito.

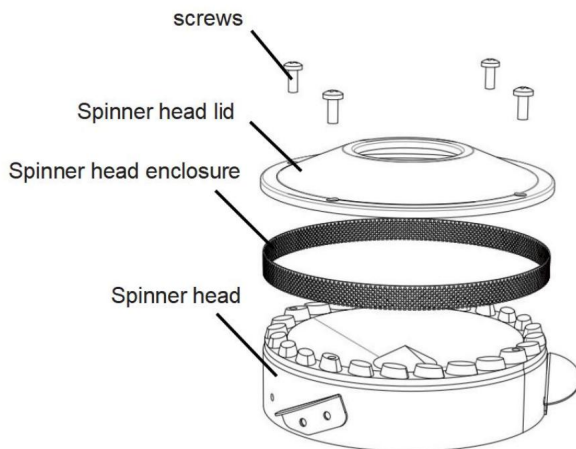

Metodo di pulizia della testina rotante 2:

1. Accendere la macchina, quando si sente la testa della centrifuga calda, versare una tazza di acqua (circa 100 ml) nell'apertura. Il resto dello zucchero e della seta di zucchero potrebbe essere sciolto con acqua calda e l'acqua può essere gettata nella ciotola attraverso i piccoli fori presenti nella custodia della testina rotante.

2. Dopo aver versato completamente l'acqua nella ciotola, spegnere la macchina e asciugare l'acqua nella ciotola con uno straccio.

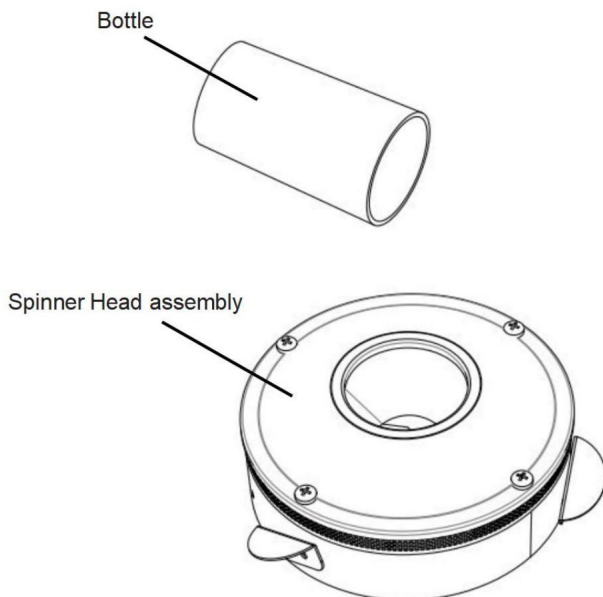

AVVISO

1. L'uso di questo prodotto è vietato ai minorenni.
2. Non mettere il filo vicino alla superficie calda. Non immergere i terminali su la macchina in acqua o altri liquidi. Non utilizzare cavi, prese danneggiati o spine.
3. La macchina deve essere installata correttamente prima di inserire la spina nella presa. la presa. Quando non è in uso o prima della pulizia, spegnere l'interruttore, staccare la spina l'alimentazione, attendere che la testina rotante smetta di ruotare e attendere lasciare che la macchina si raffreddi.
4. Non toccare la testina rotante quando la macchina è in funzione. Non mettere le mani nella ciotola finché lo zucchero non è finito. Per evitare ustioni, non spostare la macchina mentre è in funzione.
5. Non toccare la spina o il filo quando sono bagnati o quando hai le mani siano bagnati, altrimenti si potrebbe verificare una scossa elettrica.
6. Il motore di questa macchina è progettato per avere una velocità di spegnimento temporaneo di 80%, quindi si dovrebbe evitare un funzionamento continuo a lungo termine. Dopo aver lavorato ininterrottamente per un'ora, dovresti fare una pausa di 20 minuti prima di iniziare per funzionare, il che prolungherà notevolmente la durata utile del motore.
7. Che si tratti di pulizia, manutenzione e altri lavori correlati, il potere dovrebbe essere spento prima e la spina di alimentazione dovrebbe essere staccata. non è consentito far funzionare la macchina senza carico per un lungo periodo di tempo.
8. Non è consentito l'uso di detersivi durante la pulizia per evitare i detersivi rimasti sulla macchina non vengano mangiati da errore.

SCHEMA DEL CIRCUITO

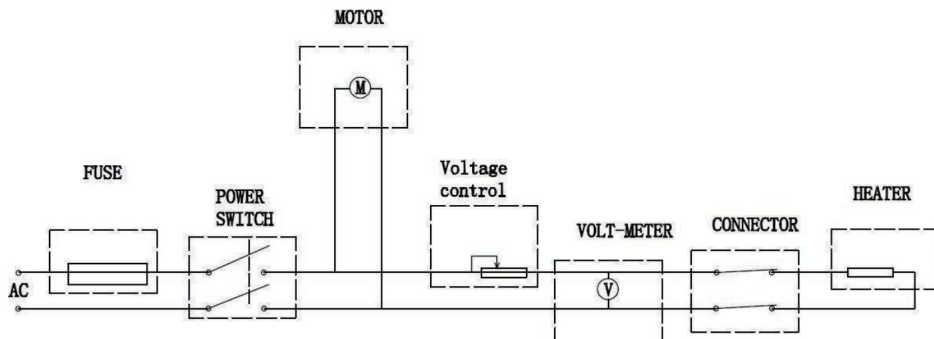

RISOLUZIONE DEI PROBLEMI

Difetto: nessun filamento di zucchero

1. Controllare se la testa rotante sta ruotando o meno e fermarla macchina per rilevare se la testina rotante è calda.
2. Se la testa rotante non ruota: controllare se la macchina è acceso e se il motore è rotto.
3. Se la testa rotante non è calda: controllare che la macchina sia alimentata acceso, se la Spinner Head sta suonando e se la tensione è eccessivo.
4. Svitare la manopola del fusibile sul pannello o fare leva per aprire il coperchio del fusibile (per Tipo da bancone) nella presa, quindi, rimuovere il fusibile per verificare se è bruciato.
5. Rimuovere il deflettore e il coperchio superiore ed estrarre il coperchio attraverso il testa rotante, è possibile vedere le condizioni interne della macchina. Controllare se la spazzola di carbone è allentata o non funziona, in tal caso sostituirla con uno nuovo.

AVVISO PER SPAZZOLE IN CARBONIO

Sostituire tempestivamente la spazzola di carbone se si verificano le seguenti situazioni durante l'ispezione e l'uso di manutenzione ordinaria:

1. La spazzola di carbone produce una scintilla e un fumo relativamente grandi.
2. La superficie di contatto della spazzola di carbone sull'anello collettore è inferiore al 70%.
3. Disallineamento della pressione della molla della spazzola di carbone, ecc.

SOSTITUIRE I PASSAGGI DELLA SPAZZOLA DI CARBONIO

1. Rimuovere le viti che fissano la piastra deflettoria e il coperchio superiore ed estrarre il deflettore e coperchio superiore.

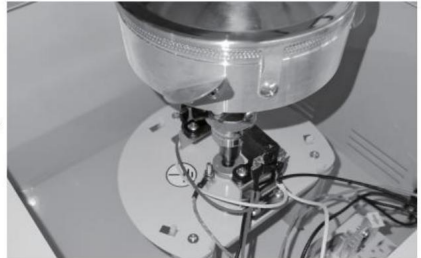

Rimuovere l'estremità di collegamento della spazzola di carbone, rimuovere le viti di fissaggio ed estrarre la vecchia spazzola di carbone. (Per facilitare l'installazione e smontaggio, la vite di fissaggio della testa dello Spinner può essere rimossa prima per aumentare lo spazio operativo)

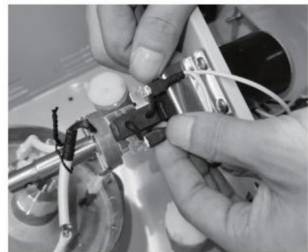

2. Sostituire la nuova spazzola di carbone, posizzarla e fissarla con le viti, quindi collegare l'estremità di collegamento.

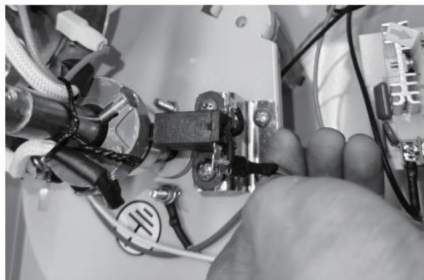

3. Controllare l'installazione della nuova spazzola di carbone (se la molla e il contatto di installazione sono buoni).

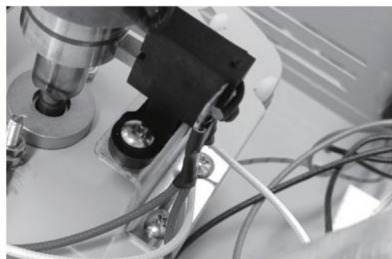

4. Reinstallare il coperchio superiore e il deflettore, quindi completare la sostituzione delle spazzole di carbone.



Nota: la spazzola di carbone è una
sono materiali di consumo e devono essere sostituiti dopo
un periodo di utilizzo.
Registrare il cablaggio assemblato prima di smontare
la spazzola di carbone dalla macchina, per facilitarne
la reinstallazione.

Si prega di utilizzare i seguenti metodi di sostituzione per questi modelli

Modello: MHTJJPZY01-S Modello: MHTJJPZY02-S Modello: MHTJJPZY03-S

Modello: MHTJJPHC01-S Modello: MHTJJPHC02-S Modello: MHTJJPHC03-S

1. Rimuovere le viti che fissano il deflettore e il coperchio superiore, quindi estrarre il deflettore e il coperchio superiore.

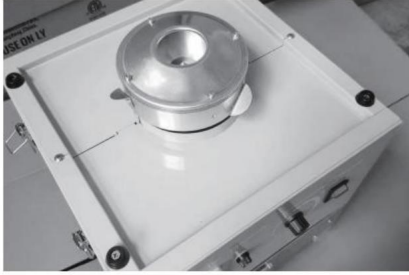

2. Rimuovere l'estremità di collegamento della spazzola di carbone, rimuovere le viti di fissaggio ed estrarre la vecchia spazzola di carbone. (Per facilitare l'installazione e lo smontaggio, è possibile rimuovere prima la vite di fissaggio della testa dello spinner per aumentare lo spazio operativo)

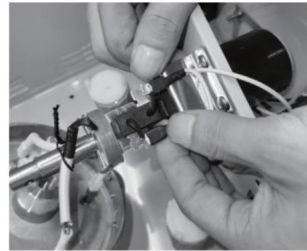

3. Sostituire la nuova spazzola di carbone, posizzionarla e fissarla con le viti, quindi collegare l'estremità di collegamento.

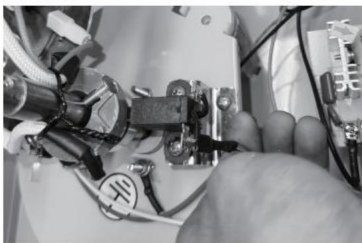

4. Controllare l'installazione della nuova spazzola di carbone (se la molla e il contatto di installazione sono buoni).

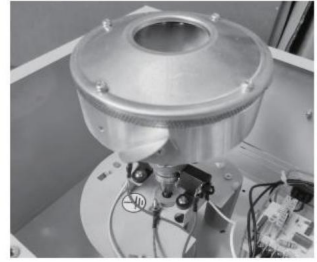
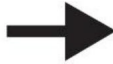

5. Reinstallare il coperchio superiore e il deflettore, quindi completare la sostituzione delle spazzole di carbone.



Nota: la spazzola di carbone è una

sono materiali di consumo e devono essere sostituiti dopo un periodo di utilizzo.

Registrare il cablaggio assemblato prima di smontare la spazzola di carbone dalla macchina, per facilitarne la reinstallazione.

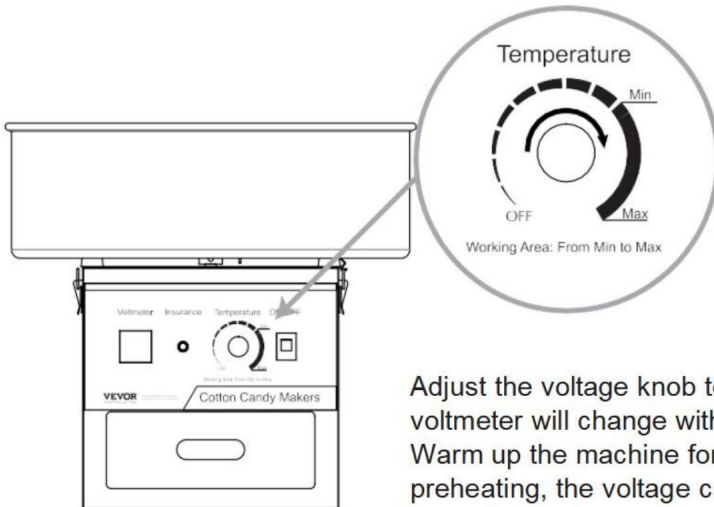

Adjust the voltage knob to Max, and the voltmeter will change with the adjustment. Warm up the machine for 2-3 minutes. After preheating, the voltage can be adjusted according to the user's temperature requirements.

AVVERTIMENTO

Si prega di leggere attentamente le istruzioni e di utilizzarle correttamente. Uso scorretto può causare lesioni personali e danni al prodotto. Se c'è qualche problema con il prodotto, si prega di contattare il cliente. Promemoria speciali sono come segue:

1. Le istruzioni per l'uso del prodotto ricordano agli utenti che il prodotto deve essere preriscaldato prima dell'uso. Non aggiungere zucchero direttamente senza accenderlo prima utilizzare. Attendere circa 2 minuti prima di aggiungere lo zucchero. Quindi i fili di zucchero uscirà per fare i marshmallow.
2. Al momento dell'avvio e del primo utilizzo, è necessario regolare la interruttore di controllo della temperatura nella posizione massima per il meglio. Quando lavorando con i marshmallow, non toccare l'attrezzatura per la testa di caramella con le mani. Non utilizzare altri utensili per fermare forzatamente l'apparecchiatura. Il attrezzatura deve essere posizionata su una piattaforma o su un terreno piano per evitare che si ribalti.
3. È vietato sciacquare il prodotto direttamente con il rubinetto per evitare danni al computer a causa dell'acqua che entra nel prodotto e lo rende inutilizzabile.
4. Gli 8 punti neri sulla fibbia inferiore del prodotto sono dovuti al processo punti di saldatura. Il prodotto è una zuccheriera in acciaio inox. Non esitate a di utilizzarlo perché i punti di ruggine non sono un problema di qualità del prodotto. L'intero il prodotto ha superato la certificazione alimentare.
5. Conservare con cura il manuale di istruzioni e gli accessori indossabili. Sono disponibili video di installazione e semplici video di risoluzione dei problemi online per la tua attenta lettura e consultazione.
6. In caso di malfunzionamento di un prodotto, il personale non professionista certificato è non è consentito avviare la macchina per riparazioni al fine di evitare incidenti di sicurezza. Si prega di contattare il servizio clienti il prima possibile.

RISOLUZIONE DEI PROBLEMI DELLO ZUCCHERO FILATO

NO.	Descrizione degli effetti avversi Fenomeni.	Soluzione	Osservazione
1	La luce dell'interruttore è accesa, no riscaldamento, accensione.	Sostituisci il carbonio Spazzola.	Video sostitutivo di riferimento. Si prega di contattare il cliente servizio per un video
2	La luce dell'interruttore non accendi, la rotazione la testa non gira, e non riscalda.	Sostituire il fusibile.	Video sostitutivo di riferimento. Si prega di contattare il cliente servizio per un video
3	Dopo aver acceso l'alimentazione, la luce si accende e il puntatore voltmetro trema.	Sostituire pressione regolamentazione valvola.	Video sostitutivo di riferimento. Si prega di contattare il cliente servizio per un video
4	Nessun riscaldamento, luce accesa, testa rotante della macchina rotante.	Caduta terminale.	Video di riferimento di terminale di collegamento . Si prega di contattare il cliente servizio per un video
5	Nessun riscaldamento, luce accesa, testa rotante della macchina rotante, accensione.	Sostituisci il carbonio Spazzola.	Video sostitutivo di riferimento. Si prega di contattare il cliente servizio per un video
6	La luce dell'interruttore è accesa, ma la testa della macchina fa non ruotare né riscaldare.	Sostituire pressione regolamentazione valvola.	Video sostitutivo di riferimento. Si prega di contattare il cliente servizio per un video
7	La spia dell'interruttore è accesa, la macchina gira la testa non gira, ma riscaldamento.	Il motore i terminali sono sciolto o il motore è rotto.	

8	C'è un rumore anomalo e rumore forte.	Ammortizzatore I pilastri sono irregolare.	Fare riferimento all'ammortizzatore a video di regolazione. Si prega di contattare il cliente servizio per un video
9	C'è la temperatura, ma la temperatura non è raggiungibile.	Sostituire pressione regolamentazione valvola.	Video sostitutivo di riferimento. Si prega di contattare il cliente servizio per un video
10	La spia dell'interruttore è accesa, non c'è riscaldamento e la macchina che gira la testa ruota.	Sostituisci il carbonio Spazzola.	Video sostitutivo di riferimento. Si prega di contattare il cliente servizio per un video

Produttore: Shanghaimuxinmuyeyouxiangongsi

Indirizzo: Shuangchenglu 803nong11hao1602A-1609shi, Baoshanqu, Shanghai 200000 CN.

Importato in AUS: SIHAO PTY LTD. 1 ROKEVA STREETEASTWOOD

Nuovo Galles del Sud 2122 Australia

Importato negli USA: Sanven Technology Ltd. Suite 250, 9166 Anaheim

Luogo, Rancho Cucamonga, CA 91730

RAPPRESENTANZA DEL REGNO UNITO	
--------------------------------	--

YH CONSULTING LIMITED. Per conto di YH Consulting
Ufficio limitato 147, Centurion House, Londra
Strada, Staines-upon-Thames, Surrey, TW18 4AX

Rappresentante della CE	
-------------------------	--

E-CrossStu GmbH
Mainzer Landstr.69,
60329 Francoforte sul Meno.

VEVOR®
TOUGH TOOLS, HALF PRICE

Supporto tecnico e certificato di garanzia
elettronica www.vevor.com/support

VEVOR®

TOUGH TOOLS, HALF PRICE

Soporte técnico y certificado de garantía electrónica www.vevor.com/support

USUARIO DE FABRICANTES DE ALGODÓN DE AZÚCAR

MANUAL

Seguimos comprometidos a brindarle herramientas a precios competitivos.

"Ahorra la mitad", "Mitad de precio" o cualquier expresión similar que utilicemos solo representa una estimación del ahorro que podría obtener al comprar ciertas herramientas con nosotros en comparación con las principales marcas y no necesariamente abarca todas las categorías de herramientas que ofrecemos. Le recordamos que, al realizar un pedido, verifique cuidadosamente si realmente está ahorrando la mitad en comparación con las principales marcas.

VEVOR®

FABRICANTES DE ALGODÓN DE AZÚCAR

TOUGH TOOLS, HALF PRICE



MHTJXM01F MHTJXM02F MHTJXM03F
MHTJXM01H MHTJXM02H MHTJXM03H
MHTJXM01L MHTJXM02L MHTJXM03L



MHTJJPZY01 MHTJJPZY02 MHTJJPZY03
MHTJJPZY01-S MHTJJPZY02-S MHTJJPZY03-S

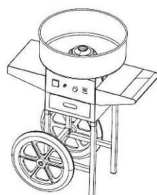



MHTJJPHC01 MHTJJPHC02 MHTJJPHC03
MHTJJPHC01-S MHTJJPHC02-S MHTJJPHC03-S

¿NECESITAS AYUDA? ¡CONTÁCTANOS!

¿Tiene preguntas sobre el producto? ¿Necesita asistencia técnica? Contáctenos: Soporte técnico y

certificado de garantía electrónica www.vevor.com/support

Estas son las instrucciones originales; lea atentamente todas las instrucciones del manual antes de utilizarlo. VEVOR se reserva el derecho de interpretar su manual de usuario. La apariencia del producto dependerá del producto que haya recibido. Le rogamos que nos disculpe si no le informamos de nuevo si hay actualizaciones tecnológicas o de software en nuestro producto.

	<p>Advertencia: Para reducir el riesgo de lesiones, el usuario debe leer las instrucciones.</p> <p>Lea el manual con atención.</p>
	<p>ELIMINACIÓN CORRECTA del control de presión</p> <p>Este producto está sujeto a las disposiciones de la Directiva europea 2012/19/UE. El símbolo que muestra un contenedor de basura con ruedas tachado</p> <p>Indica que el producto requiere recogida de residuos separada en el Unión Europea. Esto aplica al producto y a todos sus accesorios.</p> <p>marcados con este símbolo. Los productos marcados como tal no pueden desecharse con la basura doméstica normal, sino que deben llevarse a un punto de recogida para el reciclaje de aparatos eléctricos y electrónicos.</p>

MEDIDAS DE SEGURIDAD IMPORTANTES

Al utilizar aparatos eléctricos, siempre se deben tomar precauciones básicas de seguridad.

seguido incluyendo lo siguiente:

1. Lea todas las instrucciones.
 2. No toque superficies calientes. Utilice las manijas o perillas.
 3. Para protegerse contra descargas eléctricas, no sumerja el cable, los enchufes ni el aparato en agua u otro líquido.
 4. Es necesaria una estrecha supervisión cuando cualquier aparato sea utilizado por niños o cerca de ellos.
 5. Desenchufe el aparato del tomacorriente cuando no lo use y antes de limpiarlo. Deje que se enfríe antes de... poner o quitar piezas
 6. No utilice ningún aparato con un cable o enchufe dañado o después de que el aparato funciona mal o ha sido dañado de alguna manera. Devuelva el aparato al centro de servicio autorizado más cercano para revisión, reparación o ajuste.
 7. El uso de accesorios no recomendados por el aparato.
- El fabricante puede provocar lesiones.
8. No utilizar en exteriores.
 9. No deje que el cable cuelgue del borde de la mesa o mostrador, ni que toque superficies calientes.
 10. No lo coloque sobre o cerca de un quemador de gas o eléctrico caliente, ni dentro de un horno caliente.
 11. Se debe tener mucho cuidado al mover un aparato que contenga aceite caliente o otros líquidos calientes.

12. Siempre conecte primero el enchufe al aparato y luego el cable a la toma de corriente. desconecte, gire cualquier control a "apagado", luego retire el enchufe del tomacorriente de pared.
13. No utilice los aparatos para un uso distinto del previsto.
14. Solo para uso doméstico.

GUARDE ESTAS INSTRUCCIONES

Nota para el cable:

Se proporciona un cable de alimentación corto para reducir el riesgo de quemaduras.

enredarse o tropezar con un cable más largo. Hay cables de extensión disponibles y pueden

Se deben utilizar si se tiene cuidado al utilizarlos. Si se utiliza un cable de extensión:





- 1) La clasificación eléctrica marcada del cable de extensión debe ser al menos tan grande como la clasificación eléctrica del aparato;
- 2) El cable debe colocarse de manera que no quede colgando sobre la encimera o una mesa donde los niños puedan tirar de ella o tropezar con ella sin querer; y
- 3) El cable de extensión debe ser un cable de 3 hilos con conexión a tierra.

PARÁMETROS DEL PRODUCTO

Modelo	Calefacción Poder de placa	Dimensiones (milímetros)	Voltaje	Frecuencia
MHTJXM01F MHTJXM01H MHTJXM01L	1000W	518*518*415	CA 120 V	60 Hz
MHTJXM02F MHTJXM03F MHTJXM02H MHTJXM03H MHTJXM02L MHTJXM03L			CA 220-240 V 50/60 Hz	
MHTJJPZY01 MHTJJPZY01-S		518*518*485 520*520*447	CA 120 V	60 Hz







MHTJJPZY02 MHTJJPZY03	518*518*485	CA 220-240 V 50/60 Hz	
MHTJJPZY02-S MHTJJPZY03-S	520*520*447		
MHTJJPHC01 MHTJJPHC01-S	518*820*1000 819*520*955	CA 120 V	60 Hz
MHTJJPHC02 MHTJJPHC03	518*820*1000	CA 220-240 V 50/60 Hz	
MHTJJPHC02-S MHTJJPHC03-S	819*520*955		

LISTA DE EMBALAJE

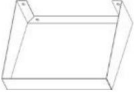
Artículo	Nombre de la pieza	CANTIDAD	Imagen
1	Máquina de algodón de azúcar	1 pieza	
2	Tazón de acero inoxidable	1 pieza	
3	Azúcar de acero inoxidable Cuchara	1 pieza	
4	Fusible	1 pieza	
5	Cable de alimentación	1 pieza	
6	Manual del usuario	1 pieza	
7	Herramientas de instalación Nota: Para el estilo de carrito Sólo unos.	1 JUEGO	

LISTA DE ACCESORIOS DEL KIT DE INSTALACIÓN

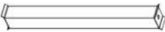
Nota: Sólo las máquinas tipo carrito vienen con los kits de instalación.

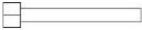
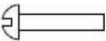
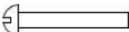
Artículo	Nombre de la pieza	CANTIDAD	Imagen
1	Rueda	2 piezas	
2	Mesa	1 pieza	
3	Manejar	1 pieza	
4	(P1) - Soporte largo	2 piezas	
5	(P2)-Soporte corto (rueda Montaje)	2 piezas	
6	(P3)-Soporte de fijación transversal	3 piezas	
7	Almohadilla de plástico	2 piezas	
8	Pernos (M8*70)	2 piezas	
9	Tornillo (M5*12)	16 piezas	
10	Tornillo (M5*35)	6 piezas	



11	16 juntas	2 piezas	
12	13 juntas	2 piezas	

DIAGRAMA DE COMPOSICIÓN DEL PRODUCTO



Cotton Candy Machine
(Countertop Type with Cabinet)

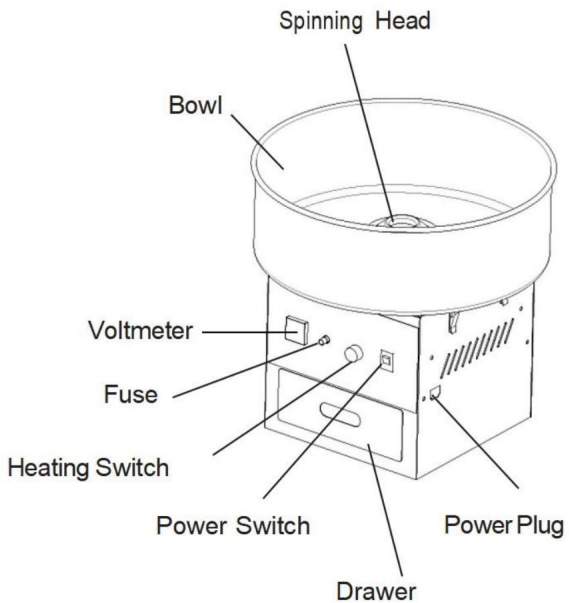
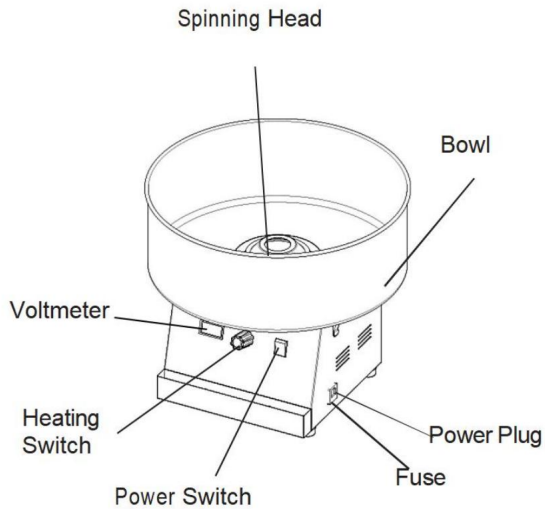

Cotton Candy Machine
(Countertop Type)

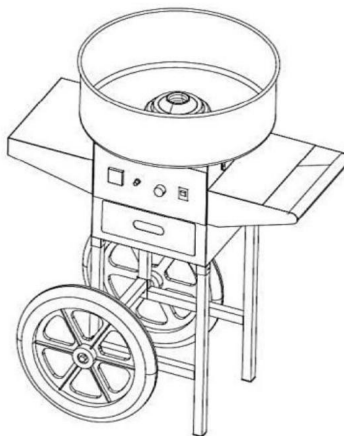

Cotton Candy
Machine (Cart Type)

Instale las ruedas del tipo de carrito en el siguiente orden.

1. Utilice tornillos (M5*12) y tornillos (M5*35) para instalar el soporte como se muestra en la figura. Los pasos de instalación son los mismos en ambos lados.

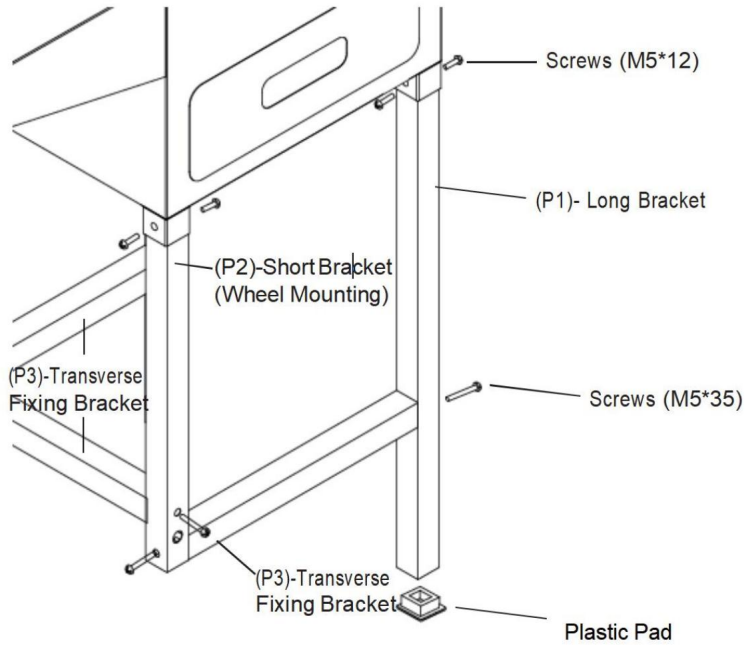

2. Instale dos ruedas debajo del marco con dos pernos (M8*70).

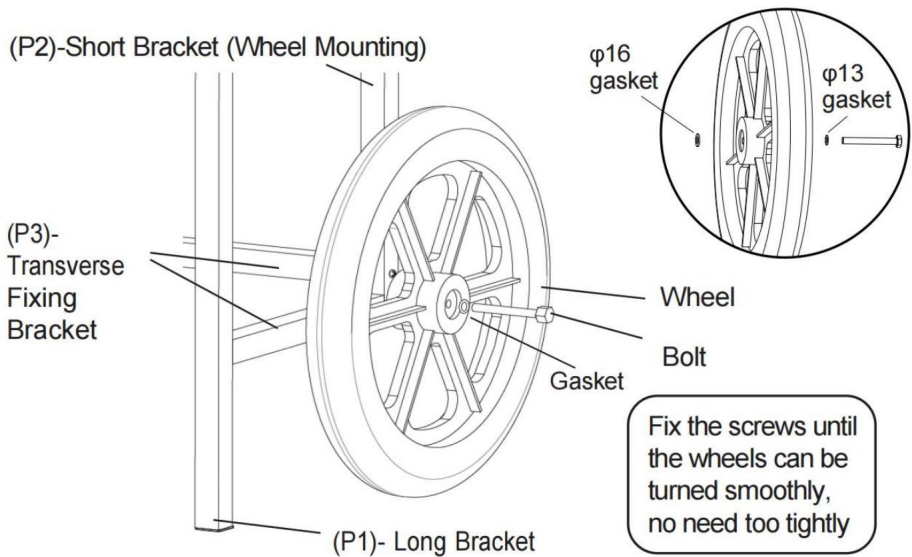

3. Instale la mesa en el lado izquierdo del cuerpo principal e instale el mango de empuje en el lado derecho con 8 tornillos (M5*12).

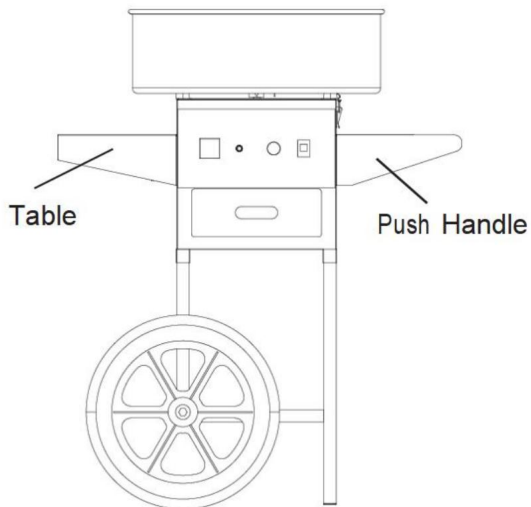
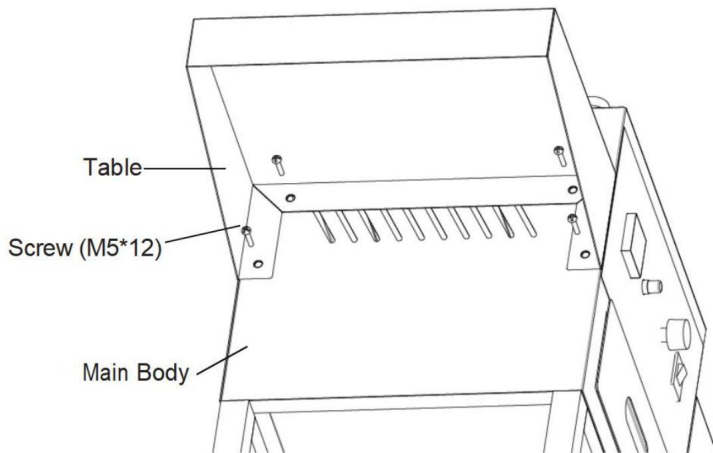

4. Coloque la bandeja de acero inoxidable encima de la caja y fíjela con los 4 clips de bloqueo en ambos lados.

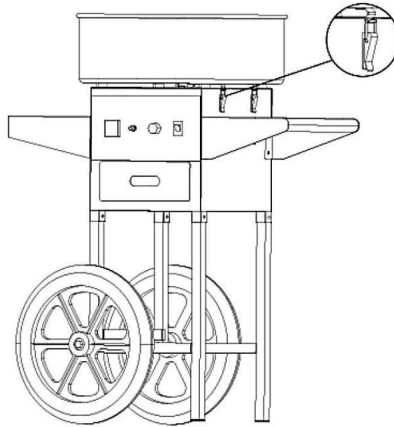

5. Una vez finalizado el montaje, estará listo para usar. Conserve en buen estado los demás componentes que vaya a utilizar durante el uso o el mantenimiento.

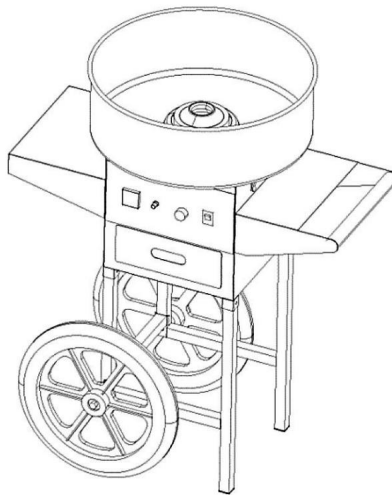

PRECAUCIONES DE OPERACIÓN

1. Lea este manual detenidamente antes de usar. Para aprovechar al máximo sus ventajas y obtener resultados satisfactorios, comprenda la estructura y el funcionamiento de la máquina, y familiarícese con sus componentes principales y las medidas de seguridad correspondientes.
2. Después de sacar la máquina del embalaje, enjuague el recipiente y el centrifugador.

Lave la cabeza con una pequeña cantidad de agua limpia y luego limpie las manchas de agua con un paño suave.

3. La máquina debe instalarse sobre un banco de trabajo apoyado, manteniendo una distancia desde el suelo.

4. Antes de poner en marcha la máquina, compruebe si el voltaje de la fuente de alimentación utilizada es compatible con el voltaje de la máquina utilizada. Asegúrese que el contacto entre el enchufe y la máquina cumpla con los requisitos de seguridad Normas, se instalan el interruptor de protección contra fugas y el cable de tierra, y Todo cumple con los requisitos de electricidad.

INSTRUCCIONES DE FUNCIONAMIENTO

1. Presione el interruptor para encender la máquina y espere 1-2 minutos.

Observe si la máquina funciona sin problemas cuando el cabezal giratorio La máquina está girando. Si la vibración es demasiado intensa, es necesario... ser ajustado. Se debe asegurar que la máquina esté colocada de forma estable.

2. Ajuste la perilla de voltaje al máximo y el voltímetro cambiará con la Ajuste. Caliente la máquina durante 2-3 minutos. Después del precalentamiento, El voltaje se puede ajustar según los requisitos de temperatura del usuario.

3. Primero, vierta media cucharadita de azúcar, pruebe el grado de calentamiento y producción de azúcar. Cuando todo esté bien, vierta una cucharada de agua limpia. azúcar blanca en el centro del Spinner Head.

4. Después de unos 3 segundos, el algodón de azúcar empieza a salir a chorros. Tome una un palo de bambú y gírelo unas cuantas veces a lo largo de la pared interior del recipiente. Luego, coloca el palo horizontalmente y gíralo sobre el cabezal giratorio para Forma algodón de azúcar. Se pueden crear diferentes formas inclinando los palitos.

5. Después de preparar suficiente algodón de azúcar, apague la máquina.

INSTRUCCIONES DE FUNCIONAMIENTO

1. Es necesario limpiar la máquina después de preparar el algodón de azúcar; de lo contrario, el cabezal giratorio podría bloquearse. Mantenga la máquina en funcionamiento. Durante el proceso de limpieza, vierta una pequeña cantidad de agua en el rotor, luego El rotor sacudirá el agua lentamente. Después de eso, apague la máquina y

Límpielo con un paño suave y seco.

2. Si el cabezal de centrifugado está bloqueado, apague la máquina y abra el cabezal de centrifugado. cabeza, luego limpia el azúcar quemado.

3. No lave la máquina con detergentes como detergente en polvo.

4. No enjuague la máquina directamente con agua.

Utilice los siguientes métodos de limpieza para estos modelos

MHTJJPZY01-S MHTJJPZY02-S MHTJJPZY03-S

MHTJJPHC01-S MHTJJPHC02-S MHTJJPHC03-S

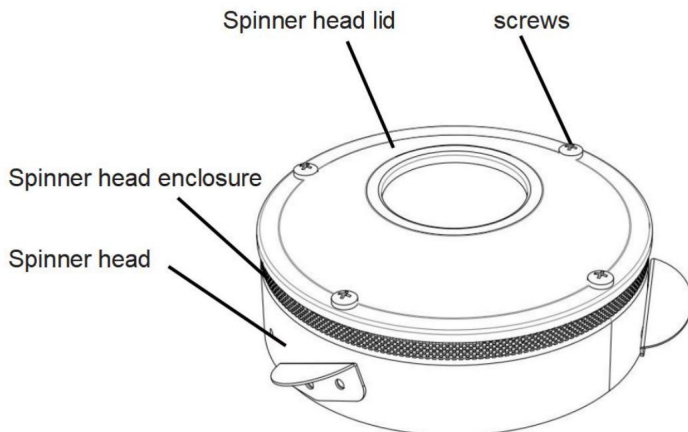

Método 1 de limpieza del cabezal del centrifugador:

1. Apague la máquina, desmonte los 4 tornillos del centrifugador.

conjunto del cabezal, retire la tapa del cabezal y límpiela con un trapo limpio.

2. Desmonte la carcasa del cabezal giratorio de la unidad y límpiela.

Limpiar con un trapo limpio.

3. Limpie el cabezal del centrifugador y limpie la superficie y otras áreas con un paño. trapo limpio.

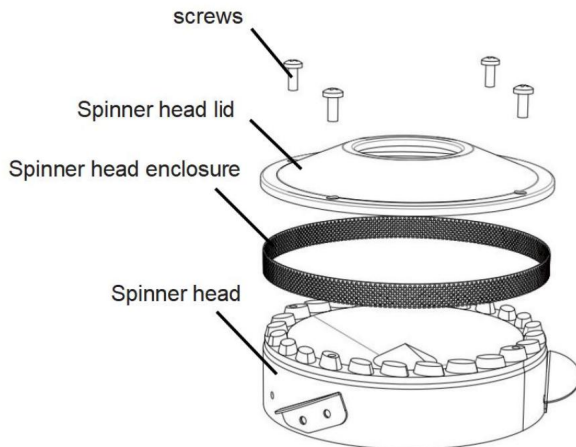

Método 2 de limpieza del cabezal del centrifugador:

1. Encienda la máquina, cuando sienta que el cabezal giratorio está caliente, vierta una taza de

Vierta agua (unos 100 ml) en la abertura. El resto del azúcar y la seda de azúcar...

Podría disolverse con agua caliente y arrojarse el agua al recipiente.

a través de los pequeños orificios en el gabinete del cabezal del hilandero.

2. Después de que el agua se haya vertido completamente en el recipiente, apague la máquina y limpie el

agua del recipiente con un trapo.

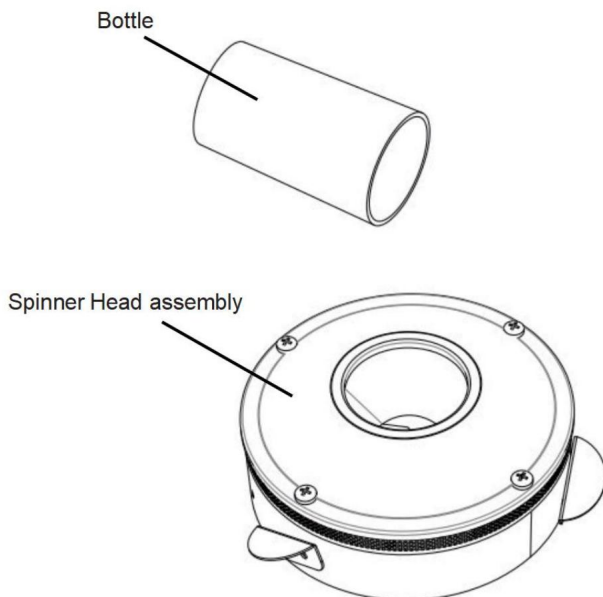

AVISO

1. Los menores de edad tienen prohibido utilizar este producto.
2. No coloque el cable cerca de una superficie caliente. No sumerja las terminales. No sumerja la máquina en agua ni en otros líquidos. No utilice cables ni enchufes dañados o tapones.
3. La máquina debe estar correctamente instalada antes de insertar el enchufe. el tomacorriente. Cuando no esté en uso o antes de limpiarlo, apague el interruptor, desenchufe la fuente de alimentación, espere a que el cabezal giratorio deje de girar y espere la máquina se enfríe.
4. No toque el cabezal giratorio cuando la máquina esté funcionando. No introduzca las manos en el recipiente hasta que se acabe el azúcar. Para evitarlo quemaduras, no mueva la máquina mientras esté funcionando.
5. No toque el enchufe ni el cable cuando estén mojados o sus manos estén mojados, de lo contrario podría producirse una descarga eléctrica.
6. El motor de esta máquina está diseñado para tener una tasa de corte temporal de 80%, por lo que se debe evitar el funcionamiento continuo a largo plazo. Después de trabajar continuamente durante una hora, debe hacer una pausa de 20 minutos antes de comenzar para trabajar, lo que prolongará enormemente la vida útil del motor.
7. Ya sea que se trate de limpieza, mantenimiento y otros trabajos relacionados, la energía primero debe apagarse y desenchufarse el cable de alimentación. No se permite que la máquina funcione sin carga durante mucho tiempo.
8. No se permite el uso de agentes de limpieza durante la limpieza para evitar Los agentes de limpieza que quedan en la máquina al ser comidos por error.

DIAGRAMA DE CIRCUITO

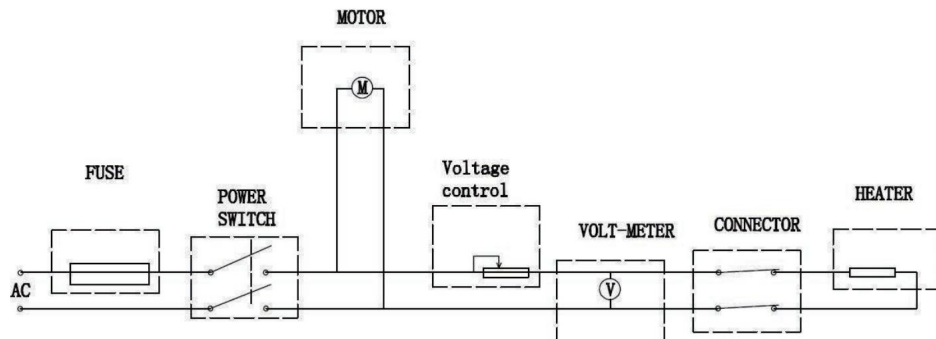

SOLUCIÓN DE PROBLEMAS

Fallo: No hay filamento de azúcar

1. Compruebe si el cabezal giratorio está girando o no y deténgalo.
Máquina para detectar si el cabezal giratorio está caliente.
2. Si el cabezal giratorio no gira: verifique si la máquina está encendido y si el motor está roto.
3. Si el cabezal giratorio no está caliente: verifique si la máquina está encendida encendido, si el Spinner Head está sonando y si el voltaje es excesivo.
4. Desatornille la perilla del fusible en el panel o haga palanca en la cubierta del fusible para abrirla (por ejemplo, Tipo de encimera) en el zócalo, luego, saque el fusible para verificar si está quemado.
5. Retire el deflector y la cubierta superior y saque la cubierta a través de la Cabezal giratorio, luego podrá ver el estado interno de la máquina.
Verifique si la escobilla de carbón está suelta o no funciona, si es así, reemplácela. con uno nuevo.

AVISO PARA ESCOBILLAS DE CARBÓN

Reemplace la escobilla de carbón a tiempo si ocurren las siguientes situaciones
Durante la inspección y el uso de mantenimiento de rutina:

1. La escobilla de carbón produce una chispa y humo relativamente grandes.
2. La superficie de contacto de la escobilla de carbón en el anillo colector es inferior al 70%.
3. Desajuste de presión del resorte del cepillo de carbón, etc.

PASOS PARA REEMPLAZAR LAS ESCOBILLAS DE CARBÓN

1. Retire los tornillos que fijan la placa deflectora y la cubierta superior y saque el deflector y cubierta superior.

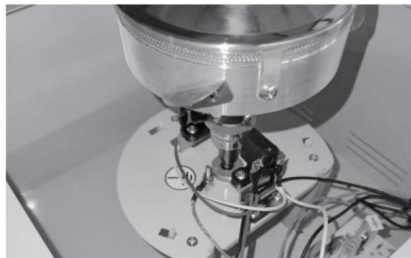

Retire el extremo de conexión de la escobilla de carbón, quite los tornillos de fijación y saque la escobilla de carbón vieja. (Para facilitar la instalación y Desmontaje: primero se puede quitar el tornillo de fijación del cabezal giratorio. aumentar el espacio operativo)



2. Reemplace la nueva escobilla de carbón, colóquela en su posición y fíjela con tornillos y conecte el extremo de conexión.

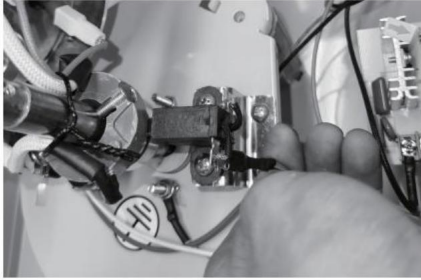

3. Verifique la instalación de la nueva escobilla de carbón (si el resorte y el contacto de instalación son correctos).

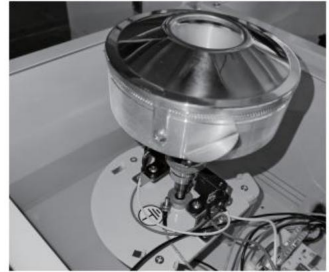
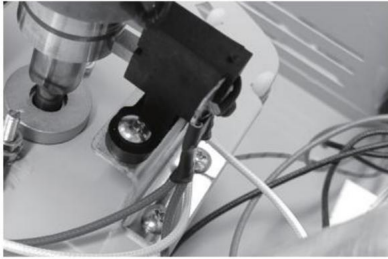

4. Vuelva a instalar la cubierta superior y el deflector y complete el reemplazo de las escobillas de carbón.



Nota: La escobilla de carbón es una consumible y debe reemplazarse después de un período de uso.

Registre el cableado ensamblado antes de desmontar la escobilla de carbón de la máquina, para facilitar su reinstalación.

Utilice los siguientes métodos de reemplazo para estos modelos

MHTJJPZY01-S MHTJJPZY02-S MHTJJPZY03-S

MHTJJPHC01-S MHTJJPHC02-S MHTJJPHC03-S

1. Retire los tornillos que fijan la placa deflectora y la cubierta superior y saque el deflector y la cubierta superior.

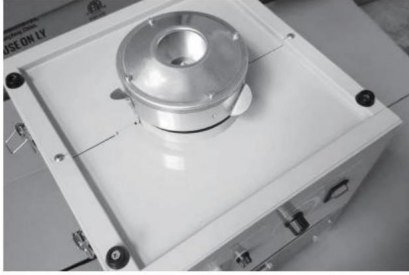

2. Retire el extremo de conexión de la escobilla de carbón, retire los tornillos de fijación y extraiga la escobilla de carbón usada. (Para facilitar la instalación y el desmontaje, se puede retirar primero el tornillo de fijación del cabezal giratorio para aumentar el espacio de operación).

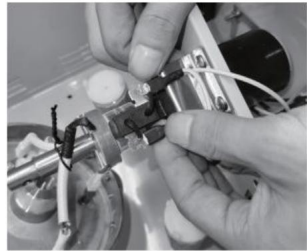

3. Reemplace la nueva escobilla de carbón, colóquela en su posición y fíjela con tornillos y conecte el extremo de conexión.

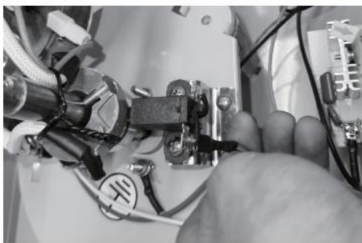

4. Verifique la instalación de la nueva escobilla de carbón (si el resorte y el contacto de instalación son correctos).

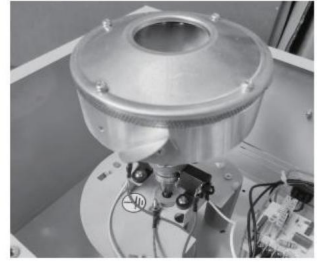

5. Vuelva a instalar la cubierta superior y el deflector y complete el reemplazo de las escobillas de carbón.



 Nota: La escobilla de carbón es una consumible y debe reemplazarse después de un período de uso.
Registre el cableado ensamblado antes de desmontar la escobilla de carbón de la máquina, para facilitar su reinstalación.

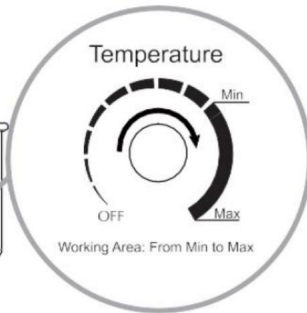
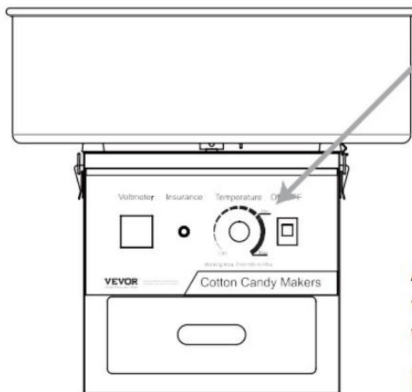

Adjust the voltage knob to Max, and the voltmeter will change with the adjustment. Warm up the machine for 2-3 minutes. After preheating, the voltage can be adjusted according to the user's temperature requirements.

ADVERTENCIA

Lea atentamente las instrucciones y úselas correctamente. Uso incorrecto

Puede causar lesiones personales y daños al producto. Si hay algún problema

Con el producto, por favor contacte al cliente. Recordatorios especiales son como

Sigue:

1. Las instrucciones de uso del producto recuerdan a los usuarios que el producto debe Precalear antes de usar. No añadir azúcar directamente sin encenderlo antes.

Uso. Espere unos 2 minutos antes de agregar el azúcar. Luego, las hebras de azúcar...

Saldrá a hacer malvaviscos.

2. Al iniciarlo y utilizarlo por primera vez, es necesario ajustar el

el interruptor de control de temperatura a la posición máxima para obtener el mejor resultado. Cuando

Al trabajar con malvaviscos, no toque el cabezal de caramelo con

sus manos. No utilice otras herramientas para detener el equipo a la fuerza.

El equipo debe colocarse sobre una plataforma o superficie plana para evitar que se incline.

3. Está prohibido enjuagar el producto directamente con el grifo para evitar daños.

a la computadora debido a que el agua ingresa al producto y hace que el producto

inutilizable.

4. Los 8 puntos negros en la hebilla inferior del producto son de proceso.

Puntos de soldadura. El producto es un azucarero de acero inoxidable. No dude en...

usarlo porque las manchas de óxido no son un problema de calidad del producto. Todo el

El producto ha pasado la certificación alimentaria.

5. Conserve el manual de instrucciones y los accesorios de uso de forma adecuada.

Hay videos de instalación y videos de solución de problemas simples en línea.

Su atenta lectura y referencia.

6. Cuando un producto presenta fallas, personal certificado no profesional es responsable

No se permite poner en marcha la máquina para realizar reparaciones a fin de evitar accidentes de seguridad.

Por favor, póngase en contacto con el servicio de atención al cliente lo antes posible.

SOLUCIÓN DE PROBLEMAS DEL ALGODÓN DE AZÚCAR

No.	Descripción de los efectos adversos Fenómenos.	Solución	Observación
1	La luz del interruptor está encendida, no calefacción, encendido.	Reemplazar el carbono Cepillar.	Vídeo de reemplazo de referencia. Por favor, póngase en contacto con el cliente. servicio para un video
2	La luz del interruptor no iluminar, el giro la cabeza no gira y No caliente .	Reemplazar el fusible.	Vídeo de reemplazo de referencia. Por favor, póngase en contacto con el cliente. servicio para un video
3	Después de encender la alimentación, la luz se enciende y el puntero del voltímetro batidos.	Reemplazar presión regulación válvula.	Vídeo de reemplazo de referencia. Por favor, póngase en contacto con el cliente. servicio para un video
4	Sin calefacción, luz encendida, cabezal de la máquina girando giratorio.	Caída terminal.	Vídeo de referencia de terminal de conexión . Por favor, póngase en contacto con el cliente. servicio para un video
5	Sin calefacción, luz encendida, cabezal de la máquina girando giratorio, encendido.	Reemplazar el carbono Cepillar.	Vídeo de reemplazo de referencia. Por favor, póngase en contacto con el cliente. servicio para un video
6	La luz del interruptor está encendida, pero El cabezal de la máquina lo hace No girar ni calentar.	Reemplazar presión regulación válvula.	Vídeo de reemplazo de referencia. Por favor, póngase en contacto con el cliente. servicio para un video
7	La luz del interruptor está encendida, la máquina gira. la cabeza no gira, pero calefacción.	El motor Los terminales son suelto o el motor está roto	

8	Hay un ruido anormal y ruido fuerte.	Amortiguador Los pilares son desigual.	Consulte el amortiguador a Vídeo de ajuste. Por favor, póngase en contacto con el cliente. servicio para un vídeo
9	Hay temperatura, pero la temperatura No se puede alcanzar.	Reemplazar presión regulación válvula.	Vídeo de reemplazo de referencia. Por favor, póngase en contacto con el cliente. servicio para un vídeo
10	La luz del interruptor está encendida, no hay calefacción y la máquina girando La cabeza gira.	Reemplazar el carbono Cepillar.	Vídeo de reemplazo de referencia. Por favor, póngase en contacto con el cliente. servicio para un vídeo

Fabricante: Shanghaimuxinmuyeyouxiangongsi

Dirección: Shuangchenglu 803nong11hao1602A-1609shi, Baoshanqu, Shanghai 200000
CN.

Importado a AUS: SIHAO PTY LTD. 1 ROKEVA STREET, EASTWOOD
NSW 2122 Australia

Importado a EE. UU.: Sanven Technology Ltd. Suite 250, 9166 Anaheim
Lugar, Rancho Cucamonga, CA 91730

REPRESENTANTE DEL REINO UNIDO	
-------------------------------	--

YH CONSULTING LIMITADA. A/C YH Consulting
Oficina limitada 147, Centurion House, Londres
Carretera, Staines-upon-Thames, Surrey, TW18 4AX

Representante del CE	
----------------------	--

E-CrossStu GmbH
Mainzer Landstr.69,
60329 Fráncfort del Meno.

VEVOR®
TOUGH TOOLS, HALF PRICE

Soporte técnico y certificado de garantía
electrónica www.vevor.com/support

VEVOR[®]

TOUGH TOOLS, HALF PRICE

Wsparcie techniczne i certyfikat gwarancji elektronicznej www.vevor.com/support

UŻYTKOWNIK PRODUKCJI WATTY CUKROWEJ

PODRĘCZNIK

Nadal staramy się oferować Państwu narzędzia w konkurencyjnych cenach. „Oszczędzaj połowę”, „Połowa ceny” lub inne podobne wyrażenia używane przez nas stanowią jedynie szacunkowe oszczędności, jakie możesz uzyskać, kupując u nas określone narzędzia w porównaniu z głównymi markami i niekoniecznie oznaczają one objęcie wszystkich kategorii oferowanych przez nas narzędzi. Uprzejmie przypominamy, aby przy składaniu zamówienia dokładnie sprawdzić, czy faktycznie oszczędzasz połowę w porównaniu z głównymi markami.

VEVOR®

TOUGH TOOLS, HALF PRICE

WYTÓRCY WATY CUKROWEJ



Nazwa użytkownika: MHTJXM01F MHTJXM02F MHTJXM03F

MHTJXM01H MHTJXM02H MHTJXM03H

Nazwa użytkownika: MHTJXM01L



MHTJJPZY01 MHTJJPZY02 MHTJJPZY03

MHTJJPZY01-S MHTJJPZY02-S MHTJJPZY03-S

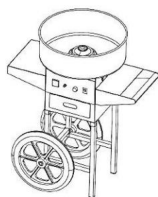

MHTJPPHC01 MHTJPPHC02 MHTJPPHC03



MHTJPPHC01-S MHTJPPHC02-S MHTJPPHC03-S

POTRZEBUJESZ POMOCY? SKONTAKTUJ SIĘ Z NAMI!

Masz pytania dotyczące produktu? Potrzebujesz wsparcia technicznego? Skontaktuj się z nami:
Wsparcie

techniczne i certyfikat E-Gwarancji www.vevor.com/support

To jest oryginalna instrukcja, przed użyciem należy uważnie przeczytać wszystkie instrukcje. VEVOR zastrzega sobie jasną interpretację naszej instrukcji obsługi. Wygląd produktu będzie zależał od produktu, który otrzymałeś. Prosimy o wybaczenie, że nie poinformujemy Cię ponownie, jeśli w naszym produkcie pojawiają się jakiegokolwiek aktualizacje technologiczne lub oprogramowania.

	<p>Ostrzeżenie – aby zmniejszyć ryzyko obrażeń, użytkownik musi przeczytać instrukcję instrukcję uważnie.</p>
	<p>PRAWDŁOWA UTYLIZACJA STEROWANIA CIŚNIENIEM</p> <p>Niniejszy produkt podlega postanowieniom dyrektywy europejskiej 2012/19/UE. Symbol przedstawiający przekreślony kosz na śmieci na kółkach oznacza, że produkt wymaga oddzielnej zbiórki odpadów w Unia Europejska. Dotyczy produktu i wszystkich akcesoriów oznaczone tym symbolem. Produkty oznaczone w ten sposób nie mogą być wyrzucać razem z normalnymi odpadami domowymi, ale należy je oddać do punkt zbiórki sprzętu elektrycznego i elektronicznego przeznaczonego do recyklingu.</p>

WAŻNE ZABEZPIECZENIA

Podczas korzystania z urządzeń elektrycznych należy zawsze zachowywać podstawowe środki ostrożności.

a następnie w tym:

1. Przeczytaj wszystkie instrukcje.
2. Nie dotykaj gorących powierzchni. Używaj uchwytów lub gałek.
3. Aby chronić się przed porażeniem prądem elektrycznym, nie zanurzaj przewodu, wtyczek ani urządzeń w wodzie. woda lub inny płyn.
4. Należy zachować ścisły nadzór, jeżeli urządzenia używają dzieci lub znajdują się w ich pobliżu.
5. Odłącz od gniazdka, gdy nie jest używane i przed czyszczeniem. Pozostaw do ostygnięcia przed zakładanie i zdejmowanie części
6. Nie używaj żadnego urządzenia, którego przewód lub wtyczka są uszkodzone, ani po wyłączeniu urządzenia. nie działa prawidłowo lub zostało uszkodzone w jakikolwiek sposób. Zwróć urządzenie do najbliższego autoryzowanego serwisu w celu przeprowadzenia kontroli, naprawy lub regulacji.
7. Stosowanie akcesoriów, których nie zaleca producent urządzenia producent może spowodować obrażenia.
8. Nie stosować na zewnątrz.
9. Nie pozwól, aby przewód zwisał poza krawędź stołu lub blatu i dotykał gorących powierzchni.
10. Nie umieszczać na gorącym palniku gazowym lub elektrycznym ani w jego pobliżu, a także w nagrzanym piekarniku.
11. Należy zachować szczególną ostrożność podczas przenoszenia urządzenia zawierającego gorący olej lub inne gorące płyny.

12. Zawsze najpierw podłącz wtyczkę do urządzenia, a następnie podłącz przewód do gniazdka ściennego. odłącz, ustaw dowolny element sterujący w pozycji „wyłączone”, a następnie wyjmij wtyczkę z gniazdka ściennego.
13. Nie używaj urządzeń niezgodnie z ich przeznaczeniem.
14. Tylko do użytku domowego.

ZAPISZ TE INSTRUKCJE

Uwaga dotycząca przewodu:

W celu zmniejszenia ryzyka porażenia prądem elektrycznym dołączono krótki przewód zasilający.

zapłątania się lub potknięcia o dłuższy przewód. Dostępne są przedłużacze, które mogą należy stosować je, jeżeli zachowuje się ostrożność podczas ich używania. Jeżeli używany jest przedłużacz:





- 1) Podane parametry elektryczne przedłużacza powinny być co najmniej tak wysokie, jak parametry elektryczne urządzenia;
- 2) Przewód należy ułożyć tak, aby nie zwisał z blatu lub blatu stołu, z którego dzieci mogą go ściągnąć lub o który można się przypadkowo potknąć; i
- 3) Przewód przedłużający powinien być przewodem uziemiającym, 3-żyłowym.

PARAMETRY PRODUKTU

Model	Ogrzewanie Moc płyty	Wymiary (mm)	Voltaż	Częstotliwość
MHTJXM01F MHTJXM01H MHTJXM01L	1000 W	518*518*415	prąd zmienny 120 V	60Hz
MHTJXM02F MHTJXM03F MHTJXM02H MHTJXM03H MHTJXM02L MHTJXM03L			AC220-240V 50/60Hz	
MHTJJPZY01	1000 W	518*518*485	prąd zmienny 120 V	60Hz
MHTJJPZY01-S		520*520*447		









MHTJJPZY02 MHTJJPZY03	518*518*485	AC220-240V 50/60Hz	
MHTJJPZY02-S MHTJJPZY03-S	520*520*447		
MHTJJPHC01	518*820*1000	prąd zmienny 120 V	60Hz
MHTJJPHC01-S	819*520*955		
MHTJJPHC02 MHTJJPHC03	518*820*1000	AC220-240V 50/60Hz	
MHTJJPHC02-S MHTJJPHC03-S	819*520*955		

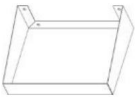

LISTA PAKOWANIA

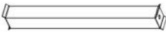
Przedmiot	Nazwa części	ILOŚĆ	Zdjęcie
1	Maszyna do waty cukrowej	1 szt.	
2	Miska ze stali nierdzewnej	1 szt.	
3	Cukier ze stali nierdzewnej Szufelka	1 szt.	
4	Bezpiecznik	1 szt.	
5	Przewód zasilający	1 szt.	
6	Instrukcja obsługi	1 szt.	
7	Narzędzia instalacyjne Uwaga: W przypadku stylu koszyka tylko jedno.	1 ZESTAW	

LISTA AKCESORIÓW ZESTAWU INSTALACYJNEGO

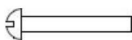
Uwaga: Zestawy instalacyjne są dołączone wyłącznie do maszyn na wózku.

Przedmiot	Nazwa części	ILOŚĆ	Zdjęcie
1	Koło	2 SZT.	
2	Tabela	1 szt.	
3	Uchwyt	1 szt.	
4	(P1) - Długi wspornik	2 SZT.	
5	(P2)-Krótki uchwyt (koło) Montowanie)	2 SZT.	
6	(P3)-Wspornik mocujący poprzeczny	3 SZT.	
7	Podkładka plastikowa	2 SZT.	
8	Śruby (M8*70)	2 SZT.	
9	Śruba (M5*12)	16 SZT.	
10	Śruba (M5*35)	6 SZT.	

11	16 uszczelka	2 SZT.	
12	13 uszczelka	2 SZT.	

SCHEMAT SKŁADU PRODUKTU

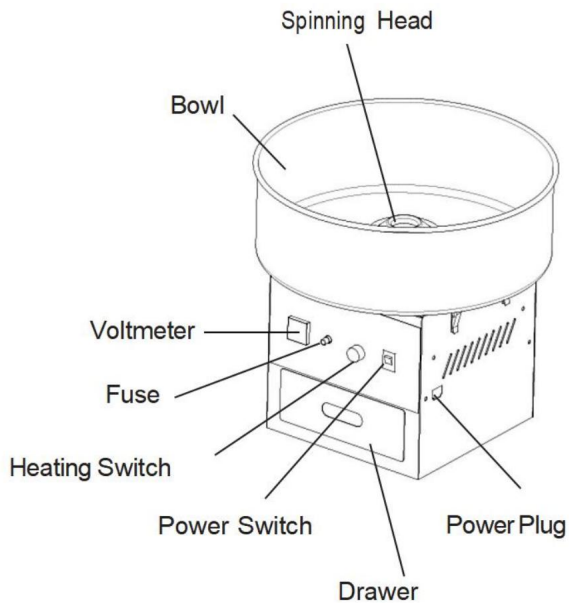

Cotton Candy Machine
(Countertop Type with Cabinet)

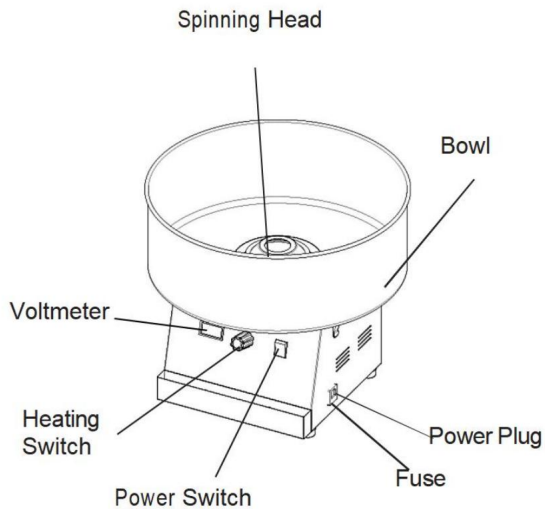

Cotton Candy Machine
(Countertop Type)

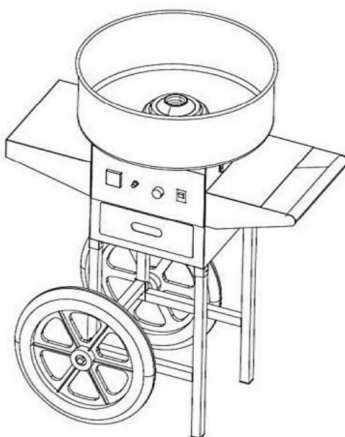

Cotton Candy
Machine (Cart Type)

Proszę zamontować koła dla typu wózka w następującej kolejności.

1. Za pomocą śrub (M5*12) i śrub (M5*35) zamontuj uchwyt zgodnie z poniższymi wskazówkami. Pokazano na rysunku. Kroki instalacji po obu stronach są takie same.

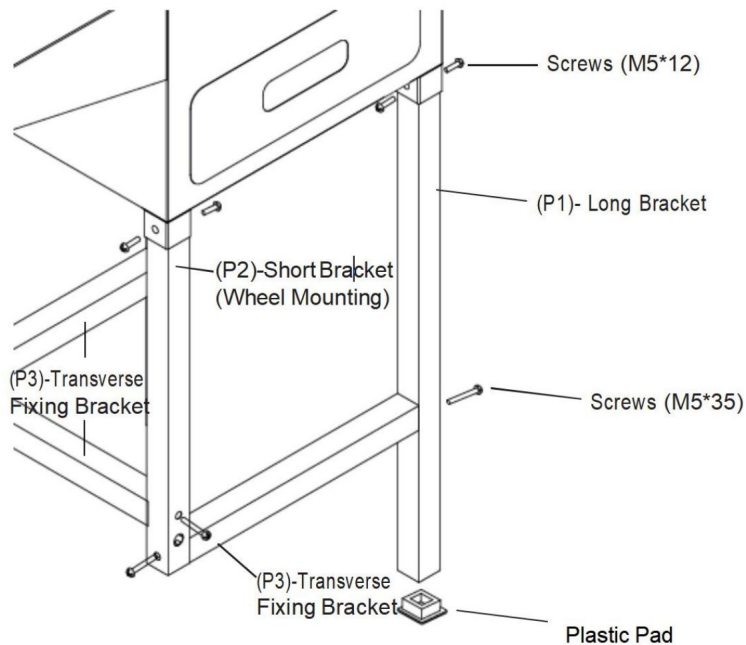

2. Zamontuj dwa koła pod ramą za pomocą dwóch śrub (M8*70).

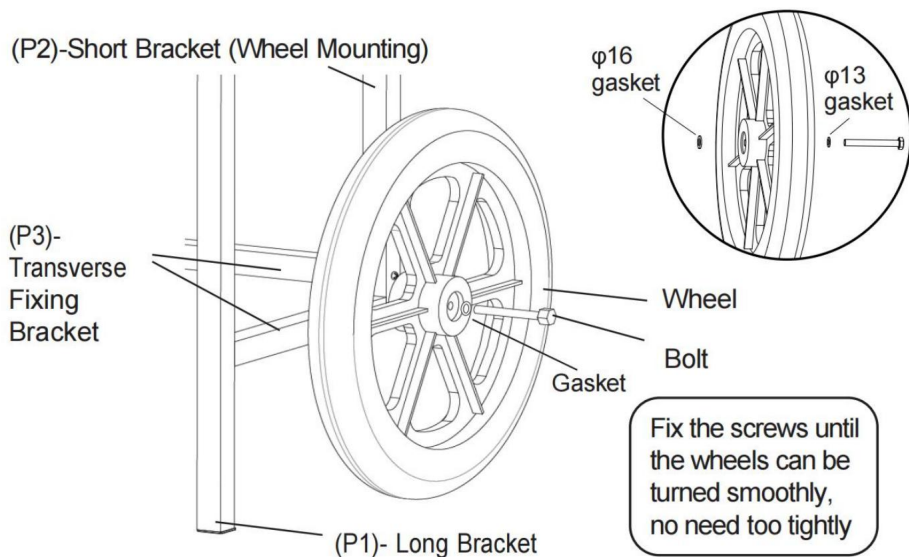

3. Zamontuj stół po lewej stronie korpusu głównego i zamontuj uchwyt do pchania po prawej stronie za pomocą 8 śrub (M5*12).

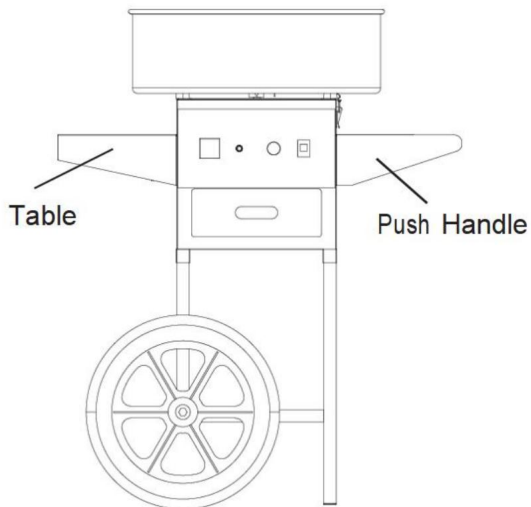
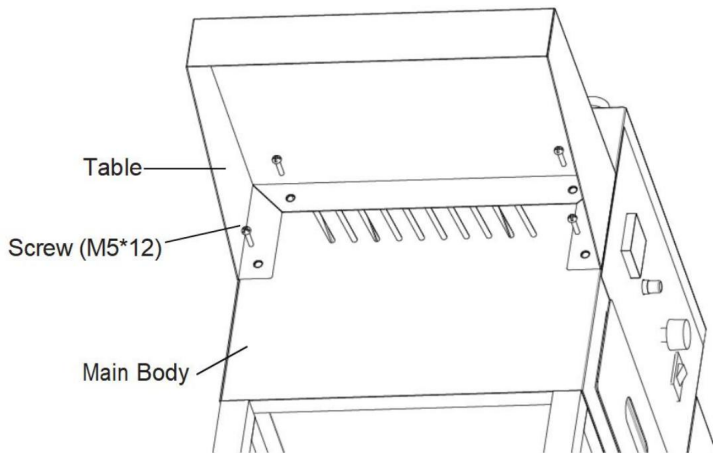

4. Umieść stalową patelnię na górze pudełka i zamocuj ją za pomocą 4 zatrzasków po obu stronach.

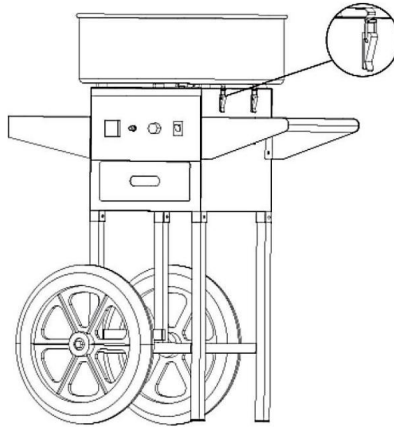

5. Po zakończeniu całego montażu jest gotowy do użycia. Prosimy o odpowiednie przechowywanie pozostałych komponentów, które będą używane podczas użytkowania lub konserwacji

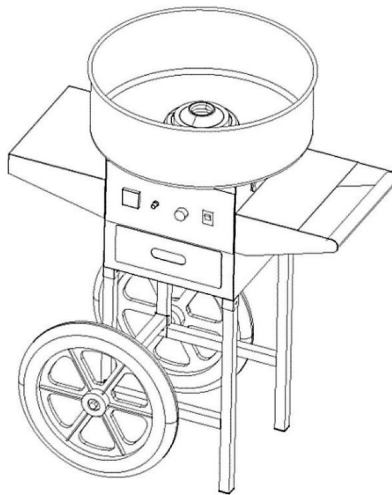

ŚRODKI OSTROŻNOŚCI PODCZAS EKSPLOATACJI

1. Przed użyciem należy uważnie przeczytać tę instrukcję. Aby w pełni wykorzystać jej zalety i osiągnąć zadowalające rezultaty, należy zrozumieć konstrukcję i działanie maszyny oraz zapoznać się z jej głównymi częściami i powiązаныmi z nimi czynnościami bezpieczeństwa.

2. Po wyjęciu maszyny z opakowania wypłucz miskę i odwiruj

głowę niewielką ilością czystej wody, a następnie wytrzyj plamy wodne miękką ściereczką.

3. Maszynę należy zainstalować na podpartym stole roboczym, zachowując odpowiednią odległość z ziemi.

4. Przed uruchomieniem maszyny należy sprawdzić, czy napięcie zasilania jest prawidłowe. zasilanie jest zgodne z napięciem używanej maszyny. Upewnij się, że styk między gniazdem a maszyną spełnia wymagania bezpieczeństwa normy, zainstalowany jest wyłącznik zabezpieczający przed upływami prądu i przewód uziemiający, wszystko spełnia wymagania dotyczące energii elektrycznej.

INSTRUKCJA OBSŁUGI

1. Naciśnij przełącznik, aby włączyć maszynę i odczekaj 1-2 minuty.

Obserwuj, czy maszyna pracuje płynnie, gdy głowica wirująca maszyna się obraca. Jeśli wibracje są zbyt silne, maszyna musi być wyregulowana. Należy upewnić się, że maszyna jest umieszczona stabilnie.

2. Ustaw pokrętkę napięcia na maksimum, a woltomierz będzie się zmieniał wraz ze zmianą regulacja. Rozgrzej maszynę przez 2-3 minuty. Po podgrzaniu wstępnym, Napięcie można regulować zależnie od wymagań użytkownika dotyczących temperatury.

3. Najpierw wsypujemy pół łyżeczki cukru, sprawdzamy stopień podgrzania i produkcja cukru. Gdy wszystko jest w porządku, wlej łyżkę czystego biały cukier w środku Spinner Head.

4. Po około 3 sekundach wata cukrowa zaczyna tryskać. Weź patyczek bambusowy i obróć go kilka razy wzdłuż wewnętrznej ścianki miski. Następnie umieść kij poziomo i obracaj nim nad głowicą wirującą, aby uformować watę cukrową. Różne kształty można uzyskać przechylając patyczki.

5. Po zrobieniu odpowiedniej ilości waty cukrowej wyłącz maszynę.

INSTRUKCJA OBSŁUGI

1. Maszynę należy wyczyścić po wytworzeniu waty cukrowej, w przeciwnym razie głowica wirująca może zostać zablokowana. Utrzymuj maszynę w ruchu podczas czyszczenia wlej do wirnika niewielką ilość wody, a następnie wirnik będzie powoli strząsał wodę. Następnie wyłącz maszynę i

Wyczyść suchą, miękką ściereczką.

2. Jeżeli głowica wirująca jest zablokowana, wyłącz maszynę i otwórz głowicę wirującą. głowę, a następnie sprzątnij spalony cukier.

3. Nie myj pralki detergentami takimi jak proszek do prania.

4. Nie płucz urządzenia bezpośrednio wodą.

W przypadku tych modeli należy stosować następujące metody czyszczenia

MHTJJPZY01-S MHTJJPZY02-S MHTJJPZY03-S

MHTJJPHC01-S MHTJJPHC02-S MHTJJPHC03-S

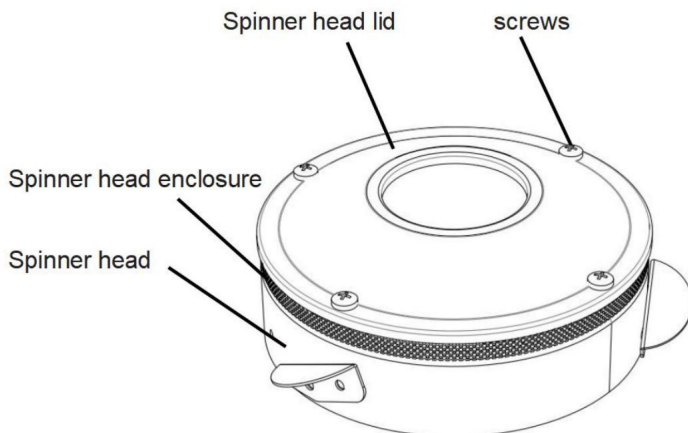

Metoda czyszczenia głowicy wirującej 1:

1. Wyłącz maszynę i odkręć 4 śruby na wirniku

zespół głowicy, zdejmij pokrywę głowicy i wytrzyj ją czystą szmatką.

2. Zdemontuj obudowę głowicy obrotowej z urządzenia i wytrzyj ją wyczyścić czystą szmatką.

3. Wyczyść głowicę wirującą i przetrzyj powierzchnię oraz inne obszary miękką ściereczką. czysta szmatka.

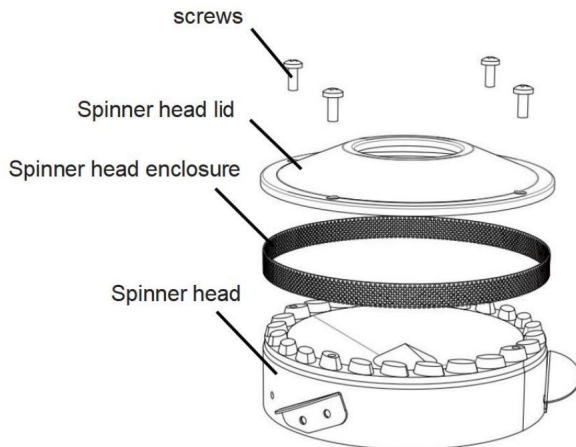

Metoda czyszczenia głowicy wirującej nr 2:

1. Włącz maszynę, gdy poczujesz, że głowica wirująca jest gorąca, wlej filiżankę wody (około 100ml) do otworu. Pozostały cukier i jedwab cukrowy można rozpuścić w gorącej wodzie, a następnie wlać ją do miski przez małe otwory w obudowie głowicy wirującej.

2. Po wlaniu całej wody do miski wyłącz maszynę i wytrzyj wodę w misce szmatką.

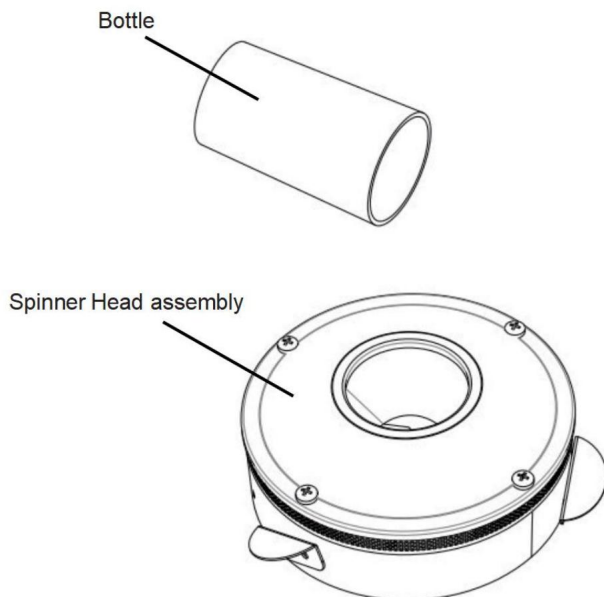

OGŁOSZENIE

1. Osobom niepełnoletnim zabrania się korzystania z tego produktu.
2. Nie umieszczaj przewodu blisko gorącej powierzchni. Nie zanurzaj końcówek w maszynie w wodzie lub innych płynach. Nie należy używać uszkodzonych przewodów, gniazdek lub wtyczki.
3. Przed włożeniem wtyczki do gniazdka należy prawidłowo zainstalować maszynę. gniazdka. Gdy nie jest używane lub przed czyszczeniem, wyłącz przełącznik, odłącz zasilacz, odczekaj, aż głowica wirująca przestanie się obracać i odczekaj, aż maszynę do ostygnięcia.
4. Nie dotykaj obracającej się głowicy wirującej podczas pracy maszyny. Nie wkładaj rąk do miski, dopóki cukier się nie skończy. Aby tego uniknąć oparzeń, nie należy przenosić urządzenia podczas jego pracy.
5. Nie dotykaj wtyczki ani przewodu, gdy są mokre lub masz mokre ręce. są mokre, gdyż może to spowodować porażenie prądem.
6. Silnik tej maszyny jest zaprojektowany tak, aby mieć tymczasową prędkość odciążenia 80%, więc należy unikać długotrwałej ciągłej pracy. Po pracy nieprzerwanie przez jedną godzinę, przed rozpoczęciem należy zrobić 20-minutową przerwę do pracy, co znacznie wydłuży żywotność silnika.
7. Niezależnie od tego, czy chodzi o czyszczenie, konserwację czy inne prace pokrewne, moc należy najpierw wyłączyć i odłączyć wtyczkę zasilającą. Maszyna nie może pracować bez obciążenia przez dłuższy czas.
8. Podczas czyszczenia nie wolno używać środków czyszczących, aby zapobiec środkom czyszczącym pozostającym na maszynie, które mogą zostać zjedzone przez błąd.

SCHEMAT OBWODÓW

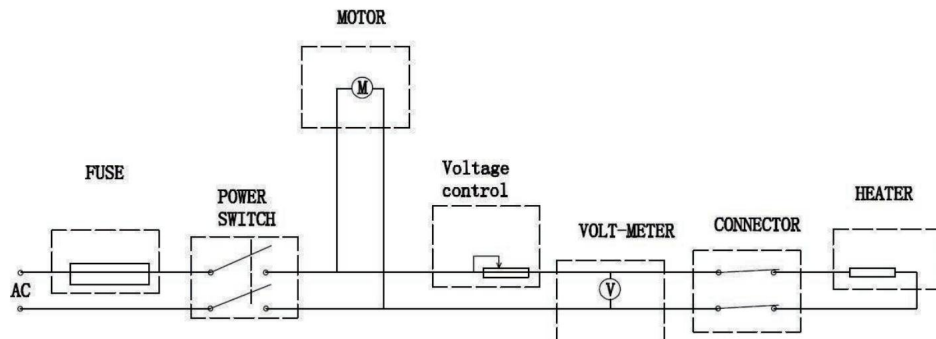

ROZWIĄZYWANIE PROBLEMÓW

Błąd: Brak włókna cukrowego

1. Sprawdź, czy głowica wirująca obraca się, czy nie, i zatrzymaj ją. maszyna do wykrywania, czy głowica Spinner Head jest gorąca.
2. Jeżeli głowica wirująca nie obraca się: sprawdź, czy maszyna jest czy silnik jest włączony i czy jest uszkodzony.
3. Jeśli głowica Spinner nie jest gorąca: sprawdź, czy maszyna jest podłączona do zasilania czy głowica Spinner Head dzwoni i czy napięcie jest nadmierny.
4. Odkręć pokrętkę bezpiecznika na panelu lub podważ pokrywę bezpiecznika (w przypadku Typ błatu) w gnieździe, a następnie wyjmij bezpiecznik, aby sprawdzić, czy jest wypalony.
5. Zdejmij przegrodę i górną pokrywę, a następnie wyjmij pokrywę przez obracającą się głowica, dzięki której można zobaczyć stan wnętrza maszyny. Sprawdź, czy szczotka węglowa jest luźna lub nie działa, jeśli tak, wymień ją z nowym.

UWAGA DOTYCZĄCA SZCZOTKI WĘGLOWEJ

W przypadku wystąpienia poniższych sytuacji należy wymienić szczotkę węglową na czas podczas rutynowej kontroli konserwacyjnej i użytkowania:

1. Szczotka węglowa wytwarza stosunkowo dużo iskry i dymu.
2. Powierzchnia styku szczotki węglowej z pierścieniem ślizgowym jest mniejsza niż 70%.
3. Niedopasowanie nacisku sprężyny szczotki węglowej, itp.

WYMIANA STOPNI SZCZOTKI WĘGLOWEJ

1. Odkręć śruby mocujące płytę osłonową i górną pokrywę, a następnie wyjmij przesłona i pokrywa górna.

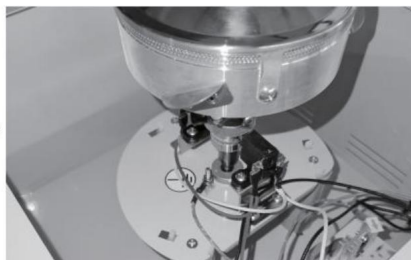

- Zdejmij końcówkę łączącą szczotki węglowej, wyjmij śruby mocujące i wyjmij starą szczotkę węglową.
(Aby ułatwić instalację i demontaż, w pierwszej kolejności można usunąć śrubę mocującą głowicę Spinnera, (zwiększyć przestrzeń operacyjną))



2. Wymień szczotkę węglową, umieść ją na miejscu i przykręć śrubami, a następnie podłącz końcówkę przyłączeniową.

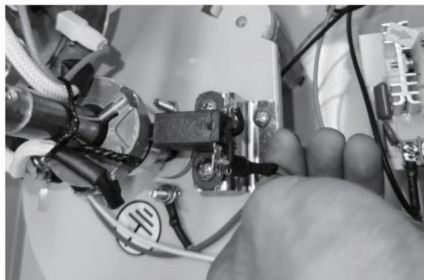

3. Sprawdź montaż nowej szczotki węglowej (czy sprężyna i styk montażowy są dobre).

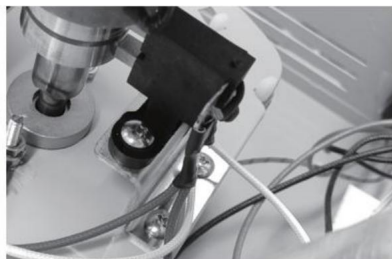

4. Zamontuj ponownie górną pokrywę i przegrodę, zakończ wymianę szczotek węglowych.



Uwaga: Szczotka węglowa to
Materiał eksploatacyjny, który należy wymienić po
pewnym okresie użytkowania.
Przed wymontowaniem szczotki węglowej
z maszyny zapisz sposób montażu
okablowania, aby ułatwić ponowną instalację.

Proszę skorzystać z poniższych metod wymiany dla tych modeli

MHTJJPZY01-S MHTJJPZY02-S MHTJJPZY03-S

MHTJJPHC01-S MHTJJPHC02-S MHTJJPHC03-S

1. Odkręć śruby mocujące płytę deflektora i górną pokrywę, a następnie zdejmij deflektor i górną pokrywę.

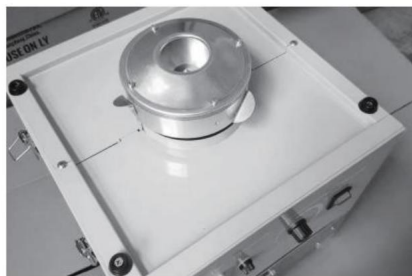

2. Zdejmij końcówkę łączącą szczotki węglowej, wyjmij śruby mocujące i wyjmij starą szczotkę węglową. (Aby ułatwić instalację i demontaż, śrubę mocującą głowicy Spinner można najpierw wyjąć, aby zwiększyć przestrzeń roboczą)

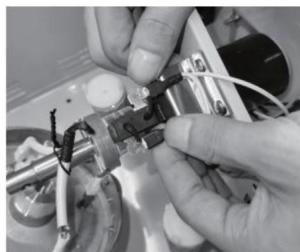

3. Wymień szczotkę węglową, umieść ją na miejscu i przykręć śrubami, a następnie podłącz końcówkę przyłączeniową.

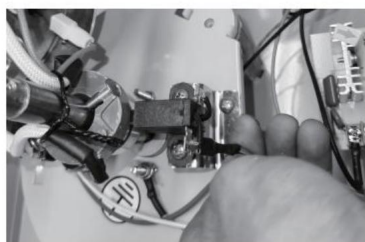

4. Sprawdź montaż nowej szczotki węglowej (czy sprężyna i styk montażowy są dobre).

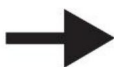
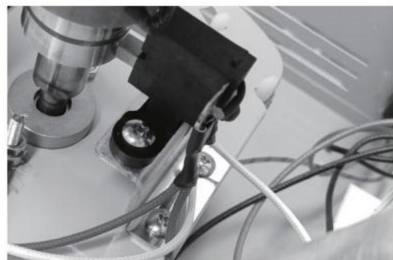

5. Zamontuj ponownie górną pokrywę i przegrodę, zakończ wymianę szczotek węglowych.



Uwaga: Szczotka węglowa to

Materiał eksploatacyjny, który należy wymienić po pewnym okresie użytkowania.

Przed wymontowaniem szczotki węglowej z maszyny zapisz sposób montażu

okablowania, aby ułatwić ponowną instalację.

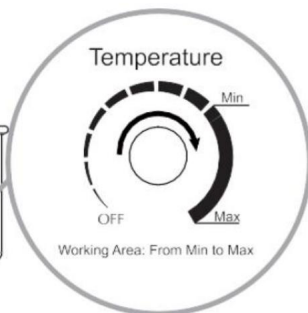
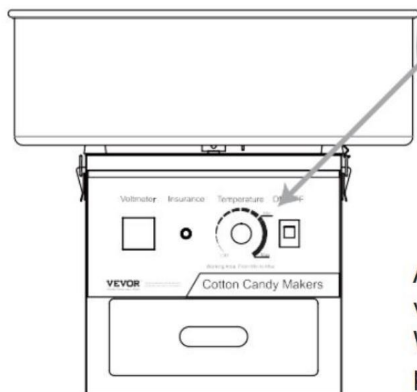

Adjust the voltage knob to Max, and the voltmeter will change with the adjustment. Warm up the machine for 2-3 minutes. After preheating, the voltage can be adjusted according to the user's temperature requirements.

OSTRZEŻENIE

Przeczytaj uważnie instrukcję i używaj jej prawidłowo. Nieprawidłowe użycie może spowodować obrażenia ciała i uszkodzenie produktu. Jeśli wystąpi jakikolwiek problem z produktem, prosimy o kontakt z klientem. Specjalne przypomnienia są takie następujące:

1. Instrukcja użytkowania produktu przypomina użytkownikom, że produkt należy podgrzać przed użyciem. Nie dodawać cukru bezpośrednio bez wcześniejszego włączenia użycy. Odczekaj około 2 minuty przed dodaniem cukru. Następnie pasma cukru wyjdzie, żeby zrobić pianki.
2. Podczas pierwszego uruchomienia i użytkowania należy dokonać regulacji przełącznik kontroli temperatury na pozycję maksymalną dla najlepszego. Kiedy pracując z piankami, nie dotykaj urządzenia z cukierkową głową rąk. Nie używaj innych narzędzi do siłowego zatrzymania urządzenia. sprzęt należy umieścić na platformie lub płaskim podłożu, aby zapobiec jego przechyleniu.
3. Zabrania się bezpośredniego płukania produktu pod kranem, aby uniknąć uszkodzenia do komputera z powodu przedostania się wody do produktu i jego uszkodzenia bezużyteczny.
4. 8 czarnych punktów na dolnej klamrze produktu to oznaki procesu punkty spawania. Produkt to cukierniczka ze stali nierdzewnej. Proszę się nie krępować używać go, ponieważ plamy rdzy nie są problemem jakościowym produktu. Całość Produkt posiada certyfikat żywnościowy.
5. Prosimy o prawidłowe przechowywanie instrukcji obsługi i akcesoriów. W Internecie dostępne są filmy instruktażowe dotyczące instalacji i prostego rozwiązywania problemów. za uważne przeczytanie i zapoznanie się z treścią.
6. W przypadku awarii produktu, naprawę powinien przeprowadzić wyłącznie personel nieprofesjonalny i posiadający odpowiednie certyfikaty. Nie wolno uruchamiać maszyny w celu dokonania napraw, aby uniknąć wypadków zagrażających bezpieczeństwu. Prosimy o jak najszybszy kontakt z obsługą klienta.

ROZWIĄZYWANIE PROBLEMÓW Z WATĄ CUKROWĄ

NIE.	Opis działania niepożądanego Zjawiska.	Rozwiązanie	Uwaga
1	Światło przełącznika jest włączone, nie ogrzewanie, zapłon.	Wymień węgiel Szczotka.	Wideo przedstawiające wymianę materiału referencyjnego. Proszę o kontakt z klientem usługa wideo
2	Światło przełącznika nie rozświetli się, wirujący głowa się nie obraca, a nie nagrzewa się .	Wymień bezpiecznik.	Wideo przedstawiające wymianę materiału referencyjnego. Proszę o kontakt z klientem usługa wideo
3	Po włączeniu zasilania światło się zapala i wskaźnik woltomierza dreszcze.	Zastępować ciśnienie regulujący zawór.	Wideo przedstawiające wymianę materiału referencyjnego. Proszę o kontakt z klientem usługa wideo
4	Brak ogrzewania, światło włączone, głowica maszyny wirująca obracający się.	Odpadnięcie końcówce.	Film referencyjny zacisk łączący . Proszę o kontakt z klientem usługa wideo
5	Brak ogrzewania, światło włączone, głowica maszyny wirująca obracanie, zapłon.	Wymień węgiel Szczotka.	Wideo przedstawiające wymianę materiału referencyjnego. Proszę o kontakt z klientem usługa wideo
6	Światło przełącznika jest włączone, ale głowica maszyny tak robi nie obracać i nie podgrzewać.	Zastępować ciśnienie regulujący zawór.	Wideo przedstawiające wymianę materiału referencyjnego. Proszę o kontakt z klientem usługa wideo
7	Światło przełącznika jest włączone, maszyna się kręci głowa się nie obraca, ale ogrzewanie.	Silnik terminale są luźny lub silnik jest zepsuty.	

8	Słychać nienormalny hałas i głośny hałas.	Amortyzator filary są nierówne.	Odnieś się do amortyzatora a film instruktażowy. Proszę o kontakt z klientem usługa wideo
9	Jest temperatura, ale temperatura nie można się skontaktować.	Zastępować ciśnienie regulujący zawór.	Wideo przedstawiające wymianę materiału referencyjnego. Proszę o kontakt z klientem usługa wideo
10	Światło przełącznika jest włączone, ogrzewanie nie działa i maszyna wirująca głowa się obraca.	Wymień węgiel Szczotka.	Wideo przedstawiające wymianę materiału referencyjnego. Proszę o kontakt z klientem usługa wideo

Producent: Shanghaimuxinmuyeyouxiangongsi

Adres: Shuangchenglu 803nong11hao1602A-1609shi, Baoshanqu, Szanghaj 200000 CN.

Importowane do AUS: SIHAO PTY LTD. 1 ROKEVA STREETEASTWOOD
NSW 2122 Australia

Importowane do USA: Sanven Technology Ltd. Suite 250, 9166 Anaheim
Miejsce, Rancho Cucamonga, CA 91730

REP WIELKIEJ BRYTANII	
-----------------------	--

YH CONSULTING LIMITED. C/O YH Consulting
Biuro Limited 147, Centurion House, Londyn
Droga, Staines-upon-Thames, Surrey, TW18 4AX

Przedstawiciel UE	
-------------------	--

E-CrossStu GmbH
Mainzer Landstr.69,
60329 Frankfurt nad Menem.

VEVOR®
TOUGH TOOLS, HALF PRICE

Wsparcie techniczne i certyfikat gwarancji
elektronicznej www.vevor.com/support

VEVOR[®]

TOUGH TOOLS, HALF PRICE

Technische ondersteuning en e-garantiecertificaat www.vevor.com/support

GEBRUIKERS VAN SUIKERSPINMAKERS

HANDMATIG

Wij streven er voortdurend naar om u gereedschappen tegen concurrerende prijzen te leveren. "Save Half", "Half Price" of andere soortgelijke uitdrukkingen die wij gebruiken, geven alleen een schatting weer van de besparingen die u kunt behalen door bepaalde gereedschappen bij ons te kopen in vergelijking met de grote topmerken en betekent niet noodzakelijkerwijs dat alle categorieën gereedschappen die wij aanbieden, worden gedekt. Wij herinneren u eraan om zorgvuldig te controleren of u daadwerkelijk de helft bespaart in vergelijking met de grote topmerken wanneer u een bestelling bij ons plaatst.

VEVOR®

TOUGH TOOLS, HALF PRICE

SUIKERSPINMAKERS



MHTJXM01F MHTJXM02F MHTJXM03F
MHTJXM01H MHTJXM02H MHTJXM03H
MHTJXM01L MHTJXM02L MHTJXM03L



MHTJJPZY01 MHTJJPZY02 MHTJJPZY03
MHTJJPZY01-S MHTJJPZY02-S MHTJJPZY03-S

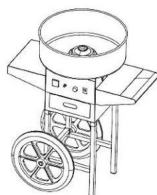

MHTJJPHC01 MHTJJPHC02 MHTJJPHC03
MHTJJPHC01-S MHTJJPHC02-S MHTJJPHC03-S

HULP NODIG? NEEM CONTACT MET ONS OP!

Heeft u vragen over het product? Heeft u technische ondersteuning nodig? Neem dan gerust contact met

ons op: **Technische ondersteuning en E-garantiecertificaat**
www.vevor.com/support

Dit is de originele instructie, lees alle handleidingen zorgvuldig door voordat u het product gebruikt. VEVOR behoudt zich een duidelijke interpretatie van onze gebruikershandleiding voor. Het uiterlijk van het product is afhankelijk van het product dat u hebt ontvangen. Vergeef ons dat we u niet opnieuw zullen informeren als er technologie- of software-updates voor ons product zijn.

	<p>Waarschuwing - Om het risico op letsel te verminderen, moet de gebruiker de instructies lezen handleiding zorgvuldig door.</p>
	<p>CORRECTE AFVOER voor drukregeling</p> <p>Dit product is onderworpen aan de bepalingen van de Europese richtlijn 2012/19/EU. Het symbool met een kliko-afvalbak doorkruist geeft aan dat het product gescheiden afvalinzameling vereist in de Europese Unie. Dit geldt voor het product en alle accessoires gemarkeerd met dit symbool. Producten die als zodanig gemarkeerd zijn, mogen niet weggegooid met het normale huisvuil, maar moet naar het huishoudelijk afval worden gebracht. een inzamelpunt voor het recyclen van elektrische en elektronische apparaten.</p>

BELANGRIJKE VEILIGHEIDSMATREGELEN

Bij het gebruik van elektrische apparaten moeten altijd elementaire veiligheidsmaatregelen in acht worden genomen. gevolgd, waaronder het volgende:

1. Lees alle instructies.
2. Raak geen hete oppervlakken aan. Gebruik handgrepen of knoppen.
3. Om elektrische schokken te voorkomen, mag u het snoer, de stekker of het apparaat niet onderdompelen in water. water of een andere vloeistof.
4. Wanneer een apparaat door of in de buurt van kinderen wordt gebruikt, is nauwlettend toezicht noodzakelijk.
5. Haal de stekker uit het stopcontact wanneer u het niet gebruikt en voordat u het schoonmaakt. Laat het afkoelen voordat u het schoonmaakt. onderdelen aan- of afdoen
6. Gebruik geen enkel apparaat met een beschadigd snoer of stekker of nadat het apparaat is uitgeschakeld. defect is of op enigerlei wijze is beschadigd. Retourneer het apparaat naar de dichtstbijzijnde erkende servicefaciliteit voor onderzoek, reparatie of aanpassing.
7. Het gebruik van accessoires die niet door het apparaat worden aanbevolen fabrikant kan verwondingen veroorzaken.
8. Niet buitenshuis gebruiken.
9. Laat het snoer niet over de rand van een tafel of aanrecht hangen en laat het niet in aanraking komen met hete oppervlakken.
10. Plaats het apparaat niet op of in de buurt van een hete gas- of elektrische kookplaat of in een verwarmde oven.
11. Er moet uiterst voorzichtig worden omgegaan met het verplaatsen van een apparaat dat hete olie of andere hete vloeistoffen.

12. Sluit altijd eerst de stekker aan op het apparaat en steek daarna de stekker in het stopcontact.
- Koppel het apparaat los, zet een willekeurige bediening op "uit" en haal de stekker uit het stopcontact.
13. Gebruik apparaten niet voor andere doeleinden dan waarvoor ze bedoeld zijn.
14. Alleen voor huishoudelijk gebruik.

BEWAAR DEZE INSTRUCTIES

Opmerking voor snoer:

Er wordt een kort netsnoer meegeleverd om het risico op letsel te verkleinen.

verstrikt raken in of struikelen over een langer snoer. Verlengsnoeren zijn beschikbaar en kunnen worden gebruikt als er voorzichtig mee wordt omgegaan. Als er een verlengsnoer wordt gebruikt:

- 1) De aangegeven elektrische classificatie van het verlengsnoer moet minstens zo groot zijn als de elektrische classificatie van het apparaat;
- 2) Het snoer moet zo worden gelegd dat het niet over het aanrechtblad of tafelblad waar kinderen er aan kunnen trekken of onbedoeld over kunnen struikelen; en
- 3) Het verlengsnoer moet een geaard 3-aderig snoer zijn.

PRODUCTPARAMETERS

Model	Verwarming Plaatvermogen	Afmetingen (mm)	Spanning	Frequentie
MHTJXM01F MHTJXM01H MHTJXM01L	1000W	518*518*415	Wisselstroom 120V	60Hz
MHTJXM02F MHTJXM03F MHTJXM02H MHTJXM03H MHTJXM02L MHTJXM03L			AC220-240V 50/60Hz	
MHTJJPZY01 MHTJJPZY01-S		518*518*485 520*520*447	Wisselstroom 120V	60Hz







MHTJJPZY02 MHTJJPZY03	518*518*485	AC220-240V 50/60Hz	
MHTJJPZY02-S MHTJJPZY03-S	520*520*447		
MHTJJPHC01	518*820*1000	Wisselstroom 120V	60Hz
MHTJJPHC01-S	819*520*955		
MHTJJPHC02 MHTJJPHC03	518*820*1000	AC220-240V 50/60Hz	
MHTJJPHC02-S MHTJJPHC03-S	819*520*955		

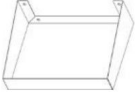

PAKLIJST

Item	Onderdeelnaam	Hoeveelheid	Afbeelding
1	Suikerspinmachine	1 STUKS	
2	Roestvrijstalen kom	1 STUKS	
3	Roestvrijstalen suiker Lepel	1 STUKS	
4	Samensmelten	1 STUKS	
5	Stroomkabel	1 STUKS	
6	Gebruiksaanwijzing	1 STUKS	
7	Installatiegereedschappen Let op: Voor de kar-stijl alleen die.	1 SET	

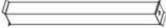
LIJST MET ACCESSOIRES VOOR INSTALLATIEKIT

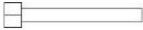
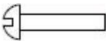
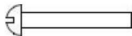
Let op: Alleen de machines met karren worden geleverd met installatiekits.

Item	Onderdeelnaam	Hoeveelheid	Afbeelding
1	Wiel	2 STUKS	
2	Tafel	1 STUKS	
3	Hendel	1 STUKS	
4	(P1) - Lange beugel	2 STUKS	
5	(P2)-Korte beugel (wiel) Montage	2 STUKS	
6	(P3)-Dwarsbevestigingsbeugel	3 STUKS	
7	Kunststof pad	2 STUKS	
8	Bouten (M8*70)	2 STUKS	
9	Schroef (M5*12)	16 STUKS	
10	Schroef (M5*35)	6 STUKS	

11	16 pakking	2 STUKS	
12	13 pakking	2 STUKS	

PRODUCTSAMENSTELLINGSDIAGRAM

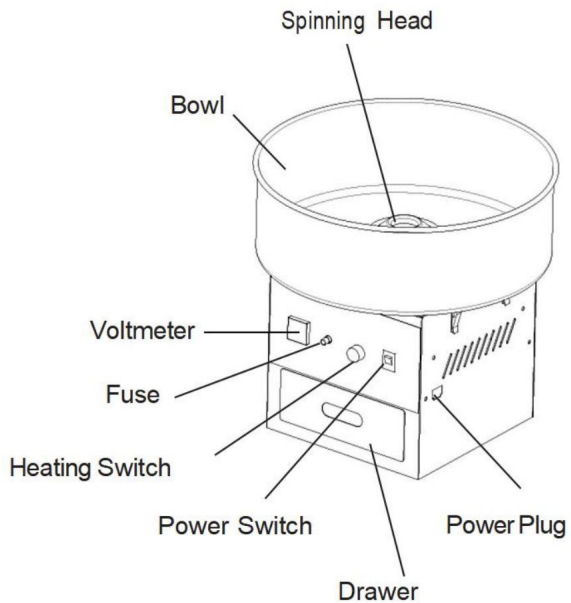

Cotton Candy Machine
(Countertop Type with Cabinet)

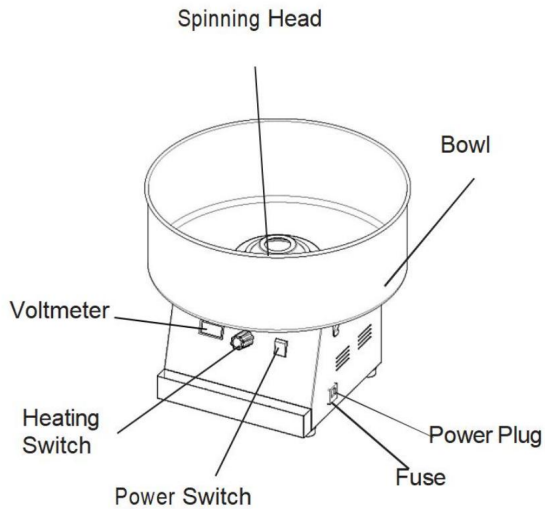

Cotton Candy Machine
(Countertop Type)

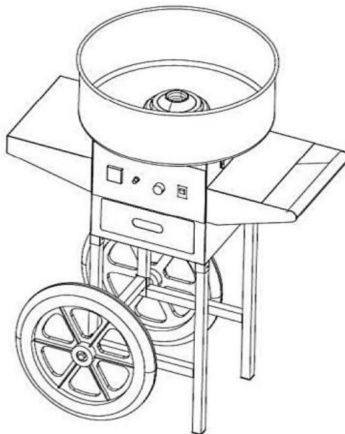

Cotton Candy
Machine (Cart Type)

Monteer de wielen voor het wagentype in de volgende volgorde.

1. Gebruik schroeven (M5*12) en schroeven (M5*35) om de beugel te installeren zoals weergegeven in de afbeelding. De installatiestappen zijn aan beide kanten hetzelfde.

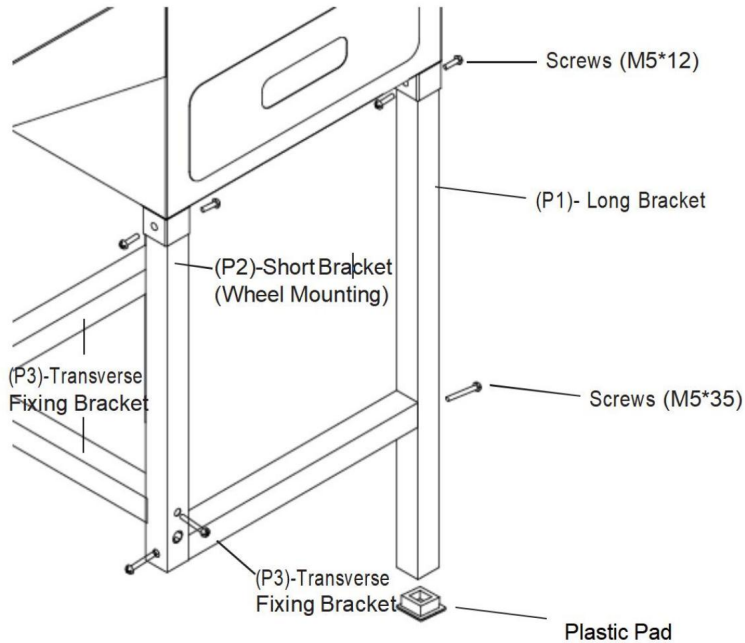

2. Monteer twee wielen onder het frame met twee bouten (M8*70).

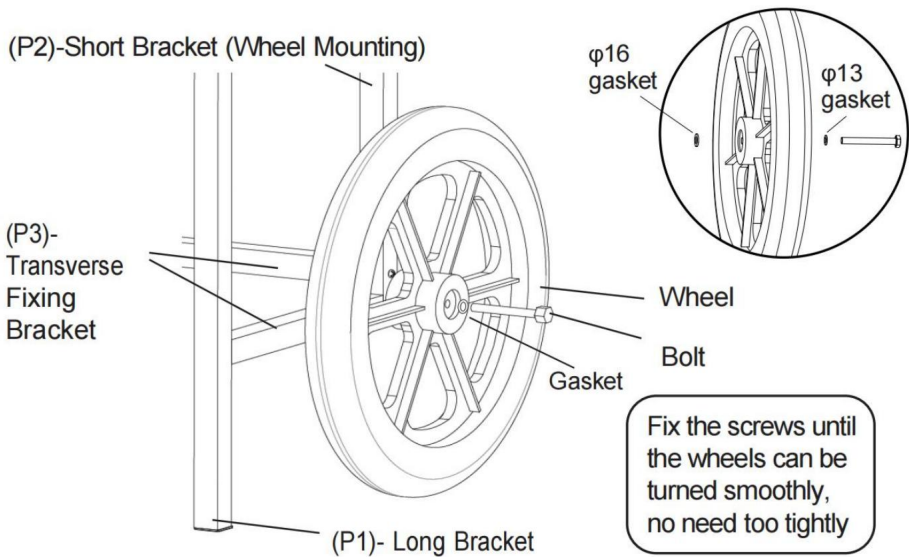

3. Installeer de tafel aan de linkerkant van het hoofdlichaam en monteer de duwbeugel aan de rechterkant met 8 schroeven (M5*12)

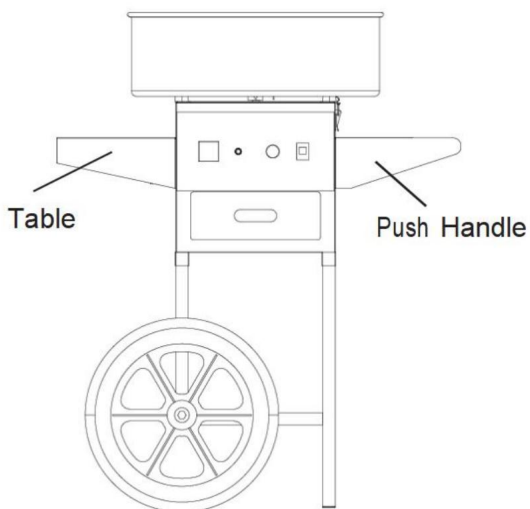
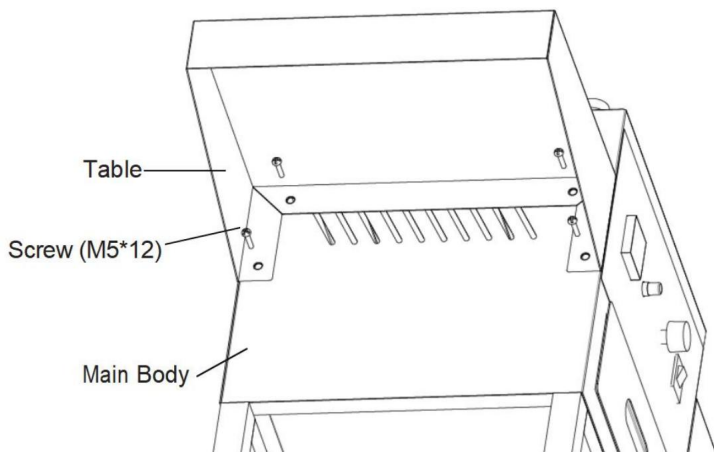

4. Plaats de roestvrijstalen pan bovenop de doos en bevestig deze met de 4 vergrendelingsclips aan beide kanten.

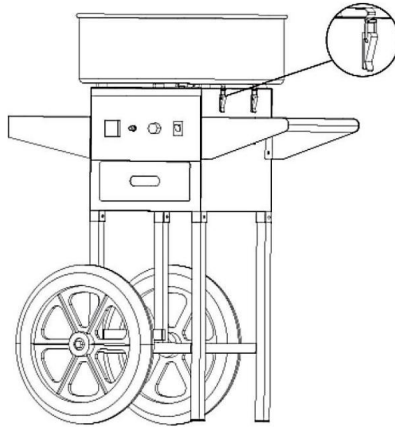

5. Nadat alle montage is voltooid, is het klaar voor gebruik. Bewaar de andere componenten die tijdens gebruik of onderhoud worden gebruikt, goed.

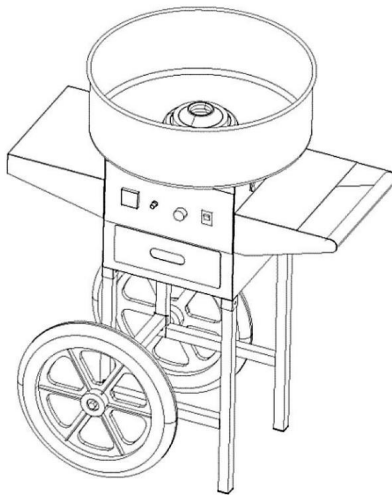

VOORZORGSMAATREGELEN BIJ GEBRUIK

1. Lees deze handleiding zorgvuldig door voor gebruik. Om de voordelen ervan ten volle te benutten en bevredigende resultaten te behalen, moet u de structuur en functie van de machine begrijpen en bekend zijn met de belangrijkste onderdelen en gerelateerde veiligheidshandelingen.

2. Nadat u het apparaat uit de verpakking hebt gehaald, spoelt u de kom en het centrifugegedeelte af

hoofd met een kleine hoeveelheid schoon water en veeg vervolgens de watervlekken weg met een zachte doek.

3. De machine moet op een ondersteunde werkbank worden geïnstalleerd, waarbij een afstand tot de machine moet worden aangehouden. vanaf de grond.

4. Controleer voor het starten van de machine of de spanning van de gebruikte voeding overeenkomt met de spanning van de gebruikte machine. Zorg ervoor dat het contact tussen het stopcontact en de machine voldoet aan de veiligheidseisen normen, de lekstroombeveiligingsschakelaar en de aarddraad zijn geïnstalleerd, en alles voldoet aan de elektriciteitsvereisten.

GEBRUIKSAANWIJZING

1. Druk op de schakelaar om het apparaat in te schakelen en wacht 1-2 minuten.

Kijk of de machine soepel loopt als de draaikop van de machine draait. Als de trilling te hevig is, moet de machine worden afgesteld. Er moet voor worden gezorgd dat de machine stabiel staat.

2. Stel de spanningsknop in op Max, en de voltmeter zal veranderen met de afstelling. Verwarm de machine 2-3 minuten. Na het voorverwarmen, de De spanning kan worden aangepast aan de temperatuurvereisten van de gebruiker.

3. Giet er eerst een halve theelepelsuiker bij, test de mate van verhitting en suikerproductie. Als alles goed is, giet dan een lepel schoon witte suiker in het midden van de Spinner Head.

4. Na ongeveer 3 seconden begint de suikerspin eruit te spuiten. Neem een bamboestokje en draai het een paar keer rond langs de binnenwand van de kom. Plaats vervolgens de stok horizontaal en draai deze over de draaiende kop om suikerspin vormen. Door de stokjes te kantelen, kunnen verschillende vormen worden gemaakt.

5. Nadat u voldoende suikerspin hebt gemaakt, schakelt u de machine uit.

GEBRUIKSAANWIJZING

1. De machine moet worden schoongemaakt nadat de suikerspin is gemaakt, anders kan de spinkop geblokkeerd raken. Laat de machine draaien
Giet tijdens het reinigingsproces een kleine hoeveelheid water in de rotor en de rotor schudt het water langzaam af. Schakel daarna de machine uit en

Maak het schoon met een droge, zachte doek.

2. Als de spinkop geblokkeerd is, schakelt u de machine uit en opent u de spinkop. hoofd en ruim daarna de verbrande suiker op.

3. Was de machine niet met reinigingsmiddelen zoals waspoeder.

4. Spoel het apparaat niet rechtstreeks met water af.

Gebruik de volgende reinigingsmethoden voor deze modellen

MHTJJPZY01-S MHTJJPZY02-S MHTJJPZY03-S

MHTJJPHC01-S MHTJJPHC02-S MHTJJPHC03-S

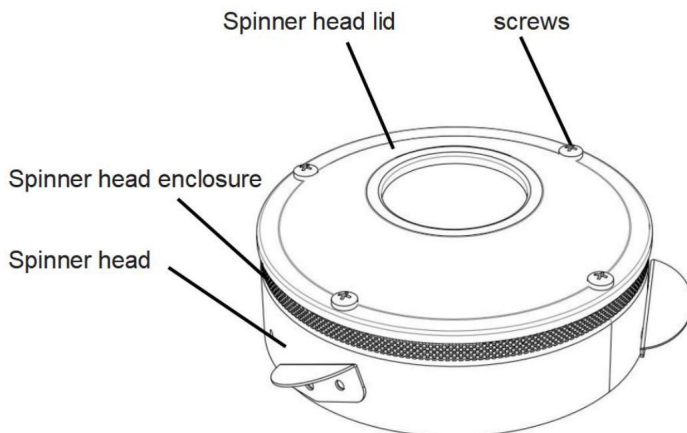

Reinigingsmethode 1 voor spinnerkop:

1. Schakel de machine uit en demonteer de 4 schroeven op de spinner

Verwijder bij het monteren van de kop het deksel en veeg het af met een schone doek.

2. Demonteer de behuizing van de spinnerkop van het apparaat en veeg deze schoon

Maak schoon met een schone doek.

3. Maak de spinnerkop schoon en veeg het oppervlak en andere gebieden af met een schone doek.

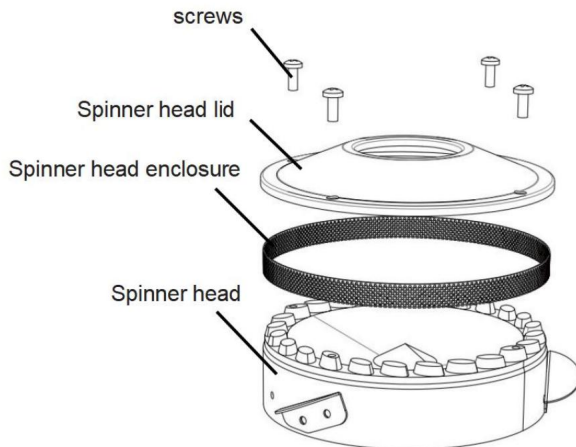

Reinigingsmethode 2 voor spinnerkop:

1. Zet de machine aan, wanneer je voelt dat de spinnerkop heet is, giet er dan een kopje water in. water (ongeveer 100 ml) in de opening. De rest van de suiker en suikerzijde kan worden opgelost met heet water, en het water kan in de kom worden gegooid door de kleine gaatjes in de behuizing van de spinnerkop.

2. Nadat al het water in de kom is gegooid, schakelt u het apparaat uit en veegt u het water in de kom weg met een doek.

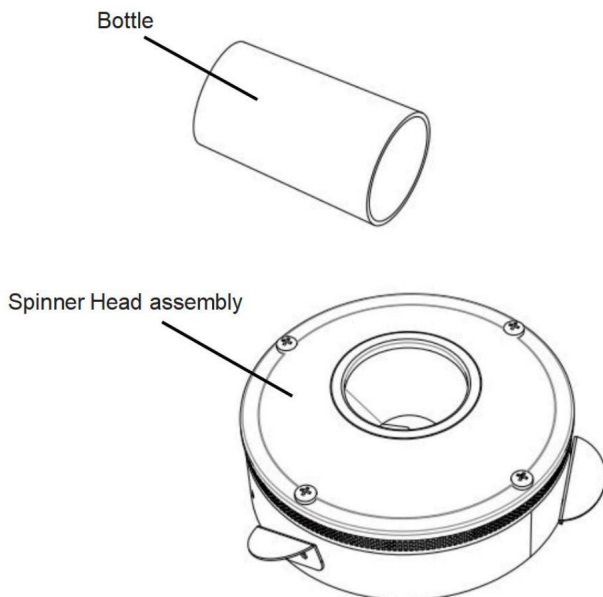

KENNISGEVING

1. Minderjarigen mogen dit product niet gebruiken.
2. Plaats de draad niet te dicht bij het hete oppervlak. Dompel de nokken niet onder de machine in water of andere vloeistoffen. Gebruik geen beschadigde snoeren, stopcontacten of stekkers.
3. De machine moet correct geïnstalleerd zijn voordat de stekker in het stopcontact wordt gestoken. het stopcontact. Wanneer niet in gebruik of voor het schoonmaken, zet de schakelaar uit, trek de stekker uit het stopcontact de voeding, wacht tot de draaiende kop stopt met draaien en wacht tot de machine laten afkoelen.
4. Raak de draaiende spinkop niet aan wanneer de machine in werking is. Steek uw handen niet in de kom totdat de suiker op is. Om te voorkomen Om brandwonden te voorkomen, mag u de machine niet verplaatsen terwijl deze in werking is.
5. Raak de stekker of draad niet aan als de stekker of draad nat is of als uw handen nat zijn, anders bestaat het risico op een elektrische schok.
6. De motor van deze machine is ontworpen om een tijdelijke uitschakelsnelheid van 80%, dus langdurig continu gebruik moet worden vermeden. Na het werken continu gedurende een uur, moet u 20 minuten pauzeren voordat u begint werken, wat de levensduur van de motor aanzienlijk zal verlengen.
7. Of het nu gaat om schoonmaak, onderhoud en andere gerelateerde werkzaamheden, de kracht moet eerst worden uitgeschakeld en de stekker moet uit het stopcontact worden gehaald. De machine mag niet langdurig onbelast draaien.
8. Tijdens het schoonmaken mogen geen schoonmaakmiddelen worden gebruikt om de schoonmaakmiddelen die op de machine achterblijven, worden niet opgegeten door fout.

SCHEMA VAN HET CIRCUIT

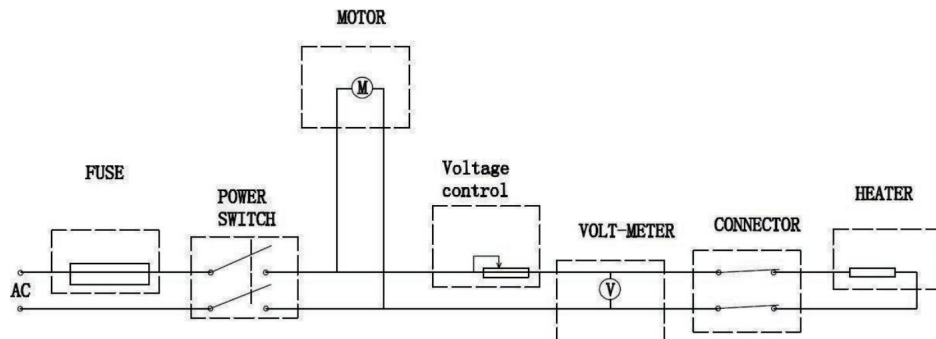

PROBLEEMOPLOSSING

Fout: Geen suikerfilament

1. Controleer of de Spinner Head draait of niet, en stop de apparaat om te detecteren of de Spinner Head heet is.
2. Als de Spinner Head niet draait: controleer of de machine ingeschakeld is en of de motor kapot is.
3. Als de Spinner Head niet heet is: controleer of de machine van stroom wordt voorzien aan, of de Spinner Head rinkelt, en of de spanning is excessief.
4. Draai de zekeringknop op het paneel los of wrik het zekeringdeksel open (voor Aanrechttype) in het stopcontact, haal dan de zekering eruit om te controleren of deze is opgebrand.
5. Verwijder de afscherming en de bovenste afdekking en haal de afdekking erdoorheen. draaiende kop, dan kunt u de interne staat van de machine zien.
Controleer of de koolborstel los zit of niet werkt, vervang deze indien dit het geval is. met een nieuwe.

KENNISGEVING VOOR KOOLSTOFBORSTEL

Vervang de koolborstel op tijd als de volgende situaties zich voordoen tijdens routinematige onderhoudsinspectie en gebruik:

1. De koolborstel heeft een relatief grote vonk en rook.
2. Het contactoppervlak van de koolborstel op de sleepring bedraagt minder dan 70%.
3. Drukverschil tussen de koolborstelveer en andere onderdelen.

VERVANG DE KOOLSTOFBORSTELTRAPPEN

1. Verwijder de schroeven waarmee de afschermplaat en de bovenkap zijn bevestigd en verwijder de schot en bovenklep.

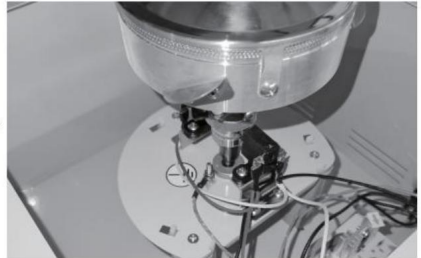

Verwijder het aansluituiteinde van de koolborstel, verwijder de bevestigingsschroeven en haal de oude koolborstel eruit. (Om de installatie te vergemakkelijken en demontage, de bevestigingsschroef van de Spinner Head kan eerst worden verwijderd om (vergroot de werkruimte)

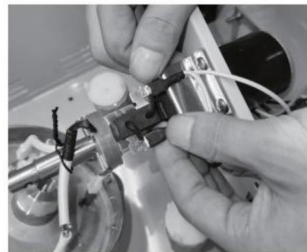

2. Plaats de nieuwe koolborstel terug, plaats deze op zijn plaats en bevestig deze met schroeven. Sluit vervolgens het aansluitende aan.

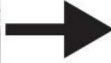
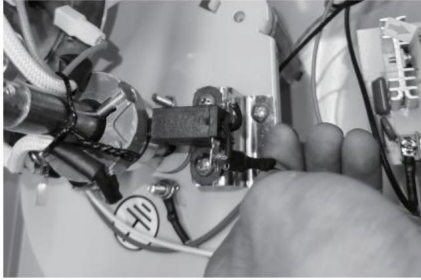

3. Controleer de installatie van de nieuwe koolborstel. (of de veer en het installatiecontact goed zijn)

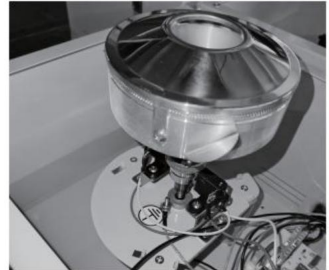
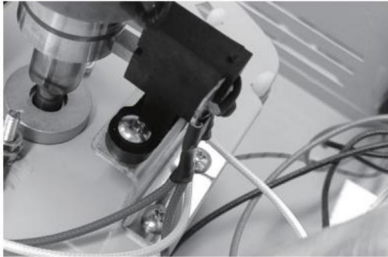

4. Plaats de bovenkap en de afschermplaat terug en voltooi de vervanging van de koolborstels.



Let op: De koolborstel is een verbruiksartikel en dient na verloop van tijd vervangen te worden. Leg vast hoe de bedrading is gemonteerd voordat u de koolborstel uit de machine demonteert. Zo is de bedrading eenvoudig opnieuw te installeren.

Gebruik de volgende vervangingsmethoden voor deze modellen

MHTJJPZY01-S MHTJJPZY02-S MHTJJPZY03-S

MHTJJPHC01-S MHTJJPHC02-S MHTJJPHC03-S

1. Verwijder de schroeven waarmee de keerplaat en de bovenkap zijn bevestigd en verwijder de keerplaat en de bovenkap.

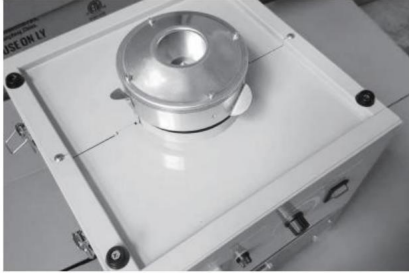

2. Verwijder het aansluituiteinde van de koolborstel, verwijder de bevestigingsschroeven en haal de oude koolborstel eruit. (Om de installatie en demontage te vergemakkelijken, kan eerst de bevestigingsschroef van de Spinner Head worden verwijderd om de werkruimte te vergroten)

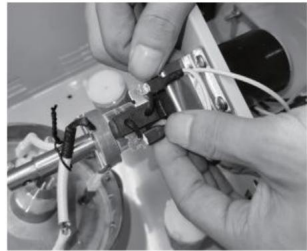

3. Plaats de nieuwe koolborstel terug, plaats deze op zijn plaats en bevestig deze met schroeven. Sluit vervolgens het aansluitende aan.

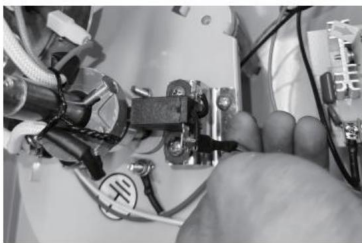

4. Controleer de installatie van de nieuwe koolborstel. (of de veer en het installatiecontact goed zijn)

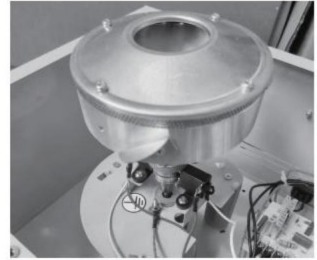
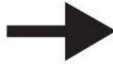

5. Plaats de bovenkap en de afschermplaat terug en voltooi de vervanging van de koolborstels.



Let op: De koolborstel is een

verbruiksartikel en dient na verloop van tijd vervangen te worden.

Leg vast hoe de bedrading is gemonteerd

voordat u de koolborstel uit de machine

demonteert. Zo is de bedrading eenvoudig opnieuw te installeren.

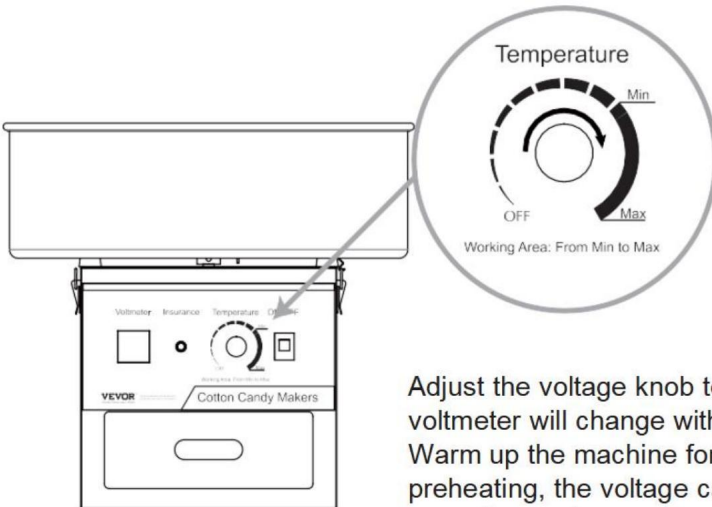

Adjust the voltage knob to Max, and the voltmeter will change with the adjustment. Warm up the machine for 2-3 minutes. After preheating, the voltage can be adjusted according to the user's temperature requirements.

WAARSCHUWING

Lees de instructies zorgvuldig door en gebruik ze correct. Verkeerd gebruik kan persoonlijk letsel en productschade veroorzaken. Als er een probleem is met het product, neem dan contact op met de klant. Speciale herinneringen zijn als volgt:

1. De gebruiksaanwijzingen van het product herinneren gebruikers eraan dat het product voorverwarmd voor gebruik. Voeg geen suiker direct toe zonder het aan te zetten voor gebruik. Wacht ongeveer 2 minuten voordat u suiker toevoegt. Dan de suikerstrengen komt marshmallows maken.
2. Bij het opstarten en voor het eerst gebruiken, moet u de temperatuurregelaar op de maximale stand voor het beste. Wanneer Als u met marshmallows werkt, raak dan de snoepkopapparatuur niet aan uw handen. Gebruik geen andere hulpmiddelen om de apparatuur met geweld te stoppen. De Apparatuur moet op een platform of vlakke ondergrond worden geplaatst om kantelen te voorkomen.
3. Het is verboden om het product rechtstreeks met de kraan af te spoelen om schade te voorkomen naar de computer doordat er water in het product komt en het product onbruikbaar.
4. De 8 zwarte vlekken op de onderste gesp van het product zijn proces laspunten. Het product is een suikerpot van roestvrij staal. Voel je vrij om het te gebruiken omdat roestvlekken geen probleem zijn met de productkwaliteit. De hele product heeft de voedselcertificering doorstaan.
5. Bewaar de gebruiksaanwijzing en de draagaccessoires zorgvuldig. Er zijn online installatievideo's en eenvoudige video's voor probleemoplossing beschikbaar uw zorgvuldige lezing en referentie.
6. Wanneer een product niet goed functioneert, wordt er niet-professioneel gecertificeerd personeel ingeschakeld. Om veiligheidsongelukken te voorkomen, mag de machine niet worden gestart voor reparaties. Neem zo snel mogelijk contact op met de klantenservice.

PROBLEEMOPLOSSING VOOR SUIKERSPINNEN

Nee.	Beschrijving van de bijwerking Fenomenen.	Oplossing	Opmerking
1	Het schakelaarlampje brandt, nee verwarming, ontsteking.	Vervang koolstof Borstel.	Referentievervangingsvideo. Neem contact op met de klant service voor een video
2	Het schakelaarlampje brandt niet oplichten, het spinnen hoofd draait niet, en Het verwarmt niet.	Vervang de zekering.	Referentievervangingsvideo. Neem contact op met de klant service voor een video
3	Nadat de stroom is ingeschakeld, gaat het licht aan en de voltmeter wijzer schudt.	Vervangen de druk reguleren ventiel.	Referentievervangingsvideo. Neem contact op met de klant service voor een video
4	Geen verwarming, licht aan, machine draait kop roterend.	Terminale val.	Referentievideo van aansluitklem . Neem contact op met de klant service voor een video
5	Geen verwarming, licht aan, machine draait kop roterend, ontsteking.	Vervang koolstof Borstel.	Referentievervangingsvideo. Neem contact op met de klant service voor een video
6	Het schakelaarlampje brandt, maar de machinekop doet niet draaien of verwarmen.	Vervangen druk reguleren ventiel.	Referentievervangingsvideo. Neem contact op met de klant service voor een video
7	Het schakelaarlampje brandt, de machine draait hoofd draait niet, maar verwarming.	De motor terminals zijn los of de motor is kapot.	

8	Er is abnormaal geluid en veel lawaai.	Schokdemper pijlers zijn ongelijk.	Raadpleeg de schokdemper a aanpassingsvideo. Neem contact op met de klant service voor een video
9	Er is temperatuur, maar de temperatuur kan niet bereikt worden.	Vervangen druk reguleren ventiel.	Referentievervangingsvideo. Neem contact op met de klant service voor een video
10	Het schakelaarlampje brandt, er is geen verwarming en de machine draait hoofd draait.	Vervang koolstof Borstel.	Referentievervangingsvideo. Neem contact op met de klant service voor een video

Fabrikant: Shanghaimuxinmuyeyouxiangongsi

Adres: Shuangchenglu 803nong11hao1602A-1609shi, Baoshanqu, Shanghai 200000 CN.

Geïmporteerd naar AUS: SIHAO PTY LTD. 1 ROKEVA STREETEASTWOOD NSW 2122 Australië

Geïmporteerd naar de VS: Sanven Technology Ltd. Suite 250, 9166 Anaheim Plaats, Rancho Cucamonga, CA 91730



YH CONSULTING LIMITED. C/O YH Consulting
Beperkt kantoor 147, Centurion House, Londen
Weg, Staines-upon-Thames, Surrey, TW18 4AX



E-CrossStu GmbH
Mainzer Landstr.69,
60329 Frankfurt am Main.

VEVOR[®]
TOUGH TOOLS, HALF PRICE

Technische ondersteuning en e-
garantiecertificaat www.vevor.com/support

VEVOR[®]

TOUGH TOOLS, HALF PRICE

Teknisk support och e-garanticertifikat www.vevor.com/support

ANVÄNDARE AV BOMULL GODIS

MANUELL

Vi fortsätter att vara engagerade i att ge dig verktyg till konkurrenskraftiga priser. "Spara halva", "halva priset" eller andra liknande uttryck som används av oss representerar bara en uppskattning av besparingar du kan dra nytta av att köpa vissa verktyg hos oss jämfört med de stora toppmärkena och betyder inte nödvändigtvis att täcka alla kategorier av verktyg som erbjuds av oss. Du påminns om att noggrant kontrollera när du gör en beställning hos oss om du verkligen sparar hälften i jämförelse med de främsta varumärkena.

VEVOR®

GODSTYCKE

TOUGH TOOLS, HALF PRICE



MHTJXM01F MHTJXM02F MHTJXM03F
MHTJXM01H MHTJXM02H MHTJXM03H
MHTJXM01L MHTJXM02L MHTJXM03L



MHTJJPZY01 MHTJJPZY02 MHTJJPZY03
MHTJJPZY01-S MHTJJPZY02-S MHTJJPZY03-S

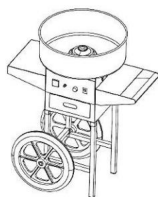



MHTJJPHC01 MHTJJPHC02 MHTJJPHC03
MHTJJPHC01-S MHTJJPHC02-S MHTJJPHC03-S

BEHÖVER HJÄLP? KONTAKTA OSS!

Har du produktfrågor? Behöver du teknisk support? Kontakta oss gärna: **Teknisk support och e-garanticertifikat** www.vevor.com/support

Detta är den ursprungliga instruktionen, läs alla instruktioner noggrant innan du använder den. VEVOR reserverar sig för en tydlig tolkning av vår användarmanual. Utseendet på produkten är beroende av den produkt du fått. Ursäkta oss att vi inte kommer att informera dig igen om det finns någon teknik eller mjukvaruuppdateringar på vår produkt.

	<p>Varning - För att minska risken för skada måste användaren läsa instruktionerna handbok noggrant.</p>
	<p>KORREKT AVFALLSHANTERING för tryckkontroll</p> <p>Denna produkt omfattas av bestämmelserna i det europeiska direktivet 2012/19/EU. Symbolen som visar en soptunna på hjul korsad indikerar att produkten kräver separat sophämtning i Europeiska unionen. Detta gäller produkten och alla tillbehör märkt med denna symbol. Produkter märkta som sådana kanske inte är det kasseras med vanligt hushållsavfall, men måste tas till en insamlingsplats för återvinning av elektriska och elektroniska apparater.</p>

VIKTIGA SÄKERHETSÅTGÄRDER

När du använder elektriska apparater bör grundläggande säkerhetsåtgärder alltid finnas följt inklusive följande:

1. Läs alla instruktioner.
2. Rör inte vid heta ytor. Använd handtag eller knoppar.
3. För att skydda mot elektriska stötar, doppa inte ner sladd, kontakter eller apparat i vatten eller annan vätska.
4. Noggrann övervakning är nödvändig när någon apparat används av eller i närheten av barn.
5. Dra ur kontakten från uttaget när den inte används och före rengöring. Låt svalna innan sätta på eller ta av delar
6. Använd inte någon apparat med en skadad sladd eller kontakt eller efter apparaten fungerar felaktigt eller har skadats på något sätt. Lämna tillbaka apparaten till närmaste auktoriserade serviceverkstad för undersökning, reparation eller justering.
7. Användning av tillbehör som inte rekommenderas av apparaten tillverkaren kan orsaka skador.
8. Använd inte utomhus.
9. Låt inte sladden hänga över kanten på bordet eller bänken eller vidrör heta ytor.
10. Placera inte på eller nära en het gas- eller elektrisk brännare, eller i en uppvärmd ugn.
11. Extrem försiktighet måste iaktas när en apparat som innehåller het olja eller andra heta vätskor.

12. Anslut alltid kontakten till apparaten först och anslut sedan sladden till vägguttaget. Tillkoppla ur, vrid valfri kontroll till "av" och dra sedan ut kontakten ur vägguttaget.

13. Använd inte apparater för annat än avsett ändamål.

14. Endast hushållsbruk.

SPARA DESSA INSTRUKTIONER

Anmärkning för sladd:

En kort nätsladd medföljer för att minska risken för att bli skadad intrasslad i eller snubblar över en längre sladd. Förlängningssladdar finns och ev användas om försiktighet iaktas vid användningen. Om en förlängningssladd används:





- 1) Förlängningssladdens markerade elektriska märkvärde bör vara minst lika hög som apparatens elektriska klassificering;
- 2) Sladden bör placeras så att den inte draperas över bänkskivan eller bordsskiva där den kan dras på av barn eller snubbla över oavsiktligt; och
- 3) Förlängningssladden bör vara en jordad 3-tråds-kabel.

PRODUKTPARAMETRAR

Modell	Uppvärmning Plate Power	Mått (mm)	Spänning	Frekvens
MHTJXM01F MHTJXM01H MHTJXM01L	1000W	518*518*415	AC120V	60 Hz
MHTJXM02F MHTJXM03F MHTJXM02H MHTJXM03H MHTJXM02L MHTJXM03L			AC220-240V 50/60Hz	
MHTJJPZY01		518*518*485	AC120V	60 Hz
MHTJJPZY01-S		520*520*447		







MHTJJPZY02 MHTJJPZY03	518*518*485	AC220-240V 50/60Hz	
MHTJJPZY02-S MHTJJPZY03-S	520*520*447		
MHTJJPHC01	518*820*1000	AC120V	60 Hz
MHTJJPHC01-S	819*520*955		
MHTJJPHC02 MHTJJPHC03	518*820*1000	AC220-240V 50/60Hz	
MHTJJPHC02-S MHTJJPHC03-S	819*520*955		

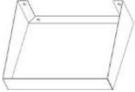

PACKLISTA

Punkt	Delens namn	ANTAL	Bild
1	Sockervaddsmaskin	1 st	
2	Skål i rostfritt stål	1 st	
3	Socket i rostfritt stål Skopa	1 st	
4	Säkring	1 st	
5	Nätsladd	1 st	
6	Användarmanual	1 st	
7	Installationsverktyg Obs: För vagnstil bara ettor.	1 SET	

INSTALLATIONSSAT TILLBEHÖR LISTA

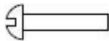
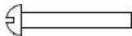
Obs: Endast vagnsliknande maskiner levereras med installationssatserna.

Punkt	Delens namn	ANTAL	Bild
1	Hjul	2 st	
2	Tabell	1 st	
3	Hantera	1 st	
4	(P1) - Långt fäste	2 st	
5	(P2)-Kort fäste (hjul Montering)	2 st	
6	(P3)-Tvärgående fäste	3 st	
7	Plastdyna	2 st	
8	Bultar (M8*70)	2 st	
9	Skruv (M5*12)	16 st	
10	Skruv (M5*35)	6 st	

11	16 packning	2 st	
12	13 packning	2 st	

PRODUKTS SAMMANSÄTTNINGSDIAGRAM

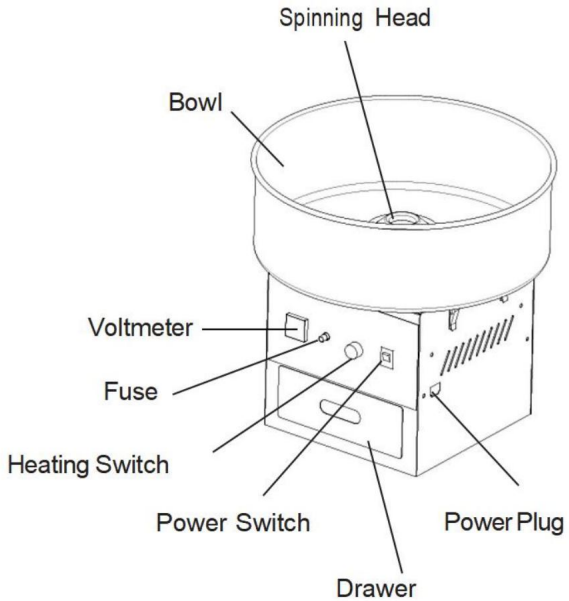

Cotton Candy Machine
(Countertop Type with Cabinet)

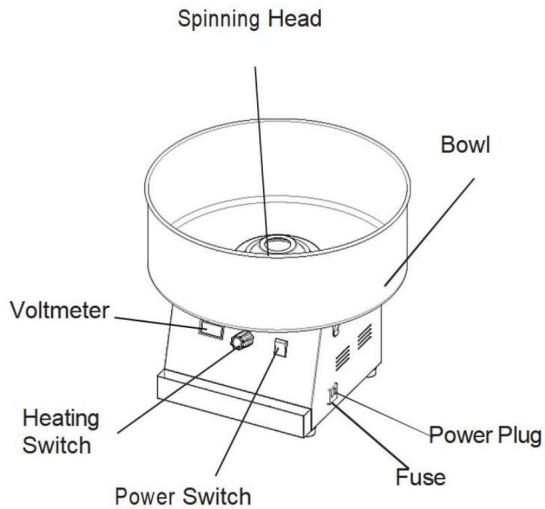

Cotton Candy Machine
(Countertop Type)

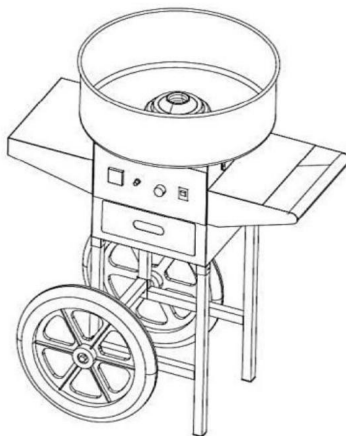

Cotton Candy
Machine (Cart Type)

Vänligen installera hjulen för Cart Type i följande ordning.

1. Använd skruvar (M5*12) och skruvar (M5*35) för att montera fästet som visas i figuren. Installationsstegen på båda sidor är desamma.

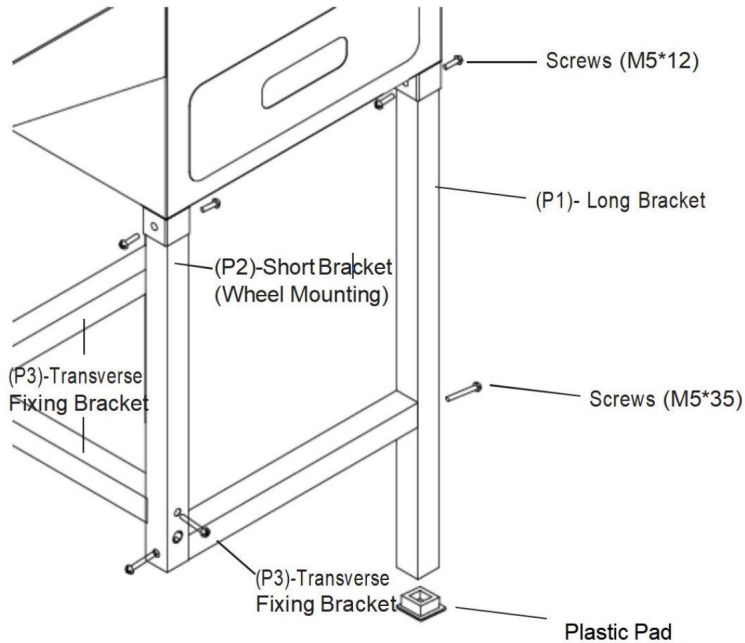

2. Montera två hjul under ramen med två bultar (M8*70).

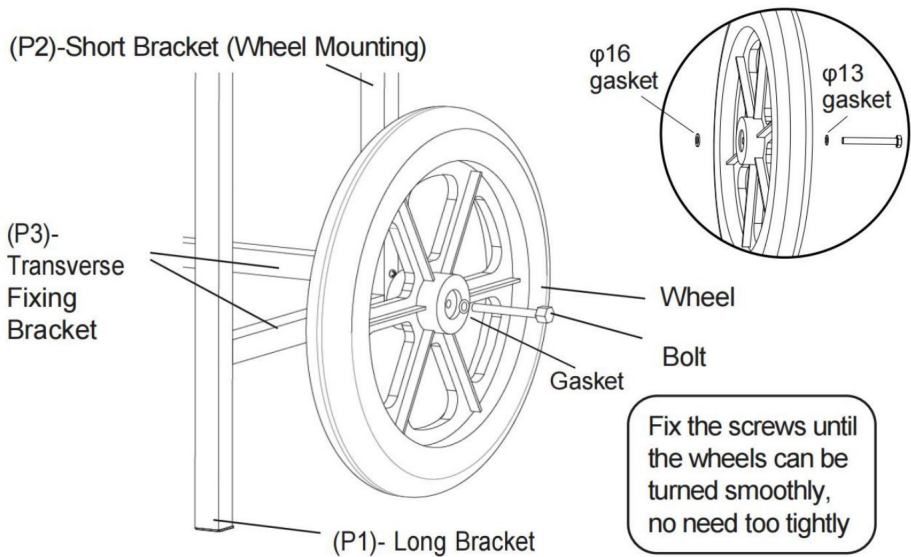

3. Installera bordet på vänster sida av huvuddelen och installera körhandtaget på höger sida med 8 st skruv (M5*12)

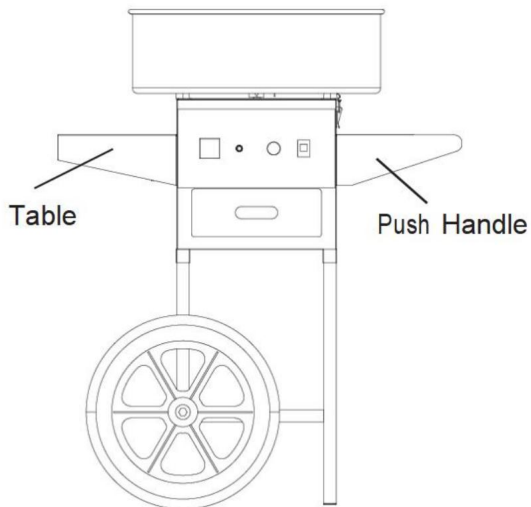
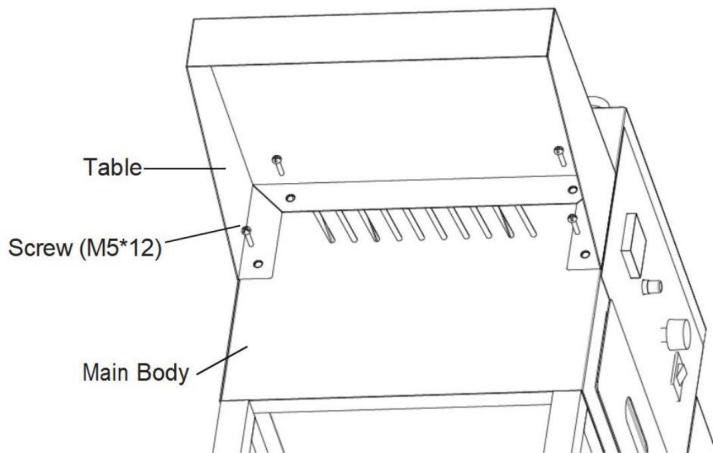

4. Placera pannan i rostfritt stål ovanpå lådan och fixera den med de 4 låsklämmorna på båda sidor.

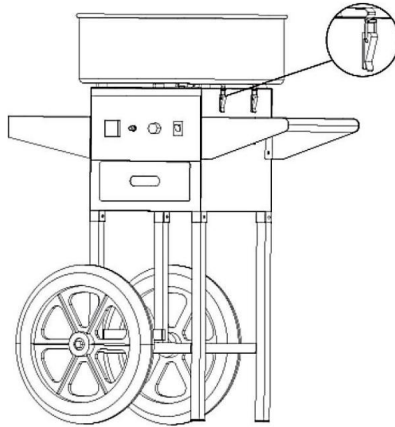

5. När all montering är klar är den redo att användas. Förvara de andra komponenterna som kommer att användas under användning eller underhåll ordentligt.

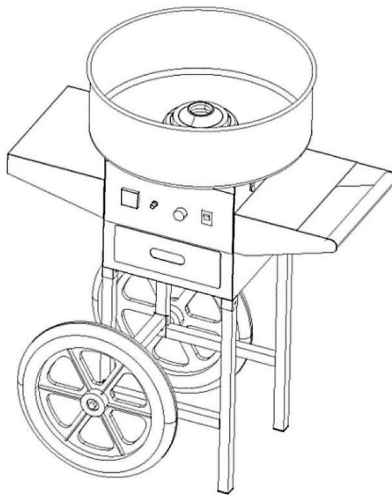

FÖRSIKTIGHETSÅTGÄRDER FÖR DRIFT

1. Läs denna bruksanvisning noggrant före användning. För att ge fullt spel åt dess fördelar och uppnå tillfredsställande resultat, vänligen förstå maskinens struktur och funktion och vara bekant med dess huvuddelar och relaterade säkerhetsoperationer.
2. Efter att ha tagit ut maskinen ur förpackningen, skölj skålen och centrifugera

huvudet med en liten mängd rent vatten och torka sedan av vattenfläckarna med en mjuk trasa.

3. Maskinen ska installeras på en arbetsbänk med stöd, med avstånd från marken.

4. Innan du startar maskinen, kontrollera om spänningen på maskinen strömförsörjningen som används överensstämmer med spänningen på maskinen som används. Säkerställa att kontakten mellan uttaget och maskinen uppfyller säkerheten standarder är läckageskyddsbrytaren och jordkabeln installerade, och allt uppfyller elkraften.

DRIFTSINSTRUKTIONER

1. Tryck på knappen för att slå på maskinen och vänta i 1-2 minuter.

Observera om maskinen går smidigt när det snurrande huvudet av maskinen roterar. Om vibrationerna är för kraftiga måste maskinen göra det justeras. Det måste säkerställas att maskinen är stabilt placerad.

2. Justera spänningsratten till Max, och voltmeteren ändras med justering. Värm upp maskinen i 2-3 minuter. Efter förvärmning, spänningen kan justeras enligt användarens temperaturkrav.

3. Håll först en halv tesked socker, testa uppvärmningsgraden och sockerproduktion. När allt är okej, håll sedan en sked ren vitt socker i mitten av spinnerhuvudet.

4. Efter ca 3 sekunder börjar sockervadden att spruta ut. Ta en bambupinne och rotera den några gånger längs skålens innervägg. Placera sedan pinnen horisontellt och rotera den över snurrhuvudet till bilda sockervadd. Olika former kan göras genom att luta pinnarna.

5. Efter att ha gjort tillräckligt med sockervadd, stäng av maskinen.

DRIFTSINSTRUKTIONER

1. Maskinen behöver rengöras efter att sockervadden är gjord, annars kan spinnhuvudet blockeras. Håll maskinen igång under rengöringsprocessen, håll sedan en liten mängd vatten i rotorn rotorn kommer att skaka av vattnet långsamt. Efter det, stäng av maskinen och

rengör den med en torr mjuk trasa.

2. Om spinnhuvudet är blockerat, stäng av maskinen och öppna spinnenheten huvudet, rensa sedan upp det brända sockret.

3. Tvätta inte maskinen med tvättmedel som tvättpulver.

4. Skölj inte maskinen direkt med vatten.

Använd följande rengöringsmetoder för dessa modeller

MHTJJPZY01-S MHTJJPZY02-S MHTJJPZY03-S

MHTJJPHC01-S MHTJJPHC02-S MHTJJPHC03-S

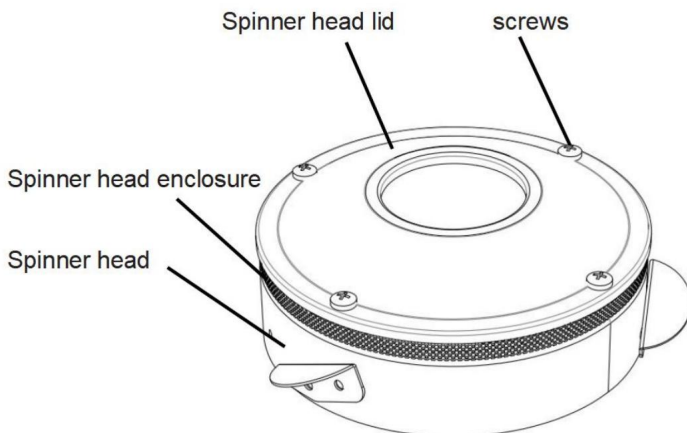

Rengöringsmetod 1 med spinnhuvud:

1. Stängt av maskinen, demontera de 4 skruvarna på spinnern

huvudenheten, ta bort huvudlocket och torka av det med en ren trasa.

2. Ta isär spinnhuvudets hölje från enheten och torka av det

rengör med en ren trasa.

3. Rengör spinnhuvudet och torka av ytan och andra områden med en ren trasa.

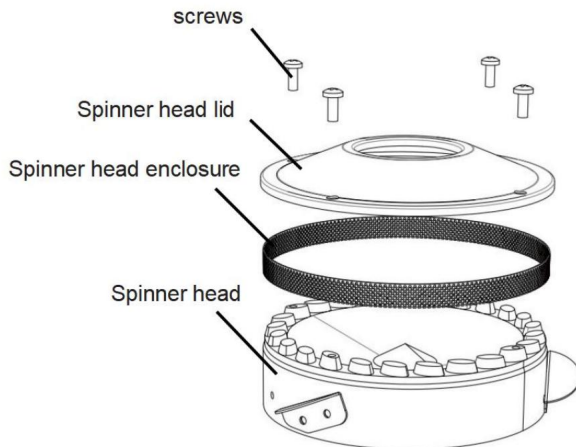

Rengöringsmetod 2 med spinnerhuvud:

1. Slå på maskinen, när du känner att spinnerhuvudet är varmt, håll en kopp med vatten (ca 100 ml) in i öppningen. Resten av socker och sockersilke kan lösas upp av varmt vatten och vattnet kastas i skålen genom de små hålen i spinnerhuvudets hölje.
2. Efter att vattnet har slängts i skålen helt, stäng av maskinen, torka av vattnet i skålen med en trasa.

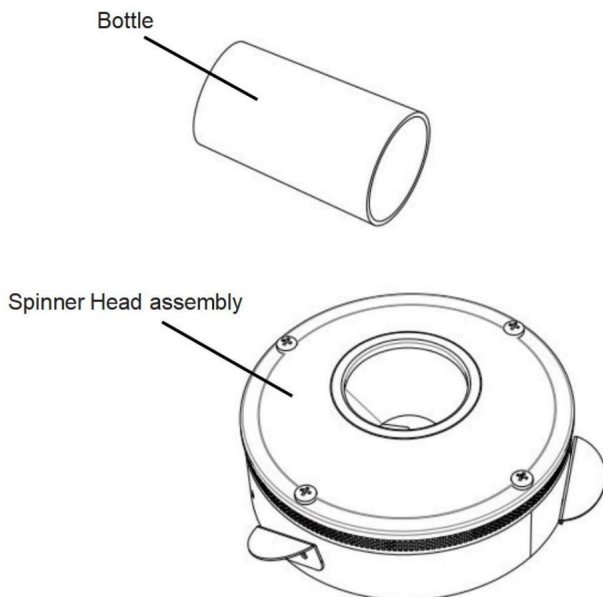

VARSEL

1. Minderåriga är förbjudna att använda denna produkt.
2. Placera inte tråden nära den heta ytan. Sänk inte ned klackarna maskinen i vatten eller andra vätskor. Använd inte skadade sladdar, uttag eller pluggar.
3. Maskinen måste vara korrekt installerad innan du sätter i kontakten uttaget. När den inte används eller före rengöring, stäng av strömbrytaren, dra ur kontakten strömförsörjningen, vänta på att snurrhuvudet slutar rotera och vänta på maskinen för att svalna.
4. Rör inte det roterande spinnhuvudet när maskinen arbetar. Räck inte händerna ner i skålen förrän sockret är borta. Att undvika brännskador, flytta inte maskinen medan den arbetar.
5. Rör inte kontakten eller kabeln när kontakten eller kabeln är våt eller dina händer är blöta, annars kan det orsaka en elektrisk stöt.
6. Motorn i denna maskin är konstruerad för att ha en tillfällig avstängningshastighet på 80 %, så långvarig kontinuerlig drift bör undvikas. Efter att ha jobbat kontinuerligt i en timme bör du pausa i 20 minuter innan du börjar att fungera, vilket avsevärt kommer att förlänga motorns livslängd.
7. Oavsett om det är städning, underhåll och annat relaterat arbete, makten ska stängas av först och strömkontakten ska dras ur. De maskinen får inte köras utan belastning under lång tid.
8. Rengöringsmedel får inte användas vid rengöring för att förhindra rengöringsmedel som finns kvar på maskinen från att bli uppätta misstag.

KRETSDIAGRAM

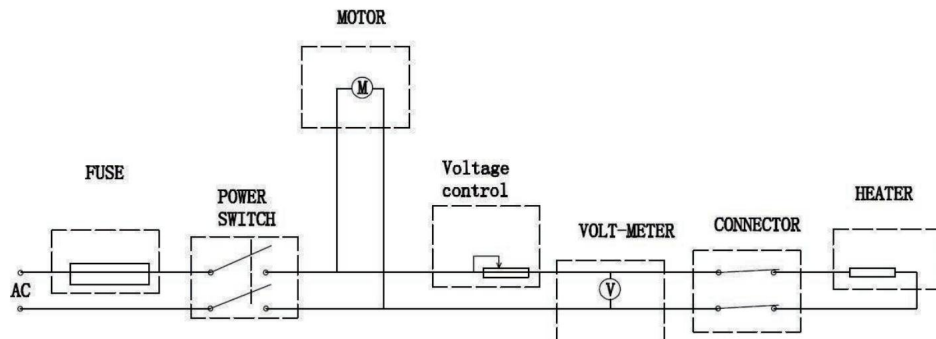

FELSÖKNING

Fel: Inget sockerfilament

1. Kontrollera om spinnerhuvudet roterar eller inte, och stoppa maskin för att känna av om spinnerhuvudet är varmt.
2. Om spinnerhuvudet inte roterar: kontrollera om maskinen är det påslagen och om motorn är trasig.
3. Om spinnerhuvudet inte är varmt: kontrollera om maskinen är påslagen på, om spinnerhuvudet ringer och om spänningen är överdrivet.
4. Skruva loss säkringsvredet på panelen eller bänd upp säkringslocket (till Countertop Type) i uttaget, ta sedan ut säkringen för att kontrollera om den är utbränd.
5. Ta bort baffeln och det övre locket och ta ut locket genom snurrhuvud, då kan du se maskinens interna skick.
Kontrollera om kolborsten är lös eller inte fungerar, byt ut den i så fall med en ny.

MEDDELANDE FÖR KOLBORSTE

Byt ut kolborsten i tid om följande situationer inträffar under rutinunderhållsinspektion och användning:

1. Kolborsten har en relativt stor gnista och rök.
2. Kolborstens kontaktyta på glidringen är mindre än 70 %.
3. Fjädertrycksfel i kolborsten osv.

BYT KOLBORSTSTEGEN

1. Ta bort skruvarna som fäster baffelplattan och topplocket och ta ut baffel och topplock.

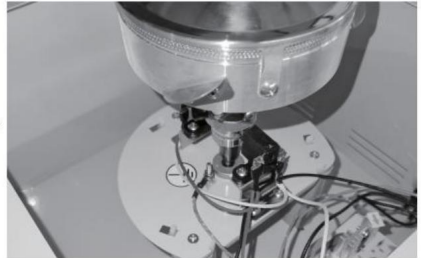

Ta bort kolborstens anslutningsände, ta bort fästskruvarna och ta ut den gamla kolborsten. (För att underlätta installationen och demontering kan fästskruven på spinnerhuvudet tas bort först till öka operationsutrymmet)

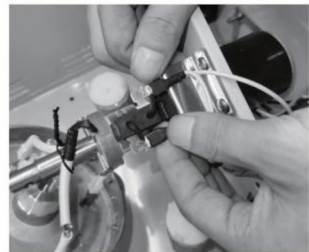
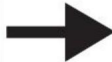

2. Byt ut den nya kolborsten, placera den på plats och fixera den med skruvar och anslut den anslutna änden.

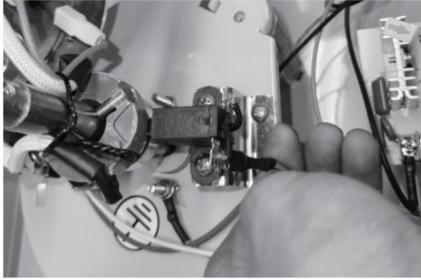

3. Kontrollera installationen av den nya kolborsten. (om fjädern och monteringskontakten är bra)

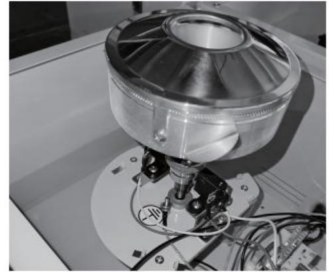
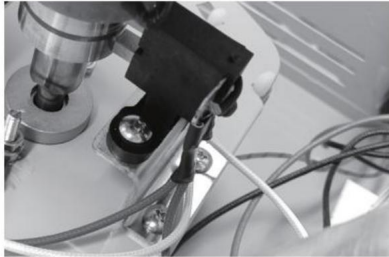

4. Sätt tillbaka topplocket och baffeln, slutför bytet av kolborsten.



Obs: Kolborsten är en förbrukningsmaterial och bör bytas ut efter en tids användning. Registrera kablarna monterade innan du tar isär kolborsten från maskinen, lätt för återinstallation.

Använd följande ersättningsmetoder för dessa modeller

MHTJJPZY01-S MHTJJPZY02-S MHTJJPZY03-S

MHTJJPHC01-S MHTJJPHC02-S MHTJJPHC03-S

1. Ta bort skruvarna som fäster baffelpattan och topplocket och ta ut baffeln och topplocket.

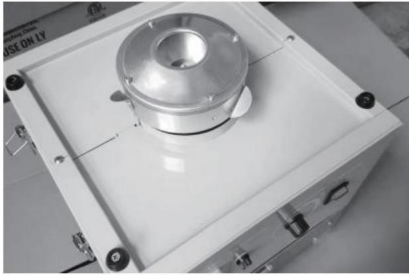

2. Ta bort kolborstens anslutningsände, ta bort fästskruvarna och ta ut den gamla kolborsten. (För att underlätta installation och demontering kan fästskruven på spinnerhuvudet tas bort först för att öka arbetsutrymmet)

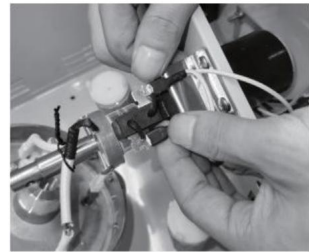

3. Byt ut den nya kolborsten, placera den på plats och fixera den med skruvar, och sätt i anslutningsändan.

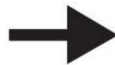
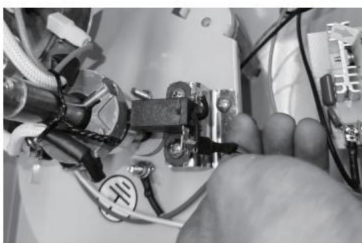

4. Kontrollera installationen av den nya kolborsten. (om fjädern och monteringskontakten är bra)

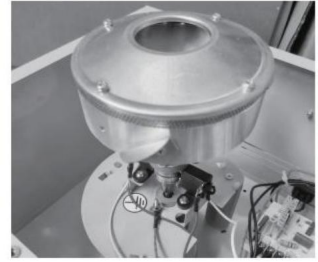

5. Sätt tillbaka topplocket och baffeln, slutför bytet av kolborsten.



Obs: Kolborsten är en förbrukningsmaterial och bör bytas ut efter en tids användning. Registrera kablarna monterade innan du tar isär kolborsten från maskinen, lätt för återinstallation.

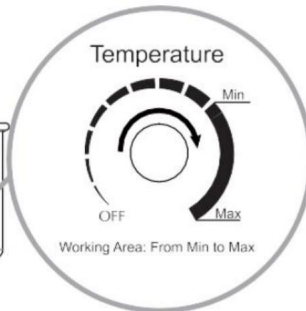
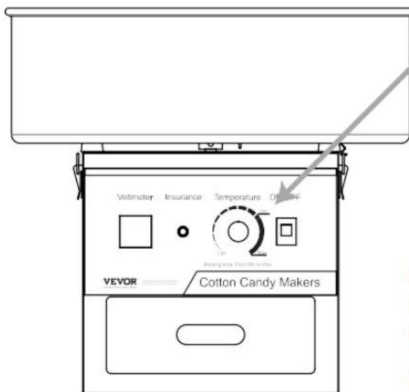

Adjust the voltage knob to Max, and the voltmeter will change with the adjustment. Warm up the machine for 2-3 minutes. After preheating, the voltage can be adjusted according to the user's temperature requirements.

VARNING

Läs instruktionerna noggrant och använd dem på rätt sätt. Fel användning kan orsaka personskador och produktskador. Om det finns något problem med produkten, kontakta kunden. Särskilda påminnelser är som följer:

1. Produktanvändningsinstruktioner påminner användarna om att produkten måste vara det förvärrt före användning. Tillsätt inte socker direkt utan att slå på det innan använda. Vänta i ca 2 minuter innan du tillsätter socker. Sedan sockertrådarna kommer ut för att göra marshmallows.
2. När du startar och använder den för första gången måste du justera temperaturkontrollomkopplare till maximalt läge för det bästa. När arbetar med marshmallows, rör inte godishuvudets utrustning med dina händer. Använd inte andra verktyg för att tvångsstoppa utrustningen. De utrustning måste placeras på en plattform eller plan mark för att undvika lutning.
3. Det är förbjudet att skölja produkten direkt med kranen för att undvika skador till datorn på grund av att vatten kommer in i produkten och gör produkten oanvändbar.
4. De 8 svarta fläckarna på produktens nedre spänne är process svetspunkter. Produkten är en sockerskål i rostfritt stål. Känn dig fri att använda den eftersom rostfläckar inte är ett produktkvalitetsproblem. Hela produkten har godkänts som livsmedelscertifiering.
5. Förvara bruksanvisningen och tillbehören på rätt sätt. Det finns installationsvideor och enkla felsökningsvideor online för din noggranna läsning och referens.
6. När en produkt inte fungerar, är icke-professionell certifierad personal inte tillåtet att starta maskinen för reparationer för att undvika säkerhetsolyckor. Kontakta kundtjänst så snart som möjligt.

FELSÖKNING FÖR GODSVAGG

Inga.	Beskrivning av negativ Fenomen.	Lösning	Anmärkning
1	Strömbrytaren lyser, nej uppvärmning, tändning.	Byt ut kol Borsta.	Referensersättningsvideo. Kontakta kunden tjänst för en video
2	Omkopplarlampen gör det inte tända, snurrar huvudet roterar inte, och det värmer inte.	Byt säkring.	Referensersättningsvideo. Kontakta kunden tjänst för en video
3	När strömmen har slagits på tänds lampan och voltmeterspekare skakar.	Ersätta tryck reglerande ventil.	Referensersättningsvideo. Kontakta kunden tjänst för en video
4	Ingen uppvärmning, ljus på, maskinsnurrhuvud roterande.	Terminal faller av.	Referensvideo av anslutningsterminal . Kontakta kunden tjänst för en video
5	Ingen uppvärmning, ljus på, maskinsnurrhuvud roterande, tändning.	Byt ut kol Borsta.	Referensersättningsvideo. Kontakta kunden tjänst för en video
6	Strömbrytaren lyser, men maskinhuvudet gör det inte rotera eller värma.	Ersätta tryck reglerande ventil.	Referensersättningsvideo. Kontakta kunden tjänst för en video
7	Strömbrytarlampan lyser, maskinen snurrar huvudet roterar inte, men uppvärmning.	Motorn terminaler är lös eller den motor är trasig.	

8	Det är onormalt ljud och högt ljud.	Stötdämpare pelare är ojämn.	Se stötdämparen a justeringsvideo. Kontakta kunden tjänst för en video
9	Det finns temperatur, men temperaturen kan inte nås.	Ersätta tryck reglerande ventil.	Referensersättningsvideo. Kontakta kunden tjänst för en video
10	Strömbrytaren lyser, det finns ingen uppvärmning, maskinen snurrar huvudet roterar.	Byt ut kol Borsta.	Referensersättningsvideo. Kontakta kunden tjänst för en video

Tillverkare: Shanghai muxin muyeyouxiangongsi

Adress: Shuangchenglu 803nong11hao1602A-1609shi, Baoshanqu, Shanghai 200000

CN.

Importerad till AUS: SIHAO PTY LTD. 1 ROKEVA STREET EASTWOOD
NSW 2122 Australien

Importerad till USA: Sanven Technology Ltd. Suite 250, 9166 Anaheim
Place, Rancho Cucamonga, CA 91730



YH CONSULTING LIMITED. C/O YH Consulting
Limited Office 147, Centurion House, London
Road, Staines-upon-Thames, Surrey, TW18 4AX



E-CrossStu GmbH
Mainzer Landstr.69,
60329 Frankfurt am Main.

VEVOR®
TOUGH TOOLS, HALF PRICE

Teknisk support och e-garanticertifikat
www.vevor.com/support