

FENSTERABDICHTUNG FÜR SCHIEBEFENSTER

Window Seal for Sliding Windows
Cubierta para ventanas
Joint pour fenêtre coulissante
Guarnizione per finestra scorrevole

10029318



COMFORTING
OMFORTING
FORTINGCOI
TINGCOMFO
COMFORTING
OMFORTING
FORTINGCOI
TINGCOMFO

KLARSTEIN

www.klarstein.com

Sehr geehrter Kunde,

wir gratulieren Ihnen zum Erwerb Ihres Gerätes. Lesen Sie die folgenden Hinweise sorgfältig durch und befolgen Sie diese, um möglichen Schäden vorzubeugen. Für Schäden, die durch Missachtung der Hinweise und unsachgemäßen Gebrauch entstehen, übernehmen wir keine Haftung. Scannen Sie den folgenden QR-Code, um Zugriff auf die aktuellste Bedienungsanleitung und weitere Informationen rund um das Produkt zu erhalten:

**Dear Customer,**

Congratulations on purchasing this device. Please read the following instructions carefully and follow them to prevent possible damages. We assume no liability for damage caused by disregard of the instructions and improper use. Scan the QR code to get access to the latest user manual and more product information.

**Estimado cliente,**

Le felicitamos por la adquisición de este producto. Lea atentamente las siguientes instrucciones y sígalas para evitar posibles daños. No asumimos ninguna responsabilidad por los daños causados por el incumplimiento de las instrucciones y el uso inadecuado. Escanee el siguiente código QR para obtener acceso a la última guía del usuario y más información sobre el producto.

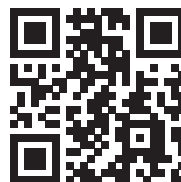
**Chère cliente, cher client,**

Toutes nos félicitations pour l'acquisition de ce nouvel appareil. Veuillez lire attentivement et respecter les instructions de ce mode d'emploi afin d'éviter d'éventuels dommages. Nous ne saurions être tenus pour responsables des dommages dus au non-respect des consignes et à la mauvaise utilisation de l'appareil. Scannez le QR-Code pour obtenir la dernière version du mode d'emploi et des informations supplémentaires concernant le produit.

**Gentile cliente,**

La ringraziamo per aver acquistato il dispositivo. La preghiamo di leggere attentamente le seguenti istruzioni per l'uso e di seguirle per evitare possibili danni. Non ci assumiamo alcuna responsabilità per danni scaturiti da una mancata osservazione delle avvertenze di sicurezza e da un uso improprio del dispositivo. Scansionare il codice QR seguente, per accedere al manuale d'uso più attuale e per ricevere informazioni sul prodotto.



ÜBERSICHT ÜBER DIE BENÖTIGTEN TEILE

Diese Abdichtung ist nur kompatibel mit: (Art. Nr.) 10028187 und 10028188.
Die zur Montage benötigten Teile (hier 1, 2 und 4) sind im Lieferumfang der kompatiblen Klimageräte 10028187 sowie 10028188 enthalten.

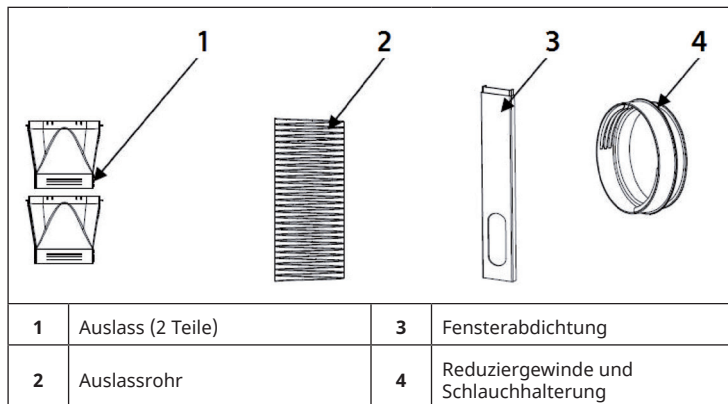

SCHRITT 1

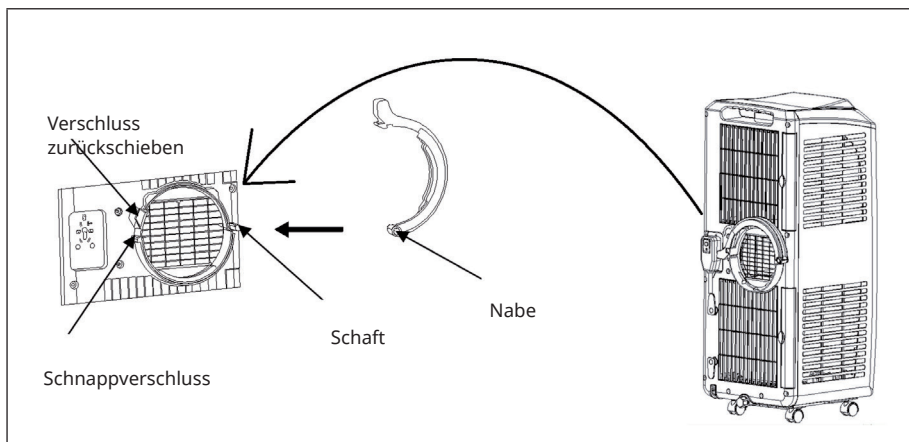

Hängen Sie den Schlauch mit dem Reduziergewinde (Kunststoffring) am Klimagerät ein. Öffnen Sie dafür den Verschluss und klinken Sie den Ring ein. Schieben Sie dazu den Verschluss zurück und lassen Sie den Schnappverschluss aufsnappen.

Schließen Sie dann wieder mit der an der Nabe aufgehängenen beweglichen Klammer (zuzschnappen lassen) und schieben Sie den Verschluss wieder darüber.

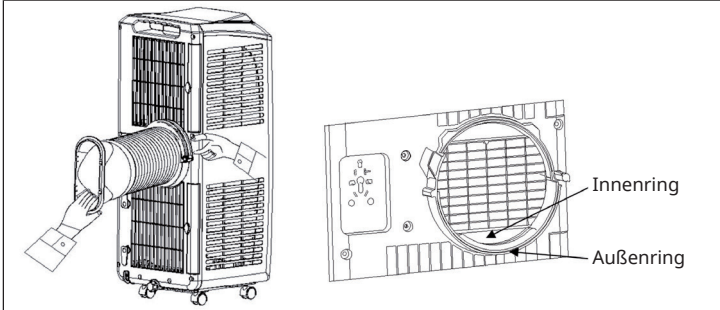

Der Schlauch muss hinter dem äußeren Ring eingehakt werden, damit man die Verschlussklammer ohne Kraft zuschnappen lassen kann (siehe oben).

SCHRITT 2

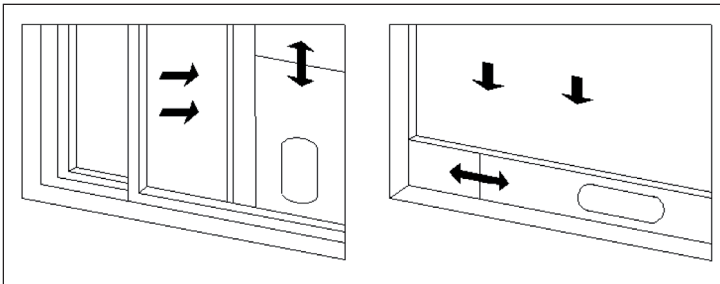

Setzen Sie die Fensterabdichtung horizontal oder vertikal in einen Fensterspalt ein. Wenn möglich (d.h. ohne dass irreparable Schäden entstehen und nur, wenn der Rückbau problemlos erfolgen kann), nehmen Sie die Fensterdichtung an der entsprechenden Stelle ab und führen Sie sie um den Einsatz herum. Verschrauben Sie diesen gegebenenfalls mit der Führungsschiene des Fensters.

Nehmen Sie die beiden „Hälften“ des Luftauslass und schieben Sie diese pfeilförmig in die Öffnung in der Fenster-Dichtung, so dass die widerhakenförmige Einbuchtung beinahe eingehakt. Klemmen Sie dann den Schlauch in die Mitte und klappen Sie die beiden Hälften zusammen. Es sollte deutlich hör- und fühlbar klicken. Das Klimagerät sollte bei diesem Schritt nicht weiter als 50 cm vom Fenster entfernt stehen, damit etwaige Beschädigungen durch zu große Spannung oder Knicke im Schlauch vermieden werden und das Klimagerät nicht umkippt.

OVERVIEW OF THE PARTS REQUIRED

This seal is only compatible with: (part no.) 10028187 and 10028188. The parts required for installation (here 1, 2 and 4) are included in the scope of delivery of the compatible air conditioners 10028187 as well as 10028188.

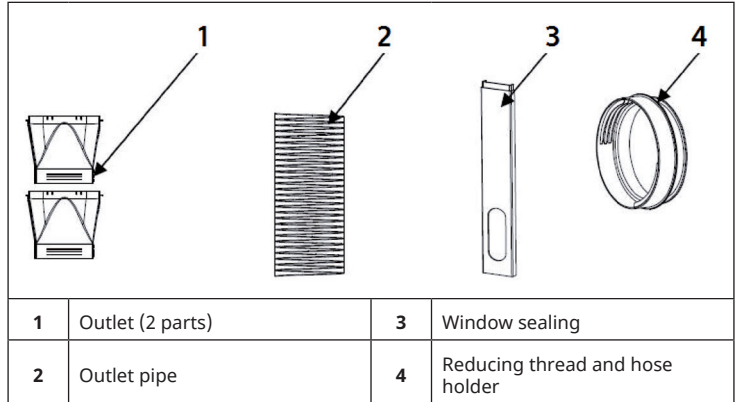

STEP 1

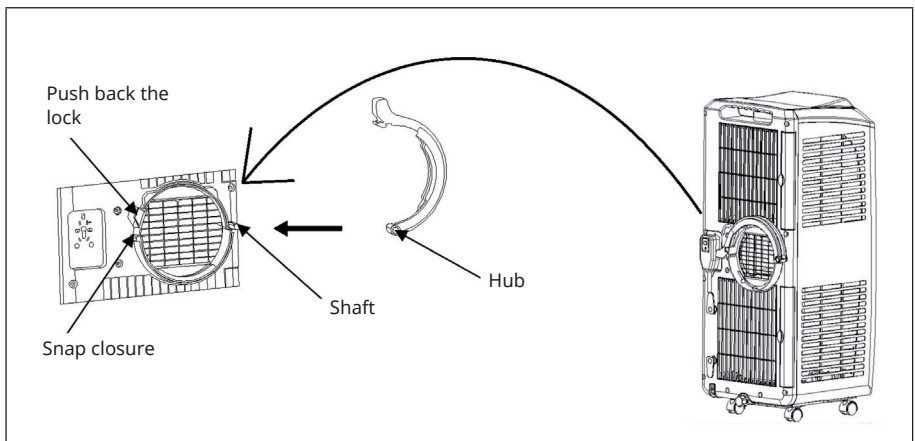

Hook the hose with the reducing thread (plastic ring) onto the air conditioner. To do this, open the catch and engage the ring. To do this, push the closure back and allow the snap lock to snap open.

Then close again with the movable clip suspended from the hub (let it snap shut) and slide the closure back over it.

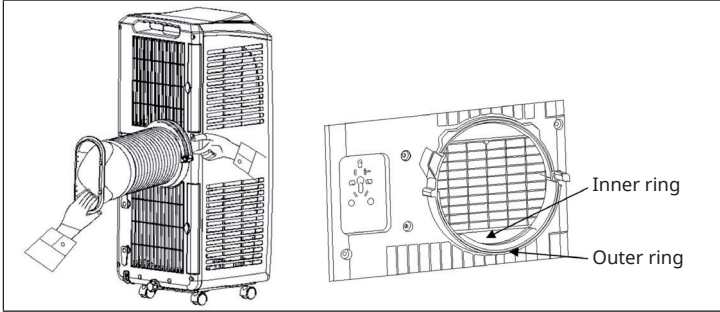

The hose must be hooked behind the outer ring so that you can snap the locking clip shut without force (see above).

STEP 2

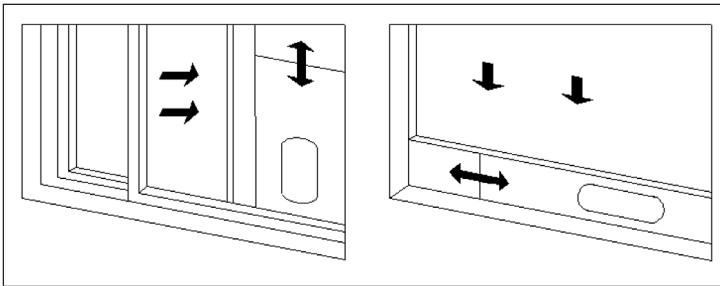

Insert the window seal horizontally or vertically into a window gap. If possible (i.e. without causing irreparable damage and only if removal can be done without problems), remove the window seal at the appropriate place and guide it around the insert. If necessary, screw it to the guide rail of the window.

Take the two „halves“ of the air outlet and slide them into the opening in the window seal in an arrow shape so that the barbed indentation almost hooks into place. Then clamp the hose in the center and fold the two halves together. There should be a distinct audible and tactile click. The air conditioner should not be more than 50 cm from the window during this step to avoid any damage caused by excessive tension or kinks in the hose and to prevent the air conditioner from tipping over.

RESUMEN

Este aislamiento solamente es compatible con los modelos 10028187 y 10028188. Los componentes necesarios para el montaje (en este caso, 1, 2 y 4) están incluidos en el envío de los climatizadores compatibles 10028187 y 10028188.

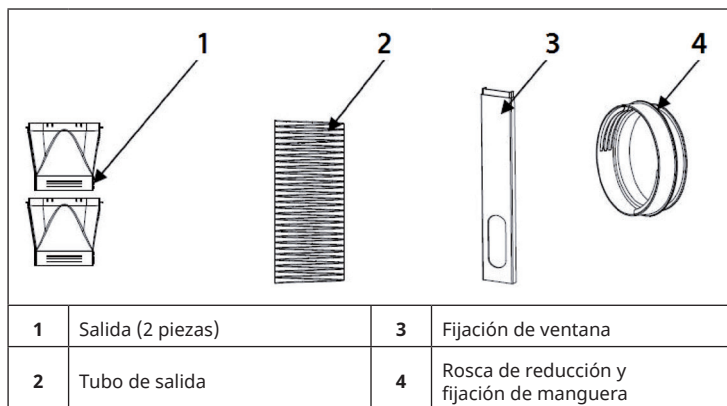

PASO 1

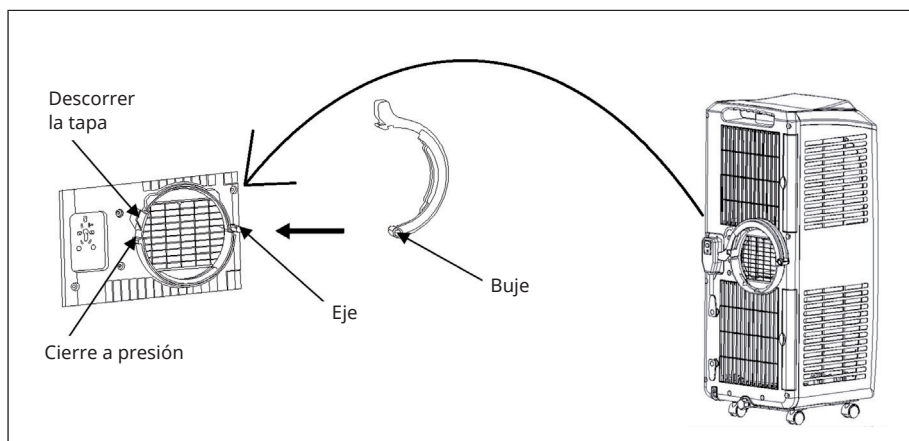

Asegure la manguera al aparato de aire acondicionado con la rosca de reducción (anilla plástica). Para ello abra la tapa y presione el anillo. Descorra para ello la tapa y desenganche el cierre a presión.

Vuelva a cerrar con la grapa móvil del buje (enganchar) y vuelva a correr la tapa por encima.

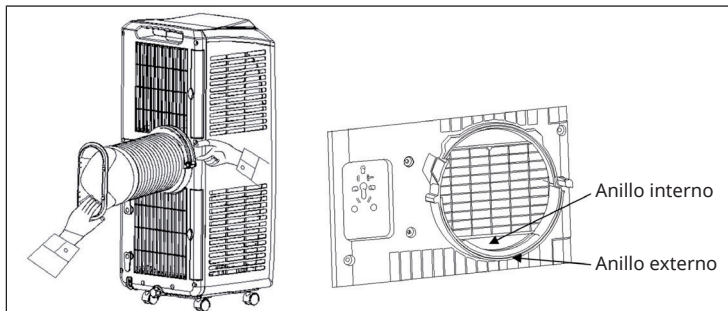

La manguera debe conectarse por detrás del anillo externo para poder enganchar la grapa de cierre sin esfuerzo (ver arriba).

PASO 2

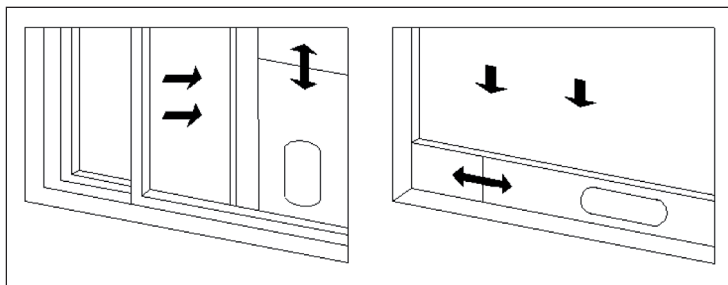

Coloque la fijación de forma horizontal o vertical en el hueco de la ventana. Si es posible (en caso de que no ocasione daños irreparables y sólo si se puede desinstalar sin problemas) retire el burlete por el sitio indicado y colóquelo en torno al accesorio. Opcionalmente, atorníllelo con los rieles de la ventana.

Tome ambas mitades de la salida de aire y empújelas en forma de flecha en la abertura de la fijación de la ventana de manera tal que la muesca en forma de lengüeta casi enganche. Sujete entonces la manguera en el medio y enganche ambas mitades juntas. Debería oírse y sentirse que se cierra. El aparato de aire acondicionado no debería en éste paso estar a más de 50cm de la ventana para evitar daños debidos a tensión o pliegues en la manguera y que el aparato de aire acondicionado pueda volcarse.

APERÇU

Cette bâche isolante est uniquement compatible avec : 10028187 et 10028188.
Les pièces nécessaires au montage (ici 1, 2 et 4) sont fournies dans l'emballage des climatiseurs compa- tibles 10028187 et 10028188.

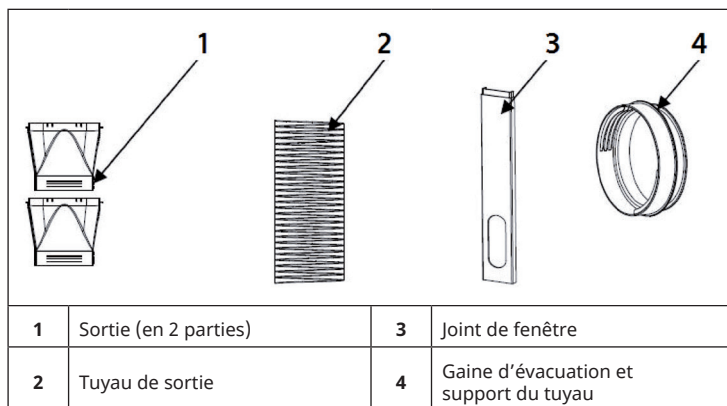

ÉTAPE 1

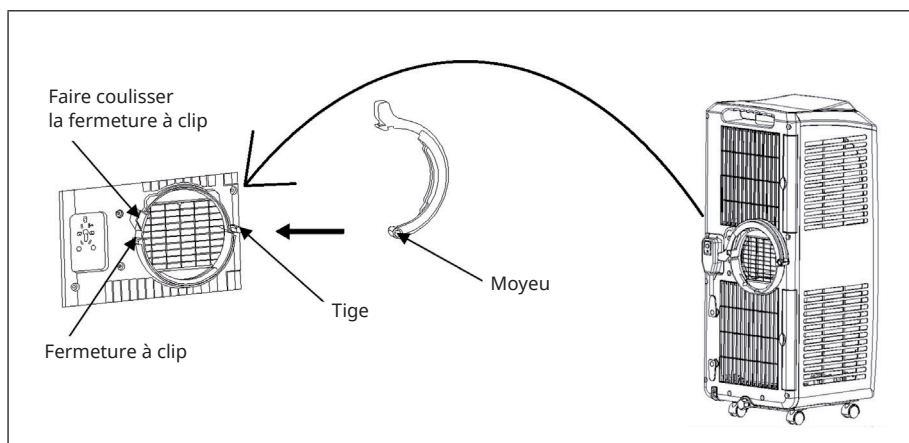

Fixer le tuyau au climatiseur avec la gaine d'évacuation (anneau en plastique). Pour cela, ouvrir la fermeture à clip et encliqueter la gaine. Faire coulisser la fermeture à clip en arrière et laisser la fermeture se clipser.

Puis la fermer de nouveau à l'aide des pinces mobiles du moyeu (laisser se clipser) puis faire coulisser de nouveau le clip.

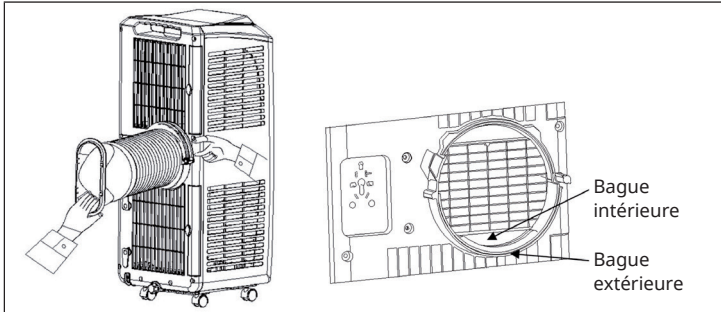

Le tuyau doit être encliqueté à l'arrière de l'anneau extérieur, afin de pouvoir clipser la pince de fermeture sans forcer (cf. ci-dessus).

ÉTAPE 2

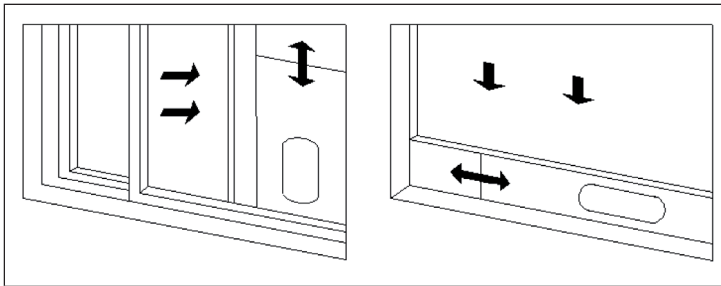

Fixer le joint de fenêtre horizontalement ou verticalement le long d'un montant ou d'une traverse de fenêtre. Si possible (c'est-à-dire si cela ne provoque aucun dégât irréparable et seulement si le remontage peut être effectué sans problème), enlever le joint de fenêtre à l'endroit correspondant et y placer le joint de remplacement tout autour.

Se saisir des deux « moitiés » de l'évacuation d'air et les faire glisser selon les flèches dans l'ouverture de joint de fenêtre, de sorte que les cavités crénelées s'encastrent. Puis attacher le tuyau au milieu et assembler les deux moitiés en les encliquetant. Le bruit d'encliquetage doit être clairement audible. Le climatiseur, à ce stade, ne doit pas se trouver à une distance supérieure à 50 cm de la fenêtre, pour éviter tout dommage lié à une trop grande tension ou flexion au niveau du tuyau et pour éviter que le climatiseur ne se renverse.

DESCRIZIONE

Questa guarnizione è compatibile solo con: 10028187 e 10028188. I componenti necessari per il montaggio (qui 1, 2 e 4) sono contenuti nella consegna dei limatizzatori compatibili 10028187 e 10028188

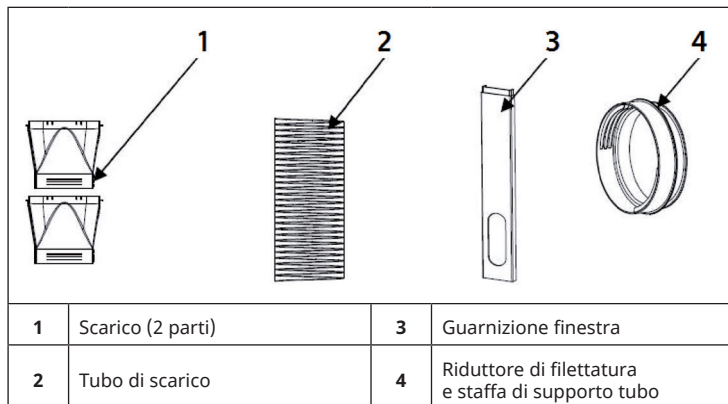

FASE 1

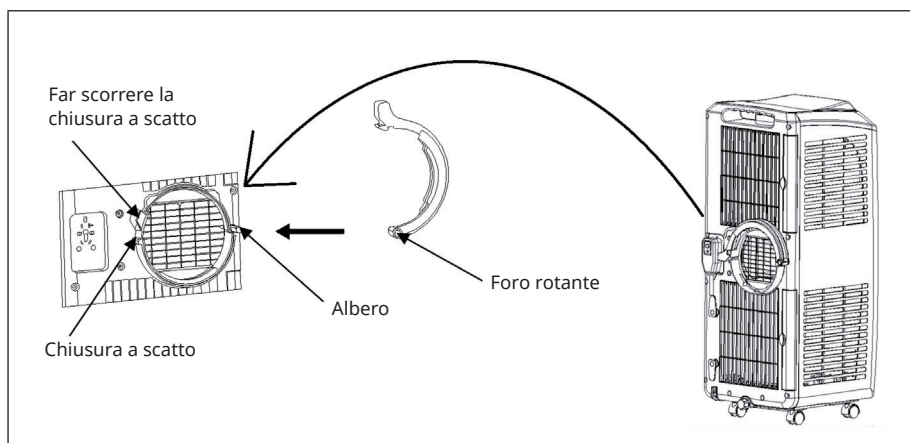

Appendere il tubo al climatizzatore tramite il riduttore di filettatura (anello in plastica). Aprire la chiusura e far scattare l'anello. Far scorrere la chiusura a scatto fino al suo inserimento.

Chiudere di nuovo con il morsetto mobile (farlo scattare) appesa al foro rotante e far scorrere la chiusura al di sopra.

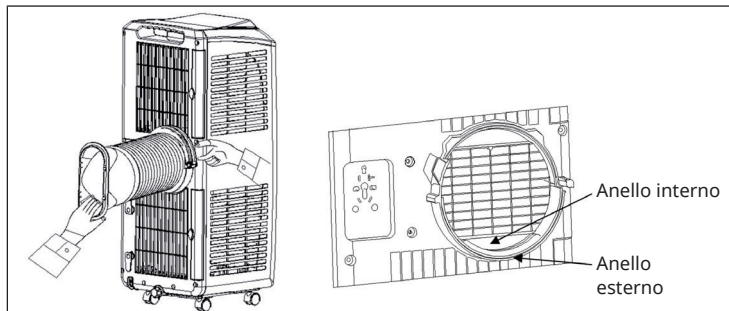

Agganciare il tubo dietro l'anello esterno in modo che il morsetto di chiusura possa scattare senza dover esercitare forza.

FASE 2

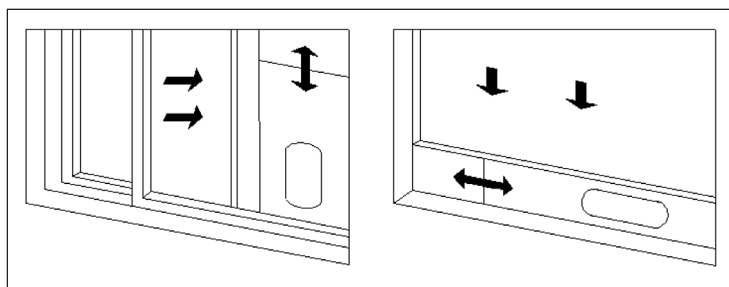

Installare la guarnizione orizzontalmente o verticalmente alla finestra. Se possibile (ovvero senza causare danni irreparabili e solo se la guarnizione può essere smontata senza problemi), rimuovere la guarnizione in gomma nel punto corrispondente e metterla intorno. Se possibile, avvitare ai binari della finestra.

Prendere le due „metà“ dello scarico dell'aria e farle scorrere nell'apertura della guarnizione della finestra. Fissare il tubo nel mezzo e assemblare le due metà: si sentirà un clic. In questa fase il climatizzatore non deve essere a più di 50 cm dalla finestra, in modo da evitare qualsiasi danno dovuto all'alta tensione o ad un piegamento del tubo e in modo che il climatizzatore non si capovolga.

HERSTELLER

Manufacturer | Fabricante | Fabricant | Produttore

Chal-Tec GmbH, Wallstraße 16, 10179 Berlin, Deutschland (Germany).

IMPORTEUR FÜR GROSSBRITANNIEN

Importer for Great Britain | Importador para Gran Bretaña | Importateur pour la Grande Bretagne | Importatore per la Gran Bretagna

Berlin Brands Group UK Limited
PO Box 42
272 Kensington High Street
London, W8 6ND
United Kingdom



KLARSTEIN