

740mm

210mm

VEVOR
TOUGH TOOLS, HALF PRICE

Fall Mats
Instruction Manual

NEED HELP? CONTACT US!
Have product questions? Need technical support? Please feel free to contact us:
Technical Support and E-Warranty Certificate
www.vevor.com/support

This is the original instruction, please read all manual instructions carefully before operating. VEVOR reserves a clear interpretation of our user manual. The appearance of the product shall be subject to the product you received. Please forgive us that we won't inform you again if there are any technology or software updates on our product.

Warning: To reduce the risk of injury, the user must read the instructions manual carefully.

FEATURES

- Thank you for using Our company's Wireless off Bed zoning pre-alarm system. Please read the user manual carefully for your first use and keep it for future reference.
- The system unit is small in size and easy to use, with multiple functions such as sound and light warning/vibration reminder /SOS emergency help, bed alarm/near bed warning, etc., which can be applied to the elderly or people with mobility difficulties in homes, nursing homes, hospitals and other places. Wheelchair assistance.
- System unit AA*2 battery/pressure pad sensor CR2477*2 battery/Emergency button CR2032*1 Battery operation, low power consumption, standby time up to one year, with low power reminder function.
- System alarm main unit : High volume + vibration / low volume + vibration / only vibration .multiple modes are optional, press the MODE key to set the mode you need.

COMPONENTS

Warning one side zone

Warning area on both sides

Pressure pad center
Get out of bed alarm sensing area
90cm x 25cm (for bed)

INSTALL AND USE

- Start the system main unit. Transmit sensor.Call button battery cover, load the battery according to the battery +/- polarity mark. (Note: AA*2 Pcs alkaline battery is suitable for the alarm main unit, AAA * 2PCS for 636S small transmitter, CR2477*2 battery is suitable for the pressure pad sensor, CR2032*1 battery is suitable for the Call button), the main unit power ON/OFF switch is on right side, Set transmit sensor Single / Double and N.W switch option as required.

- System main unit and sensors. The Call button (Optional) has been paired in the factory, the sensor pressure pad is placed flat on the bed or wheelchair, the small bag equipped with the transmitter is hung on the edge of the bed or wheelchair, and the optimal position of the pressure pad is adjusted according to the position of the human body lying or sitting (suggest that the pressure pad be placed flat on the shoulders or under the hip of the human body). Set the N.W/Single/Double switch option of the pressure pad sensor according to the need of use (N.W indicates that both sides are off,Single represents only the pre-warning area near one end of the transmitter,Double represents the pre-warning area at both ends of the pressure pad, when the human gravity pressure is placed in the pre-warning area, the alarm main unit will immediately sound alarm).
- Leave bed testing:
a. simulate the human body lying or sitting on the pressure pad and then leave, the pressure pad Sensor immediately sends a signal (Model 636 pressure pad sensor delay 3 seconds), activates the alarm to sound alarm or vibration while

the sensor area of the sensor LED lighten (Go on forever). Press the Reset key twice to release the current alarm, and the main unit enters the working standby state again. The wireless distance between the alarm main unit and the pressure pad sensor is about 40 to 50 meters.

Pressure Pad sensor

Wireless RF about 40-50 meters

5. Learn code pairing and deletion

a. The product has learn code paired when left factory, if you need to change the pairing SENSOR area or increase the pairing use (1main unit can be paired with 4 sensors), long press the LEARN key for 5 seconds to enter the pairing mode, SENSOR 1 LED flashing, indicating that the area can be paired. Trigger the SENSOR to be paired (the pressure pad SENSOR can press the pressure pad with the palm and then loose the palm, and the CALL button can press the CALL key), and hear the Bi sound of the main unit. SENSOR 1 If the LED is long on, it indicates that there is pairing in the area. Tap the LEARN key to select the SENSOR 1-4 pairing area and repeat the SENSOR 1 pairing operation for pairing. Press the RESET key or no operation for 30 seconds to exit the learning code pairing mode.

b. Delete the SENSOR pairing. At the same time, Press the MODE+RESET key for 5 seconds to enter the deletion mode and the SENSOR 1 LED will light long on/press the LEARN key to recycle select the existing SENSOR 1-4 for deletion), and hold down the LEARN key for 3 seconds to delete the pairing in the SENSOR 1 area. SENSOR 1 LED Blinking indicates that the SENSOR 1 is successfully deleted. SENSOR 2-4 can repeat SENSOR 1 operation. Press the RESET key or do not perform any operation for 30 seconds to exit the deletion mode.

PRODUCT PARAMETERS

Model	Cushion size	thickness	color
636	10*35inch+14*14inch	0.2inch	White+black
636S	10*35inch	0.2inch	White

CORRECT DISPOSAL

This product is subject to the provision of European Directive 2012/19/EU. The symbol showing a wheeled bin crossed through indicates that the product requires separate refuse collection in the European Union. This applies to the product and all accessories marked with this symbol. Products marked as such may not be discarded with normal domestic waste, but must be taken to a collection point for recycling electrical and electronic devices.

FCC INFORMATION

CAUTION: Changes or modifications not expressly approved by the party responsible for compliance could void the user's authority to operate the equipment! This device complies with Part 15 of the FCC Rules. Operation is subject to the following two conditions:
1) This product may cause harmful interference.
2) This product must accept any interference received, including interference that may cause undesired operation.

WARNING: Changes or modifications to this product not expressly approved by the party responsible for compliance could void the user's authority to operate the product.

Note: This product has been tested and found to comply with the limits for a Class B digital device pursuant to Part 15 of the FCC Rules. These limits are designed to provide reasonable protection against harmful interference in a residential installation. This product generates, uses and can radiate radio frequency energy, and if not installed and used in accordance with the instructions, may cause harmful interference to radio communications. However, there is no guarantee that

interference will not occur in a particular installation. If this product does cause harmful interference to radio or television reception, which can be determined by turning the product off and on, the user is encouraged to try to correct the interference by one or more of the following measures:

- Reorient or relocate the receiving antenna.
- Increase the distance between the product and receiver.
- Connect the product to an outlet on a circuit different from that to which the receiver is connected.
- Consult the dealer or an experienced radio/TV technician for assistance.

Manufacturer: Shanghai maximin yeyouxiangongsi
Address: Shuangchenglu 803nong 11hao 1602A-1609shi, baoshanqu, shanghai 200000 CN.
Imported to AUS: SIHAO PTY LTD. 1 ROKEVA STREET EASTWOOD NSW 2122 Australia
Imported to USA: Sanven Technology Ltd. Suite 250, 9166 Anaheim Place, Rancho Cucamonga, CA 91730

UK REP
YH CONSULTING LIMITED.
CID YH Consulting Limited Office 147,
Centurion House, London Road,
Staines-upon-Thames, Surrey, TW18 4AX

EC REP
E-CrossStu GmbH
Mainzer Landstr.69,
60329 Frankfurt am Main.

VEVOR
TOUGH TOOLS, HALF PRICE
Technical Support and E-Warranty Certificate
www.vevor.com/support

610-63601-000R

VEVOR
TOUGH TOOLS, HALF PRICE

Technical Support and E-Warranty Certificate www.vevor.com/support

Fall Mats
Model: 636, 636S

We continue to be committed to provide you tools with competitive price. "Save Half", "Half Price" or any other similar expressions used by us only represents an estimate of savings you might benefit from buying certain tools with us compared to the major top brands and does not necessarily mean to cover all categories of tools offered by us. You are kindly reminded to verify carefully when you are placing an order with us if you are actually Saving Half in comparison with the top major brands.

210mm

148mm

740mm

(正反面印刷折风琴式)



VEVOR[®]

TOUGH TOOLS, HALF PRICE

Assistance technique et certificat de garantie électronique www.vevor.com/support

Tapis d'automne

Modèle : 636, 636S

Nous continuons à nous engager à vous fournir des outils à des prix compétitifs.

« Économisez la moitié », « Moitié prix » ou toute autre expression similaire utilisée par nous uniquement représente une estimation des économies dont vous pourriez bénéficier en achetant certains outils avec nous par rapport aux grandes marques et ne signifie pas nécessairement couvrir toutes les catégories d'outils que nous proposons. Nous vous rappelons de bien vouloir vérifier attentivement lorsque vous passez une commande chez nous si vous économisez réellement.

La moitié par rapport aux plus grandes marques.

VEVOR[®]

TOUGH TOOLS, HALF PRICE

Tapis d'automne
Manuel d'instructions

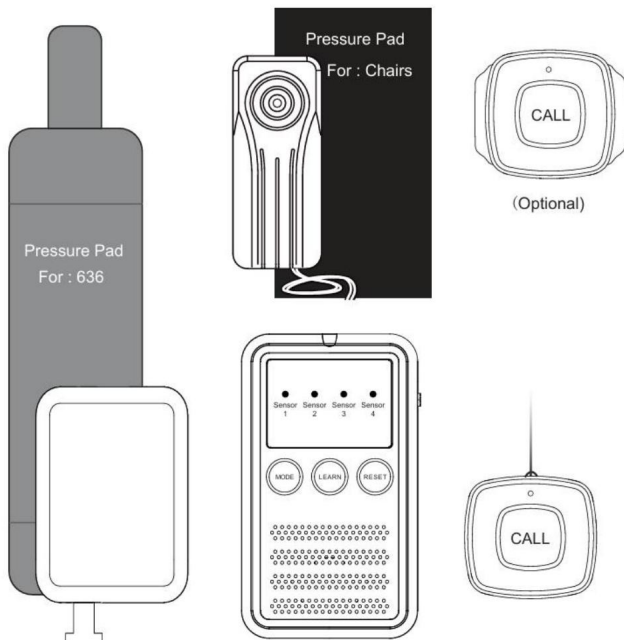

BESOIN D'AIDE? CONTACTEZ-NOUS!

Vous avez des questions sur nos produits ? Vous avez besoin d'assistance technique ? N'hésitez pas à nous contacter :

Assistance technique et certificat de garantie électronique

www.vevor.com/support

Il s'agit de la notice d'utilisation d'origine. Veuillez lire attentivement toutes les instructions du manuel avant de l'utiliser. VEVOR se réserve le droit d'interpréter clairement notre manuel d'utilisation. L'apparence du produit dépend du produit que vous avez reçu. Veuillez nous excuser, nous ne vous informerons plus en cas de mise à jour technologique ou logicielle de notre produit.



Avertissement : Pour réduire le risque de blessure, l'utilisateur doit lire le

Lisez attentivement le manuel d'instructions.

CARACTÉRISTIQUES

1. Merci d'utiliser le système de pré-alarme de zonage sans fil hors lit de notre société.

Veuillez lire attentivement le manuel d'utilisation lors de votre première utilisation et conservez-le pour une utilisation ultérieure. référence.

2. L'unité centrale est de petite taille et facile à utiliser, avec de multiples fonctions telles que comme avertissement sonore et lumineux/rappel de vibration/aide d'urgence SOS, lit alarme/avertissement près du lit, etc., qui peuvent être appliqués aux personnes âgées ou aux personnes ayant des difficultés de mobilité dans les maisons de retraite, les maisons de retraite, les hôpitaux et autres lieux. Assistance en fauteuil roulant.

3. Unité système Pile AA*2/capteur de pression Pile CR2477*2/Urgence bouton CR2032*1 Fonctionnement sur batterie, faible consommation d'énergie, temps de veille jusqu'à jusqu'à un an, avec fonction de rappel de faible puissance.

4. Unité principale d'alarme système : volume élevé + vibration / volume faible + vibration / vibration uniquement, plusieurs modes sont optionnels, appuyez sur la touche MODE pour régler le mode dont vous avez besoin.

COMPOSANTS

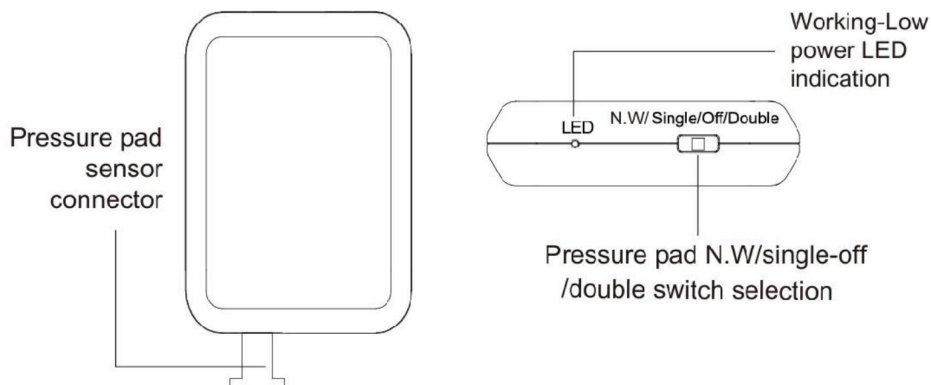

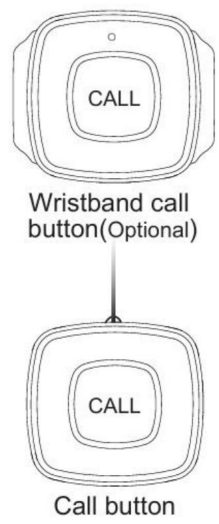
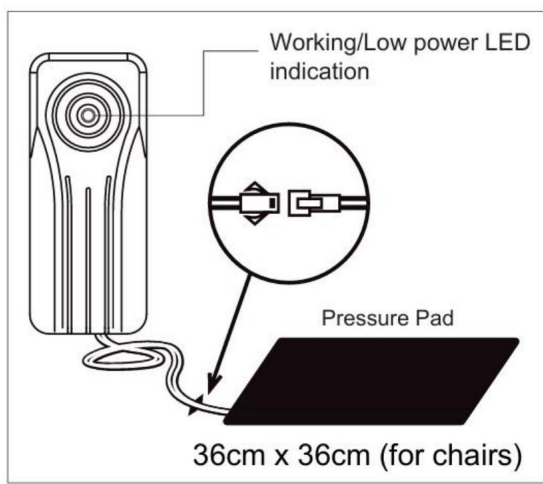
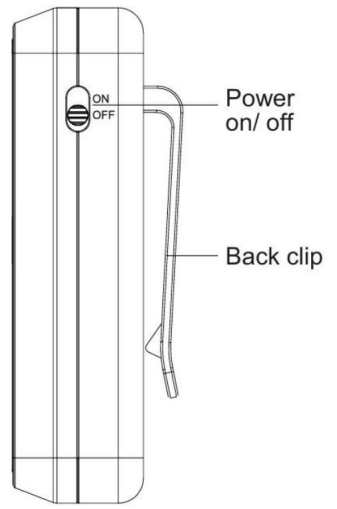
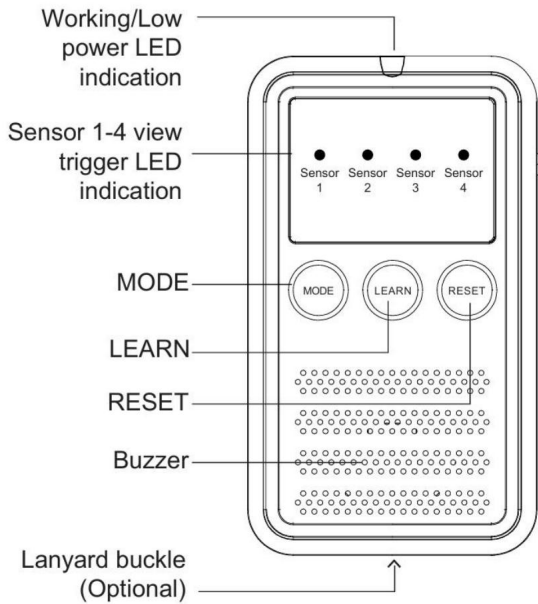

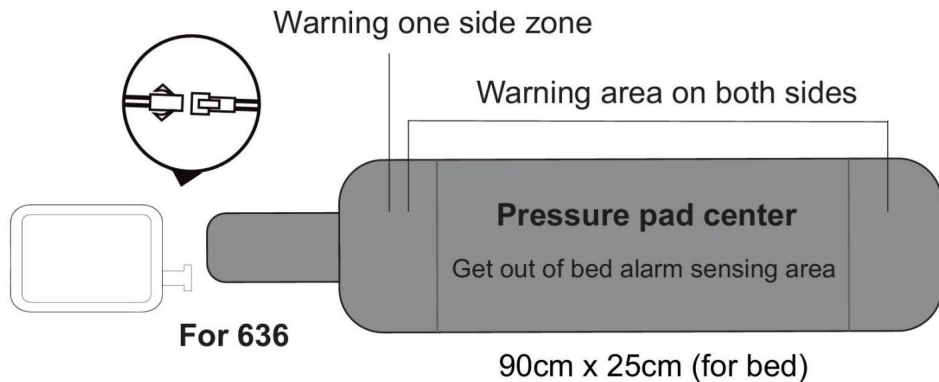

INSTALLER ET UTILISER

1. Démarrez l'unité principale du système. Transmettez le capteur. Couvrez la batterie du bouton d'appel, chargez la pile en respectant la polarité +/- (Remarque : 2 piles alcalines AA sont nécessaires).

convient à l'unité principale d'alarme, AAA * 2PCS pour petit émetteur 636S, CR2477*2

la batterie convient au capteur de pression, la batterie CR2032*1 convient au

Bouton d'appel), l'interrupteur marche/arrêt de l'unité principale se trouve sur le côté droit, Définir la transmission du capteur. Option de commutateur simple/double selon les besoins.

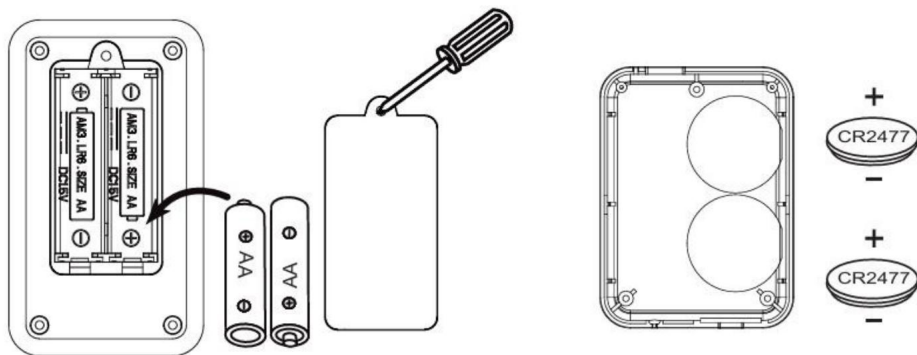

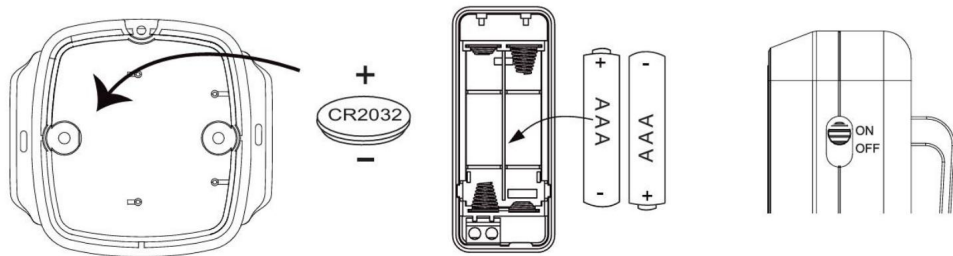

2. Unité principale du système et capteurs. Le bouton d'appel (en option) a été couplé en usine, le coussin de pression du capteur est placé à plat sur le lit ou le fauteuil roulant, le petit sac équipé de l'émetteur est suspendu au bord du lit ou du fauteuil roulant, et la position optimale du coussin de pression est ajustée en fonction de la position du corps humain allongé ou assis (il est suggéré de placer le coussin de pression à plat sur les épaules ou sous la hanche du corps humain). Réglez l'option de commutation NW/Single/Double du capteur de coussin de pression en fonction des besoins d'utilisation (NW indique que les deux côtés sont éteints, Single représente uniquement la zone de pré-avertissement près d'une extrémité de l'émetteur, Double représente la zone de pré-avertissement aux deux extrémités du coussin de pression, lorsque la pression de gravité humaine est placée dans la zone de pré-avertissement, l'unité principale d'alarme déclenche immédiatement une alarme).

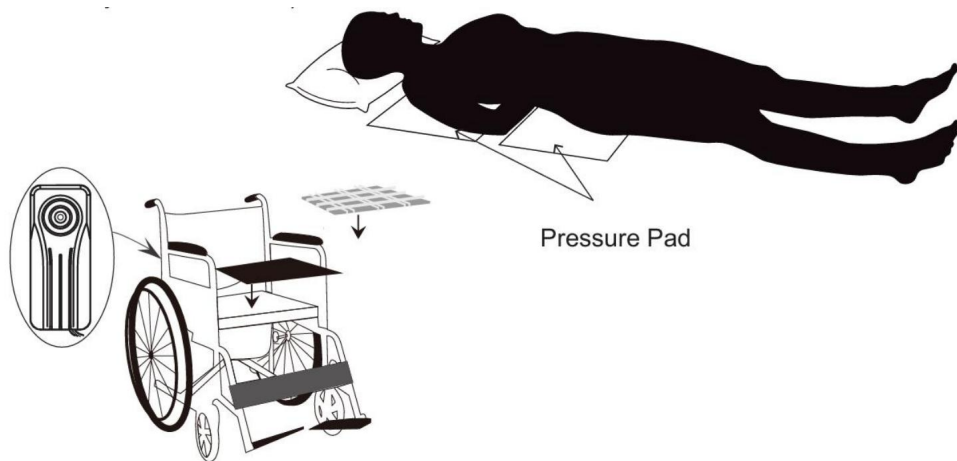

3. Test de sortie du lit :

a. simulez le corps humain allongé ou assis sur le coussin de pression, puis quittez, le capteur du coussin de pression envoie immédiatement un signal (coussin de pression modèle 636

(retard du capteur de 3 secondes), active l'alarme pour déclencher une alarme ou une vibration pendant la zone du capteur de la LED du capteur s'allume (continue pour toujours). Appuyez sur le

Appuyez deux fois sur la touche de réinitialisation pour libérer l'alarme actuelle et l'unité principale entre dans le état de veille de fonctionnement à nouveau. La distance sans fil entre l'alarme principale L'unité et le capteur de pression sont à environ 40 à 50 mètres.

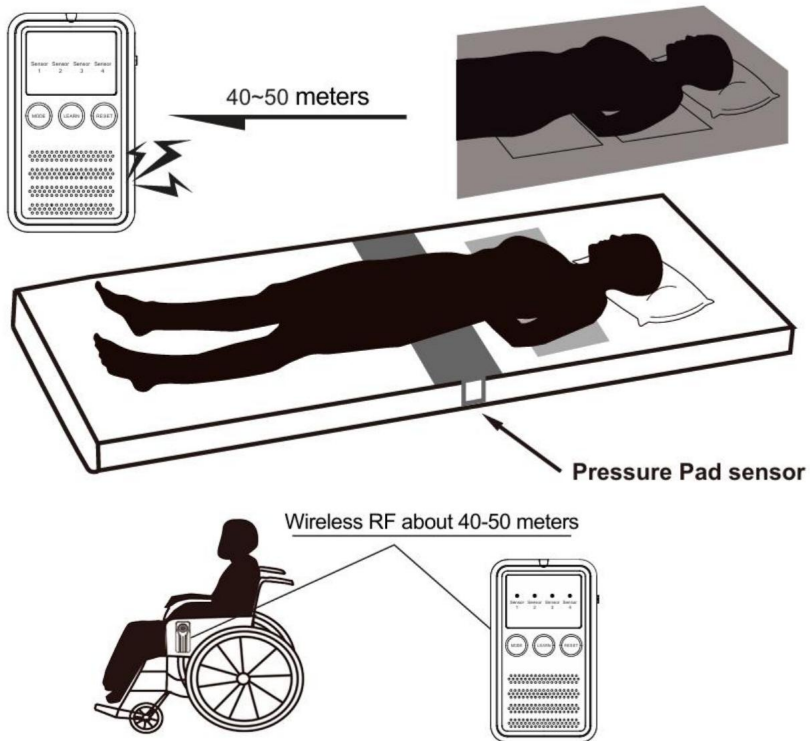

b. Test de pré-avertissement (pour 636) : Le corps humain simulé repose sur la pression tamponnez latéralement ou se déplace vers la zone d'avertissement aux deux extrémités du tampon de pression placé sur le bord du lit. Dans ce cas, le capteur de coussin de pression détecte que le corps humain qui tombe du lit est en danger, et immédiatement envoi un signal pour activer l'unité principale d'alarme afin d'alerter les membres de la famille ou les soignants doivent ajuster la position du lit de la personne soignée à la zone de sécurité dans laquelle elle se trouve centre du lit.

c. Test d'appel d'urgence : appuyez sur le bouton d'appel et activez l'hôte d'alarme inciter les membres de la famille ou les soignants à aider.

4. Mode d'alarme/réglage du volume : appuyez plusieurs fois sur la touche MODE pour régler le mode

et le volume souhaité, volume élevé + vibration/volume faible + vibration/mode vibration uniquement.

5. Appairage et suppression du code

d'apprentissage a. Le produit a un code d'apprentissage appairé lorsqu'il a quitté l'usine. Si vous devez modifier la zone de couplage du CAPTEUR ou augmenter l'utilisation du couplage (1 unité principale peut être appairée avec 4 capteurs), appuyez longuement sur la touche LEARN pendant secondes pour accéder au mode de couplage, la LED du CAPTEUR 1 clignote, indiquant que la zone peut être appairée. Déclenchez le CAPTEUR à appairer (le coussinet de pression SENSOR peut appuyer sur le coussinet de pression avec la paume de la main, puis relâcher la paume, et le bouton CALL peut appuyer sur la touche CALL) et entendez le son Bi de l'unité principale. CAPTEUR 1 Si la LED reste allumée longtemps, l'appairage est réussi. Par exemple, si la LED du CAPTEUR 1 reste allumée longtemps, cela indique qu'un appairage est en cours dans la zone. Appuyez sur la touche LEARN pour sélectionner la zone de couplage des CAPTEURS 1-4 et répétez l'opération de couplage du CAPTEUR 1 pour l'appairage. Appuyez sur la touche RESET ou n'effectuez aucune opération pendant 30 secondes pour quitter le

mode de couplage du code d'apprentissage. b. Supprimez l'appairage du CAPTEUR. En même temps, appuyez sur la touche MODE+RESET pendant 5 secondes pour accéder au mode de suppression et la LED du CAPTEUR 1 long. allumé (appuyez sur la touche LEARN pour recycler, sélectionnez le CAPTEUR 1-4 existant pour la suppression), et maintenez la touche LEARN enfoncée pendant 3 secondes pour supprimer l'appairage dans la zone CAPTEUR 1. Le voyant LED du CAPTEUR 1 clignotant indique que le CAPTEUR 1 a été supprimé avec succès. Les CAPTEURS 2-4 peuvent répéter l'opération du CAPTEUR 1. Appuyez sur la touche RESET ou n'effectuez aucune opération pendant 30 secondes pour quitter la suppression mode.

PRÉCAUTIONS

1. Le matériau de surface du coussin de pression est en PVC. Veuillez ne pas le toucher directement avec la peau humaine lors de son utilisation. Vous pouvez placer le coussin de pression sous le drap de lit ou un coussin fin et tester s'il peut fonctionner normalement.
2. Unité principale d'alarme. La LED rouge indique lorsque la batterie du capteur de pression est faible et la lumière LED s'atténue lorsque la batterie du bouton est faible. Veuillez remplacer la batterie à temps pour garantir une utilisation normale.
3. Si le produit n'est pas utilisé pendant une longue période, veuillez retirer la batterie pour éviter toute fuite de batterie et tout dommage à l'appareil.

4. Ce produit est un produit auxiliaire de sécurité électronique et les utilisateurs doivent confirmer la fiabilité nécessaire en fonction des propriétés d'utilisation.

5. Si vous avez des questions lors de l'utilisation du produit, veuillez contacter distributeur local.

PARAMÈTRES DU PRODUIT

Modèle	Taille du coussin	épaisseur	couleur
636	10*35 pouces + 14*14 pouces	0,2 pouce	Blanc+noir
636S	10*35 pouces	0,2 pouce	Blanc

ÉLIMINATIONS CORRECTES



Ce produit est soumis aux dispositions de la directive européenne 2012/19/

UE. Le symbole représentant une poubelle à roulettes barrée indique que

Le produit nécessite une collecte séparée des déchets dans l'Union européenne.

Ceci s'applique au produit et à tous les accessoires marqués de ce symbole.

Les produits marqués comme tels ne peuvent pas être jetés avec les déchets ménagers normaux, mais doivent être apportés à un point de collecte pour le recyclage des appareils électriques et électroniques.

INFORMATIONS FCC

ATTENTION : Les changements ou modifications non expressément approuvés par la partie responsable

Le non-respect de ces règles pourrait annuler le droit de l'utilisateur à utiliser l'équipement !

Cet appareil est conforme à la partie 15 des règles de la FCC. Son fonctionnement est soumis aux deux conditions suivantes :

- 1) Ce produit peut provoquer des interférences nuisibles.
- 2) Ce produit doit accepter toute interférence reçue, y compris les interférences qui peut provoquer un fonctionnement indésirable.

AVERTISSEMENT : Les changements ou modifications apportés à ce produit non expressément approuvés par la partie responsable de la conformité pourrait annuler l'autorité de l'utilisateur à exploiter le produit.

Remarque : Ce produit a été testé et jugé conforme aux limites d'un

Appareil numérique de classe B conformément à la partie 15 des règles de la FCC. Ces limites sont conçu pour fournir une protection raisonnable contre les interférences nuisibles dans un installation résidentielle.

Ce produit génère, utilise et peut émettre de l'énergie radiofréquence, et s'il ne l'est pas installé et utilisé conformément aux instructions, peut causer des dommages interférences avec les communications radio. Cependant, il n'y a aucune garantie que aucune interférence ne se produira dans une installation particulière. Si ce produit provoque interférence nuisible à la réception radio ou télévision, qui peut être déterminée par en éteignant et en rallumant le produit, l'utilisateur est encouragé à essayer de corriger le problème. interférence par une ou plusieurs des mesures suivantes.

- Réorienter ou déplacer l'antenne de réception.
- Augmenter la distance entre le produit et le récepteur.
- Branchez le produit sur une prise d'un circuit différent de celui auquel le récepteur est connecté.
- Consultez le revendeur ou un technicien radio/TV expérimenté pour obtenir de l'aide.

Fabricant : Shanghaimuxinmuyeyouxiangongsi

Adresse : Shuangchenglu 803nong11hao1602A-1609shi, baoshanqu, Shanghai
200 000 CN.

Importé en Australie : SIHAO PTY LTD. 1 ROKEVA STREET EASTWOOD NSW 2122
Australie

Importé aux États-Unis : Sanven Technology Ltd. Suite 250, 9166 Anaheim Place, Rancho
Cucamonga, CA 91730



YH CONSULTING LIMITÉE.

A/S YH Consulting Limited Bureau 147,
Centurion House, London Road,
Staines-upon-Thames, Surrey, TW18 4AX



E-CrossStu GmbH

Mainzer Landstr.69,
60329 Francfort-sur-le-Main.

VEVOR®

TOUGH TOOLS, HALF PRICE

Assistance technique et certificat de garantie électronique

www.vevor.com/support

VEVOR®

TOUGH TOOLS, HALF PRICE

Technischer Support und E-Garantie-Zertifikat www.vevor.com/support

Herbstmatten

Modell: 636, 636S

Wir sind weiterhin bestrebt, Ihnen Werkzeuge zu wettbewerbsfähigen Preisen anzubieten.

"Sparen Sie die Hälfte", "Halber Preis" oder andere ähnliche Ausdrücke, die wir nur verwenden stellt eine Schätzung der Einsparungen dar, die Sie durch den Kauf bestimmter Werkzeuge erzielen können mit uns im Vergleich zu den großen Top-Marken und bedeutet nicht unbedingt, zu decken alle Kategorien von Werkzeugen, die wir anbieten. Wir bitten Sie, sorgfältig zu überprüfen wenn Sie eine Bestellung bei uns aufgeben, wenn Sie tatsächlich sparen Die Hälfte im Vergleich zu den Top-Großmarken.

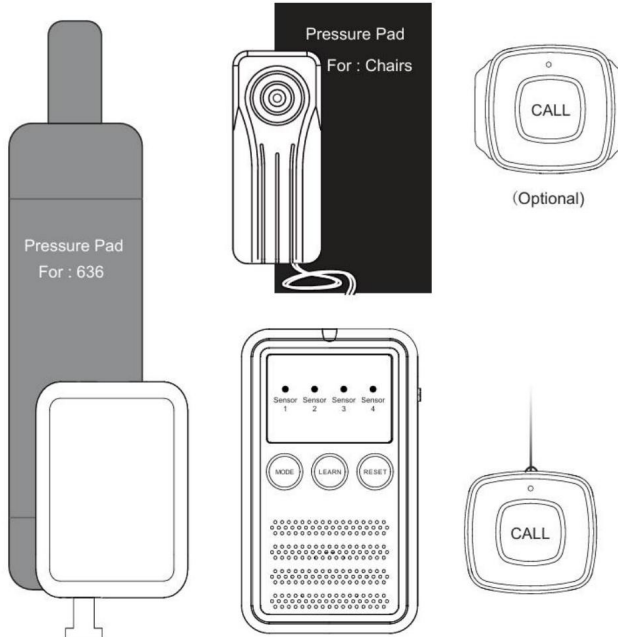

Brauchen Sie Hilfe? Kontaktieren Sie uns!

Sie haben Fragen zu unseren Produkten? Sie benötigen technischen Support? Dann kontaktieren Sie uns gerne:

Technischer Support und E-Garantie-Zertifikat www.vevor.com/support

Dies ist die Originalanleitung. Bitte lesen Sie alle Anweisungen sorgfältig durch, bevor Sie das Gerät in Betrieb nehmen. VEVOR behält sich eine klare Auslegung unserer Bedienungsanleitung vor. Das Erscheinungsbild des Produkts richtet sich nach dem Produkt, das Sie erhalten haben. Bitte verzeihen Sie uns, dass wir Sie nicht erneut informieren, wenn es Technologie- oder Software-Updates für unser Produkt gibt.



Warnung: Um das Verletzungsrisiko zu verringern, muss der Benutzer die
Lesen Sie die Bedienungsanleitung sorgfältig durch.

MERKMALE

1. Vielen Dank, dass Sie das kabellose Off-Bed-Zonen-Voralarmsystem unseres Unternehmens verwenden.

Bitte lesen Sie die Bedienungsanleitung vor der ersten Inbetriebnahme sorgfältig durch und bewahren Sie sie für spätere Referenz.

2. Die Systemeinheit ist klein und einfach zu bedienen, mit mehreren Funktionen wie

als Ton- und Lichtwarnung/Vibrationserinnerung/SOS-Notruf, Bett

Alarm/in der Nähe des Bettes Warnung, etc., die für ältere Menschen oder Menschen angewendet werden kann

mit Mobilitätsproblemen zu Hause, in Pflegeheimen, Krankenhäusern und anderen Orten.

Rollstuhlhilfe.

3. Systemeinheit AA*2 Batterie/Druckkissensensor CR2477*2 Batterie/Notfall

Taste CR2032*1 Batteriebetrieb, geringer Stromverbrauch, Standby-Zeit bis

bis zu einem Jahr, mit Erinnerungsfunktion bei niedrigem Akkustand.

4. Systemalarm Hauptgerät: Hohe Lautstärke + Vibration / Niedrige Lautstärke + Vibration /

nur Vibration, mehrere Modi sind optional, drücken Sie die Taste MODE, um die

den gewünschten Modus.

KOMPONENTEN

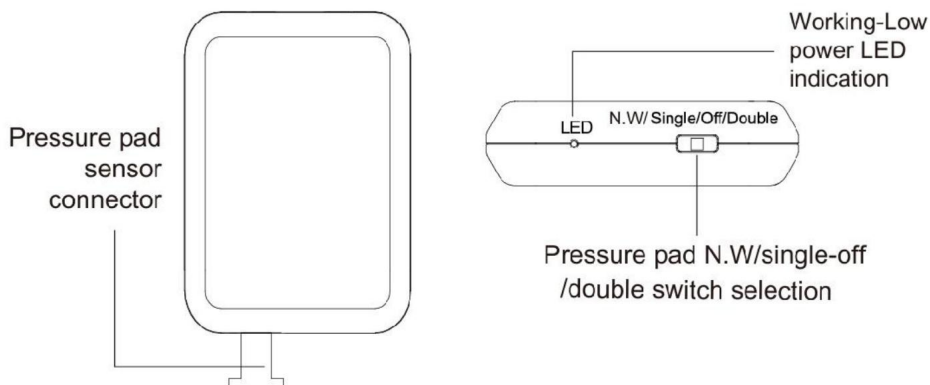

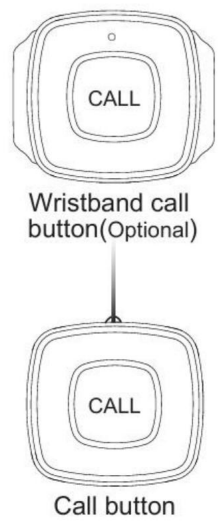
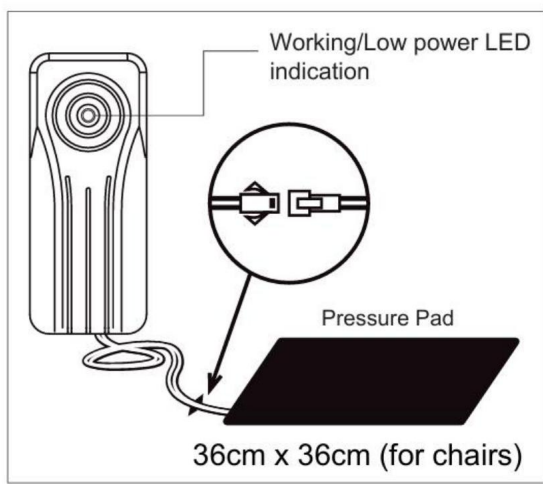
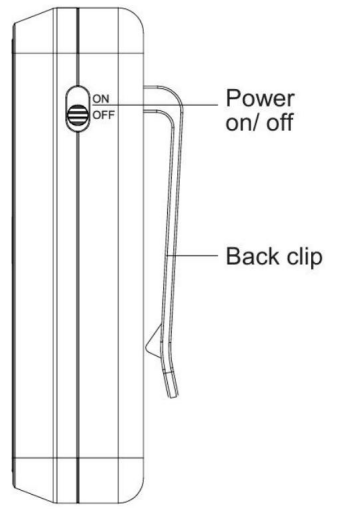
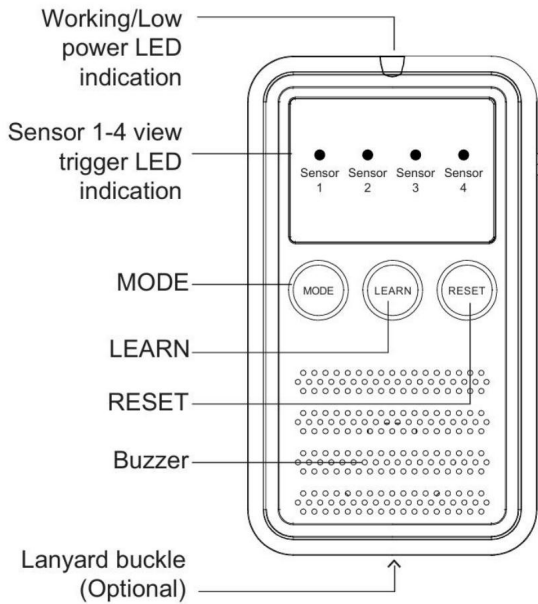

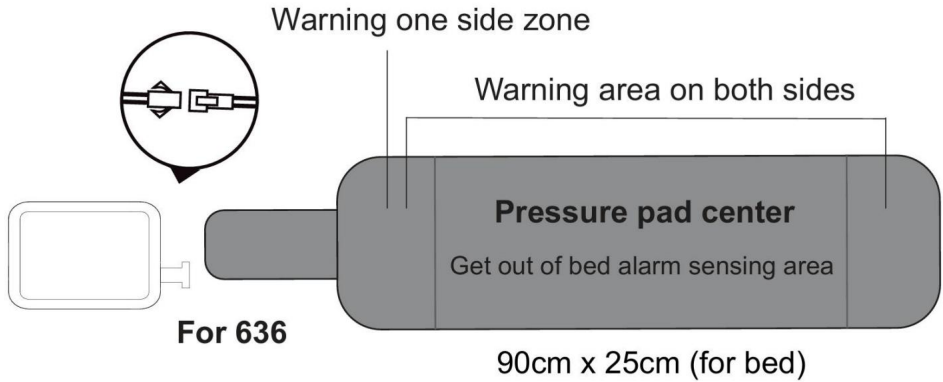

INSTALLIEREN UND VERWENDEN

1. Starten Sie das System Hauptgerät. Sensor übertragen. Ruftaste Batteriefach, laden Sie die Batterie entsprechend der Batterie +/- Polaritätsmarkierung, (Hinweis: AA * 2 Stück Alkalibatterie ist passend für die Alarm-Haupteinheit, AAA * 2 Stück für 636S Kleinsender, CR2477 * 2 Batterie ist geeignet für die Druckkissen-Sensor, CR2032 * 1 Batterie ist geeignet für die Ruftaste), der EIN-/AUS-Schalter der Haupteinheit befindet sich am rechten , Senden einstellen Sensor. Einzel-/Doppelschalteroption nach Bedarf.

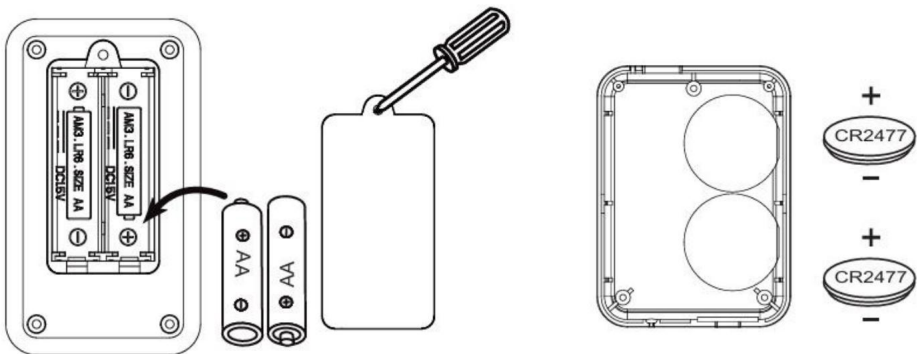

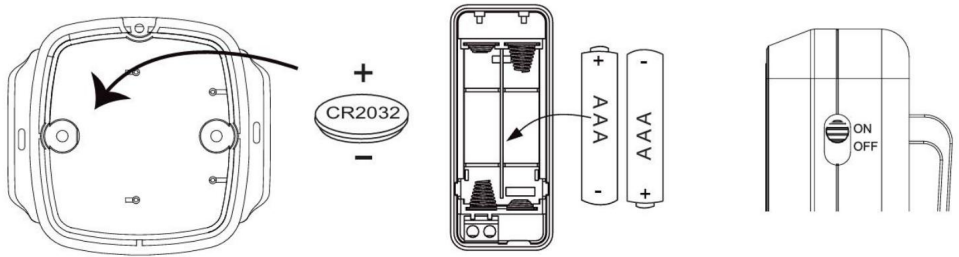

2. Systemhaupteinheit und Sensoren. Die Ruftaste (optional) wurde im Werk gepaart, das Sensordruckpolster wird flach auf das Bett oder den Rollstuhl gelegt, die mit dem Sender ausgestattete kleine Tasche wird an die Bett- oder Rollstuhlkante gehängt und die optimale Position des Druckpolsters wird entsprechend der Position des menschlichen Körpers in liegender oder sitzender Position eingestellt (es wird empfohlen, das Druckpolster flach auf die Schultern oder unter die Hüfte des menschlichen Körpers zu legen). Stellen Sie die Schalteroption NW/Einzel/Doppel des Druckpolstersensors entsprechend dem Bedarf ein (NW bedeutet, dass beide Seiten ausgeschaltet sind, Einzel stellt nur den Vorwarnbereich in der Nähe eines Endes des Senders dar, Doppel stellt den Vorwarnbereich an beiden Enden des Druckpolsters dar, wenn der menschliche Schwerkraftdruck in den Vorwarnbereich gelangt, wird die Alarmhaupteinheit sofort Alarm auslösen).

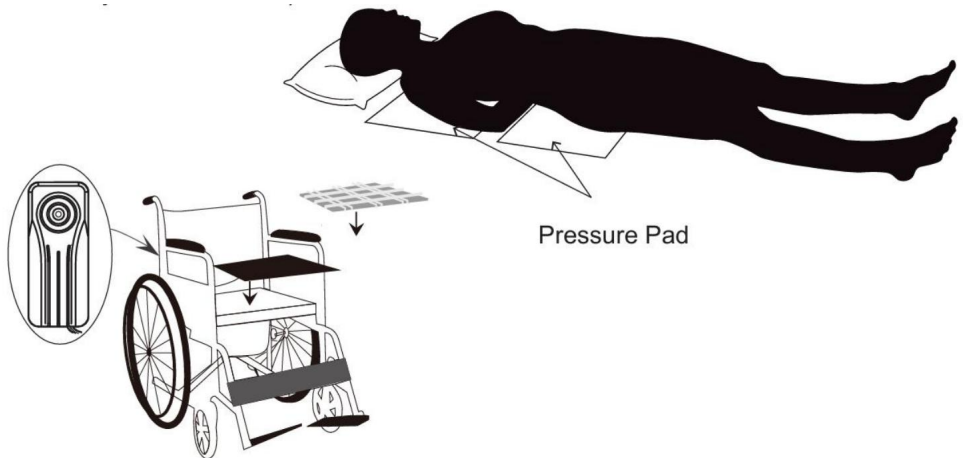

3. Verlassen Bett

Prüfung: a. simulieren den menschlichen Körper liegen oder sitzen auf dem Druckkissen und dann verlassen, die Druckkissen Sensor sendet sofort ein Signal (Modell 636 Druckkissen)

Sensorverzögerung 3 Sekunden), aktiviert den Alarm mit einem akustischen Alarm oder einer Vibration während

Die Sensorfläche der Sensor-LED leuchtet (dauerhaft an).

Drücken Sie die

Drücken Sie die Reset-Taste zweimal, um den aktuellen Alarm zu löschen. Das Hauptgerät wechselt dann in den

wieder in den Betriebsbereitschaftszustand versetzt. Die Funkreichweite zwischen Alarmzentrale

Die Entfernung zwischen der Druckeinheit und dem Druckpolstersensor beträgt ca. 40 bis 50 Meter.

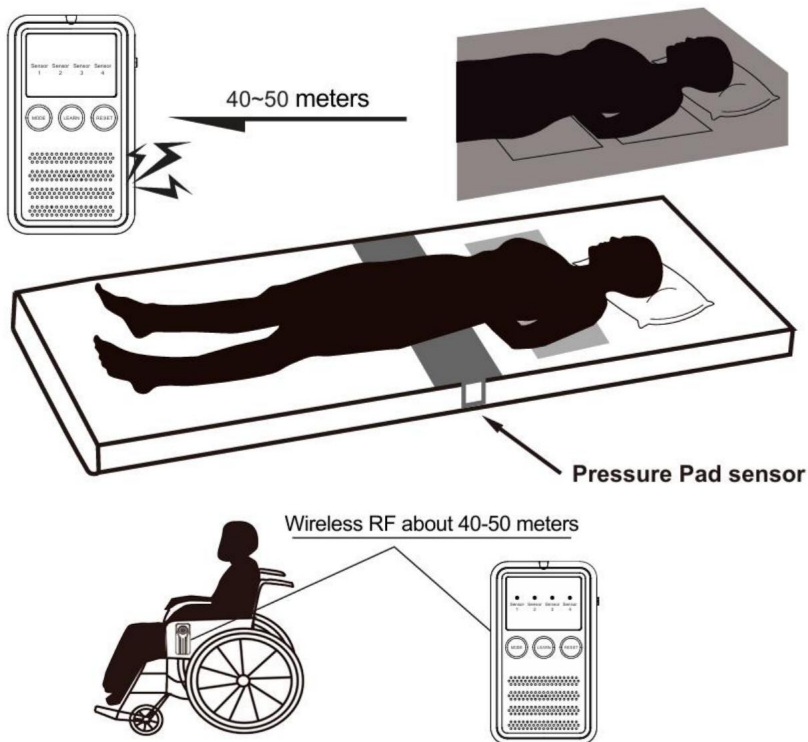

b. Vorwarntest (für 636): Der simulierte menschliche Körper liegt auf dem Druck Pad seitlich oder bewegt sich in den Warnbereich an beiden Enden des Druckpolsters auf die Bettkante gelegt. In diesem Fall erkennt der Druckpolstersensor dass der menschliche Körper aus dem Bett fallen wird in Gefahr, und sofort sendet ein Signal zur Aktivierung der Alarmzentrale, um Familienmitglieder oder Pflegekräfte, um die Bettposition des Pflegebedürftigen an den sicheren Bereich anzupassen Mitte des Bettes.

c. Notruftest: Drücken Sie die Anruftaste und aktivieren Sie den Alarmhost

Fordern Sie Familienmitglieder oder Betreuer auf, zu helfen.

4. Alarmmodus/Lautstärkeeinstellung: Tippen Sie wiederholt auf die Taste MODE, um den Modus einzustellen

und die gewünschte Lautstärke, hohe Lautstärke + Vibration/niedrige Lautstärke + Vibration/nur Vibrationsmodus.

5. Lerncode-Kopplung und -Löschung a. Das

Produkt hat den Lerncode bei Auslieferung gekoppelt. Wenn Sie den Kopplungsbereich des SENSORS ändern oder die Kopplungsnutzung erhöhen möchten (1 Haupteinheit kann mit 4 Sensoren gekoppelt werden), drücken Sie die LEARN-Taste einige Sekunden lang, um in den Kopplungsmodus zu wechseln. Die SENSOR 1-LED blinkt und zeigt damit an, dass der Bereich gekoppelt werden kann. Lösen Sie den zu koppelnden SENSOR aus (mit dem Drucktasensensor können Sie mit der Handfläche auf das Druckastenfeld drücken und dann die Handfläche loslassen, und mit der CALL-Taste können Sie die CALL-Taste drücken) und hören Sie den Bi-Ton der Haupteinheit. SENSOR 1: Wenn die LED lange leuchtet, war die Kopplung erfolgreich. Wenn beispielsweise die SENSOR 1-LED lange leuchtet, zeigt dies an, dass in dem Bereich eine Kopplung stattfindet. Tippen Sie auf die LEARN-Taste, um den Kopplungsbereich SENSOR 1-4 auszuwählen, und wiederholen Sie den Kopplungsvorgang für SENSOR 1 zum Koppeln. Drücken Sie die RESET-Taste oder führen Sie 30 Sekunden lang keine Operation aus, um den Lerncode-Kopplungsmodus zu verlassen. b. Löschen Sie die SENSOR-Kopplung. Drücken Sie gleichzeitig die MODE+RESET-Taste 5 Sekunden lang, um in den Löschmodus zu wechseln. Die SENSOR 1-LED leuchtet auf. lang. an (drücken Sie die LEARN-Taste, um die vorhandenen SENSOR 1-4 zum Löschen erneut auszuwählen) und halten Sie die LEARN-Taste 3 Sekunden lang gedrückt, um die Paarung im Bereich SENSOR 1 zu löschen. Das Blinken der SENSOR 1-LED zeigt an, dass SENSOR 1 erfolgreich gelöscht wurde. SENSOR 2-4 können den SENSOR 1-Vorgang wiederholen. Drücken Sie die RESET-Taste oder führen Sie 30 Sekunden lang keine Operation aus, um den Löschmodus abzubrechen Modus.

VORSICHT

1. Das Oberflächenmaterial des Druckpolsters ist PVC. Bitte vermeiden Sie bei der Verwendung direkten Kontakt mit der menschlichen Haut. Sie können das Druckpolster unter das Bettlaken oder ein dünnes Kissen legen und testen, ob es normal funktioniert.
2. Alarm-Haupteinheit. Die rote LED zeigt an, wenn die Batterie des Drucksensors schwach ist, und das LED-Licht wird dunkler, wenn die Knopfzelle schwach ist. Bitte ersetzen Sie die Batterie rechtzeitig, um einen normalen Gebrauch zu gewährleisten.
3. Wenn das Produkt längere Zeit nicht verwendet wird, nehmen Sie bitte die Batterie heraus, um ein Auslaufen der Batterie und eine Beschädigung des Geräts zu vermeiden.

4. Dieses Produkt ist ein elektronisches Sicherheitshilfsprodukt, und Benutzer müssen bestätigen die notwendige Zuverlässigkeit entsprechend den Gebrauchseigenschaften.

5. Wenn Sie während der Verwendung des Produkts Fragen haben, wenden Sie sich bitte an lokaler Händler.

PRODUKTPARAMETER

Modell	Kissengröße	Dicke	Farbe
636	10*35 Zoll + 14*14 Zoll	0,2 Zoll	Weiß+Schwarz
636S	10*35 Zoll	0,2 Zoll	Weiß

RICHTIG ENTSORGT



Dieses Produkt unterliegt den Bestimmungen der europäischen Richtlinie 2012/19/EU. Das Symbol einer durchgestrichenen Mülltonne zeigt an, dass

Das Produkt erfordert in der Europäischen Union eine getrennte Müllentsorgung.

Dies gilt für das Produkt und sämtliches Zubehör, das mit diesem Symbol gekennzeichnet ist.

Als solche gekennzeichnete Produkte dürfen nicht mit dem normalen Hausmüll entsorgt werden, sondern müssen zu einer Sammelstelle für das Recycling von elektrischen und elektronischen Geräten gebracht werden.

FCC-INFORMATIONEN

ACHTUNG: Änderungen oder Modifikationen, die nicht ausdrücklich von der verantwortlichen Partei genehmigt wurden

Die Nichteinhaltung der Vorschriften kann zum Erlöschen der Berechtigung des Benutzers zum Betrieb des Geräts führen!

Dieses Gerät entspricht Teil 15 der FCC-Bestimmungen. Der Betrieb unterliegt den

die folgenden zwei Bedingungen:

- 1) Dieses Produkt kann schädliche Störungen verursachen.
- 2) Dieses Produkt muss alle empfangenen Störungen akzeptieren, einschließlich Störungen, die kann zu unerwünschtem Betrieb führen.

ACHTUNG: Änderungen oder Modifikationen an diesem Produkt, die nicht ausdrücklich von

Die für die Einhaltung verantwortliche Partei kann die Berechtigung des Benutzers zum Betrieb des Produkt.

Hinweis: Dieses Produkt wurde getestet und entspricht den Grenzwerten für eine

Digitales Gerät der Klasse B gemäß Teil 15 der FCC-Bestimmungen. Diese Grenzwerte sind wurde entwickelt, um einen angemessenen Schutz gegen schädliche Störungen in einem Installation im Wohnbereich.

Dieses Produkt erzeugt, verwendet und kann Hochfrequenzenergie ausstrahlen.

nicht gemäß den Anweisungen installiert und verwendet wird, kann dies zu

Störungen des Funkverkehrs. Es gibt jedoch keine Garantie dafür, dass

Störungen treten bei einer bestimmten Installation nicht auf. Wenn dieses Produkt dennoch Störungen verursacht, schädliche Störungen des Radio- oder Fernsehempfangs, die festgestellt werden können durch

Nach dem Aus- und Einschalten des Produkts wird dem Benutzer empfohlen, das Problem zu beheben.

Störungen durch eine oder mehrere der folgenden Maßnahmen.

- Empfangsantenne neu ausrichten oder verlegen.
- Vergrößern Sie den Abstand zwischen Produkt und Empfänger.
- Schließen Sie das Produkt an eine Steckdose eines anderen Stromkreises an als den, an den das Empfänger ist angeschlossen.
- Wenden Sie sich an den Händler oder einen erfahrenen Radio-/Fernsehtechniker.

Hersteller: Shanghaimuxinmuyeyouxiangongsi

Adresse: Shuangchenglu 803nong11hao1602A-1609shi, Baoshanqu, Shanghai
200000 CN.

Nach AUS importiert: SIHAO PTY LTD. 1 ROKEVA STREETEASTWOOD NSW 2122
Australien

Importiert in die USA: Sanven Technology Ltd. Suite 250, 9166 Anaheim Place,
Rancho Cucamonga, CA 91730



YH CONSULTING LIMITED.

C/O YH Consulting Limited Office 147,
Centurion House, London Road,
Staines-upon-Thames, Surrey, TW18 4AX

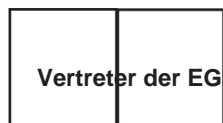

E-CrossStu GmbH

Mainzer Landstr.69,
60329 Frankfurt am Main.

VEVOR®

TOUGH TOOLS, HALF PRICE

Technischer Support und E-Garantie-Zertifikat

www.vevor.com/support

VEVOR[®]

TOUGH TOOLS, HALF PRICE

Supporto tecnico e certificato di garanzia elettronica www.vevor.com/support

Tappetini autunnali

Modello: 636, 636S

Continuiamo a impegnarci per fornirvi strumenti a prezzi competitivi.

"Risparmia la metà", "Metà prezzo" o altre espressioni simili utilizzate solo da noi rappresenta una stima dei risparmi che potresti ottenere acquistando determinati strumenti con noi rispetto ai grandi marchi top e non significa necessariamente coprire tutte le categorie di utensili da noi offerti. Vi ricordiamo cortesemente di verificare attentamente quando effettui un ordine con noi se stai effettivamente risparmiando La metà rispetto ai marchi più importanti.

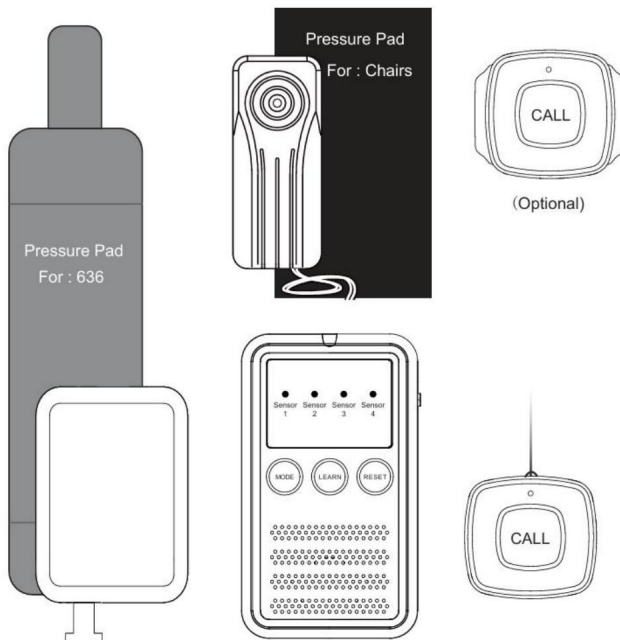

HAI BISOGNO DI AIUTO? CONTATTACI!

Hai domande sui prodotti? Hai bisogno di supporto tecnico? Non esitare a contattarci:

Supporto tecnico e certificato di garanzia elettronica

www.vevor.com/support

Questa è l'istruzione originale, si prega di leggere attentamente tutte le istruzioni del manuale prima di utilizzare. VEVOR si riserva una chiara interpretazione del nostro manuale utente. L'aspetto del prodotto sarà soggetto al prodotto ricevuto. Vi preghiamo di perdonarci se non vi informeremo di nuovo se ci sono aggiornamenti tecnologici o software sul nostro prodotto.



Attenzione: per ridurre il rischio di lesioni, l'utente deve leggere attentamente le istruzioni per l'uso. attentamente il manuale di istruzioni.

CARATTERISTICHE

1. Grazie per aver utilizzato il sistema di preallarme wireless per la suddivisione in zone della nostra azienda. Si prega di leggere attentamente il manuale utente al primo utilizzo e di conservarlo per il futuro riferimento.
2. L'unità di sistema è di piccole dimensioni e facile da usare, con molteplici funzioni come come avviso sonoro e luminoso/promemoria tramite vibrazione/aiuto di emergenza SOS, letto allarme/avviso di prossimità al letto, ecc., che può essere applicato agli anziani o alle persone con difficoltà motorie in casa, nelle case di cura, negli ospedali e in altri luoghi. Assistenza per sedia a rotelle.
3. Unità di sistema Batteria AA*2/sensore del cuscinetto di pressione Batteria CR2477*2/Emergenza pulsante CR2032*1 Funzionamento a batteria, basso consumo energetico, tempo di standby fino a fino a un anno, con funzione di promemoria di batteria scarica.
4. Unità principale di allarme del sistema: volume alto + vibrazione / volume basso + vibrazione / solo vibrazione, sono opzionali più modalità, premere il tasto MODE per impostare modalità di cui hai bisogno.

COMPONENTI

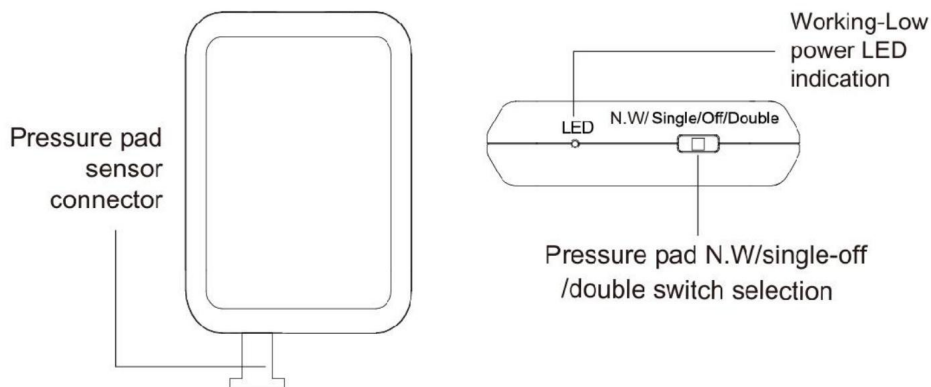

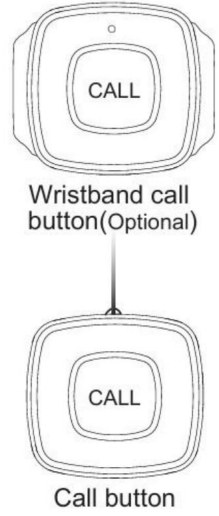
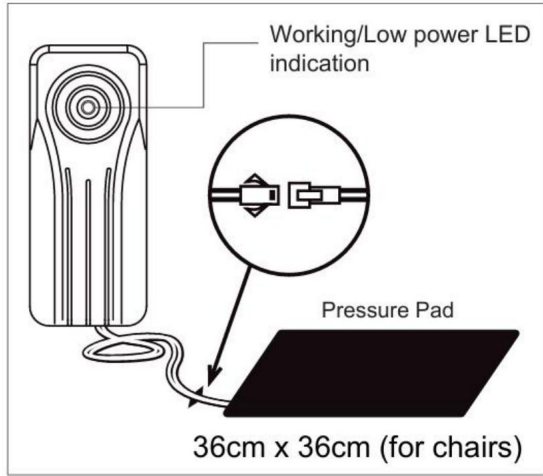
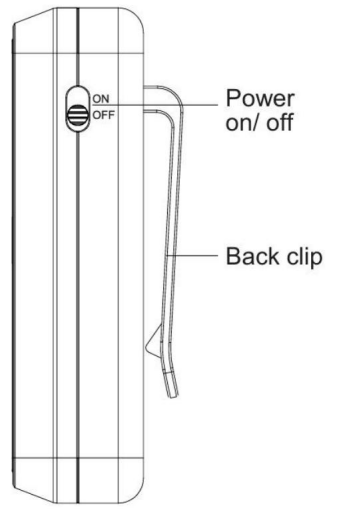
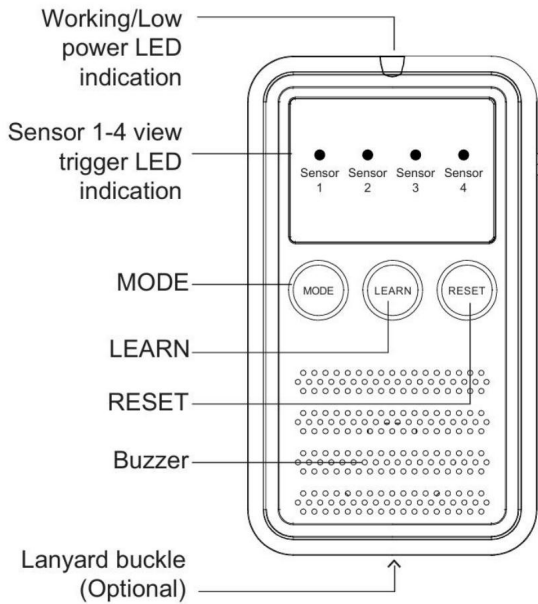

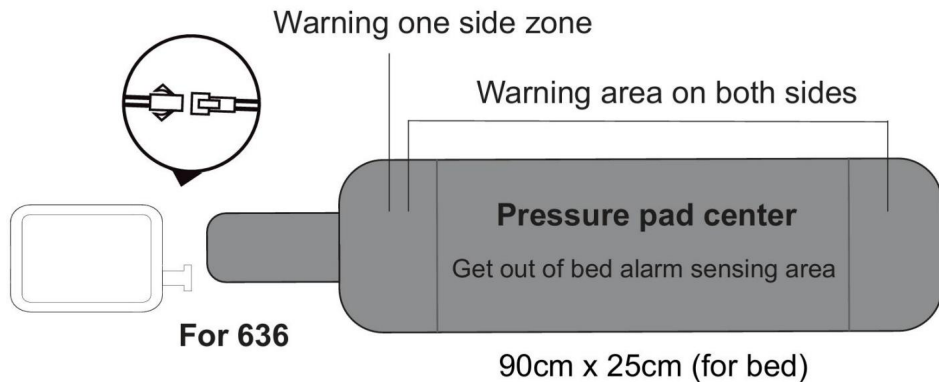

INSTALLARE E UTILIZZARE

1. Avviare l'unità principale del sistema. Trasmettere il sensore. Coperchio della batteria del pulsante di chiamata, caricare il batteria secondo il segno di polarità +/- della batteria, (Nota: la batteria alcalina AA*2 è adatto per l'unità principale dell'allarme, AAA * 2 pezzi per il piccolo trasmettitore 636S, CR2477 * 2 la batteria è adatta per il sensore del cuscinetto di pressione, la batteria CR2032*1 è adatta per Pulsante di chiamata), l'interruttore di accensione/spengimento dell'unità principale si trova sul sensore , Imposta trasmissione sul lato destro, opzione interruttore singolo/doppio, a seconda delle esigenze.

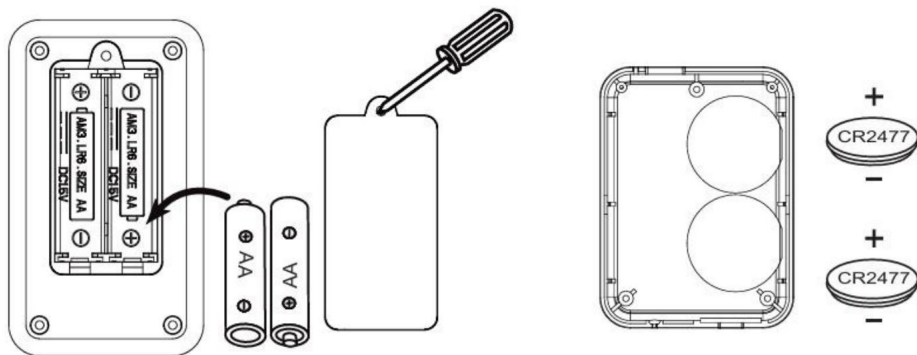

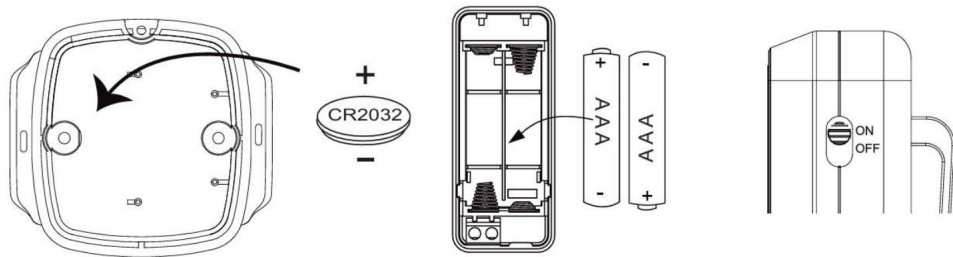

2. Unità principale del sistema e sensori. Il pulsante di chiamata (opzionale) è stato abbinato in fabbrica, il sensore di pressione è posizionato piatto sul letto o sulla sedia a rotelle, la piccola borsa dotata di trasmettitore è appesa al bordo del letto o della sedia a rotelle e la posizione ottimale del sensore di pressione è regolata in base alla posizione del corpo umano sdraiato o seduto (si consiglia di posizionare il sensore di pressione in piano sulle spalle o sotto l'anca del corpo umano). Impostare l'opzione dell'interruttore NW/Singolo/Doppio del sensore del sensore di pressione in base alle esigenze di utilizzo (NW indica che entrambi i lati sono spenti, Singolo rappresenta solo l'area di preallarme vicino a un'estremità del trasmettitore, Doppio rappresenta l'area di preallarme su entrambe le estremità del sensore di pressione, quando la pressione di gravità umana è posizionata nell'area di preallarme, l'unità principale dell'allarme emetterà immediatamente un allarme).

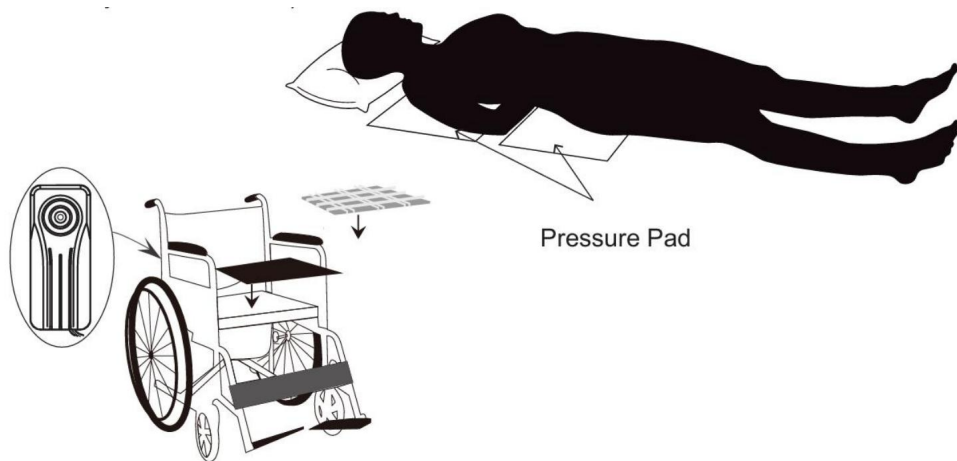

3. Lasciare il test del letto:

a. simulare il corpo umano sdraiato o seduto sul cuscinetto di pressione e quindi allontanarsi, il sensore del cuscinetto di pressione invia immediatamente un segnale (cuscinetto di pressione modello 636

ritardo del sensore 3 secondi), attiva l'allarme per suonare l'allarme o la vibrazione mentre l'area del sensore del LED del sensore si illumina (continua all'infinito). Premere il
Premere due volte il tasto Reset per rilasciare l'allarme corrente e l'unità principale entra in modalità di nuovo in standby. La distanza wireless tra l'allarme principale
unità e il sensore del cuscinetto di pressione è di circa 40-50 metri.

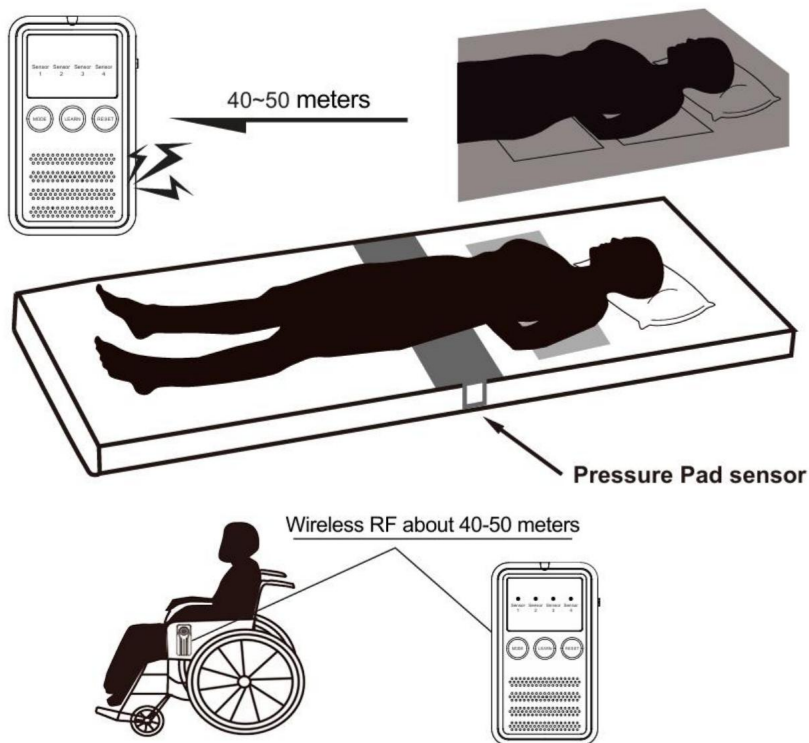

- b. Test di preallarme (per 636): il corpo umano simulato giace sulla pressione il tampone si sposta lateralmente o si sposta nell'area di avvertimento su entrambe le estremità del tampone di pressione posizionato sul bordo del letto. In tal caso, il sensore del cuscinetto di pressione rileva che il corpo umano cadendo dal letto è in pericolo, e immediatamente invia un segnale per attivare l'unità principale dell'allarme per avvisare i familiari o gli assistenti devono regolare la posizione del letto dell'assistito in un'area sicura centro del letto.
- c. Test di CHIAMATA di emergenza: premere il pulsante di chiamata e attivare l'host di allarme sollecitare l'aiuto dei familiari o degli assistenti.
4. Impostazione modalità/volume sveglia: toccare ripetutamente il tasto MODE per impostare la modalità

e il volume desiderato, volume alto + vibrazione/volume basso + vibrazione/solo modalità vibrazione.

5. Apprendi associazione e cancellazione del

codice a. Il prodotto ha un codice di apprendimento associato quando ha lasciato la fabbrica, se è necessario modificare l'area di associazione del SENSORE o aumentare l'uso dell'associazione (1 unità principale può essere associata a 4 sensori), premere a lungo il tasto LEARN per secondi per accedere alla modalità di associazione, il LED del SENSORE 1 lampeggia, indicando che l'area può essere associata. Attivare il SENSORE da associare (il sensore del pad di pressione può premere il pad di pressione con il palmo e quindi allentare il palmo e il pulsante CALL può premere il tasto CALL) e ascoltare il suono Bi dell'unità principale. SENSORE 1 Se il LED è acceso a lungo, l'associazione è riuscita. Ad esempio, se il LED del SENSORE 1 è acceso a lungo, indica che c'è un'associazione nell'area. Toccare il tasto LEARN per selezionare l'area di associazione del SENSORE 1-4 e ripetere l'operazione di associazione del SENSORE 1 per l'associazione. Premere il tasto RESET o nessuna operazione per 30 secondi per uscire dalla modalità di associazione del codice di apprendimento. b. Eliminare l'associazione SENSOR. Allo stesso tempo, premere il tasto MODE+RESET per 5 secondi per entrare nella modalità di eliminazione e il LED SENSOR 1 si accenderà

long. on (premere il tasto LEARN per riciclare selezionare il SENSORE 1-4 esistente per l'eliminazione) e tenere premuto il tasto LEARN per 3 secondi per eliminare l'associazione nell'area SENSORE 1. Il LED SENSORE 1 lampeggiante indica che il SENSORE 1 è stato eliminato correttamente. I SENSORI 2-4 possono ripetere l'operazione SENSORE 1. Premere il tasto RESET o non eseguire alcuna operazione per 30 secondi per uscire dall'eliminazione modalità.

ATTENZIONE

1. Il materiale della superficie del cuscinetto di pressione è PVC. Si prega di non toccare direttamente la pelle umana quando lo si utilizza. È possibile posizionare il cuscinetto di pressione sotto il lenzuolo o un cuscino sottile e verificare se funziona normalmente.
2. Unità principale di allarme. L'indicazione LED rossa indica che la batteria del sensore del cuscinetto a pressione è scarica, mentre la luce LED si attenua quando la batteria del pulsante è scarica. Sostituire la batteria in tempo per garantire un uso normale.
3. Se il prodotto non viene utilizzato per un lungo periodo, rimuovere la batteria per evitare perdite e danni al dispositivo.

4. Questo prodotto è un prodotto ausiliario di sicurezza elettronico e gli utenti devono confermare l'affidabilità necessaria in base alle proprietà di utilizzo.

5. In caso di domande durante l'utilizzo del prodotto, contattare distributore locale.

PARAMETRI DEL PRODOTTO

Modello	Dimensioni del cuscino	spessore	colore
636	10*35 pollici+14*14 pollici	0,2 pollici	Bianco+nero
636S	10 * 35 pollici	0,2 pollici	Bianco

SMALTIMENTO CORRETTO



Questo prodotto è soggetto alle disposizioni della Direttiva europea 2012/19/UE.

UE. Il simbolo raffigurante un bidone della spazzatura barrato indica che t

Il prodotto richiede la raccolta differenziata dei rifiuti nell'Unione Europea.

Ciò vale per il prodotto e tutti gli accessori contrassegnati con questo simbolo.

I prodotti contrassegnati come tali non possono essere smaltiti con i normali rifiuti domestici, ma devono essere portati in un punto di raccolta per il riciclaggio di apparecchiature elettriche ed elettroniche.

INFORMAZIONI FCC

ATTENZIONE: Cambiamenti o modifiche non espressamente approvati dalla parte responsabile conformità potrebbe invalidare il diritto dell'utente a utilizzare l'apparecchiatura!

Questo dispositivo è conforme alla Parte 15 delle Norme FCC. Il funzionamento è soggetto a seguendo due condizioni:

- 1) Questo prodotto può causare interferenze dannose.
- 2) Questo prodotto deve accettare qualsiasi interferenza ricevuta, comprese le interferenze che potrebbe causare un funzionamento indesiderato.

ATTENZIONE: Cambiamenti o modifiche a questo prodotto non espressamente approvati da la parte responsabile della conformità potrebbe annullare l'autorità dell'utente di utilizzare il prodotto.

Nota: questo prodotto è stato testato e ritenuto conforme ai limiti per un

Dispositivo digitale di classe B ai sensi della Parte 15 delle Norme FCC. Questi limiti sono progettato per fornire una protezione ragionevole contro interferenze dannose in un installazione residenziale.

Questo prodotto genera, utilizza e può irradiare energia a radiofrequenza e, se non installato e utilizzato in conformità alle istruzioni, può causare danni interferenza alle comunicazioni radio. Tuttavia, non vi è alcuna garanzia che interferenze non si verificheranno in una particolare installazione. Se questo prodotto causa interferenze dannose alla ricezione radiofonica o televisiva, che possono essere determinate da spegnendo e riaccendendo il prodotto, si incoraggia l'utente a provare a correggere l'interferenza mediante una o più delle seguenti misure.

- Riorientare o riposizionare l'antenna ricevente.
- Aumentare la distanza tra il prodotto e il ricevitore.
- Collegare il prodotto a una presa di corrente su un circuito diverso da quello a cui è collegato il ricevitore è collegato.
- Per assistenza, consultare il rivenditore o un tecnico radio/TV esperto.

Produttore: Shanghaimuxinmuyeyouxiangongsi

Indirizzo: Shuangchenglu 803nong11hao1602A-1609shi, baoshanqu, shanghai
200000 NC.

Importato in AUS: SIHAO PTY LTD. 1 ROKEVA STREETEASTWOOD NSW 2122
Australia

Importato negli USA: Sanven Technology Ltd. Suite 250, 9166 Anaheim
Place, Rancho Cucamonga, CA 91730



CONSULENZA YH LIMITATA.

C/O YH Consulting Limited Ufficio 147,
Centurion House, London Road,
Staines-upon-Thames, Surrey, TW18 4AX

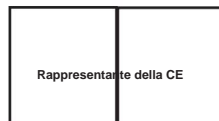

E-CrossStu GmbH

Mainzer Landstr.69,
60329 Francoforte sul Meno.

VEVOR®

TOUGH TOOLS, HALF PRICE

Supporto tecnico e certificato di garanzia elettronica

www.vevor.com/support

VEVOR[®]

TOUGH TOOLS, HALF PRICE

Soporte técnico y certificado de garantía electrónica www.vevor.com/support

Esterillas de otoño

Modelo: 636,636S

Seguimos comprometidos a brindarle herramientas a precios competitivos.

"Ahorra la mitad", "mitad de precio" o cualquier otra expresión similar utilizada únicamente por nosotros

Representa una estimación de los ahorros que podría obtener al comprar ciertas herramientas.

con nosotros en comparación con las principales marcas líderes y no significa necesariamente cubrir

Todas las categorías de herramientas que ofrecemos. Le recordamos que debe verificarlas cuidadosamente.

Cuando realiza un pedido con nosotros, si realmente está ahorrando

La mitad en comparación con las principales marcas.

VEVOR®

TOUGH TOOLS, HALF PRICE

Esterillas de otoño

Manual de instrucciones

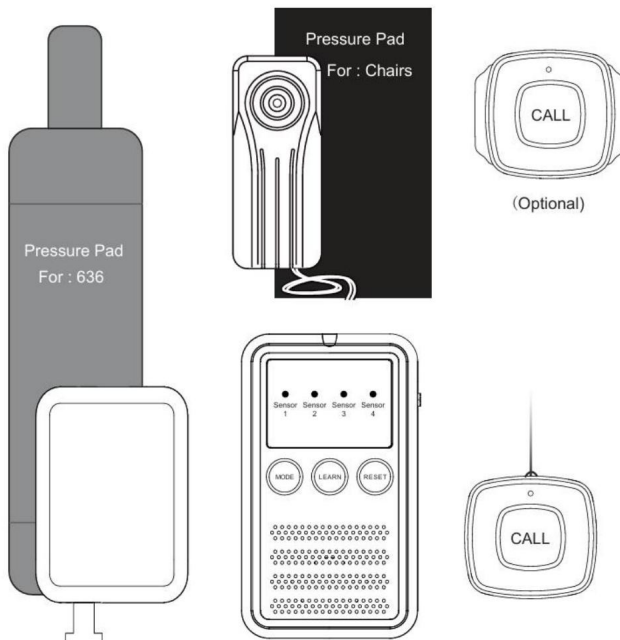

¿NECESITA AYUDA? ¡CONTÁCTENOS!

¿Tiene preguntas sobre el producto? ¿Necesita asistencia técnica? No dude en ponerse en contacto con nosotros:

Soporte técnico y certificado de garantía electrónica www.vevor.com/

support

Estas son las instrucciones originales, lea atentamente todas las instrucciones del manual antes de utilizar el producto. VEVOR se reserva una interpretación clara de nuestro manual de usuario. La apariencia del producto estará sujeta al producto que recibió. Perdónenos por no informarle nuevamente si hay actualizaciones de tecnología o software en nuestro producto.



Advertencia: Para reducir el riesgo de lesiones, el usuario debe leer las
Lea atentamente el manual de instrucciones.

CARACTERÍSTICAS

1. Gracias por utilizar el sistema de prealarma de zonificación fuera de cama inalámbrico de nuestra empresa.
Lea atentamente el manual del usuario antes de usarlo por primera vez y consérvelo para futuras ocasiones.
referencia.
2. La unidad del sistema es de tamaño pequeño y fácil de usar, con múltiples funciones como
como advertencia de sonido y luz/recordatorio de vibración/ayuda de emergencia SOS, cama
Alarma/advertencia de proximidad a la cama, etc., que se puede aplicar a personas mayores o personas
con dificultades de movilidad en domicilios, residencias de ancianos, hospitales y otros lugares.
Asistencia en silla de ruedas.
3. Unidad del sistema Batería AA*2/sensor de almohadilla de presión Batería CR2477*2/Emergencia
Botón CR2032*1 Funcionamiento con batería, bajo consumo de energía, tiempo de espera de hasta
hasta un año, con función de recordatorio de bajo consumo.
4. Unidad principal de alarma del sistema: Volumen alto + vibración / volumen bajo + vibración /
Solo vibración, los modos múltiples son opcionales, presione la tecla MODE para configurar
modo que necesitas.

COMPONENTES

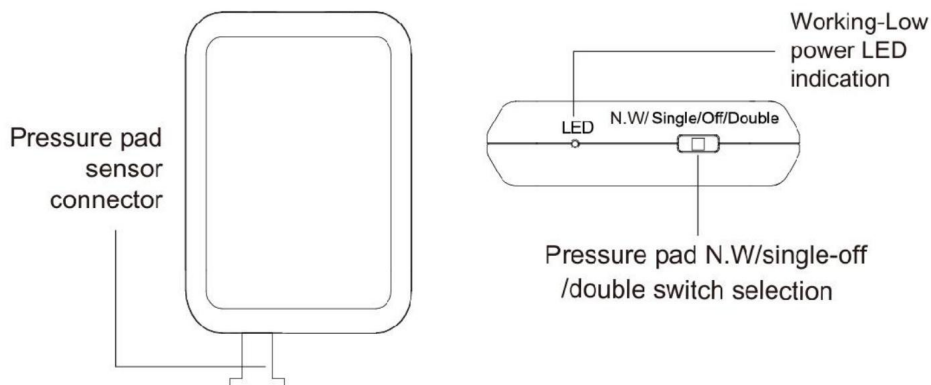

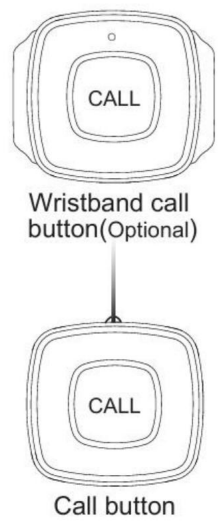
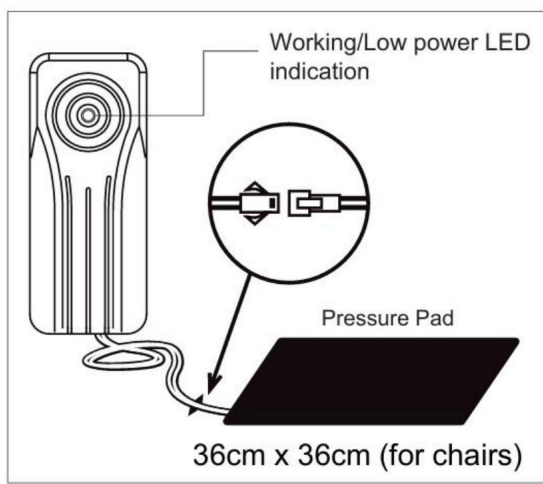
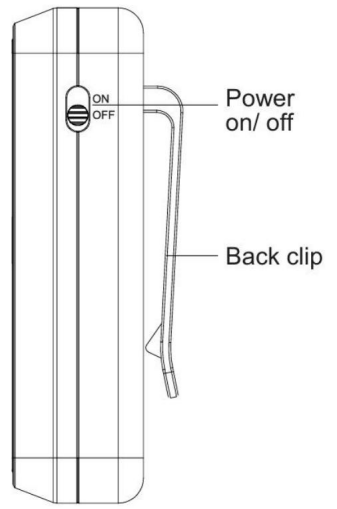
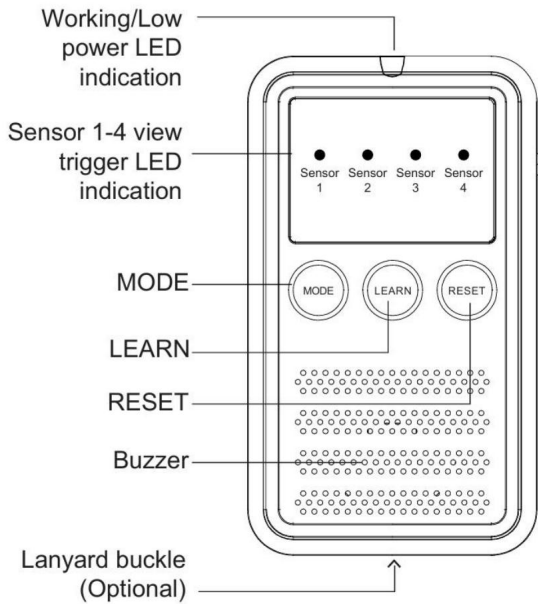

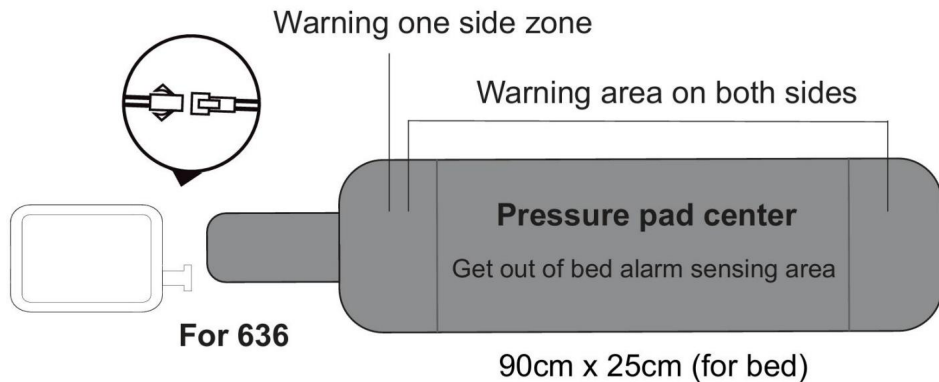

INSTALAR Y UTILIZAR

1. Encienda la unidad principal del sistema. Transmita el sensor. Coloque la tapa de la batería del botón de llamada.

batería de acuerdo con la marca de polaridad +/- de la batería (Nota: Se requieren 2 pilas alcalinas AA).

Adecuado para la unidad principal de alarma, AAA * 2 piezas para transmisor pequeño 636S, CR2477 * 2

La batería es adecuada para el sensor de la almohadilla de presión, la batería CR2032*1 es adecuada para el

Botón de llamada), el interruptor de ENCENDIDO/APAGADO de la unidad principal está en el sensor , Establecer transmisión del lado derecho. Opción de interruptor simple/doble según sea necesario.

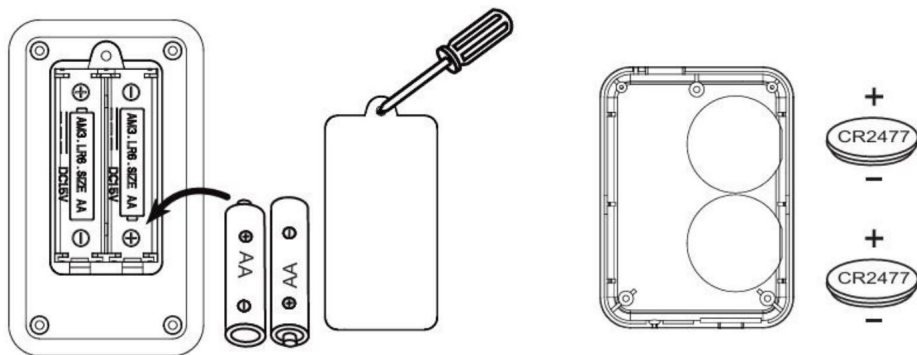

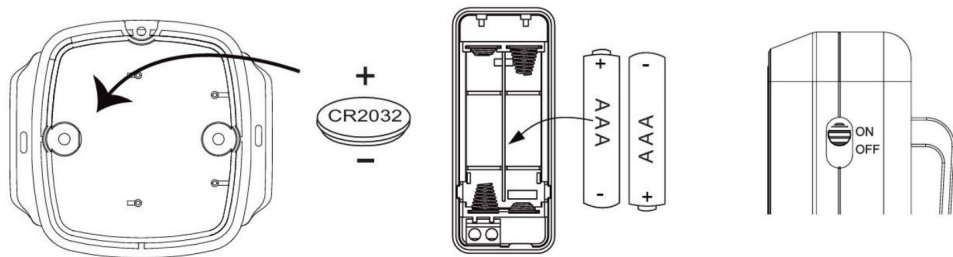

2. Unidad principal del sistema y sensores. El botón de llamada (opcional) se ha emparejado en la fábrica, la almohadilla de presión del sensor se coloca plana sobre la cama o silla de ruedas, la pequeña bolsa equipada con el transmisor se cuelga en el borde de la cama o silla de ruedas, y la posición óptima de la almohadilla de presión se ajusta de acuerdo con la posición del cuerpo humano acostado o sentado (se sugiere que la almohadilla de presión se coloque plana sobre los hombros o debajo de la cadera del cuerpo humano). Configure la opción de interruptor NW / Simple / Doble del sensor de la almohadilla de presión de acuerdo con la necesidad de uso (NW indica que ambos lados están apagados, Simple representa solo el área de preadvertencia cerca de un extremo del transmisor, Doble representa el área de preadvertencia en ambos extremos de la almohadilla de presión, cuando la presión de gravedad humana se coloca en el área de preadvertencia, la unidad principal de alarma sonará inmediatamente la alarma).

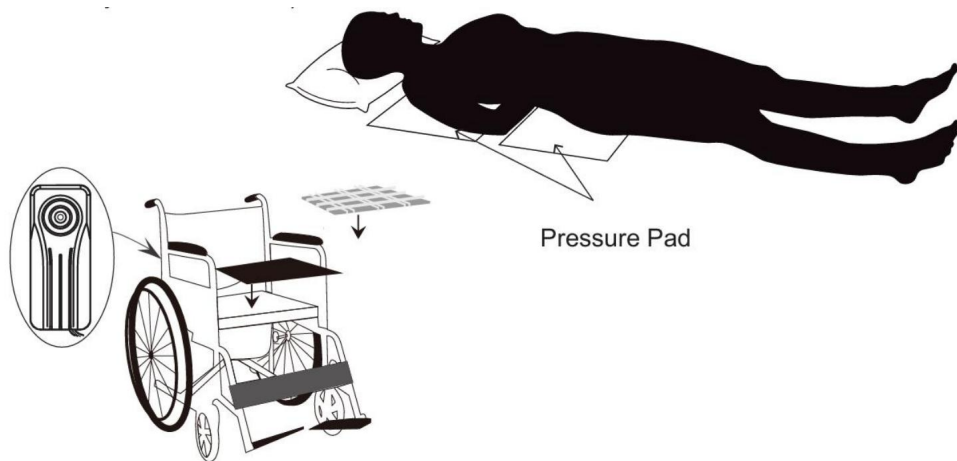

3. Prueba de abandono de

la cama: a. Simule el cuerpo humano acostado o sentado sobre la almohadilla de presión y luego déjelo, el sensor de la almohadilla de presión envía inmediatamente una señal (almohadilla de presión modelo 636)

Retardo del sensor de 3 segundos), activa la alarma para que suene o vibre mientras

El área del sensor LED se ilumina (permanece encendido para siempre).

Presione el

Presione la tecla de reinicio dos veces para liberar la alarma actual y la unidad principal ingresa al modo de reinicio.

El estado de espera de funcionamiento se ha restablecido. La distancia inalámbrica entre la alarma principal

La unidad y el sensor de la almohadilla de presión están a unos 40 a 50 metros.

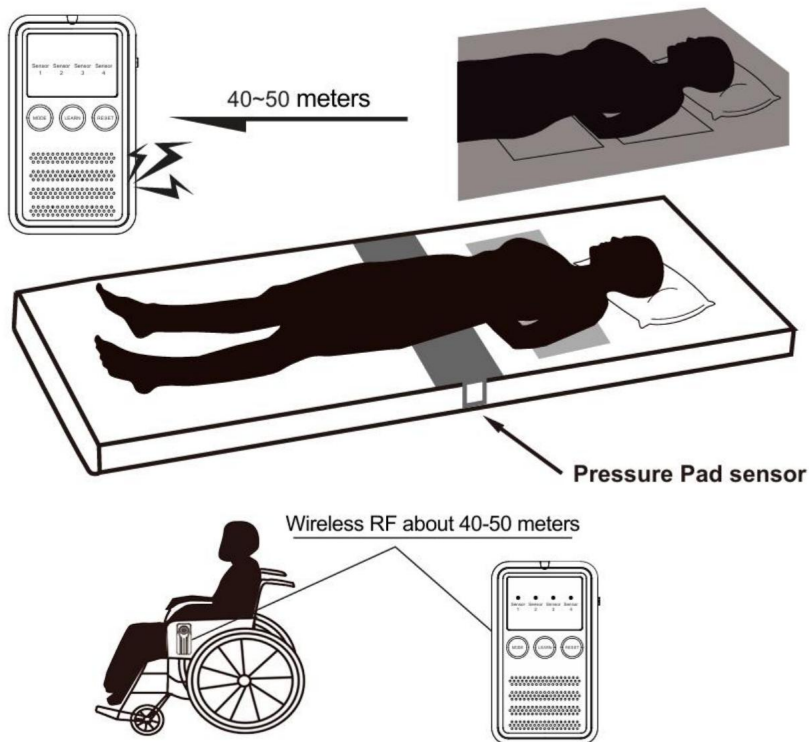

b. Prueba de preaviso (para 636): El cuerpo humano simulado se encuentra sobre la superficie de presión.

La almohadilla se mueve lateralmente o se mueve hacia el área de advertencia en ambos extremos de la almohadilla de presión.

colocado en el borde de la cama. En ese caso, el sensor de la almohadilla de presión detecta

que el cuerpo humano se caiga de la cama está en peligro, y de inmediato

envía una señal para activar la unidad principal de alarma para avisar a los miembros de la familia o

Los cuidadores deben ajustar la posición de la cama del cuidador a una zona segura.

centro de la cama.

c. Prueba de LLAMADA de emergencia: presione el botón de llamada y active el host de alarma

Incite a los familiares o cuidadores a ayudar.

4. Modo de alarma/configuración de volumen: toque la tecla MODE repetidamente para configurar el modo

y el volumen que desee, volumen alto + vibración/volumen bajo + vibración/solo modo vibración.

5. Aprendizaje de emparejamiento y eliminación

de código a. El producto tiene código de aprendizaje emparejado cuando sale de fábrica, si necesita cambiar el área de emparejamiento del SENSOR o aumentar el uso de emparejamiento (1 unidad principal se puede emparejar con 4 sensores), mantenga presionada la tecla LEARN durante segundos para ingresar al modo de emparejamiento, el LED del SENSOR 1 parpadea, lo que indica que el área se puede emparejar. Active el SENSOR que se emparejará (el SENSOR de almohadilla de presión puede presionar la almohadilla de presión con la palma y luego soltar la palma, y el botón CALL puede presionar la tecla CALL) y escuche el sonido Bi de la unidad principal. SENSOR 1 Si el LED está encendido durante mucho tiempo, el emparejamiento es exitoso. Por ejemplo, si el LED del SENSOR 1 está encendido durante mucho tiempo, indica que hay emparejamiento en el área. Toque la tecla LEARN para seleccionar el área de emparejamiento del SENSOR 1-4 y repita la operación de emparejamiento del SENSOR 1 para el emparejamiento. Presione la tecla RESET o no realice ninguna operación durante 30 segundos para salir del modo de

emparejamiento de código de aprendizaje. b. Elimine el emparejamiento del SENSOR. Al mismo tiempo, presione la tecla MODE+RESET durante 5 segundos para ingresar al modo de eliminación. El LED del SENSOR 1 se enciende por un largo tiempo (presione la tecla LEARN para reciclar y seleccionar el SENSOR 1-4 existente para eliminarlo), y mantenga presionada la tecla LEARN durante 3 segundos para eliminar el emparejamiento en el área del SENSOR 1. El LED del SENSOR 1 parpadeante indica que el SENSOR 1 se eliminó correctamente. El SENSOR 2-4 puede repetir la operación del SENSOR 1. Presione la tecla RESET o no realice ninguna operación durante 30 segundos para salir de la eliminación modo.

PRECAUCIONES

1. El material de la superficie de la almohadilla de presión es PVC. No la use en contacto directo con la piel humana. Puede colocar la almohadilla de presión debajo de la sábana o un cojín delgado y probar si funciona normalmente.
2. Alarma de la unidad principal. El LED rojo indica cuando la batería del sensor de la almohadilla de presión está baja y la luz LED se atenúa cuando la batería del botón está baja. Reemplace la batería a tiempo para garantizar un uso normal.
3. Si el producto no se utiliza durante un largo período, retire la batería para evitar fugas y daños al dispositivo.

4. Este producto es un producto auxiliar de seguridad electrónico y los usuarios deben confirmar La fiabilidad necesaria según las propiedades de uso.
5. Si tiene alguna pregunta durante el uso del producto, comuníquese con Distribuidor local.

PARÁMETROS DEL PRODUCTO

Modelo	Tamaño del cojín	espesor	color
636	10 x 35 pulgadas + 14 x 14 pulgadas	0,2 pulgadas	Blanco+negro
636S	10*35 pulgadas	0,2 pulgadas	Blanco

CORRECTO DISPONE



Este producto está sujeto a las disposiciones de la Directiva europea 2012/19/

UE. El símbolo que muestra un contenedor de basura tachado indica que

El producto requiere recogida selectiva de residuos en la Unión Europea.

Esto se aplica al producto y a todos los accesorios marcados con este símbolo.

Los productos marcados como tales no pueden desecharse con la basura doméstica normal, sino Deben llevarse a un punto de recogida para reciclar aparatos eléctricos y electrónicos.

INFORMACIÓN DE LA FCC

PRECAUCIÓN: Los cambios o modificaciones no aprobados expresamente por la parte responsable ¡El incumplimiento podría anular la autoridad del usuario para operar el equipo!

Este dispositivo cumple con la Parte 15 de las Normas de la FCC. Su funcionamiento está sujeto a las siguientes dos condiciones:

- 1) Este producto puede causar interferencias dañinas.
- 2) Este producto debe aceptar cualquier interferencia recibida, incluida la interferencia que Puede provocar un funcionamiento no deseado.

ADVERTENCIA: Los cambios o modificaciones a este producto no aprobados expresamente por La parte responsable del cumplimiento podría anular la autoridad del usuario para operar el producto.

Nota: Este producto ha sido probado y se ha determinado que cumple con los límites para un Dispositivo digital de clase B de conformidad con la Parte 15 de las Normas de la FCC. Estos límites son diseñado para proporcionar una protección razonable contra interferencias perjudiciales en un Instalación residencial.

Este producto genera, utiliza y puede irradiar energía de radiofrecuencia y, si no instalado y utilizado de acuerdo con las instrucciones, puede causar daños interferencias en las comunicaciones por radio. Sin embargo, no hay garantía de que No se producirán interferencias en una instalación en particular. Si este producto causa interferencia perjudicial a la recepción de radio o televisión, que puede determinarse mediante Al apagar y encender el producto, se recomienda al usuario que intente corregir el problema. interferencia mediante una o más de las siguientes medidas.

- Reorientar o reubicar la antena receptora.
- Aumentar la distancia entre el producto y el receptor.
- Conecte el producto a una toma de corriente de un circuito diferente de aquel al que está conectado. El receptor está conectado.
- Consulte al distribuidor o a un técnico de radio/TV experimentado para obtener ayuda.

Fabricante: Shanghaimuxinmuyeyouxiangongsi

Dirección: Shuangchenglu 803nong11hao1602A-1609shi, baoshanqu, shanghai
200000 MN.

Importado a Australia: SIHAO PTY LTD. 1 ROKEVA STREETEASTWOOD NSW 2122
Australia

Importado a EE. UU.: Sanven Technology Ltd. Suite 250, 9166 Anaheim Place,
Rancho Cucamonga, CA 91730

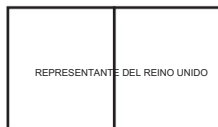

YH CONSULTING LIMITADA.

C/O YH Consulting Limited Oficina 147,
Centurion House, London Road,
Staines-upon-Thames, Surrey, TW18 4AX

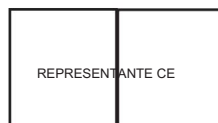

E-CrossStu GmbH

Mainzer Landstr.69,
60329 Fráncfort del Meno.

VEVOR®

TOUGH TOOLS, HALF PRICE

Soporte técnico y certificado de garantía electrónica

www.vevor.com/support

VEVOR[®]

TOUGH TOOLS, HALF PRICE

Wsparcie techniczne i certyfikat gwarancji elektronicznej www.vevor.com/support

Maty jesienne

Modele: 636, 636S

Nadal staramy się oferować Państwu narzędzia w konkurencyjnych cenach.

„Oszczędź 50%”, „Połowa ceny” lub jakiegokolwiek inne podobne wyrażenia używane wyłącznie przez nas przedstawia szacunkowe oszczędności, jakie możesz uzyskać kupując określone narzędzia z nami w porównaniu do głównych, najlepszych marek i niekoniecznie oznacza to pokrycie wszystkie kategorie narzędzi oferowanych przez nas. Uprzejmie przypominamy o dokładnym sprawdzeniu kiedy składasz u nas zamówienie, jeśli faktycznie oszczędzisz 50% w porównaniu do najlepszych marek.

VEVOR®

TOUGH TOOLS, HALF PRICE

Maty jesienne
Instrukcja obsługi

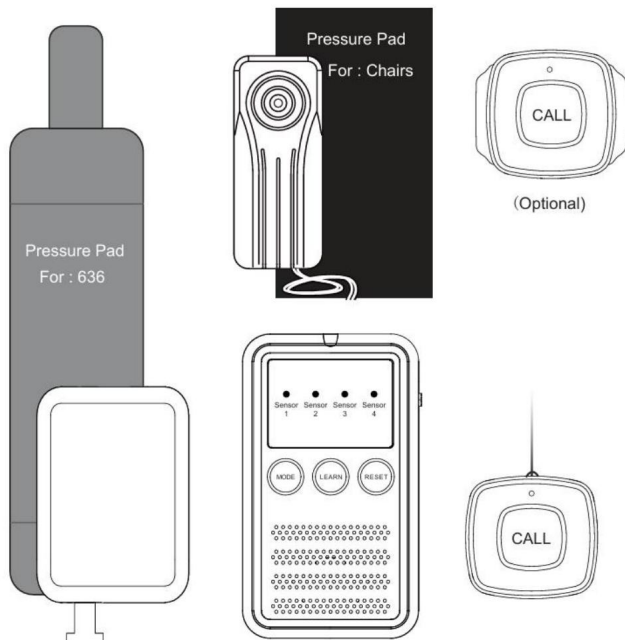

POTRZEBUJESZ POMOCY? SKONTAKTUJ SIĘ Z NAMI!

Masz pytania dotyczące produktu? Potrzebujesz wsparcia technicznego? Skontaktuj się z nami:

Wsparcie techniczne i certyfikat gwarancji elektronicznej

www.vevor.com/support

To jest oryginalna instrukcja, przed użyciem należy uważnie przeczytać wszystkie instrukcje. VEVOR zastrzega sobie jasną interpretację naszej instrukcji obsługi. Wygląd produktu będzie zależał od produktu, który otrzymałeś. Prosimy o wybaczenie, że nie poinformujemy Cię ponownie, jeśli w naszym produkcie pojawią się jakiegokolwiek aktualizacje technologiczne lub oprogramowania.



Ostrzeżenie: Aby zmniejszyć ryzyko obrażeń, użytkownik musi zapoznać się z treścią niniejszej instrukcji.

Przeczytaj uważnie instrukcję obsługi.

CECHY

1. Dziękujemy za korzystanie z bezprzewodowego systemu alarmowego naszej firmy, który ostrzega przed wyłączeniem łóżka.

Przed pierwszym użyciem należy uważnie przeczytać instrukcję obsługi i zachować ją na przyszłość. odniesienie.

2. Jednostka systemowa jest niewielka i łatwa w obsłudze, posiada wiele funkcji, takich jak: jako dźwięk kowe i świetlne ostrzeżenie/przypomnienie wibracyjne/SOS pomoc awaryjna, łóżko alarm/ostreżenie o bliskości łóżka itp., które można stosować w przypadku osób starszych lub z trudnościami w poruszaniu się w domach, domach opieki, szpitalach i innych miejscach.

Pomoc dla osób poruszających się na wózkach inwalidzkich.

3. Jednostka systemowa Bateria AA*2/czujnik podkładki naciskowej Bateria CR2477*2/awaryjna przycisk CR2032*1 Działanie baterii, niskie zużycie energii, czas czuwania do do jednego roku, z funkcją przypomnienia o niskim poziomie energii.

4. Jednostka główna alarmu systemowego: Wysoka głośność + wibracje / niska głośność + wibracje / tylko wibracje, opcjonalnie dostępne są różne tryby, naciśnij przycisk MODE, aby ustawić tryb, którego potrzebujesz.

SKŁADNIKI

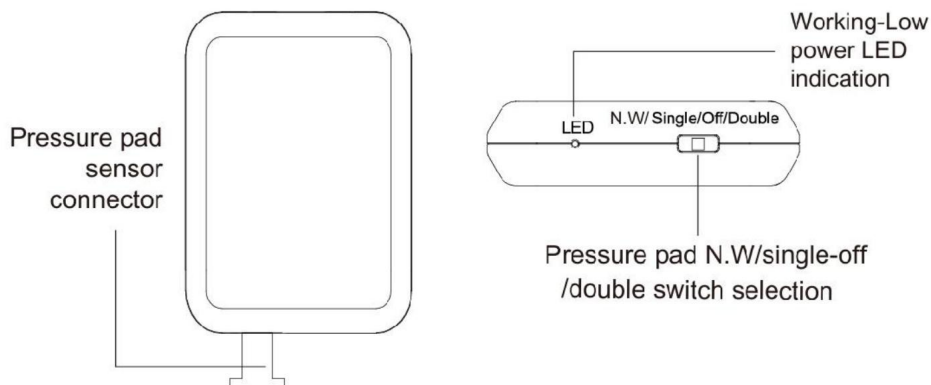

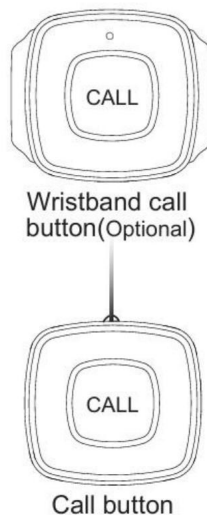
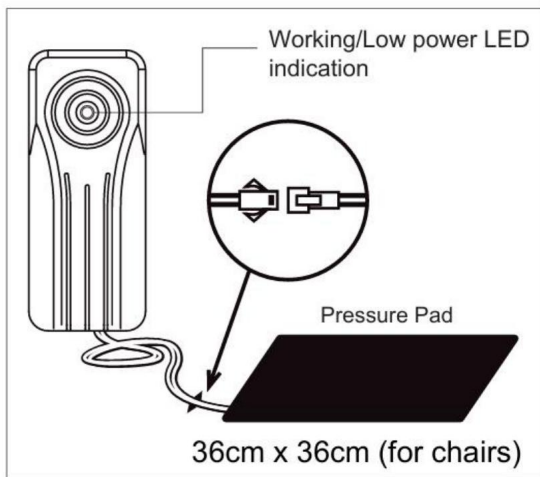
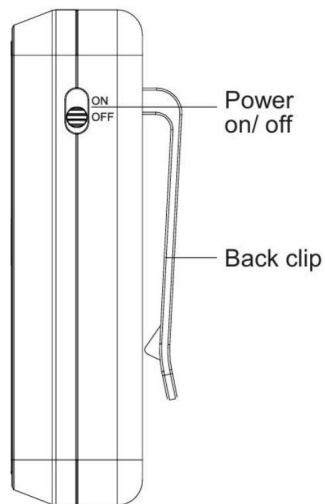
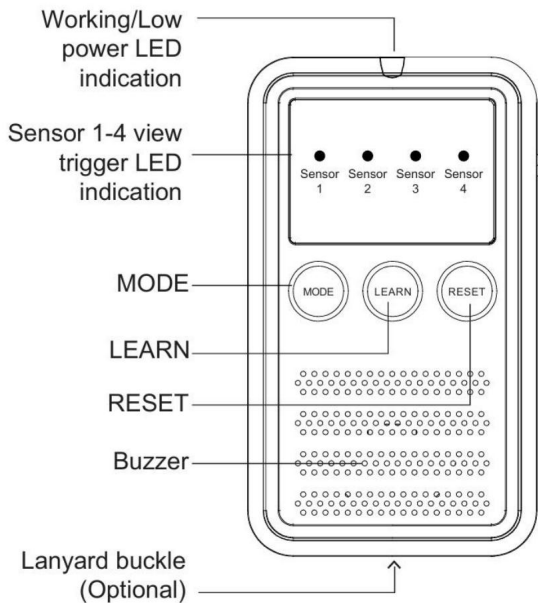

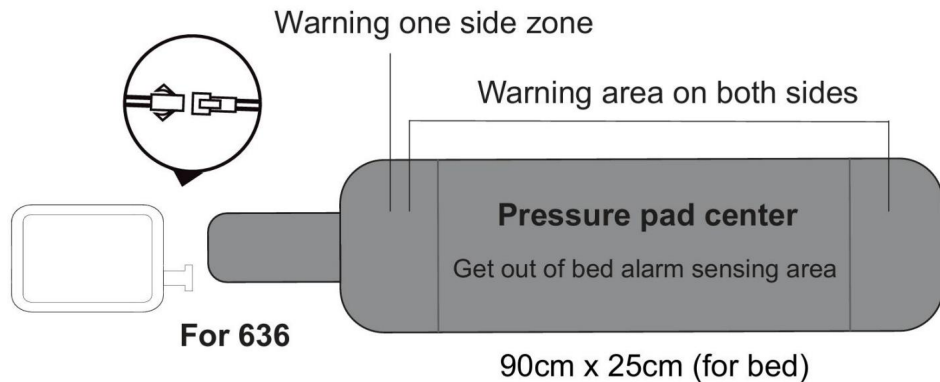

INSTALACJA I UŻYTKOWANIE

1. Uruchom główną jednostkę systemu. Nadaj czujnik. Otwórz pokrywę baterii przycisku wywołania, załaduj baterii zgodnie z oznaczeniem biegunowości baterii +/-, (Uwaga: 2 sztuki baterii alkalicznych AA* nadaje się do głównej jednostki alarmu, AAA * 2 szt. do małego nadajnika 636S, CR2477*2 bateria jest odpowiednia do czujnika nacisku, bateria CR2032*1 jest odpowiednia do przycisku połączenia), główny wyłącznik zasilania jednostki znajduje się na prawym czujniku. W razie potrzeby można skorzystać z opcji pojedynczego/podwójnego przełącznika.

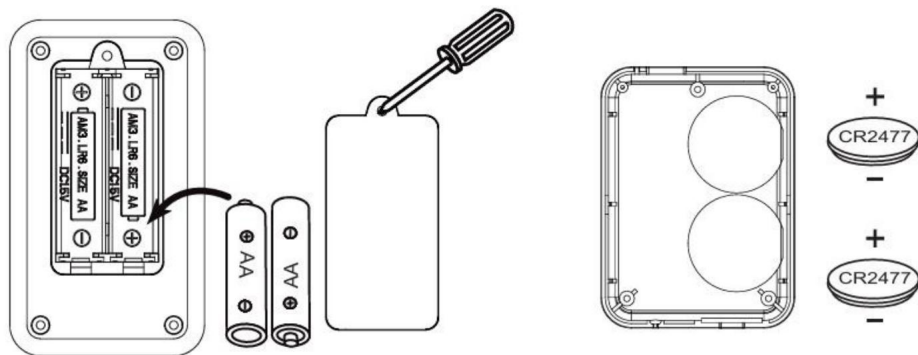

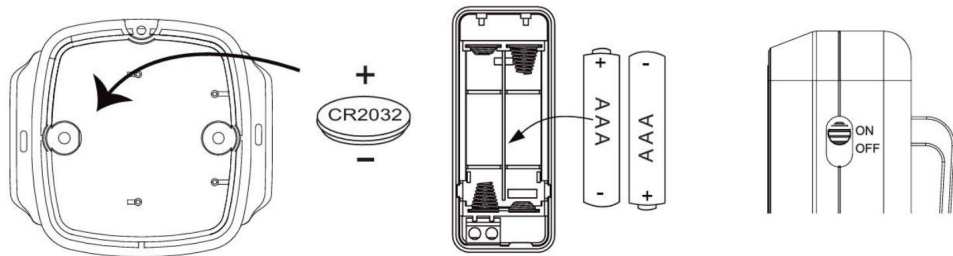

2. Główna jednostka systemu i czujniki. Przycisk wywołania (opcjonalny) został sparowany w fabryce, podkładka naciskowa czujnika jest umieszczona płasko na łóżku lub wózku inwalidzkim, mała torba wyposażona w nadajnik jest zawieszona na krawędź dzi łóżka lub wózka inwalidzkiego, a optymalna pozycja podkładki naciskowej jest regulowana zgodnie z pozycją leżącego lub siedzącego ciała człowieka (sugeruje się , aby podkładka naciskowa była umieszczona płasko na ramionach lub pod biodrem ciała człowieka). Ustaw opcję przełącznika NW/Single/Double czujnika podkładki naciskowej zgodnie z potrzebą użycia (NW oznacza, że obie strony są wyłączone, Single reprezentuje tylko obszar wstęp nego ostrzeżenia w pobliżu jednego końca nadajnika, Double reprezentuje obszar wstęp nego ostrzeżenia na obu końcach podkładki naciskowej, gdy nacisk grawitacyjny człowieka zostanie umieszczony w obszarze wstęp nego ostrzeżenia, główna jednostka alarmowa natychmiast uruchomi alarm).

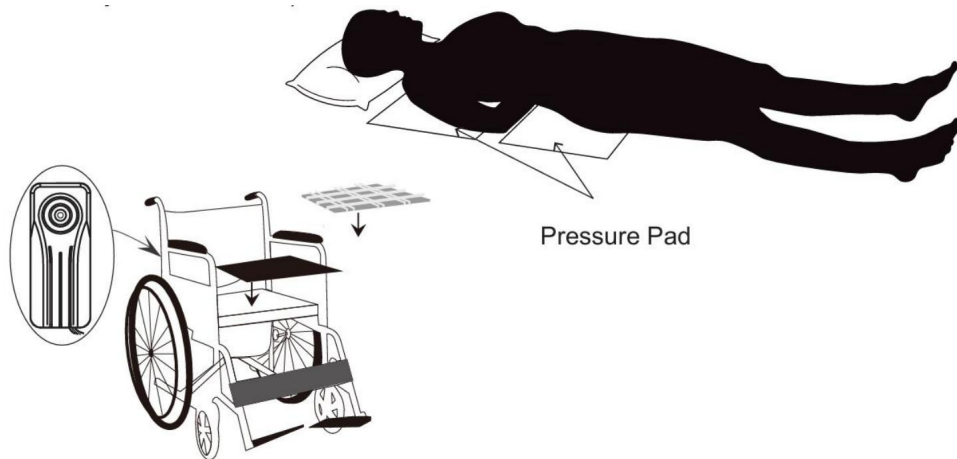

3. Test opuszczania łóżka:

a. symuluj ludzkie ciało leżące lub siedzące na podkładce dociskowej, a nastę pnie opuść łóżko, czujnik podkładki dociskowej natychmiast wysyła sygnał (podkładka dociskowa model 636)

opóźnienie czujnika 3 sekundy), aktywuje alarm, emitując dźwięk alarmu lub wibrację. Obszar czujnika dioda LED czujnika zaświeci się (świeci się na stałe). Naciśnij Naciśnij przycisk Reset dwa razy, aby wyłączyć bieżący alarm, a jednostka główna przejdzie w tryb ponownie pracuje w trybie gotowości. Bezprzewodowa odległość między głównym alarmem Zasięg jednostki i czujnika nacisku wynosi około 40-50 metrów.

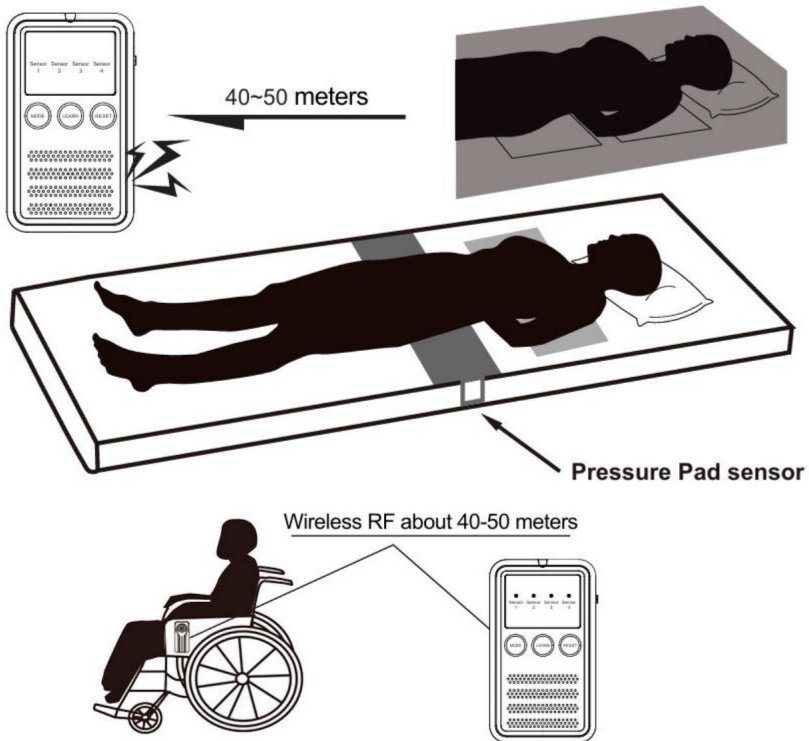

b. Testowanie wstępnego ostrzeżenia (dla 636): Symulowane ciało ludzkie leży na podłożu ciśnieniowym podkładka na bok lub przesuwa się w kierunku obszaru ostrzegawczego na obu końcach podkładki dociskowej umieszczony na krawędzi łóżka. W takim przypadku czujnik podkładki naciskowej wykrywa że ludzkie ciało spadając z łóżka jest w niebezpieczeństwie i natychmiast wysyła sygnał do aktywacji głównej jednostki alarmowej, aby powiadomić członków rodziny lub opiekunowie dostosowują pozycję łóżka osoby sprawującej opiekę do bezpiecznej strefy środek łóżka.

c. Test połączenia alarmowego: naciśnij przycisk połączenia i aktywuj hosta alarmu zachęć członków rodziny lub opiekunów do pomocy.

4. Tryb alarmu/ustawienie głośności: Aby ustawić tryb, naciśnij kilkakrotnie przycisk MODE.

i głośność jaką chcesz ustawić, duża głośność + wibracje/mała głośność + wibracje/tylko tryb wibracji.

5. Parowanie i usuwanie kodu nauki a.

Produkt ma sparowany kod nauki, gdy opuszcza fabrykę. Jeśli chcesz zmienić obszar parowania SENSOR lub zwięźkszyć użycie parowania (1 jednostka główna może być sparowana z 4 czujnikami), naciśnij i przytrzymaj przycisk LEARN przez kilka sekund, aby przejść do trybu parowania, dioda LED SENSOR 1 zacznie migać, wskazując, że obszar można sparować. Uruchoom SENSOR, aby sparować (płytkę naciskowa SENSOR może nacisnąć płytkę naciskową dłonią, a następnie puścić dłoń, a przycisk CALL może nacisnąć przycisk CALL), i usłyszysz dźwięk z jednostki głównej. SENSOR 1 Jeśli dioda LED świeci długo, parowanie jest udane. Na przykład, jeśli dioda LED SENSOR 1 świeci długo, oznacza to, że w obszarze trwa parowanie. Naciśnij przycisk LEARN, aby wybrać obszar parowania SENSOR 1-4 i powtórz operację parowania SENSOR 1 w celu sparowania. Naciśnij przycisk RESET lub nie wykonuj żadnej operacji przez 30 sekund, aby wyjść z trybu parowania kodu uczenia. b. Usuń parowanie SENSOR. Jednocześnie naciśnij przycisk MODE+RESET przez 5 sekund, aby przejść do trybu usuwania, a dioda LED SENSOR 1 zaświeci się.

long. on (naciśnij przycisk LEARN, aby ponownie wybrać istniejący SENSOR 1-4 do usunięcia), i przytrzymaj przycisk LEARN przez 3 sekundy, aby usunąć parowanie w obszarze SENSOR 1. Miganie diody LED SENSOR 1 oznacza, że SENSOR 1 został pomyślnie usunięty. SENSOR 2-4 może powtórzyć operację SENSOR 1. Naciśnij przycisk RESET lub nie wykonuj żadnej operacji przez 30 sekund, aby wyjść z usuwania tryb.

OSTRZEŻENIA

1. Materiał powierzchniowy podkładki uciskowej jest wykonany z PVC. Nie dotykaj bezpośrednio ludzkiej skóry podczas jej używania. Możesz umieścić podkładkę uciskową pod prześcieradłem lub cienką poduszką i sprawdzić, czy działa normalnie.
2. Jednostka główna alarmu. Czerwona dioda LED sygnalizuje niski poziom naładowania baterii czujnika podkładki naciskowej, a dioda LED przygasa, gdy bateria przycisku jest słaba. Należy wymienić baterię na czas, aby zapewnić normalne użytkowanie.
3. Jeśli produkt nie będzie używany przez dłuższy czas, wyjmij baterię, aby uniknąć wycieku elektrolitu i uszkodzenia urządzenia.

4. Ten produkt jest elektronicznym urządzeniem pomocniczym zapewniającym bezpieczeństwo i użytkownicy muszą to potwierdzić niezbę dna niezawodność w zależności od właściwości użytkowych.

5. Jeśli podczas użytkowania produktu pojawią się jakiegokolwiek pytania, prosimy o kontakt z lokalny dystrybutor.

PARAMETRY PRODUKTU

Model	Rozmiar poduszki	grubość	kolor
636	10*35 cali+14*14 cali	0,2 cala	Biały+czarny
636S	10*35 cali	0,2 cala	Biały

PRAWIDŁOWE USUWANIE



Niniejszy produkt podlega postanowieniom dyrektywy europejskiej 2012/19/WE UE. Symbol przedstawiający przekreślony kosz na śmieci na kółkach oznacza, że t Produkt ten na terenie Unii Europejskiej wymaga oddzielnej zbiórki odpadów. Dotyczy to produktu oraz wszystkich akcesoriów oznaczonych tym symbolem.

Produktów oznaczonych w ten sposób nie wolno wyrzucać razem ze zwykłymi odpadami domowymi, ale należy oddać do punktu zbiórki sprzę tu elektrycznego i elektronicznego przeznaczonego do recyklingu.

INFORMACJE FCC

UWAGA: Zmiany lub modyfikacje, które nie zostały wyraźnie zatwierdzone przez stronę odpowiedzialną, Nieprzestrzeganie tych zasad może spowodować unieważnienie prawa użytkownika do korzystania ze sprzę tu! To urządzenie jest zgodne z czę ścią 15 przepisów FCC. Eksploatacja podlega spełniając dwa warunki:

- 1) Produkt ten może powodować szkodliwe zakłócenia.
- 2) Produkt ten musi akceptować wszelkie odbierane zakłócenia, w tym zakłócenia, może powodować niepożądane działanie.

OSTRZEŻENIE: Zmiany lub modyfikacje tego produktu, które nie zostały wyraźnie zatwierdzone przez strona odpowiedzialna za zgodność może unieważnić prawo użytkownika do korzystania z usługi produkt.

Uwaga: Ten produkt został przetestowany i uznany za zgodny z limitami dla

Urządzenie cyfrowe klasy B zgodnie z czę ścią 15 przepisów FCC. Niniejsze ograniczenia są nastę pujące: zaprojektowane w celu zapewnienia rozsądnej ochrony przed szkodliwymi zakłóceniami w instalacja mieszkaniowa.

Ten produkt generuje, wykorzystuje i może emitować energię o częstotliwości radiowej, a jeżeli nie zainstalowane i używane zgodnie z instrukcją, mogą powodować szkodliwe zakłócenia w komunikacji radiowej. Nie ma jednak gwarancji, że zakłócenia nie wystąpią w konkretnej instalacji. Jeśli ten produkt powoduje szkodliwe zakłócenia w odbiorze radia lub telewizji, które można określić na podstawie wyłączając i włączając produkt, zachęcamy użytkownika do podjęcia próby skorygowania zakłócenia spowodowane przez jeden lub więcej z następujących środków.

- Zmiana orientacji lub położenia anteny odbiorczej.
- Zwiększ odległość między produktem a odbiornikiem.
- Podłączyć produkt do gniazdka w innym obwodzie niż ten, do którego jest podłączony. Odbiornik jest podłączony.
- Aby uzyskać pomoc, należy zwrócić się do sprzedawcy lub doświadczonego technika radiowo-telewizyjnego.

Producent: Shanghai muxinmuyeyouxiangongsi

Adres: Shuangchenglu 803nong11hao1602A-1609shi, baoshanqu, Szanghaj
200000 CN.

Importowane do AUS: SIHAO PTY LTD. 1 ROKEVA STREET EASTWOOD NSW 2122
Australia

Importowane do USA: Sanven Technology Ltd. Suite 250, 9166 Anaheim Place,
Rancho Cucamonga, CA 91730



YH CONSULTING LIMITED.

C/O YH Consulting Limited Biuro 147,
Centurion House, London Road,
Staines-upon-Thames, Surrey, TW18 4AX

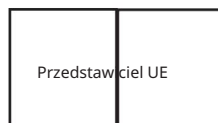

E-CrossStu GmbH

Mainzer Landstr.69,
60329 Frankfurt nad Menem.

VEVOR®

TOUGH TOOLS, HALF PRICE

Wsparcie techniczne i certyfikat e-gwarancji

www.vevor.com/support

VEVOR[®]

TOUGH TOOLS, HALF PRICE

Technische ondersteuning en e-garantiecertificaat www.vevor.com/support

Valmatten

Model: 636ÿ636S

Wij streven er voortdurend naar om u gereedschappen tegen concurrerende prijzen te leveren.

"Bespaar de helft", "halve prijs" of andere soortgelijke uitdrukkingen die alleen door ons worden gebruikt geeft een schatting van de besparingen die u kunt behalen door bepaalde gereedschappen te kopen bij ons vergeleken met de grote topmerken en betekent niet per se dat je moet dekken alle categorieën van tools die wij aanbieden. Wij herinneren u eraan om zorgvuldig te controleren wanneer u een bestelling bij ons plaatst, als u daadwerkelijk bespaart De helft vergeleken met de grote topmerken.

VEVOR[®]

TOUGH TOOLS, HALF PRICE

Valmatten Gebruiksaanwijzing

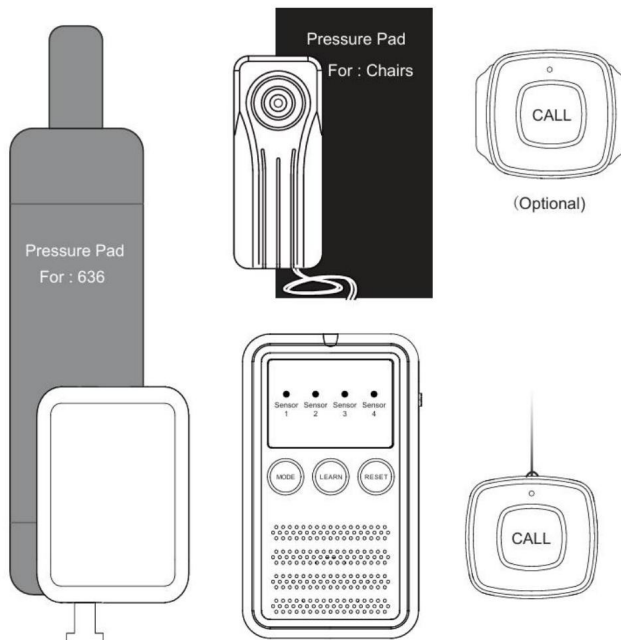

HULP NODIG? NEEM CONTACT MET ONS OP!

Heeft u vragen over het product? Heeft u technische ondersteuning nodig? Neem dan gerust contact met ons op:

Technische ondersteuning en e-garantiecertificaat

www.vevor.com/support

Dit is de originele instructie, lees alle handleidingen zorgvuldig door voordat u het product gebruikt. VEVOR behoudt zich een duidelijke interpretatie van onze gebruikershandleiding voor. Het uiterlijk van het product is afhankelijk van het product dat u hebt ontvangen. Vergeef ons dat we u niet opnieuw zullen informeren als er technologie- of software-updates voor ons product zijn.



Waarschuwing: Om het risico op letsel te verminderen, moet de gebruiker de Lees de gebruiksaanwijzing zorgvuldig door.

FUNCTIES

1. Hartelijk dank voor het gebruik van het draadloze pre-alarmsysteem met off-bed-zonering van ons bedrijf. Lees de gebruiksaanwijzing zorgvuldig door voor uw eerste gebruik en bewaar deze voor toekomstig gebruik. referentie.
2. De systeemunit is klein van formaat en eenvoudig te gebruiken, met meerdere functies zoals als geluids- en lichtwaarschuwing/trillingsherinnering/SOS-noodhulp, bed alarm/bijna-bedwaarschuwing, enz., die kan worden toegepast op ouderen of mensen met mobiliteitsproblemen in huizen, verpleeghuizen, ziekenhuizen en andere plaatsen. Rolstoelhelp.
3. Systeemeenheid AA*2 batterij/drukpadsensor CR2477*2 batterij/noodbatterij knop CR2032*1 Batterijwerking, laag stroomverbruik, stand-bytijd omhoog tot een jaar, met een waarschuwingfunctie voor een laag stroomverbruik.
4. Systeemalarm hoofdeenheid: Hoog volume + trilling / Laag volume + trilling / alleen trilling, meerdere modi zijn optioneel, druk op de MODE-toets om de welke modus u nodig hebt.

COMPONENTEN

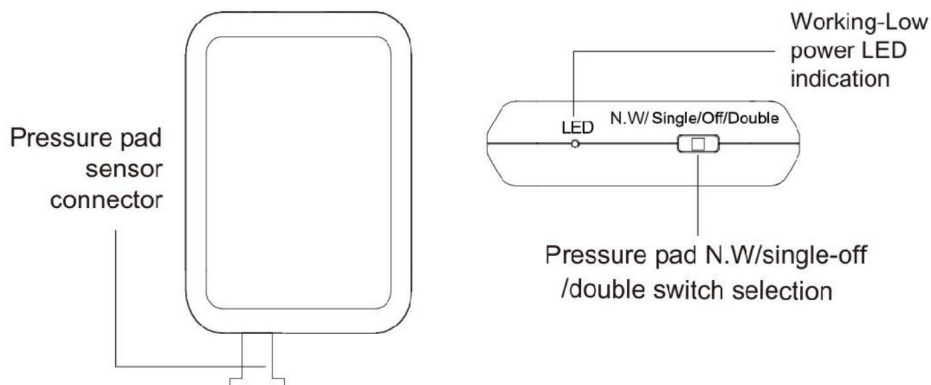

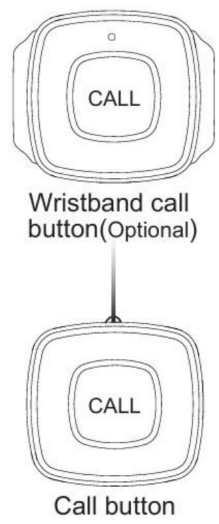
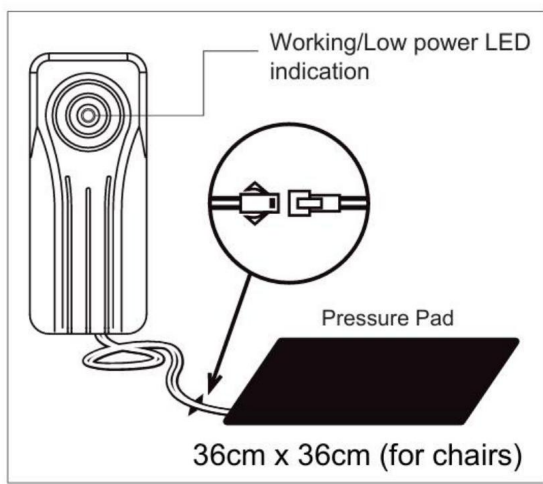
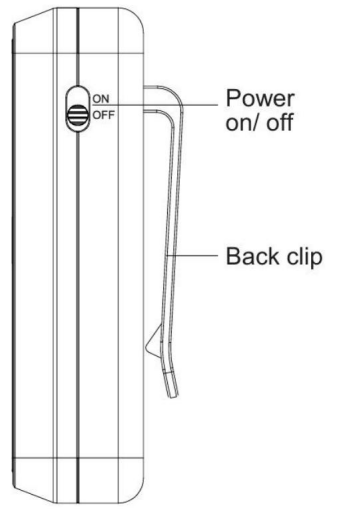
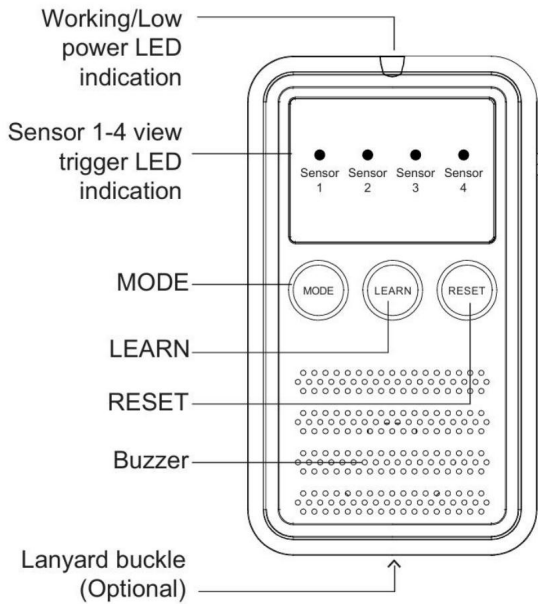

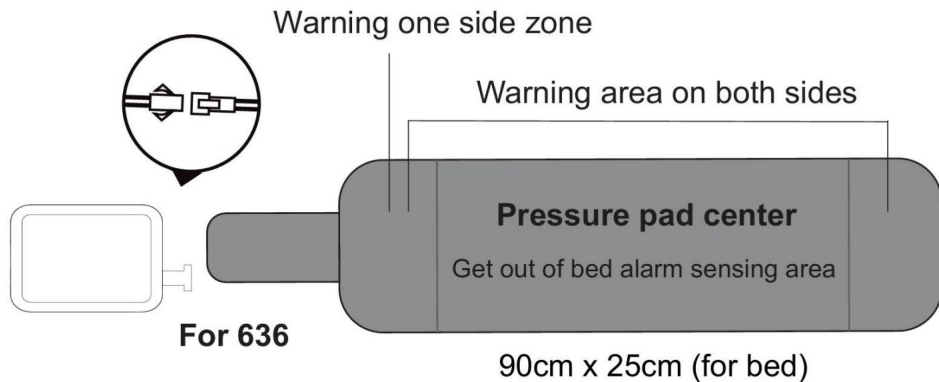

INSTALLEREN EN GEBRUIKEN

1. Start de hoofdeenheid van het systeem. Zet de sensor. Batterijklep van de oproepknop, laad de batterij volgens de batterij +/- polariteitsmarkering. (Opmerking: AA*2 stuks alkalinebatterij is geschikt voor de alarmhoofdeenheid, AAA * 2PCS voor 636S kleine zender, CR2477*2 batterij is geschikt voor de drukpadsensor, CR2032*1 batterij is geschikt voor de Oproepknop), de AAN/UIT-schakelaar van het hoofdtoestel bevindt zich aan de rechterzijde van de sensor. Enkele/dubbele schakelaaroptie indien nodig.

, Verzenden instellen

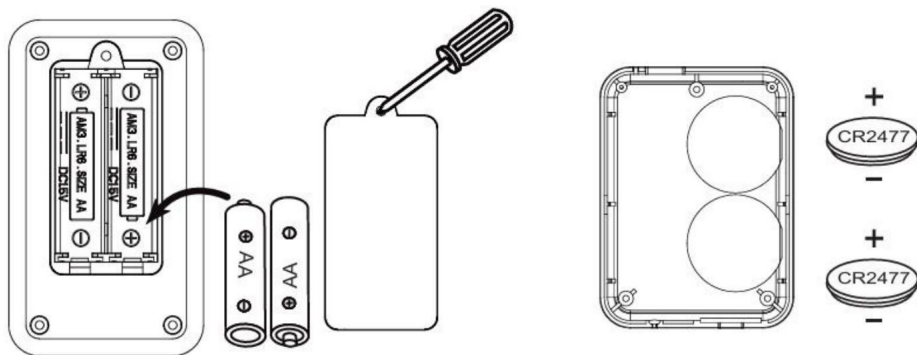

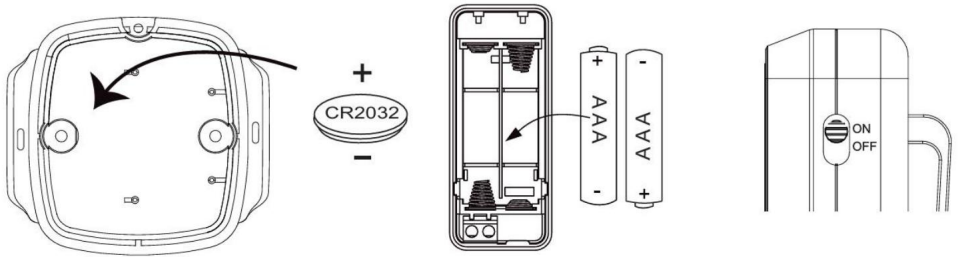

2. Systeemhoofdeenheid en sensoren. De oproepknop (optioneel) is in de fabriek gekoppeld, het sensordrukkussen is plat op het bed of de rolstoel geplaatst, de kleine tas met de zender is aan de rand van het bed of de rolstoel gehangen en de optimale positie van het drukkussen is aangepast aan de positie van het menselijk lichaam liggend of zittend (stel voor dat het drukkussen plat op de schouders of onder de heup van het menselijk lichaam wordt geplaatst). Stel de NW/Enkel/Dubbel-schakelaaroptie van de drukkussensensor in op basis van de gebruiksbehoefte (NW geeft aan dat beide zijden uit zijn, Enkel vertegenwoordigt alleen het waarschuwingsgebied nabij één uiteinde van de zender, Dubbel vertegenwoordigt het waarschuwingsgebied aan beide uiteinden van het drukkussen, wanneer de menselijke zwaartekrachtdruk in het waarschuwingsgebied wordt geplaatst, zal de alarmhoofdeenheid onmiddellijk een alarm laten horen).

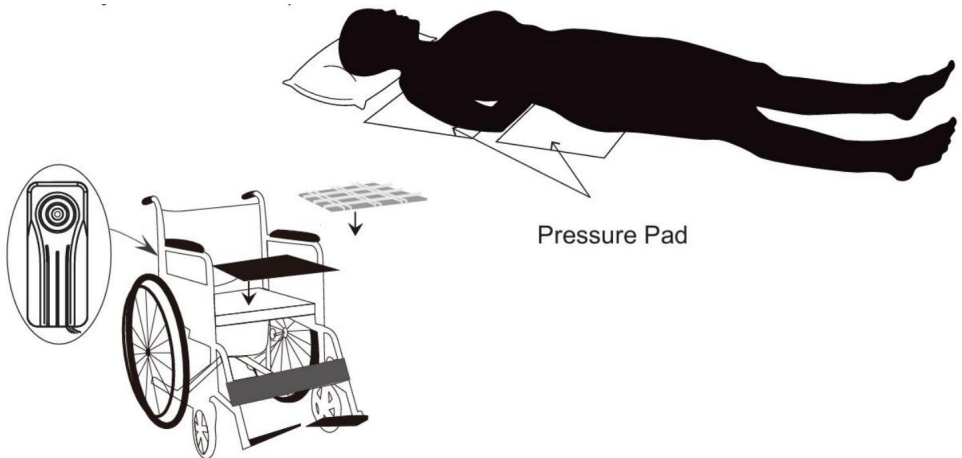

3. Testen van het

verlaten van het bed: a. simuleer het menselijk lichaam liggend of zittend op het drukkussen en verlaat het bed, de drukkussensensor stuurt onmiddellijk een signaal (Model 636 drukkussen

sensorvertraging 3 seconden), activeert het alarm om een alarmsignaal of trilling te laten klinken terwijl het sensorgebied van de sensor-LED licht op (ga voor altijd door). Druk op de

Reset de toets tweemaal om het huidige alarm vrij te geven en de hoofdeenheid gaat in de weer werkende standby-status. De draadloze afstand tussen de alarmhoofd eenheid en de drukpadsensor is ongeveer 40 tot 50 meter.

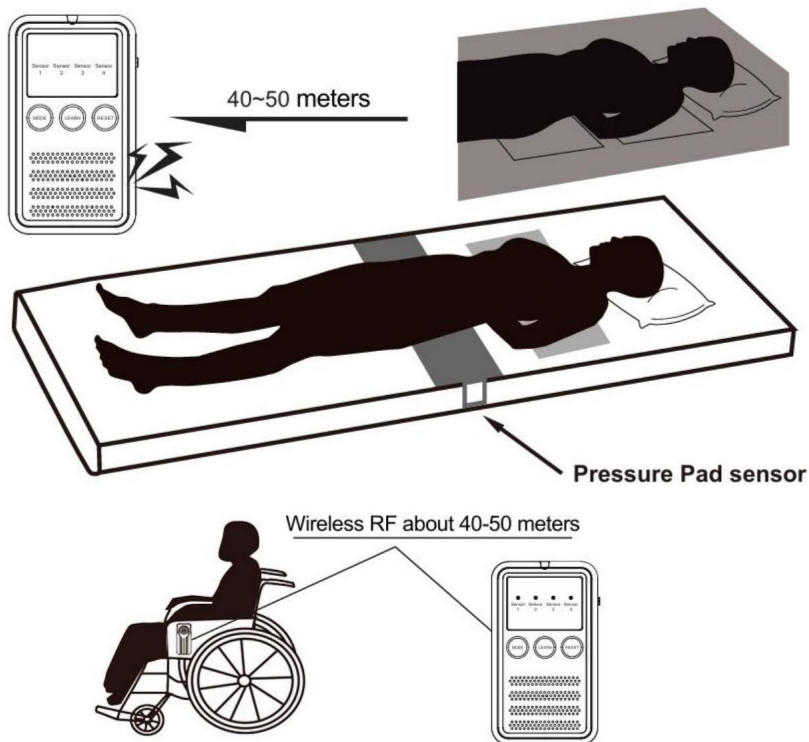

b. Voorwaarschuwingstesten (voor 636): Het gesimuleerde menselijke lichaam ligt op de druk pad zijwaarts of beweegt naar het waarschuwingsgebied aan beide uiteinden van het drukpad op de rand van het bed geplaatst. In dat geval detecteert de drukpadsensor dat het menselijk lichaam in gevaar is als het uit bed valt, en onmiddellijk stuurt een signaal om de alarmhoofdunit te activeren om familieleden of verzorgers om de bedpositie van de verzorger aan te passen aan het veilige gebied in de midden van het bed.

c. Noodoproepstest: druk op de oproepknop en activeer de alarmhost
Vraag familieleden of verzorgers om hulp.

4. Alarmmodus/volume-instelling: Tik herhaaldelijk op de MODE-toets om de modus in te stellen

en het volume dat u wenst, hoog volume + trillingen/Laag volume + trillingen/Alleen trillingsmodus.

5. Leercode koppelen en verwijderen a.

Het product heeft een leercode gekoppeld toen het de fabriek verliet, als u het koppelingsgebied van de SENSOR moet wijzigen of het koppelingsgebruik moet vergroten (1 hoofdeenheid kan worden gekoppeld met 4 sensoren), druk dan lang op de LEARN-toets gedurende seconden om de koppelingsmodus te openen, SENSOR 1 LED knippert, wat aangeeft dat het gebied kan worden gekoppeld. Activeer de SENSOR die moet worden gekoppeld (het drukkussen SENSOR kan het drukkussen met de handpalm indrukken en vervolgens de handpalm loslaten, en de CALL-knop kan op de CALL-toets drukken), en hoor het Bi-geluid van de hoofdeenheid. SENSOR 1 Als de LED lang brandt, is de koppeling succesvol. Als de SENSOR 1 LED bijvoorbeeld lang brandt, geeft dit aan dat er in het gebied wordt gekoppeld. Tik op de LEARN-toets om het koppelingsgebied SENSOR 1-4 te selecteren en herhaal de koppelingsbewerking van SENSOR 1 voor koppeling. Druk op de RESET-toets of voer gedurende 30 seconden geen bewerking uit om de

leercode-koppelingsmodus te verlaten. b. Verwijder de SENSOR-koppeling. Druk tegelijkertijd op de MODE+RESET-toets gedurende 5 seconden om de verwijderingsmodus te openen. De SENSOR 1-LED lang. aan (druk op de LEARN-toets om de bestaande SENSOR 1-4 te selecteren voor verwijdering), en houd de LEARN-toets 3 seconden ingedrukt om de koppeling in het SENSOR 1-gebied te verwijderen. SENSOR 1 LED Knipperend geeft aan dat SENSOR 1 succesvol is verwijderd. SENSOR 2-4 kan de SENSOR 1-bewerking herhalen. Druk op de RESET-toets of voer gedurende 30 seconden geen bewerking uit om het verwijderen te verlaten modus.

WAARSCHUWINGEN

1. Het oppervlaktemateriaal van het drukkussen is PVC. Raak de menselijke huid niet rechtstreeks aan wanneer u het gebruikt. U kunt het drukkussen onder het laken of een dun kussen leggen en testen of het normaal werkt.
2. Alarm hoofdeenheid. De rode LED-indicatie wanneer de drukpadsensorbatterij bijna leeg is, en het LED-lampje dimt wanneer de knoopcelbatterij bijna leeg is. Vervang de batterij op tijd om normaal gebruik te garanderen.
3. Als u het product gedurende langere tijd niet gebruikt, verwijder dan de batterij om batterijlekkage en schade aan het apparaat te voorkomen.

4. Dit product is een elektronisch veiligheidshulpmiddel en gebruikers moeten dit bevestigen. de nodige betrouwbaarheid volgens de gebruikseigenschappen.

5. Als u tijdens het gebruik van het product vragen heeft, neem dan contact op met lokale distributeur.

PRODUCTPARAMETERS

Model	Kussenmaat	dikte	kleur
636	10*35inch+14*14inch	0,2 inch	Wit+zwart
636S	10*35 inch	0,2 inch	Wit

CORRECTE VERWIJDERING



Dit product is onderworpen aan de bepalingen van de Europese richtlijn 2012/19/EU. Het symbool met een doorgestreepte klike geeft aan dat t
Het product vereist aparte afvalinzameling in de Europese Unie.

Dit geldt voor het product en alle accessoires die met dit symbool zijn gemarkeerd.

Producten die als zodanig zijn gemarkeerd, mogen niet bij het normale huisvuil worden weggegooid, maar moeten naar een inzamelpunt voor recycling van elektrische en elektronische apparaten worden gebracht.

FCC-INFORMATIE

LET OP: Wijzigingen of aanpassingen die niet uitdrukkelijk zijn goedgekeurd door de verantwoordelijke partij

Indien de gebruiker zich niet aan de voorschriften houdt, kan dit de bevoegdheid van de gebruiker om de apparatuur te bedienen ongeldig maken!

Dit apparaat voldoet aan Deel 15 van de FCC-regels. De werking is onderworpen aan de volgende twee voorwaarden:

- 1) Dit product kan schadelijke interferentie veroorzaken.
- 2) Dit product moet alle ontvangen interferentie accepteren, inclusief interferentie die kan een ongewenste werking veroorzaken.

WAARSCHUWING: Wijzigingen of aanpassingen aan dit product die niet uitdrukkelijk door ons zijn goedgekeurd. de partij die verantwoordelijk is voor de naleving, kan de bevoegdheid van de gebruiker om de product.

Let op: Dit product is getest en voldoet aan de limieten voor een Digitaal apparaat van klasse B volgens Deel 15 van de FCC-regels. Deze limieten zijn ontworpen om redelijke bescherming te bieden tegen schadelijke interferentie in een residentiële installatie.

Dit product genereert, gebruikt en kan radiofrequentie-energie uitstralen, en indien niet geïnstalleerd en gebruikt in overeenstemming met de instructies, kan schadelijke interferentie met radiocommunicatie. Er is echter geen garantie dat interferentie zal niet optreden in een bepaalde installatie. Als dit product wel interferentie veroorzaakt schadelijke interferentie met de radio- of televisieontvangst, die kan worden vastgesteld door Als u het product uit- en weer inschakelt, wordt de gebruiker aangemoedigd om te proberen het probleem te verhelpen. verstoring door een of meer van de volgende maatregelen.

- Heroriënteer of verplaats de ontvangstantenne.
- Vergroot de afstand tussen het product en de ontvanger.
- Sluit het product aan op een stopcontact op een ander circuit dan dat waarop het product is aangesloten. ontvanger is aangesloten.
- Raadpleeg de dealer of een ervaren radio-/tv-technicus voor hulp.

Fabrikant: Shanghaimuxinmuyeyouxiangongsi

Adres: Shuangchenglu 803nong11hao1602A-1609shi, baoshanqu, shanghai
200000 CN.

Geïmporteerd naar AUS: SIHAO PTY LTD. 1 ROKEVA STREETEASTWOOD NSW 2122
Australië

Geïmporteerd naar de VS: Sanven Technology Ltd. Suite 250, 9166 Anaheim
Place, Rancho Cucamonga, CA 91730



YH CONSULTING LIMITED.

C/O YH Consulting Limited Kantoor 147,
Centurion House, London Road,
Staines-upon-Thames, Surrey, TW18 4AX



E-CrossStu GmbH

Mainzer Landstr.69,
60329 Frankfurt am Main.

VEVOR[®]

TOUGH TOOLS, HALF PRICE

Technische ondersteuning en e-garantiecertificaat

www.vevor.com/support

VEVOR®

TOUGH TOOLS, HALF PRICE

Teknisk support och e-garanticertifikat www.vevor.com/support

Höstmattor

Modell: 636, 636S

Vi fortsätter att vara engagerade i att ge dig verktyg till konkurrenskraftiga priser.

"Spara hälften", "Halva priset" eller andra liknande uttryck som endast används av oss representerar en uppskattning av besparingar du kan dra nytta av att köpa vissa verktyg med oss jämfört med de stora toppmärkena och betyder inte nödvändigtvis att täcka alla kategorier av verktyg som erbjuds av oss. Du påminns om att kontrollera noggrant när du lägger en beställning hos oss om du verkligen sparar Hälften i jämförelse med de främsta stora varumärkena.

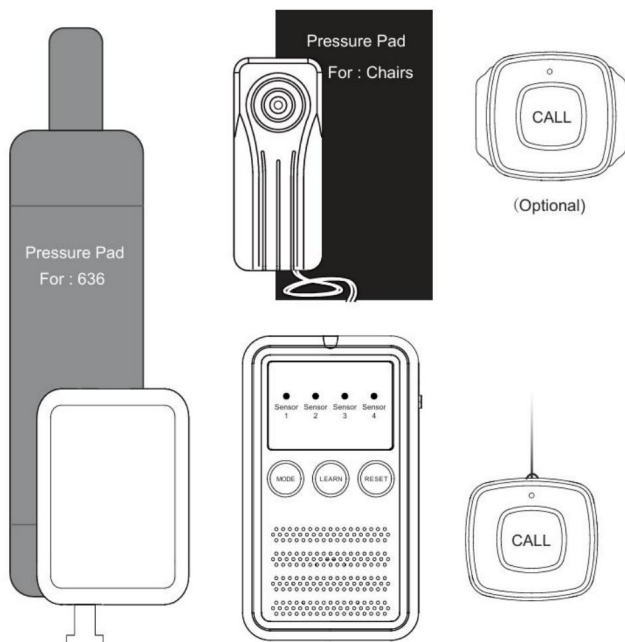

BEHÖVER HJÄLP? KONTAKTA OSS!

Har du produktfrågor? Behöver du teknisk support? Kontakta oss gärna:

**Teknisk support och e-garanticertifikat www.vevor.com/
support**

Detta är den ursprungliga instruktionen, läs alla instruktioner noggrant innan du använder den. VEVOR reserverar sig för en tydlig tolkning av vår användarmanual. Utseendet på produkten är beroende av den produkt du fått. Ursäkta oss att vi inte kommer att informera dig igen om det finns någon teknik eller mjukvaruuppdateringar på vår produkt.



Varning: För att minska risken för skador måste användaren läsa bruksanvisningen noggrant.

DRAG

1. Tack för att du använder vårt företags trådlösa förlarmsystem utanför sängen.
Läs bruksanvisningen noggrant för din första användning och spara den för framtida bruk hänvisning.
2. Systemenheten är liten till storleken och lätt att använda, med flera funktioner såsom som ljud- och ljusvarning/vibrationspåminnelse /SOS akuthjälp, säng larm/nära sängvarning mm som kan appliceras på äldre eller personer med rörelsesvårigheter i hem, vårdhem, sjukhus och andra platser.
Rullstolshjälp.
3. Systemenhet AA*2 batteri/tryckdyna sensor CR2477*2 batteri/nödsituation knapp CR2032*1 Batteridrift, låg strömförbrukning, standbytid upp till ett år, med påminnelsefunktion för låg effekt.
4. Systemlarm huvudenhet: Hög volym + vibration / låg volym + vibration / endast vibration, flera lägen är valfria, tryck på MODE-knappen för att ställa in läge du behöver.

KOMPONENTER

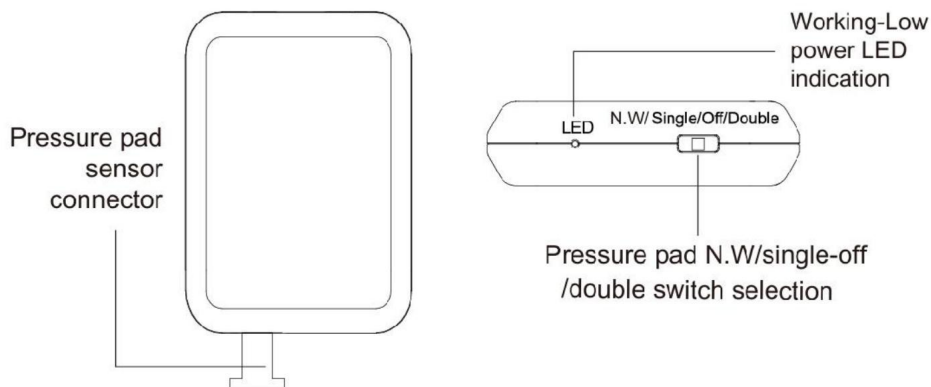

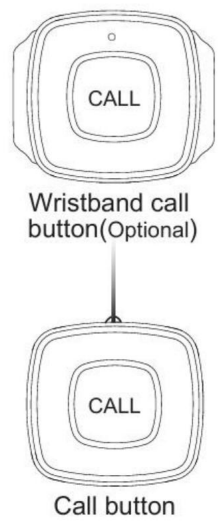
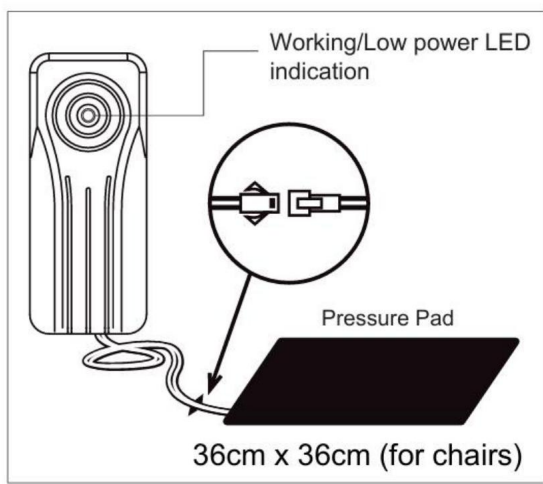
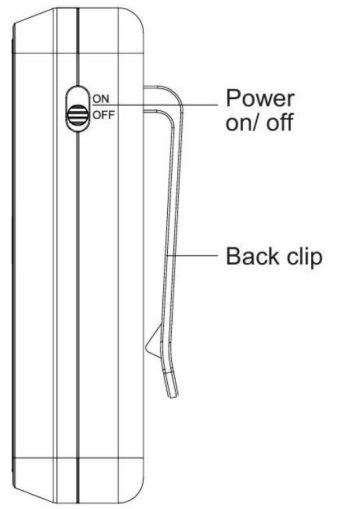
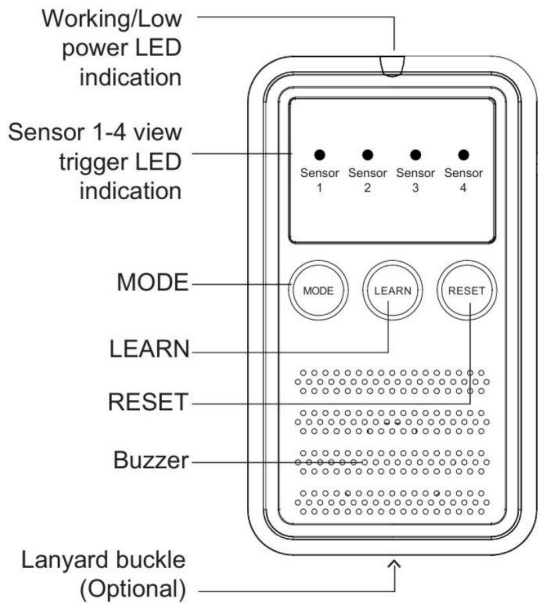

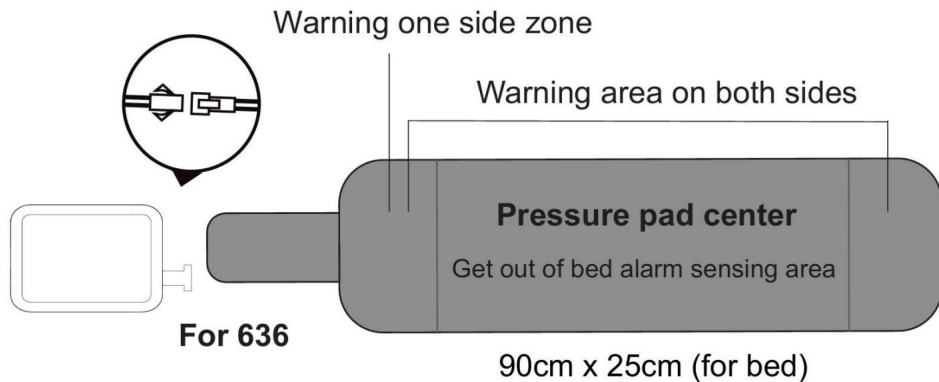

INSTALLERA OCH ANVÄND

1. Starta systemets huvudenhet. Sändningssensor. Anropsknapp batterilock, ladda batteri enligt batteriets +/- polaritetsmärke, (Obs: AA*2 st alkaliskt batteri är lämplig för larmhuvudenheten, AAA * 2PCS för 636S liten sändare, CR2477*2 batteri är lämpligt för tryckdynasensorn, CR2032*1 batteri är lämpligt för Anropsknapp), är huvudenhetens PÅ/AV-strömbrytare på sensorns högra sida Alternativ för enkel/dubbel omkopplare efter behov.

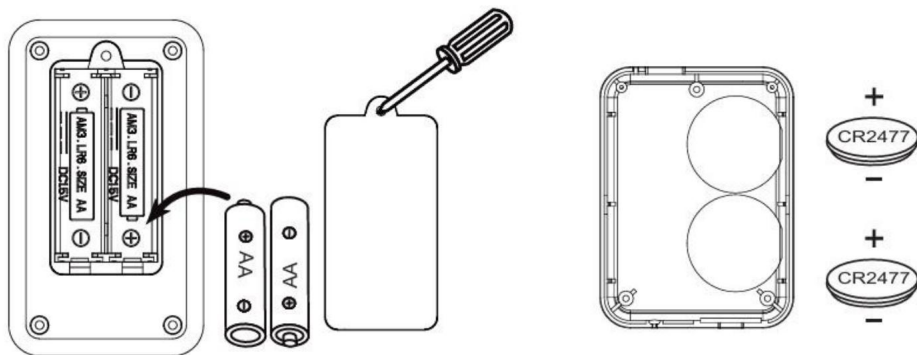

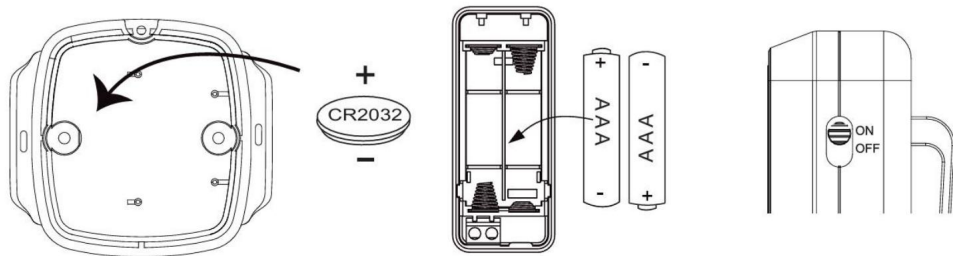

2. Systemets huvudenhet och sensorer. Ringknappen (tillval) har parats på fabriken, sensorns tryckdyna placeras platt på sängen eller rullstolen, den lilla väskan som är utrustad med sändaren hängs på kanten av sängen eller rullstolen, och den optimala positionen för tryckdynan justeras efter positionen för den mänskliga kroppen liggande eller sittande (föreslå att tryckdynan placeras platt på axlarna eller under människokroppens höft). Ställ in NW/Single/Dubbel-omkopplarnalternativet för tryckdynasensorn efter användningsbehovet (NW anger att båda sidorna är avstängda, Enkel representerar endast förvarningsområdet nära ena änden av sändaren, Dubbel representerar förvarningsområde i båda ändarna av tryckplattan, när det mänskliga gravitationstrycket placeras i förvarningsområdet, larmar huvudenheten omedelbart).

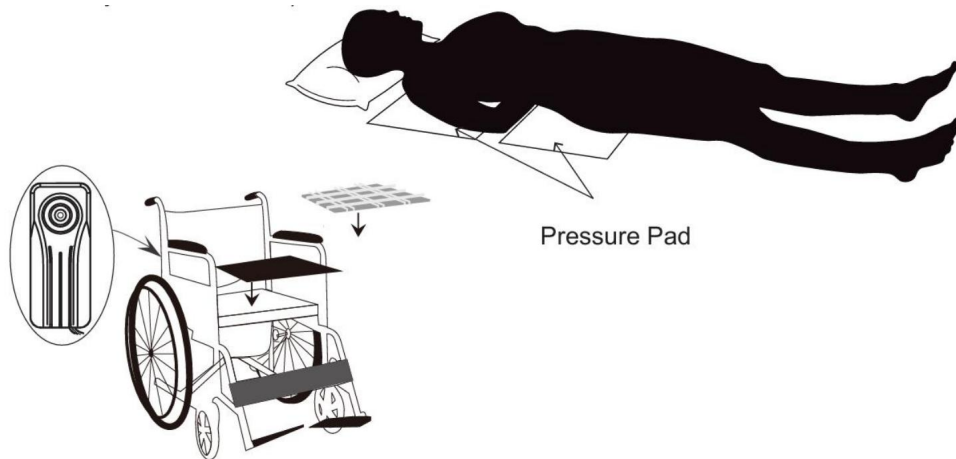

3. Lämna sängtestning:

a. simulera människokroppen som ligger eller sitter på tryckdynan och lämna sedan, tryckdynasensorn skickar omedelbart en signal (Model 636 tryckdyna

sensorfördröjning 3 sekunder), aktiverar larmet för att ljuda larm eller vibration medan sensorområdet på sensorns LED ljusnar (Fortsätt för alltid).

Tryck på

Återställ knappen två gånger för att släppa det aktuella larmet, och huvudenheten går in i fungerar standby-läge igen. Det trådlösa avståndet mellan huvudlarmet enhet och tryckdynsens sensor är cirka 40 till 50 meter.

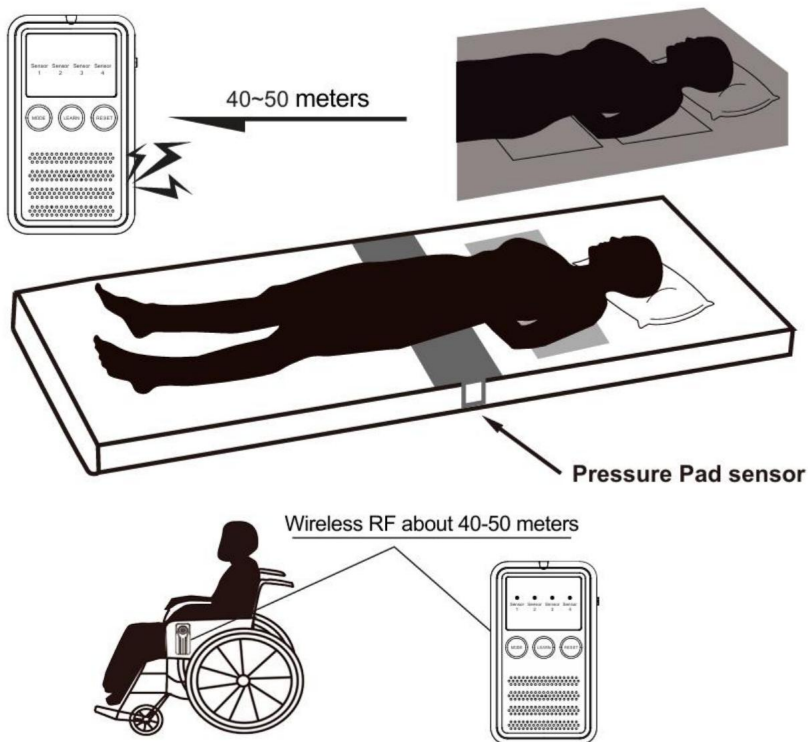

b. Förvarningstestning (för 636): Den simulerade människokroppen ligger på trycket dynan i sidled eller flyttas till varningsområdet i båda ändarna av tryckdynan placeras på sängkanten. I så fall detekterar tryckdynsens sensor att den mänskliga kroppen kommer att falla från sängen är i fara , och omedelbart skickar en signal för att aktivera larmets huvudenhet för att uppmana familjemedlemmar eller vårdgivare för att justera vårdgivarens sängläge till det säkra området i mitten av sängen.

c. Nödsamtalstest: tryck på samtalsknappen och aktivera larmvärden uppmana familjemedlemmar eller vårdgivare att hjälpa till.

4. Larmläge/volyminställning: Tryck på MODE-knappen upprepade gånger för att ställa in läget

och volym du vill ha, hög volym + vibration/låg volym + endast vibrations-/vibrationsläge.

5. Lär dig kodparning och radering a.

Produkten har en inlärningskod parad när den lämnades från fabriken, om du behöver ändra området för ihopparning SENSOR eller öka användningen av parning (1 huvudenhet kan paras med 4 sensorer), tryck länge på LEARN-tangenten i sekunder för att gå in i ihopparningsläget, SENSOR 1 Lysdioden blinkar, vilket indikerar att området kan paras. Utlösa SENSORn som ska paras (tryckdynsens SENSOR kan trycka på tryckdynan med handflatan och lossa sedan handflatan och CALL-knappen kan trycka på CALL-tangenten) och hör Bi-ljudet från huvudenheten. SENSOR 1 Om lysdioden lyser länge är ihopkopplingen framgångsrik. Om t.ex. SENSOR 1-lampan lyser länge, indikerar den att det pågår parning i området. Tryck på LEARN-tangenten för att välja SENSOR 1-4-parningsområdet och upprepa SENSOR 1-parningsoperationen för ihopparning. Tryck på RESET-tangenten eller ingen åtgärd i 30 sekunder för att lämna inlärningskodsparningsläget.

b. Ta bort SENSOR-parningen. Tryck samtidigt på MODE+RESET-tangenten i 5 sekunder för att gå in i raderingsläget.

SENSOR 1 LED kommer att tändas

lång. på (tryck på LEARN-tangenten för att återvinna, välj befintlig SENSOR 1-4 för radering), och håll ner LEARN-tangenten i 3 sekunder för att radera ihopparningen i SENSOR 1-området. SENSOR 1 LED Blinkande indikerar att SENSOR 1 har raderats. SENSOR 2-4 kan upprepa operationen SENSOR 1. Tryck på RESET-tangenten eller utför ingen operation på 30 sekunder för att avsluta raderingen läge.

VARNINGAR

1. Ytmaterialet på tryckdynan är PVC. Vänligen berör inte mänsklig hud när du använder den. Du kan lägga tryckdynan under lakanet eller den tunna kudden och testa om den kan fungera normalt.

2. Larmhuvudenhet. Den röda LED-indikeringen när tryckdynsens batteri är lågt, och LED-lampan dämpas när knappbatteriet är lågt. Byt ut batteriet i tid för att säkerställa normal användning.

3. Om produkten inte används under en längre tid, ta ut batteriet för att undvika batteriläckage och skador på enheten.

4. Denna produkt är en elektronisk säkerhetshjälpprodukt, och användare måste bekräfta den nödvändiga tillförlitligheten enligt användningsegenskaperna.

5. Om du har några frågor under användningen av produkten, vänligen kontakta med lokal distributör.

PRODUKTPARAMETRAR

Modell	Kuddstorlek	tjocklek	färg
636	10*35tum+14*14tum	0,2 tum	Vit+svart
636S	10*35 tum	0,2 tum	Vit

KORREKT KASSERA



Denna produkt omfattas av bestämmelserna i det europeiska direktivet 2012/19/EU. Symbolen som visar en soptunna korsad anger att t

Produkten kräver separat sophämtning inom EU.

Detta gäller för produkten och alla tillbehör märkta med denna symbol.

Produkter märkta som sådana får inte slängas med vanligt hushållsavfall, men måste lämnas till en samlingsplats för återvinning av elektriska och elektroniska apparater.

FCC-INFORMATION

WARNING: Ändringar eller modifieringar som inte uttryckligen godkänts av partens svar

Om överensstämmelse kan upphävas kan användarens rätt att använda utrustningen ogiltigförklaras!

Denna enhet uppfyller del 15 av FCC-reglerna. Driften är föremål för

följande två villkor:

- 1) Denna produkt kan orsaka skadliga störningar.
- 2) Denna produkt måste acceptera alla mottagna störningar, inklusive störningar som kan orsaka oönskad funktion.

WARNING: Ändringar eller modifieringar av denna produkt som inte uttryckligen godkänts av parten som är ansvarig för efterlevnaden kan ogiltigförklara användarens behörighet att använda produkt.

Obs: Denna produkt har testats och befunnits följa gränserna för a

Klass B digital enhet i enlighet med del 15 av FCC-reglerna. Dessa gränser är

utformad för att ge rimligt skydd mot skadlig störning i en

bostadsinstallation.

Denna produkt genererar, använder och kan utstråla radiofrekvensenergi, och om inte installeras och används i enlighet med instruktionerna, kan orsaka skadliga störningar på radiokommunikation. Det finns dock ingen garanti för det störningar kommer inte att inträffa i en viss installation. Om denna produkt orsakar skadliga störningar på radio- eller tv-mottagning, vilket kan fastställas av stänger av och sätter på produkten, uppmanas användaren att försöka korrigera störning av en eller flera av följande åtgärder.

- Rikta om eller flytta mottagningsantennen.
- Öka avståndet mellan produkten och mottagaren.
- Anslut produkten till ett uttag på en annan krets än den till vilken mottagaren är ansluten.
- Kontakta återförsäljaren eller en erfaren radio/TV-tekniker för hjälp.

Tillverkare: Shanghaimuxinmuyeyouxiangongsi

Adress: Shuangchenglu 803nong11hao1602A-1609shi, baoshanqu, shanghai
200 000 CN.

Importerad till AUS: SIHAO PTY LTD. 1 ROKEVA STREETEASTWOOD NSW 2122
Australien

Importerad till USA: Sanven Technology Ltd. Suite 250, 9166 Anaheim Place, Rancho
Cucamonga, CA 91730



YH CONSULTING LIMITED.

C/O YH Consulting Limited Office 147,
Centurion House, London Road,
Staines-upon-Thames, Surrey, TW18 4AX



E-CrossStu GmbH

Mainzer Landstr.69,
60329 Frankfurt am Main.

VEVOR[®]

TOUGH TOOLS, HALF PRICE

Teknisk support och e-garanticertifikat

www.vevor.com/support