

# SANGEAN

SINCE 1974

## U5 DBT

 Bluetooth®

- GB** Operating instruction ..... 02 - 15
- F** Mode d'emploi ..... 16 - 31
- E** Instruccions de manejo ..... 32 - 46
- NL** Gebruiksaanwijzing ..... 47 - 61
- D** Bedienungsanleitung ..... 62 - 76

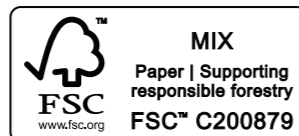
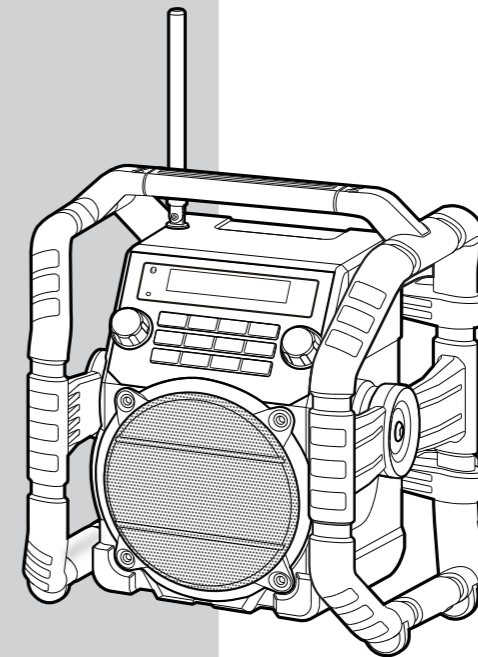

3A81c8100001C



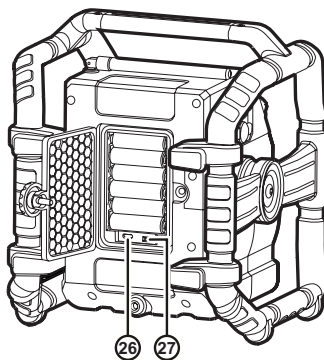
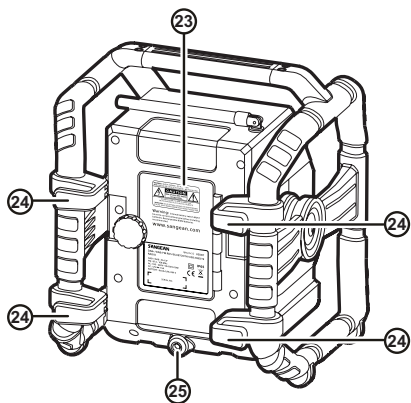
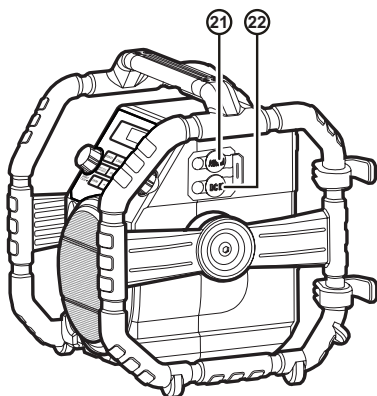
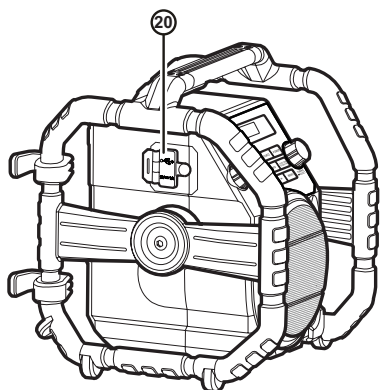
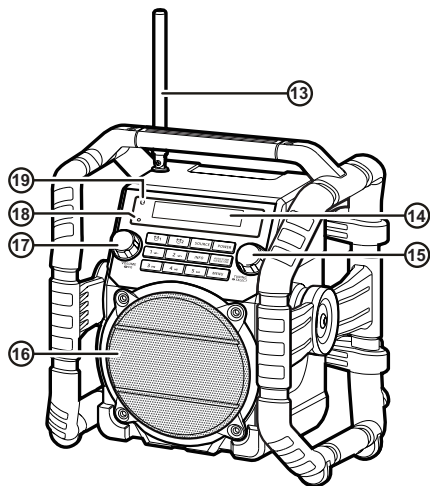
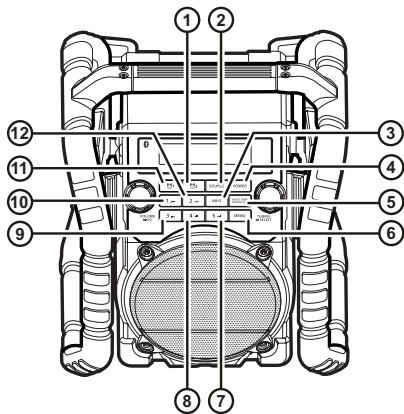



The Bluetooth® word mark and logos are registered trademarks owned by Bluetooth SIG, Inc. and any use of such marks by SANGEAN ELECTRONICS INC. is under license.

## Important Safety Instructions

1. Read these instructions.
2. Keep these instructions.
3. Heed all warnings.
4. Follow all instructions.
5. Do not use this apparatus near water.
6. Clean only with dry cloth.
7. Do not block any ventilation openings. Install in accordance with the instructions.
8. Do not install near any heat sources such as radiators, heat registers, stoves or other apparatus (including amplifiers) that produce heat.
9. Protect the power cord from being walked on or pinched particularly at plug, convenience receptacles, and the point where they exit from the apparatus.
10. Only use attachments / accessories specified by the manufacturer.
11. Use only with the cart, stand, tripod, bracket, or table specified by the manufacturer, or sold with the apparatus. When a cart is used, use caution when moving the cart / apparatus combination to avoid injury from tip-over.
12. Unplug this apparatus during lightning storms or when unused for long periods of time.
13. Refer all servicing to qualified service personnel. Servicing is required when the apparatus has been damaged in any way, such as power supply cord or plug is damaged, liquid has been spilled or objects have fallen into the apparatus, the apparatus has been exposed to rain or moisture, does not operate normally, or has been dropped.
14. To reduce the risk of fire or electric shock, do not expose this appliance to Rain or Moisture. For outdoors use, to avoid electric shock, only use batteries power during a raining day or the weather is wet. This apparatus is provided with protection against splashing water and dust ingress (IP65).
15. The Shock Hazard Marking and Associated Graphical Symbol is provided on the back of unit.

The lightning flash with arrowhead symbol, within an equilateral triangle, is intended to alert the user to the presence of uninsulated "dangerous voltage" within the product's enclosure that may be of sufficient magnitude as to constitute a risk of electric shock to persons.



The exclamation point within an equilateral triangle is intended to alert the user to the presence of important operating and maintenance (servicing) instructions in the literature accompanying the appliance.



16. Apparatus shall not be exposed to dripping or splashing and no objects filled with liquids, shall be

placed on the apparatus.

17. The power plug should be close to the radio, and easy to be approached that during the emergency, to disconnect the power from the radio, just unplug the power plug from the AC power slot.

### 18. ⚠ NOTICE

The changes or modifications not expressly approved by the party responsible for compliance could void the user's authority to operate the equipment.

19. Where the MAINS plug or an appliance coupler is used as the disconnect device, the disconnect device shall remain readily operable.
20. A warning that batteries (battery pack or batteries installed) shall not be exposed to excessive heat such as sunshine, fire or the like.
21. To prevent possible hearing damage, do not listen at high volume levels for long periods.
22. This equipment is a Class II or double insulated electrical appliance. It has been designed in such a way that it does not require a safety connection to electrical earth.
23. The ventilation should not be impeded by covering the ventilation openings with items, such as newspapers, table-cloths, curtains, etc.



## Controls

- ① Alarm 2 button
- ② Source button
- ③ Info button
- ④ Power On / Off button
- ⑤ Auto tune / Play mode / Bluetooth pairing button
- ⑥ Menu button
- ⑦ Preset 5 / Fast-forward button
- ⑧ Preset 4 / Play / Pause button
- ⑨ Preset 3 / Rewind button
- ⑩ Preset 1 / Folder down button
- ⑪ Alarm 1 button
- ⑫ Preset 2 / Folder up button
- ⑬ FM / DAB+ antenna
- ⑭ LCD display
- ⑮ Tuning control knob / Select button
- ⑯ Speaker
- ⑰ Volume control / EQ control button
- ⑱ Battery charging indicator
- ⑲ Bluetooth status indicator
- ⑳ USB socket
- ㉑ Aux In socket

- 22 DC In socket
- 23 Battery compartment
- 24 Power cord storage
- 25 AC power cord
- 26 NiMH / Alkaline batteries switch
- 27 Socket for software upgrade

## Powering the radio

### Battery operation

Installing the batteries, first turn battery cover fixture anti-clockwise to loosen and open the battery cover.

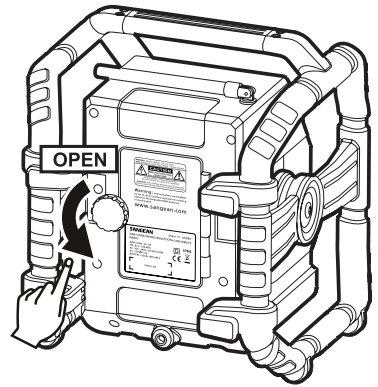

#### ⚠ NOTE

Before you insert the batteries, if you use nonrechargeable batteries, make sure the NiMH / Alkaline switch which located inside the battery compartment is switched to Alkaline position. If you use rechargeable batteries, make sure to switch NiMH / Alkaline switch to NiMH position.

Insert 6 x AA size (AM-3) battery into the compartment.

Ensure the batteries are inserted in accordance with the diagram shown. Close the battery cover and fasten the fixture by turning clockwise. If the radio is not to be used for any extended period of time, it is recommended that the batteries are removed from the radio. Reduced power, distortion and a stuttering sound or "Battery Low" showing on the display are all signs that the batteries need replacing or recharging. (see below information on "charging the batteries").

When playing on (rechargeable) batteries the output power is less compared to the output power when playing on AC mains power. Because of this the sound can be somewhat distorted at the highest volume settings.

### AC operation

Before you plug the AC cord into the AC socket, make sure the voltage is correct. If you have batteries in the radio and use the AC power cord, the batteries will automatically be disconnected.

Power cord storage is designed to store the cord when the radio is not in use.

### Powered via DC IN socket

The radio can be also powered via the DC IN socket which can allow 12 Volt DC, which is designed to be powered by the vehicle or the boat so you can take the radio with you outdoors or on the boat.

An additional cigarette lighter cable is required (not supplied) for this device.

#### ⚠ NOTE

Never use the 12 Volt socket in rainy or moist conditions to prevent moist from entering the radio. Always keep the rubber cover on the back well closed under these conditions.

#### ⚠ NOTE

If no controls are used and no sound output from the radio for 15 minutes, the radio will be put into standby mode when using the mains power. When the radio is operated on battery power, the radio will be switched off completely in order to minimize battery usage.

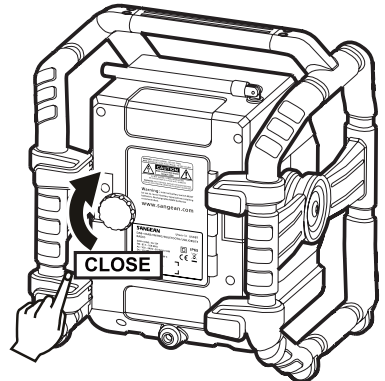
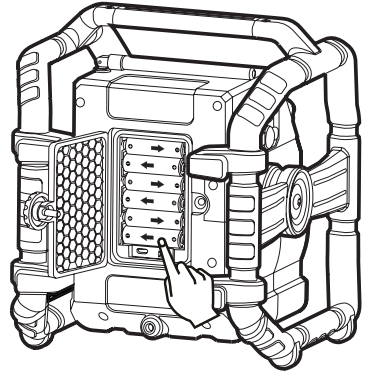

GB

F

E

NL

D

## Charging the batteries

Make sure the radio is switched off and connected to the AC mains socket.

When the battery charge indicator LED flashes green, this indicates the batteries are charging. Batteries will be fully charged in around 5-7 hours. The battery charge indicator LED shows steady green light when the battery charging process is complete.

### ▲ NOTE

Duration for charging your batteries fully can vary according to the mAh capacity of the batteries. Higher mAh batteries require longer charging time.

### ▲ IMPORTANT

Under some conditions the charging LED indicator may switch off after flashing briefly. This may happen if the batteries are already freshly charged, or if the radio detects that you may be attempting to recharge alkaline batteries or mixed different types or capacity of rechargeable battery. In these cases the charging will be stopped.

## Important Information On Charging And Using Rechargeable Batteries

1. Recharge the batteries in any case at least every 2 months.
2. Make sure the Battery Select switch next the battery compartment is set to the "CHARGE NiMH ON" position.
3. Put the batteries in the compartment whilst paying attention to the correct polarity of the batteries (+ and -).
4. First use: Charge new batteries in one continuous, uninterrupted, charge until they are full. This first charge may take longer than normal. For longer battery life it is advised to always recharge in one continuous, uninterrupted charge until batteries are full and to not recharge again whilst the batteries are still full.
5. New batteries will only reach their full capacity after some time of use (several charge – discharge cycles).
6. Leave the complete group of batteries in place inside the radio and do not use these batteries or a few of them for other purposes. This will result in a mix of (fully) charged and (partly) empty batteries. This can seriously damage the batteries and radio when recharged.
7. It is advised to only charge batteries at room temperatures between 5 degrees C – 35 degrees C. In lower or higher temperatures full charge cannot be achieved.
8. Depending on the capacity of the batteries, charging from "empty" to "full" can take several hours, even up to 7 hours or more.
9. Do not charge batteries when the radio is hot or exposed to heat or heat sources.
10. It is advised to clean the metal contacts of the batteries and of the charger inside the radio e.g. with a contact-spray from time to time.

11. Do not use a mix of old and new rechargeable batteries.
12. Do not use a mix of rechargeable and nonrechargeable batteries.
13. Do not use a mix of full and empty rechargeable batteries.
14. Do not use batteries that have a different mAh capacity.
15. Do not use damaged, deformed or leaking batteries.
16. Battery level indication is an approximate indication only and can vary with battery type used.
17. Batteries can become hot during charging.
18. In cold conditions the capacity of batteries will be much lower than when used at normal room temperature.
19. Batteries (even when supplied with the radio), as being consumables, do not fall under the warranty conditions of the radio.
20. Batteries should not be disposed of by incineration and with household waste.
21. Disposable batteries should be taken to a suitable recycling centre if possible.
22. ▲ CAUTION

Danger of explosion if battery is incorrectly replaced. Replace only with the same or equivalent type.

## Battery charging indicator

Please note that the battery charging status detection can only be activated when the radio is in charging mode (i.e. the radio is switched off, the battery switch slides to the NiMH position and it is connected to the AC mains socket).

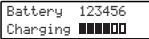
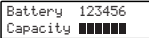
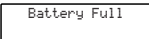
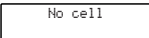
1. **When charging is in progress**, display is shown at right and the charging indicator LED flashes green.  

2. **When the charging process is completed**, display is shown at right and the charging indicator LED lights in steady green.  

3. **If batteries are already fully charged**, display is shown at right and it will switch to standby mode after 5 seconds.  

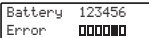
4. **When there is no battery / missing batteries in the compartment or some of batteries are inserted with the incorrect polarity**, display is shown at right and it will enter standby screen after 5 seconds.  

### ▲ NOTE

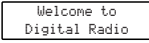
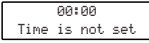
If a battery is removed while charging, display is shown at right and the charging indicator LED lights red.

5. During the charging process, **if a battery is detected as faulty / damaged**, a solid square will be displayed under the corresponding battery number (see picture right) and the charging indicator LED flashes red.  

## Using the radio for the first time

1. Place your radio on a flat surface.
2. Straighten up the antenna.
3. Plug the AC power cord into an AC socket. The display will show "Welcome to Digital Radio" for a few seconds. After short time, the current time will appear on the display.  

4. If no time is displayed, the screen will show "00:00". Press the Power On / Off button to turn on your radio and it will find a DAB clock radio stations. It may be necessary to relocate your radio to a position giving better reception and carry out a scan to find stations as described in later sections.  

### IMPORTANT

The mains plug is used as the means of connecting the radio to the mains supply. The mains socket used for the radio must remain accessible during normal use. In order to disconnect the radio from the mains completely, the mains plug should be removed from the mains outlet completely.

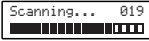
## Operating your radio – DAB

1. Straighten the antenna properly which is for both DAB and FM reception. Press the Power On / Off button to switch on your radio.
2. Press the Source button to select DAB band.
3. If this is the first time the radio is used, a quick scan of Band III DAB channels will be carried out. If the radio has been used before, the last used station will be selected.
4. During Autotune, as new stations are detected, the station counter on the right hand side of the display will increase and stations will be added to the list. The display shows a bar graph indicating progress of autotune.  

5. When the Autotune is completed, the first station (in numeric-alpha order 0...9...A...Z) will be selected.
6. If the station list is still empty after the Autotune, your radio will display "No DAB Station".
7. If no signals are found, it may be necessary to relocate your radio to a position giving better reception.

### NOTE

That radio station name and frequency displays shown in this user guide may differ from those that you see on your radio. Broadcasters may change radio station names that are transmitted, and the frequencies used for DAB and FM radio stations may not be the same in all parts of the country.

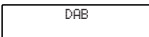
## Selecting a station – DAB

1. Press the Power On / Off button to switch on your radio.
2. Press and release the Source button until the DAB mode is  

selected. The display will show the name of the radio station currently selected.

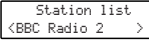
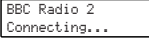
3. Rotate the Tuning control knob to scroll through the list of available stations.  

4. Press and release the Tuning control knob to select the station. The display may show "Connecting..." while your radio finds the new station.  

5. Adjust the Volume control to the required setting.

### NOTE



If after selecting a station, the station is not found it may be necessary to relocate your radio to a position giving better reception.

## Secondary service – DAB

1. Certain radio stations have one or more secondary services associated with them. If a station has a secondary service associated with it, the display will show ">>" next to the station name on the station list. The secondary service will then appear immediately after the primary service as you rotate the Tuning control knob.
2. Press and release the Tuning control knob to select the station. Most secondary services do not broadcast continually and if the selected service is not available, the radio will re-tune to the associated primary service.

## Display mode – DAB

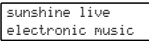
Your radio has a range of display options when in DAB mode:

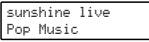
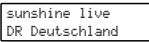
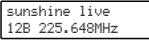
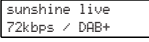
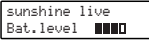
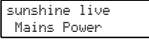
1. Press and release the Info button to cycle through the various modes.
  - a. Scrolling text (DLS) displays scrolling text messages such as artist / track name, phone in number, etc.  

  - b. Signal strength displays the signal strength of radio reception. The clear unfilled rectangle indicates minimum signal level required for satisfactory reception.  

  - c. Program type displays type of station being listened to e.g. Pop, Classic, News etc.  

  - d. Multiplex name displays name of multiplex to which current station belongs.  

  - e. Channel & frequency displays current channel and frequency.  

  - f. Bit rate / audio type displays the digital bit rate and the audio type for the currently tuned DAB station.  

  - g. Battery level / Mains power displays current battery level of using batteries operation. (If using AC power cord operation, "Mains Power" is shown on the screen.)  
  

GB

F

E

NL

D

h. Time  
displays the current time.

sunshine live  
9:07 AM

i. Date  
displays the current date.

sunshine live  
8-9-2016

## Finding new stations – DAB

As time passes new stations may become available. To find new stations proceed as follows:

1. To carry out a full scan of the entire DAB Band III frequencies press and release the Auto tune button.
2. As new stations are found, the station counter on the right hand side of the display will increase and stations will be added to the list.

Scanning... 019  
[Progress bar]

## Manual Tuning – DAB

Manual tuning allows you to tune directly to the various DAB band III channels.

1. Press the Menu button to access DAB menu.
2. Rotate the Tuning control knob to find "Manual tune".  
Press and release the Tuning control knob to enter DAB channels in the list. Rotate the Tuning control knob to select required DAB channel. When required DAB channel is found, press and release the Tuning control knob to select the required DAB channel.

DAB  
<Manual tune >

Manual tune  
<5A 174.928MHz >

## Dynamic Range Control (DRC) setting – DAB

DRC can make quieter sound easier to hear when your radio is used in a noisy environment.

1. In DAB band, press the Menu button to access DAB menu.
2. Rotate the Tuning control knob to find "DRC". Press and release the Tuning control knob to enter adjustment mode.
3. Rotate the Tuning control knob to select required DRC setting (default is off).  
DRC off DRC is switched off, Broadcast DRC will be ignored.  
DRC high DRC is set as sent by broadcaster.  
DRC low DRC level is set to 1 / 2 that sent by broadcaster.
4. Press and release the Tuning control knob to confirm the setting.

DAB  
<DRC >

DRC \*  
<DRC off >

DRC  
<DRC high >

DRC  
<DRC low >

**NOTE**  
Not all DAB broadcasts are able to use the DRC function. If the broadcast does not support DRC, then the DRC setting in the radio will have no effect.

## Station order setup

Your radio has 2 station order settings from which you can choose. The station order settings are alphanumeric and ensemble.

**NOTE**  
The default station order on your radio is alphanumeric.

1. Press the Power On / Off button to switch on your radio.
2. Press the Source button to select DAB band.
3. Press the Menu button to access DAB menu.
4. Rotate the Tuning control knob until the display shows "Station order".  
Press the Tuning control knob to enter the station order adjustment mode.
5. Rotate the Tuning control knob to choose "Alphanumeric" or "Ensemble".  
"Alphanumeric" -sorts the station list alpha-numerically 0...9 A...Z.  
"Ensemble" – sorts the station list by DAB multiplex. The current setting is indicated by an asterisk.
6. Press the Tuning control knob to select the required station order.

DAB  
<Station order >

Station order \*  
<Alphanumeric >

Station order  
<Ensemble >

## Prune stations

If you move to a different part of the country, some of the stations which were listed may no longer be available. Also from time to time, some DAB services may stop broadcasting, or may change location or frequency. Stations which cannot be found, or which have not been received for a very long time are shown in the station list with a question mark. The prune stations function will delete the marked DAB stations from your station list.

1. Press the Menu button to access DAB menu.
2. Rotate the Tuning control knob to find "Prune". Press and release the Tuning control knob to enter adjustment mode. Then rotate the Tuning control knob to select "Yes" or "No". To activate the Prune function select "Yes", and press and release the Tuning control knob to confirm the setting.
3. If you do not wish to prune stations, select "No" and then press and release the Tuning control knob to confirm the setting.

DAB  
<Prune >

Prune?  
<Yes> No

Prune?  
Yes <No>

**NOTE**  
If you have moved your radio to a different part of the country you should also carry out a search for new stations (please see the section 'Finding new stations').

## Operating your radio – FM

1. Straighten the antenna properly above the radio. Press the Power On / Off button to switch on your radio.
2. Press the Source button to select FM waveband.
3. To scan up in frequency, first rotate the Tuning control knob in a clockwise direction and then press the Auto tune button. Your radio will scan in an upwards direction (low frequency to high frequency) and stop automatically when it finds a station of sufficient strength. To scan down in frequency, first rotate the Tuning control knob in an anti-clockwise direction and then press the Auto tune button. Your radio will scan

in a downwards direction and stop automatically when it finds a station of sufficient strength. After a few seconds the display will update. The display will show the frequency of the signal found. If the signal is strong enough and there is RDS data present then the radio will display the station name.

- When the waveband end is reached, your radio will recommence tuning from the opposite waveband end.
- Adjust the Volume control to the required setting.
- To switch off your radio, press the Power On / Off button.

## Manual tuning – FM

- Press the Power On / Off button to switch on your radio.
- Press the Source button to select FM waveband.
- Rotate the Tuning control knob to tune to a station. The frequency will change in steps of 50 kHz. When the waveband end is reached, the radio will recommence tuning from the opposite waveband end.
- Adjust the Volume control to the required setting. To switch off your radio, press the Power On / Off button.

## Display Modes – FM

On FM the bottom line of the display can be set to any of the following modes:

- Press and release the Info button repeatedly to cycle through the various modes.
  - Radio text  
displays scrolling text messages such as artist / track name, phone number etc.
 

U, H, B, N
[No RadioText]
  - Program type  
displays type of station being listened to e.g. Pop, Classic, News, etc.
 

U, H, B, N
News
  - Frequency  
displays the frequency of the station being listened to.
 

U, H, B, N
106.50MHz
  - Signal strength  
displays the signal strength for the station being listened to.
 

U, H, B, N
SGLV ██████████
  - Battery level / Mains power  
displays current battery level of using batteries operation. (If using AC power cord operation, "Mains Power" is shown on the screen.)
 

U, H, B, N
Bat. level ████
U, H, B, N
Mains Power
  - Time  
displays the current time.
 

U, H, B, N
2:18 PM
  - Date  
displays the current date.
 

U, H, B, N
8-9-2016

### NOTE

If no RDS information is available, the radio will be unable to display the station name, scrolling text and program type information.

## Scan sensitivity setting – FM

Your radio includes a local / distant option for the auto-

scan function. By setting the radio to the 'local' scan option, weaker signals from more distant transmitters can be ignored by the radio, making stronger signals easier to find.

- Press the Power On / Off button to switch on your radio.
- If needed, press and release the Source button until the FM band is selected.
- Press the Menu button to access FM menu. Rotate the Tuning control knob until "FM Scan Zone" shows on the display. Press and release the Tuning control knob to enter the scan sensitivity adjustment mode. The current setting will be marked with an asterisk.
 

FM
<FM Scan Zone >
- Rotate the Tuning control knob to switch between "Local" (Strong stations only) and "Distant" (All stations) options on the lower line of the display. The "Distant" option will allow the radio to find weaker signals when scanning.
 

FM Scan Zone *
<Distant >

FM Scan Zone
<Local >
- Press and release the Tuning control knob to confirm your selection. The setting is stored in the radio and remains in force until changed or until a System Reset.

## Preset stations in DAB and FM modes

There are 5 memory presets for each DAB / FM wavebands.

- Press the Power On / Off button to switch on your radio.
- Tune to the required station as previously described.
- Press and hold the required Preset button until the display shows e.g. Preset 1 stored. The station will be stored under the chosen preset button. The corresponding preset number e.g. "P1" will show on the display. Repeat this procedure for the remaining presets.
 

Preset 1
stored
- Station stored in the memories may be over written by following the above procedure.

## Recall a preset in DAB and FM modes

- Press the Power On / Off button to turn on the radio.
- Press the Source button to select the required waveband.
- Momentarily press the required Preset button, the preset number and station will appear in the display.
 

87.50MHz
P1
[No RadioText]

### NOTE

The display will show "Preset Empty" if no station has been stored to that preset.

## Listening to music via Bluetooth streaming

You need to pair your Bluetooth device with your U5 DBT before you can auto-link to play / stream Bluetooth music through your U5 DBT. Pairing creates a 'bond' so the two devices can recognize each other.

GB



F

E

NL

D

## Pairing and playing your Bluetooth device for the first time

1. Press the Power On / Off button to switch on your radio and press the Source button to select Bluetooth function. "Bluetooth Pairing" will show on the display. The Bluetooth status indicator (  ) on the radio will flash a fast blue to show the radio is discoverable.
2. Activate Bluetooth on your device according to the device's user manual to link to the radio. Locate the Bluetooth device list and select the device named 'U5 DBT' (With some Smartphone's that are equipped with earlier versions than BT2.1 Bluetooth device, you may need to input the pass code "0000").
3. Once connected, there will be a confirmation tone sound and the name of your connected Bluetooth device will show on the display. The Bluetooth status indicator (  ) will turn a solid blue. You can simply select and play any music from your source device.
4. The volume control can be adjusted from your source device, or directly from the radio. Use the controls on your Bluetooth-enabled device or on the radio to play / pause and navigate tracks.

### ▲ NOTE



- If 2 Bluetooth devices are pairing for the first time, both will search for your radio, it will show its availability on both devices. However, if one device links with this unit first, then the other Bluetooth device will not find it on the list.
- If you take your source device out of range, the connection will be temporarily disconnected to your radio. Your radio will automatically reconnect if the source device is brought back in range. Be aware that during the period of disconnection, no other Bluetooth device can pair or link with your radio.
- If 'U5 DBT' shows in your Bluetooth device list but your device cannot connect with it, please delete the item from your list and pair the device with the radio again following the steps described previously.
- The effective operation range between the system and the paired device is approximately 10 meters (30 feet). Any obstacle between the system and the device can reduce the operational range.
- Bluetooth connectivity performance may vary depending on the connected Bluetooth devices. Please refer to the Bluetooth capabilities of your device before connecting to your radio. All features may not be supported on some paired Bluetooth devices.
- With some mobile phones, making / receiving calls, text messages, e-mails or any other activities unrelated to audio streaming may mute the Bluetooth audio streaming or even temporarily disconnect from your device. Such behavior is a function of the connected device and does not indicate a fault with your U5 DBT.

## Display modes – Bluetooth

Your U5 DBT has a range of display options when in Bluetooth mode. Note that the availability of information depends on the specific media format.

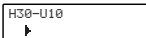
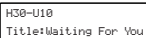
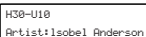
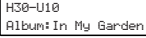
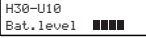

1. Press and release the Info button to cycle through the

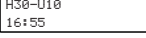
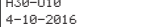
different options.

- a. Track status  
Displays the current status of the track. 
- b. Track name  
Displays the track information for the track currently playing. 
- c. Artist  
Displays the artist information for the track currently playing. 
- d. Album  
Displays the album information for the track currently playing. 
- e. Battery level / Mains power  
Displays current battery level of using batteries operation. (If using AC power cord operation, "Mains Power" is shown on the screen.)   

- f. Time  
Displays the current time. 
- g. Date  
Displays the current date. 

## Playing audio files in Bluetooth mode

When you have successfully connected your radio with the chosen Bluetooth source device you can start to play your music using the controls on your connected Bluetooth device.

1. Once playing has started adjust the volume to the required setting using the Volume control on your radio or on your enabled Bluetooth source device.
2. Use the controls on your Bluetooth source device to play / pause and navigate tracks. Alternatively, control the playback using Play / Pause (  ), Next track (  ), Previous track buttons (  ) on your radio.
3. Press and hold the Fast-forward / Rewind button to move through the current track. Release the button when the desired point is reached.

### ▲ NOTE

Not all player applications or devices may respond to all of these controls.

## Reconnecting a previously – paired Bluetooth source device

The U5 DBT can memorize up to 8 sets of paired Bluetooth source devices, when the memory exceed this amount, the earliest pairing device will be over written from the device.

If your Bluetooth source device already paired with the U5 DBT previously, the unit will memorize your Bluetooth source device and it attempts to reconnect with a Bluetooth source device in memory which is last connected. If the last connected Bluetooth source device is not available, the U5 DBT will try to connect to the second last Bluetooth source device.

Alternatively, you can select to connect to your previously-paired device.

1. Press the Source button as needed to select Bluetooth mode.

2. Press Bluetooth pairing button to enter the "Paired List" menu.
3. Rotate the Tuning control knob to select a previously-paired device you would like to connect and press the Tuning control knob to confirm the selection.

### Disconnecting your Bluetooth device

1. Press and hold the Bluetooth pairing button for 2-3 seconds to disconnect with your Bluetooth device or turn off Bluetooth on your Bluetooth source device to disable the connection. There will be a confirmation tone sound and the "Bluetooth Pairing" will show on the display. The Bluetooth status indicator (  ) on the radio will flash a fast blue to show the radio is discoverable again for pairing.
2. You can also press the Source button to select any mode other than Bluetooth mode to disable the connection.

### Using USB memory devices

#### ⚠ IMPORTANT

1. Your radio is only designed to work with USB flash memory devices. It is not intended to be connected to hard disk drives or any other type of USB device.
2. It is possible to use SD or SDHC cards for media playback when held in a suitable USB adaptor. However, due to the wide variation of such adaptors, it is not possible to guarantee that all adaptor / card combinations will work with the radio.
3. The radio has been tested with a range of USB memory devices of up to 32GB capacity. It supports USB 2.0 full speed and USB 3.0.

#### ⚠ NOTE

when using USB 3.0, please allow the radio to detect the device for a longer period of time.

4. USB memory must use the FAT or FAT 32 filing system in order to operate with the radio, it does not support NTFS.
5. Audio formats supported for playback are MP3, WMA and AAC. Playback does not support files encoded using WMA lossless, WMA Voice, WMA 10 professional, nor files of any format which have DRM protection.

#### ⚠ CAUTIONS



1. In order to minimize the risk of damage to your radio, your USB Memory, please place the radio such that the device cannot easily be knocked while it is inserted in the socket.
2. Remove the USB before carrying the radio or if not using the USB feature for a prolonged period.
3. Turn off the radio before removing your USB memory device.
4. The USB connection is intended only for flash memory devices. The use of hard disk storage media is not supported.
5. Playback via USB files stored on MP3 players is not guaranteed.
6. Large file size or high memory USB device takes longer time to read.

### Playing files from USB memory devices

1. Insert the USB memory device into the USB slot which is located on the left hand side of the radio behind the rubber cover.
2. Press the Power On / Off button to turn on the radio and Press the Source button to select USB mode. The "Loading" will appear on the LCD display. Then the radio will start playing from the USB memory device.

#### ⚠ NOTE

The text coding only supports ASCII.

3. To pause playing, press the Play / Pause button (  ). To resume playing, press the Play / Pause button (  ) again.





#### ⚠ NOTE

- If you turn off the radio, the next time the radio is turned on, it will resume to the last played track.
- If you switch to other mode when playing from the USB memory device, playback will be paused. When you switch to the USB mode again, playback will resume from the point where it was paused.
- It is recommended to store only music files (MP3 / WMA / AAC) in your USB memory device. If there is one folder contains file (s) other than music files, your radio will skip this file / folder and the file / folder number shown on the display will not be serial.

### Display modes

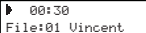
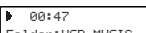
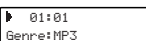
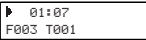
Your radio has a range of display mode while in USB playback mode.

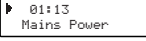
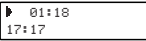
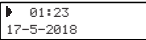
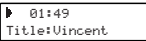
Press the Info button to cycle through the different options.

- |                                |  |
|--------------------------------|--|
| a. File name                   |    |
| b. Folder name                 |    |
| c. Genre                       |   |
| d. Folder and file numbers     |  |
| e. Battery level / Mains power |  |
| f. Time                        |  |
| g. Date                        |  |
| h. Song title                  |  |
| i. Artist name                 |  |
| j. Album name                  |  |

GB





F

E



NL

D

## Selecting a file

1. While the USB memory device is playing, press either the Next track button (  ) or Previous track button (  ) to change to the desired file. The file number is updated on the display. If there's more than one folder, all files in the current folder should have been played and the next folder will be played.
2. Press and hold the Next track button (  ) or Previous track button (  ) to fast-forward / Rewind the current track. Release the button when the desired point in the track is reached.

## To skip to another folder

With the USB memory device is in pause or play mode, press and release the Next folder button (  ) or Previous folder button (  ). The first file of the next or previous folder will be played.

### NOTE

If your USB contains a folder without files, the device will skip the folder and play the files in the next folder.

## Play Mode

When playing the files in the USB memory device, press and release Play mode button to select:

**Repeat 1**  : repeatedly play the file you are listening to.

**Repeat Folder**  : repeatedly play the files within the folder you are listening to.

**Repeat All**  : repeatedly play the folders in the USB.

**Random**  : it will play files in the USB by in random.

## Charging with USB socket

Your radio has a USB socket which is intended for charging an iPhone, smart phone or similar devices. Charge time may vary and in some cases may take longer to charge than when using the manufacturers charging unit supplied with the smart phone. The radio can charge the iPhone, smart phone or similar devices when using AC power cord and the radio is in power on or standby mode.

### IMPORTANT

- The USB jack can only provide power for the USB memory stick only with 1A 5V maximum and most of iPhone models. However, it does not support external Hard disk drive and all mobile phones and electronic device.
- The charger may not supply power to some USB devices.
- Do not connect power source to USB port. Otherwise there is risk of fire. The USB port is only intended for charging lower voltage device.
- Do not insert a nail, wire, etc. into USB power supply port. Otherwise a circuit short may cause smoke and fire.
- Do not connect this USB socket with your PC USB port, as it is highly possible that it may cause breakdown of the units.
- Never use the USB socket in rainy or moist conditions to prevent moist from entering the radio.

## Loudness On / Off

When the radio is switched on, press and hold the EQ control button to get compensation on lower and higher frequency. The effect will be more audible when the radio is in lower volume level. The display will show "Loudness on" when Loudness function is applied. To turn off the loudness function, press and hold the EQ control button again. The display will show "Loudness off".

## Equaliser function

1. Press the Power On / Off button to switch on your radio.
2. Press the EQ control button to enter the EQ setting menu.
3. Rotate the Tuning control knob to select your required mode. Then press the Tuning control knob to confirm the selection.

## Set up My EQ profile

1. Press the Power On / Off button to switch on your radio.
2. Press the EQ control button to enter the EQ setting menu.
3. Rotate the Tuning control knob to select "My EQ...". Then press the Tuning control knob to enter the setting.
4. Rotate the Tuning control knob to select "Treble" or "Bass". Press the Tuning control knob to enter the setting.
5. Rotate the Tuning control knob to select your required Treble level or Bass level. Press the Tuning control knob to confirm the setting.

### SAFETY AND COURTESY NOTE

To prevent possible hearing damage, do not listen at high volume levels for long periods or put your ears too close to the speaker.

Please use the volume level responsibly with respectable consideration of the situation and other people or animals in the vicinity.

## Clock time setting

### Setting the time format

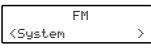
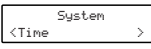
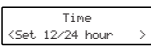
1. Press the Power On / Off button to turn on the radio.
2. Press the Menu button to access the menu for the current mode. Rotate the Tuning control knob to select "System" and press the Tuning control knob to enter the system settings menu.  

3. Rotate the Tuning control knob to select "Time" and press the Tuning control knob to enter the setting.  

4. Rotate the Tuning control knob to select "Set 12 / 24 hour" and press the Tuning control knob to enter the setting.  

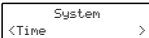
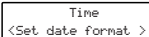
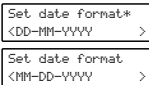
5. Rotate the Tuning control knob to select 12 or 24 hour format and press the Tuning control knob to confirm the

setting. The selected format is used in standby mode and on the playing mode screen. If the 12 hour clock format is chosen, the radio will then use the 12 hour clock with an AM or PM indicator.

### Setting the date format

1. Press the Power On / Off button to turn on the radio.
2. Press the Menu button to access the menu for the current mode.  Rotate the Tuning control knob to select "System" and press the Tuning control knob to enter the system settings menu.
3. Rotate the Tuning control knob to select "Time" and press the Tuning control knob to enter the setting. 
4. Rotate the Tuning control knob to select "Set date format" and press the Tuning control knob to enter the setting. 
5. Rotate the Tuning control knob to select "DD-MM-YYYY" or "MM-DD-YYYY" date format and press the Tuning control knob to confirm the setting. 

### Automatically updating the clock

Your radio will normally update the clock automatically using the DAB or FM signal. If no signal is available, then you need to set the time manually. After a power failure the radio will then set its clock the next time that you turn on the radio in DAB or FM mode. Alternatively you may specify that the time is not automatically updated. In this case the clock must always be set manually after a power interruption.

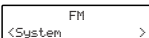
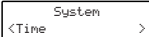
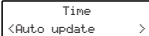
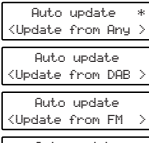
1. With your radio switched on, press the Menu button to access the menu for the current mode.
2. Rotate the Tuning control knob to select "System" and press the Tuning control knob to enter the system settings menu. 
3. Rotate the Tuning control knob to select "Time". Press the Tuning control knob to enter the time setting menu. 
4. Rotate the Tuning control knob to select "Auto update" and press the Tuning control knob to enter the setting. 
5. Rotate the Tuning control knob to choose an update option from "Update from Any", "Update from DAB", "Update from FM" or "No update" as required. Press the Tuning control knob to confirm your choice. 

#### NOTE

If you select "Update from Any", "Update from DAB", "Update from FM" the current time received will be displayed. If no signal is found you should either position the radio or its aerial so that a signal can be received, or revert to manual clock mode.

### Setting the clock manually

1. With your radio switched on, press the Menu button to access the menu for the current mode.

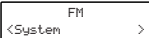
2. Rotate the Tuning control knob to select "System" and press the Tuning control knob to enter the system settings menu. 

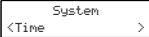
3. Rotate the Tuning control knob to select "Time". Press the Tuning control knob to enter the time setting menu. 

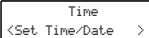
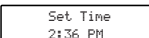
4. Rotate the Tuning control knob to select "Set Time / Date" and press the Tuning control knob to enter the setting. The hour digits will flash on the display. Rotate the Tuning control knob to set the desired hour.   

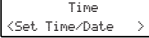
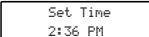

5. Press the Tuning control knob. The minute digits will flash on the display. Rotate the Tuning control knob to set the desired minute.   

#### NOTE

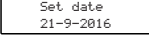
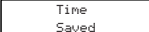
If the radio has been set to use a 12 hour format, there will be an option here for setting AM or PM for the clock time. Rotate the Tuning control knob to select AM or PM. Press the Tuning control knob to confirm the setting.

6. If the radio has been set to use a DD-MM-YYYY date format (for example). The day will flash on the display.   
 Rotate the Tuning control knob to change the day as needed.

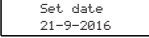
Rotate the Tuning control knob to change the day as needed.

7. Press the Tuning control knob. The month will flash on the display. Rotate the Tuning control knob to set the current month.   

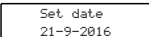
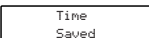
8. Press the Tuning control knob. The year will flash on the display. Rotate the Tuning control knob to set the current year. Then press the Tuning control knob to confirm the setting. The display will show "Time Saved".   

#### NOTE

If the radio has been set to use a MM-DD-YYYY date format, follow the steps above to set the month / day / year setting.

### Setting the alarm clock

Your radio has two separate alarms which can be set to wake you to either the radio or a buzzer alarm. In the event of a power interruption your radio has built in memory that will retain your alarm settings. Ensure that the time is set correctly before setting the alarms.

#### NOTE

When using batteries only and the radio is switched off, the alarms can't be set and activated.

#### NOTE

If no buttons are pressed for 10 seconds, the radio will exit the alarm setup.

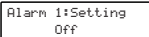
1. Press and release the Alarm 1 button, for example. "Alarm 1: Setting" will show on the display. 

GB

F

E

NL

D

### NOTE

If the time is not set before setting the alarms, "Time is not set" will show on the display. Then Use the Tuning control knob to set the time and date. When the setting is complete, proceed to step 2.

2. Press the Tuning control knob to enter the alarm setting. Alarm status will flash on the display.

Alarm 1:Setting  
On

Rotate the Tuning control knob to select "On" or "Off". If "Off" is selected any current setting for that alarm will be cancelled. With "On" selected, press the Tuning control knob to cause the alarm hour digits to flash on the display.

3. Rotate the Tuning control knob to choose the desired hour for the alarm and then press the Tuning control knob to cause the alarm minute digits to flash on the display.

Alarm 1:Time  
10:00

4. Rotate the Tuning control knob to choose the desired minute for the alarm and then press the Tuning control knob.

Alarm 1:Time  
10:00

### NOTE

If the radio has been set to the 12 hour clock format, there will also be an option here for setting AM or PM for the alarm time. Rotate the Tuning control knob to select AM or PM. Press the Tuning control knob to confirm the setting.

5. Rotate the Tuning control knob to choose the desired source for the alarm (DAB, FM, Buzzer).

Alarm 1:Mode  
Buzzer

Press the Tuning control knob when the desired source alarm is highlighted on the display. If setting alarm to Buzzer proceed to step 6.

Alarm 1:Mode  
FM

Alarm 1:Mode  
Last listened

For which ever radio mode is selected, the radio alarm may be set to any of the stations which have been stored as presets or to the station last listened to. If setting the alarm to a radio option, rotate the Tuning control knob to choose either last listened or from presets 1-5.

Alarm 1:Mode  
1: 87.50MHz

### NOTE

You can only set the alarm to use a preset which has already been stored.

Press the Tuning control knob to confirm the selection. The alarm day option will flash on the display.

6. Your alarm can be set to sound once, daily, weekdays and weekends.

Alarm 1:Day  
Once

Once - Will sound at one time only.

Daily - Will sound every day.

Weekdays - Will sound only on weekdays.

Weekends - Will sound only on weekends.

Rotate the Tuning control knob to choose the day option and then press the Tuning control knob to confirm the setting.

- If setting alarms to daily, weekdays or weekends proceed to point 10. If selecting the alarm to once you will need to set the day, month and year options as described below.

7. Rotate the Tuning control knob to select the correct day and then press the Tuning control knob to confirm the setting.

Alarm 1:Date  
17- 5-2018

8. Rotate the Tuning control knob to select the correct month and then press the Tuning control knob to confirm the setting.

Alarm 1:Date  
17- 5-2018

9. Rotate the Tuning control knob to select the correct year and then press the Tuning control knob to confirm the setting.

Alarm 1:Date  
17- 5-2018

10. Rotate the Tuning control knob to choose the desired volume and press the Tuning control knob to confirm the setting. Your radio will show "Alarm 1 Saved" and will exit the alarm setting procedure. Active alarms are indicated in the display by the alarm "A" symbol.

Alarm 1:Volume  
6

Alarm 1  
Saved

10:06 A  
17-5-2018

### NOTE

You can also press and hold the Alarm 1 button or Alarm 2 button to activate or disable the alarms.

## When the alarm sounds

The alarm will sound at the selected times for up to 60 minutes unless cancelled. The maximum volume used for the alarm will be specified during the alarm setting procedure. When your radio is set to wake by the radio alarm, your radio will switch to the selected radio station. If the radio cannot connect to the specified the radio station, the buzzer will be used instead.

To cancel a sounding alarm, press the Power On / Off button to cancel a sounding alarm.

### NOTE

If the radio is switched on because of a radio alarm you can control basic functions such as the volume control.

When the alarm activates it will start softly and gradually increase in level. The radio will automatically switch back to standby mode when the 60 minutes have elapsed.

## Snooze timer

1. When the radio alarm sounds, pressing any button other than the Volume control will silence the alarm for the selected number of minutes. When the buzzer alarm sounds, press any button. This will silence the alarm for the selected number of minutes. The Snooze time can be adjusted between 5 and 20 minutes in 5 minute increments. Default setting is 5 minutes.

2. The snooze duration can only be set while the radio is playing. To adjust the silence time for the snooze timer, press the Menu button to access the menu for the current mode.

3. Rotate the Tuning control knob to select "System" and press the Tuning control knob to enter the system settings menu.

FM  
<System >

4. Rotate the Tuning control knob until "Snooze Duration" is shown on the display. Press the Tuning control knob to enter the setting.

System  
<Snooze Duration >

- Rotate the Tuning control knob to choose the desired snooze time to 5, 10, 15 or 20 minutes. Press the Tuning control knob to confirm the setting.
 

Snooze Duration\*  
 <5 Minutes >
- In order to cancel the Snooze timer while the alarm is suspended, press the Power On / Off button.

## Sleep function

Your radio can be set to turn off after a preset time has elapsed. The sleep setting can be adjusted between 15 and 120 minutes. Ensure your radio is switched on.

- To set the desired sleep time, press the Menu button to enter the menu of the current mode.
 

FM  
 <Sleep >
- Rotate the Tuning control knob until "Sleep" is shown on the display. Press the Tuning control knob to enter the setting. The sleep settings available are 15, 30, 45, 60, 90 or 120 minutes. Press the Tuning control knob to confirm the setting. The display will exit the sleep options. The sleep symbol 'S' will show on the display. Your radio will switch off after the preset sleep time has elapsed.
 

Set sleep time  
 15 minutes
- To cancel the sleep timer and switch off your radio before the chosen sleep time has elapsed, press the Power On / Off button. To cancel the sleep timer without switching off your radio, go back to the sleep timer settings (step 1 to 2) and select the "Sleep off" option in step 2.
 

Set sleep time  
 Sleep off
- To view the remaining time of an active sleep timer on the display, press the Menu button to enter the menu of the current mode. Rotate the Tuning control knob until "Sleep" is shown on the display and then press the Tuning control knob.

## Brightness control

The brightness of the display can be adjusted for when the radio is in standby and for when it is in use. If you use the unit in the bedroom, you may prefer a lower standby brightness level than a higher brightness setting.

- Press the Power On / Off button to switch on your radio.
- Press the Menu button to access the menu for the current mode.
- Rotate the Tuning control knob to select "System" and press the Tuning control knob to enter the system settings menu.
 

FM  
 <System >
- Rotate the Tuning control knob to select "Backlight" and press the Tuning control knob to enter the setting menu.
 

System  
 <Backlight >
- In Backlight menu, there are 3 settings:
 

Backlight  
 <Timeout >

**Timeout:** to adjust the length of time before the backlight turns off.

Backlight  
 <Power On level >

**Power On level:** to adjust the brightness when the radio is in use.

Backlight  
 <Standby level >

**Standby level:** to adjust the brightness when the radio is in standby.

Rotate the Tuning control knob to select your option and press the Tuning control knob to confirm your setting.

## Language selection

By default your radio will display all menus and messages in English. You can choose your preferred language.

- Press the Power On / Off button to switch on your radio.
- Press the Menu button to access the menu for the current mode.
- Rotate the Tuning control knob to select "System" and press the Tuning control knob to enter the system settings menu.
 

FM  
 <System >
- Rotate the Tuning control knob to select "Language" and press the Tuning control knob to enter the language adjustment menu.
 

System  
 <Language >
- Rotate the Tuning control knob until your desired language appears on the display. Press the Tuning control knob to confirm your choice. The display will change to the chosen language. The chosen language will be marked with an asterisk.

## Factory reset

If your radio fails to operate or some digits on the display are missing or incomplete, carry out the following procedure.

- Press the Power On / Off button to switch on your radio.
- Press the Menu button to access the menu for the current mode.
- Rotate the Tuning control knob to select "System" and press the Tuning control knob to enter the system settings menu.
 

FM  
 <System >
- Rotate the Tuning control knob to select "Factory Reset" and press the Tuning control knob to enter the setting.
 

System  
 <Factory Reset >
- Rotate the Tuning control knob to select "Yes" or "No". If you do not wish to carry out a system reset, select "No" and then press the Tuning control knob to confirm the setting.
 

Factory Reset?  
 Yes <No>
- With "Yes" selected, press the Tuning control knob. A full reset will be performed. All presets and station lists will be erased. All settings will be set to their default values. After a system reset, the radio will be restarted. The display will show "Welcome to Digital Radio" and a scan of the DAB band III will be performed. In case of malfunction due to electrostatic discharge, reset the product (reconnection of power source may be required) to resume normal operation.

GB

F

E

NL

D



## Socket for software upgrade

From time to time, new software features for your radio may be developed. Your radio has therefore been designed to allow its internal software to be updated using your USB upgrade port. You should not attempt to update your radio unless it is recommended to you by Sangean Customer Services. Updating the software may remove all radio station presets and settings from your radio.

Software updates for your radio may be available in the future. As software updates become available software and information on how to update your radio can be found at:

<http://www.sangean.com>

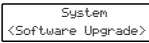
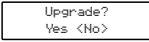
For more information, please contact our Head Office by sending an email to [contact@sangean.com](mailto:contact@sangean.com)

- GB**
1. Using the micro USB cable (not supplied) to connect the USB socket in the battery compartment and your PC.
  - F** 2. With your radio switched on, press the Menu button to access the menu for the current mode.
  - E** 3. Rotate the Tuning control knob to select "System" and press the  Tuning control knob to enter the system settings menu.
  - NL** 4. Rotate the Tuning control knob to select "Software Upgrade" and press the Tuning control knob to enter the setting. 
  - D** 5. Rotate the Tuning control knob to select "Yes" or "No". If you do not wish to carry out a software upgrade, select "No" and press the Tuning control knob to confirm the setting. 
  6. With "Yes" selected, press the Tuning control knob. The display will show "Waiting for PC wizard". 
  7. Go to the website above to download the latest software. Follow the on-screen instructions on your PC provided with the upgrade software to complete the software upgrade.

### ⚠ NOTE

Please use AC power cord as main power when upgrading software. Do not switch off the power to the radio until the update operation is complete and the radio has restarted, otherwise the unit may become permanently damaged.

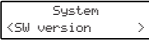
3. Rotate the Tuning control knob until "SW version" appears on the  display and press the Tuning control knob. The software version shows on the display.
4. Press and release the Menu button to exit the software version display.

## Auxiliary input socket

The 3.5mm Aux In socket is to connect audio source like MP3 player or CD walkman and listen the audio program via radio speaker.

1. Connect a stereo or mono audio source (like CD walkman or MP3 player) to the Aux In socket, which is located on the right hand side, behind the rubber cover.
2. Press the Power On / Off button to switch on your radio.
3. Press the Source button until "AUX IN" mode is shown on the display.
4. Play the file in the CD walkman or MP3 player.
5. Adjust the volume control to the required level.

### ⚠ NOTE

Make sure the rubber cover of the Aux In socket is closed well after use to prevent moist and dirt from entering the radio. Never use the Aux In socket in rainy or moist conditions to prevent moist from entering the radio. Keep the rubber cover always closed under these conditions.

## Software version

The software display cannot be altered and is just for your reference.

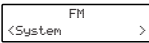
1. With your radio switched on, press the Menu button to access the menu for the current mode.
2. Rotate the Tuning control knob to select "System" and press the  Tuning control knob to enter the system settings menu.

## Specifications

Power Requirements	
AC	100-240 V ~ 50/60 Hz 18W
Batteries	6 x AM-3 (AA size, LR6) Alkaline or Ni-MH battery
Mains via AC adaptor (not supplied)	DC 12V  1.5A Center Pin POSITIVE (+)
Frequency Coverage	FM 87.50-108 MHz DAB 174.928-239.200 MHz
Bluetooth	
Bluetooth specification	Bluetooth® Ver 4.1
Profile Support	A2DP 1.2, AVRCP 1.5
Bluetooth Audio CODEC	SBC, AAC
Transmitting Power	Power Class 2
Line of sight range	10meters / 30feet
The frequency and maximum transmitted power	2402MHz ~ 2480MHz: 3.85dBm (Bluetooth EDR)
Electronic features	
Speaker	3inches 8ohm 10W full range, waterproof
Output power	3Watt 10% T.H.D. @ 100Hz @ DC battery 9V 7Watt 10% T.H.D. @ 100Hz @ AC 230V or 120V
AUX-IN level	300±70 mVrms (rated level), 1Vrms (max.)
Aux In socket	3.5mm diameter
Maximum supplying power of USB socket	5V, 1A
Operating temperature range	0°C to +35°C
Information on Power Consumption	
Power standby	The device has a standby mode with a power consumption of less than 0.8W.
Bluetooth mode	In Bluetooth mode, when there is no signal output, the idle power consumption is 2W after 15 minutes.
AUX mode	In AUX mode, when there is no signal output, the idle power consumption is 1.8W after 15 minutes.

※ The barcode label on the product is defined as below:

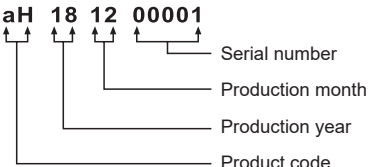
 <p>aH181200001</p>	<p>aH 18 12 00001</p>  <ul style="list-style-type: none"> <li>Serial number</li> <li>Production month</li> <li>Production year</li> <li>Product code</li> </ul>
--	--



Sangean reserves the right to amend the specifications without notice.



RECYCLING This product bears the selective sorting symbol for Waste electrical and electronic equipment (WEEE). This means that this product must be handled pursuant to European directive 2012/19/EU in order to be recycled or dismantled to minimize its impact on the environment.



Les marques et logos Bluetooth® sont des marques déposées de Bluetooth SIG, Inc. Et sont utilisées sous licence par SANGEAN ELECTRONICS INC.

## Consignes importantes de sécurité

1. Lisez attentivement ces instructions.
2. Conservez ces instructions à portée de la main.
3. Prêtez attention à tous les avertissements.
4. Suivez toutes les instructions.
5. N'utilisez pas cet appareil à proximité d'eau ou dans un environnement humide.
6. Utilisez un chiffon ou un tissu propre et sec pour nettoyer l'appareil.
7. Ne bloquez pas les orifices d'aération. Installez l'appareil conformément aux instructions du fabricant.
8. N'installez pas l'appareil à proximité de sources de chaleur (radiateurs, registres de chaleur, poêles et autres appareils, y compris les amplificateurs, qui produisent de la chaleur).
9. Veillez à ce que le cordon d'alimentation ne puisse être écrasé ou coincé, en particulier au niveau des prises, des objets contournés et à son point de raccordement à l'appareil.
10. Utilisez uniquement les cordons et accessoires recommandés par le fabricant.
11. Utilisez cet appareil uniquement avec le chariot, le support, le trépied, la console ou la table recommandé par le fabricant ou fourni avec l'appareil. Si vous utilisez un chariot, veillez à ne pas faire basculer l'appareil lors d'un déplacement du chariot.
12. Débranchez l'appareil en cas d'orage ou s'il ne doit pas être utilisé pendant une période prolongée.
13. Pour toute réparation, adressez-vous à un technicien qualifié. Une révision s'impose lorsque l'appareil a été endommagé d'une quelconque manière, par exemple si le cordon d'alimentation ou la fiche est détérioré, si du liquide s'est répandu ou si des objets ont été introduits dans l'appareil, si l'appareil a été exposé à la pluie ou à l'humidité, s'il ne fonctionne pas normalement ou s'il a subi une chute.
14. En raison des risques d'incendie ou de choc électrique, n'exposez jamais cet appareil à la pluie ou à l'humidité. Lors d'une utilisation à l'extérieur, il n'est pas recommandé d'utiliser les batteries pendant une journée pluvieuse ou lorsque le temps est humide afin d'éviter tout risque d'électrocution. Cet appareil est doté d'une protection contre les éclaboussures d'eau et est étanche à la poussière (IP65).
15. La marque de risque de choc électrique et le symbole graphique correspondant sont apposés sur la plaque de fond de l'appareil.

Le symbole de l'éclair avec une flèche à l'intérieur d'un triangle équilatéral est destiné à alerter l'utilisateur sur la présence d'une « tension dangereuse » non isolée à l'intérieur de l'appareil pouvant être suffisamment élevée pour constituer un risque d'électrocution pour toutes personnes à proximité.



Le symbole du point d'exclamation à l'intérieur d'un triangle équilatéral est destiné à alerter l'utilisateur sur la présence d'instructions importantes sur l'emploi ou la maintenance (réparation) de l'appareil dans la documentation fournie.



16. Protégez cet appareil contre toutes gouttes, tout ruissellement et toute éclaboussure. Aucun objet contenant du liquide ne doit y être déposé.
17. La prise d'alimentation doit être proche de la radio, et facilement accessible afin de n'avoir qu'à débrancher la prise du secteur pour pouvoir déconnecter l'appareil en cas d'urgence.

18. **AVIS**  
Les changements ou modifications non expressément approuvés par la partie responsable de la conformité peuvent annuler l'autorité de l'utilisateur à utiliser l'équipement.

19. Lorsque L'alimentation principale ou un appareil de raccordement sert de sectionneur, le sectionneur doit toujours rester en état de marche.
20. Un avertissement indiquant que les batteries (pack de batteries ou batteries installées) ne doivent pas être exposées à une chaleur excessive telle que le soleil, le feu ou toute source de chaleur similaire.
21. Pour éviter d'éventuels dommages auditifs, n'écoutez pas à des niveaux de volume élevés pendant de longues périodes.
22. Cet équipement est un appareil électrique de Classe II ou à double isolation. Il a été conçu de telle sorte qu'il ne nécessite pas de connexion électrique de sécurité à la terre.
23. La ventilation doit être libre de tout obstacle et surtout ne recouvrez pas les ouvertures de ventilation avec des articles tels que des journaux, des nappes, des rideaux, etc.



## Contrôles

- ① Bouton Alarme 2
- ② Bouton Source
- ③ Bouton Info
- ④ Bouton d'alimentation Marche / Arrêt.
- ⑤ Bouton Auto tune / mode de lecture / couplage Bluetooth
- ⑥ Bouton Menu
- ⑦ Bouton Présélection 5 / Avance rapide

- 8 Bouton Présélection 4 / Lecture / Pause
- 9 Bouton Présélection 3 / Reculer
- 10 Bouton Présélection 1 / Dossier vers bas
- 11 Bouton Alarme 1
- 12 Bouton Présélection 2 / Dossier vers le haut
- 13 Antenne FM / DAB+
- 14 Écran LCD
- 15 Molette de réglage Tuning / Sélect
- 16 Haut-parleur
- 17 Molette de contrôle du volume / EQ
- 18 Indicateur de charge de la batterie
- 19 Indicateur du statut Bluetooth
- 20 Port USB
- 21 Prise Aux In
- 22 Prise DC In
- 23 Compartiment de la batterie
- 24 Rangement du cordon d'alimentation
- 25 Cordon d'alimentation secteur
- 26 Sélecteur de pile NiMH / Alcaline
- 27 Prise pour la mise à niveau du logiciel

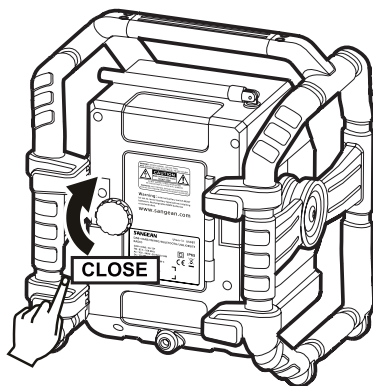
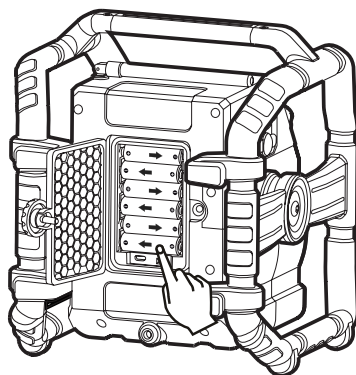
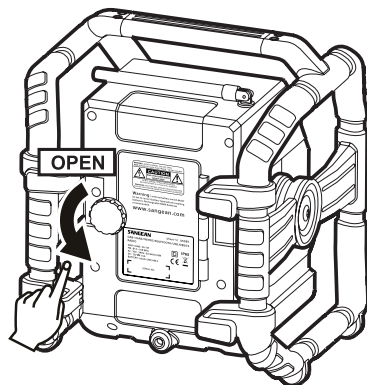

GB

F

E

NL

D

## Démarrer la radio

### Fonctionnement de la batte

En installant les batteries, tournez d'abord le dispositif de fixation de la batterie dans le sens inverse des aiguilles d'une montre pour desserrer et ouvrir le couvercle de la batterie.

#### ⚠ REMARQUE

Avant d'insérer les piles, si vous utilisez des piles non rechargeables, assurez-vous que le sélecteur de pile NiMH / Alcaline situé à l'intérieur du compartiment des piles soit sur la position alcaline. Si vous utilisez des piles rechargeables, assurez-vous de mettre le sélecteur de pile NiMH / Alcaline sur la position NiMH.

Insérez 6 piles AA (AM-3) dans le compartiment.

Assurez-vous que les piles soient insérées conformément au diagramme illustré. Fermez le couvercle de la batterie et fixez-le en le tournant dans le sens des aiguilles d'une montre. Si la radio ne doit pas être utilisée pendant une période prolongée, il est recommandé de retirer les piles de la radio. Une puissance réduite, une distorsion et un son saccadé ou une indication « Batterie faible » sur l'écran indiqueront que les piles doivent être remplacées ou rechargées. (Voir ci-dessous les informations sur « Recharger les batteries »).

Lors d'un fonctionnement en utilisant les piles (rechargeables), la puissance de sortie est inférieure à celle d'un fonctionnement sur secteur. Pour cette raison, le son peut être légèrement déformé lors des réglages de volume à des niveaux plus élevés.

### Fonctionnement sur secteur

Avant de brancher le cordon d'alimentation dans la prise secteur, assurez-vous que la tension soit correcte. Si vous avez des piles

dans la radio et utilisez le cordon d'alimentation, les piles seront automatiquement déconnectées.

La zone de rangement du cordon d'alimentation est conçue pour stocker le cordon lorsque la radio n'est pas utilisée.

### Alimentation par une prise DC IN

La radio peut également être alimentée via la prise DC IN qui peut recevoir 12 volts en continu, qui est conçu pour être alimenté par un véhicule ou un bateau afin que vous puissiez prendre la radio avec vous à l'extérieur ou sur le bateau.

Un câble d'allume-cigare supplémentaire est requis (non fourni) pour cet appareil.

#### ⚠ REMARQUE

N'utilisez jamais la prise de 12 volts dans des conditions pluvieuses ou humides pour empêcher l'humidité de pénétrer dans la radio. Toujours garder le couvercle en caoutchouc au dos bien fermé dans ces conditions.

#### ⚠ REMARQUE

Si la radio n'est pas utilisée et aucun son n'est émis pendant 15 minutes, la radio sera alors mise en veille lorsque vous utilisez l'alimentation secteur. Lorsque la radio fonctionne sur batterie, la radio sera complètement éteinte afin de minimiser l'utilisation de la batterie.

### Recharger les batteries

Assurez-vous que la radio soit éteinte et connectée à la prise secteur.

Lorsque le voyant LED de charge de la batterie clignote en vert, cela indique que les piles sont en cours de charge. Les piles seront complètement chargées après une durée d'environ 5-7 heures. L'indicateur de charge de la batterie affichera une lumière verte fixe lorsque le processus de charge de la batterie est terminé.

#### ⚠ REMARQUE

La durée de charge complète des piles peut varier en fonction de la capacité mAh des piles. Les piles ayant des valeurs mAh supérieures nécessitent un temps de charge plus long.

#### ⚠ IMPORTANT

Dans certaines conditions, le voyant LED de charge peut s'éteindre après un bref clignotement. Cela peut arriver si les piles sont déjà fraîchement chargées ou si la radio détecte que vous essayez de recharger des piles alcalines voire même que vous avez mélangé différents types ou capacités de piles rechargeables. Dans ces cas, la charge sera arrêtée.

### Informations Importantes Sur La Recharge Et L'utilisation De Batteries Rechargeables

1. Rechargez les batteries dans tous les cas au moins tous les 2 mois.
2. Assurez-vous que le commutateur de sélection de la batterie à l'intérieur du compartiment de la batterie soit sur la position « NiMH ».

3. Mettez les piles dans le compartiment tout en faisant attention à la correcte polarité des piles (+ et -).
4. Première utilisation: Rechargez les piles neuves d'une charge continue, ininterrompue jusqu'à ce qu'elles soient complètement chargées. Cette première charge peut prendre plus longtemps que la normale. Pour une durée de vie de la batterie plus longue, il est conseillé de recharger toujours en une seule charge continue et ininterrompue jusqu'à ce que les batteries soient pleines et de ne pas recharger à nouveau alors que les batteries sont toujours pleines.
5. Les nouvelles batteries ne pourront pas atteindre leur pleine capacité qu'après un certain temps d'utilisation (plusieurs cycles de charge et de décharge).
6. Laissez le groupe complet de batteries en place à l'intérieur de la radio et n'utilisez ces piles ou que quelques-unes d'entre elles à d'autres fins. Cela se traduira par un mélange de batteries (entièrement) chargée et (partiellement) vides. Cela peut sérieusement endommager les batteries et la radio lorsqu'elles sont rechargées.
7. Il est conseillé de seulement charger les batteries à une température ambiante entre 5°C - 35°C dans des températures inférieures ou supérieures la pleine charge ne peut pas être atteinte.
8. En fonction de la capacité des batteries, la transition de la charge d'un état « vide » à « plein » peut prendre plusieurs heures, voire jusqu'à 7 heures ou plus.
9. Ne chargez pas les batteries lorsque la radio est chaude ou exposée à la chaleur ou à des sources de chaleur.
10. Il est conseillé de nettoyer les contacts métalliques des batteries et du chargeur à l'intérieur de la radio par exemple, avec une pulvérisation de temps à autre.
11. N'utilisez pas de mélange de piles rechargeables anciennes et des nouvelles.
12. N'utilisez pas de mélange de piles rechargeables et des non rechargeables.
13. N'utilisez pas de mélange de piles rechargeables pleines et vides.
14. N'utilisez pas de piles qui ont une capacité mAh différente.
15. N'utilisez pas de piles endommagées, déformées ou qui fuient.
16. Le voyant du niveau de la batterie est seulement une indication approximative et peut varier selon le type de batterie qui est utilisé.
17. Les batteries peuvent chauffer pendant la charge.
18. Dans des conditions de froid la capacité des batteries sera beaucoup plus faible que lorsqu'elles sont utilisées à température ambiante normale.
19. Les batteries (même lorsqu'elles sont fournies avec la radio), comme étant consommables, ne tombent pas sous les conditions de garantie de la radio.

20. Les piles ne doivent pas être éliminées par incinération et avec les ordures ménagères.
21. Les piles jetables doivent être prises par un centre de recyclage approprié si possible.
22. **⚠ MISES EN GARDE**

Danger d'explosion si la batterie est remplacée incorrectement. Remplacez uniquement avec le même type ou un type équivalent.

## Indicateur de charge de la batterie

Veillez NOTER que la détection de l'état de charge de la batterie ne peut être activée que lorsque la radio est en charge (c'est-à-dire que la radio est éteinte, avec le sélecteur de pile sur la position NiHM et est connecté à la prise secteur).

- Lorsque la charge est en cours**, l'écran affiche ce qui est indiqué à droite et le voyant LED de charge clignote en vert.
 

Battery 123456
Charging ██████
- Lorsque le processus de charge est terminé**, l'écran affiche ce qui est indiqué à droite et le voyant LED de charge s'allume en vert fixe.
 

Battery 123456
Capacity ██████
- Si les piles sont déjà complètement chargées**, l'écran affiche ce qui est indiqué à droite et il passera en mode veille après 5 secondes.
 

Battery Full
--------------
- Quand il n'y a pas de piles / piles manquantes dans le compartiment ou que certaines piles sont insérées avec une polarité incorrecte**, l'écran affiche ce qui est indiqué à droite et il passera en veille après 5 secondes.
 

No cell
---------

### ⚠ REMARQUE

Si une pile est retirée pendant la charge, l'écran affiche ce qui est indiqué à droite et le voyant LED de charge s'allume en rouge.

- Pendant le processus de charge, **si une pile est détectée comme défectueuse / endommagée**, un carré plein sera affiché sous le numéro de la pile correspondant (voir image de droite) et le voyant LED de charge clignote en rouge.
 

Battery 123456
Error   ██████

## Utiliser la radio pour la première fois

- Placez votre radio sur une surface plane.
- Redressez l'antenne.
- Branchez le cordon d'alimentation secteur dans une prise secteur. L'écran affichera « Bienvenue dans la radio numérique » pendant quelques secondes. Après une courte durée, l'heure actuelle apparaît sur l'écran.
 

Welcome to Digital Radio
--------------------------
- Si aucune heure n'est affichée, l'écran affichera « 00:00 ».
 

00:00
Time is not set

 Appuyez sur le bouton Marche / Arrêt pour allumer

votre radio et trouver une station de radioréveil DAB. Il peut être nécessaire de repositionner votre radio dans une position donnant une meilleure réception et effectuer un scan pour trouver les stations comme décrit dans les sections suivantes.

### ⚠ IMPORTANT

La prise secteur est utilisée pour connecter la radio à l'alimentation secteur. La prise secteur utilisée pour la radio doit rester accessible pendant l'utilisation normale. Afin de déconnecter complètement la radio de la prise secteur, la prise secteur doit être complètement débranchée de la prise de courant.

## Fonctionnement de votre radio – DAB

- Redressez correctement l'antenne pour la réception DAB et FM. Appuyez sur le bouton Marche / Arrêt pour allumer votre radio.
- Appuyez sur le bouton Source pour sélectionner la bande DAB.
- Si c'est la première fois que la radio est utilisée, un scan rapide des stations DAB de la bande III sera effectué. Si la radio a déjà été utilisée, la dernière station utilisée sera sélectionnée.
- Pendant la syntonisation auto (Autotune), au fur et à mesure que de nouvelles stations sont détectées, le compteur de stations sur le côté droit de l'écran augmentera et les stations seront ajoutées à la liste. L'écran montrera un graphique à barres indiquant la progression de la recherche.
 

Scanning... 019
████████████████████
- Lorsque la syntonisation auto est terminée, la première station (dans l'ordre alphanumérique 0 ... 9 ... A ... Z) sera sélectionnée.
- Si la liste des stations est toujours vide après la syntonisation auto, votre radio affichera « Aucune station DAB ».
- Si aucun signal n'est trouvé, il peut être nécessaire de repositionner votre radio dans une position donnant une meilleure réception.

### ⚠ REMARQUE

Le nom de la station de radio et les affichages de fréquence indiqués dans ce guide de l'utilisateur peuvent différer de ceux que vous voyez sur votre radio. Les sociétés de radiodiffusion peuvent changer les noms des stations de radio qui sont transmis, et les fréquences utilisées pour les stations de radio DAB et FM peuvent ne pas être les mêmes dans toutes les régions du pays.

## Sélection d'une station – DAB

- Appuyez sur le bouton Marche / Arrêt pour allumer votre radio.
- Appuyez et relâchez le bouton Source jusqu'à ce que le mode
 

DAB
-----

GB

F

E

NL

D

DAB soit sélectionné. L'écran affichera le nom de la station de radio actuellement sélectionnée.

3. Tournez la molette de réglage Tuning pour faire défiler la liste des stations disponibles.

Station list  
<BBC Radio 2 >

4. Appuyez et relâchez la molette de réglage Tuning pour sélectionner la station. L'écran affichera « Connexion en cours ... » pendant que votre radio trouve la nouvelle station.

BBC Radio 2  
Connecting...

5. Réglez la molette de contrôle du volume sur le réglage requis.

### ⚠ REMARQUE

Si après avoir sélectionné une station, la station n'est pas trouvée, il peut être nécessaire de repositionner votre radio dans une position donnant une meilleure réception.

- f. Débit binaire / type audio

affiche le débit binaire numérique et le type audio pour la station DAB actuellement syntonisée.

sunshine live  
72kbps / DAB+

- g. Niveau de batterie / Alimentation secteur

affiche le niveau actuel de la batterie lors de l'utilisation des piles. (Si vous utilisez le cordon d'alimentation secteur, « Alimentation secteur » est affiché à l'écran.)

sunshine live  
Bat.level ████  
Mains Power

- h. Heure

affiche l'heure actuelle.

sunshine live  
9:07 AM

- i. Date

affiche la date actuelle.

sunshine live  
8-9-2016

## Service secondaire – DAB

1. Certaines stations de radio ont un ou plusieurs services secondaires qui leur sont associés. Si une station est associée à un service secondaire, l'écran affichera « >> » à côté du nom de la station dans la liste des stations.

Le service secondaire apparaît alors immédiatement après le service principal lorsque vous tournez la molette de réglage Tuning.

2. Appuyez et relâchez la molette de réglage Tuning pour sélectionner la station. La plupart des services secondaires ne diffusent pas en continu et si le service sélectionné n'est pas disponible, la radio se syntonisera sur le service principal associé.

## Mode d'affichage – DAB

Votre radio dispose d'une gamme d'options d'affichage en mode DAB :

1. Appuyez et relâchez le bouton Info pour faire défiler les différents modes.

- a. Texte défilant (DLS)

affiche des messages texte défilantstels que le nom de l'artiste / de la piste, le numéro de téléphone, etc.

sunshine live  
electronic music

- b. Puissance du signal

affiche la puissance du signal de la réception radio. Le rectangle vide non rempli indique le niveau de signal minimum requis pour une réception satisfaisante.

sunshine live  
██████████████

- c. Type de programme

affiche le type de station écoutée par ex. Pop, Classique, Nouveautés, etc.

sunshine live  
Pop Music

- d. Nom du multiplex

affiche le nom du multiplex auquel appartient la station actuelle.

sunshine live  
DR Deutschland

- e. Chaîne et fréquence

affiche la chaîne et la fréquence actuelles.

sunshine live  
12B 225.648MHz

## Trouver de nouvelles stations – DAB

Avec le temps, de nouvelles stations peuvent devenir disponibles. Pour trouver de nouvelles stations, procédez comme suit:

1. Pour effectuer un scan complet de toutes les fréquences DAB Band III, appuyez et relâchez le bouton de syntonisation auto Auto tune.

2. Au fur et à mesure que de nouvelles stations seront trouvées, le compteur de stations sur le côté droit de l'écran augmentera et les stations seront ajoutées à la liste.

Scanning... 019  
██████████████

## Syntonisation manuelle – DAB

La syntonisation manuelle vous permet de syntoniser directement les différents canaux DAB bande III.

1. Appuyez sur le bouton Menu pour accéder au menu DAB.

2. Tournez la molette de réglage Tuning pour trouver « Syntonisation manuelle ».

Appuyez et relâchez la molette de réglage Tuning pour entrer les stations DAB dans la liste. Tournez la molette de réglage Tuning pour sélectionner le canal DAB requis. Si nécessaire, appuyez sur le bouton DAB et sélectionnez la station DAB souhaitée.

DAB  
<Manual tune >  
Manual tune  
<SA 174.928MHz >

## Réglage du Dynamic Range Control (DRC) – DAB

DRC peut rendre les sons plus silencieux plus facile à entendre lorsque votre radio est utilisée dans un environnement bruyant.

1. Dans la bande DAB, appuyez sur le bouton Menu pour accéder au menu DAB.

2. Tournez la molette de réglage Tuning pour trouver « DRC ».
- Appuyez et relâchez la molette de réglage Tuning pour entrer en mode de réglage.

DAB  
<DRC >

3. Tournez la molette de réglage Tuning pour sélectionner le réglage DRC requis (par défaut désactivé). DRC désactivé DRC est désactivé, la société de radiodiffusion DRC sera ignoré.

DRC \*  
<DRC off >

DRC  
<DRC high >

DRC  
<DRC low >

DRC élevé DRC est défini comme envoyé par la société de radiodiffusion.

DRC bas DRC est défini sur 1 / 2 envoyé par la société de radiodiffusion.

4. Appuyez et relâchez la molette de réglage Tuning pour confirmer le réglage.

#### REMARQUE

Toutes les émissions DAB ne peuvent pas utiliser la fonction DRC. Si l'émission ne prend pas en charge DRC, le réglage DRC de la radio n'aura aucun effet.

## Configuration de l'ordre des stations

La radio possède 2 paramètres d'ordre des stations à partir de laquelle vous pouvez choisir. Les paramètres d'ordre des stations sont « alphanumériques » et « ensemble ».

#### REMARQUE

L'ordre des stations par défaut sur votre radio est alphanumérique.

1. Appuyez sur le bouton Marche / Arrêt pour allumer votre radio.
2. Appuyez sur le bouton Source pour sélectionner la bande DAB.
3. Appuyez sur le bouton Menu pour accéder au menu DAB.
4. Tournez la molette de réglage Tuning jusqu'à ce que l'écran affiche « Ordre des stations » Appuyez sur la molette de réglage Tuning pour entrer dans le mode de réglage de l'ordre des stations.

DAB  
<Station order >

5. Tournez la molette de réglage Tuning pour choisir entre « Alphanumérique » ou « Ensemble ».
  - « Alphanumérique » - affiche la liste des stations de manière alphanumérique 0 ... 9 A ... Z.
  - « Ensemble » - trie la liste des stations par multiplex DAB. Le paramètre actuel est indiqué par un astérisque.

Station order \*  
<Alphanumeric >

Station order  
<Ensemble >

6. Appuyez sur la molette de réglage Tuning pour sélectionner l'ordre des stations requis.

## Rafraichir les stations avec « Prune »

Si vous déménagez dans une autre partie du pays, certaines des stations listées peuvent ne plus être disponibles.

De temps en temps, certains services DAB peuvent également cesser de diffuser ou changer d'emplacement ou de fréquence.

Les stations qui ne peuvent être trouvées ou qui n'ont pas été reçues depuis très longtemps apparaissent dans la liste des stations avec un point d'interrogation. La fonction « prune » supprime les stations DAB marquées de votre liste de stations.

1. Appuyez sur le bouton Menu pour accéder au menu DAB.

2. Tournez la molette de réglage Tuning pour trouver « Prune ». Appuyez et relâchez la molette de réglage Tuning pour entrer dans les réglages. Tournez ensuite la molette de réglage Tuning pour sélectionner « Oui » ou « Non ». Pour activer la fonction Prune, sélectionnez « Oui » et appuyez la molette de réglage Tuning pour confirmer le réglage.

DAB  
<Prune >

Prune?  
<Yes> No

3. Si vous ne souhaitez pas effacer les stations, sélectionnez « Non », puis appuyez et relâchez la molette de réglage Tuning pour confirmer le réglage.

Prune?  
Yes <No>

#### REMARQUE

Si vous avez déplacé votre radio dans une autre partie du pays, vous devez également effectuer une recherche de nouvelles stations (veuillez consulter la section « Recherche de nouvelles stations »).

## Fonctionnement de la radio – FM

1. Redressez l'antenne correctement au-dessus de la radio. Appuyez sur le bouton Marche / Arrêt pour allumer votre radio.
2. Appuyez sur le bouton Source pour sélectionner la gamme d'ondes FM.
3. Pour rechercher les fréquences dans un ordre croissant, tournez d'abord la molette de réglage Tuning dans le sens des aiguilles d'une montre, puis appuyez sur le bouton Auto tune. Votre radio scannera vers le haut (basse fréquence à haute fréquence) et s'arrêtera automatiquement lorsqu'elle trouve une station suffisamment puissante. Pour scanner dans un ordre décroissant, tournez d'abord la molette de réglage Tuning dans le sens inverse des aiguilles d'une montre, puis appuyez sur le bouton Auto tune. Votre radio scannera vers le bas et s'arrêtera automatiquement quand elle trouvera une station suffisamment puissante. Après quelques secondes, l'affichage sera mis à jour. L'affichage montrera la fréquence du signal trouvé. Si le signal est suffisamment fort et que des données RDS sont présentes, la radio affichera le nom de la station.
4. Lorsque la fin de la bande passante est atteinte, votre radio prendra le scan à partir de l'autre extrémité de la bande d'ondes.
5. Réglez la molette de contrôle du volume sur le réglage requis.
6. Pour éteindre votre radio, appuyez sur le bouton Marche / Arrêt.

GB

F

E

NL

D

## Syntonisation manuelle – FM

1. Appuyez sur le bouton Marche / Arrêt pour allumer votre radio.
2. Appuyez sur le bouton Source pour sélectionner la gamme d'ondes FM.
3. Tournez la molette de réglage Tuning pour syntoniser une station. La fréquence changera par incréments de 50 kHz. Lorsque la fin de la bande d'ondes est atteinte, le radio recommencera à syntoniser à partir de l'extrémité de la bande d'ondes opposée.
4. Réglez la molette de contrôle du volume sur le réglage requis. Pour éteindre votre radio, appuyez sur le bouton Marche / Arrêt.

## Modes d'affichage – FM

En mode FM, la ligne inférieure de l'affichage peut être réglée sur n'importe quels modes tels que:

1. Appuyez sur le bouton Info à plusieurs reprises pour faire défiler les différents modes.

a. Radiotexte  
affiche les messages texte défilants tels que le nom de l'artiste / de la piste, le numéro de téléphone, etc.

U, H, B, N  
[No RadioText]

b. Type de programme  
affiche le type de station écoutée par ex. Pop, Classique, Nouveautés, etc.

U, H, B, N  
News

c. Fréquence  
affiche la fréquence de la station écoutée.

U, H, B, N  
106,50MHz

d. Puissance du signal  
affiche la puissance du signal pour la station écoutée.

U, H, B, N  
SGLU ■■■■■■■■

e. Niveau de la batterie / Alimentation secteur  
affiche le niveau actuel de la batterie lors de l'utilisation des piles. (Si vous utilisez le cordon d'alimentation secteur, « Alimentation secteur » est affiché à l'écran.)

U, H, B, N  
Bat. level ■■■

U, H, B, N  
Mains Power

f. Heure  
affiche l'heure actuelle.

U, H, B, N  
21:18 PM

g. Date  
affiche la date actuelle.

U, H, B, N  
8-9-2016

### ⚠ REMARQUE

Si aucune information RDS n'est disponible, la radio ne pourra pas afficher le nom de la station, le texte défilant et les informations sur le type de programme.

## Réglage de la sensibilité du scan – FM

Votre radio comprend une option locale / distante pour la fonction de scan automatique. En réglant la radio sur l'option de scan « locale », les signaux les plus faibles provenant d'émetteurs plus distants peuvent être ignorés par la radio, ce qui facilite la recherche de signaux plus forts.

1. Appuyez sur le bouton Marche / Arrêt pour allumer votre radio.
2. Si nécessaire, appuyez et relâchez le bouton Source jusqu'à ce que la bande FM soit sélectionnée.

3. Appuyez sur le bouton Menu pour accéder au menu FM. Tournez la molette de réglage Tuning jusqu'à ce que « Zone de Scan FM » soit affiché. Appuyez et relâchez la molette de réglage Tuning pour accéder au mode de réglage de la sensibilité du scan. Le paramètre actuel sera marqué d'un astérisque.

FM  
<FM Scan Zone >

4. Tournez la molette de réglage Tuning pour basculer entre « Locale » (Stations fortes uniquement) et « Distante » (Toutes les stations) sur la ligne inférieure de l'affichage. L'option « Distante » pourra permettre à la radio de trouver des signaux plus faibles lors du scan.

FM Scan Zone \*  
<Distant >

FM Scan Zone  
<Local >

5. Appuyez et relâchez la molette de réglage Tuning pour confirmer votre sélection. Le réglage est stocké dans la radio et reste en vigueur jusqu'à sa modification ou jusqu'à une réinitialisation du système.

## Stations pré-réglées en modes DAB et FM

Il y a 5 présélections en mémoire pour chaque bande d'ondes DAB / FM.

1. Appuyez sur le bouton Marche / Arrêt pour allumer votre radio.

2. Réglez la station requise comme décrit précédemment.

3. Appuyez sur le bouton de présélection requis et maintenez-le enfoncé jusqu'à ce que l'écran affiche par ex. Présélection 1 enregistrée. La station sera mémorisée sous le bouton de présélection choisi. Le numéro de présélection correspondant, par exemple « P1 », apparaîtra sur l'écran. Répétez cette procédure pour les présélections restantes.

Preset 1  
stored

4. La station stockée dans les mémoires peut être écrasée en suivant la procédure ci-dessus.

## Rappeler une présélection dans les modes DAB et FM

1. Appuyez sur le bouton Marche / Arrêt pour allumer la radio.

2. Appuyez sur le bouton Source pour sélectionner la bande d'ondes requise.

3. Appuyez momentanément sur le bouton de présélection requis, le numéro de présélection et la station apparaîtront sur l'écran.

87,50MHz P1  
[No RadioText]

### ⚠ REMARQUE

L'écran indiquera « Présélection vide » si aucune station n'a été mémorisée pour cette présélection.

## Écouter de la musique via le streaming Bluetooth

Vous devez coupler votre périphérique Bluetooth avec votre U5 DBT avant de pouvoir effectuer une liaison automatique pour lire / diffuser de la musique Bluetooth via votre U5 DBT. Le couplage crée une « liaison » afin que les deux appareils puissent se reconnaître.

## Couplage et lecture de votre périphérique Bluetooth pour la première fois

1. Appuyez sur le bouton Marche / Arrêt pour allumer votre radio et appuyez sur le bouton Source pour sélectionner la fonction Bluetooth. « Couplage Bluetooth » s'affichera sur l'écran.

L'indicateur du statut Bluetooth (  ) sur la radio clignotera rapidement en bleu pour indiquer que la radio est détectable.

2. Activez le Bluetooth sur votre appareil en fonction du mode d'emploi de l'appareil pour établir un lien avec la radio. Localisez la liste des périphériques Bluetooth et sélectionnez le périphérique nommé « U5 DBT » (avec certains smartphones équipés de versions antérieures au périphérique Bluetooth BT2.1, vous devrez peut-être entrer le code d'accès « 0000 »).

3. Une fois connecté, il y aura une tonalité de confirmation et le nom de votre appareil Bluetooth connecté apparaîtra sur l'écran. L'indicateur du statut Bluetooth (  ) s'allumera en bleu fixe. Vous pouvez simplement sélectionner et lire n'importe quelle musique de votre appareil source.

4. La molette de contrôle du volume peut être réglée à partir de votre appareil source ou directement à partir de la radio. Utilisez les commandes de votre périphérique compatible Bluetooth ou de la radio pour lire / mettre en pause et parcourir les pistes.

### ⚠ REMARQUE

- Si deux appareils Bluetooth sont couplés pour la première fois, les deux rechercheront votre radio. Elle montrera sa disponibilité sur les deux appareils. Cependant, si un appareil a été couplé avant à cet appareil, l'autre appareil Bluetooth ne le trouvera pas dans sa liste.
- Si vous sortez votre appareil source hors de la portée effective, la connexion sera temporairement interrompue avec votre radio. Votre radio se reconnectera automatiquement si l'appareil source est ramené à portée. Sachez que pendant la période de déconnexion, aucun autre périphérique Bluetooth ne peut être couplé ou connecté à votre radio.
- Si « U5 DBT » s'affiche dans votre liste d'appareils Bluetooth mais que votre appareil ne peut pas s'y connecter, veuillez supprimer l'élément de votre liste et coupez l'appareil à la radio en suivant les étapes décrites précédemment.
- La portée de fonctionnement effective entre le système et l'appareil couplé est d'environ 10 mètres (30 pieds). Tout obstacle entre le système et l'appareil peut réduire la portée de fonctionnement.
- Les performances de la connectivité Bluetooth peuvent varier en fonction des périphériques Bluetooth connectés. Veuillez-vous référer aux capacités Bluetooth de votre appareil avant de vous connecter à votre radio. Toutes les fonctionnalités peuvent ne pas être prises en charge sur certains appareils Bluetooth couplés.
- Avec certains téléphones portables, passer ou recevoir des appels, des messages texte, des e-mails ou toute autre activité sans lien avec le streaming audio peut couper le streaming audio Bluetooth ou même vous déconnecter temporairement de votre appareil. Un tel comportement est une fonction de l'appareil connecté et n'indique pas une erreur avec votre U5 DBT.

## Modes d'affichage – Bluetooth

Votre U5 DBT dispose d'une gamme d'options d'affichage en mode Bluetooth. Veuillez NOTER que la disponibilité de l'information dépend spécifiquement du format du média.

1. Appuyez et relâchez le bouton Info pour faire défiler les différentes options.

a. Statut de la piste  
affiche l'état actuel de la piste.

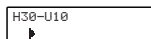

b. Nom de la piste  
affiche les informations de piste pour la piste en cours de lecture.

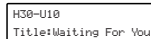

c. Artiste  
affiche les informations sur l'artiste pour la piste en cours de lecture.

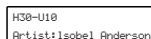

d. Album  
affiche les informations sur l'album pour la piste en cours de lecture.

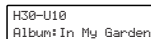

e. Niveau de batterie / Alimentation secteur  
affiche le niveau actuel de la batterie lors de l'utilisation des batteries. (Si vous utilisez le cordon d'alimentation secteur, « Alimentation secteur » est affiché à l'écran.)

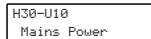
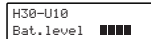

f. Heure  
affiche l'heure actuelle.

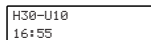

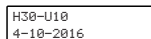

g. Date  
affiche la date actuelle.



## Lecture de fichiers audio en mode Bluetooth

Lorsque vous avez connecté avec succès votre radio avec l'appareil source Bluetooth choisi, vous pouvez commencer à écouter votre musique à l'aide des commandes de votre appareil Bluetooth connecté.

1. Une fois que la lecture a commencé, réglez le volume sur le réglage requis à l'aide de la molette de contrôle du volume de votre radio ou de votre appareil source Bluetooth.
2. Utilisez les commandes de votre périphérique source Bluetooth pour lire / mettre en pause et parcourir les pistes. De la même façon, vous pouvez aussi contrôler la lecture en utilisant les boutons Lecture / Pause (  ), Piste suivante (  ), Piste précédente (  ) sur votre radio.
3. Appuyez sur le bouton Avance rapide / Reculer et maintenez-le enfoncé pour parcourir la piste en cours. Relâchez le bouton lorsque le point désiré est atteint.

### ⚠ REMARQUE

Toutes les applications ou tous les périphériques du lecteur ne peuvent pas répondre à toutes ces commandes.

## Reconnexion d'un périphérique source Bluetooth précédemment couplé

Le U5 DBT peut mémoriser jusqu'à 8 ensembles de périphériques sources Bluetooth couplés. Lorsque la mémoire dépasse cette quantité, le premier périphérique couplé sera écrasé de l'appareil.

Si votre appareil source Bluetooth est déjà associé au U5 DBT, l'appareil mémorisera votre appareil source

GB

F

E

NL

D

Bluetooth et tentera de se reconnecter à l'appareil Bluetooth qui s'est connecté pour la dernière fois. Si le dernier appareil source Bluetooth connecté n'est pas disponible, le U5 DBT tentera de se connecter au deuxième appareil source Bluetooth.

Vous pouvez également choisir de vous connecter à votre périphérique précédemment couplé.

1. Appuyez sur le bouton Source pour sélectionner le mode Bluetooth.
2. Appuyez sur le bouton de couplage Bluetooth pour accéder au menu « Liste des périphériques couplés ».
3. Tournez la molette de réglage Tuning pour sélectionner un appareil précédemment couplé que vous souhaitez connecter et appuyez sur la molette de réglage Tuning pour confirmer la sélection.

### Déconnecter le périphérique Bluetooth

1. Appuyez sur le bouton de couplage Bluetooth et maintenez-le enfoncé pendant 2-3 secondes pour vous déconnecter de votre appareil Bluetooth ou désactiver le Bluetooth sur votre appareil source Bluetooth pour désactiver la connexion. Il y aura une tonalité de confirmation et « Couplage Bluetooth » apparaîtra sur l'écran. L'indicateur de statut Bluetooth (  ) sur la radio clignotera rapidement en bleu pour indiquer que la radio est à nouveau détectable pour le couplage.
2. Vous pouvez également appuyer sur le bouton Source pour sélectionner un mode autre que le mode Bluetooth pour désactiver la connexion.

### Utiliser des périphériques de stockage USB

#### ⚠ IMPORTANT

1. Votre radio est conçue uniquement pour fonctionner avec des périphériques de stockage flash USB. Il n'est pas destiné à être connecté à des disques durs externes ou à tout autre type de périphérique USB.
2. Il est possible d'utiliser des cartes SD ou SDHC pour la lecture multimédia lorsqu'elles sont conservées dans un adaptateur USB approprié. Cependant, en raison de la grande variété de ces adaptateurs, il n'est pas possible de garantir que toutes les combinaisons adaptateur / carte fonctionneront avec la radio.
3. La radio a été testée avec une gamme de périphériques de stockage USB d'une capacité allant jusqu'à 32 Go. Il prend en charge USB 2.0 à pleine vitesse et USB 3.0.

#### ⚠ REMARQUE

Lors de l'utilisation de l'USB 3.0, veuillez laisser la détection se faire pendant une période plus longue.

4. Le stockage USB doit utiliser le système de fichiers FAT ou FAT 32 pour fonctionner avec la radio, elle n'est alors pas compatible avec le format NTFS.
5. Les formats audio pris en charge pour la lecture sont MP3, WMA et AAC. La lecture ne prend pas en charge les fichiers codés avec WMA Lossless, WMA Voice, WMA 10 Professional, ni les fichiers ayant un des formats protégés par DRM.

#### ⚠ MISES EN GARDE



1. Afin de minimiser le risque d'endommager votre radio et votre périphérique de stockage USB, veuillez placer la radio de sorte que l'appareil ne puisse pas être facilement heurté pendant qu'il est inséré dans la prise.
2. Retirez le périphérique de stockage USB avant de transporter la radio ou si vous n'utilisez pas la fonction USB pendant une période prolongée.
3. Éteignez la radio avant de retirer votre périphérique de stockage USB.
4. La connexion USB est destinée uniquement aux périphériques de mémoire flash. L'utilisation de supports de stockage sur disque dur n'est pas prise en charge.
5. La lecture via des fichiers USB stockés sur des lecteurs MP3 n'est pas garantie.
6. Des fichiers volumineux ou un périphérique USB de grande capacité prend plus de temps à être lu.

### Lecture de fichiers à partir de périphériques de stockage USB

1. Insérez le périphérique de stockage USB dans la fente USB située sur le côté gauche de la radio, derrière la cache en caoutchouc.
2. Appuyez sur le bouton Marche / Arrêt pour allumer la radio et appuyez sur le bouton Source pour sélectionner le mode USB. Le message « Chargement en cours » apparaîtra sur l'écran LCD. Ensuite, la radio commencera à jouer à partir du périphérique de stockage USB.

#### ⚠ REMARQUE

Le codage de texte ne supporte que le format ASCII.

3. Pour interrompre la lecture, appuyez de nouveau sur le bouton Lecture / Pause (  ). Pour reprendre la lecture, appuyez encore sur le bouton Lecture / Pause (  ).

#### ⚠ REMARQUE

- Si vous éteignez la radio, la prochaine fois que la radio est allumée, elle reprendra la lecture depuis la dernière piste écoutée précédemment.
- Si vous passez à un autre mode lors de la lecture à partir du périphérique de stockage USB, la lecture sera mise en pause. Lorsque vous revenez en mode USB, la lecture reprendra à partir du point où elle a été mise en pause.
- Il est recommandé de ne stocker que des fichiers musicaux (MP3 / WMA / AAC) sur votre périphérique de stockage USB. Si un dossier contient des fichiers autres que des fichiers musicaux, votre radio ignorera ce fichier / dossier et le numéro de fichier / dossier affiché à l'écran ne sera pas en série.





### Modes d'affichage

Votre radio possède différents mode d'affichage en mode de lecture USB.



Appuyez sur le bouton Info pour faire défiler les différentes options.

a. Nom du fichier	▶ 00:30 File:01 Uincent
b. Nom du dossier	▶ 00:47 Folder:USB MUSIC
c. Genre	▶ 01:01 Genre:MP3
d. Dossier et numéros de fichier	▶ 01:07 F003 T001
e. Niveau de batterie / Alimentation secteur	▶ 01:08 Bat. level 
f. Heure	▶ 01:18 17:17
g. Date	▶ 01:23 17-5-2018
h. Titre du morceau	▶ 01:49 Title:Uincent
i. Nom de l'artiste	▶ 02:10 Artist:Don McLea
j. Nom de l'album	▶ 02:26 Album:

### Sélection d'un fichier

- Pendant la lecture du périphérique de stockage USB, appuyez sur le bouton Suivant (  ) ou précédent (  ) pour passer au fichier souhaité. Le numéro de fichier est mis à jour sur l'écran. S'il y a plus d'un dossier, tous les fichiers du dossier en cours seront lus et ensuite le dossier suivant sera joué.
- Appuyez et maintenez enfoncé le bouton suivant (  ) ou le bouton précédent (  ) pour avancer / reculer rapidement la piste actuelle. Relâchez le bouton lorsque le point désiré dans la piste est atteint.

### Pour passer à un autre dossier

Lorsque le périphérique de stockage USB est en pause ou en lecture, appuyez et relâchez le bouton dossier Suivant (  ) ou le bouton Dossier précédent (  ). Le premier fichier du dossier suivant ou précédent sera lu.

### REMARQUE

Si votre périphérique de stockage USB contient un dossier sans fichiers, le périphérique ignorera le dossier et lira les fichiers dans le dossier suivant.

### Mode Lecture

Lors de la lecture des fichiers sur le périphérique de stockage USB, appuyez et relâchez le bouton du mode Lecture pour sélectionner entre :

**Répéter**  : lit à plusieurs reprises le fichier que vous écoutez.

**Répéter dossier**  : lit à plusieurs reprises les fichiers dans le dossier que vous écoutez.

**Répéter tout**  : lit à plusieurs reprises les dossiers sur périphérique de stockage USB.

**Aléatoire**  : Il va lire les fichiers sur le périphérique de stockage USB de façon aléatoire.

## Recharge avec une prise USB

Votre radio est équipée d'une prise USB destinée à charger un iPhone, un smartphone ou un appareil similaire. Le temps de charge peut varier et, dans certains cas, la charge peut prendre plus de temps que lorsque vous utilisez l'unité de charge du fabricant fournie avec le smartphone. La radio peut charger l'iPhone, le smartphone ou d'autres appareils similaires lorsque vous utilisez le cordon d'alimentation secteur et que la radio est allumée ou en veille.

### IMPORTANT

- La prise USB ne peut alimenter qu'un périphérique de stockage USB ayant une tension de 1A 5V et la plupart des modèles d'iPhone. Cependant, il ne prend pas en charge les disques durs externes et tous les téléphones portables et appareils électroniques.
- Le chargeur peut ne pas alimenter certains périphériques USB.
- Ne branchez pas la source d'alimentation sur le port USB car cela entraînerait un risque d'incendie. Le port USB est uniquement destiné à la charge de dispositif de tension inférieure.
- N'insérez pas de clous ni de fils, etc. dans le port d'alimentation USB car cela pourrait causer un court-circuit provoquant de la fumée et un incendie.
- Ne connectez pas cette prise USB avec le port USB de votre PC, car il est fort possible qu'elle puisse causer la panne des unités.
- N'utilisez jamais la prise USB dans un environnement pluvieux ou humide afin d'empêcher l'humidité de pénétrer dans la radio.

## Intensité du son Activée / Désactivée

Lorsque la radio est allumée, appuyez sur le bouton de contrôle EQ et maintenez-le enfoncé pour obtenir une compensation sur les fréquences inférieures et supérieures. L'effet sera plus audible lorsque la radio est à un niveau de volume inférieur. L'écran affiche « Intensité du son activée » lorsque la fonction « Intensité du son » (Loudness) est appliquée. Pour désactiver cette fonction, appuyez à nouveau sur le bouton de contrôle EQ et maintenez-le enfoncé. L'écran affichera « Intensité du son désactivée ».

## Fonction Égaliseur

- Appuyez sur le bouton Marche / Arrêt pour allumer votre radio.
- Appuyez sur le bouton de contrôle EQ pour accéder au menu de réglage de l'égaliseur.
- Tournez la molette de réglage Tuning pour sélectionner le mode requis. Puis appuyez sur la molette de réglage Tuning pour confirmer la sélection.

## Configurer mon profil d'égaliseur

- Appuyez sur le bouton Marche / Arrêt pour allumer votre radio.

GB

F

E

NL

D

- Appuyez sur le bouton de contrôle EQ pour accéder au menu de réglage de l'équaliseur.
- Tournez la molette de réglage Tuning pour sélectionner « Mon EQ ... ». Ensuite, appuyez sur la molette de réglage Tuning pour entrer dans le réglage.
- Tournez la molette de réglage Tuning pour sélectionner « Aigus » ou « Basse ». Appuyez sur la molette de réglage Tuning pour entrer dans le réglage.
- Tournez la molette de réglage Tuning pour sélectionner le niveau d'aigus ou le niveau de graves requis. Appuyez sur la molette de réglage Tuning pour confirmer le réglage.

- Tournez la molette de réglage Tuning pour sélectionner « Heure » et appuyez sur la molette de réglage Tuning pour entrer dans le réglage.
 

System  
<Time >
- Tournez la molette de réglage Tuning pour sélectionner « Régler format de la date » et appuyez sur la molette de réglage Tuning pour entrer dans le réglage.
 

Time  
<Set date format >
- Tournez la molette de réglage Tuning pour sélectionner le format de la date « JJ-MM-AAAA » ou « MM-JJ-AAAA » et appuyez sur la molette de réglage Tuning pour confirmer le réglage.
 

Set date format\*  
<DD-MM-YYYY >

Set date format  
<MM-DD-YYYY >

### ⚠️ CONSIGNES DE SECURITE

Pour éviter d'endommager votre ouïe, n'écoutez pas à des niveaux de volume élevés pendant de longues périodes ou ne placez pas vos oreilles trop près du haut-parleur.

Veillez utiliser le niveau de volume de manière responsable en tenant compte de la situation et des autres personnes ou animaux dans les environs.

## Réglage de l'heure

### Réglage du format de l'heure

- Appuyez sur le bouton Marche / Arrêt pour allumer la radio.
- Appuyez sur le bouton Menu pour accéder au menu du mode en cours. Tournez la molette de réglage Tuning pour sélectionner « Système » et appuyez sur la molette de réglage Tuning pour accéder au menu des paramètres du système.
 

FM  
<System >
- Tournez la molette de réglage Tuning pour sélectionner « Heure » et appuyez sur la molette de réglage Tuning pour entrer dans le réglage.
 

System  
<Time >
- Tournez la molette de réglage Tuning pour sélectionner « Format 12 / 24 heures » et appuyez sur la molette de réglage Tuning pour entrer dans le réglage.
 

Time  
<Set 12/24 hour >
- Tournez la molette de réglage Tuning pour sélectionner le format 12 ou 24 heures et appuyez sur la molette de réglage Tuning pour confirmer le réglage. Le format sélectionné est utilisé en mode veille et sur l'écran en mode de lecture. Si le format d'horloge 12 heures est choisi, la radio utilisera alors l'heure au format de 12 heures avec un indicateur AM ou PM.

### Réglage du format de l'heure

- Appuyez sur le bouton Marche / Arrêt pour allumer la radio.
- Appuyez sur le bouton Menu pour accéder au menu du mode en cours. Tournez la molette de réglage Tuning pour sélectionner « système » et appuyez sur la molette de réglage Tuning pour accéder au menu des paramètres du système.
 

FM  
<System >

### Mise à jour automatique de l'horloge

Votre radio mettra normalement à jour l'horloge automatiquement en utilisant le signal DAB ou FM. Si aucun signal n'est disponible, vous devez régler l'heure manuellement. Après une coupure de courant, la radio mettra à jour son horloge lors de la prochaine mise en route de la radio en mode DAB ou FM. Vous pouvez également régler une mise non automatique de l'heure. Dans ce cas, l'horloge doit toujours être réglée manuellement après une coupure de courant.

- Avec votre radio allumée, appuyez sur le bouton Menu pour accéder au menu du mode en cours.
- Tournez la molette de réglage Tuning pour sélectionner « Système » et appuyez sur la molette de réglage Tuning pour accéder au menu des paramètres du système.
 

FM  
<System >
- Tournez la molette de réglage Tuning pour sélectionner « Heure ». Appuyez sur la molette de réglage Tuning pour accéder au menu de réglage de l'heure.
 

System  
<Time >
- Tournez la molette de réglage Tuning pour sélectionner « Mise à jour auto » et appuyez sur la molette de réglage Tuning pour entrer dans le réglage.
 

Time  
<Auto update >
- Tournez la molette de réglage Tuning pour choisir une option de mise à jour depuis « Mettre à jour depuis n'importe quel.. », « Mettre à jour depuis DAB », « Mettre à jour depuis le FM » ou « Aucune mise à jour ». Appuyez sur la molette de réglage Tuning pour confirmer votre choix.
 

Auto update \*  
<Update from Any >

Auto update  
<Update from DAB >

Auto update  
<Update from FM >

Auto update  
<No update >

### ⚠️ REMARQUE

Si vous sélectionnez « Mettre à jour depuis n'importe quel », « Mettre à jour depuis le DAB », « Mettre à jour depuis le FM », l'heure actuelle sera affichée. Si aucun signal n'est trouvé, vous devez soit placer la radio ou son antenne de façon à recevoir un signal suffisamment fort, soit revenir au mode de réglage d'horloge manuelle.

### Réglage manuel de l'horloge

- Avec votre radio allumée, appuyez sur le bouton Menu pour accéder au menu du mode en cours.
- Tournez la molette de réglage Tuning pour sélectionner « Système » et appuyez sur la molette de réglage Tuning pour accéder au menu des paramètres du système.
 

FM  
<System >

3. Tournez la molette de réglage Tuning pour sélectionner « Heure ». Appuyez sur la molette de réglage Tuning pour accéder au menu de réglage de l'heure.

System
<Time >

4. Tournez la molette de réglage Tuning pour sélectionner « Régler l'heure / date » et appuyez sur le bouton Tuning pour entrer dans le réglage. Les chiffres des heures clignoteront sur l'écran. Tournez la molette de réglage Tuning pour régler l'heure souhaitée.

Time
<Set Time/Date >
Set Time
2:36 PM

5. Appuyez sur la molette de réglage Tuning. Les chiffres des minutes clignoteront sur l'écran. Tournez la molette de réglage Tuning pour régler les minutes souhaitées.

Time
<Set Time/Date >
Set Time
2:36 PM

#### REMARQUE

Si la radio a été réglée pour utiliser un format de 12 heures, il y aura une option ici pour régler AM ou PM pour l'heure de l'horloge. Tournez la molette de réglage Tuning pour sélectionner AM ou PM. Appuyez sur la molette de réglage Tuning pour confirmer le réglage

6. Si la radio a été configurée pour utiliser un format de date de JJ-MM-AAAA (par exemple). Le jour clignotera sur l'écran. Tournez la molette de réglage Tuning pour changer le jour désiré.

Set date
21-9-2016
Time
Saved

7. Appuyez sur la molette de réglage Tuning. Le mois clignotera sur l'écran. Tournez la molette de réglage Tuning pour régler sur le mois en cours.

Set date
21-9-2016
Time
Saved

8. Appuyez sur la molette de réglage Tuning. L'année clignotera sur l'écran. Tournez la molette de réglage Tuning pour régler l'année en cours. Puis appuyez sur la molette de réglage Tuning pour confirmer le réglage. L'écran indiquera « Heure enregistrée ».

Set date
21-9-2016
Time
Saved

#### REMARQUE

Si la radio a été réglée pour utiliser un format de date MM-JJ-AAAA, suivez les étapes ci-dessus pour régler le réglage du mois / jour / année.

## Réglage du réveil

Votre radio a deux types d'alarme qui peuvent être réglés. Vous avez le choix entre la radio ou à une alarme buzzer. En cas de coupure de courant, votre radio dispose d'une mémoire intégrée qui conservera vos paramètres d'alarme. Réglez correctement l'heure avant de régler les alarmes.

#### REMARQUE

Lorsque vous utilisez uniquement des piles et que la radio est éteinte, les alarmes ne peuvent pas être réglées et activées.

#### REMARQUE

Si vous n'appuyez sur aucune touche pendant 10 secondes, la radio quittera la configuration de l'alarme.

1. Appuyez et relâchez le bouton Alarme 1, par exemple. « Alarme 1 : Réglage » apparaîtra sur l'écran.

Alarm 1:Setting
Off

#### REMARQUE

Si l'heure n'est pas réglée avant le réglage des alarmes, « L'heure n'est pas réglée » s'affichera à l'écran. Utilisez ensuite la molette de réglage Tuning pour régler l'heure et la date. Lorsque le réglage est terminé, passez à l'étape 2.

2. Appuyez sur la molette de réglage Tuning pour entrer le réglage de l'alarme.

Alarm 1:Setting
On

Le paramètre de l'alarme clignotera sur l'écran. Tournez la molette de réglage Tuning pour sélectionner « Activé » ou « Désactivé ». Si « Désactivé » est sélectionné, tout réglage actuel pour cette alarme sera annulé. Avec « Activé » sélectionné, appuyez sur la molette de réglage Tuning pour faire clignoter les chiffres de l'heure de l'alarme sur l'écran.

3. Tournez la molette de réglage Tuning pour choisir l'heure souhaitée pour l'alarme, puis appuyez sur la molette de réglage Tuning pour faire clignoter les chiffres des minutes de l'alarme sur l'écran.

Alarm 1:Time
10:00

4. Tournez la molette de réglage Tuning pour choisir les minutes désirées pour l'alarme, puis appuyez sur la molette de réglage Tuning.

Alarm 1:Time
10:00

#### REMARQUE

Si la radio a été réglée sur le format d'horloge 12 heures, il y aura également une option ici pour régler AM ou PM pour l'heure de l'alarme. Tournez la molette de réglage Tuning pour sélectionner AM ou PM. Appuyez sur la molette de réglage Tuning pour confirmer le réglage.

5. Tournez la molette de réglage Tuning pour choisir la source désirée pour l'alarme (DAB, FM, Buzzer).

Alarm 1:Mode
Buzzer

Alarm 1:Mode
FM

Appuyez sur la molette de réglage Tuning lorsque l'alarme de la source désirée est en surbrillance sur l'affichage. Si vous réglez l'alarme sur Buzzer, passez à l'étape 6.

Alarm 1:Mode
Last listened

Alarm 1:Mode
1: 87.50MHz

Quel que soit le mode radio sélectionné, l'alarme radio peut être réglée sur l'une des stations qui ont été mémorisées comme présélections ou sur la dernière station écoutée. Si vous réglez l'alarme sur une option radio, tournez la molette de réglage Tuning pour choisir soit le dernier écouté, soit les présélections 1-5.

GB

F

E

NL

D

### REMARQUE

Vous ne pouvez régler l'alarme que pour utiliser une présélection déjà enregistrée. Appuyez sur la molette de réglage Tuning pour confirmer la sélection. L'option du jour de l'alarme clignotera sur l'écran.

6. Votre alarme peut être réglée pour sonner une fois, tous les jours, les jours de la semaine et les week-ends. Une fois - Sonnera une seule fois. Quotidien - Sonnera tous les jours. En semaine - Sonnera seulement en semaine. Week-ends - Sonnera seulement le week-end. Tournez la molette de réglage Tuning pour choisir l'option Jour, puis appuyez sur le bouton Tuning pour confirmer le réglage.

Alarm 1:Day  
Once

- Si vous réglez les alarmes sur quotidien, Jours de la semaine ou les week-ends, passez au point 10. Si vous sélectionnez l'alarme pour une fois, vous devrez définir les options du jour, du mois et de l'année comme décrit ci-dessous.

7. Tournez la molette de réglage Tuning pour sélectionner le jour correct, puis appuyez sur la molette de réglage Tuning pour confirmer le réglage.

Alarm 1:Date  
17- 5-2018

8. Tournez la molette de réglage Tuning pour sélectionner le mois correct, puis appuyez sur la molette de réglage Tuning pour confirmer le réglage.

Alarm 1:Date  
17- 5-2018

9. Tournez la molette de réglage Tuning pour sélectionner l'année correcte, puis appuyez sur la molette de réglage Tuning pour confirmer le réglage.

Alarm 1:Date  
17- 5-2018

10. Tournez la molette de réglage Tuning pour choisir le volume souhaité et appuyez sur la molette de réglage Tuning pour confirmer le réglage. Votre radio affichera « Alarme 1 enregistrée » et quittera la procédure de réglage de l'alarme. Les alarmes actives sont indiquées sur l'écran par le symbole d'alarme « A ».

Alarm 1:Volume  
6

Alarm 1  
Saved

10:06 A  
17-5-2018

### REMARQUE

Vous pouvez également appuyer et maintenir le bouton Alarme 1 ou Alarme 2 pour activer ou désactiver les alarmes.

Pour annuler une alarme qui retentit, appuyez sur le bouton Marche / Arrêt.

### REMARQUE

Si la radio est allumée suite à une alarme radio, vous pouvez contrôler les fonctions de base telles que la molette de contrôle du volume. Lorsque l'alarme est activée, elle commence doucement et augmente progressivement. La radio repasse automatiquement en mode veille lorsque les 60 minutes se sont écoulées.

## Minuterie Snooze

1. Lorsque l'alarme radio retentit, appuyez sur n'importe quel bouton autre que le contrôle du volume pour couper l'alarme pendant le nombre de minutes sélectionné. Le temps de répétition peut être ajusté entre 5 et 20 minutes par incréments de 5 minutes. Le réglage par défaut est de 5 minutes.
2. La durée de répétition ne peut être réglée que pendant la lecture de la radio. Pour régler le temps de silence de la minuterie de répétition, appuyez sur le bouton Menu pour accéder au menu du mode en cours.
3. Tournez la molette de réglage Tuning pour sélectionner « Système » et appuyez sur la molette de réglage Tuning pour accéder au menu des paramètres du système.
4. Tournez la molette de réglage Tuning jusqu'à ce que « Durée du Snooze » apparaisse sur l'écran. Appuyez sur la molette de réglage Tuning pour entrer dans le réglage.
5. Tournez la molette de réglage Tuning pour choisir le temps de répétition souhaité entre 5, 10, 15 ou 20 minutes. Appuyez sur la molette de réglage Tuning pour confirmer le réglage.
6. Pour annuler la minuterie Snooze pendant que l'alarme est suspendue, appuyez sur le bouton Marche / Arrêt.

FM  
<System >

System  
<Snooze Duration >

Snooze Duration\*  
<5 Minutes >

## Fonction de sommeil

Votre radio peut être réglée pour s'éteindre après un temps prédéfini. Le réglage du sommeil peut être réglé entre 15 et 120 minutes. Assurez-vous que votre radio soit allumée.

1. Pour régler l'heure de sommeil désirée, appuyez sur le bouton Menu pour entrer dans le menu du mode en cours.
2. Tournez la molette de réglage Tuning jusqu'à ce que « Sommeil » apparaisse sur l'écran. Appuyez sur la molette de réglage Tuning pour entrer dans le réglage. Les paramètres de sommeil disponibles sont 15, 30, 45, 60, 90 ou 120 minutes. Appuyez sur la molette de réglage Tuning pour confirmer le réglage. L'affichage quittera les options de sommeil. Le symbole de sommeil « S » s'affichera sur l'écran. Votre radio s'éteindra après que la durée de sommeil prédéfinie s'est écoulée.

FM  
<Sleep >

Set sleep time  
15 minutes

## Lorsque l'alarme retentit

L'alarme retentira aux heures sélectionnées jusqu'à 60 minutes, sauf si elle est annulée. Le volume maximum utilisé pour l'alarme sera spécifié pendant la procédure de réglage de l'alarme. Lorsque votre radio est réglée pour se réveiller par l'alarme radio, votre radio passera à la station de radio sélectionnée. Si la radio ne peut pas se connecter à la station de radio spécifiée, le buzzer sera utilisé à la place.

3. Pour annuler la minuterie de sommeil et éteindre votre radio avant que la durée de sommeil choisie ne soit écoulée, appuyez sur le bouton Marche / Arrêt. Pour annuler la minuterie de sommeil sans éteindre votre radio, revenez aux réglages de la minuterie (étapes 1 à 2) et sélectionnez l'option « Sommeil désactivé » à l'étape 2.
 

Set sleep time  
Sleep off
4. Pour afficher le temps restant d'une minuterie de sommeil active sur l'écran, appuyez sur le bouton Menu pour entrer dans le menu du mode en cours. Tournez la molette de réglage Tuning jusqu'à ce que «Sommeil» apparaisse sur l'écran, puis appuyez sur la molette de réglage Tuning.

## Réglage de la luminosité

La luminosité de l'écran peut être ajustée lorsque la radio est en mode veille et quand elle est en cours d'utilisation. Si vous utilisez l'appareil dans la chambre à coucher, vous préférerez peut-être un niveau de luminosité de veille inférieur à un réglage de luminosité plus élevé.

1. Appuyez sur le bouton Marche / Arrêt pour allumer votre radio.
2. Appuyez sur le bouton Menu pour accéder au menu du mode en cours.
3. Tournez la molette de réglage Tuning pour sélectionner « Système » et appuyez sur la molette de réglage Tuning pour accéder au menu des paramètres du système.
 

FM  
<System >
4. Tournez la molette de réglage Tuning pour sélectionner « Rétroéclairage » et appuyez sur la molette de réglage Tuning pour entrer dans le menu de réglage.
 

System  
<Backlight >

5. Dans le menu Rétro-éclairage, il y a 3 paramètres:

**Délai d'expiration:** pour régler la durée avant que le rétroéclairage s'éteint.

**Niveau en fonctionnement:** pour ajuster la luminosité lorsque la radio est utilisée.

**Niveau de veille:** pour régler la luminosité lorsque la radio est en veille.

Tournez la molette de réglage Tuning pour sélectionner votre option et appuyez sur la molette de réglage Tuning pour confirmer votre réglage.

Backlight  
<Timeout >

Backlight  
<Power On level >

Backlight  
<Standby level >

Tuning pour accéder au menu des paramètres du système.

4. Tournez la molette de réglage Tuning pour sélectionner « Langue » et appuyez sur la molette de réglage Tuning pour accéder au menu de réglage de la langue.
 

System  
<Language >
5. Tournez la molette de réglage Tuning jusqu'à ce que la langue souhaitée apparaisse sur l'écran. Appuyez sur la molette de réglage Tuning pour confirmer votre choix. L'affichage passera à la langue choisie. La langue choisie sera marquée d'un astérisque.

## Réinitialisation aux paramètres d'usine

Si votre radio ne fonctionne pas ou si certains chiffres sur l'écran sont manquants ou incomplets, procédez comme suit.

1. Appuyez sur le bouton Marche / Arrêt pour allumer votre radio.
2. Appuyez sur le bouton Menu pour accéder au menu du mode en cours.
3. Tournez la molette de réglage Tuning pour sélectionner « Système » et appuyez sur la molette de réglage Tuning pour accéder au menu des paramètres du système..
 

FM  
<System >
4. Tournez la molette de réglage Tuning pour sélectionner « Réinitialisation » et appuyez sur le bouton Tuning pour entrer le réglage.
 

System  
<Factory Reset >
5. Tournez la molette de réglage Tuning pour sélectionner « Oui » ou « Non ». Si vous ne souhaitez pas réinitialiser le système, sélectionnez « Non » puis appuyez sur la molette de réglage Tuning pour confirmer le réglage.
 

Factory Reset?  
Yes <No >

6. Avec « Oui » sélectionné, appuyez sur la molette de réglage Tuning. Une réinitialisation complète sera effectuée. Toutes les présélections et les listes de stations seront effacées. Tous les paramètres seront définis sur leurs valeurs par défaut. Après une réinitialisation du système, la radio sera redémarrée.

L'écran affichera « Bienvenue dans la Radio Numérique » et un scan de la bande DAB III sera effectuée. En cas de dysfonctionnement dû à une décharge électrostatique, réinitialisez le produit (une reconnexion de la source d'alimentation peut être nécessaire) pour reprendre le fonctionnement normal.

## Prise pour la mise à niveau du logiciel

De temps en temps, de nouvelles fonctionnalités logicielles pour votre radio peuvent être développées. Votre radio a donc été conçue pour permettre la mise à jour de son logiciel interne à l'aide de votre port de mise à niveau USB. Vous ne devriez pas essayer de mettre à jour votre radio à moins que cela ne vous soit recommandé par service client Sangean Customer Services. La mise à jour du logiciel peut supprimer tous les présélections de station radio et les paramètres de votre radio.

## Sélection de la langue

Par défaut, votre radio affichera tous les menus et messages en anglais. Vous pouvez aussi choisir votre langue préférée.

1. Appuyez sur le bouton Marche / Arrêt pour allumer votre radio.
2. Appuyez sur le bouton Menu pour accéder au menu du mode en cours.
3. Tournez la molette de réglage Tuning pour sélectionner « Système » et appuyez sur la molette de réglage
 

FM  
<System >

GB

F

E

NL

D

Des mises à jour logicielles pour votre radio seront peut-être disponibles dans le futur. Au fur et à mesure que des mises à jour logicielles deviennent disponibles, des logiciels et des informations sur la mise à jour de votre radio sont disponibles sur:

<http://www.sangean.com>

Pour plus d'informations, veuillez contacter notre siège social en envoyant un courriel à [contact@sangean.com](mailto:contact@sangean.com)

1. Utilisez le câble micro-USB (non fourni) pour connecter la prise USB dans le compartiment de la batterie et votre PC.

2. Avec votre radio allumée, appuyez sur le bouton Menu pour accéder au menu du mode en cours.

3. Tournez la molette de réglage Tuning pour sélectionner « Système » et appuyez sur la molette de réglage Tuning pour accéder au menu des paramètres du système.

4. Tournez la molette de réglage Tuning pour sélectionner « Mise à niveau logicielle » et appuyez sur la molette de réglage Tuning pour entrer dans le réglage.

5. Tournez la molette de réglage Tuning pour sélectionner « Oui » ou « Non ». Si vous ne souhaitez pas effectuer de mise à niveau logicielle, sélectionnez « Non » et appuyez sur le bouton de réglage pour confirmer le réglage.

6. Avec « Oui » sélectionné, appuyez sur la molette de réglage. L'écran affichera « En attente de l'assistant PC ».

7. Rendez-vous sur le site ci-dessus pour télécharger le dernier logiciel. Suivez les instructions à l'écran sur votre PC avec le logiciel de mise à niveau pour terminer la mise à niveau du logiciel.

#### ▲ REMARQUE

Veuillez utiliser le cordon d'alimentation secteur comme alimentation principale lors de la mise à niveau du logiciel. Ne coupez pas l'alimentation de la radio tant que l'opération de mise à niveau n'est pas terminée et que la radio a redémarré, sinon l'unité risque d'être endommagée de façon permanente.

1. Avec votre radio allumée, appuyez sur le bouton Menu pour accéder au menu du mode en cours.

2. Tournez la molette de réglage Tuning pour sélectionner « système » et appuyez sur la molette de réglage Tuning pour accéder au menu des paramètres du système.

3. Tournez la molette de réglage Tuning jusqu'à ce que « Version logicielle » apparaisse sur l'écran et appuyez sur la molette de réglage Tuning. La version du logiciel s'affichera à l'écran.

4. Appuyez et relâchez le bouton Menu pour quitter l'affichage de la version du logiciel.

### Prise d'entrée auxiliaire

La prise Aux In de 3,5mm permet de connecter une source audio telle qu'un lecteur MP3 ou un baladeur CD et d'écouter le programme audio via un haut-parleur radio.

1. Connectez une source audio stéréo ou mono (comme un baladeur CD ou un lecteur MP3) à la prise Aux In, qui est situé sur le côté droit, derrière le cache en caoutchouc.

2. Appuyez sur le bouton Marche / Arrêt pour allumer votre radio.

3. Appuyez sur le bouton Source jusqu'à ce que le mode « AUX IN » apparaisse sur l'écran.

4. Lisez le fichier dans le lecteur de CD ou le lecteur MP3.

5. Réglez la molette de contrôle du volume au niveau requis.

#### ▲ REMARQUE

Assurez-vous que le cache en caoutchouc de la prise Aux In soit bien fermé après l'utilisation pour éviter que l'humidité et la saleté ne pénètrent dans la radio. N'utilisez jamais la prise Aux In dans des conditions pluvieuses ou humides pour empêcher l'humidité de pénétrer dans la radio. Gardez le cache en caoutchouc toujours fermé dans ces conditions.

### Version du logiciel

L'affichage de la version du logiciel ne peut pas être modifié et est juste pour votre référence.

### Spécifications

<b>Alimentation requise</b>	
<b>Alimentation secteur</b>	100-240 V ~ 50/60 Hz 18W
<b>Batteries</b>	6 x AM-3 (taille AA, LR6)
	Pile alcaline ou Ni-MH
<b>Alimentation secteur via un adaptateur secteur (non fourni)</b>	12V CC  1,5A Broche centrale POSITIVE (+)

<b>Gamme des fréquences</b>	87,50-108 MHz FM
	174,928-239,200 MHz DAB
<b>Bluetooth</b>	
Spécification du Bluetooth	Bluetooth® Version 4.1
Profil pris en charge	A2DP 1.2, AVRCP 1.5
CODEC audio Bluetooth	SBC, AAC
Puissance d'émission	Classe de puissance 2
Portée de fonctionnement	10mètres / 30pieds
La fréquence et la puissance maximale transmise:	2402MHz ~ 2480MHz: 3,85dBm (Bluetooth EDR)
<b>Caractéristiques électroniques</b>	
Haut-parleur	3pouces 8ohm 10W gamme complète, étanche
Puissance en sortie	3Watt 10% T.H.D. @ 100Hz @ pile de 9V
	7Watt 10% T.H.D. @ 100Hz @ secteur de 230V ou 120V
Niveau de la prise AUX-IN	300±70 mVrms (niveau nominale), 1Vrms (max.)
Prise Aux In	3,5mm de diamètre
Alimentation max fournie de la prise USB	5V, 1A
<b>Plage de la température de fonctionnement</b>	
	0°C à +35°C
<b>Informations sur la consommation d'énergie</b>	
Mode veille	L'appareil possède un mode veille avec une consommation inférieure à 0,8W.
Mode Bluetooth	En mode Bluetooth, lorsqu'il n'y a pas de signal de sortie, la consommation au repos est de 2W après 15 minutes.
Mode AUX	En mode AUX, lorsqu'il n'y a pas de signal de sortie, la consommation au repos est de 1,8W après 15 minutes.

※ L'étiquette du code-barres sur le produit est définie ci-dessous :

 <p>aH18120001</p>	<p>aH 18 12 00001</p> <ul style="list-style-type: none"> <li>↑ Numéro de série</li> <li>↑ Mois de production</li> <li>↑ Année de production</li> <li>↑ Code du produit</li> </ul>
---	---



Sangean se réserve le droit de modifier les spécifications sans préavis.



RECYCLAGE Ce produit porte le symbole du tri sélectif pour les Déchets d'équipements électriques et électroniques (DEEE). Cela signifie que ce produit doit être manipulé conformément à la directive européenne 2012/19/UE afin d'être recyclé ou démantelé afin de minimiser son impact sur l'environnement.



La marca de Bluetooth® y sus logotipos son marcas registradas pertenecientes a Bluetooth SIG, Inc. y el uso de dichas marcas por SANGEAN ELECTRONICS INC. se realiza bajo licencia.

## Importantes instrucciones de seguridad

1. Lea estas instrucciones.
2. Conserve estas instrucciones.
3. Observe todas las advertencias.
4. Siga todas las instrucciones.
5. No use este aparato cerca del agua.
6. Límpielo solo con un paño seco.
7. No bloquee ninguna de las aberturas de ventilación. Instale según las instrucciones del fabricante.
8. No instale cerca de fuentes de calor, como radiadores, estufas, fuegos de cocina u otros aparatos (incluyendo amplificadores) que produzcan calor.
9. Evite pisar o pellizcar el cable de alimentación, especialmente en la parte del enchufe, ladrones y el lugar en que este sale del aparato.
10. Utilice únicamente accesorios especificados por el fabricante.
11. Coloque el aparato sobre un carrito, soporte, pie de apoyo o mesa que haya sido especificado por el fabricante o vendido con el televisor. Cuando use el televisor en combinación con un carrito, tenga cuidado al desplazarlos juntos, para evitar las lesiones que podría producir un vuelco de ambos.
12. Desenchufe este aparato durante las tormentas o cuando no vaya a usarlo por un periodo prolongado.
13. Para su reparación, acuda a personal cualificado. Será necesario reparar el equipo cuando este haya resultado dañado en cualquier modo, como en el cable de alimentación o el enchufe, cuando se haya derramado líquido o haya caído algún objeto en la unidad, si el aparato ha sido expuesto a la lluvia o la humedad, cuando no funcione con normalidad o en caso de que se haya caído y recibido un impacto.
14. Para reducir el riesgo de incendio o descarga eléctrica, no exponga este aparato a la lluvia o la humedad. Solo para uso en exteriores, para evitar descargas eléctricas, utilice la alimentación por pilas sólo durante días lluviosos o tiempo húmedo. Este aparato está provisto de una protección contra salpicaduras y filtraciones de polvo (IP65).
15. La marca de peligro de descarga eléctrica y los símbolos gráficos asociados están presentes en la parte posterior de la unidad.

El símbolo de flecha con forma de rayo, dentro de un triángulo equilátero, está destinado a alertar al usuario de la presencia de "tensión peligrosa" sin aislamiento dentro de la carcasa del producto, que podría tener la suficiente magnitud para suponer un riesgo de descarga eléctrica a personas.



El símbolo de exclamación dentro de un triángulo equilátero está destinado a alertar



al usuario de la presencia de instrucciones importantes de uso y mantenimiento (reparación) en la documentación que acompaña al aparato.

16. El aparato no debe ser expuesto a goteos ni salpicaduras y no deberán colocarse objetos que contengan líquidos sobre este.
17. El enchufe deberá encontrarse cerca de la radio y ser fácilmente accesible, de modo que, en caso de emergencia, para desconectarlo con rapidez baste con desenchufarlo de la toma de corriente.
18. **⚠ AVISO**  
Cualquier cambio o modificación no aprobada expresamente por la parte responsable podría anular la autoridad del usuario para operar el equipo.
19. El enchufe deberá encontrarse cerca de la radio y ser fácilmente accesible, de modo que, en caso de emergencia, para desconectarlo con rapidez baste con desenchufarlo de la toma de corriente.
20. Le avisamos de que las pilas (el paquete de pilas o las pilas ya insertadas) no deben quedar expuestas a calor excesivo, como el producido por los rayos del sol, fuego o similares.
21. Para evitar daños auditivos, no lo utilice con volumen alto durante largos periodos de tiempo.
22. El equipo es un aparato eléctrico de Clase II o doble aislamiento. Ha sido diseñado de esta manera para que no sea necesaria una conexión de seguridad de toma de tierra.
23. No debe impedirse la ventilación, cubriendo las ranuras con objetos tales como, periódicos, manteles, cortinas, etc.



## Controles

- ① Botón alarma 2
- ② Botón fuente de audio
- ③ Botón Info
- ④ Botón Encender / Apagar
- ⑤ Botón de Autosintonización / Modo de reproducción / Emparejamiento por Bluetooth
- ⑥ Botón Menú
- ⑦ Botón Memoria 5 / Avance rápido
- ⑧ Botón Memoria 4 / Reproducir / Pausar
- ⑨ Botón Memoria 3 / Rebobinar
- ⑩ Botón Memoria 1 / Bajar de directorio
- ⑪ Botón alarma 1
- ⑫ Botón Memoria 2 / Subir de directorio
- ⑬ Antena FM / DAB+
- ⑭ Pantalla LCD
- ⑮ Manecilla de Sintonización / botón Seleccionar

- 16 Altavoz
- 17 Botón de control de Volumen / control del Ecuilizador
- 18 Indicador de carga de batería
- 19 Indicador del estado del Bluetooth
- 20 Puerto USB
- 21 Conexión de entrada auxiliar
- 22 Conexión de entrada de corriente continua (DC)
- 23 Compartimiento de las baterías
- 24 Almacenamiento del cable de alimentación
- 25 Cable de corriente alterna (AC)
- 26 Interruptor de pilas NiMH / alcalinas
- 27 Puerto para actualización de software

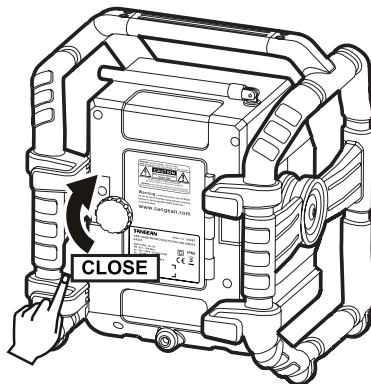
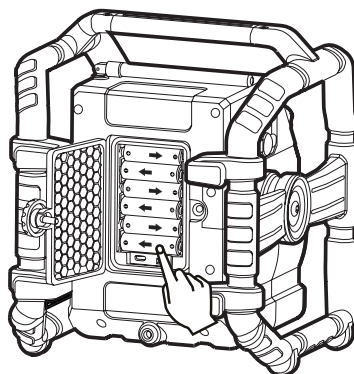
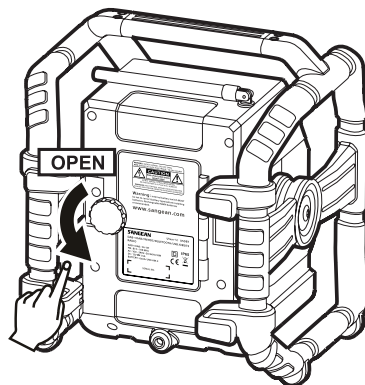

GB

F

E

NL

D

## Encender la radio

### Funcionamiento por pilas

Para instalar las pilas, primero gire el cierre del compartimento de las pilas en el sentido contrario a las agujas del reloj para aflojarlo y abrir la tapa.

#### ⚠ NOTA

Antes de insertar las pilas, si utiliza pilas no recargables, asegúrese de que el interruptor NiMH / Alcalina, ubicado dentro del compartimento de las pilas, esté en la posición Alcalina. Si utiliza pilas recargables, asegúrese de que el interruptor NiMH / Alcalinas esté en la posición NiMH.

Inserte 6 pilas de tipo AA (AM-3) en el compartimento.

Asegúrese de que las pilas estén insertadas de acuerdo con el diagrama mostrado. Cierre la tapa del compartimento para pilas y apriete el cierre girándolo en el sentido de las agujas del reloj.

Si la radio no fuera a ser utilizada durante un largo periodo de tiempo, se recomienda que se extraigan las pilas. Si notara una disminución de energía, distorsiones y sonido no constante o se mostrara "Battery Low" en la pantalla, será señal de que necesita reemplazar las pilas o recargarlas (consulte más abajo información sobre "cargar las pilas").

Cuando reproduzca usando pilas (recargables) la potencia de salida será menor comparada con la que obtendría al reproducir usando una toma de corriente alterna (AC). Debido a esto, el sonido podrá sufrir distorsiones en los niveles de volumen más altos.

### Uso con corriente alterna (AC)

Antes de conectar el cable de corriente alterna (AC) al puerto AC, asegúrese de que el voltaje sea el correcto. Si hubiera pilas en la radio y usara un cable de corriente alterna (AC), las pilas se desconectarán automáticamente.

El almacenamiento del cable de corriente está previsto para guardar el cable cuando la radio no esté en uso.

### Alimentación vía puerto de entrada de corriente continua (DC)

La radio también puede ser alimentada a través del puerto de entrada de corriente continua (DC) que puede soportar 12 voltios de corriente continua (DC) para que pueda ser alimentada por un coche o barco, de modo que podrá utilizar la radio en exteriores o en el barco.

Necesitará un cable de mechero de coche (no incluido) para este dispositivo.

#### ⚠️ **NOTA**

Nunca utilice el puerto de 12 voltios en condiciones de lluvia o humedad para prevenir que la humedad entre en la radio. Mantenga siempre la carcasa de goma de la parte trasera bien cerrada bajo cualquier circunstancia.

#### ⚠️ **NOTA**

Si no se utilizara ninguno de los controles y no se reprodujera ningún sonido en la radio durante 15 minutos, la radio entrará en modo en suspensión cuando utilice una toma de corriente. Cuando la radio se utilice con pilas, ésta se apagará completamente para minimizar el uso de las pilas.

### Cargar las baterías

Asegúrese de que la radio esté apagada y conectada a la toma de corriente alterna (AC).

Quando la luz LED del indicador de nivel de carga de batería parpadee en verde, indicará que las baterías están siendo cargadas. Las pilas se cargarán completamente en unas 5-7 horas. La luz LED del indicador de carga de las pilas lucirá en verde fijo cuando se complete el proceso de carga.

#### ⚠️ **NOTA**

El tiempo para cargar completamente sus pilas puede variar en función de la capacidad de mAh de las pilas. Las pilas con mayor mAh requieren un mayor tiempo de carga.

#### ⚠️ **IMPORTANTE**

En algunas circunstancias la luz LED del indicador de carga podría apagarse después de parpadear brevemente. Esto podría suceder si las pilas ya estuvieran cargadas o si la radio detectara que está intentando recargar pilas alcalinas o mezclando diferentes tipos de pilas o pilas con diferente capacidad de carga. En cualquiera de estos casos, la carga se detendrá.

### Información importante sobre carga y uso de pilas recargables

1. Recargue las pilas en cualquier caso al menos cada 2 meses.
2. Asegúrese de que el interruptor del selector de pilas al lado del compartimento de las pilas esté en la posición "CHARGE NiMH ON".
3. Inserte las pilas en el compartimento mientras presta atención a la correcta polaridad de las pilas (+ y -).
4. Primer uso: Cargue pilas nuevas en una carga continua e ininterrumpida hasta que estén llenas. Esta primera carga puede tardar algo más de lo normal. Para un mayor tiempo uso de las pilas, se recomienda que siempre se recarguen en una carga continua e ininterrumpida hasta que las pilas estén llenas y no recargarlas de nuevo si éstas estuvieran aún llenas.
5. Las pilas nuevas solo alcanzarán su capacidad máxima después de cierto tiempo de uso (varios ciclos de carga y descarga).
6. Deje todo el conjunto de pilas insertado dentro de la

radio y no utilice estas pilas o algunas de ellas para otros propósitos.

Esto podría resultar en una mezcla de pilas cargadas (completamente) y (parcialmente) agotadas.

Esto podría dañar seriamente las pilas y la radio cuando se recarguen.

7. Se aconseja que solo recargue las pilas a temperaturas ambientes entre 5°C y 35°C. En temperaturas inferiores o superiores no podrán cargarse completamente.
8. Dependiendo de la capacidad de las pilas, cargarlas desde "agotadas" hasta "llenas" podría tardar varias horas, incluso hasta 7 horas o más.
9. No recargue pilas cuando la radio esté caliente o expuesta a calor o fuentes de calor.
10. Se recomienda limpiar los contactos metálicos de las pilas y del interior del cargador de la radio, p. ej. con un spray de contacto de vez en cuando.
11. No utilice una mezcla de pilas recargables viejas y nuevas.
12. No utilice una mezcla de pilas recargables y no recargables.
13. No utilice una mezcla de pilas recargables llenas y vacías.
14. No utilice pilas que tengan una capacidad mAh diferente.
15. No utilice pilas dañadas, deformadas o con fugas.
16. El indicador de nivel de batería es sólo una indicación aproximada y puede variar en función del tipo de pila utilizado.
17. Las pilas pueden volverse calientes durante la carga.
18. En condiciones de frío la capacidad de las pilas será mucho menor que cuando se utilicen a temperatura ambiente normal.
19. Las pilas (incluso si fueran suministradas junto con la radio), al ser consumibles, no entran dentro de las condiciones de garantía de la radio.
20. Las pilas no deberán ser eliminadas mediante incineración ni junto a residuos domésticos.
21. Las pilas desechables deberán llevarse a un centro de reciclaje apropiado a ser posible.

#### ⚠️ **PRECAUCIÓN**

Peligro de explosión por reemplazar las pilas incorrectamente. Reemplácelas solo por otras del mismo tipo o equivalente.

### Indicador de carga de pilas

Por favor, note que la detención del estado de carga de las pilas solo se activará cuando la radio esté en el modo de carga (es decir, la radio está apagada, el interruptor de las pilas está en posición NiMH y está conectada a una toma de corriente alterna (AC)).

1. **Durante el proceso de carga**, se mostrará un indicador a la derecha y la luz LED de indicación de carga parpadeará en verde.

Battery	123456
Charging	■■■■■□
2. **Cuando el proceso de carga se complete**, se mostrará un

Battery	123456
Capacity	■■■■■





## Limpeza de emisoras

Si se trasladara a una parte diferente del país, algunas de las emisoras listadas podrían no estar disponibles.

También, de vez en cuando algunos servicios DAB podrían parar su emisión, o cambiar de ubicación o frecuencia.

Las emisoras que no puedan ser encontradas o de las que no se haya recibido señal pasado un largo tiempo se mostrarán en la lista de emisoras con un símbolo de interrogación. La función de limpieza de emisoras eliminará las emisoras DAB marcadas de su lista de emisoras.

1. Pulse el botón Menú para acceder al menú DAB.
2. Gire la manecilla de Sintonización hasta encontrar "Prune". Pulse la manecilla de Sintonización para acceder al modo de configuración. A continuación, gire la manecilla del control de sintonización para elegir "Yes" o "No". Para activar la función de limpieza seleccione "Yes", y pulse la manecilla de sintonización para confirmar.
3. Si no deseara limpiar emisoras, seleccione "No" y después pulse la manecilla de Sintonización para confirmar.

DAB  
<Prune >

Prune?  
<Yes> No

Prune?  
Yes <No>

### ⚠ NOTA

Si ha trasladado su radio a una parte diferente del país, deberá realizar también una búsqueda de nuevas emisoras (véase la sección "Encontrar nuevas emisoras").

## Utilizar su radio – FM

1. Extienda la antena adecuadamente sobre la radio. Pulse el botón de Encender / Apagar para encender la radio.
2. Pulse el botón Fuente de audio para seleccionar bandas de frecuencias FM.
3. Para buscar frecuencias de arriba a abajo, primero gire la manecilla de Sintonización en el sentido de las agujas del reloj y después, pulse el botón de autosintonización. Su radio buscará de arriba a abajo (de menor a mayor frecuencia) y parará automáticamente cuando encuentre una emisora con una señal suficientemente fuerte. Para buscar frecuencias de abajo a arriba, primero gire la manecilla de Sintonización en el sentido contrario a las agujas del reloj y después, pulse el botón de autosintonización. Su radio buscará de abajo a arriba y parará automáticamente cuando encuentre una emisora con una señal suficientemente fuerte. La pantalla se actualizará pasados unos segundos. La pantalla mostrará la frecuencia de la señal encontrada. Si la señal fuera suficientemente fuerte y hubiera información RDS, entonces la radio mostrará el nombre de la emisora.
4. Cuando se alcance el final de la banda de frecuencias, su radio comenzará de nuevo a sintonizar desde el extremo opuesto de la banda de frecuencias.
5. Ajuste el Volumen al nivel deseado.
6. Para apagar su radio, pulse el botón de Encender / Apagar.

## Manual tuning – FM

1. Pulse el botón de Encender / Apagar para encender la radio.
2. Pulse el botón Fuente de audio para seleccionar bandas de frecuencias FM.
3. Gire la manecilla de Sintonización para sintonizar una emisora. La frecuencia cambiará en intervalos de 50 kHz. Cuando se alcance el final de la banda de frecuencias, su radio comenzará de nuevo a sintonizar desde el extremo opuesto de la banda de frecuencias.
4. Ajuste el Volumen al nivel deseado. Para apagar su radio, pulse el botón de Encender / Apagar.

## Modos de visualización – FM

En FM, la parte inferior de la pantalla puede configurarse en cualquiera de los siguientes modos:

1. Pulse repetidamente el botón Info para navegar entre diferentes modos.
  - a. Texto de radio muestra mensajes de texto en movimiento, como por ejemplo el nombre del artista / pista, número de teléfono entrante, etc.

U, H, B, N  
[No RadioText.]
  - b. Tipo de programa muestra el tipo de emisora que se está reproduciendo, p. ej. pop, clásica, noticias, etc.

U, H, B, N  
News
  - c. Frecuencia muestra la frecuencia de la emisora que se está reproduciendo.

U, H, B, N  
106.50MHz
  - d. Potencia de la señal muestra la potencia de la señal de la emisora que se está reproduciendo.

U, H, B, N  
SGLU ■■■■■■■■■■
  - e. Nivel de batería / Alimentación por toma de corriente muestra el nivel de batería actual cuando se usan pilas (si se utilizase una toma de corriente alterna (AC), se mostrará "Mains Power" en la pantalla.)

U, H, B, N  
Bat. level ■■■■

U, H, B, N  
Mains Power
  - f. Hora muestra la hora actual.

U, H, B, N  
2:18 PM
  - g. Fecha muestra la fecha actual.

U, H, B, N  
8-9-2016

### ⚠ NOTA

Si no hubiera información RDS disponible, la radio no podrá mostrar el nombre de la emisora, texto en movimiento ni la información del tipo de programa.

## Configuración de la sensibilidad de la búsqueda – FM

Su radio incluye una opción local / lejano para la función de búsqueda automática. Al utilizar la opción de búsqueda "local", su radio podrá ignorar las señales más débiles emitidas por transmisores más lejanos, haciendo que las señales más fuertes sean más fáciles de encontrar.

1. Pulse el botón de Encender / Apagar para encender la radio.

GB

F

E

NL

D

2. Si fuese necesario, pulse repetidamente el botón Fuente de audio hasta seleccionar la banda FM.

3. Pulse el botón Menú para acceder al menú FM. Gire la manecilla de Sintonización hasta que "FM Scan Zone" se muestre en la pantalla.



Pulse la manecilla de Sintonización para acceder al modo de configuración de la sensibilidad de la búsqueda. La configuración actual estará marcada con un asterisco.

4. Gire la manecilla de Sintonización para elegir entre las opciones "Local" (solo emisoras con señal fuerte) y "Distant" (todas las emisoras) en la parte inferior de la pantalla.

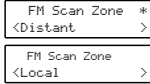

La opción "Distant" permitirá a la radio encontrar señales más débiles al realizar la búsqueda.

5. Pulse la manecilla de Sintonización para confirmar la configuración. La configuración quedará almacenada en la radio y se mantendrá hasta que se cambie manualmente o se realice un reinicio del sistema.

## Memorización de emisoras en los modos DAB y FM

Dispone de 5 espacios de memoria para cada banda de frecuencias DAB y FM.

1. Pulse el botón de Encender / Apagar para encender la radio.

2. Sintonice la emisora de radio siguiendo los pasos especificados anteriormente.

3. Pulse el botón de Memoria deseado hasta que en la pantalla se muestre p. ej. Preset 1 stored. La emisora quedará almacenada en el botón de memoria elegido. Se mostrará el correspondiente número de memoria en la pantalla, p. ej. "P1". Repita el proceso para el resto de memorias.

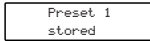

4. Podrá sobrescribir las emisoras almacenadas en memoria repitiendo el procedimiento descrito anteriormente.

## Sintonizar una emisora en memoria para

1. Pulse el botón de Encender / Apagar para encender la radio.

2. Pulse el botón Fuente de audio para seleccionar el tipo de banda deseado.

3. Pulse brevemente el botón Memoria deseado, el número de la memoria y la emisora se mostrarán en pantalla.

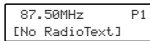

### NOTA

La pantalla mostrará "Preset Empty" si no hubiera ninguna emisora almacenada en ese espacio de memoria.

## Escuchar música vía retransmisión por Bluetooth

Necesitará emparejar su dispositivo Bluetooth con su U5 DBT antes de poder autoenlazarlos para reproducir

/ retransmitir música por Bluetooth en su U5 DBT. El emparejamiento creará un 'enlace' de modo que ambos dispositivos puedan reconocerse mutuamente.

## Emparejar y reproducir desde su dispositivo Bluetooth por primera vez

1. Pulse el botón de Encender / Apagar para encender la radio y pulse el botón Fuente para seleccionar la función Bluetooth. Se mostrará "Bluetooth Pairing" en la pantalla.

Indicador del estado del Bluetooth (  ) en la radio parpadeará rápidamente en azul para indicar que la radio está visible.

2. Active la función Bluetooth en su dispositivo y enlázelo con la radio, siguiendo lo especificado en su manual de instrucciones. Acceda a la lista de dispositivos Bluetooth y seleccione el dispositivo "U5 DBT" (en algunos smartphones equipados con versiones anteriores a BT2.1, podría necesitar introducir la clave "0000").

3. Una vez conectado, habrá un sonido de confirmación y el nombre del dispositivo Bluetooth conectado aparecerá en pantalla. Indicador del estado del Bluetooth (  ) se iluminará en azul fijo.

Podrá fácilmente seleccionar y reproducir música desde su dispositivo.

4. El volumen podrá ser ajustado desde su dispositivo o directamente desde la radio.

### NOTA

● Si 2 dispositivos Bluetooth se intentaran emparejar por primera vez y ambos buscaran su radio, ésta se mostrará disponible en ambos dispositivos. Sin embargo, si un dispositivo se enlaza con esta unidad primero, entonces el otro dispositivo Bluetooth no la encontrará en el listado.

● Si moviera el dispositivo fuera del alcance de Bluetooth, la conexión a su radio se desconectará temporalmente. Su radio se reconectará automáticamente si el dispositivo al que estuviera conectado volviese a estar dentro del radio de alcance. Tenga en cuenta que durante el periodo de desconexión, ningún otro dispositivo Bluetooth podrá emparejarse o enlazar con su radio.

● Si se mostrase 'U5 DBT' en su listado de dispositivos Bluetooth pero su dispositivo no pudiera conectarse a él, elimine el elemento de la lista y empareje el dispositivo de nuevo con la radio siguiendo los pasos descritos anteriormente.

● El radio de alcance operativo entre el sistema y el dispositivo emparejado es de aproximadamente 10 metros (30 pies). Cualquier obstáculo entre el sistema y el dispositivo podría reducir el rango de alcance.

● El funcionamiento de la conexión Bluetooth podría variar dependiendo de los dispositivos Bluetooth conectados. Por favor, consulte las capacidades Bluetooth de su dispositivo antes de conectarlo a su radio. Todas las funcionalidades podrían no ser compatibles en algunos dispositivos Bluetooth emparejados.

● En algunos teléfonos móviles, hacer / recibir llamadas, mensajes de texto, correos electrónicos o cualquier otra actividad no relacionada con la retransmisión de audio podría silenciar la retransmisión de audio por Bluetooth o incluso desconectarse temporalmente de su dispositivo. Este tipo de comportamiento es una función del dispositivo conectado y no indica ningún fallo de funcionamiento de su U5 DBT.

## Modos de visualización – Bluetooth

Su U5 DBT dispone de varias opciones de visualización en modo Bluetooth. Tenga en cuenta que la disponibilidad de la información dependerá del formato de medios específico.

1. Pulse repetidamente el botón Info para navegar entre las diferentes opciones.

a. Estado de la pista  
Muestra el actual estado de la pista.

H30-U10  
▶

b. Nombre de la pista  
Muestra la información de la pista que se esté reproduciendo actualmente.

H30-U10  
Title:Waiting For You

c. Artista  
Muestra la información del artista de la pista que se esté reproduciendo actualmente.

H30-U10  
Artist:Isobel Anderson

d. Álbum  
Muestra la información del álbum de la pista que se esté reproduciendo actualmente.

H30-U10  
Album:In My Garden

e. Nivel de batería / Alimentación por toma de corriente  
Muestra el nivel de batería actual cuando se usan pilas (si se utilizase una toma de corriente alterna (AC), se mostrará "Alimentación por toma de corriente" en la pantalla.)

H30-U10  
Bat. level ██████

H30-U10  
Mains Power

f. Hora  
Muestra la hora actual.

H30-U10  
16:55



g. Fecha  
Muestra la fecha actual.

H30-U10  
4-10-2016

## Reproducir ficheros de audio en modo Bluetooth

Una vez haya conectado satisfactoriamente su radio con el dispositivo Bluetooth deseado, podrá comenzar a reproducir música utilizando los controles de su dispositivo Bluetooth.

1. Cuando la reproducción haya comenzado, ajuste el volumen al nivel deseado utilizando los controles de volumen de su radio o bien, los de su dispositivo Bluetooth.

2. Utilice los controles en su dispositivo Bluetooth para reproducir / pausar y navegar por pistas. Alternativamente, podrá controlar la reproducción utilizando los botones Reproducir / Pausar (  ), Pista siguiente (  ), Pista anterior (  ) de su radio.

3. Mantenga pulsado el botón Avance rápido / Rebobinar para desplazarse por la pista actual. Suelte el botón cuando alcance el punto deseado.

### ⚠ NOTA

No todas las aplicaciones de reproducción o dispositivos podrían responder a todos estos controles.

## Reconectar a un dispositivo Bluetooth emparejado anteriormente

El U5 DBT puede memorizar hasta 8 dispositivos Bluetooth emparejados, cuando la memoria exceda esta cantidad, se sobrescribirá el dispositivo emparejado más antiguo.

Si su dispositivo Bluetooth ya hubiera sido emparejado anteriormente con el U5 DBT, la unidad memorizará su dispositivo Bluetooth e intentará reconectarse con el dispositivo Bluetooth al que se conectó por última vez. Si el último dispositivo Bluetooth conectado no estuviera disponible, el U5 DBT intentará conectarse al penúltimo dispositivo.

Alternativamente, podrá elegir conectarse a un dispositivo previamente emparejado.

1. Pulse el botón Fuente de audio para seleccionar el modo Bluetooth.

2. Pulse el botón de emparejamiento Bluetooth para acceder al menú de "Paired List".

3. Gire la manecilla de sintonización para seleccionar el dispositivo previamente emparejado que desea conectar y pulse la manecilla de sintonización para confirmar la selección.

## Desconectar su dispositivo Bluetooth

1. Mantenga pulsado el botón de emparejamiento Bluetooth durante 2-3 segundos para desconectarlo de su dispositivo Bluetooth o apague el Bluetooth en su dispositivo para desactivar la conexión. Oirá un sonido de confirmación y el mensaje "Bluetooth Pairing" aparecerá en pantalla. El indicador de estado del Bluetooth (  ) en la radio parpadeará rápidamente en azul para indicar que la radio está visible de nuevo para ser emparejada.

2. También puede pulsar el botón Fuente de audio y seleccionar cualquier otro modo diferente al de Bluetooth para desactivar la conexión.

## Usar dispositivos de memoria USB

### ⚠ IMPORTANTE

1. Su radio ha sido diseñada para funcionar sólo con dispositivos de memoria USB. No está prevista la conexión de discos duros o cualquier otro tipo de dispositivo USB.

2. Es posible utilizar tarjetas SD o SDHC para reproducir ficheros multimedia si éstas van insertadas en un adaptador USB adecuado. Sin embargo, debido a la gran variedad de adaptadores, no es posible garantizar que todas las combinaciones adaptador / tarjeta vayan a funcionar con la radio.

3. La radio ha sido testada con un rango de dispositivos de memoria USB de hasta 32GB de capacidad. Es compatible con USB 2.0 a máxima velocidad y USB 3.0.

### ⚠ NOTA

Cuando utilice USB 3.0 permita que su radio tome un periodo de tiempo algo más largo para detectar el dispositivo.

4. Las memorias USB deben utilizar el sistema de archivos FAT o FAT 32 para que funcionen con la radio, no se soporta NTFS.

5. Los formatos de audio compatibles para reproducción son MP3, WMA y AAC. El reproductor no es compatible con ficheros codificados con WMA lossless, WMA Voice, WMA 10 profesional ni cualquier fichero que disponga de protección DRM.

GB

F

E

NL

D

## ⚠ PRECAUCIONES



1. Con el fin de minimizar el riesgo de dañar su radio o su memoria USB, ubique su radio de modo que el dispositivo no pueda ser golpeado fácilmente mientras esté insertado en el puerto.
2. Extraiga el USB antes de mover la radio o si no utilizase la funcionalidad USB durante un periodo de tiempo prolongado.
3. Apague la radio antes de extraer su dispositivo de memoria USB.
4. La conexión USB está prevista solo para dispositivos de memoria flash. No es compatible con discos duros multimedia.
5. No se garantiza que se puedan reproducir ficheros USB almacenados en reproductores MP3.
6. Los ficheros de gran tamaño o los USB de gran capacidad tardarán más tiempo en ser leídos.

## Reproducir ficheros desde dispositivos de memoria USB

1. Inserte el dispositivo de memoria USB en el puerto USB ubicado en la parte lateral izquierda de la radio, detrás del protector de goma.
2. Pulse el botón de Encender / Apagar para encender la radio y pulse el botón Fuente para seleccionar el modo USB. El texto "Loading" aparecerá en la pantalla LCD. A continuación la radio comenzará a reproducir desde el dispositivo de memoria USB.

### ⚠ NOTA

Compatible solo con texto codificado en ASCII.

3. Para pausar la reproducción, pulse el botón Reproducir / Pausar (  ). Para continuar con la reproducción, pulse el botón Reproducir / Pausar (  ) de nuevo.

### ⚠ NOTA

- Si apaga la radio, la próxima vez que la radio sea encendida, continuará con la última pista reproducida.
- Si cambiase a otro modo mientras reproduce desde un dispositivo de memoria USB, la reproducción se pausará. Cuando cambie de nuevo al modo USB, la reproducción continuará desde el punto en el que fue pausada.
- Se recomienda almacenar únicamente ficheros de música (MP3 / WMA / AAC) en su dispositivo de memoria USB. Si algún directorio contuviera ficheros que no fueran de música, su radio ignorará ese fichero / directorio y el número de fichero / directorio mostrado en la pantalla no será secuencial.

## Modos de visualización

Su radio dispone de varias opciones de visualización en modo de reproducción USB. Pulse el botón Info para navegar entre diferentes opciones.

a. Nombre de fichero

▶ 00:30  
File:01 Vincent

b. Nombre de directorio

▶ 00:47  
Folder:USB MUSIC

c. Género

▶ 01:01  
Genre:MP3

d. Número de directorio y de fichero

▶ 01:07  
F003 T001

e. Nivel de batería / Alimentación por toma de corriente

▶ 01:08  
Bat.level 

▶ 01:13  
Mains Power

f. Hora

▶ 01:18  
17:17

g. Fecha

▶ 01:23  
17-5-2018

h. Título de la canción

▶ 01:49  
Title:Vincent



i. Nombre del artista

▶ 02:10  
Artist:Don McLea



j. Nombre del álbum

▶ 02:26  
Album:



## Seleccionar un fichero

1. Cuando el dispositivo de memoria USB esté reproduciéndose, pulse el botón de Pista siguiente (  ) o Pista anterior (  ) para cambiar al fichero deseado.

El número de fichero se actualizará en pantalla. Si hubiera más de un directorio, todos los ficheros del directorio actual deberán haberse reproducido y después, se reproducirá el siguiente directorio.

2. Mantenga pulsado el botón Pista siguiente (  ) o Pista anterior (  ) para avanzar rápido / rebobinar la pista actual. Suelte el botón cuando alcance el punto deseado en la pista.

## Saltar a otro directorio

Quando el dispositivo de memoria USB esté en pausa o en el modo de reproducción, pulse el botón Directorio siguiente (  ) o Directorio anterior (  ). Se reproducirá el primer fichero del siguiente directorio o del anterior.

### ⚠ NOTA

Si su USB contuviera un directorio sin ficheros, el dispositivo saltará ese directorio y reproducirá los ficheros del siguiente.

## Modo de reproducción

Al reproducir ficheros desde un dispositivo de memoria USB, pulse el botón de modo de Reproducción para seleccionar:

**Repetir 1**  : reproduce repetidamente el fichero que esté escuchando.

**Repetir directorio**  : reproduce repetidamente todos los ficheros del directorio que esté escuchando.

**Repetir todo**  : reproduce repetidamente todos los ficheros en el USB.

**Aleatorio**  : reproduce aleatoriamente los ficheros en el USB.

## Cargar con puerto USB

Su radio dispone de un puerto USB ideado para cargar un iPhone, teléfonos inteligentes o dispositivos similares. El tiempo de carga podría variar y en algunos casos podría tardar más en cargar que cuando use el cargador provisto por el fabricante de su teléfono inteligente. La radio puede cargar iPhone, teléfonos inteligentes o dispositivos similares cuando utilice un cable de corriente alterna (AC) y la radio esté encendida o en suspensión.

### ⚠ IMPORTANTE

- El conector USB solo puede proporcionar energía a dispositivos de memoria USB con un máximo de 1A 5V y la mayoría de modelos iPhone. Sin embargo, no es compatible con discos duros externos y con todos los teléfonos móviles y dispositivos electrónicos.
- El cargador podría no alimentar algunos dispositivos USB.
- No conecte una fuente de energía al puerto USB. De lo contrario, podría haber riesgo de incendio. El puerto USB está previsto únicamente para cargar dispositivos de bajo voltaje.
- De lo contrario, un cortocircuito podría causar humo o fuego.
- No conecte este puerto USB con el puerto USB de su PC, ya que hay una alta posibilidad de causar que ambas unidades dejen de funcionar.
- Nunca utilice el puerto USB en condiciones de lluvia o humedad para prevenir que la humedad entre en la radio.

## Loudness encender / apagar

Cuando la radio esté encendida, mantenga pulsado el botón de control de equalización para compensar las frecuencias bajas y altas. El efecto será más audible cuando la radio esté a volumen más bajo. La pantalla mostrará "Loudness on" cuando la función Loudness esté activada. Para apagar la función Loudness, mantenga pulsado de nuevo el botón de control de equalización. La pantalla mostrará "Loudness off".

## Función de equalización

1. Pulse el botón de Encender / Apagar para encender la radio.
2. Pulse el botón de control del Ecualizador para acceder al menú de configuración del ecualizador.
3. Gire la manecilla de Sintonización para seleccionar el modo deseado. Después, pulse la manecilla de Sintonización para confirmar su selección.

## Configurar mi perfil de equalización

1. Pulse el botón de Encender / Apagar para encender la radio.
2. Pulse el botón de control del Ecualizador para acceder al menú de configuración del ecualizador.
3. Gire la manecilla de Sintonización para seleccionar "My EQ...". Después, pulse la manecilla de Sintonización para acceder a la configuración.

4. Gire la manecilla de Sintonización para elegir "Treble" o "Bass". Pulse la manecilla de Sintonización para confirmar la selección.
5. Gire la manecilla de Sintonización para seleccionar su nivel deseado de "Treble" o de "Bass". Pulse la manecilla de Sintonización para confirmar la selección.

### ⚠ NOTA DE SEGURIDAD Y CORTESÍA

To prevent possible hearing damage, do not listen at high volume levels for long periods or put your ears too close to the speaker.

Please use the volume level responsibly with respectable consideration of the situation and other people or animals in the vicinity.

## Configuración del reloj

### Configurar el formato del reloj

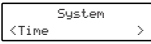
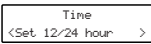
1. Pulse el botón de Encender / Apagar para encender la radio.
2. Mantenga pulsado el botón Menú para acceder al menú del modo actual.  
 Gire la manecilla de Sintonización para seleccionar "System" y púlsela para acceder al menú de configuración del sistema.
3. Gire la manecilla de sintonización para seleccionar "Time" y púlsela para acceder a la configuración.  

4. Gire la manecilla de Sintonización para seleccionar "Set 12 / 24 hour" y púlsela para confirmar la configuración.  

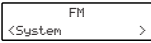
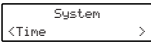
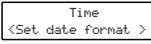
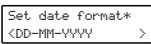
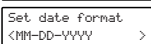
5. Gire la manecilla de Sintonización para seleccionar el formato de 12 o 24 horas y púlsela para confirmar la configuración. El formato seleccionado se utilizará en el modo en suspensión y en la pantalla del modo de reproducción. Si se seleccionara el formato de reloj de 12 horas, entonces la radio utilizará el reloj de 12 horas con un indicador AM o PM.

### Configurar el formato de fecha

1. Pulse el botón de Encender / Apagar para encender la radio.
2. Pulse el botón Menú para acceder al menú del modo actual. Gire la manecilla de Sintonización para seleccionar "System" y púlsela para acceder al menú de configuración del sistema.  

3. Gire la manecilla de sintonización para seleccionar "Time" y púlsela para acceder a la configuración.  

4. Gire la manecilla de Sintonización para seleccionar "Set date format" y púlsela para acceder a la configuración.  

5. Gire la manecilla de Sintonización para seleccionar el formato de fecha "DD-MM-YYYY" o "MM-DD-YYYY" y púlsela para confirmar la configuración.  
  

GB

F

E

NL

D

## Actualizar el reloj automáticamente

Su radio normalmente actualizará el reloj automáticamente utilizando las señales DAB o FM. Si no hubiera señal disponible, entonces necesitará configurar la hora manualmente. Tras una interrupción de energía, la radio configurará su reloj la próxima vez que encienda la radio en modo FM o DAB. Alternativamente puede especificar que la hora no se actualice automáticamente. En ese caso, el reloj siempre deberá ser configurado manualmente tras una interrupción de energía.

1. Con su radio encendida, mantenga pulsado el botón Menú para acceder al menú del modo actual.

2. Gire la manecilla de Sintonización para seleccionar "System" y púlsela para acceder al menú de configuración del sistema.

FM  
<System >

3. Gire la manecilla de Sintonización para seleccionar "Time" y púlsela para acceder al menú de configuración de la hora.

System  
<Time >

4. Gire la manecilla de Sintonización para seleccionar "Auto update" y púlsela para confirmar la configuración.

Time  
<Auto update >

5. Gire la manecilla de Sintonización para seleccionar entre las opciones de actualización "Update from Any", "Update from DAB", "Update from FM" o "No update" según sus preferencias. Pulse la manecilla de sintonización para confirmar la selección.

Auto update \*  
<Update from Any >

Auto update  
<Update from DAB >

Auto update  
<Update from FM >

Auto update  
<No update >

### ⚠ NOTA

Si selecciona "Update from Any", "Update from DAB" o "Update from FM", la hora actual recibida se mostrará en pantalla. Si no se encontrara ninguna señal, deberá mover la radio o su antena para conseguir una mejor recepción o cambiar al modo manual del reloj.

## Configurar el reloj manualmente

1. Con su radio encendida, mantenga pulsado el botón Menú para acceder al menú del modo actual.

2. Gire la manecilla de Sintonización para seleccionar "System" y púlsela para acceder al menú de configuración del sistema.

FM  
<System >

3. Gire la manecilla de Sintonización para seleccionar "Time". Pulse la manecilla de Sintonización para acceder al menú de configuración de la hora.

System  
<Time >

4. Gire la manecilla de Sintonización para seleccionar "Set Time / Date" y púlsela para acceder a la configuración.

Time  
<Set Time/Date >

Set Time  
2:36 PM

Los dígitos de la hora parpadearán en la pantalla. Gire la manecilla de sintonización para configurar la hora deseada.

5. Pulse la manecilla de Sintonización. Los dígitos de los minutos parpadearán en la pantalla.

Time  
<Set Time/Date >

Set Time  
2:36 PM

Gire la manecilla de Sintonización para configurar los minutos deseados.

### ⚠ NOTA

Si se ha configurado la radio para que utilice el formato de 12 horas, habrá una opción para configurar la hora en AM o PM. Gire la manecilla del control de sintonización para elegir AM o PM. Pulse la manecilla de Sintonización para confirmar la configuración.

6. Si se ha configurado la radio para utilizar el formato de fecha DD-MM-YYYY (por ejemplo). Los dígitos del día parpadearán en la pantalla. Gire la manecilla de Sintonización para cambiar el día según su preferencia.

Set date  
21-9-2016

Time  
Saved

7. Pulse la manecilla de sintonización. Los dígitos del mes parpadearán en la pantalla. Gire la manecilla de Sintonización para configurar el mes actual.

Set date  
21-9-2016

Time  
Saved

8. Pulse la manecilla de Sintonización. Los dígitos del año parpadearán en la pantalla. Gire la manecilla de Sintonización para configurar el mes actual. Después, pulse la manecilla de Sintonización para confirmar la configuración. La pantalla mostrará "Time Saved".

Set date  
21-9-2016

Time  
Saved

### ⚠ NOTA

Si se ha configurado la radio para utilizar el formato de fecha MM-DD-YYYY, siga los pasos descritos arriba para configurar el mes / día / año.

## Configurar alarmas

Su radio reloj dispone de dos alarmas que puede configurar para despertarle con la radio o con un zumbido. Si su radio sufriera un corte de energía, ésta dispone de una memoria interna que mantendrá sus alarmas configuradas. Asegúrese de que la hora esté correctamente configurada antes de configurar las alarmas.

### ⚠ NOTA

Cuando solo utilice pilas y la radio se apague, las alarmas no podrán configurarse ni activarse.

### ⚠ NOTA

Si no pulsara ningún botón durante 10 segundos, la radio saldrá de la configuración de la alarma.

1. Pulse el botón Alarma 1, por ejemplo. Se mostrará "Alarm 1: Setting" en la pantalla.

Alarm 1:Setting  
Off

### ⚠ NOTA

Si la hora no hubiera sido configurada antes de establecer las alarmas, se mostrará "Time is not set" en pantalla. A continuación, pulse la manecilla de Sintonización para configurar la fecha y la hora. Cuando haya completado la configuración, proceda al paso 2.

2. Pulse la manecilla de Sintonización para acceder a la configuración de la alarma.

Alarm 1:Setting  
On

El estado de la alarma parpadeará en la pantalla. Gire la manecilla de Sintonización para elegir "On" u "Off". Si seleccionara "Off", la configuración actual para la alarma quedará cancelada. Con "On" seleccionado, pulse la manecilla de Sintonización para hacer que los dígitos de la hora de la alarma parpadeen en la pantalla.

3. Gire la manecilla de Sintonización para elegir la hora deseada para la alarma y después, púlsela para hacer que los dígitos de los minutos de la alarma parpadeen en la pantalla.

Alarm 1:Time  
10:00

4. Gire la manecilla de Sintonización para elegir los minutos deseados para la alarma y después, púlsela.

Alarm 1:Time  
10:00

#### ⚠️ NOTA

Si se ha configurado el radio para que utilice el formato de 12 horas, habrá una opción para configurar la hora de la alarma en AM o PM. Gire la manecilla de Sintonización para elegir AM o PM. Pulse la manecilla de Sintonización para confirmar la configuración.

5. Gire la manecilla de Sintonización para elegir la fuente del sonido alarma deseada (DAB, FM, zumbido). Pulse la manecilla de Sintonización cuando la fuente deseada aparezca resaltada en la pantalla. Si configura la alarma por Zumbido, vaya al paso 6.

Alarm 1:Mode  
Buzzer

Alarm 1:Mode  
FM

Alarm 1:Mode  
Last listened

Para cualquier modo de radio seleccionado, la alarma puede configurarse para que sintonice cualquiera de las emisoras que haya guardado en memoria o la última emisora escuchada. Si configura la alarma con una opción de radio, gire la manecilla de Sintonización para elegir entre la última emisora o las memorias 1-5.

Alarm 1:Mode  
1: 87.50MHz

#### ⚠️ NOTA

Solo podrá configurar la alarma para que use una memoria que haya sido almacenada previamente.

Pulse la manecilla de Sintonización para confirmar la selección. La opción del día de la alarma parpadeará en la pantalla.

6. Su alarma puede configurarse para sonar una vez, diariamente, entre semana o en fines de semana.

Alarm 1:Day  
Once

Una vez - Sonará sólo una vez. Diariamente - Sonará cada día.

Entresemana - Sonará solo en días de entre semana.

Fines de semana - Sonará solo los fines de semana.

Gire la manecilla de Sintonización para elegir la opción del día y después, pulse la manecilla de Sintonización para confirmar la configuración.

- Si configura las alarmas para sonar a diario, entre semana o fines de semana, proceda al paso 10. Si selecciona la alarma para sonar una vez, necesitará configurar el día, el mes y el año siguiendo lo descrito más abajo.

7. Gire la manecilla de Sintonización para seleccionar el día deseado y después, púlsela para confirmar la configuración.

Alarm 1:Date  
17- 5-2018

8. Gire la manecilla de Sintonización para seleccionar el mes deseado y después, púlsela para confirmar la configuración.

Alarm 1:Date  
17- 5-2018

9. Gire la manecilla de Sintonización para seleccionar el año deseado y después, púlsela para confirmar la configuración.

Alarm 1:Date  
17- 5-2018

10. Gire la manecilla de Sintonización para elegir el nivel de volumen deseado y púlsela para confirmar la configuración.

Alarm 1:Volume  
6

Alarm 1  
Saved

10:06 A  
17-5-2018

Su radio mostrará "Alarm 1 Saved" y saldrá de la pantalla de configuración de alarma. Las alarmas activas se indicarán en la pantalla mediante el símbolo "A".

#### ⚠️ NOTA

Podrá también mantener pulsado el botón Alarma 1 o Alarma 2 para activar o desactivar las alarmas.

## Quando suene la alarma

La alarma sonará a las horas configuradas durante un máximo de 60 minutos, a menos que sea cancelada. El volumen máximo utilizado por la alarma quedará especificado durante el proceso de configuración de la alarma. Cuando su radio esté configurada para despertarle utilizando la radio, su radio cambiará a la emisora de radio seleccionada. Si la radio no pudiera conectar con la emisora especificada, se utilizará el zumbido en su lugar.

Para cancelar una alarma que está sonando, mantenga pulsado el botón de Encender / Apagar para cancelarla.

#### ⚠️ NOTA

Si la radio está encendida debido a una alarma, podrá controlar funciones básicas como el nivel de volumen. Cuando la alarma se active, empezará suavemente e incrementará su volumen gradualmente. La radio volverá automáticamente al modo en suspensión al pasar 60 minutos.

## Repetidor de alarma

1. Cuando la radio alarma suene, al pulsar cualquier botón diferente al del volumen silenciará la alarma durante la cantidad de minutos seleccionada. Cuando el zumbido de la alarma suene, pulse cualquier botón.

Esto silenciará la alarma durante la cantidad de minutos seleccionada. El tiempo de repetición de la alarma puede ajustarse entre 5 y 20 minutos en incrementos de 5 minutos. La configuración por defecto es 5 minutos.

2. La duración de la repetición solo puede configurarse cuando la radio esté sonando. Para ajustar el tiempo de silencio del temporizador de repetición del zumbido, pulse el botón Menú para acceder al menú del modo actual.

3. Gire la manecilla de Sintonización para seleccionar "System" y púlsela para acceder al menú de configuración del sistema.

FM  
<System >

GB

F

E

NL

D

- Pulse la manecilla de Sintonización hasta que " Snooze Duration " aparezca en la pantalla. Pulse la manecilla de Sintonización para acceder a la configuración.
 

System
< Snooze Duration >
- Pulse la manecilla de Sintonización para elegir el tiempo de repetición deseado entre 5, 10, 15 o 20 minutos. Pulse la manecilla de Sintonización para confirmar la selección.
 

Snooze Duration*
< 5 Minutes >
- Para cancelar el repetidor de alarma cuando la alarma esté en suspensión, mantenga pulsado el botón de encender / apagar.

## Función de reposo

Su radio puede configurarse para apagarse tras transcurrir el tiempo configurado. La función de reposo puede configurarse entre 15 y 120 minutos. Asegúrese de que su radio esté encendida.

- Para configurar el tiempo de activación de la función de reposo, pulse el botón Menú para acceder al menú del modo actual.
- Gire la manecilla de sintonización hasta que " Sleep " aparezca en la pantalla. Pulse la manecilla de Sintonización para acceder a la configuración.
 

FM
< Sleep >
Set sleep time
15 minutes

El tiempo de la función de reposo puede configurarse en 15, 30, 45, 60, 90 o 120 minutos. Pulse la manecilla de Sintonización para confirmar la configuración. La pantalla saldrá de las opciones de la función de reposo. El símbolo " S " de la función de reposo se mostrará en la pantalla. Su radio se apagará una vez alcanzado el tiempo configurado.
- Para cancelar el temporizador de la función de reposo y apagar su radio antes de que transcurra el tiempo seleccionado, pulse el botón Encender / Apagar. Para cancelar la función de reposo sin apagar su radio, vuelva a la configuración del temporizador de apagado (pasos 1 y 2) y seleccione la opción " Sleep off " en el paso 2.
 

Set sleep time
Sleep off
- Para ver el tiempo restante de una función de reposo activa en la pantalla, pulse el botón Menú para acceder al menú del modo actual. Gire la manecilla de Sintonización hasta que " Sleep " aparezca en la pantalla y después, púlsela.

## Control de brillo

El brillo de la pantalla puede ajustarse para cuando la radio esté en modo en suspensión y en uso. Si utiliza la unidad en su dormitorio, podría preferir un nivel de brillo menor para el modo de suspensión.

- Pulse el botón de Encender / Apagar para encender la radio.
- Pulse el botón Menú para acceder al menú del modo actual.
- Gire la manecilla de Sintonización para seleccionar " System " y púlsela para acceder al menú de configuración del sistema.
 

FM
< System >
- Gire la manecilla de Sintonización para seleccionar " System " y
 

System
< Backlight >

púlsela para acceder al menú de configuración del sistema.

- En el menú de Retroiluminación, hay 3 configuraciones:
 

Backlight
< Timeout >

Backlight
< Power On level >

Backlight
< Standby level >

**Desconexión:** para configurar el tiempo a transcurrir antes de que la retroiluminación se apague.

**Power On level:** para ajustar el brillo cuando la radio esté en uso.

**Standby level:** para ajustar el brillo cuando la radio esté en suspensión.

Gire la manecilla de Sintonización para seleccionar la opción deseada y púlsela para confirmar su configuración.

## Selección de idioma

Por defecto su radio mostrará todos los menús y mensajes en inglés. Podrá elegir su idioma deseado.

- Pulse el botón de Encender / Apagar para encender la radio.
- Pulse el botón Menú para acceder al menú del modo actual.
- Gire la manecilla de Sintonización para seleccionar " System " y púlsela para acceder al menú de configuración del sistema.
 

FM
< System >
- Gire la manecilla de Sintonización hasta seleccionar " Language " y púlsela para acceder al menú de configuración de idioma.
 

System
< Language >
- Gire la manecilla de Sintonización hasta que el idioma deseado aparezca en pantalla. Pulse el botón Selección para acceder a la configuración. Gire la manecilla de Sintonización para confirmar su elección. La pantalla cambiará al idioma seleccionado. El idioma elegido quedará marcado con un asterisco.

## Reinicio a valores de fábrica

Si su radio sufriera fallos de funcionamiento o algunos dígitos de la pantalla no se mostraran o se mostraran incompletos, realice un reinicio a valores de fábrica.

- Pulse el botón de Encender / Apagar para encender la radio.
- Pulse el botón Menú para acceder al menú del modo actual.
- Gire la manecilla de Sintonización para seleccionar " System " y púlsela para acceder al menú de configuración del sistema.
 

FM
< System >
- Gire la manecilla de Sintonización para seleccionar " Factory Reset " y púlsela para acceder a la configuración.
 

System
< Factory Reset >
- Gire la manecilla de Sintonización para seleccionar " Yes " o " No ". Si no deseara realizar un reinicio del sistema, seleccione " No " y pulse la manecilla de Sintonización para confirmar.
 

Factory Reset?
Yes < No >

6. Con "Yes" seleccionado, pulse la manecilla de Sintonización. Se realizará un reinicio total. Todas las memorias y listas de emisoras quedarán borradas.

Factory Reset?  
<Yes> No

Todas las configuraciones volverán a los valores por defecto. Después de un reinicio del sistema, la radio volverá a iniciarse.

La pantalla mostrará el mensaje "Welcome to Digital Radio" y se realizará una búsqueda de la Banda III. Deben caso de fallos de funcionamiento debidos a descargas electrostáticas, reinicie el producto (podría ser necesaria la reconexión de la fuente de energía) para continuar con un funcionamiento normal.

## Puerto para actualización de software

De vez en cuando, podrían desarrollarse nuevas funcionalidades de software para su radio. Su radio, por lo tanto, ha sido diseñada para permitir que su software interno sea actualizado a través de un puerto USB. No debe intentar actualizar su radio a menos que se lo recomiende el Servicio de Atención al Cliente de Sangean.

La actualización de software eliminará todas las emisoras memorizadas y la configuración de su radio.

Podría haber nuevas actualizaciones de software disponibles para su radio en el futuro. Podrá encontrar las actualizaciones de software disponibles y la información sobre cómo actualizar su radio en:

<http://www.sangean.com>

Para más información, contacte con nuestra Oficina Principal a través del correo electrónico [contact@sangean.com](mailto:contact@sangean.com)

1. Utilice el cable micro USB (no incluido) para conectar el puerto USB del compartimento de las pilas y su PC.
2. Con su radio encendida, pulse el botón Menú para acceder al menú del modo actual.
3. Gire la manecilla de Sintonización para seleccionar "System" y púlsela para acceder al menú de configuración del sistema.

FM  
<System >

4. Gire la manecilla de Sintonización para seleccionar "Software Upgrade" y púlsela para acceder a la configuración.

System  
<Software Upgrade>

5. Gire la manecilla de Sintonización para elegir "Yes" o "No". Si no desea realizar una actualización de software, seleccione "No" y pulse la manecilla de Sintonización para confirmar.

Upgrade?  
Yes <No>

6. Con "Yes" seleccionado, pulse la manecilla de sintonización. La pantalla mostrará "Waiting for PC wizard".

Upgrade?  
<Yes> No

7. Vaya al sitio web de más arriba para descargar la última versión de software. Siga las instrucciones en pantalla de la actualización de software en su PC para completar la actualización.

## NOTA

Utilice un cable de corriente alterna (AC) para alimentar la unidad cuando realice una actualización de software. No apague la radio hasta que la actualización se complete y la radio se haya reiniciado, de lo contrario la unidad podría quedar dañada permanentemente.

## Versión de software

La versión de software mostrada no puede modificarse y es solo para su referencia.

1. Con su radio encendida, mantenga pulsado el botón Menú para acceder al menú del modo actual.
2. Gire la manecilla de Sintonización para seleccionar "System" y púlsela para acceder al menú de configuración del sistema.
3. Gire la manecilla de Sintonización hasta que "SW version" se muestre en pantalla y púlsela. La versión de software se mostrará en pantalla.
4. Pulse el botón Menú para salir de la pantalla de versión de software.

FM  
<System >

System  
<SW version >

## Conexión de entrada auxiliar

La conexión de entrada auxiliar de 3,5mm está prevista para conectar en ella una fuente de audio, como por ejemplo un reproductor MP3 o lector de discos, y escuchar sus pistas de audio a través de los altavoces de la radio.

1. Conecte una fuente de audio estéreo o mono (como por ejemplo, un lector de discos o reproductor MP3) a la conexión de entrada auxiliar, ubicada en la parte derecha, detrás de la protección de goma.
2. Pulse el botón de Encender / Apagar para encender la radio.
3. Pulse el botón Fuente de audio hasta que "AUX IN" aparezca en la pantalla.
4. Reproduzca los ficheros en el lector de discos o reproductor MP3.
5. Ajuste el Volumen al nivel deseado.

## NOTA

Asegúrese de que la protección de goma de la conexión de entrada auxiliar esté bien cerrada después de utilizarla, para prevenir que humedad y suciedad entren en la radio. Nunca utilice la conexión de entrada auxiliar en condiciones de lluvia o humedad para evitar que entre humedad en la radio. Mantenga siempre la carcasa de goma de la parte trasera bien cerrada en estas circunstancias.

GB

F

E

NL

D

## Especificaciones

Requisitos de energía	
Corriente alterna (AC)	100-240 V ~ 50/60 Hz 18W
Pilas	6 x AM-3 (tamaño AA, LR6) Pilas alcalinas o Ni-MH
Alimentación por adaptador de corriente alterna a corriente continua (AC / DC) (no incluido)	DC 12V  1.5A Pin central positivo (+)
Rango de frecuencias	FM 87.50-108 MHz DAB 174.928-239.200 MHz
Bluetooth	
Especificaciones de Bluetooth	Bluetooth® Ver 4.1
Perfil compatible	A2DP 1.2 AVRCP 1.5
Códec de audio Bluetooth	SBC, AAC
Potencia de transmisión	Clase 2 de potencia
Alcance	10metros / 30pies
Frecuencia y potencia máxima transmitida	2402MHz ~ 2480MHz: 3.85dBm (Bluetooth EDR)
Características electrónicas	
Altavoz	3pulgadas, 8ohmios, 10W gama completa, resistente al agua
Potencia de salida	3vatios 10% T.H.D.@ 100Hz @ batería DC 9V 7vatios 10% T.H.D.@ 100Hz @ AC 230V o 120V
Nivel de AUX- IN	300±70 mVrms (nivel nominal), 1Vrms (máx.)
Conexión de entrada auxiliar	3,5mm de diámetro
Potencia máxima proporcionada por el puerto USB	5V 1A
Intervalo de temperatura de funcionamiento	0°a +35°C
Información sobre el consumo de energía	
Modo de espera de energía	El dispositivo tiene un modo de espera con un consumo de energía de menos de 0,8W.
Modo Bluetooth	En el modo Bluetooth, cuando no hay salida de señal, el consumo de energía en reposo es de 2W después de 15 minutos.
Modo auxiliar	En el modo auxiliar, cuando no hay salida de señal, el consumo de energía en reposo es de 1,8W después de 15 minutos.

### ※ El código de barras en el producto se define de la siguiente manera:

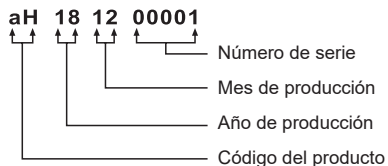

Sangean se reserva el derecho de modificar las especificaciones sin previo aviso.



RECICLAJE - Este producto lleva el símbolo de clasificación selectiva de Residuos de aparatos eléctricos y electrónicos (RAEE). Esto significa que este producto debe manipularse de acuerdo con la directiva europea 2012/19/UE para ser reciclado o desmontado para minimizar su impacto en el medio ambiente.



De Bluetooth® markering en logo's zijn geregistreerde handelsmerken die eigendom zijn van Bluetooth SIG, Inc. en elk gebruik van deze markering en logo's door SANGEAN ELECTRONICS INC. is onder licentie.

## Belangrijke veiligheidsinstructies

1. Lees deze instructies.
2. Bewaar deze instructies.
3. Neem alle waarschuwingen in acht.
4. Volg alle instructies.
5. Gebruik het apparaat niet in de buurt van water.
6. Alleen schoonmaken met een droge doek.
7. Blokkeer de ventilatieopeningen niet. Installeer in overeenstemming met de instructies van de fabrikant.
8. Niet installeren in de buurt van warmtebronnen, zoals radiatoren, kachels of andere apparaten (inclusief versterkers) die warmte produceren.
9. Bescherm het netsnoer tegen stappen of pletten bij de stekker, het stopcontact en het punt waar het netsnoer het apparaat verlaat.
10. Gebruik alleen hulpmiddelen / accessoires die gespecificeerd zijn door de fabrikant.
11. Gebruik alleen de karren, standaarden, statieven, beugels of tafels die gespecificeerd zijn door de fabrikant of met het apparaat mee verkocht zijn. Als u een kar gebruikt, wees dan voorzichtig bij het verplaatsen van de kar om te voorkomen dat het apparaat kantelt en letsel veroorzaakt.
12. Haal de stekker uit het stopcontact tijdens onweersbuien en als het apparaat langere tijd niet gebruikt wordt.
13. Laat al het onderhoud uitvoeren door gekwalificeerd personeel. Onderhoud is nodig als het apparaat beschadigd is, als het netsnoer of de stekker beschadigd is, als er vloeistof in het apparaat is gemorst, als er voorwerpen in het apparaat zijn gevallen, als het apparaat is blootgesteld aan regen of vocht, als het apparaat niet normaal werkt of als het apparaat gevallen is.
14. Stel dit apparaat niet bloot aan regen en vocht om het risico op brand en elektrische schokken te beperken. Als het apparaat buitenshuis wordt gebruikt op regenachtige dagen of bij vochtig weer, gebruik dan uitsluitend batterijstroom om elektrische schokken te vermijden. Dit apparaat is voorzien van bescherming tegen spatwater en stof (IP65).
15. De aanduiding voor schokgevaar en het bijpassende grafisch pictogram staan op de achterkant van dit apparaat.

Het bliksemsymbool in een driehoek waarschuwt de gebruiker voor voor de aanwezigheid van niet-geïsoleerde



“gevaarlijke spanning” in de behuizing van het product, die voldoende groot kan zijn om een risico op elektrische schokken voor personen te vormen.

Het uitroepteken in een driehoek maakt de gebruiker attent op de aanwezigheid van belangrijke bedienings- en onderhoudsinstructies in de handleiding die bij het apparaat wordt geleverd.



16. Stel dit apparaat niet bloot aan druppelend of spattend water en plaats geen voorwerpen die gevuld zijn met vloeistoffen op het apparaat.
17. De stekker moet zich in de buurt van de radio bevinden en eenvoudig bereikbaar zijn in geval van nood, zodat de radio eenvoudig kan worden losgekoppeld van het lichtnet door de stekker uit het stopcontact te trekken.
18. **⚠️ OPMERKING**  
Veranderingen of aanpassingen die niet uitdrukkelijk zijn goedgekeurd door de partij die verantwoordelijk is voor naleving kunnen de bevoegdheid van de gebruiker om het apparaat te bedienen doen vervallen.
19. Als de stekker of een koppelapparaat wordt gebruikt om het apparaat los te koppelen van het lichtnet, zorg er dan voor dat deze eenvoudig bereikbaar blijft.
20. Een waarschuwing: batterijen (accu of geïnstalleerde batterijen) mogen niet worden blootgesteld aan extreme hitte, zoals zonlicht, vuur en dergelijke.
21. Om mogelijke gehoorschade te voorkomen, niet gedurende een lange periode op een hoog volume luisteren.
22. Dit apparaat is een Klasse II of dubbel geïsoleerd elektrisch apparaat. Het is zo ontworpen dat het geen veiligheidsverbinding met elektrische aarde vereist.
23. De ventilatie mag niet worden belemmerd door de ventilatieopeningen te bedekken met voorwerpen als kranten, tafelkleden, gordijnen, etc.

GB

F

E

NL

D



## Bedieningselementen

- ① Alarm 2-knop
- ② Source-knop
- ③ Info-knop
- ④ Aan / uit-knop (Power)
- ⑤ Auto-tune-knop / Afspeelmodus / Bluetooth-knop
- ⑥ Menu-knop
- ⑦ Voorkeurzender 5 / Fast Forward-knop
- ⑧ Voorkeurzender 4 / Play / Pause-knop
- ⑨ Voorkeurzender 3 / Rewind-knop
- ⑩ Voorkeuzezender 1 / Folder Down-knop

- 11 Alarm 1-knop
- 12 Voorkeuzezender 2 / Folder Up-knop
- 13 FM / DAB+ antenne
- 14 LCD-display
- 15 Tuning-knop / Select-knop
- 16 Luidspreker
- 17 Volumeregeling / EQ-knop
- 18 Oplaadindicator (voor batterijen)
- 19 Bluetooth-indicator
- 20 USB-poort
- 21 Aux-ingang
- 22 DC-ingang
- 23 Batterijvak
- 24 Opbergvak netsnoer
- 25 Netsnoer
- 26 NiMH / Alkaline-batterijschakelaar
- 27 Poort voor software-update

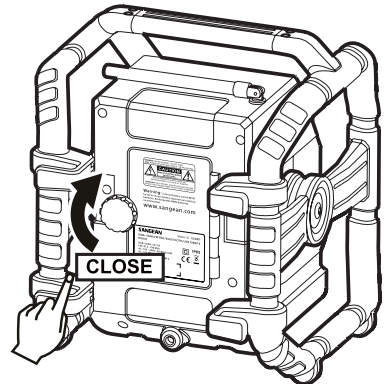
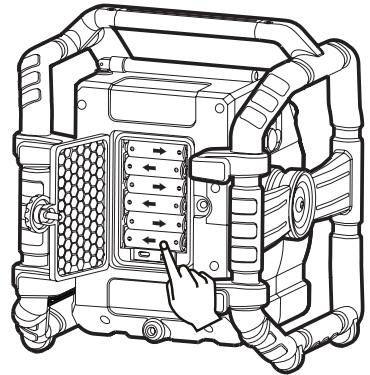
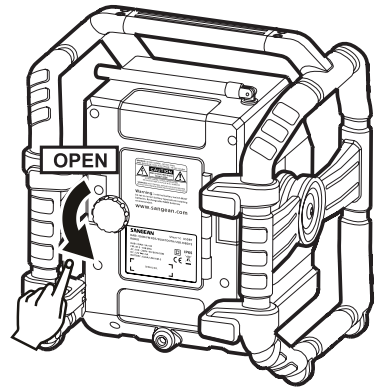

## De radio van stroom voorzien

### Gebruik op batterijen

Draai bij het plaatsen van de batterijen eerst het deksel van het batterijvak tegen de klok in en open het deksel.

#### ⚠ OPMERKING

Als u geen oplaadbare batterijen gebruikt, zorg er dan voordat u de batterijen plaatst voor dat de NiMH / Alkaline-schakelaar in het batterijvak in de stand Alkaline staat. Zorg er als u oplaadbare batterijen gebruikt voor dat u de NiMH / Alkaline-schakelaar in de stand NiMH zet.

Plaats 6 batterijen van het type AA (AM-3) in het batterijvak.

Zorg ervoor dat de batterijen in overeenstemming met het getoond diagram worden geplaatst. Sluit het deksel van het batterijvak en draai de vergrendeling met de klok mee vast. Als de radio voor een langere periode niet wordt gebruikt, wordt aanbevolen de batterijen uit de radio te verwijderen. Een gereduceerd vermogen, vervorming en een stotterend geluid of de weergave van de tekst "Battery Low" op het display zijn allemaal tekenen dat de batterijen vervangen of opgeladen moeten worden. (zie onderstaande informatie onder "De batterijen opladen").

Bij het afspelen op (oplaadbare) batterijen is het uitgangsvermogen kleiner dan bij het afspelen op netstroom. Hierdoor kan het geluid mogelijk enigszins vervormd klinken op de hoogste volume-instellingen.

### Gebruik op netstroom

Voordat u de stekker in het stopcontact steekt, dient u te controleren of de spanning correct is. Als er batterijen in de radio zitten en u gebruik maakt van het netsnoer, dan zullen de batterijen automatisch worden uitgeschakeld.

Het opbergvak voor het netsnoer is ontworpen voor de opslag van het netsnoer wanneer de radio niet wordt gebruikt.

### Gebruik via de DC – ingang

De radio kan ook van stroom worden voorzien via de DC-INGANG met 12 volt gelijkstroom. Voertuigen en boten kunnen in veel gevallen 12 volt gelijkstroom leveren, zodat de radio ook buitenshuis of op een boot kan worden gebruikt.

Om gebruik te maken van de DC-INGANG is een extra sigarettenaanstekerkabel benodigd. Deze kabel wordt niet meegeleverd met het apparaat.

#### ⚠️ OPMERKING

Gebruik de 12 Volt-aansluiting nooit onder regenachtige of vochtige omstandigheden om te voorkomen dat er vocht in de radio kan komen. Houd de rubberen afdekking aan de achterkant goed gesloten onder deze omstandigheden.

#### ⚠️ OPMERKING

Als er gedurende 15 minuten geen bedieningselementen worden gebruikt en er gedurende 15 minuten geen geluid wordt weergegeven door de radio, wordt de radio in de standbymodus gezet als er gebruik wordt gemaakt van netstroom. Als de radio op batterijstroom werkt, wordt de radio volledig uitgeschakeld om het batterijgebruik te minimaliseren.

### De batterijen opladen

Zorg ervoor dat de radio is uitgeschakeld en is aangesloten op het lichtnet.

De oplaadindicator zal tijdens het opladen van de batterijen groen knipperen. Het volledig opladen van batterijen neemt ongeveer 5-7 uur in beslag. De oplaadindicator blijft continu groen branden als het opladen van de batterijen is voltooid.

#### ⚠️ OPMERKING

De duur van het opladen van uw batterijen kan variëren, afhankelijk van de capaciteit (mAh) van de batterijen. Bij batterijen met een hogere capaciteit (mAh) duurt het opladen langer.

#### ⚠️ BELANGRIJK

Het kan onder bepaalde omstandigheden voorkomen dat de oplaadindicator kort knippert en daarna uitschakelt. Dit kan gebeuren als de batterijen al voldoende zijn opgeladen, als de radio detecteert dat u probeert alkalinebatterijen op te laden of als er verschillende soorten (type of capaciteit) oplaadbare batterijen zijn geplaatst. In elk van deze gevallen zal het opladen worden gestopt.

### Belangrijke Informatie Over Het Opladen En Gebruik Van Oplaadbare Batterijen

1. Laad de batterijen minimaal elke 2 maanden op.

- Zorg ervoor dat de schakelaar in het batterijvak in de stand "CHARGE NIMH ON" (opladen) staat.
- Plaats de batterijen in de juiste richting in het batterijvak (+ en -).
- Eerste gebruik: Laad de nieuwe batterijen in één continue, ononderbroken, oplaadbeurt op tot ze vol zijn. Deze eerste oplaadbeurt kan wat langer duren dan normaal. Voor een langere levensduur van batterijen wordt aanbevolen om batterijen altijd in één continue, ononderbroken oplaadbeurt op te laden tot de batterijen vol zijn en de batterijen daarna niet opnieuw op te laden zolang de batterijen nog vol zijn.
- Nieuwe batterijen zullen hun volledige capaciteit pas na enige tijd van gebruik bereiken (een aantal laaden-ontlaadcycli).
- Laat de volledige groep batterijen in de radio zitten en gebruik deze batterijen of een aantal van deze batterijen niet voor andere doeleinden. Dit resulteert in een mix van (volledig) opgeladen batterijen en (gedeeltelijk) lege batterijen. Dit kan de batterijen en de radio ernstig beschadigen bij het opladen.
- Het wordt aanbevolen de batterijen bij een kamertemperatuur tussen 5 graden C en 35 graden C op te laden. Bij lagere of hogere temperaturen kunnen de batterijen niet volledig worden opgeladen.
- Afhankelijk van de capaciteit van de batterijen, kan het opladen van "leeg" tot "vol" enkele uren in beslag nemen, zelfs tot 7 uur of meer.
- Laad geen batterijen op als de radio warm is of is blootgesteld aan hitte of warmtebronnen.
- Het wordt aanbevolen de metalen contactpunten van de batterijen en de oplader in de radio van tijd tot tijd te reinigen, bijv. met een schoonmaakspray voor elektronische contacten.
- Gebruik geen combinatie van oude en nieuwe oplaadbare batterijen.
- Gebruik geen combinatie van oplaadbare en niet-oplaadbare batterijen.
- Gebruik geen combinatie van volle en lege oplaadbare batterijen.
- Gebruik geen combinatie van batterijen met een verschillende capaciteit (mAh).
- Gebruik geen beschadigde, vervormde of lekkende batterijen.
- De weergave van het batterijniveau is slechts een indicatie en kan afwijken, afhankelijk van het gebruikte soort batterijen.
- Batterijen kunnen warm worden tijdens het opladen.
- In koude omstandigheden zal de capaciteit van de batterijen veel lager zijn dan bij kamertemperatuur.
- Batterijen vallen (zelfs indien meegeleverd met de radio), als zijnde verbruiksgoederen, niet onder de garantiebepalingen zoals deze gelden voor de radio.

GB

F

E

NL

D

- Batterijen mogen niet met het normale huisvuil worden weggegooid of worden verbrand als afval.
- Wegwerp batterijen moeten indien mogelijk naar een geschikt recyclingcentrum worden gebracht.
- ⚠ LET OP**

Explosiegevaar indien batterijen onjuist worden vervangen. Alleen vervangen door hetzelfde of een vergelijkbaar type.

## Oplaadindicator

Houd er rekening mee dat de oplaadindicator alleen kan worden geactiveerd als de radio wordt gebruikt om batterijen op te laden (d.w.z. de radio is uitgeschakeld, de batterijschakelaar staat in de stand NiMH en de radio is verbonden met het lichtnet).

- Tijdens het opladen**, ziet het display eruit zoals in de afbeelding aan de rechterkant. De oplaadindicator knippert groen.
 

Battery 123456
Charging ██████
- Als het opladen voltooid is**, ziet het display eruit zoals in de afbeelding aan de rechterkant. De oplaadindicator brandt continu groen.
 

Battery 123456
Capacity ██████
- Als de batterijen al volledig zijn opgeladen**, ziet het display eruit zoals in de afbeelding aan de rechterkant. De radio zal na 5 seconden naar de standbymodus schakelen.
 

Battery Full
--------------
- Indien er geen / niet alle batterijen zijn geplaatst of batterijen in de verkeerde richting zijn geplaatst**, ziet het display eruit zoals in de afbeelding aan de rechterkant. De radio zal na 5 seconden naar de standbymodus schakelen.
 

No cell
---------

### ⚠ OPMERKING

Als er een batterij wordt verwijderd tijdens het opladen, ziet het display eruit zoals in de afbeelding aan de rechterkant. De oplaadindicator brandt rood.

- Als er tijdens het oplaadproces **gedetecteerd wordt dat een batterij beschadigd is**, dan zal er een blokje verschijnen onder het desbetreffende batterijnummer (zoals in de afbeelding aan de rechterkant). De oplaadindicator knippert rood.
 

Battery 123456
Error ██████

## De radio voor het eerst gebruiken

- Plaats uw radio op een vlak oppervlak.
- Zet de antenne rechtop.
- Steek de stekker in het stopcontact. Het display toont enkele seconden de melding "WELCOME TO DIGITAL RADIO". Na korte tijd verschijnt de huidige tijd op het display.
 

Welcome to Digital Radio
--------------------------
- Als er geen tijd wordt weergegeven, toont het display "00:00". Druk op de Aan / uit-knop om de radio in te schakelen. De radio scant nu naar DAB-zenders met kloksignaal. Het kan
 

00:00
Time is not set

noodzakelijk zijn de radio te verplaatsen voor een betere ontvangst en daarna een scan uit te voeren om zenders te vinden, zoals later in deze handleiding wordt beschreven.

### ⚠ BELANGRIJK

De stekker wordt gebruikt om de radio aan te sluiten op het lichtnet. Het stopcontact dat wordt gebruikt voor de radio moet bereikbaar blijven tijdens gebruik. Om de radio volledig los te koppelen van het lichtnet, moet de stekker volledig uit het stopcontact worden getrokken.

## De radio gebruiken – DAB

- Zet de antenne rechtop, d.e.z.e is voor ontvangst van DAB en FM. Druk op de Aan / uit-knop om de radio in te schakelen.
- Druk op de Source-knop om de DAB-band te selecteren.
- Als de radio voor het eerst wordt gebruikt, zal er een snelle scan op DAB-Band III worden uitgevoerd. Als u de radio al eerder heeft gebruikt, wordt de laatst beluisterde zender geselecteerd.
- Tijdens het scannen loopt de teller aan de rechterkant van het display op als er nieuwe zenders worden gevonden en de zenders worden toegevoegd aan de zenderlijst. Het afgebeelde balkje geeft de voortgang van de scan weer.
 

Scanning... 019
██████████████████
- Als het scannen is voltooid, start de radio met het afspelen van de eerste zender in de lijst (in alfabetische volgorde 0...9...A...Z).
- Als de zenderlijst na de scan nog altijd leeg is, verschijnt op het display de tekst "No DAB Station".
- Als er geen zenders worden gevonden kan het noodzakelijk zijn de radio te verplaatsen voor een betere ontvangst.

### ⚠ OPMERKING

De zendernamen en frequenties weergegeven in deze handleiding kunnen afwijken van de zendernamen en frequenties die u ziet op het display van uw radio. Zenders kunnen de zendernaam die wordt uitgezonden veranderen. Daarnaast zijn de DAB- en FM-frequenties niet in alle gebieden hetzelfde.

## Een zender selecteren – DAB

- Druk op de Aan / uit-knop om de radio in te schakelen.
- Druk op de Source-knop om de DAB-band te selecteren. Het display geeft de naam van de huidige zender weer.
 

DAB
-----
- Draai aan de Tuning-knop om door de lijst met beschikbare zenders te bladeren.
 

Station list
<BBC Radio 2 >
- Druk op de Tuning-knop om de weergegeven zender te selecteren.
 

BBC Radio 2
Connecting...



## Instellen zendervolgorde

Uw radio heeft 2 instellingen voor de zendervolgorde. De instellingen voor de zendervolgorde zijn: alfanumeriek en ensemble.

### ⚠️ OPMERKING

De zendervolgorde staat op uw radio standaard ingesteld op ensemble.

1. Druk op de Aan / uit-knop om de radio in te schakelen.
2. Druk op de Source-knop om de DAB-band te selecteren.
3. Druk op de Menu-knop om het DAB-menu te openen.
4. Draai de Tuning-knop tot 'Station order' wordt getoond op het display. Druk op de Tuning-knop om de instelling van de zendervolgorde te openen.  

DAB
<Station order >
5. Draai aan de Tuning-knop om te kiezen uit 'Alphanumeric' en 'Ensemble'.  

Station order *
<Alphanumeric >

Station order
<Ensemble >

  
'Alphanumeric' – de zenderlijst wordt alfanumeriek gesorteerd 0...9 A...Z.  
'Ensemble' – de zenderlijst wordt geselecteerd op basis van het DAB-multiplex. De huidige instelling wordt aangegeven met een asterisk.
6. Druk op de Tuning-knop om de gewenste zendervolgorde te selecteren.

## Niet – beschikbare zenders verwijderen (Prune) – DAB

Als u bent verhuisd naar een ander gebied of land, is het mogelijk dat bepaalde zenders niet langer beschikbaar zijn.

Het is ook mogelijk dat bepaalde DAB-zenders stoppen met uitzenden of van locatie of frequentie veranderen.

Zenders die niet meer gevonden kunnen worden of voor lange tijd niet meer zijn ontvangen, worden in de zenderlijst weergegeven met een vraagteken. De functie voor het verwijderen van niet-beschikbare zenders zal de gemarkeerde DAB-zenders verwijderen uit uw zenderlijst.

1. Druk op de Menu-knop om het DAB-menu te openen.
2. Draai aan de Tuning-knop tot "Prune" wordt weergegeven. Druk op de Tuning-knop om de instellingen te openen. Draai vervolgens aan de Tuning-knop om "Yes" (ja) of "No" (nee) te selecteren. Selecteer "Yes" om de functie voor het verwijderen van niet-beschikbare zenders uit te voeren en druk daarna ter bevestiging op de Tuning-knop.  

DAB
<Prune >

Prune?
<Yes> No
3. Als u de functie voor het verwijderen van niet-beschikbare zenders niet wilt uitvoeren, selecteer dan "No" en druk vervolgens ter bevestiging op de Tuning-knop.  

Prune?
Yes <No>

### ⚠️ OPMERKING

Als u bent verhuisd naar een ander gebied of land, dan moet u mogelijk ook een scan naar nieuwe zenders uitvoeren (zie de paragraaf "Nieuwe zenders zoeken").

## De radio gebruiken – FM

1. Zet de antenne rechtop en druk op de Aan / uit-knop om de radio in te schakelen.
2. Druk op de Source-knop om de FM-band te selecteren.
3. Als u naar zenders met een hogere frequentie wilt scannen, draai de Tuning-knop dan eerst met de klok mee en druk vervolgens op de Auto-tune-knop. Uw radio zoekt nu vanaf de huidige frequentie op de FM-band naar zenders met een hogere frequentie (van lage frequentie naar hoge frequentie) en stopt automatisch met scannen als er een zender met voldoende signaalsterkte wordt gevonden. Als u naar zenders met een lagere frequentie wilt scannen, draai de Tuning-knop dan eerst tegen de klok in en druk vervolgens op de Auto-tune-knop. Uw radio zoekt nu vanaf de huidige frequentie op de FM-band naar zenders met een lagere frequentie en stopt automatisch met scannen als er een zender met voldoende signaalsterkte wordt gevonden. Het display zal na enkele seconden worden bijgewerkt. Het display toont de frequentie van het gevonden signaal. Als het signaal sterk genoeg is en er RDS-gegevens aanwezig zijn, dan zal de radio de zendernaam tonen.
4. Als het uiteinde van de golfband wordt bereikt, begint de radio opnieuw te zoeken vanaf het andere uiteinde van de golfband.
5. Gebruik de volumeregeling om het volume naar wens in te stellen.
6. Druk op de Aan / uit-knop om uw radio uit te schakelen.

## Handmatig afstemmen – FM

1. Druk op de Aan / uit-knop om de radio in te schakelen.
2. Druk op de Source-knop om de FM-band te selecteren.
3. Draai aan de Tuning-knop om af te stemmen op een zender. De frequentie verandert met stappen van 50 kHz. Als het uiteinde van de golfband wordt bereikt, begint de radio opnieuw te zoeken vanaf het andere uiteinde van de golfband.
4. Gebruik de volumeregeling om het volume naar wens in te stellen. Druk op de Aan / uit-knop om uw radio uit te schakelen.

## Weergaveopties – FM

Uw radio heeft verschillende weergaveopties in de FM-modus.

1. Druk op de Info-knop om door de verschillende opties te bladeren:
  - a. Radiotekst  
Toont scrollende tekstberichten zoals de artiest / tracknaam, telefoonnummer, etc.  

U, H, B, N
[No RadioText]
  - b. Programmatype  
Toont het soort zender waarnaar geluisterd wordt, bijv. Pop, Klassiek, Nieuws, etc.  

U, H, B, N
News
  - c. Frequentie  
Toont de frequentie van de huidige zender.  

U, H, B, N
106.50MHz

#### d. Signaalsterkte

Toont de signaalsterkte van de huidige zender.

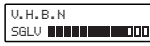

#### e. Batterij niveau / Netroom

Toont bij gebruik op batterijen het huidige batterijniveau. (bij gebruik op netroom wordt de melding "Mains Power" weergegeven).

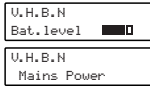

#### f. Tijd

Toont de huidige tijd.

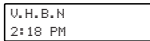

#### g. Datum

Toont de huidige datum.

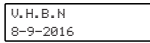

#### ⚠️ OPMERKING

Als er geen RDS-informatie beschikbaar is, kan de radio geen zendernaam, scrollende tekst en informatie over het programmatype tonen.

op het display.

Herhaal deze procedure voor de resterende voorkeuzenders.

- Zenders die zijn opgeslagen in het geheugen kunnen worden overschreven door de bovenstaande procedure te volgen.

### Een voorkeuzender oproepen – DAB en FM

- Druk op de Aan / uit-knop om de radio in te schakelen.
- Druk op de Source-knop om de gewenste golfband te selecteren.
- Druk op de knop van de gewenste voorkeuzender om af te stemmen op de zender, het voorkeuzendernummer en zendernaam verschijnen op het display.

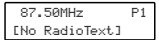

#### ⚠️ OPMERKING

Wanneer er geen zender is opgeslagen onder de gekozen voorkeuzenderknop, toont het display de tekst "Preset Empty".

### Scangevoeligheid – FM

Uw radio heeft een functie om bij de automatische scanfunctie zenders met een minder sterk signaal te negeren. Door de functie in te stellen op 'local' (alleen zenders met een sterk signaal), worden sterke zenders eenvoudiger gevonden.

- Druk op de Aan / uit-knop om de radio in te schakelen.
- Druk op de Source-knop om de FM-band te selecteren.
- Druk op de Menu-knop om het FM-menu te openen. Draai aan de Tuning-knop tot "Scan setting" wordt weergegeven op het display. Druk op de Tuning-knop om de scaninstelling te openen. De huidige instelling wordt aangegeven met een asterisk.



- Draai aan de Tuning-knop om op de onderste regel van het display te kiezen voor "Local" (alleen zenders met sterk signaal) of "Distant" (alle zenders). Als u de optie "Distant" selecteert, kan de radio tijdens het scannen ook zenders met een zwakker signaal vinden.

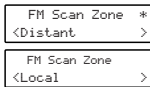

- Druk op de Tuning-knop om uw keuze te bevestigen. De instelling wordt opgeslagen en blijft van kracht tot de instelling wordt veranderd of er een systeemreset wordt uitgevoerd.

### Voorkeuzenders opslaan – DAB en FM

Uw radio beschikt over 5 voorkeuzenders voor elk de DAB- en de FM-band.

- Druk op de Aan / uit-knop om de radio in te schakelen.
- Stem zoals eerder beschreven af op de gewenste zender.
- Houd de knop van de gewenste voorkeuzender ingedrukt tot het display bijvoorbeeld de melding "Preset 1 stored" weergeeft. De zender is nu opgeslagen onder de gekozen voorkeuzenderknop. Het bijbehorende voorkeuzendernummer, bijv. "P1" wordt weergegeven

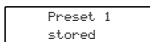

### Luisteren naar muziek via Bluetooth – streaming

U moet uw Bluetooth-apparaat koppelen met de radio voordat u automatisch verbinding kunt maken en Bluetooth-muziek kunt afspelen / streamen via uw U5 DBT. Koppelen creëert een 'band', zodat twee apparaten elkaar kunnen herkennen.

#### Uw Bluetooth – apparaat voor het eerst koppelen

- Druk op de Aan / uit-knop om de radio in te schakelen en druk op de Source-knop om de Bluetooth-modus te selecteren. Het display toont de melding "Bluetooth pairing". De Bluetooth-indicator (📶) op de radio knippert snel om aan te geven dat de radio detecteerbaar is.
- Activeer Bluetooth op uw bronapparaat volgens de handleiding van dit apparaat. Ga op het bronapparaat naar de lijst met Bluetooth-apparaten en selecteer het apparaat met de naam 'U5 DBT'. (Bij sommige bronapparaten die zijn uitgerust met een Bluetooth-versie ouder dan Bluetooth 2.1 is het mogelijk dat er om een pincode wordt gevraagd. Als dit het geval is, voer dan '0000' in).
- Zodra de apparaten zijn verbonden, klinkt er een bevestigingstoon en de naam van het verbonden Bluetooth-apparaat wordt op het display weergegeven. De Bluetooth-indicator (📶) brandt continu blauw. U kunt nu simpelweg muziek selecteren en afspelen op uw bronapparaat.
- Het volume kan worden ingesteld op uw bronapparaat of rechtstreeks op de radio. Gebruik de bedieningselementen op uw Bluetooth-apparaat of op de radio om het afspelen te starten / stoppen of om de gewenste track te selecteren.

GB

F

E

NL

D

## ⚠️ OPMERKING

- Als er voor de eerste keer wordt gekoppeld en er 2 Bluetooth-apparaten naar uw radio zoeken, dan wordt de radio op beide apparaten als beschikbaar getoond. Als er echter één apparaat verbinding maakt met de radio, zal het andere Bluetooth-apparaat de radio niet meer vinden in de lijst.
- Als het Bluetooth-apparaat buiten het Bluetooth-bereik van de radio wordt verplaatst, dan zal de Bluetooth-verbinding met de radio tijdelijk worden verbroken. Uw radio zal automatisch opnieuw verbinding maken met het Bluetooth-apparaat als het weer binnen bereik komt. Houd er rekening mee dat er in de periode dat de verbinding is verbroken geen andere Bluetooth-apparaten mogen koppelen of verbinden maken met de radio.
- Als 'U5 DBT' wordt getoond in de lijst met Bluetooth-apparaten, maar u geen verbinding kunt maken met de radio, verwijder het item dan uit de lijst en koppel het apparaat nogmaals met de radio door de eerder beschreven stappen te volgen.
- Het effectieve bereik tussen het systeem en het gekoppelde apparaat is ongeveer 10 meter (30 voet). Eventuele obstakels tussen het systeem en het apparaat kunnen het bereik reduceren.
- De prestaties van Bluetooth-connectiviteit kunnen variëren, afhankelijk van de verbonden Bluetooth-apparaten. Bekijk de Bluetooth-mogelijkheden die uw apparaat biedt voordat u verbinding maakt met de radio. Het is mogelijk dat niet alle functies worden ondersteund op sommige gekoppelde Bluetooth-apparaten.
- Het is bij gebruik van bepaalde mobiele telefoons mogelijk dat het geluid van de Bluetooth-audiostream tijdelijk wordt gedempt of dat de verbinding met het apparaat zelfs tijdelijk wordt verbroken tijdens het verzenden / ontvangen van oproepen, sms-berichten, e-mails of andere activiteiten die niet in verband staan met het streamen van audio. Dergelijk gedrag is een functie van het Bluetooth-bronapparaat en duidt niet op een probleem met uw U5 DBT.

## Weergaveopties – Bluetooth

Uw U5 DBT heeft verschillende weergaveopties in de Bluetooth-modus. De beschikbaarheid van informatie is afhankelijk van de informatie in het bronbestand.

1. Druk op de Info-knop om door de verschillende opties te bladeren:

a. Trackstatus

Toont de status van de huidige track.

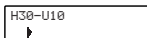

b. Tracknaam

Toont de trackinformatie van de huidige track.

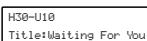

c. Artiest

Displays the artist information for the track currently playing.



d. Album

Toont de albuminformatie van de huidige track.

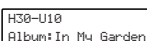

e. Batterijniveau / Netstroom

Toont bij gebruik op batterijen het huidige batterijniveau. (bij gebruik op netstroom wordt de melding "Mains Power" weergegeven).

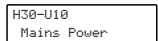
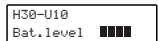

f. Tijd

Toont de huidige tijd.

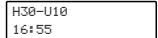

g. Datum

Toont de huidige datum.

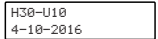

## Audiobestanden afspelen in de Bluetooth – modus

Als u uw radio succesvol heeft verbonden met het gekozen Bluetooth-apparaat, dan kunt u het afspelen van muziek starten met behulp van de bedieningselementen van het verbonden Bluetooth-apparaat.

1. Zodra het afspelen is gestart, kunt u het volume naar wens instellen met behulp van de volumeregeling op uw radio of uw Bluetooth-bronapparaat.

2. Gebruik de bedieningselementen op uw Bluetooth-bronapparaat om het afspelen te starten / pauzeren en naar de gewenste track te gaan. Als alternatief kunt u het afspelen ook bedienen met de knoppen Play / Pause ( ), Fast Forward ( ), en Rewind ( ) op uw radio.

3. Houd de Fast Forward-of Rewind-knop ingedrukt om vooruit of achteruit te spoelen in de huidige track. Laat de knop los wanneer het gewenste punt is bereikt.

## ⚠️ OPMERKING

Het is mogelijk dat niet alle afspeelapplicaties of apparaten reageren op alle bedieningselementen.

## Opnieuw verbinding maken met een Bluetooth – bronapparaat waarmee eerder is gekoppeld

De U5 DBT kan tot 8 Bluetooth-bronapparaten onthouden waarmee eerder is gekoppeld. Als er met meer dan 8 bronapparaten is gekoppeld, dan zal het eerste bronapparaat waarmee is gekoppeld worden overschreven in het geheugen.

De radio onthoudt de Bluetooth-bronapparaten waarmee eerder is gekoppeld en zal automatisch proberen om te koppelen met het apparaat waarmee het laatst verbinding is gemaakt. Als dit apparaat niet beschikbaar is, probeert de U5 DBT verbinding te maken met het apparaat waarmee het een-na-laast verbinding is gemaakt.

Als alternatief kunt u ook zelf een bronapparaat waarmee eerder is gekoppeld selecteren.

1. Druk op de Source-knop om de Bluetooth-modus te selecteren.

2. Druk op de Bluetooth-knop om de koppelijst te openen.

3. Draai aan de Tuning-knop om een bronapparaat waarmee eerder is gekoppeld te selecteren en druk op de Tuning-knop om verbinding te maken met dit bronapparaat.

## De verbinding met uw Bluetooth – apparaat verbreken

1. Houd de Bluetooth-knop 2-3 seconden ingedrukt om de verbinding met uw Bluetooth-apparaat te verbreken of schakel Bluetooth uit op uw Bluetooth-bronapparaat. Er klinkt een bevestigingston en het display toont de melding “Bluetooth pairing”. De Bluetooth-indicator (  ) op de radio knippert snel om aan te geven dat de radio weer detecteerbaar is en opnieuw kan koppelen.
2. U kunt ook op de Source-knop drukken om een andere modus te selecteren en op deze manier de Bluetooth-verbinding verbreken.

## Gebruik maken van USB – sticks

### ⚠ BELANGRIJK

1. Uw radio kan uitsluitend overweg met USB-sticks. Het is niet mogelijk om harddisks of andere USB-apparaten aan te sluiten.
2. Het is mogelijk om SD- of SDHC-kaarten te gebruiken voor het afspelen van media, echter door de grote diversiteit in producten en adapters is de werking hiervan niet gegarandeerd.
3. De radio is getest met een breed scala aan USB-sticks met een capaciteit tot 32Gb. De radio ondersteunt USB 2.0 fullspeed en USB 3.0.

### ⚠ OPMERKING

als u USB 3.0 gebruikt, kan het detecteren langer duren.

4. USB-sticks moeten gebruik maken van het FAT- of FAT 32-bestandssysteem. De radio ondersteunt het NTFS-bestandssysteem niet.
5. De audioformaten die worden ondersteund voor het afspelen zijn MP3, WMA en AAC. Afspelen biedt geen ondersteuning aan bestanden die zijn gecodeerd met behulp van WMA lossless, WMA Voice, WMA 10 professional, noch aan bestanden van elk formaat dat is voorzien van DRM-beveiliging.

### ⚠ LET OP

1. Om schade aan uw radio en USB-stick te voorkomen, plaats de radio zodanig dat er niet tegen de USB-stick kan worden gestoten wanneer deze in de USB-poort is gestoken.
2. Verwijder de USB-stick voordat u de radio verplaatst of de USB-modus langere tijd niet gebruikt.
3. Zet de radio uit voordat u de USB-stick uit de USB-poort trekt.
4. De USB-aansluiting is alleen bedoeld voor USB-sticks. Het gebruik van harddisks of andere media wordt niet ondersteund.
5. Het afspelen van bestanden die zijn opgeslagen op een MP3-speler die is aangesloten op de radio wordt niet gegarandeerd.
6. Het kan langer duren om grote bestanden of USB-apparaten met veel geheugen te lezen.

## Bestanden afspelen vanaf USB – sticks

1. Plaats de USB-stick voorzichtig in de USB-poort op de linkerkant van de radio achter de rubberen afdekking.
  2. Druk op de Aan / uit-knop om de radio in te schakelen. Druk op de Source-knop om de USB-modus te selecteren. De melding “Loading” verschijnt op het display. De radio start nu met het afspelen van de bestanden op de USB-stick.
- ⚠ **OPMERKING**  
Er worden alleen ASCII-teken ondersteunt voor weergave.
3. Druk om het afspelen te pauzeren op de Play / Pause-knop (  ). Druk om het afspelen te hervatten nogmaals op de Play / Pause-knop (  ).



### ⚠ OPMERKING

- Als u de radio uitschakelt, wordt de laatst afgespeelde track hervat als de radio de volgende keer wordt aangezet.
- Als u tijdens het afspelen vanaf USB-stick overschakelt naar een andere modus, dan wordt het afspelen gepauzeerd. Als u opnieuw naar de USB-modus schakelt, wordt het afspelen hervat vanaf het punt waarop het werd gepauzeerd.
- Het wordt aanbevolen om alleen muziekbestanden (MP3 / WMA / AAC) op te slaan op uw USB-stick. Als er één map andere bestanden bevat dan muziekbestanden, slaat uw radio dit bestand / map over en klopt het bestand- / mapnummer niet langer.

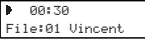

## Weergaveopties

Uw radio heeft verschillende weergaveopties in de USB-modus.

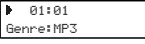
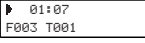
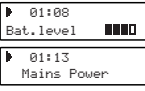
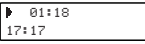
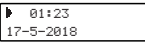
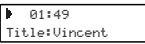
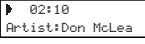
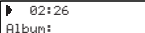
Druk op de Info-knop om door de verschillende opties te bladeren.

- |                               |  |
|-------------------------------|--|
| a. Bestandsnaam               |    |
| b. Mapnaam                    |   |
| c. Genre                      |  |
| d. Map-en bestandsnummer      |  |
| e. Batterijniveau / netstroom |  |
| f. Tijd                       |  |
| g. Datum                      |  |
| h. Titel                      |  |
| i. Artiestnaam                |  |
| j. Albumnaam                  |  |

## Een bestand selecteren

1. Druk tijdens het afspelen vanaf de USB-stick op de Fast Forward-knop (  ) of Rewind-knop (  ) om naar

GB



F

E



NL

D

het gewenste bestand te gaan. Het bestandsnummer wordt bijgewerkt op het display. Als er meer dan één map is, moeten alle bestanden in de huidige map zijn afgespeeld om de volgende map af te spelen.

2. Houd de Fast Forward-knop (  ) of Rewind-knop (  ) ingedrukt om binnen de huidige track vooruit of terug te spoelen. Laat de knop los wanneer het gewenste punt binnen de track is bereikt.

### Een map kiezen

Druk als het afspelen vanaf de USB-stick is gestart of gepauzeerd op de Folder Up-knop (  ) of Folder Down-knop (  ). De eerste track van de volgende of vorige map start met spelen.

#### ⚠️ OPMERKING

Als uw USB-geheugenapparaat een map bevat zonder bestanden, zal de radio de map overslaan en de bestanden in de volgende map afspelen.

### Afspeelmodus

Druk tijdens het afspelen van de bestanden op de USB-stick op de Afspeelmodusknop om te selecteren:

**Herhaal 1**  : speel het huidige bestand herhaaldelijk af.

**Herhaal map**  : speel de bestanden in de huidige map herhaaldelijk af.

**Herhaal alles**  : herhaaldelijk alle mappen op de USB-stick afspelen.

**Random**  : speel de bestanden op de USB-stick in willekeurige volgorde af.

### Opladen met de USB – poort

Uw radio beschikt over een USB-poort die uitsluitend is bedoeld voor het opladen van een iPhone, smartphone of soortgelijke apparaten. De oplaadtijd kan variëren en het opladen met de USB-poort kan in sommige gevallen langer duren dan het opladen met de adapter die is meegeleverd door de fabrikant van de smartphone. De radio kan de iPhone, smartphone of soortgelijke apparaten opladen wanneer het netsnoer wordt gebruikt en de radio is ingeschakeld of in de standbymodus staat.

#### ⚠️ BELANGRIJK

- De USB-poort kan alleen stroom leveren aan USB-sticks met maximaal 1A 5V en de meeste iPhone-modellen. De poort ondersteunt echter geen externe harde schijven, mobiele telefoons en elektronische apparaten.
- Het is mogelijk dat de oplader bepaalde USB-apparaten niet van stroom voorziet.
- Sluit geen voedingsbronnen aan op de USB-poort. Als u dit toch doet, bestaat het risico op brand. De USB-poort is alleen bedoeld voor het opladen van een laagspanningsapparaat.
- Steek geen spijker, draad, etc. in de USB-poort. Anders kan kortsluiting leiden tot rook en vuur.
- Sluit deze USB-poort niet aan op de USB-poort van uw pc, aangezien dit hoogstwaarschijnlijk zal leiden tot een defect aan een van beide of beide apparaten.
- Gebruik de USB-poort nooit in regenachtige of vochtige omstandigheden om te voorkomen dat vocht de radio binnendringt.

### Loudness aan / uit

Schakel de radio in en houd de EQ-knop ingedrukt voor compensatie op de lagere en hogere geluidsfrequenties. Het effect zal het best hoorbaar zijn als de radio is ingesteld op een lager volumeniveau. Het display toont de melding "Loudness On" als de loudness-functie is ingeschakeld. Houd de EQ-knop nogmaals ingedrukt om de loudness-functie uit te schakelen. Het display toont nu de melding "Loudness off".

### Equalizerfunctie

1. Druk op de Aan / uit-knop om de radio in te schakelen.
2. Druk op de EQ-knop om het instellingenmenu van de EQ te openen.
3. Draai aan de Tuning-knop om de gewenste instelling te selecteren. Druk daarna op de Tuning-knop om uw keuze te bevestigen.

### Persoonlijk EQ – profiel instellen

1. Druk op de Aan / uit-knop om de radio in te schakelen.
2. Druk op de EQ-knop om het instellingenmenu van de EQ te openen.
3. Draai aan de Tuning-knop om "My EQ..." te selecteren. Druk daarna op de Tuning-knop om de instelling te openen.
4. Draai aan de Tuning-knop om "Treble" of "Bass" te kiezen. Druk daarna op de Tuning-knop om de instelling te openen.
5. Draai aan de Tuning-knop het gewenste Treble- of Bassniveau te selecteren. Druk daarna ter bevestiging op de Tuning-knop.

#### ⚠️ VEILIGHEIDS- EN BELEEFDEHIDSAANWIJZING

Luister niet op hoog volume gedurende lange periode en houd uw oren niet te dicht bij de luidspreker om mogelijke gehoorschade te voorkomen.

Gebruik een volumeniveau dat verantwoord is en op respectabele wijze rekening houdt met de situatie en andere mensen en dieren in de omgeving.

### De klok instellen

#### Het tijdformaat instellen

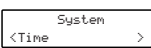
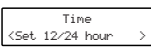
1. Druk op de Aan / uit-knop om de radio in te schakelen.
2. Druk op de Menu-knop om het menu van de huidige modus te openen. Draai aan de Tuning-knop om "System" te selecteren en druk op de Tuning-knop om het menu met systeeminstellingen te openen.  

3. Draai aan de Tuning-knop om "Time" te selecteren en druk op de Tuning-knop om de instelling te openen.  

4. Draai aan de Tuning-knop om "Set 12 / 24 hour" te selecteren en druk op de Tuning-knop om de instelling te openen.  

- Draai aan de Tuning-knop om het 12- of 24-uursformaat te selecteren en druk ter bevestiging op de Tuning-knop. Het geselecteerde formaat wordt gebruikt in standbymodus en tijdens het afspeken. Als u heeft gekozen voor het 12-uursformaat, dan wordt de tijd weergegeven met AM- of PM-indicator.

### Het datumformaat instellen

- Druk op de Aan / uit-knop om de radio in te schakelen.
- Druk op de Menu-knop om het menu van de huidige modus te openen. Draai aan de Tuning-knop om "System" te selecteren en druk op de Tuning-knop om het menu met systeeminstellingen te openen.
 

FM
<System >
- Draai aan de Tuning-knop om "Time" te selecteren en druk op de Tuning-knop om de instelling te openen.
 

System
<Time >
- Draai aan de Tuning-knop om "Set date format" te selecteren en druk op de Tuning-knop om de instelling te openen.
 

Time
<Set date format >
- Draai aan de Tuning-knop om te kiezen voor het datumformaat "DD-MM-YYYY" (dag-maand-jaar) of "MM-DD-YYYY" (maand-dag-jaar) en druk ter bevestiging op de Tuning-knop.
 

Set date format*
<DD-MM-YYYY >

Set date format
<MM-DD-YYYY >

### De klok automatisch bijwerken

Uw radio zal de klok normaal gesproken automatisch instellen met behulp van het DAB- of FM-signaal. Als er geen signaal beschikbaar is, dan moet u de klok handmatig instellen. Na een stroomonderbreking stelt de radio de klok automatisch opnieuw in wanneer de radio in DAB- of FM-modus wordt gestart. U kunt er ook voor kiezen om de tijd niet automatisch bij te werken. In dit geval moet u de klok na een stroomonderbreking altijd handmatig instellen.

- Schakel de radio in en druk op de Menu-knop om het menu van de huidige modus te openen.
- Draai aan de Tuning-knop om "System" te selecteren en druk op de Tuning-knop om het menu met systeeminstellingen te openen.
 

FM
<System >
- Draai aan de Tuning-knop om "Time" te selecteren en druk op de Tuning-knop om de instelling te openen.
 

System
<Time >
- Draai aan de Tuning-knop om "Auto update" te selecteren en druk op de Tuning-knop om de instelling te openen.
 

Time
<Auto update >
- Draai aan de Tuning-knop om "Update from Any", "Update from DAB", "Update from FM" of "No update" te selecteren. Druk ter bevestiging van uw keuze op de Tuning-knop.
 

Auto update *
<Update from Any >

Auto update
<Update from DAB >

Auto update
<Update from FM >

Auto update
<No update >

#### ⚠ OPMERKING

Als u "Update from Any", "Update from DAB", "Update from FM" heeft gekozen, wordt de huidige tijd die wordt ontvangen weergegeven. Als er geen signaal wordt gevonden, verplaatst dan de radio dan of kies voor handmatig instellen van de klok.

### De klok handmatig instellen

- Schakel de radio in en druk op de Menu-knop om naar het menu van de huidige modus te gaan.
- Draai aan de Tuning-knop om "System" te selecteren en druk op de Tuning-knop om het menu met systeeminstellingen te openen.
 

FM
<System >
- Draai aan de Tuning-knop om "Time" te selecteren en druk op de Tuning-knop om het menu met instellingen te openen.
 

System
<Time >
- Draai aan de Tuning-knop om "Set Time / Date" te selecteren en druk op de Tuning-knop om de instelling te openen. De urenknijpers knippen op het display. Draai aan de Tuning-knop om het juiste uur te selecteren.
 

Time
<Set Time/Date >

Set Time
2:36 PM
- Druk op de Tuning-knop. De minuutcijfers knippen op het display. Draai aan de Tuning-knop om het juiste aantal minuten te selecteren.
 

Time
<Set Time/Date >

Set Time
2:36 PM

#### ⚠ OPMERKING

Wanneer de radio op 12-uursformaat is ingesteld, is er een optie voor het instellen van AM of PM. Draai de Tuning-knop om AM of PM te selecteren. Druk op de Tuning-knop om te bevestigen.

- Als de radio is ingesteld op datumformaat "DD-MM-YYYY" (bijvoorbeeld), begint nu de dag te knippen op het display. Draai aan de Tuning-knop om de dag naar wens in te stellen.
 

Set date
21-9-2016

Time
Saved
- Druk op de Tuning-knop. De maand knipt op het display. Draai aan de Tuning-knop om de huidige maand in te stellen.
 

Set date
21-9-2016

Time
Saved
- Druk op de Tuning-knop. Het jaar knipt op het display. Draai aan de Tuning-knop om het huidige jaar in te stellen. Druk daarna ter bevestiging op de Tuning-knop. Het display toont de melding "Time Saved".
 

Set date
21-9-2016

Time
Saved

#### ⚠ OPMERKING

Als de radio is ingesteld op datumformaat "MM-DD-YYYY", volg de stappen voor het instellen van de maand / dag / jaar dan in de juiste volgorde.

### Het alarm instellen

Uw radio beschikt over 2 aparte alarmen die kunnen worden in- gesteld om u te wekken met radio of zoernalarm. In het geval van stroomonderbreking zal het ingebouwde geheugen van uw radio de alarminstellingen onthouden tot de stroom weer is ingeschakeld. Zorg ervoor dat de tijd is ingesteld voordat u de alarmen instelt.

#### ⚠ OPMERKING

Als u de radio uitsluitend op batterijen gebruikt en de radio is uitgeschakeld, dan kunnen de alarmen niet worden ingesteld en geactiveerd.

### ⚠ OPMERKING

Als er gedurende 10 seconden geen knoppen worden ingedrukt, dan zal de radio de modus voor het instellen van het alarm verlaten.

1. Druk op de Alarm 1-knop, bijvoorbeeld. De melding "Alarm 1:Setting Off" verschijnt op het display.

Alarm 1:Setting  
Off

### ⚠ OPMERKING

Als de tijd niet is ingesteld voordat het alarm wordt ingesteld, dan wordt de melding "Time is not set" weergegeven op het display. Gebruik in dat geval de Tuning-knop om de tijd in te stellen. Nadat het instellen van de tijd is voltooid, kunt u verdergaan met stap 2.

2. Druk op de Tuning-knop om de alarminstellingen te openen. De alarmstatus knippert op het display.

Alarm 1:Setting  
On

Draai aan de Tuning-knop om "On" of "Off" te selecteren. Als "Off" is geselecteerd, worden alle huidige instellingen van het alarm geannuleerd. Druk, nadat u "On" heeft geselecteerd, op de Tuning-knop, de urenknoppen knippen op het display.

3. Draai aan de Tuning-knop om het gewenste uur te selecteren en druk ter bevestiging op de Tuning-knop. De minuutknoppen knippen nu op het display.

Alarm 1:Time  
10:00

4. Draai aan de Tuning-knop om de minuten in te stellen en druk ter bevestiging op de Tuning-knop.

Alarm 1:Time  
10:00

### ⚠ OPMERKING

Als de radio is ingesteld op het 12-uursformaat, dan zal er ook een optie verschijnen voor het instellen van AM of PM. Draai aan de Tuning-knop om AM of PM te selecteren. Druk ter bevestiging op de Tuning-knop.

5. Draai aan de Tuning-knop om de gewenste alarmbron te selecteren (DAB, FM, Zoemer).

Alarm 1:Mode  
Buzzer

Alarm 1:Mode  
FM

Alarm 1:Mode  
Last listened

Alarm 1:Mode  
1: 87.50MHz

Druk op de Tuning-knop als de gewenste alarmbron is geselecteerd. Als u de zoemer heeft geselecteerd, ga dan verder bij stap 6.

Als er een radiomodus is geselecteerd, dan kan het radioalarm worden ingesteld op een zender die is opgeslagen als voorkeurzender of op de zender die het laatst is beluisterd. Draai aan de Tuning-knop om de laatst beluisterde zender te selecteren of een van de voorkeurzenders 1-5.

### ⚠ OPMERKING

Het alarm kan alleen gebruik maken van voorkeurzenders die al zijn opgeslagen.

Druk ter bevestiging van uw keuze op de Tuning-

knop. De alarmfrequentie knippert nu op het display.

6. Uw alarm kan worden ingesteld om eenmalig, dagelijks, op weekdays of in de weekenden af te gaan.

Alarm 1:Day  
Once

Once – het alarm gaat eenmalig af.

Daily – het alarm gaat elke dag af.

Weekdays – het alarm gaat op weekdays af.

Weekends – het alarm gaat in de weekenden af.

Draai aan de Tuning-knop om de gewenste alarmfrequentie te kiezen en druk daarna ter bevestiging op de Tuning-knop.

- Bij de instelling dagelijks, weekdays of weekends, ga verder bij stap 10. Als u het alarm instelt op eenmalig, dan moet u de dag, maand en het jaar instellen, zoals beschreven in de volgende stappen.

7. Draai aan de Tuning-knop om de gewenste dag te selecteren en druk daarna ter bevestiging op de Tuning-knop.

Alarm 1:Date  
17- 5-2018

8. Draai aan de Tuning-knop om de gewenste maand te selecteren en druk daarna ter bevestiging op de Tuning-knop.

Alarm 1:Date  
17- 5-2018

9. Draai aan de Tuning-knop om het gewenste jaar in te stellen en druk daarna ter bevestiging op de Tuning-knop.

Alarm 1:Date  
17- 5-2018

10. Draai aan de Tuning-knop om het gewenste volume in te stellen druk daarna ter bevestiging op de Tuning-knop. Uw radio toont de melding "Alarm 1 saved" en verlaat de procedure voor het instellen van het alarm. Actieve alarmen worden op het display aangegeven met het alarmsymbool "A".

Alarm 1:Volume  
6

Alarm 1  
Saved

10:06 A  
17-5-2018

### ⚠ OPMERKING

U kunt ook de Alarm 1- of Alarm 2-knop ingedrukt houden om het alarm in of uit te schakelen.

## Wanneer het alarm afgaat

Het alarm klinkt op de gekozen tijden 60 minuten, tenzij het wordt onderbroken. Het maximale volume is het volume dat is ingesteld tijdens het instellen van het alarm. Als de radio is ingesteld om u te wekken met het radioalarm, dan zal uw radio naar de ingestelde zender schakelen. Als de radio niet kan afstemmen op de ingestelde zender, dan zal in plaats daarvan de zoemer klinken.

Druk op de Aan / uit-knop om een alarm dat afgaat uit te schakelen.

### ⚠ OPMERKING

Als de radio door de alarmfunctie wordt ingeschakeld, kunt u gebruik maken van de basisfuncties van de radio zoals het instellen van het volume. Wanneer het alarm afgaat, zal het zacht starten en geleidelijk in volume toenemen. De radio schakelt na 60 minuten automatisch terug naar de standbymodus.

## Sluimertimer

1. Druk als het radioalarm afgaat op een willekeurige knop, behalve de volumeregeling, om het alarm te dempen. Als het zoemeralarm afgaat, kunt u op elke willekeurige knop drukken. Het alarm wordt voor het ingestelde aantal minuten gedempt. De sluimertimer kan worden ingesteld tussen 5 en 20 minuten met stappen van 5 minuten. De standaardinstelling is 5 minuten.
2. De sluimerduur kan alleen worden ingesteld als de radio speelt. U kunt de sluimerduur instellen door op Menu te drukken om het menu van de huidige modus te openen.
3. Draai aan de Tuning-knop om  "System" te selecteren en druk op de Tuning-knop om het menu met systeeminstellingen te openen.
4. Draai aan de Tuning-knop tot 'Snooze Duration' wordt weergegeven op het display. Druk op de Tuning-knop om de instelling te openen. 
5. Draai aan de Tuning-knop om de gewenste sluimerduur: 5, 10, 15 of 20 minuten te selecteren. Druk op de Tuning-knop om te bevestigen. 
6. Druk op de Aan / uit-knop om de sluimerfunctie te annuleren terwijl het alarm is gedempt.

## Slaapfunctie

Uw radio kan worden ingesteld om uit te schakelen wanneer een vooraf ingestelde tijd is verstreken. De slaaptimer kan worden ingesteld van 15 tot 120 minuten. Zorg ervoor dat de radio is ingeschakeld.

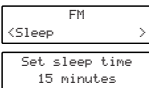
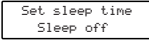
1. Als u de gewenste slaaptijd wilt instellen, druk dan op de Menu-knop om het menu van de huidige modus te openen.
2. Draai aan de Tuning-knop tot "Sleep" wordt weergegeven op het display. Druk op de Tuning-knop om de instelling te openen. Draai aan de Tuning-knop om de gewenste slaaptijd in te stellen. De beschikbare opties zijn: 15, 30, 45, 60, 90 of 120 minuten. Druk op de Tuning-knop om uw keuze te bevestigen. Het slaapmenu wordt nu niet langer getoond op het display en het slaap pictogram 'S' wordt weergegeven op het display. Uw radio zal uitschakelen nadat de ingestelde slaaptijd is verstreken. 
3. Als u de slaapfunctie wilt annuleren voordat de slaaptijd is verstreken, druk dan op de Aan / uit-knop. Als u de slaapfunctie wilt annuleren zonder de radio uit te schakelen, ga dan terug naar het menu van de slaapfunctie (stap 1 en 2) en selecteer de optie "Sleep off" in stap 2. 
4. U kunt de resterende tijd van de slaapfunctie weergeven door op Menu te drukken om het menu van de huidige modus te openen. Draai vervolgens aan de Tuning-knop tot "Sleep" wordt weergegeven op het display en druk daarna op de Tuning-knop.

## Helderheid instellen

De helderheid van het display kan worden ingesteld voor als de radio in gebruik is of voor als de radio standby staat. Als u het apparaat in de slaapkamer gebruikt, dan is het mogelijk dat u in de standbymodus een lager helderheidsniveau dan de standaardinstelling wenst.

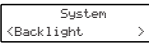
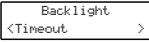
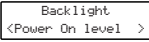
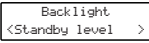
1. Druk op de Aan / uit-knop om de radio in te schakelen.
2. Druk op de Menu-knop om het menu van de huidige modus te openen.
3. Draai aan de Tuning-knop om  "System" te selecteren en druk op de Tuning-knop om het menu met systeeminstellingen te openen.
4. Draai de Tuning-knop om "Backlight" te selecteren en druk op de Tuning-knop om het instellingenmenu te openen. 
5. Er zijn 3 instellingen in het Backlight-menu:
  - Timeout:** voor het instellen van de tijd waarna de achtergrondverlichting van het display uitschakelt.
  - Power On level:** voor het instellen van de helderheid bij gebruik van de radio.
  - Standby level:** voor het instellen van de helderheid in de standbymodus.Draai aan de Tuning-knop om de gewenste optie te selecteren en druk ter bevestiging van uw keuze op de Tuning-knop.   
  

## Taal instellen

Standaard worden alle menu's en meldingen op het display weergegeven in Engels. U kunt dit aanpassen.

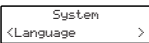
1. Druk op de Aan / uit-knop om de radio in te schakelen.
2. Druk op de Menu-knop om het menu van de huidige modus te openen.
3. Draai aan de Tuning-knop om  "System" te selecteren en druk op de Tuning-knop om het menu met systeeminstellingen te openen.
4. Draai aan de Tuning-knop om "Language" te selecteren en druk op de Tuning-knop om het menu met taalinstellingen te openen. 
5. Draai aan de Tuning-knop tot de gewenste taal wordt weergegeven op het display. Druk op de Tuning-knop om uw keuze te bevestigen. Het display zal nu de gewenste taal weergeven. De gekozen taal wordt gemarkeerd met een asterisk.

## Systeemreset

Als uw radio niet meer correct functioneert of als bepaalde getallen op het display niet getoond worden of incompleet zijn, volg dan de volgende procedure.

1. Druk op de Aan / uit-knop om de radio in te schakelen.
2. Druk op de Menu-knop om het menu van de huidige modus te openen.
3. Draai aan de Tuning-knop om  "System" te selecteren en druk op

GB

F

E

NL

D

de Tuning-knop om het menu met systeeminstellingen te openen.

4. Draai aan de Tuning-knop om "Factory reset" te selecteren en druk op de Tuning-knop om de instelling te openen.

System  
<Factory Reset >

5. Draai aan de Tuning-knop om "Yes" (ja) of "No" (nee) te selecteren. Als u geen systeemreset wilt uitvoeren, selecteer dan "No" en druk daarna ter bevestiging op de Tuning-knop.

Factory Reset?  
<Yes >No >

6. Als u een systeemreset wilt uitvoeren, selecteer dan "Yes" en druk ter bevestiging op de Tuning-knop. Er wordt nu een volledige reset uitgevoerd. Alle voorkeuzenders en zenderlijsten worden gewist. Alle instellingen worden hersteld naar de fabrieksinstellingen. Na een systeemreset zal de radio opnieuw opstarten.

Factory Reset?  
<Yes > No >

Het display toont de melding "Welcome to Digital Radio" en er wordt automatisch een scan op de DAB-Band III uitgevoerd. In geval van een storing als gevolg van elektrostatische ontlading, reset het product zoals hierboven beschreven (u moet de radio mogelijk ook opnieuw aansluiten op het lichtnet) om normaal gebruik te hervatten.

## USB – poort voor software update

Er kunnen van tijd tot tijd nieuwe softwarefuncties voor uw radio worden ontwikkeld. Uw radio biedt u daarom de mogelijkheid om de interne software bij te werken met behulp van de USB-poort voor software-updates.

Probeer uw radio nooit zelf te updaten, tenzij uitdrukkelijk op aanwijzing van de Sangean Klantenservice. Bij een update kunnen alle instellingen en opgeslagen zenders verloren gaan.

Als er software-updates beschikbaar zijn, dan kunt u deze updates en informatie over het updaten van de software vinden op:

<http://www.sangean.com>

Voor meer informatie, neem contact op met ons hoofdkantoor door een e-mail te sturen naar: [contact@sangean.com](mailto:contact@sangean.com)

1. Gebruik een micro-USB-kabel (niet meegeleverd) om de USB-poort in het batterijvak aan te sluiten op uw PC.

2. Schakel de radio in en druk op de Menu-knop om naar het menu van de huidige modus te gaan.

3. Draai aan de Tuning-knop om "System" te selecteren en druk op de Tuning-knop om het menu met systeeminstellingen te openen.

FM  
<System >

4. Draai de Tuning-knop om "Software Upgrade" te selecteren en druk op de Tuning-knop om de instelling te openen.

System  
<Software Upgrade >

5. Draai de Tuning-knop om "Yes" (ja) of "No" (nee) te selecteren. Als u geen update wilt uitvoeren, kies dan "No" en druk ter bevestiging op de Tuning-knop.

Upgrade?  
<Yes >No >

6. Als u wel wilt updaten, selecteer dan "Yes" en druk ter bevestiging op de Tuning-knop. Het display toont de melding 'Waiting for pc-wizard'.

Upgrade?  
<Yes > No >

7. Ga naar de bovenstaande website en download de nieuwste software. Volg de aanwijzingen die de update-software op uw PC geeft om het updaten van de software te voltooien.

### ⚠ OPMERKING

Gebruik netstroom tijdens het uitvoeren van een software-update. Schakel de radio niet uit tot de update volledig is voltooid en de radio opnieuw is opgestart. Als u de radio eerder uitschakelt, kan dit de radio permanent beschadigen.

## Softwareversie

De weergave van de softwareversie kan niet worden veranderd en dient alleen ter referentie.

1. Schakel de radio in en druk op de Menu-knop om naar het menu van de huidige modus te gaan.

2. Draai aan de Tuning-knop om "System" te selecteren en druk op de Tuning-knop om het menu met systeeminstellingen te openen.

FM  
<System >

3. Draai de Tuning-knop tot "SW version" wordt weergegeven op het display en druk daarna op de Tuning-knop om uw keuze te bevestigen. De softwareversie wordt nu weergegeven op het display.

System  
<SW version >

4. Druk op de Menu-knop om de weergave van de softwareversie af te sluiten.

## Aux ingang

De 3,5mm aux-ingang kan worden gebruikt om de radio aan te sluiten op een audiobron (zoals een MP3-speler of discman) en de audio van deze audiobron af te spelen via de luidspreker van de radio.

1. Sluit een stereo- of mono-audiobron (zoals discman of MP3-speler) aan op de Aux-ingang van de radio. De Aux-ingang zit op de rechterkant van de radio achter de rubberen afdekking.

2. Druk op de Aan / uit-knop om de radio in te schakelen.

3. Druk op de Source-knop tot "AUX IN" wordt getoond op het display.

4. Speel de CD of het bestand af op de discman of MP3-speler.

5. Stel het volume naar wens in.

### ⚠ OPMERKING

Zorg ervoor dat de rubberen afdekking van de Aux-ingang na het gebruik weer goed wordt gesloten, zodat er geen vocht of vuil in de radio kan binnendringen. Gebruik de Aux-ingang nooit in de regen of in een vochtige omgeving om te voorkomen dat er vocht binnendringt in de radio. Houd de rubberen afdekking altijd gesloten onder deze omstandigheden.

## Specificaties

Voeding	
AC	100-240 V ~ 50/60 Hz 18W
Batterijen	6 x AM-3 (maat AA, LR6) Alkaline of Ni-MH
Adapter 12V (niet meegeleverd)	DC 12V  1.5A Middelste pin positief (+)
Frequentiebereik	FM 87.50-108 MHz DAB 174.928-239.200 MHz
Bluetooth	
Bluetooth-specificatie	Bluetooth® Ver 4.1
Ondersteunde profielen	A2DP 1.2 , AVRCP 1.5
Bluetooth-audiocodec	SBC,AAC
Zendvermogen	Vermogensklasse 2
Bereik	10meter / 30voet
De frequentie en maximaal uitgezonden vermogen	2402MHz ~ 2480MHz: 3.85dBm (bluetooth EDR)
Elektronische eigenschappen	
Luidspreker	3inch 8ohm 10W volledig bereik, waterdicht
Vermogen	3Watt 10% T.H.D. @ 100Hz @ DC batterijen 9V 7Watt 10% T.H.D. @ 100Hz @ AC 230V of 120V
Niveau Aux-ingang	300±70 mVrms (nominaal niveau), 1Vrms (max.)
Aux-ingang	diameter 3,5mm
Maximale voedingsstroom van USB-poort	5V, 1A
Bedrijfstemperatuurbereik	0°C tot +35°C
Informatie over stroomverbruik	
Stand-bymodus	Het apparaat heeft een stand-bymodus met een stroomverbruik van minder dan 0,8W.
Bluetooth-modus	Als er in de Bluetooth-modus geen signaaluitvoer is, is het stroomverbruik in de inactieve toestand na 15 minuten 2W.
AUX-modus	Als er in de AUX-modus geen signaaluitvoer is, is het stroomverbruik in de inactieve toestand na 15 minuten 1,8W.

※ De streepjescode van de radio is als volgt opgebouwd:

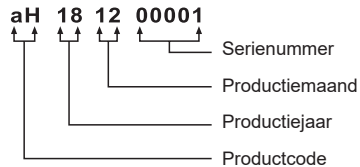

Sangean behoudt zich het recht voor de specificaties zonder voorafgaande kennisgeving te wijzigen.



RECYCLING Dit product is voorzien van het selectieve sorteesymbool voor afgedankte elektrische en elektronische apparatuur (WEEE). Dit houdt in dat het product bij het recycleren of ontmantelen ervan behandeld moet worden in overeenstemming met de Europese richtlijn 2012/19/EU om de inwerking van deze operatie op het milieu te minimaliseren.

GB

F

E

NL

D





Der Bluetooth®-Markenname und damit verbundene Logos sind Eigentum der Firma Bluetooth SIG, Inc. Jegliche Benutzung dieser Marken durch die SANGEAN ELECTRONICS INC. stehen unter Lizenz.

Dreiecks weist den Benutzer auf wichtige Gebrauchs- und Wartungsanleitungen in der Begleitliteratur des Produkts hin.



16. Dieses Gerät darf keinen Wassertropfen und -spritzern ausgesetzt werden. Gegenstände die mit Flüssigkeiten gefüllt sind dürfen nicht auf das Gerät gestellt werden.
17. Der Netzstecker sollte sich immer möglichst nahe am Radio befinden und leicht zugänglich bleiben, um ihn in Nottfällen schnell und einfach aus der Steckdose ziehen zu können.

18. **⚠ HINWEIS** Änderungen und Modifikationen, die nicht von der für die Konformität zuständigen Stelle genehmigt wurden, können dazu führen, dass der Anwender die Betriebserlaubnis für das Gerät verliert.

19. Wenn der Netzstecker oder eine Steckdose zum Ein- und Ausschalten des Geräts benutzt wird, achten Sie bitte immer darauf, dass die Steckdose jeder Zeit für den Benutzer erreichbar bleibt.
20. Warnung: Batterien (Batteriepackungen oder installierte Batterien) müssen vor übermäßiger Wärme wie Sonneneinstrahlung, Feuer oder ähnlichem geschützt werden.
21. Vermeiden Sie hohe Lautstärken über länger anhaltende Zeiträume, um Gehörschäden zu vermeiden. 
22. Dieses Produkt ist ein Gerät der Klasse II und doppelt isoliert. Es wurde so entwickelt, dass es nicht mit elektrischer Masse verbunden werden muss. 
23. Um die ordnungsgemäße Belüftung zu gewährleisten, dürfen die Ventilationsöffnungen nicht mit Gegenständen wie Zeitungen, Tischdecken, Gardinen usw. abgedeckt werden.

## Wichtige Sicherheitshinweise

1. Lesen Sie sich diese Anleitung durch.
2. Bewahren Sie diese Anleitung auf.
3. Beachten Sie alle Warnhinweise.
4. Befolgen Sie die Anweisungen.
5. Benutzen Sie dieses Gerät nicht in der Nähe von Wasser.
6. Nur mit einem trockenem Tuch reinigen.
7. Blockieren Sie keine Ventilationsöffnungen. Stellen Sie das Gerät entsprechend der Anweisungen des Herstellers auf.
8. Stellen Sie das Gerät nicht in der Nähe von Hitzequellen, wie z. B. Heizungen, Herden oder anderen Geräten die Hitze produzieren (z. B. Verstärker) auf.
9. Schützen Sie das Netzkabel vor Druckeinwirkung, insbesondere am Stecker, Steckdosen oder am Ausgangspunkt des Geräts.
10. Verwenden Sie lediglich vom Hersteller angegebenes Zubehör.
11. Das Gerät darf nur dann mit Wagen, Gestellen, Dreifüßen, Halterungen oder Tischen verwendet werden, wenn diese vom Hersteller entsprechend angegeben wurden oder zusammen mit dem Gerät verkauft wurden. Wenn ein Wagen benutzt wird, muss darauf geachtet werden, dass das Gerät nicht zusammen mit dem Wagen umkippt und Verletzungen verursacht.
12. Ziehen Sie bei Gewittern oder bei längerer Nichtbenutzung den Stecker aus der Steckdose.
13. Wenden Sie sich im Wartungsfall nur an ausgebildetes Wartungspersonal. Das Gerät sollte gewartet bzw. repariert werden, nachdem es in irgendeiner Weise beschädigt wurde, wie z. B. bei Beschädigung des Netzkabels, nachdem Flüssigkeiten über das Gerät gegossen wurden oder Gegenstände in das Gerät gelangt sind, es herunter gefallen ist, nicht auf normale Weise funktioniert oder Feuchtigkeit ausgesetzt wurde.
14. Um Feuer und elektrischen Schlägen vorzubeugen, vermeiden Sie es das Gerät Regen oder Feuchtigkeit auszusetzen. Um Stromschlaggefahren während des Gebrauchs im Freien zu vermeiden, verwenden Sie das Gerät bei Regen oder feuchtem Wetter nur mit Batterien. Dieses Gerät ist spritzwasserdicht und staubfest (IP65).
15. Ein Stromschlaggefahrsymbol und ein grafisches Warnsymbol sind zur Vorbeugung an der Unterseite des Geräts angebracht.

Der Blitz mit Pfeilspitze innerhalb eines gleichseitigen Dreiecks warnt den Benutzer vor nicht isolierter „gefährlicher Spannung“ im Gehäuse des Produkts, die stark genug ist, Stromschläge zu verursachen.



Das Ausrufezeichen innerhalb eines gleichseitigen

## Tasten und Anschlüsse

- ① Weckruf 2
- ② Quelle
- ③ Info
- ④ Ein / Aus
- ⑤ Automatische Sendersuche / Wiedergabemodus / Bluetooth-Kopplung
- ⑥ Menü
- ⑦ Speicherplatz 5 / Vorspulen
- ⑧ Speicherplatz 4 / Wiedergabe / Pause
- ⑨ Speicherplatz 3 / Zurückspulen
- ⑩ Speicherplatz 1 / Ordner abwärts
- ⑪ Weckruf 1
- ⑫ Speicherplatz 2 / Ordner aufwärts
- ⑬ DAB+ / UKW-Antenne
- ⑭ LCD
- ⑮ Tuning-Regler / Auswahl
- ⑯ Lautsprecher

- 17 Lautstärke / Equalizer
- 18 Batterieanzeige
- 19 Bluetooth-Statusanzeige
- 20 USB-Port
- 21 Aux-Eingang
- 22 DC-Eingang
- 23 Batteriefach
- 24 Kabelaufwicklung
- 25 AC-Netzkabel
- 26 NiMH- / Alkalibatterieschalter
- 27 Port für Software-Aktualisierung

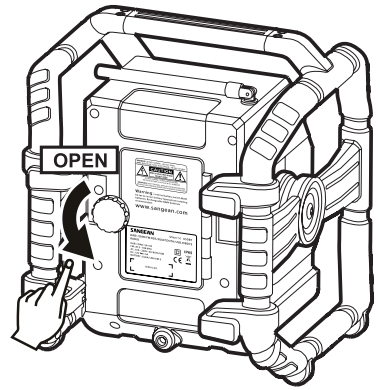

## Radio einschalten

### Batteriebetrieb

Legen Sie zunächst die Batterien ein. Drehen Sie dafür die Batteriefachabdeckung entgegen dem Uhrzeigersinn und nehmen Sie die Abdeckung dann ab.

#### **⚠ HINWEIS**

Vergewissern Sie sich vor dem Einlegen nicht wiederaufladbarer Batterien, dass der Batterieschalter im Inneren des Batteriefachs auf der Alkaliposition steht. Falls Sie wiederaufladbare Batterien verwenden, stellen Sie den Schalter auf die NiMH-Position.

Legen Sie 6x AA-Batterien (AM-3) in das Batteriefach ein.

Achten Sie beim Einlegen der Batterien auf die Markierungen. Schließen Sie das Batteriefach und drehen Sie die Abdeckung entgegen dem Uhrzeigersinn fest. Falls Sie das Radio längere Zeit nicht verwenden werden, wird empfohlen, die Batterien aus dem Radio zu entfernen. Eine verminderte Leistung, Verzerrungen, stotternde Geräusche, sowie die Anzeige „Battery Low“ sind alles Anzeichen dafür, dass die Batterien ersetzt bzw. aufgeladen werden müssen. (Siehe Abschnitt „Batterien aufladen“.)

Während des Betriebs (mit wiederaufladbaren Batterien) ist die Ausgangsleistung niedriger als im Vergleich zum Betrieb mit Netzstrom. Es ist deshalb möglich, dass der Ton bei der höchsten Lautstärkeinstellung etwas verzerrt ist.

### AC – Netzbetrieb

Vergewissern Sie sich vor dem Anschluss des AC-Netzkabels, dass die Netzspannung der Steckdose geeignet ist. Falls beim Anschluss an die Stromversorgung Batterien installiert sind, wird der Batteriebetrieb automatisch unterbrochen.

Die Kabelaufwicklung dient der Aufbewahrung des Netzkabels während des Nichtgebrauchs des Radios.

### Betrieb via DC – Eingang

Das Radio kann über den DC-Eingang betrieben werden. Dieser unterstützt eine Versorgung mit 12 V DC und dient dem Betrieb des Radios über ein Fahrzeug oder Boot für die Verwendung des Radios im Freien oder auf einem Boot.

Dafür ist ein zusätzliches Zigarettenanzünder-Kabel erforderlich (nicht im Lieferumfang enthalten).

#### **⚠ HINWEIS**

Verwenden Sie die 12V Buchse nicht bei Regen oder feuchtem Wetter, um zu verhindern, dass Nässe in das Gerät eindringt. Halten Sie die Gummiabdeckung bei solchen Bedingungen immer gut verschlossen.

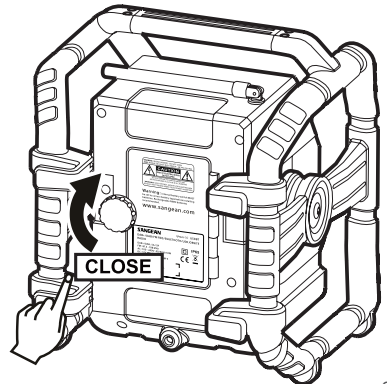
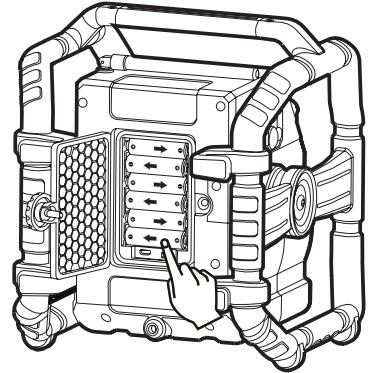

GB

F

E

NL

D

### **HINWEIS**

Falls 15 Minuten lang keine Taste gedrückt wird und keine Wiedergabe erfolgt, aktiviert das Gerät beim Betrieb via Netzstrom den Standby-Modus. Beim Betrieb mit Batterien schaltet sich das Radio komplett aus, um die Batterien zu schonen.

### **Batterien aufladen**

Das Radio muss ausgeschaltet und mit einer AC-Steckdose verbunden sein.

Während des Ladevorgangs leuchtet die LED-Anzeige grün. Der Ladevorgang dauert ungefähr 5-7 Stunden. Wenn die LED-Batterieladeanzeige stetig grün leuchtet, sind die Batterien vollständig geladen.

### **HINWEIS**

Die Ladedauer der Batterien kann je nach mAh-Kapazität variieren. Batterien mit höherer mAh-Kapazität benötigen eine längere Ladedauer.

### **WICHTIG**

Unter bestimmten Bedingungen blinkt die LED-Anzeige kurz und erlischt dann. Dies passiert, wenn die Batterien bereits vollständig geladen sind oder Alkalibatterien bzw. aufladbare Batterien unterschiedlicher Typen oder Kapazität eingelegt wurden. In solchen Fällen wird der Ladevorgang abgebrochen.

## **Wichtige Hinweise Zum Ladevorgang Und Zum Gebrauch Wiederaufladbarer Batterien**

1. Laden Sie Batterien in jedem Fall alle 2 Monate auf.
2. Sorgen Sie dafür, dass die Umschalttaste im Inneren des Batteriefachs auf der Position „NiMH“ steht.
3. Legen Sie die Batterien unter Beachtung der richtigen Polarität (+ und -) ein.
4. **Erstmaliger Gebrauch:** Laden Sie Batterien kontinuierlich und ohne Unterbrechungen vollständig auf. Die erstmalige Aufladung kann länger als normal dauern. Im Hinblick auf eine längere Lebensdauer von Batterien wird empfohlen, Batterien kontinuierlich und ohne Unterbrechungen und erst dann aufzuladen, wenn sie nicht mehr voll sind.
5. Neue Batterien erreichen ihre volle Kapazität erst nach einiger Zeit des Gebrauchs (mehrere Lade- und Entladezyklen).
6. Belassen Sie das vollständige Set an Batterien im Batteriefach und verwenden Sie diese Batterien oder einzelne davon nicht für andere Zwecke. Dies würde zu einer unterschiedlichen Kapazität der eingelegten Batterien (voll oder teilweise leer) führen. Dies kann während des Ladevorgangs wiederum zu Schäden an den Batterien und am Radio führen.
7. Es wird empfohlen, Batterien bei Raumtemperatur zwischen 5 und 35 Grad aufzuladen. Bei niedrigeren oder höheren Temperaturen können Batterien nicht vollständig geladen werden.
8. Je nach Kapazität der Batterien kann die Dauer vom „leeren“ bis zum vollständig geladenen Zustand mehrere Stunden dauern, u.a. bis zu 7 Stunden oder länger.

9. Laden Sie Batterien nicht auf, wenn das Radio heiß oder Wärme bzw. Wärmequellen ausgesetzt ist.
10. Es wird empfohlen, die Metallkontakte der Batterien und der Ladevorrichtung im Inneren des Radios von Zeit zu Zeit zu reinigen, z.B. mit einem Kontaktspray.
11. Mischen Sie nicht alte und neue wiederaufladbare Batterien.
12. Mischen Sie wiederaufladbare Batterien nicht mit wiederaufladbaren Batterien.
13. Mischen Sie nicht volle und leere wiederaufladbare Batterien.
14. Verwenden Sie keine Batterien mit unterschiedlicher mAh-Kapazität.
15. Verwenden Sie keine Batterien, die beschädigt oder verformt sind oder auslaufen.
16. Die Batteriekapazitätsanzeige ist eine geschätzte Anzeige und ist von der Art der verwendeten Batterie abhängig.
17. Batterien können während des Ladevorgangs sehr heiß werden.
18. Unter kalten Bedingungen ist die Batteriekapazität viel niedriger als bei normaler Raumtemperatur.
19. Batterien (auch wenn im Lieferumfang enthalten) sind Verbrauchsgüter und fallen nicht unter die Garantie des Radios.
20. Batterien dürfen nicht ins Feuer geworfen oder über den Hausmüll entsorgt werden.
21. Geben Sie Altbatterien an entsprechenden Recyclingstellen ab, sofern solche vorhanden sind.

### **VORSICHT**

Es besteht Explosionsgefahr, falls Batterien falsch eingelegt werden. Nur durch Batterien des gleichen oder äquivalenten Typs ersetzen.

## **Batterieladeanzeige**

Bitte beachten Sie, dass der Batterieladestatus nur erfasst werden kann, wenn der Lademodus aktiviert ist (d.h. das Radio ist ausgeschaltet, der Batterieschalter steht auf der NiMH-Position und das Radio ist mit der AC-Stromversorgung verbunden).

1. **Während des Ladevorgangs** erscheint die Anzeige wie rechts dargestellt und die LED-Ladeanzeige blinkt grün.

Battery 123456
Charging ██████
2. **Nach Abschluss des Ladevorgangs** erscheint die Anzeige wie rechts dargestellt und die LED-Ladeanzeige leuchtet stetig grün.

Battery 123456
Capacity ██████
3. **Wenn die Batterien vollständig geladen sind**, erscheint die Anzeige wie rechts dargestellt und nach 5 Sekunden aktiviert das Gerät den Standby-Modus.

Battery Full
--------------
4. **Falls Batterien nicht (vollständig) oder mit falscher Polarität eingelegt wurden**, erscheint die Anzeige wie rechts dargestellt und nach 5 Sekunden aktiviert das Gerät den Standby-Modus.

No cell
---------

### ⚠ HINWEIS

Falls während des Ladevorgangs eine Batterie entfernt wird, erscheint die Anzeige wie rechts dargestellt und die LED-Ladeanzeige leuchtet rot.

5. Falls während des Ladevorgangs eine Batterie als fehlerhaft / beschädigt erfasst wird, erscheint unter der betroffenen Batterienummer (siehe Abbildung rechts) ein gefülltes Viereck und die LED-Ladeanzeige blinkt rot.

Battery 123456
Error 

## Erstmaliger Gebrauch des Radios

1. Stellen Sie das Radio auf einen flachen Untergrund.
2. Ziehen Sie die Antenne aus.
3. Schließen Sie den Netzstecker an eine AC-Steckdose an. Im Display erscheint einige Sekunden lang die Anzeige „Welcome to Digital Radio“.

Welcome to Digital Radio
-----------------------------

4. Falls die Uhrzeit nicht angezeigt wird, erscheint „00:00“.
- Drücken Sie die Ein / Aus-Taste am Radio, um Sender mit DAB-Uhrzeitinformationen zu suchen. Gegebenenfalls müssen Sie das Radio für einen besseren Empfang umstellen oder eine Sendersuche gemäß den Anleitungen weiter hinten in der Bedienungsanleitung durchführen.

00:00
Time is not set.

### ⚠ WICHTIG

Der Netzstecker ist die Trennvorrichtung. Die verwendete Steckdose muss während des normalen Gebrauchs immer leicht zugänglich sein. Um das Radio vollständig vom Netzstrom zu trennen, muss der Stecker vollständig aus der Steckdose gezogen werden.

## Radiobetrieb – DAB

1. Ziehen Sie die Antenne für den DAB- und UKW-Radioempfang vollständig aus. Drücken Sie dann die Ein / Aus-Taste, um das Radio einzuschalten.
2. Schalten Sie dann mit der Quelle-Taste das DAB-Frequenzband ein.
3. Beim erstmaligen Gebrauch des Radios führt das System die Suche nach Band III DAB-Radiosendern durch. Falls das Gerät bereits zu einem früheren Zeitpunkt verwendet wurde, wird der zuletzt angehörte Radiosender eingeschaltet.

Scanning... 019

4. Während der automatischen Sendersuche erhöht sich der Senderzähler rechts mit jedem gefundenen Sender und die gefundenen Sender werden zur Liste hinzugefügt. Im Display erscheint ein Balkendiagramm, das auf den Fortschritt der automatischen Sendersuche hinweist.
5. Nach Abschluss der automatischen Sendersuche wird der erste Sender (in numerisch-alphabetischer Reihenfolge 0...9...A...Z) eingeschaltet.
6. Falls die Senderliste nach der automatischen Sendersuche leer ist, erscheint im Display die Anzeige „No DAB Station“.
7. Falls kein Signal gefunden werden konnte, ist es ggf.

erforderlich, das Radio für einen besseren Empfang umzustellen.

### ⚠ HINWEIS

Die in dieser Bedienungsanleitung dargestellten Abbildungen bzgl. Sendernamen und Frequenz können von den Anzeigen Ihres Radios abweichen. Rundfunkanstalten ändern ggf. die übertragenen Sendernamen, und Frequenzen für DAB- und UKW-Sender sind an unterschiedlichen Orten innerhalb eines Landes nicht unbedingt identisch.

## Sender auswählen – DAB

1. Schalten Sie das Radio mit der Ein / Aus-Taste ein.
2. Drücken Sie die Quelle-Taste, um den DAB-Modus auszuwählen. Im Display erscheint der Name des aktuell ausgewählten Radiosenders.
3. Drehen Sie den Tuning-Regler, um durch die Liste der verfügbaren Sender zu scrollen.
4. Drücken Sie kurz den Tuning-Regler zur Auswahl eines Senders. Im Display erscheint die Anzeige „Connecting...“, während das Radio den Sender sucht.
5. Stellen Sie die Lautstärke mit dem Lautstärkereglern entsprechend ein.

DAB
-----

Station list
<BBC Radio 2 >

BBC Radio 2
Connecting...

### ⚠ HINWEIS

Falls nach der Auswahl des Senders dieser nicht gefunden werden kann, müssen Sie das Radio ggf. für einen besseren Empfang umstellen.

## Zusatzdienste – DAB

1. Einige Radiosender verfügen über einen oder mehrere Zusatzdienste. Sofern ein Radiosender über Zusatzdienste verfügt, erscheint in der Senderliste neben dem Namen des Senders „>>“.
- Der Zusatzdienst wird dann beim Drehen des Tuning-Reglers unmittelbar nach der Anzeige des Hauptsenders angezeigt.
2. Drücken Sie kurz den Tuning-Regler zum Bestätigen des ausgewählten Senders. Die meisten Zusatzdienste werden nicht kontinuierlich übertragen. Falls der ausgewählte Dienst nicht verfügbar ist, schaltet das Radio den entsprechenden Hauptsender ein.

## Anzeigemodi – DAB

Im DAB-Modus unterstützt das Radio unterschiedliche Anzeigeeoptionen:

1. Drücken Sie kurz die Info-Taste, um durch die unterschiedlichen Modi zu scrollen.
  - a. Lauftext (DLS)  
Anzeige von Informationen als Lauftext (z.B. Künstler / Song, Hotline, usw.)
  - b. Signalstärke  
Anzeige der Signalstärke für den aktuell empfangenen Sender. Ein leeres Rechteck im

sunshine live
electronic music

sunshine live

Display weist auf die Mindestsignalstärke hin, die für einen zufriedenstellenden Empfang erforderlich ist.

**C. Programm-Typ**

Anzeige des Typs des aktuellen Senders (z.B. Pop, Klassik, Nachrichten, usw.)

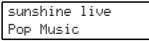

**d. Multiplex-Name**

Anzeige des Multiplex-Namens, zu dem der aktuelle Sender gehört.

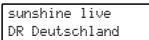

**e. Sendername & Frequenz**

Anzeige des Namens und der Frequenz des aktuellen Senders.

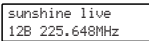

**f. Bitrate / Audiotyp**

Anzeige der digitalen Bitrate und des Audiotyps des aktuell eingestellten DAB-Radiosenders.

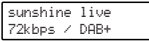

**g. Batteriekapazität / Netzstrom**

Anzeige der aktuellen Batteriekapazität während des Batteriebetriebs. (Während des Betriebs via AC-Netzkabel erscheint im Display die Anzeige „Mains Power“.)

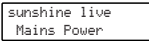
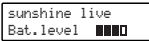

**h. Uhrzeit**

Anzeige der aktuellen Uhrzeit.

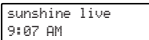

**i. Datum**

Anzeige des aktuellen Datums.

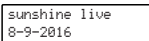

einer lauten Umgebung verwenden.

1. Drücken Sie, während das DAB-Frequenzband eingeschaltet ist, die Menü-Taste, um das DAB-Menü zu öffnen.

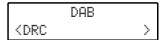

2. Drehen Sie den Tuning-Regler zur Auswahl der Option „DRC“. Drücken Sie kurz auf den Tuning-Regler, um die Einstellungen aufzurufen.

3. Drehen Sie den Tuning-Regler zur Auswahl der gewünschten DRC-Einstellung (per Werkseinstellung deaktiviert).

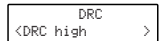
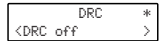

„DRC off“: DRC ist deaktiviert; DRC-Übertragung wird ignoriert.  
 „DRC high“: DRC wird gemäß der Einstellung der Rundfunkanstalt übernommen.  
 „DRC low“: DRC-Level entspricht der Hälfte der Einstellung der Rundfunkanstalt.

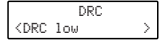

4. Drücken Sie kurz auf den Tuning-Regler, um Ihre Einstellung zu bestätigen.

**HINWEIS**  
 Nicht alle DAB-Sender unterstützen die DRC-Funktion. Falls ein Sender DRC nicht unterstützt, dann haben die DRC-Einstellungen am Radio keine Wirkung.

**Einstellung der Senderreihenfolge**

Das Radio unterstützt zwei Einstellungen für die Senderreihenfolge: Alphanumerisch und Ensemble.

**HINWEIS**  
 Alphanumerisch ist die Werkseinstellung.

- Schalten Sie das Radio mit der Ein / Aus-Taste ein.
- Drücken Sie die Quelle-Taste zur Auswahl des DAB-Frequenzbands.
- Drücken Sie die Menü-Taste, um das DAB-Menü zu öffnen.
- Drehen Sie den Tuning-Regler, bis im Display die Anzeige „Station order“ erscheint. Drücken Sie den Tuning-Regler, um die Einstellungen aufzurufen.
- Drehen Sie den Tuning-Regler zur Auswahl der Option „Alphanumeric“ oder „Ensemble“.  
 „Alphanumeric“: Sortiert Radiosender in alphanumerischer Reihenfolge (0...9A...Z).  
 „Ensemble“: Sortiert Radiosender nach DAB-Multiplex. Die jeweils aktivierte Einstellung ist mit einem Sternchen markiert.
- Drücken Sie den Tuning-Regler, um die ausgewählte Einstellung zu bestätigen.

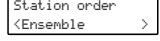
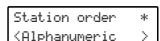
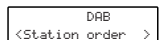

**Nicht verfügbare Sender löschen**

Falls Sie in eine andere Stadt umziehen, ist es möglich, dass einige Sender nicht mehr empfangen werden können.

Außerdem kann es passieren, dass DAB-Dienste nicht weiter übertragen werden oder ihren Standort bzw. ihre Frequenz ändern.

GB

F

E

NL

D

**Neue Sender suchen – DAB**

Mit der Zeit werden neue Sender verfügbar sein. Gehen Sie wie folgt vor, um neue Sender zu suchen:

1. Drücken Sie die Taste für die automatische Sendersuche, um eine vollständige Suche des gesamten Band III DAB-Frequenzbands durchzuführen.

2. Mit jedem neu gefundenen Sender erhöht sich der Zähler rechts im Display und die Sender werden zur Senderliste hinzugefügt.



**Manuelle Sendersuche – DAB**

Die manuelle Sendersuche ermöglicht Ihnen, direkt nach Sendern des DAB Bands III zu suchen.

1. Drücken Sie die Menü-Taste, um das DAB-Menü aufzurufen.

2. Drehen Sie den Tuning-Regler zur Auswahl der Option „Manual tune“. Drücken Sie kurz auf den Tuning-Regler, um die DAB-Senderliste zu öffnen. Drehen Sie den Tuning-Regler zur Auswahl des gewünschten DAB-Senders. Sobald Sie den gewünschten Sender gefunden haben, drücken Sie kurz auf den Tuning-Regler, um Ihre Auswahl zu bestätigen.

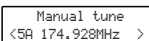
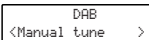

**Dynamische Bereichskontrolle (DRC) – DAB**

Mit der DRC-Einstellung können Sie leisere Töne besser hörbar machen, insbesondere wenn Sie das Radio in



Sender, die nicht mehr empfangen werden können oder über einen sehr langen Zeitraum nicht mehr empfangen wurden, sind in der Senderliste mit einem Fragezeichen markiert. Mit der hier erläuterten Funktion können Sie diese markierten Sender löschen.

1. Drücken Sie die Menü-Taste, um das DAB-Menü zu öffnen.
2. Drehen Sie den Tuning-Regler zur Auswahl der Option „Prune“. Drücken Sie den Tuning-Regler, um die Einstellungen zu öffnen. Drehen Sie dann den Tuning-Regler zur Auswahl der Option „Yes“ oder „No“. Um die Sender zu löschen, wählen Sie „Yes“ und drücken Sie zum Bestätigen kurz auf den Tuning-Regler.
3. Falls Sie die Sender nicht löschen möchten, wählen Sie die Option „No“ und bestätigen Sie durch kurzes Drücken des Tuning-Reglers.

DAB
<Prune >
Prune?
<Yes> No

Prune?
Yes <No>

### ⚠ HINWEIS

Falls Sie umgezogen sind, wird außerdem empfohlen, eine erneute Suche nach Radiosendern durchzuführen (siehe Abschnitt „Neue Sender suchen“).

## Radiobetrieb – UKW

1. Ziehen Sie die Antenne vollständig nach oben hin aus und schalten Sie das Radio mit der Ein / Aus-Taste ein.
2. Drücken Sie die Quelle-Taste zur Auswahl des UKW-Frequenzbands.
3. Um das Frequenzband vorwärts abzusuchen, drehen Sie den Tuning-Regler zunächst im Uhrzeigersinn und drücken Sie dann die Taste für die automatische Sendersuche. Das Radio scannt das Frequenzband von der niedrigeren zur höheren Frequenz und beendet die Suche automatisch, sobald ein Sender mit ausreichender Signalstärke gefunden wurde. Um das Frequenzband rückwärts abzusuchen, drehen Sie den Tuning-Regler zunächst entgegen dem Uhrzeigersinn und drücken Sie dann die Taste für die automatische Sendersuche. Das Radio scannt das Frequenzband von der höheren zur niedrigeren Frequenz und beendet die Suche automatisch, sobald ein Sender mit ausreichender Signalstärke gefunden wurde. Nach einigen Sekunden wird das Display aktualisiert und es erscheint die Frequenz des gefundenen Senders. Sofern die Signalstärke stark genug ist und RDS-Daten übertragen werden, erscheint im Display außerdem der Sendername.
4. Am Ende des Frequenzbands setzt das Radio die Sendersuche in entgegengesetzter Richtung fort.
5. Stellen Sie die Lautstärke entsprechend ein.
6. Drücken Sie die Ein / Aus-Taste, wenn Sie das Radio ausschalten möchten.

## Manuelle Sendersuche – UKW

1. Schalten Sie das Radio mit der Ein / Aus-Taste ein.
2. Drücken Sie die Quelle-Taste zur Auswahl des UKW-Frequenzbands.
3. Drehen Sie den Tuning-Regler und suchen Sie einen

Sender. Die angezeigte Frequenz ändert sich in Schritten von 50 kHz. Am Ende des Frequenzbands setzt das Radio die Suche in entgegengesetzter Richtung fort.

4. Stellen Sie die Lautstärke mit dem Lautstärkeregel entsprechend ein. Falls Sie das Radio ausschalten möchten, drücken Sie die Ein / Aus-Taste.

## Anzeigemodi – UKW

Im UKW-Modus können unten im Display folgende Informationen angezeigt werden:

1. Drücken Sie wiederholt kurz die Info-Taste, um durch die unterschiedlichen Modi zu scrollen.
  - a. **Laufftext**  
Anzeige von Informationen als Laufftext (z.B. Künstler / Song, Hotline, usw.)  

U, H, B, N
[No RadioText]
  - b. **Programm-Typ**  
Anzeige des Typs des aktuellen Senders (z.B. Pop, Klassik, Nachrichten, usw.)  

U, H, B, N
News
  - c. **Frequenz**  
Anzeige der Frequenz des aktuellen Senders.  

U, H, B, N
106.50MHz
  - d. **Signalstärke**  
Anzeige der Signalstärke des aktuellen Senders.  

U, H, B, N
SGLV ■■■■■■■■■■
  - e. **Batteriekapazität / Netzstrom**  
Anzeige der aktuellen Batteriekapazität während des Batteriebetriebs. (Falls das Gerät via AC-Netz Kabel betrieben wird, erscheint im Display die Anzeige „Mains Power“.)  

U, H, B, N
Bat. level ■■■■
U, H, B, N
Mains Power
  - f. **Uhrzeit**  
Anzeige der aktuellen Uhrzeit.  

U, H, B, N
21:18 PM
  - g. **Datum**  
Anzeige des aktuellen Datums.  

U, H, B, N
8-9-2016

### ⚠ HINWEIS

Falls keine RDS-Informationen übertragen werden, ist das Radio nicht in der Lage, Informationen wie Sendername, Laufftexte und Programm-Typ anzuzeigen.

## Empfindlichkeit der Sendersuche – UKW

Das Radio ermöglicht während der automatischen Sendersuche die Suche nach lokalen oder entfernten Sendern. Falls Sie die Suche nach „lokalen“ Radiosendern auswählen, werden die schwächeren Signale weiter entfernter Transmitter ignoriert, wodurch es für das Radio leichter wird, stärkere Signale zu finden.

1. Schalten Sie das Radio mit der Ein / Aus-Taste ein.
2. Drücken Sie gegebenenfalls kurz die Quelle-Taste, um das UKW-Frequenzband einzuschalten.
3. Drücken Sie die Menü-Taste zum Öffnen des UKW-Menüs. Drehen Sie den Tuning-Regler, bis im Display die Anzeige „FM Scan Zone“ erscheint. Drücken Sie kurz den Tuning-Regler, um die Empfindlichkeitseinstellungen aufzurufen. Die aktuelle Einstellung ist mit einem Sternchen markiert.

FM
<FM Scan Zone >

4. Drehen Sie den Tuning-Regler, um in der unteren Zeile des Displays zwischen den Einstellungen „Local“ (nur Sender mit starkem Signal) und „Distant“ (Alle Sender) umzuschalten. Die Option „Distant“ ermöglicht die Suche nach Sendern mit schwächeren Signalen.

FM Scan Zone \*  
<Distant >

FM Scan Zone  
<Local >

5. Bestätigen Sie Ihre Auswahl durch kurzes Drücken des Tuning-Reglers. Die Einstellung bleibt gespeichert, bis Sie die Einstellung ändern oder eine Systemrückstellung durchführen.

## DAB – und UKW – Sender speichern

Das Gerät verfügt über jeweils 5 Speicherplätze für DAB- und UKW-Radiosender.

- Schalten Sie das Radio mit der Ein / Aus-Taste ein.
- Schalten Sie wie weiter vorn beschrieben den gewünschten Radiosender ein.
- Halten Sie die gewünschte Senderspeichertaste gedrückt, bis im Display z.B. die Anzeige „Preset 1 stored“ erscheint. Der Sender wird auf dem entsprechenden Speicherplatz gespeichert. Die Nummer des Speicherplatzes (z.B. „P1“) wird im Display angezeigt. Wiederholen Sie diese Vorgehensweise für die verbleibenden Speicherplätze.
- Gespeicherte Radiosender können anhand der oben erläuterten Vorgehensweise überschrieben werden.

Preset 1  
stored

## Gespeicherte DAB – oder UKW – Sender aufrufen

- Schalten Sie das Radio mit der Ein / Aus-Taste ein.
- Schalten Sie mit der Quelle-Taste das gewünschte Frequenzband ein.
- Drücken Sie kurz die entsprechende Speichertaste; im Display erscheint die Nummer des ausgewählten Speicherplatzes.

87.50MHz P1  
[No RadioText]

### HINWEIS

Im Display erscheint die Anzeige „Preset Empty“, falls auf dem ausgewählten Speicherplatz kein Sender gespeichert ist.

## Musikwiedergabe via Bluetooth – Übertragung

Bevor Sie mit dem U5 DBT Musik via Bluetooth-Übertragung abspielen können, müssen Sie Ihr externes Bluetooth-Gerät zunächst mit dem U5 DBT koppeln. Durch die Kopplung entsteht eine „Verbindung“, anhand derer sich die zwei Geräte gegenseitig identifizieren können.

### Erstmalige Kopplung und Wiedergabe des Bluetooth – Geräts

- Schalten Sie Ihr Radio mit der Ein / Aus-Taste ein und wählen Sie die Bluetooth-Funktion mit der Quelle-Taste aus. Im Display erscheint die Anzeige „Bluetooth Pairing“.

Die Bluetooth-Anzeige (  ) am Radio blinkt zügig blau und weist somit darauf hin, dass das Radio erkennbar ist.

- Aktivieren Sie die Bluetooth-Funktion an Ihrem externen Gerät (siehe Bedienungsanleitung des externen Geräts). Öffnen Sie die Liste mit den Bluetooth-Geräten und wählen Sie das Gerät mit dem Namen „U5 DBT“ aus. (Bei einigen Smartphones mit Bluetooth-Versionen älter als BT2.1 ist gegebenenfalls die Eingabe eines Passworts erforderlich. Geben Sie in solch einem Fall „0000“ ein).
- Nach der erfolgreichen Verbindung ertönt ein Signalton und der Name des verbundenen Bluetooth-Geräts wird im Display angezeigt und die Bluetooth-Anzeige (  ) leuchtet stetig blau. Sie können nun am externen Gerät Musikdateien auswählen und abspielen.
- Die Lautstärke können Sie am externen Gerät oder direkt am Radio einstellen.

Verwenden Sie die entsprechenden Tasten am Bluetooth-Gerät, um die Wiedergabe zu starten, zu unterbrechen, oder um Titel auszuwählen.

### HINWEIS

- Falls 2 Bluetooth-Geräte das erste Mal gekoppelt werden, suchen beide Geräte nach dem Radio; die Verfügbarkeit des Radios wird an beiden Geräten angezeigt. Sobald jedoch ein Gerät die Verbindung mit dem Radio hergestellt hat, wird das Radio nicht in der Geräte-Liste des zweiten Bluetooth-Geräts erscheinen.
- Falls das externe Gerät umgestellt wird und dadurch die Reichweite verlässt, wird die Verbindung vorübergehend getrennt. Das Radio stellt die Verbindung automatisch wieder her, sobald das externe Gerät wieder in Reichweite ist. Bitte beachten Sie, dass während dieser Zeit der Trennung kein anderes Bluetooth-Gerät mit dem Radio gekoppelt oder verbunden werden kann.
- Falls „U5 DBT“ in der Geräte-Liste des externen Geräts erscheint, die Verbindung jedoch nicht hergestellt werden kann, löschen Sie den Namen aus der Liste und koppeln Sie das Radio erneut anhand oben erläuterten Vorgehensweise.
- Die effektive Reichweite zwischen dem Radio und dem gekoppelten Gerät beträgt ungefähr 10 Meter (30 Fuß). Hindernisse zwischen beiden Geräten können die Reichweite reduzieren.
- Die Leistungsfähigkeit der Bluetooth-Verbindung kann je nach verbundenem Bluetooth-Gerät variieren. Informieren Sie sich über die Bluetooth-Fähigkeiten Ihres externen Geräts, bevor Sie dieses verbinden. Nicht alle Bluetooth-Geräte unterstützen alle Bluetooth-Funktionen.
- Bei einigen Handys ist es möglich, dass die Bluetooth-Übertragung stummgeschaltet oder die Verbindung vorübergehend unterbrochen wird, während Sie Anrufe tätigen / entgegennehmen, Textnachrichten oder E-Mails senden / empfangen oder andere Funktionen, die nicht im Zusammenhang mit der Audioübertragung stehen, durchführen. Dies ist abhängig vom verbundenen Gerät und keine Fehlfunktion des U5 DBT.

## Anzeigemodi – Bluetooth

Ihr U5 DBT unterstützt im Bluetooth-Modus unterschiedliche Anzeigeeoptionen. Bitte beachten Sie, dass die Verfügbarkeit einer Option vom jeweiligen Medienformat abhängig ist.

1. Drücken Sie kurz die Info-Taste, um durch die unterschiedlichen Optionen zu scrollen.

a. Titelstatus  
Anzeige des Wiedergabestatus des aktuellen Titels.

H30-U10  
▶

b. Titelname  
Anzeige von Informationen bzgl. des aktuellen Titels.

H30-U10  
Title:Waiting For You

c. Künstler  
Anzeige des Künstlernamens des aktuellen Titels.

H30-U10  
Artist:Isobel Anderson

d. Album  
Anzeige der Albuminformationen des aktuellen Titels.

H30-U10  
Album:In My Garden

e. Batteriekapazität / Netzstrom  
Anzeige der Batteriekapazität während des Batteriebetriebs. (Während des Betriebs via AC-Netz Kabel erscheint im Display die Anzeige „Mains Power“.)

H30-U10  
Bat. level ████

H30-U10  
Mains Power

f. Uhrzeit  
Anzeige der aktuellen Uhrzeit.



H30-U10  
16:55

g. Datum  
Anzeige des aktuellen Datums.

H30-U10  
4-10-2016

## Wiedergabe von Audiodateien im Bluetooth – Modus

Nach der erfolgreichen Verbindung des Radios mit Ihrem externen Bluetooth-Gerät können Sie die Musikwiedergabe mit den Tasten des Bluetooth-Geräts starten.

1. Während der Wiedergabe können Sie Lautstärke anhand der Lautstärkereglung am Radio oder am verbundenen Bluetooth-Gerät entsprechend einstellen.
2. Verwenden Sie die Tasten am Bluetooth-Gerät, um die Wiedergabe zu starten / zu unterbrechen bzw. um Titel auszuwählen. Alternativ dazu können Sie die Wiedergabe mit den Tasten Wiedergabe / Pause (  ), Nächster Titel (  ) oder Vorheriger Titel (  ) am Radio steuern.
3. Halten Sie die Tasten Vorspulen / Zurückspulen gedrückt, um eine bestimmte Stelle innerhalb des aktuell wiedergegebenen Titels zu suchen. Sobald Sie die gewünschte Stelle gefunden haben, lassen Sie die Taste los.

### ⚠ HINWEIS

Nicht alle Anwendungen oder Geräte unterstützen die Steuerung mit diesen Tasten.

## Erneute Verbindung eines früher gekoppelten Bluetooth – Geräts

Das U5 DBT kann bis zu 8 gekoppelte Bluetooth-Geräte speichern. Bei Überschreitung dieses Werts wird das jeweils älteste gespeicherte Gerät vom neuen Gerät überschrieben.

Falls Sie Ihr Bluetooth-Gerät bereits zu einem früheren Zeitpunkt mit dem U5 DBT gekoppelt hatten, erkennt Ihr Radio das Bluetooth-Gerät. Das Radio wird immer versuchen, die Verbindung mit dem jeweils zuletzt verbundenen Bluetooth-Gerät herzustellen. Falls dieses Gerät nicht verfügbar ist, wird das U5 DBT versuchen, die Verbindung mit dem davor verbundenen Bluetooth-Gerät herzustellen.

Alternativ dazu können Sie auch das früher gekoppelte Gerät für die Verbindung auswählen.

1. Drücken Sie gegebenenfalls die Quelle-Taste zum Einschalten des Bluetooth-Modus.
2. Drücken Sie die Kopplungstaste, um das Menü „Paired List“ aufzurufen.
3. Drehen Sie den Tuning-Regler zur Auswahl eines früher gekoppelten Geräts, das Sie verbinden möchten, und drücken Sie den Tuning-Regler zum Bestätigen.

## Bluetooth – Gerät trennen

1. Halten Sie die Kopplungstaste 2-3 Sekunden gedrückt oder deaktivieren Sie die Bluetooth-Funktion an Ihrem externen Gerät, um das aktuelle Bluetooth-Gerät zu trennen. Es ertönt ein Signalton und im Display erscheint die Anzeige „Bluetooth Pairing“. Die Bluetooth-Anzeige (  ) am Radio blinkt zügig blau und weist somit darauf hin, dass das Radio wieder für die Kopplung verfügbar ist.
2. Sie können auch mit der Quelle-Taste einen anderen Modus einschalten und somit die Bluetooth-Verbindung trennen.

## Verwendung von USB – Speichergeräten

### ⚠ IMPORTANT

1. Ihr Radio unterstützt nur den Betrieb mit USB-Flashgeräten. Die Verbindung von Festplatten oder anderen Arten von USB-Geräten wird nicht unterstützt.
2. Die Wiedergabe von SD- oder SDHC-Karten ist möglich, sofern sie mit einem geeigneten USB-Adapter verbunden werden. Aufgrund der Vielzahl solcher Adapter können wir jedoch nicht garantieren, dass alle Adapter- / Kartenkombinationen von diesem Radio unterstützt werden.
3. Das Radio wurde mit einer Vielzahl von USB-Speichergeräten mit einer Kapazität von bis zu 32 GB getestet. Es unterstützt USB 2.0 Full-Speed sowie USB 3.0.

### ⚠ HINWEIS

Bei der Verwendung von USB 3.0 benötigt das Radio etwas länger für die Erfassung des externen Geräts.

4. Das Radio unterstützt nur die Systeme FAT bzw. FAT 32 für USB-Speichergeräte; NTFS wird nicht unterstützt.
5. Folgende Audioformate werden unterstützt: MP3, WMA und AAC. Die Wiedergabe von Dateien, die mit WMA lossless, WMA Voice oder WMA 10 professional verschlüsselt wurden, oder von Dateien mit DRM-Schutz, wird nicht unterstützt.

GB

F

E

NL

D

## ⚠ VORSICHT



1. Um die Gefahr von Schäden am Radio oder USB-Gerät zu reduzieren, positionieren Sie das Radio so, dass das Speichergerät während der Verbindung vor Zusammenstoßen geschützt ist.
2. Trennen Sie das USB-Gerät, bevor Sie das Radio umstellen oder falls Sie die USB-Funktion längere Zeit nicht verwenden werden.
3. Schalten Sie das Radio aus, bevor Sie das USB-Gerät trennen.
4. Die USB-Verbindung ist nur für Flash-Geräte vorgesehen. Die Verwendung von Festplatten wird nicht unterstützt.
5. Die Wiedergabe von USB-Dateien auf MP3-Playern kann nicht garantiert werden.
6. Bei USB-Geräten mit großen Dateien oder mit großer Speicherkapazität dauert das Lesen der Informationen länger.

## Wiedergabe von Dateien auf USB – Speichergeräten

1. Schließen Sie das USB-Speichergerät an den USB-Port links am Radio an. Der USB-Port befindet sich hinter der Gummiabdeckung.
2. Schalten Sie das Radio mit der Ein / Aus-Taste ein und aktivieren Sie den USB-Modus mit der Quelle-Taste. Im Display erscheint die Anzeige „Loading“, und das Gerät startet die Wiedergabe der Dateien auf dem USB-Speichergerät.

### ⚠ HINWEIS

Das Radio unterstützt nur die Textverschlüsselung ASCII.

3. Um die Wiedergabe zu unterbrechen, drücken Sie die Taste Wiedergabe / Pause (  ). Drücken Sie (  ) erneut, um die Wiedergabe fortzusetzen.

### ⚠ HINWEIS

- Wenn Sie das Radio ausschalten, wird das Radio nach dem erneuten Einschalten die Wiedergabe am zuletzt abgespielten Titel fortsetzen.
- Wenn Sie während der Wiedergabe des USB-Speichergeräts einen anderen Modus einschalten, wird die Wiedergabe unterbrochen. Sobald Sie zum USB-Modus zurückkehren, wird die Wiedergabe an der Stelle fortgesetzt, an der sie unterbrochen wurde.
- Es wird empfohlen, nur Musikdateien (MP3 / WMA / AAC) auf dem verwendeten USB-Speichergerät zu speichern. Falls ein Ordner mit anderen Dateien vorhanden ist, wird das Radio diese Dateien / Ordner überspringen; die Anzeige der Datei- / Ordnernummer ist dann nicht chronologisch.

## Anzeigemodi

Ihr Radio unterstützt eine Vielzahl von Anzeigemodi für die USB-Wiedergabe. Drücken Sie die Info-Taste, um durch die unterschiedlichen Optionen zu scrollen.

a. Dateiname

▶ 00:30  
File:01 Vincent

b. Ordnername

▶ 00:47  
Folder:USB MUSIC

c. Genre

▶ 01:01  
Genre:MP3

d. Ordner- und Dateinummer

▶ 01:07  
F003 T001

e. Batteriekapazität / Netzstrom

▶ 01:08  
Bat.level ████  
▶ 01:13  
Mains Power

f. Uhrzeit

▶ 01:18  
17:17

g. Datum

▶ 01:23  
17-5-2018

h. Titelname

▶ 01:49  
Title:Vincent





i. Künstlername

▶ 02:10  
Artist:Don McLea



j. Albumname

▶ 02:26  
Album:

## Datei auswählen

1. Drücken Sie während der Wiedergabe des USB-Geräts die Taste Nächster Titel (  ) oder Vorheriger Titel (  ), um zur nächsten bzw. vorherigen Datei zu springen. Im Display erscheint die aktualisierte Dateinummer. Falls mehr als ein Ordner vorhanden ist, werden alle Dateien im aktuellen Ordner abgespielt und danach wird die Wiedergabe mit dem nächsten Ordner fortgesetzt.
2. Halten Sie die Taste Nächster Titel (  ) oder Vorheriger Titel (  ) gedrückt, um den aktuellen Titel vor- oder zurückzuspulen. Lassen Sie die Taste los, sobald Sie die gewünschte Stelle im Titel gefunden haben.

## Ordner überspringen

Drücken Sie während der Wiedergabe / Pause des USB-Geräts die Taste Nächster Ordner (  ) oder Vorheriger Ordner (  ) Ordners wird dann abgespielt. Der erste Titel des nächsten bzw. vorherigen Ordners wird dann abgespielt.

### ⚠ HINWEIS

Falls Ihr USB-Gerät einen Ordner ohne Dateien enthält, überspringt das System diesen Ordner und setzt die Wiedergabe am ersten Titel des nächsten Ordners fort.

## Wiedergabemodi

Drücken Sie während der Wiedergabe des USB-Speichergeräts die Wiedergabetaste, um einen der folgenden Wiedergabemodi auszuwählen:

**1 Titel wiederholen**  : Der aktuelle Titel wird wiederholt abgespielt.

**Ordner wiederholen**  : Alle Dateien innerhalb des aktuellen Ordners werden wiederholt abgespielt.

**Alle wiederholen**  : Alle Ordner auf dem USB-Gerät werden wiederholt abgespielt.

**Random**  : Alle Dateien auf dem USB-Gerät werden in willkürlicher Reihenfolge abgespielt.

## Aufladung via USB – Port

Ihr Radio verfügt über einen USB-Port für die Aufladung von iPhones, Smartphones oder ähnlichen Geräten. Die Ladedauer kann variieren und länger ausfallen, falls Sie das Ladegerät des jeweiligen Smartphones verwenden. Das Radio kann iPhones, Smartphones oder ähnliche Geräte aufladen, wenn das Radio via AC-Netz Kabel betrieben wird und das Radio eingeschaltet bzw. der Standby-Modus aktiviert ist.

### ⚠ WICHTIG

- Der USB-Port kann nur USB-Geräte mit einer maximalen Leistung von 1A 5V sowie die meisten iPhone-Modelle mit Strom versorgen. Er unterstützt weder Festplatten noch Handys oder elektronische Geräte.
- Das Ladegerät speist möglicherweise nicht alle USB-Geräte.
- Verbinden Sie den USB-Port nicht mit der Stromversorgung. Es besteht Brandgefahr. Der USB-Port ist nur für die Aufladung von Niederspannungsgeräten vorgesehen.
- Stecken Sie keine Nägel, Drähte, usw. in den USB-Port. Anderenfalls könnten Kurzschlüsse oder Feuer verursacht werden.
- Verbinden Sie diesen USB-Port nicht mit dem USB-Port eines Computers, anderenfalls könnte dies zum Ausfall aller beteiligten Geräte führen.
- Verwenden Sie den USB-Port nicht bei Regen oder unter feuchten Bedingungen, da anderenfalls Feuchtigkeit in das Gerät eindringen könnte.

## Lautheit ein / aus

Drücken Sie, während das Radio eingeschaltet ist, die EQ-Taste, um niedrigere oder höhere Frequenzen zu kompensieren. Dieser Effekt ist bei niedrigeren Lautstärken noch besser wahrnehmbar. Im Display erscheint die Anzeige „Loudness on“, wenn die Funktion aktiviert ist. Um die Funktion zu deaktivieren, drücken Sie die EQ-Taste erneut. Im Display erscheint dann die Anzeige „Loudness off“.

## Equalizer – Funktion

1. Schalten Sie das Radio mit der Ein / Aus-Taste ein.
2. Drücken Sie die EQ-Taste, um das EQ-Einstellungsmenü zu öffnen.
3. Drehen Sie den Tuning-Regler zur Auswahl des gewünschten Modus. Drücken Sie dann auf den Tuning-Regler zum Bestätigen.

## EQ – Profil einrichten

1. Schalten Sie das Radio mit der Ein / Aus-Taste ein.
2. Drücken Sie die EQ-Taste, um das EQ-Einstellungsmenü zu öffnen.

3. Drehen Sie den Tuning-Regler zur Auswahl von „My EQ...“. Drücken Sie den Tuning-Regler, um die Einstellungen zu öffnen.
4. Drehen Sie den Tuning-Regler zur Auswahl von „Treble“ oder „Bass“. Drücken Sie den Tuning-Regler, um die Einstellungen für die ausgewählte Option zu öffnen.
5. Drehen Sie den Tuning-Regler zur Auswahl der gewünschten Höhen- oder Tiefeneinstellung und bestätigen Sie Ihre Einstellung durch Drücken des Tuning-Reglers.

### ⚠ SICHERHEIT UND RÜCKSICHTNAHME

Um Gehörschäden zu vermeiden, sollten Sie nicht über längere Zeiten bei hohen Lautstärken Musik hören oder zu dicht an den Lautsprechern des Radios sitzen. Bitte stellen Sie die Lautstärke so ein, dass dadurch weder Personen noch Tiere in der näheren Umgebung gestört werden.

## Uhrzeit einstellen

### Uhrzeitformat einstellen

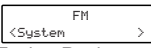
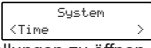
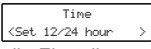
1. Schalten Sie das Radio mit der Ein / Aus-Taste ein.
2. Drücken Sie die Menü-Taste zum Öffnen des Menüs für den aktuellen Modus. Drehen Sie den Tuning-Regler zur Auswahl von „System“ und drücken Sie den Tuning-Regler, um das Menü der Systemeinstellungen zu öffnen.  

3. Drehen Sie den Tuning-Regler zur Auswahl von „Time“ und drücken Sie den Tuning-Regler, um die Einstellungen zu öffnen.  

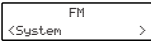
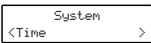
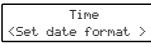
4. Drehen Sie den Tuning-Regler zur Auswahl von „Set 12 / 24 hour“ und drücken Sie den Tuning-Regler, um die Einstellungen zu öffnen.  

5. Drehen Sie den Tuning-Regler zur Auswahl des 12- oder 24-Stundenformats; drücken Sie den Tuning-Regler zum Bestätigen. Das ausgewählte Format wird im Standby-Modus und während der Wiedergabe verwendet. Falls Sie das 12-Stundenformat auswählen, zeigt das Radio die Uhrzeit im 12-Stundenformat mit den Symbolen AM bzw. PM an.

### Datumsformat einstellen

1. Schalten Sie das Radio mit der Ein / Aus-Taste ein.
2. Drücken Sie die Menü-Taste, um das Menü für den aktuellen Modus aufzurufen. Drehen Sie den Tuning-Regler zur Auswahl von „System“ und drücken Sie den Tuning-Regler, um das Menü der Systemeinstellungen zu öffnen.  

3. Drehen Sie den Tuning-Regler zur Auswahl von „Time“. Drücken Sie den Tuning-Regler, um die Einstellungen zu öffnen.  

4. Drehen Sie den Tuning-Regler zur Auswahl von „Set date format“ und drücken Sie den Tuning-Regler, um die Einstellungen zu öffnen.  

GB

F

E

NL

D

5. Drehen Sie den Tuning-Regler zur Auswahl von „DD-MM-YYYY“ oder „MM-DD-YYYY“ und drücken Sie den Tuning-Regler, um das ausgewählte Datumsformat zu übernehmen.

Set date format\*  
<DD-MM-YYYY >

Set date format  
<MM-DD-YYYY >

### Automatische Aktualisierung der Uhrzeit

Das Radio aktualisiert die Uhrzeit normalerweise automatisch basierend auf dem DAB- oder UKW-Signal. Falls kein Signal empfangen wird, müssen Sie die Uhrzeit manuell einstellen. Nach einem Stromausfall stellt das Radio die Uhrzeit automatisch ein, sobald Sie wieder den DAB- oder UKW-Modus einschalten. Alternativ dazu können Sie auch festlegen, dass die Uhrzeit nicht automatisch aktualisiert wird. In solch einem Fall müssen Sie die Uhrzeit nach einem Stromausfall immer manuell einstellen.

1. Drücken Sie, wenn das Radio eingeschaltet ist, die Menü-Taste, um das Menü für den aktuellen Modus aufzurufen.

2. Drehen Sie den Tuning-Regler zur Auswahl von „System“. Drücken Sie den Tuning-Regler, um das Menü der Systemeinstellungen zu öffnen.

FM  
<System >

3. Drehen Sie den Tuning-Regler zur Auswahl von „Time“. Drücken Sie den Tuning-Regler, um die Einstellungen zu öffnen.

System  
<Time >

4. Drehen Sie den Tuning-Regler zur Auswahl von „Auto update“ und drücken Sie den Tuning-Regler, um die Einstellungen zu öffnen.

Time  
<Auto update >

5. Drehen Sie den Tuning-Regler zur Auswahl der Option „Update from Any“, „Update from DAB“, „Update from FM“ oder „No update“. Drücken Sie den Tuning-Regler, um Ihre Auswahl zu bestätigen.

Auto update \*  
<Update from Any >

Auto update  
<Update from DAB >

Auto update  
<Update from FM >

Auto update  
<No update >

### HINWEIS

Falls Sie die Option „Update from Any“, „Update from DAB“, „Update from FM“ auswählen, wird die aktuell empfangene Uhrzeit angezeigt. Falls kein Signal empfangen wird, stellen Sie entweder das Radio um oder richten Sie die Antenne neu aus, um den Empfang zu verbessern. Anderenfalls stellen Sie die Uhrzeit manuell ein.

### Uhrzeit manuell einstellen

1. Drücken Sie, wenn das Radio eingeschaltet ist, die Menü-Taste, um das Menü für den aktuellen Modus aufzurufen.

2. Drehen Sie den Tuning-Regler zur Auswahl von „System“ und drücken Sie den Tuning-Regler, um das Menü der Systemeinstellungen zu öffnen.

FM  
<System >

3. Drehen Sie den Tuning-Regler zur Auswahl von „Time“ und drücken Sie den Tuning-Regler, um die Einstellungen zu öffnen.

System  
<Time >

4. Drehen Sie den Tuning-Regler zur Auswahl von „Set Time / Date“ und drücken Sie den Tuning-Regler, um die Einstellungen aufzurufen. Die Stundenanzeige blinkt im Display. Drehen Sie den Tuning-Regler zum Einstellen der Stunden.

Time  
<Set Time/Date >

Set Time  
2:36 PM

5. Drücken Sie den Tuning-Regler. Im Display blinkt dann die Minutenanzeige. Drehen Sie den Tuning-Regler zum Einstellen der Minuten.

Time  
<Set Time/Date >

Set Time  
2:36 PM

### HINWEIS

Falls das 12-Stundenformat aktiviert ist, haben Sie nun die Möglichkeit, AM oder PM auszuwählen. Drehen Sie den Tuning-Regler entsprechend und drücken Sie den Tuning-Regler zum Bestätigen.

6. Falls das Datumsformat DD-MM-YYYY aktiviert ist, blinkt nun die Tagesanzeige. Drehen Sie den Tuning-Regler zur Auswahl des gewünschten Tages.

Set date  
21-9-2016

Time  
Saved

7. Drücken Sie den Tuning-Regler; die Monatsanzeige blinkt. Drehen Sie den Tuning-Regler zum Einstellen des Monats.

Set date  
21-9-2016

Time  
Saved

8. Drücken Sie den Tuning-Regler; die Jahresanzeige blinkt. Drehen Sie den Tuning-Regler zum Einstellen des Jahres. Drücken Sie den Tuning-Regler zum Bestätigen; im Display erscheint die Anzeige „Time Saved“.

Set date  
21-9-2016

Time  
Saved

### HINWEIS

Falls das Format MM-DD-YYYY aktiviert ist, folgen Sie oben genannten Schritten, um nacheinander Monat / Tag / Jahr einzustellen.

### Weckruf einstellen

Ihr Radio ermöglicht die Einstellung von zwei Weckrufen. Beide Weckrufe unterstützen Buzzer und Radio als Weckrufmodus. Falls der Strom ausfällt, bleiben die Weckrufeinstellungen im System gespeichert. Gewissermaßen Sie sich vor der Einstellung des Weckrufs, dass die Uhrzeit richtig eingestellt ist.

### HINWEIS

Falls das Radio via Batterien betrieben wird und ausgeschaltet ist, können die Weckrufe nicht eingestellt und aktiviert werden.

### HINWEIS

Falls 10 Sekunden lang keine Taste gedrückt wird, beendet das Radio die Weckrufeinstellungen.

1. Drücken Sie zum Beispiel die Weckruf Taste 1. Im Display erscheint die Anzeige „Alarm 1: Setting“.

Alarm 1:Setting  
Off

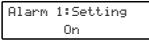
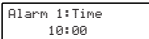
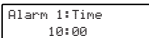

### ⚠ HINWEIS

Falls die Uhrzeit vor der Einstellung des Weckrufs noch nicht eingestellt wurde, erscheint im Display die Anzeige „Time is not set“. Verwenden Sie dann den Tuning-Regler, um Uhrzeit und Datum einzustellen. Fahren Sie danach mit Schritt 2 fort.

- Drücken Sie den Tuning-Regler, um die Weckrufeinstellungen zu öffnen. Im Display blinkt der aktuelle Weckrufstatus. Drehen Sie den Tuning-Regler zur Auswahl von „On“ oder „Off“. Falls Sie „Off“ auswählen, werden alle aktuellen Einstellungen für diesen Weckruf deaktiviert. Falls Sie „On“ ausgewählt haben, drücken Sie als nächstes den Tuning-Regler; die Stundenanzeige im Display blinkt.  

- Drhren Sie den Tuning-Regler zum Einstellen der Stunden und drücken Sie den Tuning-Regler zum Bestätigen; im Display blinkt dann die Minutenanzeige.  

- Drhren Sie den Tuning-Regler zum Einstellen der Minuten und bestätigen Sie durch Drücken des Reglers.  

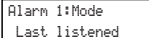
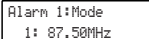
### ⚠ HINWEIS

Falls das 12-Stundenformat aktiviert ist, erscheint nun die Option zur Auswahl von AM bzw. PM für die Weckrufzeit. Drehen Sie den Tuning-Regler entsprechend zur Auswahl der gewünschten Einstellung. Bestätigen Sie durch Drücken des Reglers.

- Drhren Sie den Tuning-Regler zur Auswahl des gewünschten Weckrufmodus (DAB, UKW, Buzzer).  
  
Drücken Sie den Tuning-Regler nach Auswahl einer Option. Sofern Sie Buzzer auswählen, fahren Sie bitte mit Schritt 6 fort.  
  
Falls Sie einen Radiomodus für den Weckruf auswählen, können Sie nun einen Radiosender auswählen, der auf einem Speicherplatz gespeichert ist oder den Sie zuletzt angehört haben. Drehen Sie den Tuning-Regler, um den zuletzt angehörten Radiosender oder einen auf Speicherplatz 1-5 gespeicherten Sender auszuwählen.  
  

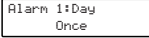

### ⚠ HINWEIS

Sie können nur einen Speicherplatz auswählen, auf dem auch ein Sender gespeichert ist. Drücken Sie den Tuning-Regler zum Bestätigen; im Display blinkt dann die Option für die Wiederholung des Weckrufs.

- Sie können einstellen, ob der Weckruf einmal, täglich, an Wochentagen oder an Wochenenden ertönen soll. „Once“ – Weckruf ertönt nur einmal. „Daily“ – Weckruf ertönt jeden Tag.  
  
„Weekdays“ – Weckruf ertönt nur an Wochentagen.  
„Weekends“ – Weckruf ertönt nur an Wochenenden.  
Drehen Sie den Tuning-Regler zur Auswahl der gewünschten Option und drücken Sie den Regler zum

Bestätigen.

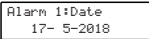
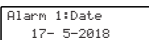
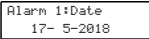
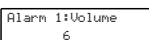
- Sofern Sie die Option Täglich, Wochentag oder Wochenende auswählen, fahren Sie bitte mit Schritt 10 fort. Falls Sie die Option Einmal auswählen, müssen Sie zunächst wie nachfolgend erläutert Tag, Monat und Jahr einstellen.

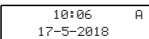
- Drhren Sie den Tuning-Regler zur Auswahl des Tages; drücken Sie den Regler zum Bestätigen.  

- Drhren Sie den Tuning-Regler zur Auswahl des Monats; drücken Sie den Regler zum Bestätigen.  

- Drhren Sie den Tuning-Regler zur Auswahl des Jahres; drücken Sie den Regler zum Bestätigen.  

- Drhren Sie den Tuning-Regler zur Auswahl der gewünschten Lautstärkeinstellung und drücken Sie den Regler zum Bestätigen.  
  
  
Im Display erscheint die Anzeige „Alarm 2 Saved“ und die Weckrufeinstellungen werden beendet. Ein aktivierter Weckruf wird im Display mit dem Symbol „A“ angezeigt.  

### ⚠ HINWEIS

Sie können auch die Weckruftaste 1 oder 2 gedrückt halten, um den jeweiligen Weckruf zu aktivieren bzw. zu deaktivieren.

## Wenn der Weckruf ertönt

Der Weckruf ertönt zur voreingestellten Uhrzeit 60 Minuten lang, es sei denn er wird ausgeschaltet. Die maximale Lautstärke wird während der Einstellung des Weckrufs festgelegt. Falls Sie Radio als Weckrufmodus ausgewählt haben, schaltet das Radio den ausgewählten Radiosender ein. Falls dieser Sender nicht eingeschaltet werden kann, ertönt stattdessen der Buzzer.

Um einen aktiven Weckruf auszuschalten, drücken Sie die Ein / Aus-Taste; der Weckruf verstummt dann.

### ⚠ HINWEIS

Wenn das Radio per Weckruf eingeschaltet wird, können Sie grundlegende Funktionen wie z.B. Lautstärkeinstellungen durchführen. Der Weckruf ertönt zunächst leise und erhöht dann schrittweise die Lautstärke. Nach 60 Minuten aktiviert das Radio automatisch den Standby-Modus.

## Snooze – Timer

- Wenn der Weckruf via Radio ertönt, können Sie diesen durch Drücken einer beliebigen Taste (außer Lautstärketaste) für eine bestimmte, vorher programmierte Dauer unterbrechen. Wenn der Buzzer ertönt, drücken Sie eine beliebige Taste, um den Weckruf für die voreingestellte Dauer zu unterbrechen. Sie können den Snooze-Timer mit einer Dauer zwischen 5 und 20 Minuten einstellen. Standardeinstellung ist 5 Minuten.
- Die Snooze-Dauer kann nur während der Radiowiedergabe eingestellt werden. Drücken Sie

GB

F

E

NL

D

dafür die Menü-Taste, um das Menü für den aktuellen Modus aufzurufen.

3. Drehen Sie den Tuning-Regler zur Auswahl von „System“.



Drücken Sie den Tuning-Regler, um das Menü der Systemeinstellungen aufzurufen.

4. Drehen Sie den Tuning-Regler, bis die Anzeige „Snooze Duration“ erscheint. Drücken Sie den Tuning-Regler, um die Einstellungen zu öffnen.

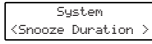

5. Drehen Sie den Tuning-Regler zur Auswahl der gewünschten Dauer: 5, 10, 15, 20 Minuten.

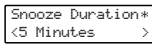

Drücken Sie den Tuning-Regler zum Bestätigen.

6. Um den Snooze-Timer während der Unterbrechung des Weckrufs zu deaktivieren, drücken Sie die Ein / Aus-Taste.

## Sleep – Timer

Sie können das Radio so programmieren, dass es sich nach Ablauf einer bestimmten Zeit automatisch ausschaltet. Wählen Sie eine Einstellung zwischen 15 und 120 Minuten. Vergewissern Sie sich, dass das Radio eingeschaltet ist.

1. Drücken Sie zunächst die Menü-Taste, um das Menü für den aktuellen Modus aufzurufen.

2. Drehen Sie den Tuning-Regler zur Auswahl von „Sleep“.



Drücken Sie den Tuning-Regler, um die Einstellungen zu öffnen.

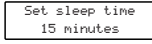

Wählen Sie eine der folgenden Einstellungen: 15, 30, 45, 60, 90 oder 120 Minuten. Drücken Sie den Tuning-Regler zum Bestätigen. Die Zeitoptionen verschwinden dann aus dem Display und es erscheint die Anzeige „S“. Nach Ablauf der eingestellten Dauer schaltet sich das Radio automatisch aus.

3. Um den Sleep-Timer zu deaktivieren und das Radio vor Ablauf des Timers auszuschalten, drücken Sie die Ein / Aus-Taste. Um den Timer ohne Ausschaltung des Radios zu deaktivieren, öffnen Sie die Einstellungen für den Sleep-Timer erneut (Schritte 1 bis 2) und wählen Sie unter Schritt 2 die Option „Sleep off“.

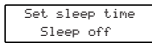

4. Um die verbleibende Dauer des aktivierten Sleep-Timers anzuzeigen, drücken Sie zunächst die Menü-Taste, um das Menü für den aktuellen Modus aufzurufen. Drehen Sie den Tuning-Regler zur Auswahl von „Sleep“ und drücken Sie den Regler zum Bestätigen.

## Helligkeit einstellen

Sie können die Helligkeit des Displays einstellen, wenn das Radio eingeschaltet oder der Standby-Modus aktiviert ist. Falls Sie das Gerät im Schlafzimmer verwenden, wird empfohlen, eine niedrigere Helligkeit für den Standby-Modus auszuwählen.

1. Schalten Sie das Gerät mit der Ein / Aus-Taste ein.
2. Drücken Sie die Menü-Taste, um das Menü für den

aktuellen Modus aufzurufen.

3. Drehen Sie den Tuning-Regler zur Auswahl von „System“ und drücken Sie den Regler, um das Menü der Systemeinstellungen zu öffnen.

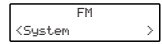

4. Drehen Sie den Tuning-Regler zur Auswahl von „Backlight“ und drücken Sie den Regler, um die Einstellungen zu öffnen.

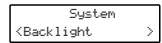

5. Im Menü finden Sie drei Optionen: „Timeout“: Einstellung der Dauer bis zur Abschaltung der Hintergrundbeleuchtung. „Power On level“: Einstellung der Helligkeit bei eingeschaltetem Radio.

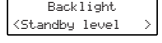
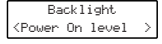
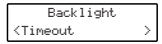

„Standby level“: Einstellung der Helligkeit bei aktiviertem Standby-Modus. Drehen Sie den Tuning-Regler zur Auswahl einer Option und drücken Sie den Regler zum Bestätigen Ihrer Auswahl.

## Sprache einstellen

Per Werkseinstellung werden alle Menüs und Mitteilungen in Englisch angezeigt. Sie können jedoch eine andere Sprache für die Anzeige auswählen.

1. Schalten Sie das Radio mit der Ein / Aus-Taste ein.
2. Drücken Sie die Menü-Taste, um das Menü für den aktuellen Modus aufzurufen.
3. Drehen Sie den Tuning-Regler zur Auswahl von „System“ und drücken Sie den Regler, um das Menü der Systemeinstellungen zu öffnen.
4. Drehen Sie den Tuning-Regler zur Auswahl von „Sprache“ und drücken Sie den Regler, um die Einstellungen zu öffnen.
5. Drehen Sie den Tuning-Regler, bis die gewünschte Spracheinstellung angezeigt wird. Drücken Sie den Regler zum Bestätigen Ihrer Auswahl. Alle Anzeigen werden dann in der ausgewählten Sprache angezeigt. Die aktuelle Spracheinstellung ist mit einem Sternchen markiert.

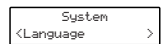

## Rückstellung

Falls das Radio nicht ordnungsgemäß funktioniert oder einige Ziffern im Display fehlen bzw. unvollständig sind, setzen Sie das Gerät wie folgt zurück.

1. Schalten Sie das Radio mit der Ein / Aus-Taste ein.
2. Drücken Sie die Menü-Taste, um das Menü für den aktuellen Modus aufzurufen.
3. Drehen Sie den Tuning-Regler zur Auswahl von „System“ und drücken Sie den Regler, um das Menü der Systemeinstellungen zu öffnen.
4. Drehen Sie den Tuning-Regler zur Auswahl von „Factory Reset“ und drücken Sie den Regler, um die Einstellungen zu öffnen.

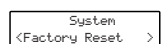

5. Drehen Sie den Tuning-Regler zur Auswahl von „Yes“ oder „No“. Falls Sie die Rückstellung nicht durchführen möchten, wählen Sie „No“ und bestätigen Sie durch Drücken des Tuning-Reglers.

Factory Reset?  
Yes <No>

6. Wenn Sie „Yes“ ausgewählt haben, drücken Sie den Tuning-Regler, um eine vollständige Rückstellung durchzuführen. Alle gespeicherten Sender und Senderlisten werden gelöscht. Alle Einstellungen werden auf die Werkseinstellungen zurückgesetzt. Nach der Rückstellung wird das Radio neu eingeschaltet.

Factory Reset?  
<Yes> No

Im Display erscheint die Mitteilung „Welcome to Digital Radio“ und das Gerät führt die Suche nach DAB Band III Radiosendern durch. Falls Fehlfunktionen aufgrund elektrostatischer Ladung auftreten, setzen Sie das Gerät zurück (Trennung und erneute Verbindung mit der Stromversorgung eventuell erforderlich), um den normalen Betrieb fortzusetzen.

## Port für Software – Aktualisierung

Von Zeit zu Zeit wird für das Radio neue Software verfügbar sein. Das Radio verfügt aus diesem Grund über einen USB-Port für die Aktualisierung der internen Software. Aktualisieren Sie das Radio nur, sofern dies vom Sangean Kundendienst empfohlen wurde. Durch die Aktualisierung der Software werden alle gespeicherten Radiosender und Einstellungen im Radio gelöscht. Software-Aktualisierungen werden in der Zukunft verfügbar sein. Informationen über verfügbare Software-Aktualisierungen und über die Durchführung der Aktualisierung finden Sie unter:

<http://www.sangean.com>

Für weitere Informationen wenden Sie sich bitte via E-Mail an unsere Hauptniederlassung: [contact@sangean.com](mailto:contact@sangean.com)

1. Verbinden Sie den USB-Port im Batteriefach unter Verwendung eines Micro-USB-Kabels (nicht mitgeliefert) mit Ihrem PC.
2. Wenn das Radio eingeschaltet ist, drücken Sie die Menü-Taste, um das Menü für den aktuellen Modus zu öffnen.

3. Drehen Sie den Tuning-Regler zur Auswahl von „System“ und drücken Sie den Tuning-Regler, um das Menü der Systemeinstellungen zu öffnen.

FM  
<System >

4. Drehen Sie den Tuning-Regler zur Auswahl von „Software Upgrade“ und drücken Sie den Tuning-Regler, um die Einstellungen zu öffnen.

System  
<Software Upgrade>

5. Drehen Sie den Tuning-Regler zur Auswahl von „Yes“ oder „No“. Falls Sie die Aktualisierung nicht durchführen möchten, wählen Sie „No“ und drücken Sie den Tuning-Regler zum Bestätigen.

Upgrade?  
Yes <No>

6. Um die Aktualisierung durchzuführen, wählen Sie „Yes“ und drücken Sie den Tuning-Regler. Im Display erscheint die Anzeige „Waiting for PC wizard“.

Upgrade?  
<Yes> No

7. Öffnen Sie oben genannte Webseite und laden Sie die aktuellste Software herunter. Folgen Sie den Anleitungen auf dem Bildschirm, um die Software-Aktualisie-

rung abzuschließen.

### ⚠ HINWEIS

Bitte schließen Sie das Radio während der Aktualisierung via AC-Netzkabel an die Stromversorgung an. Schalten Sie das Radio nicht aus, bis die Aktualisierung beendet ist und das Radio neu gestartet wurde. Anderenfalls könnte das Radio permanent beschädigt werden.

## Software – Version

Die Anzeige der Software-Version dient nur der Information und kann nicht konfiguriert werden.

1. Wenn das Radio eingeschaltet ist, drücken Sie die Menü-Taste, um das Menü für den aktuellen Modus zu öffnen.
2. Drehen Sie den Tuning-Regler zur Auswahl von „System“ und drücken Sie den Tuning-Regler, um das Menü der Systemeinstellungen zu öffnen.
3. Drehen Sie den Tuning-Regler zur Auswahl von „SW version“.

FM  
<System >

System  
<SW version >

- Drücken Sie den Tuning-Regler; im Display wird dann die aktuelle Software-Version angezeigt.
4. Drücken Sie kurz die Menü-Taste, um die Anzeige der Software-Version zu verlassen.

## Aux – Eingang

Der 3,5mm Aux-Eingang dient der Verbindung eines externen Audiogeräts, wie z.B. MP3-Player oder CD-Player, und ermöglicht so deren Wiedergabe über die Lautsprecher des Radios.

1. Schließen Sie ein Stereo- oder Mono-Audiogerät (z.B. CD-Player oder MP3-Player) an den Aux-Eingang an der rechten Seite des Radios (unter der Gummiabdeckung) an.
2. Schalten Sie das Radio mit der Ein / Aus-Taste ein.
3. Drücken Sie die Quelle-Taste, bis im Display die Anzeige „AUX IN“ erscheint.
4. Starten Sie die Wiedergabe am CD-Player bzw. MP3-Player.
5. Stellen Sie die Lautstärke entsprechend ein.

### ⚠ HINWEIS

Vergewissern Sie sich nach dem Gebrauch, dass die Gummiabdeckung wieder sicher verschlossen ist, um das Eindringen von Feuchtigkeit und Schmutz zu verhindern. Verwenden Sie den Aus-Eingang nicht bei Regen oder unter feuchten Bedingungen, damit keine Feuchtigkeit in das Radio eindringen kann. Halten Sie die Gummiabdeckung in solchen Fällen immer gut verschlossen.

GB

F

E

NL

D

## Technische Daten

<b>Stromversorgung</b>	
<b>AC</b>	100-240 V~ 50/60 Hz 18W
<b>Batterien</b>	6 x AM-3 (AA, LR6) Alkalibatterien oder NIMH-Batterien
<b>Netzanschluss via AC-Netzteil (nicht enthalten)</b>	DC 12V  ,5A mittlerer Kontakt POSITIV (+)
<b>Frequenzbereich</b>	
	UKW 87,50-108 MHz DAB 174,928-239,200 MHz
<b>Bluetooth</b>	
Bluetooth-Version	Bluetooth® -Version 4.1
Unterstützte Profile	A2DP 1.2, AVRCP 1.5
Bluetooth Audio-CODEC	SBC, AAC
Übertragungsleistung	Leistungsklasse 2
Reichweite	10Meter (30 Fuß)
Frequenz und max. Übertragungsleistung	2402MHz - 2480MHz; 3,85dBm (Bluetooth EDR)
<b>Elektronische Eigenschaften</b>	
<b>Lautsprecher</b>	3Zoll 80hm 10W Vollbereich, wasserfest
<b>Ausgangsleistung</b>	3Watt 10% T.H.D. @ 100Hz @ DC Batterie 9V 7Watt 10% T.H.D. @ 100Hz @ AC 230V oder 120V
<b>AUX-Eingangspegel</b>	300±70 mVrms (Nennwert), 1Vrms (max.)
<b>Aux-Eingang</b>	3,5mm Durchmesser
<b>Max. Stromversorgung via USB-Port</b>	5V, 1A
<b>Betriebstemperaturbereich</b>	
	0°C bis +35°C
<b>Informationen zum Stromverbrauch</b>	
Standby-Modus	Das Gerät verfügt über einen Standby-Modus mit einem Stromverbrauch von weniger als 0,8W.
Bluetooth-Modus	Im Bluetooth-Modus beträgt der Stromverbrauch im Leerlauf nach 15 Minuten ohne Signalabgabe 2W.
AUX-Modus	Im AUX-Modus beträgt der Stromverbrauch im Leerlauf nach 15 Minuten ohne Signalabgabe 1,8W.

### ※ Nachfolgend wird der Barcode am Produkt erläutert:

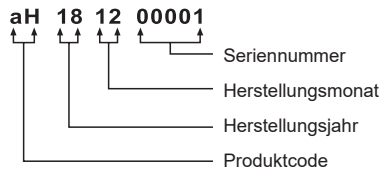

Sangean behält sich das Recht vor, die technischen Daten ohne Vorankündigung zu ändern.



RECYCLING Dieses Produkt ist mit dem Symbol für die getrennte Entsorgung von elektrischen und elektronischen Geräten (WEEE) gekennzeichnet. Dies bedeutet, dass das Produkt gemäß der Europäischen Richtlinie 2012/19/EU entsorgt wird, damit es recycelt und demontiert und die Auswirkungen auf die Umwelt minimiert werden können.