



# ASSEMBLY INSTRUCTIONS

Pour le français, voir la page 2.

Para el español, ver la página 3.



## 4' (1,22 m) PICNIC TABLE

Lifetime® picnic tables are designed to be strong and durable. We strive to make assembly as easy as possible without compromising quality. If you get stuck, we have tools to help:

• **Watch Our Instructional Video**

Scan the code below to see how it all comes together.



<http://go.lifetime.com/4picnic>

• **Assemble on Level Ground**

• **Recruit a Friend or a Family Member**

Assembly should take 2 people about 1 hour to complete.



### TOOLS REQUIRED

#3 Phillips Screwdriver  
(Recommended)

#2 Phillips Screwdriver  
(Acceptable)



1/2" (8 mm) (x2)

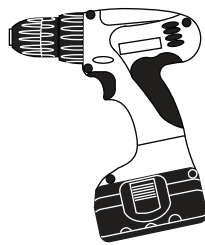

### TABLE OF CONTENTS

Icon Legend.....	4
Warnings & Notices.....	5
Table Assembly.....	6
Cleaning & Care.....	15
Registration.....	16
Warranty.....	17

### NEED HELP? TALK TO US!

Lifetime's assembly experts offer quick responses and great customer service.

Call: 1-800-225-3865  
7:00 am–5:00 pm (Monday–Friday) MST  
and 9:00 am–1:00 pm Saturday MST

Web: [www.lifetime.com/instructions](http://www.lifetime.com/instructions)  
Live Chat: [www.lifetime.com/instructions](http://www.lifetime.com/instructions)

MODEL# AND PRODUCT ID (you will need both when contacting us)  
Models: 60135  
Product ID:





# INSTRUCTIONS D'ASSEMBLAGE

For English, see page 1.

Para el español, ver la página 3.



## TABLE DE PIQUE-NIQUE DE 1,22 m

Les tables de pique-nique Lifetime® sont conçues pour être solides et durables. Nous nous efforçons de rendre l'assemblage aussi facile que possible sans compromettre la qualité. Si vous êtes coincé, nous avons les outils nécessaires pour vous aider :

- **Regardez notre vidéo éducative**

Scannez le code ci-dessous pour voir l'assemblage.



<http://go.lifetime.com/4picnic>

- **Assemblez sur une surface nivelée**

- **Rassemblez un ami ou votre famille**

L'assemblage par 2 adultes devrait prendre à peu près 1 heure.



### OUTILS REQUIS

n°3 Tournevis cruciforme (recommandé)  
n°2 Tournevis cruciforme (acceptable)



1/2 po (8 mm) (x2)

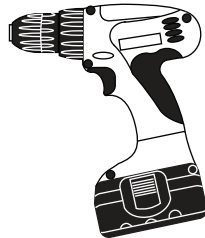

### SOMMAIRE

Légende des icônes.....	4
Avertissements et avis.....	5
Assemblage de la table.....	6
Nettoyage et entretien.....	15
Enregistrement.....	16
Garantie.....	18

### NÉCESSITEZ-VOUS DE L'AIDE ? COMMUNIQUEZ-NOUS !

Nos experts d'assemblage Lifetime® offrent des réponses rapides et un service à la clientèle supérieure.

Composez le **1-800-225-3865** web: [www.lifetime.com/instructions](http://www.lifetime.com/instructions)  
Du lundi au vendredi 7 h – 17 h (HNR) tchat: [www.lifetime.com/instructions](http://www.lifetime.com/instructions)  
et samedi 9 h – 13 h (HNR)

MODÈLE ET RÉFÉRENCE DU PRODUIT (vous aurez besoin des deux lorsque vous nous contactez)

Numéro de modèle :

Référence du produit :

60135



# INSTRUCCIONES DE ENSAMBLE

For English, see page 1.

Pour le français, voir la page 2.



## MESA PARA PICNIC DE 1,22 m

Las mesas para picnic Lifetime® son diseñadas para ser sólidas y durables. Nos esforzamos por hacer el ensamble lo más fácil posible sin comprometer la calidad. Si se atasque, tenemos las herramientas necesarias para ayudarle:

- **Mire nuestro video instructivo**

Escanee el código debajo para ver el ensamble.



<http://go.lifetime.com/4picnic>

- **Ensamble en una superficie nivelada**

- **Reuna a un amigo o a su familia**

El ensamble debe realizarse de 2 adultos y 1 hora.



### INSTRUMENTAL REQUERIDO

nº 3 Destornillador Phillips (recomendado)

nº 2 Destornillador Phillips (aceptable)



1/2 in (8 mm) (x2)



### ÍNDICE

Leyenda de íconos.....	4
Advertencias y avisos.....	5
Ensamble de la mesa.....	6
Limpieza y cuidado.....	15
Registro.....	16
Garantía.....	19

### ¿NECESITA AYUDA? ¡LLÁMENOS!

Los expertos de ensamble Lifetime® ofrecen respuestas rápidas y servicio valorado.

Llame al 1.800.225.3865

De lunes hasta viernes 7:00 hr–17:00 hr (HNR)  
y sábado 9:00 hr–13:00 hr (HNR)

Web: [www.lifetime.com/instructions](http://www.lifetime.com/instructions)

Live Chat: [www.lifetime.com/instructions](http://www.lifetime.com/instructions)

MODELO E ID DEL PRODUCTO (necesitará los dos al contactarnos)

Número de modelo:

ID del producto:

60135





## ICON LEGEND / LÉGENDE DES ICÔNES / LEYENDA DE ÍCONOS



- Indicates special heed should be taken when reading.
- Indique qu'une attention spéciale doit être prise lors de la lecture.
- Indica que uno debe prestar atención al leer.



- Indicates the parts to be used for a section.
- Indique les pièces à utiliser pour une section.
- Indica las piezas que se usarán en una sección.



- Indicates no parts required for a specific section.
- Indique qu'aucune pièce n'est requise pour une section précise.
- Indica que no se necesitan partes en una sección específica.



- Indicates the hardware to be used for a section.
- Indique la quincaillerie à utiliser pour une section.
- Indica el herraje que se usará en una sección.



- Indicates no hardware required for a specific page.
- Indique qu'aucun matériel n'est requis pour une page précise.
- Indica que no se necesita herraje en una página específica.



- Indicates the tools to be used for a section.
- Indique les outils à utiliser pour une section.
- Indica el instrumental que se usará en una sección.



- Indicates to use/not to use an electric drill for a specific step.
- Indique quand utiliser ou ne pas utiliser une perceuse électrique pour une étape précise.
- Indica usar o no usar un taladro eléctrico en un paso específico.



## WARNINGS & NOTICES / AVERTISSEMENTS ET AVIS / ADVERTENCIAS Y AVISOS

### English:

- **Failure to follow these warnings may result in serious injury or property damage and will void warranty.**
- To ensure safety, do not attempt to assemble this product without following the instructions carefully.
- Assemble the product on level ground.
- Be aware that plastic pieces can be damaged by overtightening the screws. To avoid damage, we strongly recommend the use of a drill with a low torque setting. A #3 Phillips screwdriver may also be used.
- Two capable adults are required for assembly.
- All who participate in the assembly process should wear safety glasses throughout the assembly.
- Do not use or store hot objects on or near the product.
- Proper and complete assembly are essential to reduce the risk of accident or injury.
- Check all hardware for tightness before and during the usage season.
- When using an umbrella/parasol with this table, always anchor the umbrella to an umbrella base.
- **Most injuries are caused by misuse and/or not following instructions. Use caution when using this product.**

### Le français :

- **Le non-respect de ces avertissements peut entraîner en conséquence des blessures sérieuses ou dommages à la propriété et annulera la garantie.**
- Pour assurer votre sécurité, ne tentez pas d'assembler ce produit sans suivre attentivement les instructions.
- Assemblez ce produit sur une surface nivelée.
- Il est possible d'endommager les pièces en plastique en serrant les vis excessivement. Pour éviter d'endommager le plastique, nous recommandons vivement l'usage d'une perceuse électrique de faible puissance. Vous pouvez aussi utiliser un tournevis cruciforme n° 3.
- Deux adultes sont requis pour monter ce produit.
- Toutes les personnes qui participent à l'assemblage doivent porter des lunettes de sécurité tout au long procédé.
- N'utilisez pas ni conservez pas les objets chauds sur ou dans ce produit.
- L'assemblage correct et complet est essentiel pour réduire le risque des dangers ou des blessures.
- Serrez bien tous la quincaillerie avant et au cours de la période d'utilisation.
- Quand vous utilisez un parasol avec cette table, ancrez-le bien à un pied de parasol.
- **La plupart des blessures sont causées par l'abus et/ou par le non-respect des instructions. Faites attention lorsque vous utilisez ce produit.**

### El español:

- **El incumplimiento de seguir estas advertencias puede resultar en lesiones graves o daño a la propiedad y anulará la garantía.**
- Para asegurar la seguridad, no intente armar este producto sin seguir detenidamente las instrucciones.
- Ensamble el producto sobre una superficie nivel.
- Es posible endañar las piezas de plástico por apretar los tornillos. Para evitar dañar el plástico, recomendamos que use un taladro eléctrico de baja potencia. Se puede usar también un destornillador de punta Phillips nº 3.
- Dos adultos competentes son requeridos para ensamblar el producto.
- Todos los que participan en el ensamble del producto deben llevar gafas de seguridad a lo largo del ensamble.
- No use ni almacene objetos calientes en o cerca este producto.
- El ensamble propio y completo es esencial para reducir el riesgo de accidentes y lesiones.
- Apriete todos los elementos de fijación antes de y durante la temporada de uso.
- Al usar una sombrilla con esta mesa, siempre ancle la sombrilla a un pie de sombrilla.
- **La mayoría de las lesiones son causadas por el uso erróneo y/o el incumplimiento de seguir las instrucciones. Tenga cuidado al usar este producto.**

# 1

## TABLE ASSEMBLY / ASSEMBLAGE DE LA TABLE / ENSAMBLE DE LA MESA



### HARDWARE REQUIRED / QUINCAILLERIE REQUISE / HERRAJE REQUERIDO

Hardware Bag Contents / Contenu du sac de quincaillerie / Contenido de la bolsa de herraje

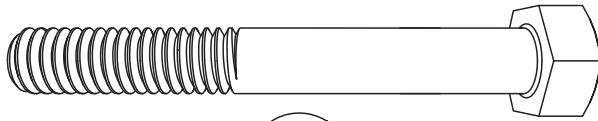
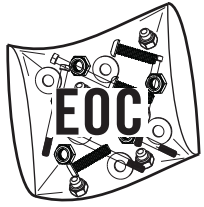

ENV (x8)



ENW (x16)

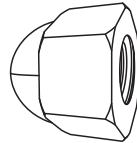

ENX (x8)

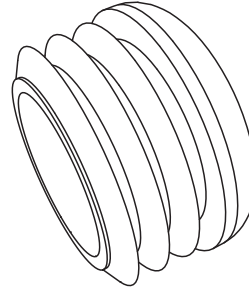

EOA (x4)

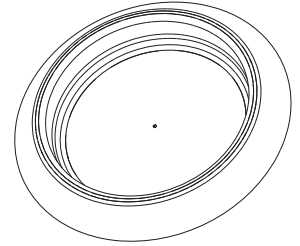

BBZ (x1)

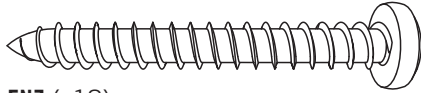

ENZ (x18)



### PARTS REQUIRED / PIÈCES REQUISES / PIEZAS REQUERIDAS

Metal Parts / Pièces en métal / Piezas de metal

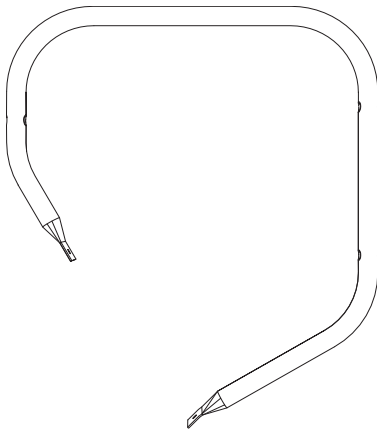

BAE (x4)



ENY (x2)

EOB (x2)

ENT (x2)

ENU (x2)

Plastic Parts / Pièces en plastique / Piezas de plástico

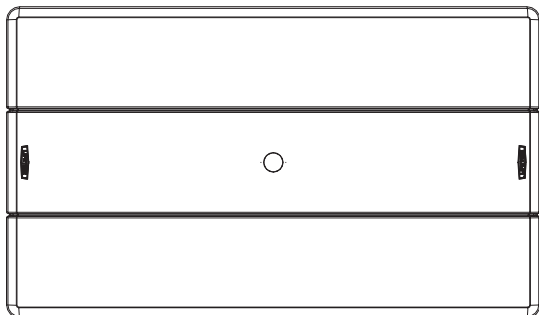

BAC (x1)

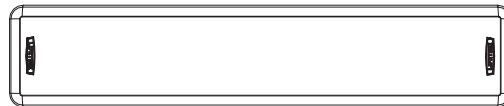

BAD (x2)



### TOOLS REQUIRED / OUTILS REQUIS / INSTRUMENTAL REQUERIDO



1/2 in/po (x2)

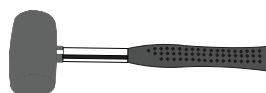

## ► SECTION 1 (CONTINUED) / SECTION 1 (SUITE) / SECCIÓN 1 (CONTINUACIÓN)

TOOLS AND HARDWARE REQUIRED / OUTILS ET QUINCAILLERIE REQUIS / INSTRUMENTAL Y HERRAJE REQUERIDOS



- If you have trouble with this section, follow the code below to view a video on how the assembly for this section.
- Si vous avez des problèmes avec cette section, suivez le code en bas pour voir un vidéo sur l'assemblage de cette section.
- Si tiene problemas con esta sección, siga el código debajo para ver un video sobre el ensamble de esta sección.

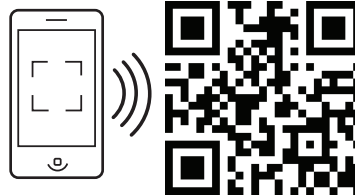

<http://go.lifetime.com/4picnic>



- The **Table-Top Frame Tube (ENU)** has two tube holes—one at each end. You'll also notice three screw holes along one side of the Tube.
- Il y a deux trous pour les tubes sur le **tube de la charpente du tableau (ENU)** — un trou dans chaque extrémité. De plus, il y a trois trous pour les vis le long d'un côté du tube.
- Hay dos agujeros para los tubos en el **tubo del armazón del tablero (ENU)**, uno a cada extremo. Además, hay tres agujeros para los tornillos a lo largo de un lado del Tubo.

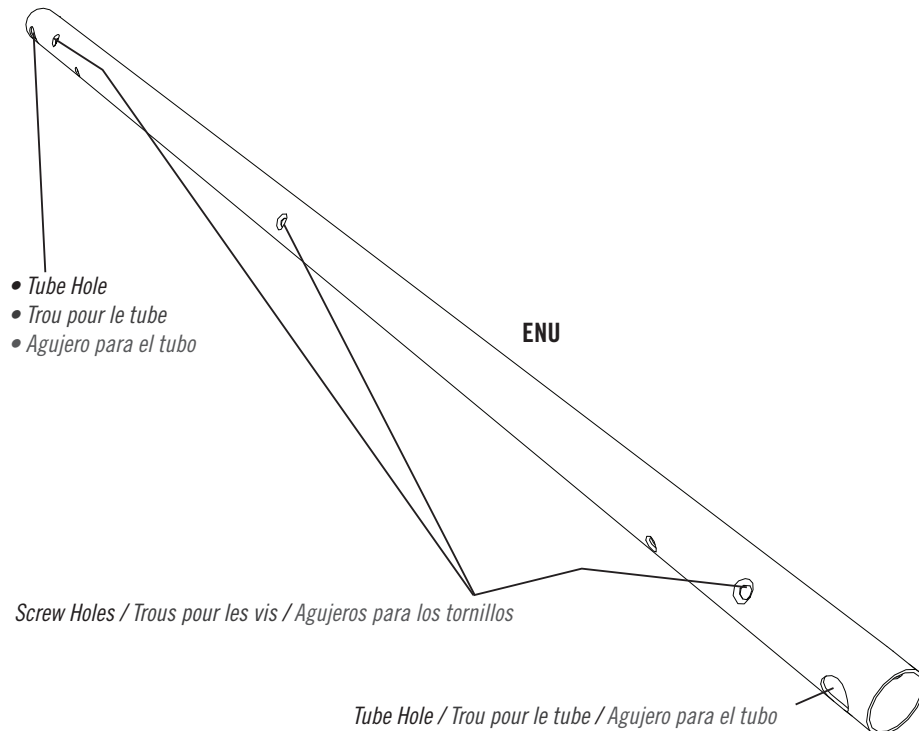

## ► SECTION 1 (CONTINUED) / SECTION 1 (SUITE) / SECCIÓN 1 (CONTINUACIÓN)

TOOLS AND HARDWARE REQUIRED / OUTILS ET QUINCAILLERIE REQUIS / INSTRUMENTAL Y HERRAJE REQUERIDOS

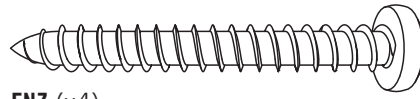

ENZ (x4)

### 1.1

- The three screw holes are large on one side and small on the other. To help orient the Tubes correctly, insert two (2) **Screws (ENZ)** by hand into the larger holes as shown. **Repeat this step for the second Tube (ENU).**
- Les trois trous pour les vis sont grand sur un côté et petites sur l'autre. Pour aider à orienter les tubes correctement, insérez deux (2) **vis (ENZ)** à la main dans les trous pour les vis comme illustré. **Répétez cette étape pour le deuxième tube (ENU).**
- Los tres agujeros para los tornillos son grandes en un lado y pequeños en el otro. Para ayudar a orientar los tubos correctamente, inserte dos (2) **tornillos (ENZ)** a mano en los agujeros para los tornillos como se muestra. **Repita este paso para el segundo tubo (ENU).**

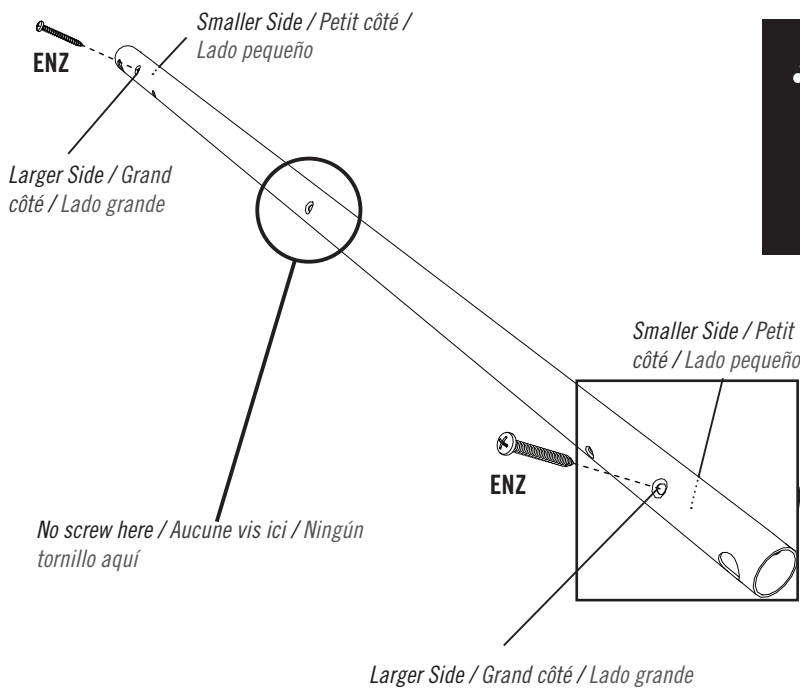

- The Screws should protrude just out of the small holes at this time. **You'll perform similar steps throughout the instructions.**
- Les vis doivent dépasser en peu des petits trous en ce moment. **Vous effectuerez des étapes similaires tout au long des instructions.**
- Los tornillos deben sobresalir sólo un poco de los agujeros pequeños en este momento. **Efectuará unos pasos similares durante las instrucciones.**

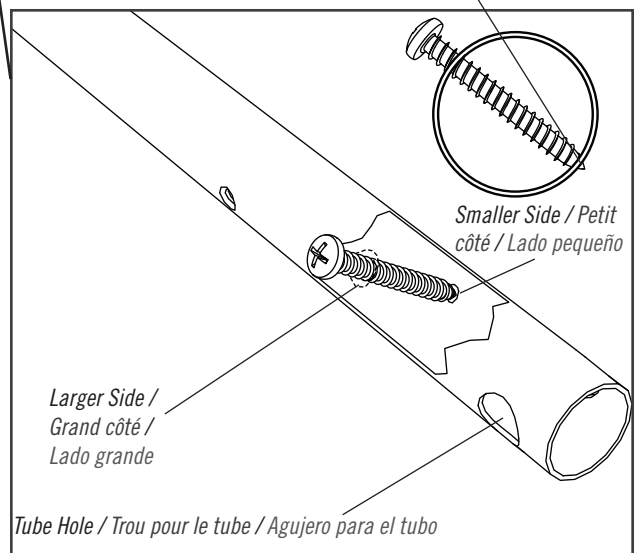

Cut-Away View / Vue de coupe / Vista de corte

## ► SECTION 1 (CONTINUED) / SECTION 1 (SUITE) / SECCIÓN 1 (CONTINUACIÓN)

TOOLS AND HARDWARE REQUIRED / OUTILS ET QUINCAILLERIE REQUIS / INSTRUMENTAL Y HERRAJE REQUERIDOS

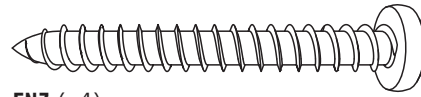

ENZ (x4)

### 1.2

- Slide the **Cross Tubes (ENT)** into the Tubes from Step 1.1. **Note the orientation of the Screws.**
- Glissez les **traverses tubulaires (ENT)** à travers les tubes de l'étape 1.1. **Notez l'orientation des vis.**
- Deslice los **tubos transversales (ENT)** por los tubos de paso 1.1. **Note la orientación de los tornillos.**

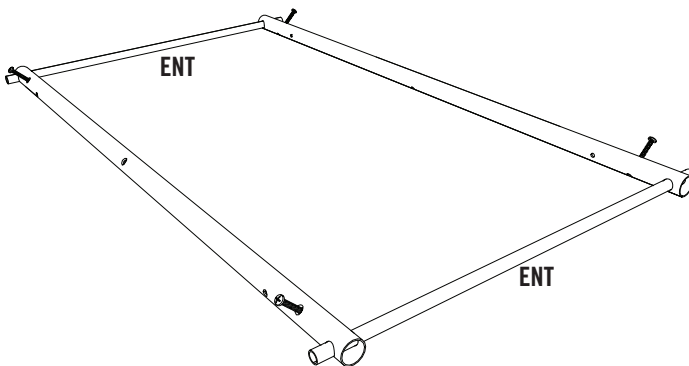

### 1.3

- Lay the **Table Top (BAC)** upside down, and set the Frame down into the recesses. **Note the orientation of the Screws.**
- Retournez le **tableau (BAC)**, et mettez la charpente dans les rainures. **Notez l'orientation des vis.**
- Invierta el **tablero (BAC)**, y coloque el armazón en las ranuras. **Note la orientación de los tornillos.**

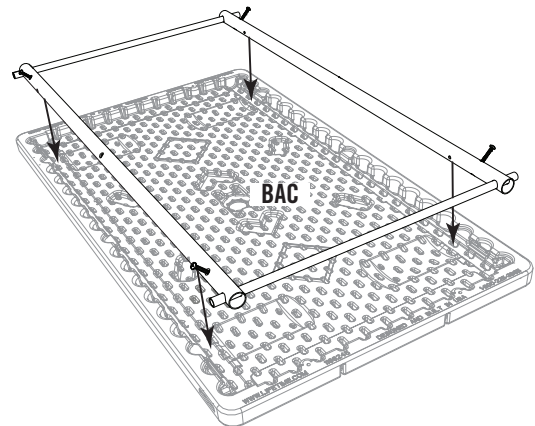

### 1.4

- Insert four (4) **Screws (ENZ)** through the holes in the Frame, two on each side, and into the Table Top as shown. **Tighten securely. It's easier to perform this step with a drill.**
- Insérez quatre (4) **vis (ENZ)** à travers les trous dans la charpente, deux à chaque côté, et dans le tableau comme illustré. **Apriételes bien. Es más fácil ejecutar este paso usando un taladro eléctrico.**
- Inserte cuatro (4) **tornillos (ENZ)** por los agujeros en el armazón, dos en cada lado, y en el tablero como se muestra. **Serrez-les bien. Il est plus facile faire cette étape en utilisant un perceuse électrique.**



- Do not tighten the Screws from Step 1.1 yet.
- Ne pas serrer déjà les vis de l'étape 1.1.
- No apriete todavía los tornillos del paso 1.1.

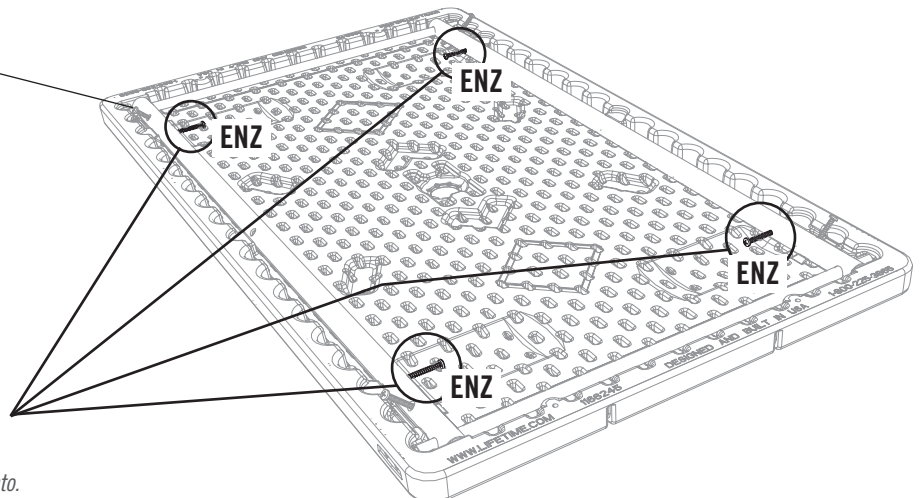

- Only tighten these four Screws for now.
- Serrez ces quatre vis en ce moment seulement.
- Apriete sólo estos cuatro tornillos en este momento.

## ► SECTION 1 (CONTINUED) / SECTION 1 (SUITE) / SECCIÓN 1 (CONTINUACIÓN)

TOOLS AND HARDWARE REQUIRED / OUTILS ET QUINCAILLERIE REQUIS / INSTRUMENTAL Y HERRAJE REQUERIDOS

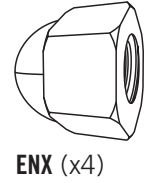
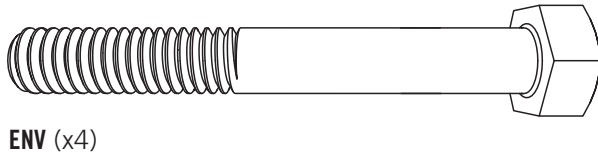
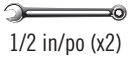

### 1.5

- Attach two **Legs (BAE)** together, but tighten only by hand at this time. **Repeat this step for the other Leg Assembly.**
- Attachez deux **pièdes (BAE)** l'un à l'autre, mais serrez-les à la main seulement en ce moment. **Répétez cette étape pour l'autre assemblage de pied.**
- Sujete dos **patas (BAE)** la una a la otra, mas apriete sólo a mano en este momento. **Repita este paso para el otro ensamble de pata.**

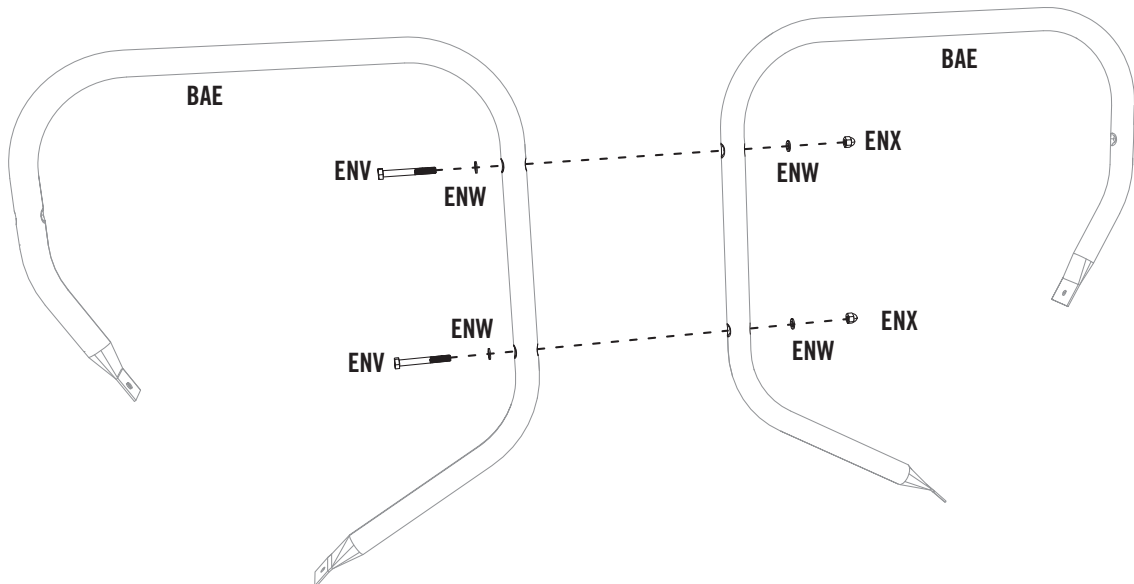

### 1.6

- Remove the four (4) Screws you inserted in Step 1.1.
- Enlevez les quatre (4) vis que vous avez inséré à l'étape 1.1.
- Retire los cuatro (4) tornillos que insertó en paso 1.1.

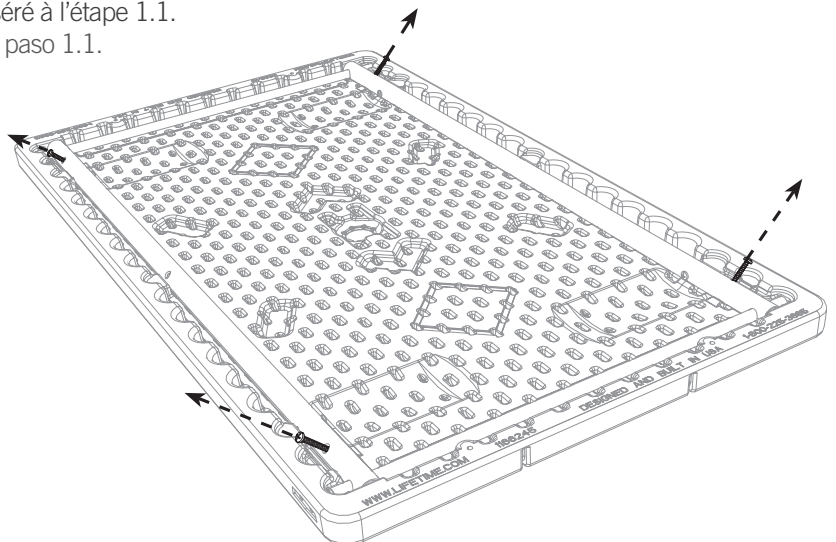

## ► SECTION 1 (CONTINUED) / SECTION 1 (SUITE) / SECCIÓN 1 (CONTINUACIÓN)

TOOLS AND HARDWARE REQUIRED / OUTILS ET QUINCAILLERIE REQUIS / INSTRUMENTAL Y HERRAJE REQUERIDOS

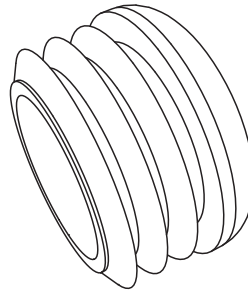

EOA (x4)

1.7

- Set the Leg Assemblies onto the Table Top as shown, align the holes, and reinsert the Screws through tabs and into Tubes. **Completely tighten the Screws. It's easier using an electric drill.**
- Mettez les assemblages des pieds sur tableau comme illustré, alignez les trous, et reinsérez les vis à travers les languettes et dans le tubes. **Serrez les vis complètement. Il est plus facile faire cette étape en utilisant une perceuse électrique.**
- Meta los ensambles de patas encima del tablero como se muestra, alinee los agujeros, e reinserte los tornillos por las lengüetas y dentro de los tubos. **Apriete por completo los tornillos. Es más fácil hacer este paso con un taladro eléctrico.**

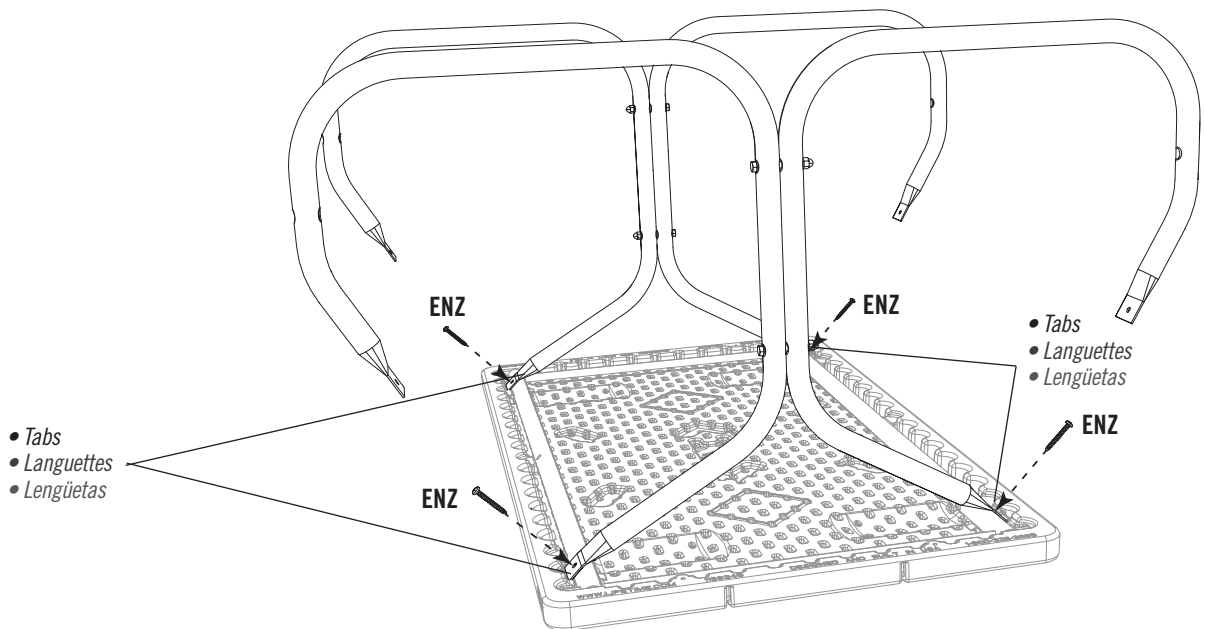

1.8

- Insert an **End Cap (EOA)** into each end of a **Bench Leg (ENY)** as shown. **Repeat this step for the second Bench Leg.**
- Insérez un **capuchon (EOA)** dans chaque extrémité d'un **piéd de banc (ENY)** comme illustré. **Répétez cette étape pour le deuxième piéd de banc.**
- Inserte un **tapón (EOA)** en cada extremo de una **pata de banco (ENY)** como se muestra. **Repita este paso para el segundo pata de banco.**

EOA

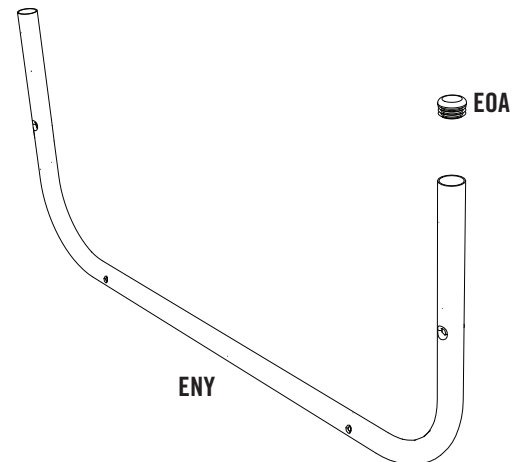

## ► SECTION 1 (CONTINUED) / SECTION 1 (SUITE) / SECCIÓN 1 (CONTINUACIÓN)

TOOLS AND HARDWARE REQUIRED / OUTILS ET QUINCAILLERIE REQUIS / INSTRUMENTAL Y HERRAJE REQUERIDOS



1/2 in/po (x2)

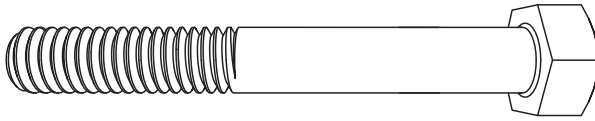

ENV (x4)

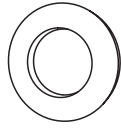

ENW (x8)

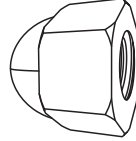

ENX (x4)

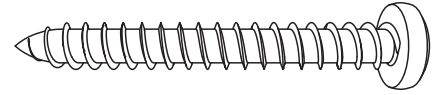

ENZ (x4 New / Nouvelles / Nuevos)

### 1.9

• These two holes are large on one side and small on the other. To help orient the Bench Leg correctly in the next step, insert two (2) **Screws (ENZ)** *by hand* into the larger holes as shown. **Repeat this step for the second Tube (ENY).**

• Ces deux trous sont grand sur un côté et petites sur l'autre. Pour aider à orienter les pieds de banc correctement à l'étape suivante, insérez deux (2) **vis (ENZ)** *à la main* dans les grands trous comme illustré. **Répétez cette étape pour le deuxième pied de banc (ENY).**

• Estos dos agujeros son grandes en un lado y pequeños en el otro. Para ayudar a orientar las patas de banco correctamente en el paso siguiente, inserte dos (2) **tornillos (ENZ)** *a mano* en los agujeros grandes como se muestra. **Repita este paso para la segunda pata de banco (ENY).**

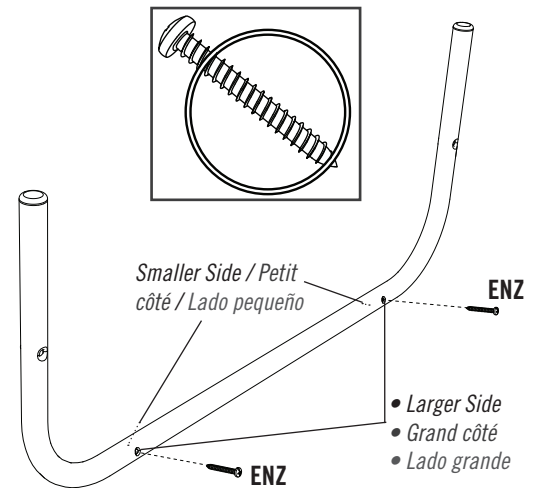

### 1.10

• Using two (2) **Bolts**, four (4) **Washers**, and two (2) **Nuts**, attach a Bench Leg to each of the Table Leg Assemblies as shown. **Tighten by hand only. Note the orientation of the Screws from step 1.9 (towards the inside).** Repeat this step for the other side.

• À l'aide de deux (2) **boulons**, quatre (4) **rondelles**, et deux (2) **écrous**, attachez un pied de banc à chaque assemblage du pied de table comme illustré. **Serrez-les à la main seulement. Notez l'orientation des vis de l'étape 1.9 (vers l'intérieur).** Répétez cette étape pour l'autre côté.

• Usando dos (2) **pernos**, cuatro (4) **rondanas**, y dos (2) **tuercas**, sujete una pata de banco a cada ensamble de la pata de mesa como se muestra. **Apriételes sólo a mano. Note la orientación de los tornillos del paso 1.9 (hacia el interior).** Repita este paso para el otro lado.

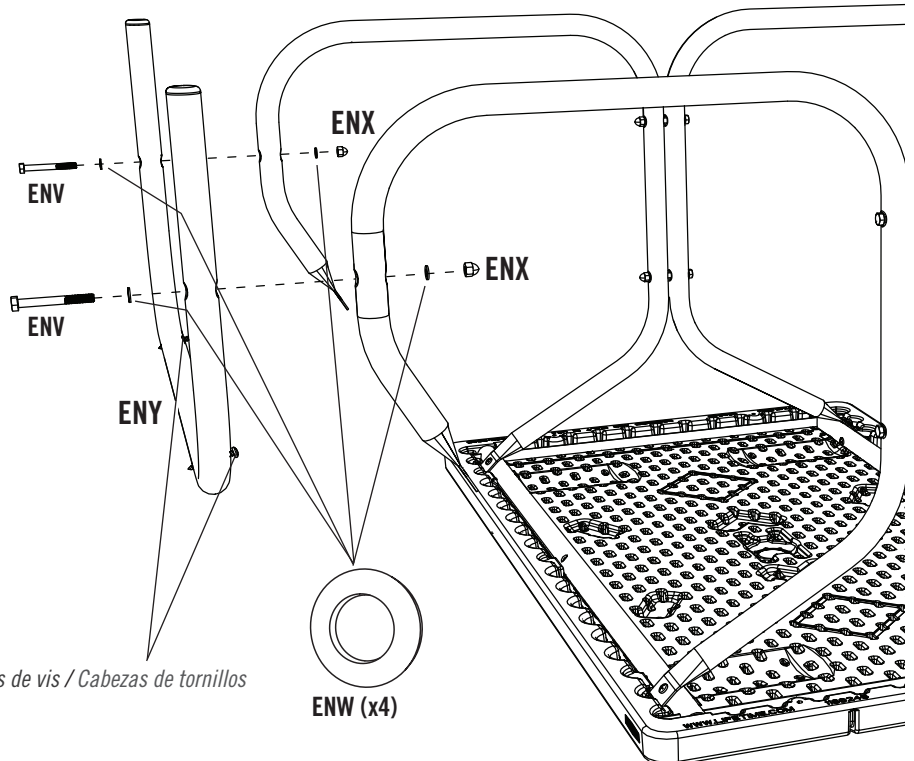

Heads of Screws / Têtes de vis / Cabezas de tornillos

ENW (x4)

## ► SECTION 1 (CONTINUED) / SECTION 1 (SUITE) / SECCIÓN 1 (CONTINUACIÓN)

TOOLS AND HARDWARE REQUIRED / OUTILS ET QUINCAILLERIE REQUIS / INSTRUMENTAL Y HERRAJE REQUERIDOS



1/2 in/ph (x2)

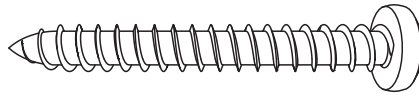

ENZ (x3 New / Nouvelles / Nuevos)

### 1.11

- **Bench Frame Tube (EOB)** has three holes. The holes are large on one side. To help orient the Tube correctly, insert a **Screw (ENZ)** by hand into the larger side of the **center hole**.
- Il y a trois trous dans le **tube de la charpente du banc (EOB)**. Les trous sont plus grands sur un côté. Pour aider à orienter le tube correctement, insérez une **vis (ENZ)** à la main dans le côté plus grand du **trou central**.
- Hay tres agujeros en el **tubo del armazón del banco (EOB)**. Los agujeros son más grande sen un lado. Para ayudar a orientar el tubo correctamente, inserte un **tornillo (ENZ)** a mano en el lado más grande del **agujero central**.

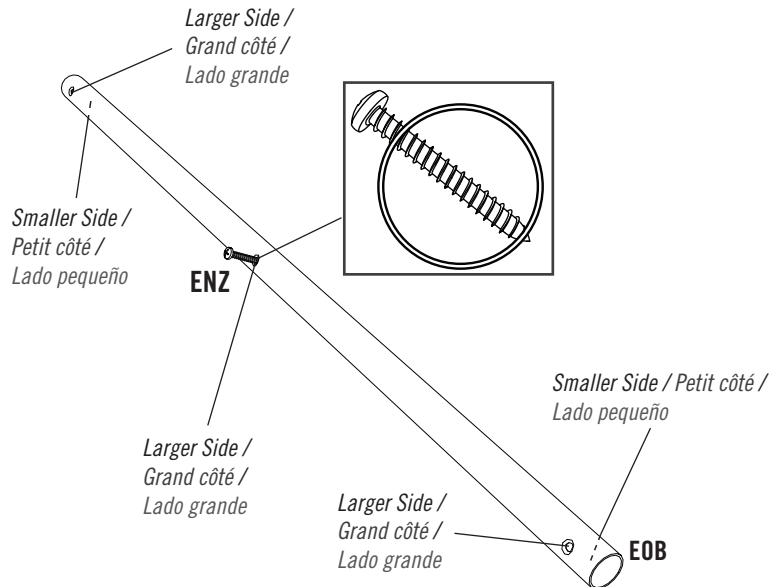

### 1.12

- Orient the Bench Frame Tube as shown, and insert two (2) **Screws (ENZ)** by hand through the Table Legs and into the Bench Frame Tube to hold it in place for the next step. **Do not go all the way through the Tube yet.**
- Orientez le tube de la charpente du banc comme illustré, et insérez à la main deux (2) **vis (ENZ)** à travers les pieds de la table et dans le tube de la charpente du banc pour le maintenir en place. **Ne pas percer complètement le tube en ce moment.**
- Oriente el tubo del armazón del banco como se muestra, e inserte a mano dos (2) **tornillos (ENZ)** por las patas de la mesa y dentro el tubo del armazón del banco para mantenerlo en su lugar. **No inserte por completo los tornillos en este momento.**

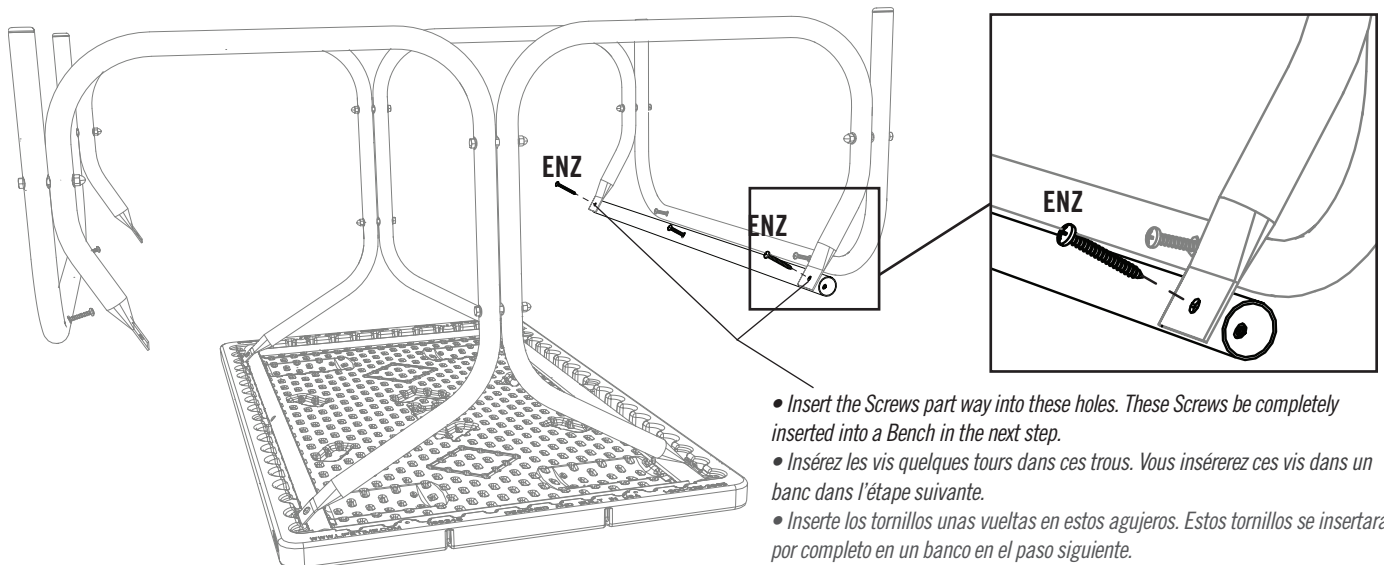

- **Insert the Screws part way into these holes. These Screws be completely inserted into a Bench in the next step.**
- **Insérez les vis quelques tours dans ces trous. Vous insérez ces vis dans un banc dans l'étape suivante.**
- **Inserte los tornillos unas vueltas en estos agujeros. Estos tornillos se insertarán por completo en un banco en el paso siguiente.**

## ► SECTION 1 (CONTINUED) / SECTION 1 (SUITE) / SECCIÓN 1 (CONTINUACIÓN)

TOOLS AND HARDWARE REQUIRED / OUTILS ET QUINCAILLERIE REQUIS / INSTRUMENTAL Y HERRAJE REQUERIDOS



1/2 in/ph (x2)

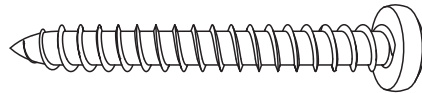

ENZ (x3 New / Nouvelles / Nuevos)

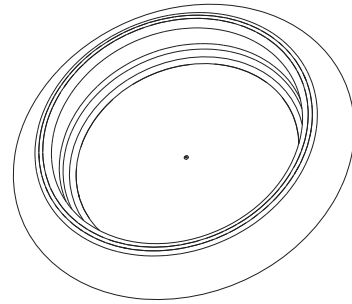

BBZ (x1)

### 1.13

- Have one adult hold a **Bench (BAD)** in place. Starting with the center screw, finish inserting the five (5) **Screws (ENZ)** into the Bench as shown. **The center Screw goes through the divot.**
- Un adulte doit maintenir un **banc (BAD)** en place. En commençant avec la vis centrale, terminez d'insérer les cinq (5) **vis (ENZ)** dans le banc comme illustré. **La vis centrale va dans la marque.**
- Un adulto debe mantener un **banco (BAD)** en su lugar. Empezando con el tornillo central, termine de insertar los cinco (5) **tornillos (ENZ)** en el banco como se muestra. **El tornillo central va por la marca.**

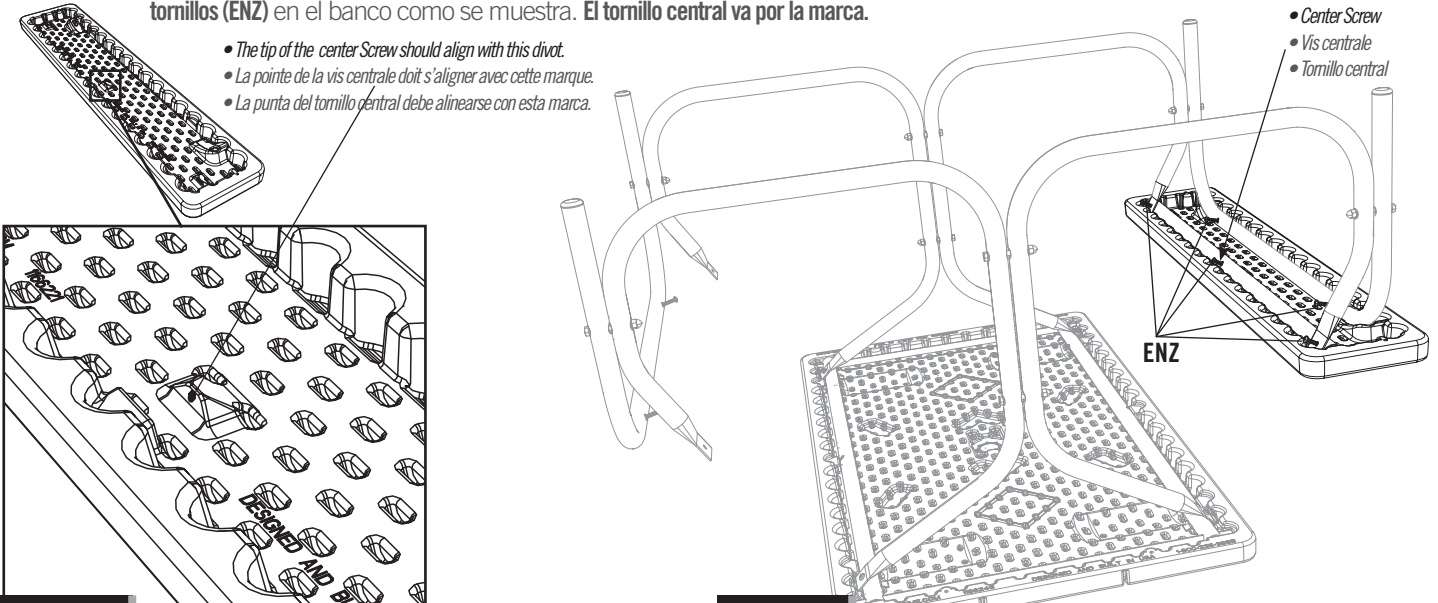

### 1.14

- Repeat steps 1.11–1.13 for the other Bench. Completely tighten the Bolts indicated. Flip the Table upright.
- Répétez les étapes 1.11 – 1.13 pour l'autre banc. Serrez bien les boulons indiqués. Mettez la table vertical.
- Repita los pasos 1.11–1.13 para el otro banco. Apriete por completo los pernos indicados. Ponga la mesa vertical.

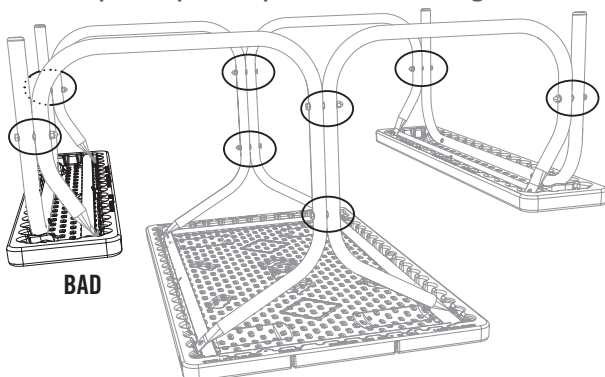

### 1.15

- If you're not using an umbrella/parasol, insert the **Plug (BBZ)** into the hole in the center of the Table Top.
- Si vous ne voulez pas utiliser de parasol, insérez le **capuchon (BBZ)** dans le trou ubiqué au centre de la surface de la table.
- Si no tiene un parasol, inserte el **capuchón (BBZ)** dentro del hoyo en el centro del tablero.

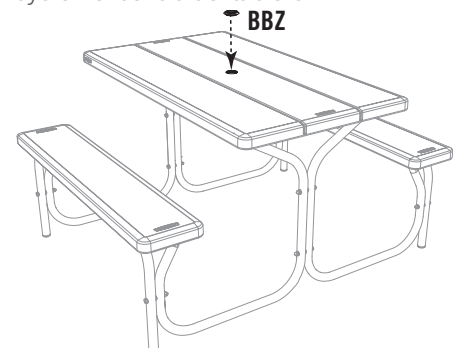



## CLEANING & CARE

**Congratulations on your Lifetime® product purchase. By following the instructions below, your new Lifetime product should provide you with years of service and enjoyment.**

The polyethylene panels are stain- and solvent-resistant. Most stains can be removed using a mild soap and a soft-bristled brush. Abrasive cleaning materials may scratch the plastic and are not recommended. Repair scratches or rust spots on the metal by sanding the affected area lightly; using a rust preventative spray primer; and finally, spraying with a high-gloss spray enamel paint. Avoid placing a direct heat source on or near surfaces unless using a heat barrier.



## NETTOYAGE ET ENTRETIEN

**Nous vous félicitons d'avoir acheté ce produit Lifetime®. En suivant les instructions ci-dessous, votre nouvel produit Lifetime devrait vous fournir des années de service et de plaisir.**

Les murs et les étagères en polyéthylène sont résistants aux taches et solvants de nettoyage. Pour les nettoyer, servez-vous d'un savon doux et d'une brosse douce. Les produits abrasifs de nettoyage risquent d'égratigner le plastique et ne sont pas recommandés. Pour réparer les égratignures ou taches de rouille sur le métal, frottez légèrement l'endroit affecté au papier de verre, puis passez un couche de produit vaporisant préventif et enfin vaporisez une peinture émail ultrabrillante. Évitez de placer une source de chaleur directe sur ou près des surfaces, ou protégez-les à l'aide d'une protection contre la chaleur.



## LIMPIEZA Y CUIDADO

**Felicidades por la compra de su producto Lifetime®. Al seguir las siguientes instrucciones, su nuevo producto Lifetime le brindará años de servicio y satisfacción.**

Los paneles de polietileno son resistentes a las manchas y solventes. La mayoría de las manchas puede removerse usando un jabón suave y un cepillo de cerdas suaves. Los materiales abrasivos para limpieza pueden rayar el plástico y no se recomiendan. Repare rayones o manchas de óxido en el metal, lijando suavemente la parte afectada; usando un aerosol preventivo de óxido y finalmente, rociando con una pintura de esmalte brillante. Evite poner una fuente de calor directa en o cerca de las superficies a menos que utilice una barrera de calor.



## REGISTER YOUR PRODUCT ONLINE AT WWW.LIFETIME.COM

At Lifetime®, we are committed to providing innovative and quality products. While registering, you will have the opportunity to give us your feedback. Your input is valuable to us.

- You can also opt in to receive new product notifications or promotions.
- In the unlikely event of a product recall or safety modification, your registration provides the information we need to notify you directly.
- Registration is fast, easy, and completely voluntary.

### LIFETIME'S PROMISE TO YOU:

*Maintaining your privacy is our long-standing policy at Lifetime®. And you can rest assured that Lifetime® will not sell or provide your personal data to other third parties, or allow them to use your personal data for their own purposes.*

We invite you to read our privacy policy at [www.lifetime.com](http://www.lifetime.com)

**REGISTER today!**



## ENREGISTREZ VOTRE PRODUIT EN LIGNE À WWW.LIFETIME.COM

Chez Lifetime®, nous nous engageons à fournir des produits innovateurs de qualité. Lors de votre inscription, vous aurez l'occasion de nous faire parvenir vos commentaires. Votre opinion est importante pour nous.

- Vous pouvez également choisir de recevoir des avis ou des promotions dans le cadre de nouveaux produits.
- Dans l'éventualité improbable d'un rappel ou d'un avis de sécurité, votre inscription fournit les renseignements nécessaires nous permettant de communiquer avec vous.
- L'inscription est rapide, facile et complètement volontaire.

### LA PROMESSE DE LIFETIME :

*Conserver votre confidentialité est notre politique de longue date chez Lifetime®. Vous pouvez donc être rassuré par le fait que Lifetime® ne vendra pas ou ne fournira pas vos données personnelles à des tiers, et ne leur permettra pas d'utiliser vos données personnelles à leurs propres fins.*

Nous vous invitons à lire notre politique de confidentialité à [www.lifetime.com](http://www.lifetime.com)

**ENREGISTREZ VOTRE PRODUIT aujourd'hui!**



## REGISTRE SU PRODUCTO EN LÍNEA EN WWW.LIFETIME.COM

En Lifetime®, estamos comprometidos a ofrecer productos innovadores y de calidad. Al registrarse, usted tendrá la oportunidad de darnos su retroalimentación. Su información es valiosa para nosotros.

- También puede optar por recibir nuestras notificaciones o promociones.
- En el caso improbable de que el producto tenga que salir del mercado o que sufra alguna modificación, su registro provee la información que necesitamos para notificarle directamente.
- El registro es rápido, fácil y completamente voluntario.

### LA PROMESA DE LIFETIME® PARA USTED:

*Mantener su privacidad es nuestra política permanente en Lifetime®. Y puede estar seguro que Lifetime® no venderá ni dará sus datos personales a terceros, ni les permitirá usar sus datos personales para fines propios.*

Lo invitamos a leer nuestra política de privacidad en [www.lifetime.com](http://www.lifetime.com)

**¡REGÍSTRESE hoy mismo!**



## 2-YEAR LIMITED FACTORY WARRANTY

**THE MANUFACTURER RESERVES THE RIGHT TO MAKE SUBSTITUTIONS TO WARRANTY CLAIMS IF PARTS ARE UNAVAILABLE OR OBSOLETE.**

1. Lifetime® Picnic Tables are warranted to the original purchaser to be free from defects in material or workmanship for a period of two years from the date of original retail purchase. The word “defects” is defined as imperfections that impair the use of the product. Defects resulting from misuse, abuse or customer negligence will void this warranty. This warranty does not cover defects due to alteration of accident. This warranty does not cover damage caused by vandalism, rusting, “acts of nature” or any other event beyond the control of the manufacturer.
2. This warranty is nontransferable and is expressly limited to the repair or replacement of defective product. If the product is defective within the terms of this warranty, Lifetime® Products, Inc. will repair or replace defective parts at no cost to the purchaser. Shipping charges are not covered and are the responsibility of the purchaser.
3. This warranty does not cover scratching, scuffing or other cosmetic damage that may result from normal use of the product. In addition, defects resulting from intentional damage, customer negligence or unreasonable use will void this warranty.
4. Liability for incidental or consequential damages is excluded to the extent permitted by law. While every attempt is made to embody the highest degree of safety in all products, freedom from injury cannot be guaranteed. The user assumes all risk of injury resulting from the use of this product. All merchandise is sold on this condition, and no representative of the company may waive or change this policy.
5. This warranty is in lieu of all other warranties expressed or implied, including warranties of merchantability or fitness for use to the extent permitted by Federal and state law. Neither Lifetime® Products, Inc. nor any representative assumes any other liability in connection with this product. This warranty gives you specific legal rights, and you may also have other rights which vary from state to state.
6. Our goods come with guarantees that cannot be excluded under the Australian Consumer Law. You are entitled to a replacement or refund for a major failure and for compensation for any other reasonably foreseeable loss or damage. You are also entitled to have the goods repaired or replaced if the goods fail to be of acceptable quality and the failure does not amount to a major failure.

**PLEASE INCLUDE YOUR DATED SALES RECEIPT AND PHOTOGRAPHS OF DAMAGED PARTS.**

REPORT PRODUCT DEFECTS IN WRITING TO:

Lifetime Products, Inc., PO Box 160010 Clearfield, UT 84016-0010  
or call 1-800-225-3865 (U.S.A. and Canada) M–F 7 a.m.–5 p.m. MST.

**REGISTER YOUR PRODUCT FOR QUICKER CUSTOMER SERVICE.**

Visit [www.lifetime.com](http://www.lifetime.com) or call 1-800-225-3865 (U.S.A. and Canada) to register your product today.

**FOR INTERNATIONAL WARRANTY CLAIMS:**

All warranty claims must be accompanied by a sales receipt. Report all warranty claims in writing to your regional sales support representative. Please include your dated sales receipt and photographs of damaged parts.

To identify the representative for your region, please visit: [www.lifetime.com/international](http://www.lifetime.com/international)



[www.lifetime.com](http://www.lifetime.com)



## GARANTIE DE FABRICATION LIMITÉE DE 2 ANS

### LE FABRICANT RÉSERVE LE DROIT DE FAIRE DES SUBSTITUTIONS EN CAS DE RECOURS EN GARANTIE SI LES PIÈCES NE SONT PAS DISPONIBLES OU SONT OBSOLÈTES

1. Les tables de pique-nique Lifetime sont garanties à l'acheteur d'origine contre tous défauts de matériau ou de fabrication pendant une période de deux ans à partir de la date du premier achat. Le mot « défauts » signifie des imperfections qui empêchent l'utilisation du produit. Les défauts résultant d'emploi incorrect, abusif ou négligent annulent cette garantie. Cette garantie ne couvre pas les défauts résultant de modifications ou d'accident. Cette garantie ne couvre pas les dommages causés par vandalisme, rouille, « actes de la nature » ou tout autre événement hors du contrôle du fabricant.

2. Cette garantie n'est pas transférable et est expressément limitée à la réparation ou au remplacement du produit défectueux. Si le produit est défectueux selon les termes de cette garantie, Lifetime Products, Inc. réparera ou remplacera les pièces défectueuses gratuitement. Les frais de transport à l'usine, dans les deux sens, ne sont pas couverts et sont à la charge de l'acheteur.

3. Cette garantie ne couvre pas les égratignures, éraflures ou autres dommages cosmétiques pouvant résulter de l'emploi normal du produit. D'autre part, les défauts résultant de dommages intentionnels, de négligence ou d'usage déraisonnable annulent cette garantie.

4. La responsabilité pour dommages incidents ou conséquents est exclue dans les limites permises par la loi. Bien que tous les efforts soient déployés pour assurer le plus haut degré de sécurité à tous les produits, l'absence d'accidents ne peut pas être garantie. L'utilisateur assume tous les risques d'accident résultant de l'usage de ce produit. Toute la marchandise est vendue sous cette condition et aucun agent de la société n'est autorisé à annuler ou modifier cette politique.

5. Cette garantie remplace expressément toutes autres garanties, expresses ou tacites, y compris les garanties de commercialisation ou d'adaptation à un but particulier dans la mesure permise par les lois fédérales et des états. Ni Lifetime Products, Inc. ni aucun de ses représentants n'assume aucune autre responsabilité concernant ce produit. Cette garantie vous accorde des droits particuliers, et vous aurez peut-être des autres droits qui varient d'un état à l'autre.

6. Nos produits s'accompagnent de garanties ne pouvant pas être exclues dans le cadre de la loi « Australian Consumer Law ». Vous êtes en droit de recevoir un produit de remplacement ou un remboursement en cas de panne grave ainsi qu'un dédommagement pour toute autre perte ou détérioration raisonnablement prévisible. Vous êtes également en droit d'obtenir la réparation ou le remplacement d'un produit si la qualité n'est pas acceptable et s'il ne s'agit pas d'une panne majeure.

#### **TOUS LES RECOURS EN GARANTIE DOIVENT ÊTRE ACCOMPAGNÉS DU REÇU DE VENTE.**

FAIRE PARVENIR UN RAPPORT PAR ÉCRIT DE DÉFECTUOSITÉ DU PRODUIT À :

Lifetime Products, Inc., PO Box 160010 Clearfield, UT 84016-0010

ou appelez-nous au 1-800-225-3865 (États-Unis et Canada) du lundi au vendredi 7 h – 17 h (HNR)

#### **ENREGISTREZ VOTRE ARTICLE À :**

[www.lifetime.com](http://www.lifetime.com), ou appelez-nous au 1-800-225-3865 (États-Unis et Canada) pour enregistrer votre article aujourd'hui.

#### **POUR RECOURS EN GARANTIE INTERNATIONAUX :**

Tous les recours en garantie doivent être accompagnés du reçu de vente. Faire parvenir un rapport par écrit de défectuosité du produit à votre représentant régional de ventes. Veuillez inclure votre reçu de vente daté et photographies des pièces endommagées. Pour identifier votre représentant régional, visitez [www.lifetime.com/international](http://www.lifetime.com/international)



[www.lifetime.com](http://www.lifetime.com)



## GARANTÍA DE FÁBRICA LIMITADA POR 2 AÑOS

**EL FABRICANTE SE RESERVA EL DERECHO DE HACER SUSTITUCIONES EN LOS ELEMENTOS REEMPLAZADOS BAJO GARANTÍA SI LAS PIEZAS NO ESTÁN DISPONIBLES O SON OBSOLETAS.**

1. El comprador original recibe la garantía de que las mesas de picnic Lifetime estarán libres de defectos de material o de mano de obra por un período de 2 años a contar desde la fecha de la compra original. La palabra “defectos” se define como imperfecciones que perjudican el uso del producto. Los defectos emergentes de un mal uso, abuso o negligencia invalidarán esta garantía. Esta garantía no cubre defectos debidos a una instalación o alteración incorrecta o a un accidente. Esta garantía no cubre daños causados por vandalismo, oxidación, “actos de la naturaleza” u otros eventos que estén más allá del control del fabricante.
2. Esta garantía es intransferible, y queda expresamente limitada a la reparación o reemplazo de los productos defectuosos. Si el producto se encuentra defectuoso dentro de los términos de esta garantía, Lifetime Products, Inc. reparará o reemplazará las piezas defectuosas sin costo alguno para el comprador. Los gastos de envío hacia y desde la fábrica no están cubiertos, y quedan bajo la responsabilidad del comprador.
3. Esta garantía no cubre raspaduras ni marcas en el producto que pueden resultar de su uso normal. Además, los defectos causados por daños intencionales, negligencia, uso irrazonable o por colgarse de las cabriadas invalidarán esta garantía.
4. La responsabilidad por daños incidentales o consecuentes queda excluida hasta el punto en que lo permita la ley. Si bien se hace el mayor esfuerzo posible para lograr el más alto grado de seguridad en todos nuestros equipos, no puede garantizarse la libertad de cualquier tipo de lesión. El usuario asume todos los riesgos de lesiones emergentes del uso de este producto. Toda nuestra mercadería se vende bajo esta condición, y ningún representante de la compañía puede anular ni cambiar esta política.
5. Esta garantía se otorga en reemplazo expreso de toda otra garantía, expresa o implícita, incluidas las garantías de comercialización o adaptación para el uso en la medida permitida por las leyes federales y estatales. Ni Lifetime Products, Inc., ni ninguno de sus representantes asume ninguna otra responsabilidad en conexión con este producto. Esta garantía le otorga derechos legales específicos, y usted puede tener otros derechos que varían de estado a estado.
6. Nuestra mercancía ofrece garantías que no se pueden excluir en virtud de la Ley del consumidor de Australia. Usted tiene derecho a un reemplazo o reembolso por una falla principal y compensación por otras pérdidas o daños razonablemente previsibles. También tiene derecho a que la mercancía sea reparada o reemplazada si la mercancía no es de calidad aceptable y si la falla no es una falla principal.

**NINGUNA GARANTÍA OFRECIDA POR EL FABRICANTE ES VÁLIDA EN MÉXICO**

**TODOS LOS RECLAMOS DE GARANTÍA DEBEN ESTAR ACOMPAÑADOS POR UN RECIBO DE COMPRA**

INFORME POR ESCRITO LOS DEFECTOS EN EL PRODUCTO A:

Por favor, incluya el recibo de compra fechado y fotografías de las piezas dañadas.

Lifetime Products, Inc., PO Box 160010 Clearfield, UT 84016-0010,

o llame al 1.800.225.3865 (E.U.A. y Canadá) de lunes a viernes de 7:00–17:00 (Hora de las Montañas)

**REGISTRE SU PRODUCTO**

Visite nuestra página en Internet [www.lifetime.com](http://www.lifetime.com), o llame al 1.800.225.3865 (E.U.A. y Canadá) para registrar su producto hoy.

**PARA RECLAMOS DE GARANTÍA INTERNACIONALES:**

Todos los reclamos de garantía deben estar acompañados por un recibo de compra. Informe por escrito todos los reclamos de garantía a su representante regional de ventas. Favor de incluir su recibo de compra fechado y fotografías de las piezas dañadas.

Para identificar el representante de su región, visite [www.lifetime.com/international](http://www.lifetime.com/international)



[www.lifetime.com](http://www.lifetime.com)

**ENHANCE YOUR LIFETIME® PURCHASE BY ADDING ACCESSORIES OR OTHER GREAT PRODUCTS**

*To purchase accessories or other Lifetime® products, visit us at:*

***www.lifetime.com***

*Or call: 1-800-424-3865*

*7:00 am–5:00 pm (M–F) MST and 9:00 am–1:00 pm Saturday MST*

**AMÉLIOREZ VOTRE ACHAT LIFETIME® EN AJOUTANT DES ACCESSOIRES OU DES AUTRES PRODUITS**

*Pour acheter des accessoires ou des autres produits Lifetime®, rendez-vous une visite à :*

***www.lifetime.com***

*Ou appelez-nous au 1-800-424-3865*

*Du lundi au vendredi 7 h – 17 h (HNR) et samedi 9 h – 13 h (HNR)*

**MEJORE SU COMPRA LIFETIME® Y AÑADA ACCESORIOS U OTROS PRODUCTOS EXCELENTES**

*Para comprar accesorios u otros productos Lifetime® EUA, visítenos en:*

***www.lifetime.com***

*O llame al: 1.800.424.3865*

*De lunes hasta viernes 7:00 h–17:00 h (HNR) y sábado 9:00 h–13:00 h (HNR)*



[www.lifetime.com](http://www.lifetime.com)

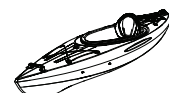

**Made in the U.S.A. / Fabriqué aux États-Unis / Hecho en los E.U.A.**