

The word "dreame" is the abbreviation of Dreame Technology Co., Ltd. and its subsidiaries in China. It is the transliteration of the company's Chinese name "追觅", which means striving for excellence in every endeavor and reflects the company's vision of continuous pursuit, exploration and search in technology.

For more support, contact us via support.us@dreame.tech
Website: <https://www.dreametech.com/>
Tel: +1 (866) 977-5177

Manufactured by: Dreame Trading (Tianjin) Co., Ltd.
Address: Room 2112-1-1, South District, Finance and Trade Center, No.6975 Yazhou Road, Dongjiang Bonded Port Area, Tianjin Pilot Free Trade Zone, Tianjin, China
Made in China

CVF24A-US-A
05/2025



Dreame AirPursue™ PM10 Purifier

DREAME



EN	User Manual	01
FR	Mode d'emploi	14
ES	Manual del usuario	27

Safety Instructions

READ AND SAVE THESE INSTRUCTIONS

READ ALL INSTRUCTIONS BEFORE USING (THIS APPLIANCE). Failure to follow the warnings and instructions may result in electric shock, fire and/or serious injury.

Warning

- This appliance can be used by children aged from 8 years and above under supervision.
- This appliance can be used by persons with reduced physical, sensory or mental capabilities or lack of experience and knowledge if they have been given supervision or instruction concerning use of the appliance in a safe way and understand the hazards involved.
- The purifier is not a toy. Children shall not play with or operate this product. Please exercise caution when using the purifier near children. Do not allow children to clean or maintain the purifier unless supervised by a parent or guardian.
- Do not use the purifier outdoors or on wet surfaces. Only use the product on dry indoor surfaces. Do not touch the plug or any part of the product with wet hands.
- To reduce the risk of fire, make sure that the supply cord and the product are kept away from heat sources or direct sunlight.
- Make sure the appliance is off and unplugged when not used for extended periods as well as prior to performing any maintenance or repairs.
- To reduce the risk of fire, explosion, or injury, make sure that the supply cord and lithium battery are undamaged before use. Do not use the appliance if the supply cord and lithium battery are damaged.
- If the supply cord is damaged, it must be replaced by the manufacturer, its service department, or similarly qualified personnel to avoid hazards.
- Do not stretch the cable or place the cable under strain. Do not unplug by pulling on the cable. To unplug, grasp the plug, not the cable. Do not use a power extension cord.
- Do not route the cable under the product. This product must not be placed directly below a socket.
- The fans can be used for tropical climates.
- Keep combustible materials, such as textiles and curtains, away from the product outlet.

- Appliances that are obviously damaged must not be operated.
- Warning: Do not spray or apply perfume directly on or near the filter. Keep essential oils and chemicals away from this product.
- Always carry the appliance by the base, do not carry it by the product header.
- Do not use the product if it is damaged or has been submerged in water.
- Do not lean the appliance against any unstable surface, as this may cause damage to the appliance or personal injury. If the appliance becomes damaged or is otherwise malfunctioning, please contact our authorized service department. Never attempt to disassemble the device on your own.
- **WARNING: Chemical Burn and Choking Hazard. Keep batteries away from children. If swallowed, contact your physician or local poison control.**
- Pacemakers, defibrillators and electronic storage media may be affected by strong magnetic fields. Anyone using a pacemaker, defibrillator or electronic storage media should avoid carrying the remote in their pocket or near the device.
- Only use accessories and replacement parts recommended by the manufacturer.
- Only use or install the product on dry indoor surfaces.
- Children of less than 3 years should be kept away unless continuously supervised.
- Children aged from 3 years and less than 8 years shall only switch on/off the appliance provided that it has been placed or installed in its intended normal operating position and they have been given supervision or instruction concerning use of the appliance in a safe way and understand the hazards involved. Children aged from 3 years and less than 8 years shall not plug in, regulate and clean the appliance or perform user maintenance.

This appliance has a polarized plug (one blade is wider than the other). To reduce the risk of electric shock, this plug is intended to fit in a polarized outlet only one way. If the plug does not fit fully in the outlet, reverse the plug. If it still does not fit, contact a qualified electrician. Do not attempt to defeat this safety feature.

WARNING - To Reduce The Risk Of Fire Or Electric Shock, Do Not Use This Fan With Any Solid-State Speed Control Device.

WARNING - To Reduce The Risk Of Fire, Electric Shock Or Injury To Persons, Do Not Use Replacement Parts That Have Not Been Recommended By The Manufacturer (e.g. Parts Made At Home Using A 3D Printer).

Product Overview

Note: The illustrations in this manual are indicative only. The actual product may differ.

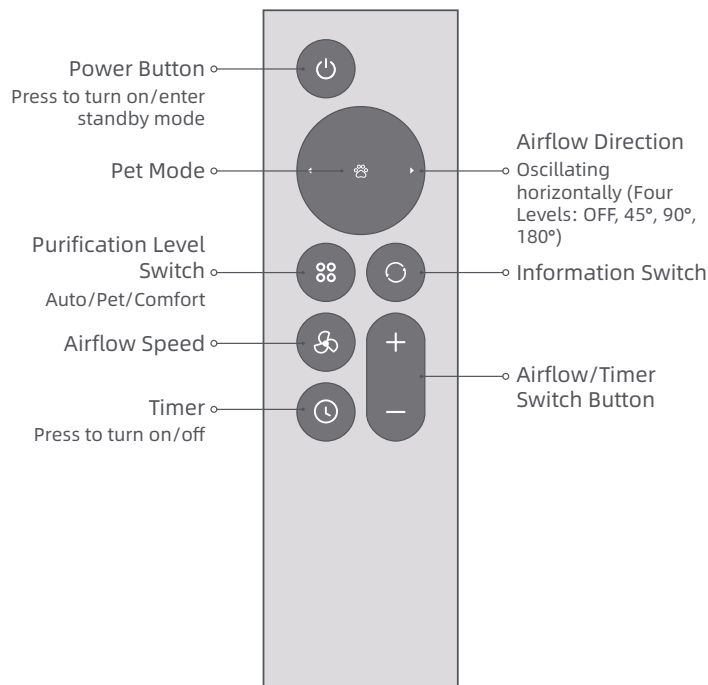
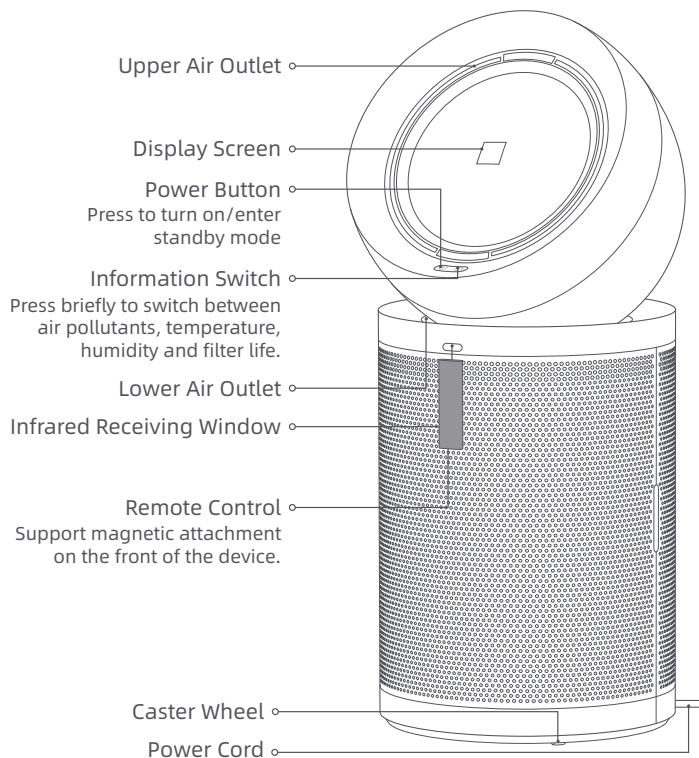

Product Overview

Filter Assembly

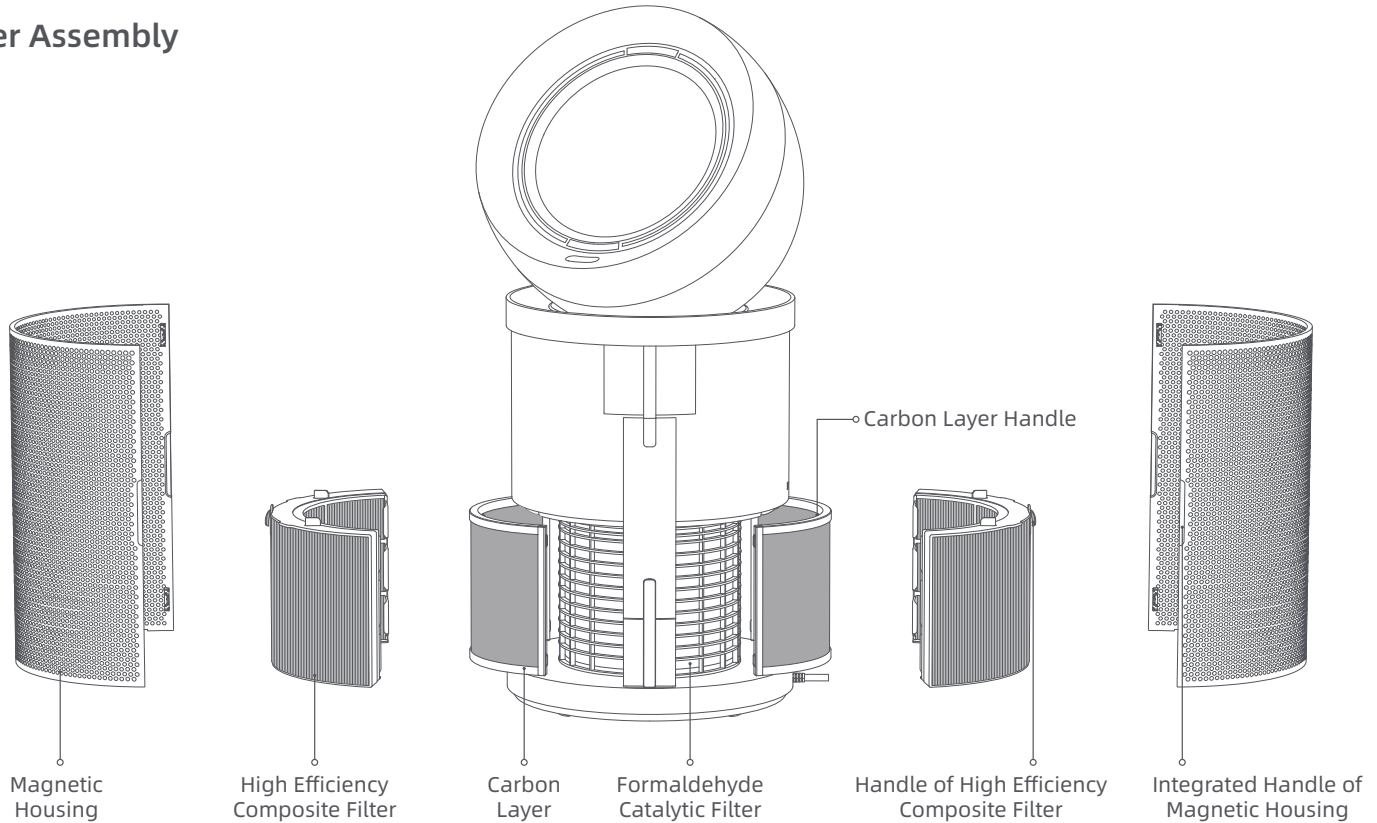

Product Overview

Display Screen

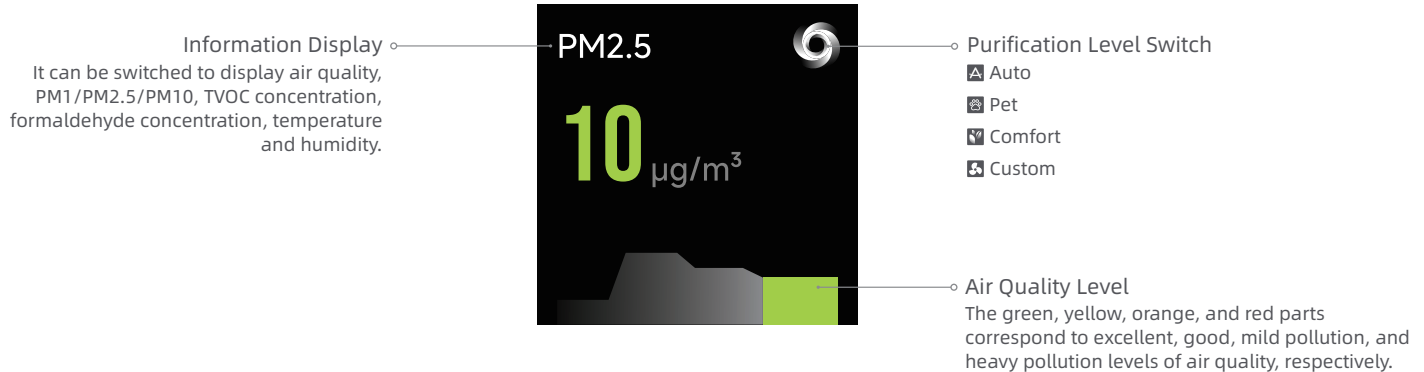

Connecting with the Dreamehome App

1. Download the Dreamehome App

Scan the QR code on the purifier, or search "Dreamehome" in the app store to download and install the app.

Note:

- Only 2.4 GHz Wi-Fi is supported.
- Due to upgrades in the app software, the actual operations may differ from the descriptions in this manual. Please follow the instructions based on the current app version.

2. Add Device

Open the Dreamehome App, tap "Scan QR code to connect" and scan the same QR code again to add the device. Please follow the prompts to finish the Wi-Fi connection.

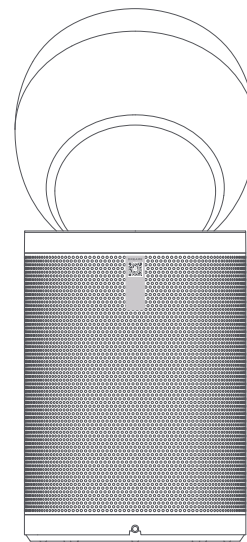

How to Use

Note:

- Do not pull or manually rotate the machine head.
- Before use, place the product steadily in a suitable position, and then connect the power supply.

⏻ Power On/Standby

Briefly press the power button on the machine or remote control to turn on the machine. Wi-Fi is enabled by default, and the factory default setting is auto mode. When the machine stops operating, it will resume the last settings upon restarting. Besides, you can enter the standby mode by pressing the power button.





Note: If the machine is in standby mode, it will automatically start working when it detects someone within a 3-meter range. It is disabled by default and can be enabled in the App.

How to Use

Information Switch

Briefly press the information switch button to switch between air quality, pollutants, temperature, humidity, and filter life.

Purification Level Switch

-  **Auto:** Airflow speed will be adjusted automatically based on air quality and the screen brightness will be adjusted automatically based on ambient light. When the target air quality has been reached, the airflow speed will be at the lowest level.
-  **Pet:** It supports capturing floating pet hair and odors from the air. When the function is enabled, both the upper and lower air outlets open simultaneously, airflow speed will be at the highest level and the screen brightness will be adjusted automatically based on ambient light.
-  **Comfort:** Airflow speed will be at the lowest level. If there is no operation for 3 seconds, the display will automatically turn off.
-  **Custom:** Briefly press the airflow speed button (“+”, “-”) to exit the selected purification level and adjust the airflow speed as needed.

Timer

Briefly press the timer button to enable the function. Within 3 seconds, briefly press the “+” or “-” buttons to adjust the time within the range of 0-12 hours. The time will be automatically confirmed after 3 seconds without any operation. Press the timer button again to cancel the timer.

How to Use

Directional Air Delivery

When only a single person is detected, air delivery follows the person's position. When multiple people are detected, air delivery oscillates between the largest angle formed by the people positions.

Note: It is disabled by default and can be turned on in the App. When fixed angle oscillation function is turned on, the function is disabled.

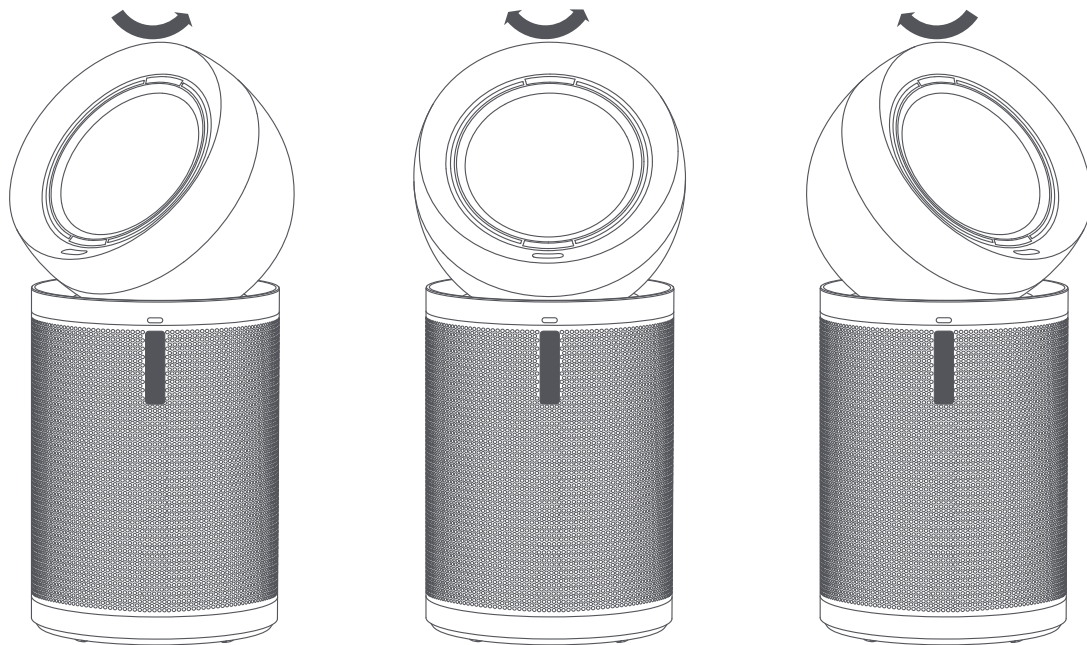

How to Use

Restore Factory Setting

If the machine stops responding or cannot be turned off, press and hold the power button for 10 seconds to forcefully turn it off. Then press and hold the power button for 3 seconds to turn the machine on.

Air Pollutants

Particulate matter (PM1): Microscopic particles up to 1 micron in size, suspended in the air we breathe. These include industrial emissions and vehicle exhaust.

Particulate matter (PM2.5): Microscopic particles up to 2.5 microns in size, suspended in the air we breathe. These include smoke, bacteria and allergens.

Particulate matter (PM10): Microscopic particles up to 10 microns in size, suspended in the air we breathe. These include dust, mould and pollen.

TVOC: Total Volatile Organic Compounds. Volatile Organic Compounds(VOCs) are indoor gases emitted from solids or liquids, typically from paint, carpets, ceilings, and adhesives.

Formaldehyde(HCHO): A common indoor pollutant. It can be usually released from new furniture and paint materials.



PM1



PM2.5



PM10



TVOC

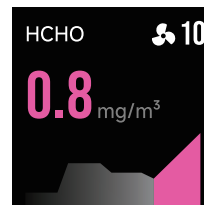

HCHO

Care & Maintenance

Note:

- When the filter life remaining is 10%, the screen will display a reminder. When the life of the filter is exhausted, it means the filter is clogged with pollutants and may restrict purified air flow and may give off unpleasant smell if continue running over time. To ensure product running at maximum efficiency, kindly replace filter within scheduled maintenance.
- The remaining life of carbon layer and high efficiency composite filter can be checked in the App.
- According to Dreame's internal testing, based on 12 hours of daily usage, it is recommended to replace the carbon layer every 6 to 12 months and the high-efficiency composite filter every 16 to 24 months.
- Before the care and maintenance, please turn off the product and unplug the power cord.
- * Only use accessories and replacement parts recommended by the manufacturer.

Replacing the Carbon Layer

1. Remove the magnetic housing from the machine. Grab the handle of high efficiency composite filter to pull it out of the machine. Then, pull the handle of carbon layer upwards to take it out.
2. Insert the new carbon layer vertically into the high efficiency composite filter.

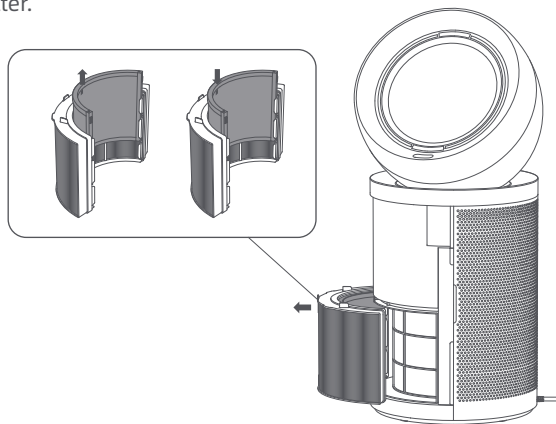

Replacing the High Efficiency Composite Filter

1. Remove the magnetic housing from the machine. Grab the handle of high efficiency composite filter to pull it out of the machine. Then, pull the handle of carbon layer upwards to take it out.
2. Insert the carbon layer vertically into the new high efficiency composite filter.

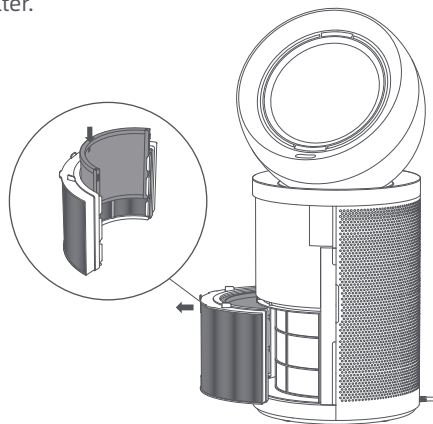

Care & Maintenance

Reset Filter Life

Slide the assembled high efficiency composite filter and carbon layer into the machine, then reinstall the magnetic housing. After replacing the new filter assembly, connect the power and start the machine. Briefly press the information switch button on the machine to select the filter life interface of the new filter. Then, simultaneously press and hold the power button and information switch button for 5 seconds until the screen prompts that the filter life reset is completed.

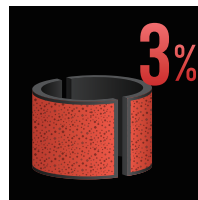
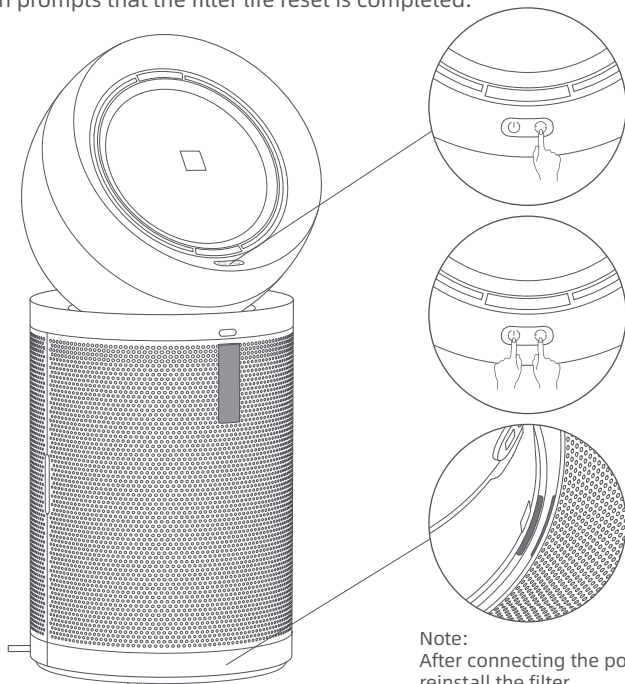

Life of Carbon Layer

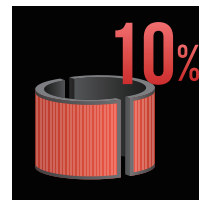

Life of High Efficiency Composite Filter



Life of Carbon Layer Reset Completed

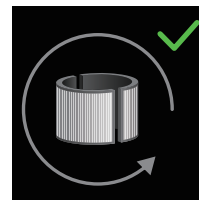

Life of High Efficiency Composite Filter Reset Completed

Note:
After connecting the power, if the screen displays "", the filter is not properly installed. Please reinstall the filter.

FAQ

If the machine is not working properly, please refer to the table below.

Errors	Possible Causes	Solutions
Machine does not turn on.	The power is not connected or both ends of the charger are not plugged in correctly.	Check whether the power cord is connected to the socket. Ensure the power plug is properly inserted before use.
	No power in the socket.	Try another power socket.
	The machine is damaged.	Please contact the after-sales department for maintenance.
The machine emits an odor.	The air purifier is equipped with a formaldehyde decomposition filter. When first unpacked and exposed to air, its formaldehyde-removal formula reaches optimal activation state and may emit a faint medicinal-like odor. This is a normal characteristic of the formula activation process, and neither indicates product malfunction nor harmful gas emission.	After unpacking, place the air purifier in a well-ventilated area. It is recommended to enable the "Pet Mode" (at maximum air speed) and run the purifier for 3-5 hours with windows and doors slightly open to enhance indoor-outdoor air circulation. Generally, such odor will diminish and dissipate within 1 week, requiring no special treatment.
	The machine has absorbed excessive gaseous pollutants.	Replace the filter or place the filter in a well-ventilated area to air out.
	Filter is damp.	Air-dry the filter and ensure the product is in a dry environment.
	Filter life has expired.	Replace the filter and reset the filter life.
The machine makes a strange noise.	The machine is not placed stably.	Place the machine on a stable surface.
	If the problem persists after ruling out the above possibility, please contact the after-sales service department for maintenance.	
The machine continuously displays poor air quality.	Filter life has expired.	Replace the filter and reset the filter life.
	The outdoor air quality is poor, such as severe weather and smoke from combustion.	Please close windows and doors while using the machine.
	There is high-concentration pollution source interference in the room, such as smoke from smoking or cooking, incense, perfume or alcohol.	Please open windows for ventilation.
	If the problem persists after ruling out the above possibilities, please contact the after-sales service department for maintenance.	
The airflow direction cannot be adjusted.	The machine head does not rotate smoothly.	Check if there are any obstructions blocking the rotation of the machine head.
	If the problem persists after ruling out the above possibility, please contact the after-sales service department for maintenance.	

Filter replacement reminder continues after replacement.	The filter life has not been reset.	After replacing the filter, please reset the filter life.
The screen displays an error code / icon.	Please contact the after-sales department for maintenance.	
The screen of the air purifier turns black during operation.	The product is subjected to impact, vibration, shaking, or tilting over 70° .	Place the air purifier on a flat and steady surface and restart it.
	The display module of the product is damaged.	Please contact our after-sales service personnel for repair.

Specifications

Model	CVF24A	Rated Input	120 V ~ 60 Hz	Rated Power (fan mode)	33 W
Dimensions	380 × 380 × 850 mm	Bacteria Removal Rate	≥99.9% (Staphylococcus epidermidis; Staphylococcus aureus)		
Clean Air Delivery Rate (CADR) (for particles)	≥300 m³/h	Cumulative Purification Volume (for particles)	P4	Purification Efficiency (for particles)	Level 1
Clean Air Delivery Rate (CADR) (for formaldehyde)	≥165 m³/h	Cumulative Purification Volume (for formaldehyde)	F4	Purification Efficiency (for formaldehyde)	Level 1

The purification values were obtained with the machine operating in Pet Mode with both upper and lower air outlets fully open.

The filter material of this machine adopts: treated H13 grade composite, treated activated carbon, and unique never needs replacing catalytic sponge.

The filter's purification performance gradually diminishes over its lifecycle. The machine's LCD screen will indicate the remaining filter life and notify when a replacement is needed.

Consignes de sécurité

LISEZ ET CONSERVEZ CES INSTRUCTIONS

LISEZ TOUTES LES INSTRUCTIONS AVANT D'UTILISER (CET APPAREIL). Ces messages d'avertissement et ces instructions doivent être suivis pour éviter les risques d'électrocution, de départ de feu et d'éventuelles blessures.

Avertissement

- Cet appareil peut être utilisé par des enfants âgés de 8 ans et plus sous surveillance.
 - Cet appareil peut être utilisé par des personnes ayant des capacités physiques, sensorielles ou mentales réduites ou manquant d'expérience et de connaissances si elles sont supervisées ou si elles ont reçu des instructions pour utiliser l'appareil en toute sécurité et si elles comprennent les dangers encourus.
 - Le purificateur n'est pas un jouet. Les enfants ne doivent pas jouer avec ce produit ou l'utiliser. Soyez prudent lorsque vous utilisez le purificateur à proximité d'enfants. Ne laissez pas les enfants nettoyer ou entretenir le purificateur sans la surveillance d'un parent ou d'un tuteur.
 - N'utilisez pas le purificateur à l'extérieur ou sur des surfaces humides. N'utilisez le purificateur que sur des surfaces intérieures sèches. Ne touchez pas la fiche ou toute autre partie du purificateur avec des mains mouillées.
 - Pour réduire le risque d'incendie, veillez à ce que le cordon d'alimentation et le produit soient tenus à l'écart des sources de chaleur ou de la lumière directe du soleil.
 - Vérifiez que l'appareil est hors tension et débranché lorsque vous ne l'utilisez pas pendant de longues périodes et aussi lorsque que vous effectuez des travaux d'entretien ou de réparation.
 - Pour éviter les risques d'incendie, d'explosion ou de blessures, vérifiez que le cordon d'alimentation et la batterie lithium n'ont subi aucun dommage avant l'utilisation. N'utilisez pas l'appareil si le cordon d'alimentation ou la batterie au lithium sont endommagés.
 - Si le cordon d'alimentation est endommagé, il doit être remplacé par le fabricant, son service après-vente ou un personnel de qualification équivalente, pour éviter les risques.
 - N'étirez pas le cordon et ne le soumettez pas à des contraintes. Ne débranchez pas en tirant sur le cordon. Pour débrancher l'appareil, saisissez la fiche et non le cordon. N'utilisez pas de rallonge électrique.
 - Ne faites pas passer le cordon sous le produit. Ce produit ne doit pas être placé directement sous une prise de courant.
 - Les ventilateurs peuvent être utilisés sous des climats tropicaux.
- 14* Éloignez les matériaux combustibles, tels que les textiles et les rideaux, de la sortie du produit.

- Les appareils visiblement endommagés ne doivent pas être utilisés.
- Avertissement : Ne vaporisez pas ou n'appliquez pas de parfum directement sur ou à proximité du filtre. Tenez les huiles essentielles et les produits chimiques à l'écart de ce produit.
- Transportez toujours l'appareil par la base, ne le transportez pas par la tête.
- N'utilisez pas le produit s'il est endommagé ou s'il a été immergé dans l'eau.
- Ne posez pas l'appareil contre toute surface instable, sous peine d'endommager l'appareil ou de provoquer des blessures. Si l'appareil est endommagé ou s'il fonctionne mal, veuillez contacter notre service après-vente agréé. N'essayez jamais de démonter l'appareil par vous-même.
- **AVERTISSEMENT : Risques de brûlure chimique et d'étouffement. Gardez les batteries hors de portée des enfants. En cas d'ingestion, contactez votre médecin ou le centre antipoison local.**
- Les stimulateurs cardiaques, les défibrillateurs et les supports de stockage électroniques peuvent être affectés par des champs magnétiques puissants. Toute personne utilisant un stimulateur cardiaque, un défibrillateur ou un support de stockage électronique doit éviter de transporter la télécommande dans sa poche ou à proximité de l'appareil.
- Utilisez uniquement des accessoires et pièces de rechange recommandées par le fabricant.
- N'utilisez ou n'installez le produit que sur des surfaces intérieures sèches.
- Les enfants de moins de 3 ans doivent être tenus à l'écart à moins d'être surveillés en permanence.
- Les enfants âgés entre 3 et 8 ans ne doivent pas allumer/éteindre l'appareil sauf s'il a été placé ou installé dans sa position de fonctionnement normale prévue et s'ils sont supervisés ou ont reçu des instructions pour utiliser l'appareil en toute sécurité et s'ils comprennent les dangers impliqués. Les enfants âgés entre 3 ans et de 8 ans ne doivent pas brancher, régler et nettoyer l'appareil ni effectuer l'entretien prévu par l'utilisateur.

Cet appareil possède une fiche polarisée (une broche est plus large que l'autre). Afin de réduire le risque de choc électrique, cette fiche est conçue pour être branchée sur une prise polarisée dans un seul sens. Si la fiche ne s'adapte pas complètement à la prise, inversez-la. Si elle ne s'adapte toujours pas, contactez un électricien qualifié. N'essayez pas de contourner cette mesure de sécurité.

AVERTISSEMENT - Afin de réduire le risque d'incendie ou de choc électrique, n'utilisez pas ce ventilateur avec un dispositif de contrôle de la vitesse à semi-conducteurs.

AVERTISSEMENT - Afin de réduire le risque d'incendie, de choc électrique ou de blessure, n'utilisez pas des pièces de rechange qui n'ont pas été recommandées par le fabricant (par ex. des pièces fabriquées à domicile à l'aide d'une imprimante 3D).

Présentation du produit

Remarque : Les illustrations figurant dans ce manuel ne sont fournies qu'à titre indicatif. Le produit réel peut être différent.

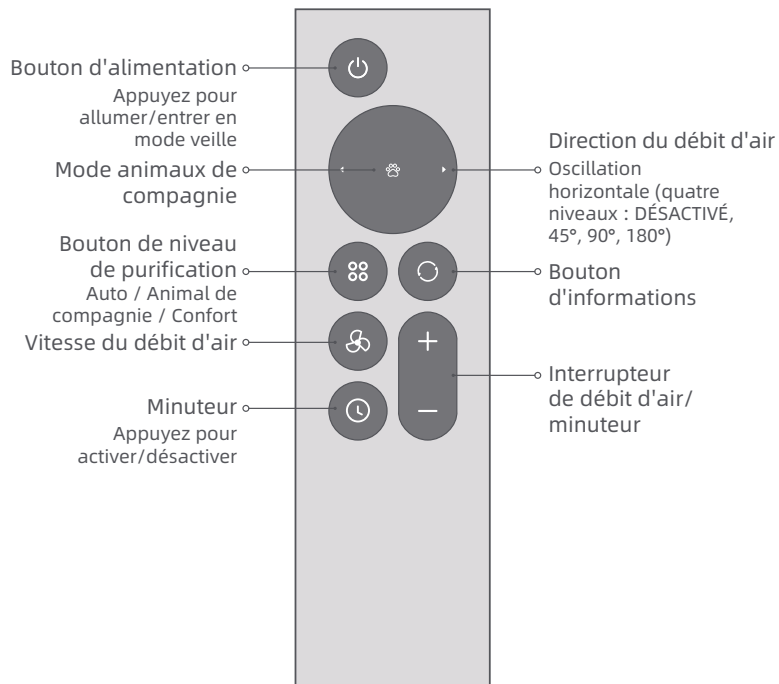
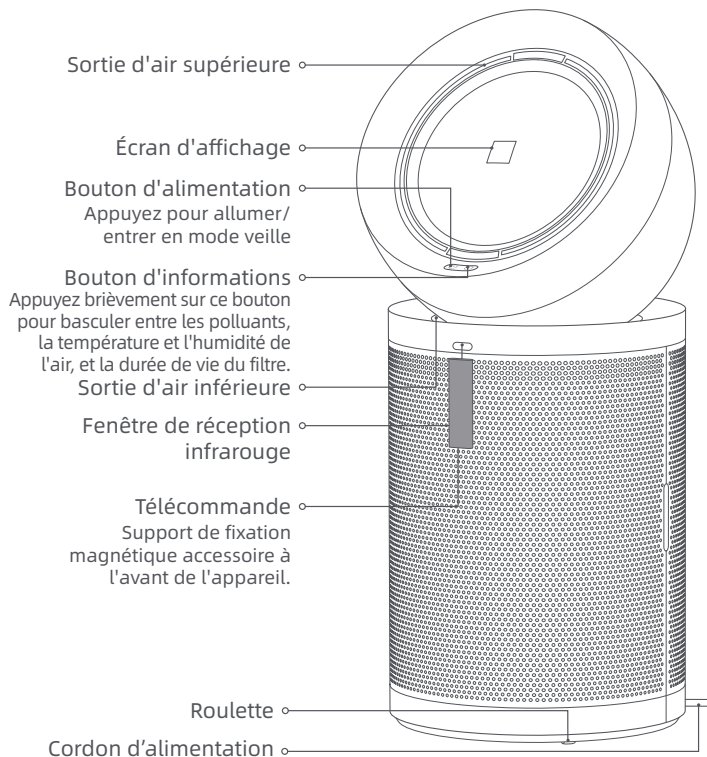

Présentation du produit

Assemblage du filtre

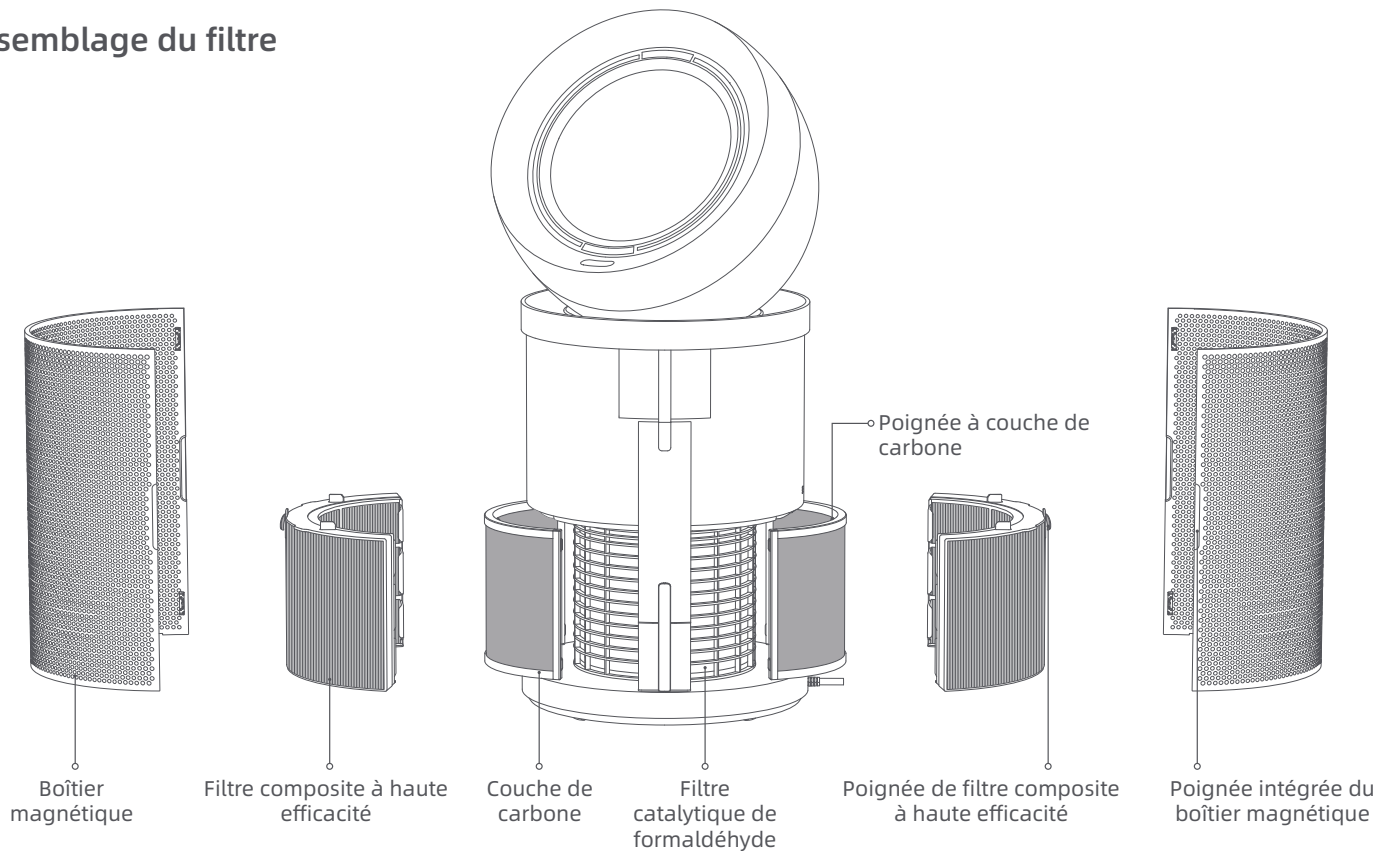

Présentation du produit

Écran d'affichage

Écran d'informations

Il peut être activé pour afficher la qualité de l'air, les PM1/PM2,5/PM10, la concentration de TVOC, la concentration de formaldéhyde, la température et l'humidité.



Bouton de niveau de purification

Auto

Animaux de compagnie

Confort

Personnalisé

Niveau de qualité de l'air

Les parties verte, jaune, orange et rouge correspondent respectivement aux niveaux de qualité de l'air excellent, bon, peu pollué et très pollué.

Connexion à l'application Dreamehome

1. Téléchargez l'application Dreamehome

Scannez le code QR sur le purificateur ou recherchez « Dreamehome » dans l'App Store pour télécharger et installer l'application.

Remarque :

- Seul le réseau Wi-Fi 2,4 GHz est reconnu.
- Le logiciel d'application étant soumis à des mises à jour, les opérations réelles peuvent donc différer des descriptions contenues dans ce manuel. Veuillez suivre les instructions selon la version actuelle de l'application.

2. Ajouter un appareil

Ouvrez l'application Dreamehome, appuyez sur « Scanner le code QR pour vous connecter » et scannez à nouveau le même code QR pour ajouter l'appareil. Suivez les messages d'instructions pour terminer la connexion Wi-Fi.

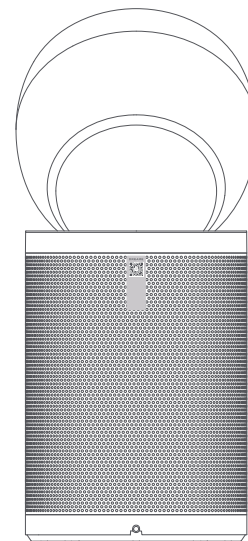

Mode d'utilisation

Remarque :

- Ne tirez pas ou ne faites pas tourner manuellement la tête de l'appareil.
- Avant l'utilisation, placez le produit de manière stable dans une position appropriée, puis branchez l'alimentation électrique.

Mise sous tension/Veille

Appuyez brièvement sur le bouton d'alimentation de l'appareil ou de la télécommande pour mettre l'appareil en marche. Le réseau Wi-Fi est activé par défaut et le réglage d'usine par défaut est le mode auto. Lorsque l'appareil cesse de fonctionner, il reprend les derniers réglages au redémarrage. En outre, vous pouvez passer en mode veille en appuyant sur le bouton d'alimentation.





Remarque : Si l'appareil est en mode veille, il se met automatiquement en marche lorsqu'il détecte une personne dans un rayon de 3 mètres. Il est désactivée par défaut et peut être activé dans l'application.

Mode d'utilisation

Bouton d'informations

Appuyez brièvement sur le bouton d'informations pour basculer entre la qualité, les polluants, la température et l'humidité de l'air, et la durée de vie du filtre.

Bouton de niveau de purification

-  **Auto** : La vitesse du débit d'air est réglée automatiquement en fonction de la qualité de l'air et la luminosité de l'écran est réglée automatiquement en fonction de la lumière ambiante. Lorsque la qualité de l'air cible est atteinte, la vitesse du débit d'air est au niveau le plus bas.
-  **Animaux de compagnie** : Il peut capturer les poils d'animaux flottants et les odeurs ambiantes. Lorsque la fonction est activée, les sorties d'air supérieure et inférieure s'ouvrent simultanément, la vitesse du débit d'air est maximale et la luminosité de l'écran est réglée automatiquement en fonction de la lumière ambiante.
-  **Confort** : La vitesse du débit d'air sera la plus faible possible. Si aucune opération n'est effectuée pendant 3 secondes, l'écran s'éteint automatiquement.
-  **Personnalisé** : Appuyez brièvement sur le bouton de la vitesse du débit d'air (« + », « - ») pour quitter le niveau de purification sélectionné et régler la vitesse du débit d'air si nécessaire.

Minuteur

Appuyez brièvement sur le bouton du minuteur pour activer la fonction. Dans les 3 secondes, appuyez brièvement sur les boutons « + » ou « - » pour régler l'heure dans la plage de 0 à 12 heures. L'heure sera automatiquement confirmée après 3 secondes sans aucune opération. Appuyez à nouveau sur le bouton du minuteur pour désactiver le minuteur.

Mode d'utilisation

Diffusion d'air directionnelle

Lorsqu'une seule personne est détectée, la diffusion de l'air suit la position de la personne. Lorsque plusieurs personnes sont détectées, la diffusion de l'air oscille entre l'angle le plus grand formé par les positions des personnes.

Remarque : Il est désactivée par défaut et peut être activé dans l'application. Lorsque la fonction d'oscillation à angle fixe est activée, la fonction est désactivée.

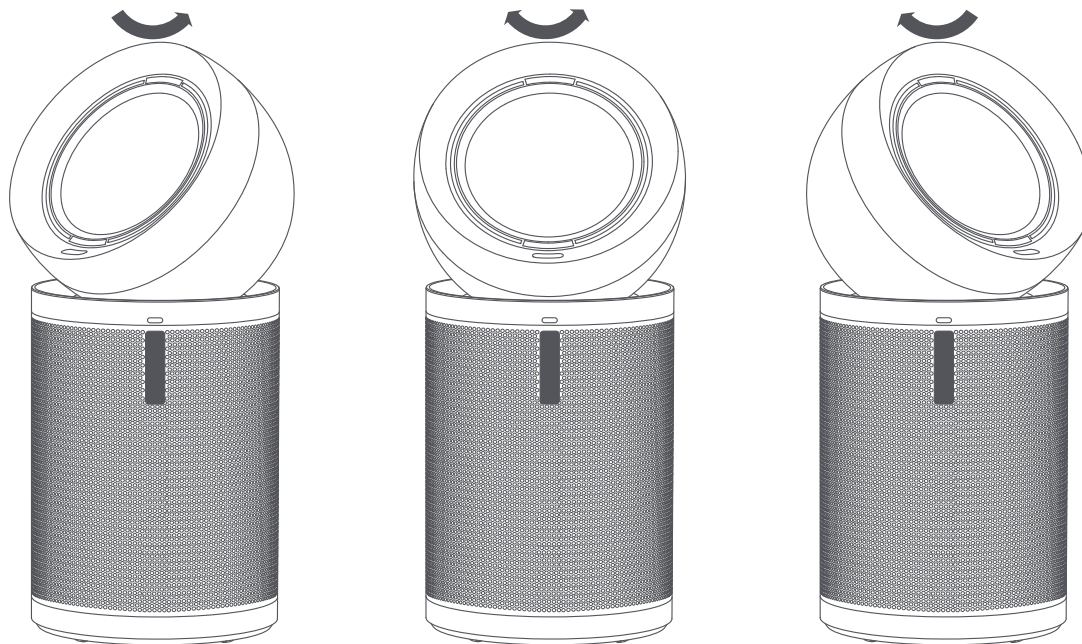

Mode d'utilisation

Rétablir le réglage d'usine

Si l'appareil ne répond plus ou ne peut pas être éteint, maintenez le bouton d'alimentation enfoncé pendant 10 secondes pour l'éteindre de force. Puis maintenez le bouton d'alimentation enfoncé pendant 3 secondes pour allumer l'appareil.

Polluants atmosphériques

Particules (PM1) : Particules microscopiques d'une taille allant jusqu'à 1 micron, en suspension dans l'air que nous respirons. Il s'agit notamment des émissions industrielles et des gaz d'échappement des véhicules.

Particules (PM2,5) : Particules microscopiques d'une taille allant jusqu'à 2,5 micron, en suspension dans l'air que nous respirons. Il s'agit notamment de la fumée, des bactéries et des allergènes.

Particules (PM10) : Particules microscopiques d'une taille allant jusqu'à 10 micron, en suspension dans l'air que nous respirons. Il s'agit notamment de la poussière, des moisissures et du pollen.

TVOC : Composés organiques volatils totaux. Les composés organiques volatils (COV) sont des gaz intérieurs émis par des solides ou des liquides, généralement par la peinture, les tapis/moquettes, les plafonds et les adhésifs.

Formaldéhyde (HCHO) : Un polluant intérieur courant. Il est généralement libéré par les meubles neufs et les matériaux de peinture.



Entretien et maintenance

Remarque :

- Lorsque la durée de vie restante du filtre est de 10 %, l'écran affiche un rappel. Lorsque la durée de vie du filtre est épuisée, cela signifie que le filtre est obstrué par des polluants et que cela peut bloquer le flux d'air purifié et dégager une odeur désagréable s'il continue encore à fonctionner. Pour garantir un fonctionnement optimal du produit, remplacez le filtre dans le cadre de l'entretien programmé.
 - La durée de vie restante de la couche de carbone et du filtre composite à haute efficacité peut être vérifiée dans l'application.
 - Selon les tests internes de Dreame, basés sur 12 heures d'utilisation quotidienne, il est recommandé de remplacer la couche de carbone tous les 6 à 12 mois et le filtre composite à haute efficacité tous les 16 à 24 mois.
 - Avant l'entretien et la maintenance, éteignez le produit et débranchez le cordon d'alimentation.
- * Utilisez uniquement des accessoires et pièces de rechange recommandés par le fabricant.

Remplacement de la couche de carbone

1. Retirez le boîtier magnétique de la machine. Saisissez la poignée du filtre composite à haute efficacité pour le retirer de la machine. Ensuite, tirez la poignée de la couche de carbone vers le haut pour la retirer.
2. Insérez la nouvelle couche de carbone verticalement dans le filtre composite à haute efficacité.

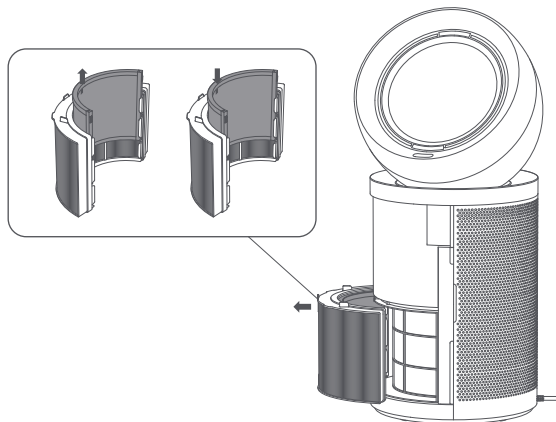

Remplacez la poignée de filtre composite à haute efficacité

1. Retirez le boîtier magnétique de la machine. Saisissez la poignée du filtre composite à haute efficacité pour le retirer de la machine. Ensuite, tirez la poignée de la couche de carbone vers le haut pour la retirer.
2. Insérez la couche de carbone verticalement dans le nouveau filtre composite à haute efficacité.

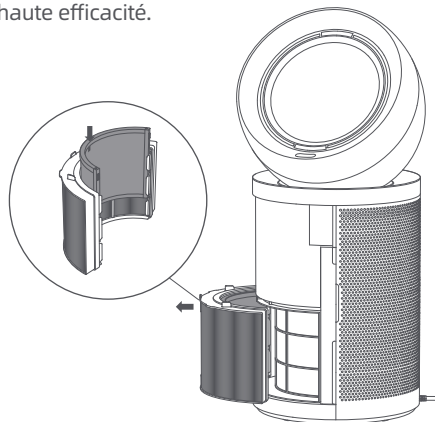

Entretien et maintenance

Réinitialiser la durée de vie du filtre

Glissez le filtre composite haute efficacité assemblé et la couche de carbone dans la machine, puis réinstallez le boîtier magnétique. Après avoir placé le nouvel assemblage du filtre, branchez l'appareil et mettez-le en marche. Appuyez brièvement sur le bouton d'informations de l'appareil pour sélectionner l'interface de durée de vie du nouveau filtre. Puis maintenez simultanément le bouton d'alimentation et le bouton d'informations enfoncés pendant 5 secondes jusqu'à ce que l'écran indique que la réinitialisation de la durée de vie du filtre est terminée.

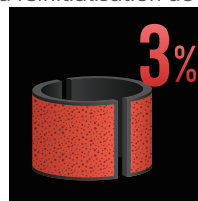
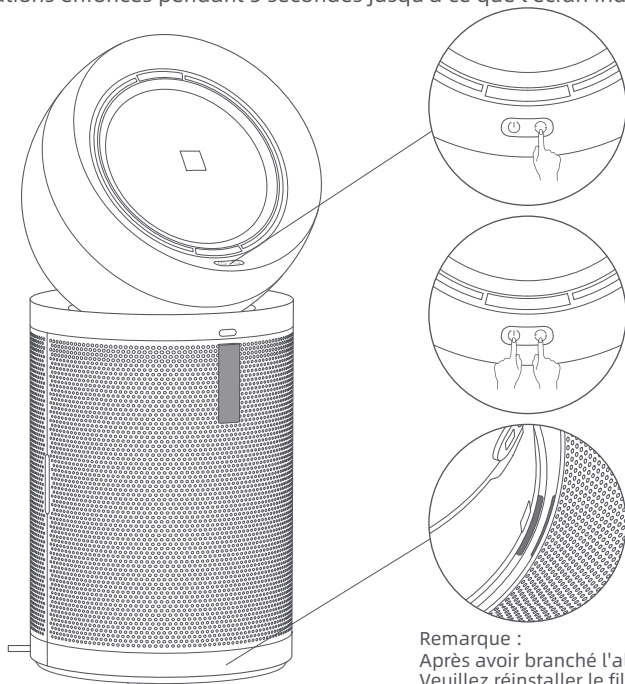

Durée de vie de la
couche de carbone

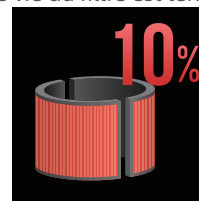

Durée de vie du
filtre composite à
haute efficacité



Réinitialisation de la
durée de vie de la couche
de carbone terminée

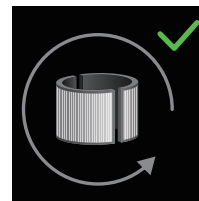

Réinitialisation de la
durée de vie du filtre
composite à haute
efficacité terminée

Remarque :

Après avoir branché l'alimentation, si l'écran affiche «  », le filtre n'est pas correctement installé. Veuillez réinstaller le filtre.

Si l'appareil ne fonctionne pas correctement, veuillez consulter le tableau ci-dessous.

Erreurs	Causes possibles	Solutions
L'appareil ne s'allume pas.	L'alimentation n'est pas connectée ou les deux extrémités du chargeur ne sont pas correctement branchées.	Vérifiez si le cordon d'alimentation est branché sur la prise. Assurez-vous que la fiche d'alimentation est correctement insérée avant l'utilisation.
	La prise n'est pas alimentée.	Essayez une autre prise de courant.
	L'appareil est endommagé.	Veuillez contacter le service après-ventes pour effectuer un entretien.
Émission d'odeur après le démarrage du purificateur d'air.	Le purificateur d'air est équipé d'un filtre de décomposition du formaldéhyde. Lorsqu'il est déballé pour la première fois et exposé à l'air, sa formule d'élimination du formaldéhyde atteint son état d'activation optimal et peut émettre une légère odeur ressemblant à celle d'un médicament. Il s'agit d'une caractéristique normale du processus d'activation de la formule, qui n'indique ni un dysfonctionnement du produit ni une émission de gaz nocifs.	Après le déballage, placez le purificateur d'air dans un endroit bien ventilé. Il est recommandé d'activer le « mode animal » (à vitesse maximale) et de faire fonctionner le purificateur pendant 3 à 5 heures avec les fenêtres et les portes légèrement ouvertes pour favoriser la circulation de l'air intérieur-extérieur. En général, cette odeur s'atténue et disparaît en moins d'une semaine, sans nécessiter de traitement particulier.
	L'appareil a absorbé des gaz polluants en quantité excessive.	Remplacez le filtre ou placez-le dans un endroit bien ventilé pour qu'il s'aère.
	Le filtre est humide.	Séchez le filtre à l'air et assurez-vous que le produit se trouve dans un environnement sec.
	La durée de vie du filtre a expiré.	Remplacez le filtre et réinitialisez la durée de vie du filtre.
L'appareil fait un bruit étrange.	L'appareil n'est pas stable.	Placez l'appareil sur une surface stable.
	Si le problème persiste après avoir éliminé les possibilités ci-dessus, veuillez contacter le service après-vente pour un entretien.	
L'appareil affiche en permanence une mauvaise qualité de l'air.	La durée de vie du filtre a expiré.	Remplacez le filtre et réinitialisez la durée de vie du filtre.
	La qualité de l'air extérieur est médiocre, par exemple en cas de mauvais temps ou de fumée de combustion.	Veuillez fermer les fenêtres et les portes lorsque vous utilisez l'appareil.
	Il y a des interférences de sources de pollution à forte concentration dans la pièce, telles que la fumée provenant d'une cigarette ou de la cuisine, l'encens, le parfum ou l'alcool.	Veuillez ouvrir les fenêtres pour aérer.
	Si le problème persiste après avoir écarté les possibilités ci-dessus, veuillez contacter le service après-vente pour l'entretien.	

La direction du débit d'air ne peut pas être réglée.	La tête de l'appareil ne tourne pas régulièrement.	Vérifiez qu'aucun obstacle ne bloque la rotation de la tête de l'appareil.
	Si le problème persiste après avoir éliminé les possibilités ci-dessus, veuillez contacter le service après-vente pour un entretien.	
Le rappel de remplacement du filtre se poursuit après le remplacement.	La durée de vie du filtre n'a pas été réinitialisée.	Après avoir remplacé le filtre, veuillez réinitialiser la durée de vie du filtre.
L'écran affiche un code d'erreur/une icône.	Veuillez contacter le service après-ventes pour effectuer un entretien.	
L'écran du purificateur d'air devient noir pendant le fonctionnement.	Le produit a subi un choc, des vibrations, des secousses ou une inclinaison supérieure à 70°.	Placez le purificateur d'air sur une surface plane et stable, puis redémarrez-le.
	Le module d'affichage du produit est endommagé.	Veuillez contacter notre service après-vente pour toute réparation.

Caractéristiques techniques

Modèle	CVF24A	Entrée nominale	120 V ~ 60 Hz	Puissance nominale (mode ventilateur)	33 W
Dimensions	380 × 380 × 850 mm	Taux d'élimination des bactéries	≥ 99,9 % (Staphylococcus epidermidis ; Staphylococcus aureus)		
Débit d'air pur (CADR) (pour les particules)	≥ 300 m ³ /heure	Volume de purification cumulé (pour les particules)	P4	Efficacité de purification (pour les particules)	Niveau 1
Débit d'air pur (CADR) (pour le formaldéhyde)	≥ 165 m ³ /heure	Volume de purification cumulé (pour le formaldéhyde)	F4	Efficacité de purification (pour le formaldéhyde)	Niveau 1

Les valeurs de purification ont été obtenues avec la machine fonctionnant en mode Animaux de compagnie avec les sorties d'air supérieure et inférieure complètement ouvertes. Le matériau du filtre de cette machine a les caractéristiques suivantes : un composite de qualité H13 traité, du charbon actif traité et l'éponge catalytique n'a pas besoin d'être remplacée. Les performances de purification du filtre diminuent progressivement au cours de son cycle de vie. L'écran LCD de la machine indiquera la durée de vie restante du filtre et vous avertira lorsqu'un remplacement est nécessaire.

Instrucciones de seguridad

LEA Y GUARDE ESTAS INSTRUCCIONES

LEA TODAS LAS INSTRUCCIONES ANTES DE UTILIZAR (ESTE APARATO). En caso de no prestar atención a las advertencias o a las instrucciones, pueden generarse descargas eléctricas, incendios y/o lesiones graves.

Advertencia

- Este aparato puede ser utilizado por niños mayores de 8 años bajo supervisión.
- Este aparato puede ser utilizado por personas con capacidades físicas, sensoriales o mentales reducidas o con falta de experiencia y conocimientos, siempre que estén bajo supervisión o hayan recibido instrucciones sobre el uso del aparato de forma segura y comprendan los peligros que conlleva.
- El purificador no es un juguete. Los niños no deben jugar ni operar este producto. Tenga precaución al utilizar el purificador cerca de niños. No permita que los niños limpien o realicen tareas de mantenimiento en el purificador a menos que estén supervisados por sus padres o un tutor.
- No utilizar el purificador al aire libre o sobre superficies mojadas. Utilice el producto únicamente en superficies interiores secas. No toque el enchufe ni ninguna parte del producto con las manos mojadas.
- Para reducir el riesgo de incendio, asegúrese de que el cable de alimentación y el producto se mantengan alejados de fuentes de calor o de la luz solar directa.
- Asegúrese de que el aparato esté apagado y desenchufado cuando no lo utilice durante períodos prolongados, así como antes de realizar cualquier mantenimiento o reparación.
- Para reducir el riesgo de incendio, explosión o lesiones, asegúrese de que el cable de alimentación y la batería de litio no estén dañados antes de usarlo. No utilice el aparato si el cable de alimentación y la batería de litio están dañados.
- Si el cable de alimentación está dañado, debe ser reemplazado por el fabricante, su departamento de servicio o personal calificado similar para evitar riesgos.
- No estire el cable ni lo someta a tensión. No desconecte tirando del cable. Para desenchufar, agarre el enchufe, no el cable. No utilizar extensiones para el cable de alimentación.
- No pase el cable por debajo del producto. Este producto no debe colocarse directamente debajo de un enchufe.
- Los ventiladores se pueden utilizar en climas tropicales.
- Mantenga los materiales combustibles, como textiles y cortinas, alejados de la salida del producto.

- No se deben operar aparatos que estén claramente dañados.
- Advertencia: No rocíe ni aplique perfume directamente sobre o cerca del filtro. Mantenga los aceites esenciales y los productos químicos alejados de este producto.
- Transporte siempre el aparato por la base, no por el cabezal del producto.
- No utilice el producto si está dañado o ha estado sumergido en agua.
- No apoye el aparato sobre ninguna superficie inestable, ya que esto puede dañar el aparato o causar lesiones personales. Si el aparato se daña o funciona mal, comuníquese con nuestro departamento de servicio autorizado. Nunca intente desarmar el dispositivo por su cuenta.
- **ADVERTENCIA: Riesgo de quemaduras químicas y asfixia. Mantenga las baterías fuera del alcance de los niños. Si las tragan, contacte a su médico o a la organización local de control de envenenamiento.**
- Los marcapasos, desfibriladores y medios de almacenamiento electrónico pueden verse afectados por campos magnéticos fuertes. Cualquier persona que utilice un marcapasos, desfibrilador o medios de almacenamiento electrónico debe evitar llevar el control remoto en el bolsillo o cerca del dispositivo.
- Utilice únicamente accesorios y partes de repuesto recomendados por el fabricante.
- Utilice o instale el producto únicamente en superficies interiores secas.
- Los niños menores de 3 años deben mantenerse alejados a menos que estén supervisados continuamente.
- Los niños de entre 3 y 8 años solo deben encender o apagar el aparato si se ha colocado o instalado en su posición de operación normal prevista y han recibido supervisión o instrucciones sobre el uso del aparato de forma segura y comprenden los peligros que implica. Los niños a partir de 3 años y menores de 8 no deben enchufar, regular ni limpiar el aparato ni realizar tareas de mantenimiento.

El aparato tiene un enchufe polarizado (una pata más ancha que la otra). Para reducir el riesgo de una descarga eléctrica, este enchufe está diseñado para insertarse en un toma corriente polarizado solamente en una posición. Si el enchufe no encaja completamente en el toma corriente, inviértalo. Si aún así no entra, comuníquese con un electricista calificado. No intente anular esta función de seguridad.

ADVERTENCIA: Para reducir el riesgo de incendio o descarga eléctrica, no utilice este ventilador con ningún dispositivo de control de velocidad de estado sólido.

ADVERTENCIA: Para reducir el riesgo de incendio, descarga eléctrica o lesiones a personas, no utilice piezas de repuesto que no hayan sido recomendadas por el fabricante (por ejemplo, piezas fabricadas en casa con una impresora 3D).

Descripción del producto

Nota: Las ilustraciones de este manual son solo indicativas. El producto real puede variar.

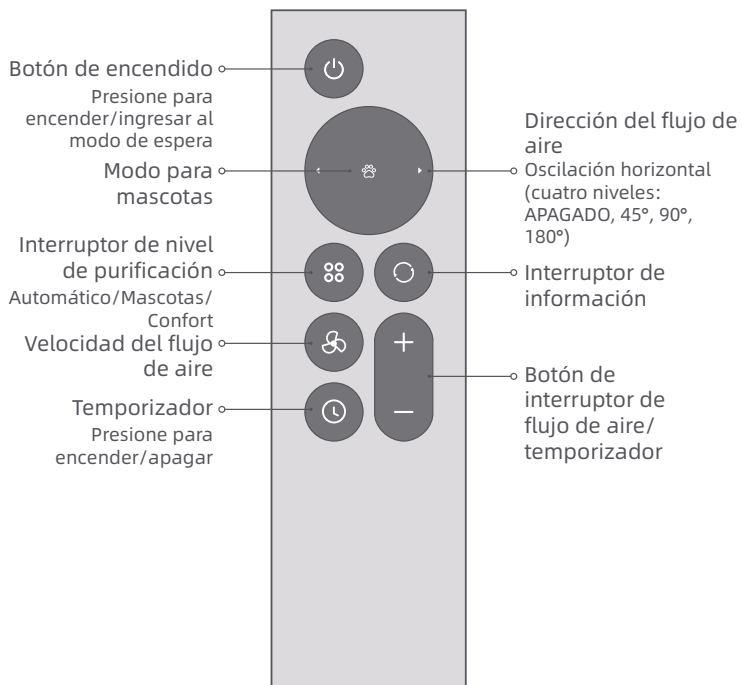
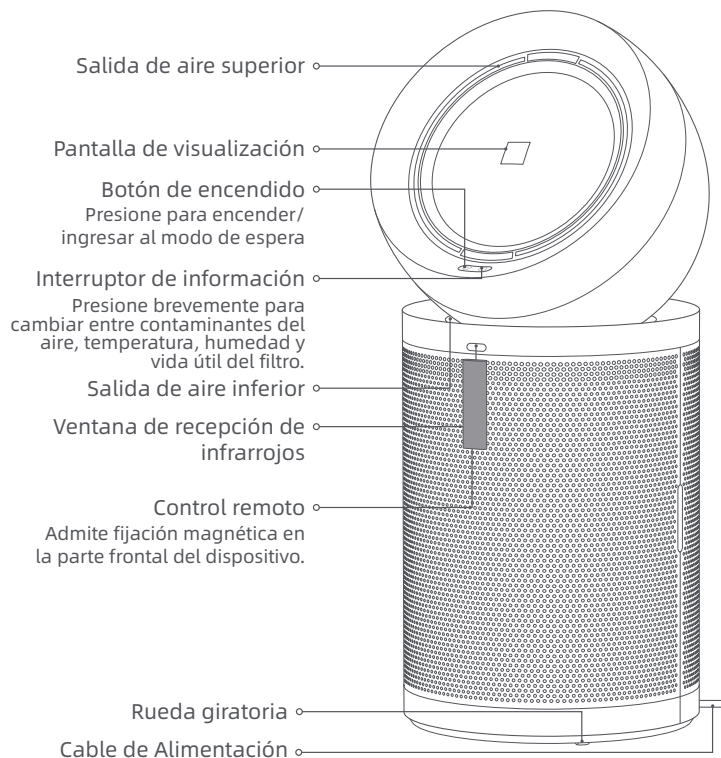

Descripción del producto

Conjunto de filtro

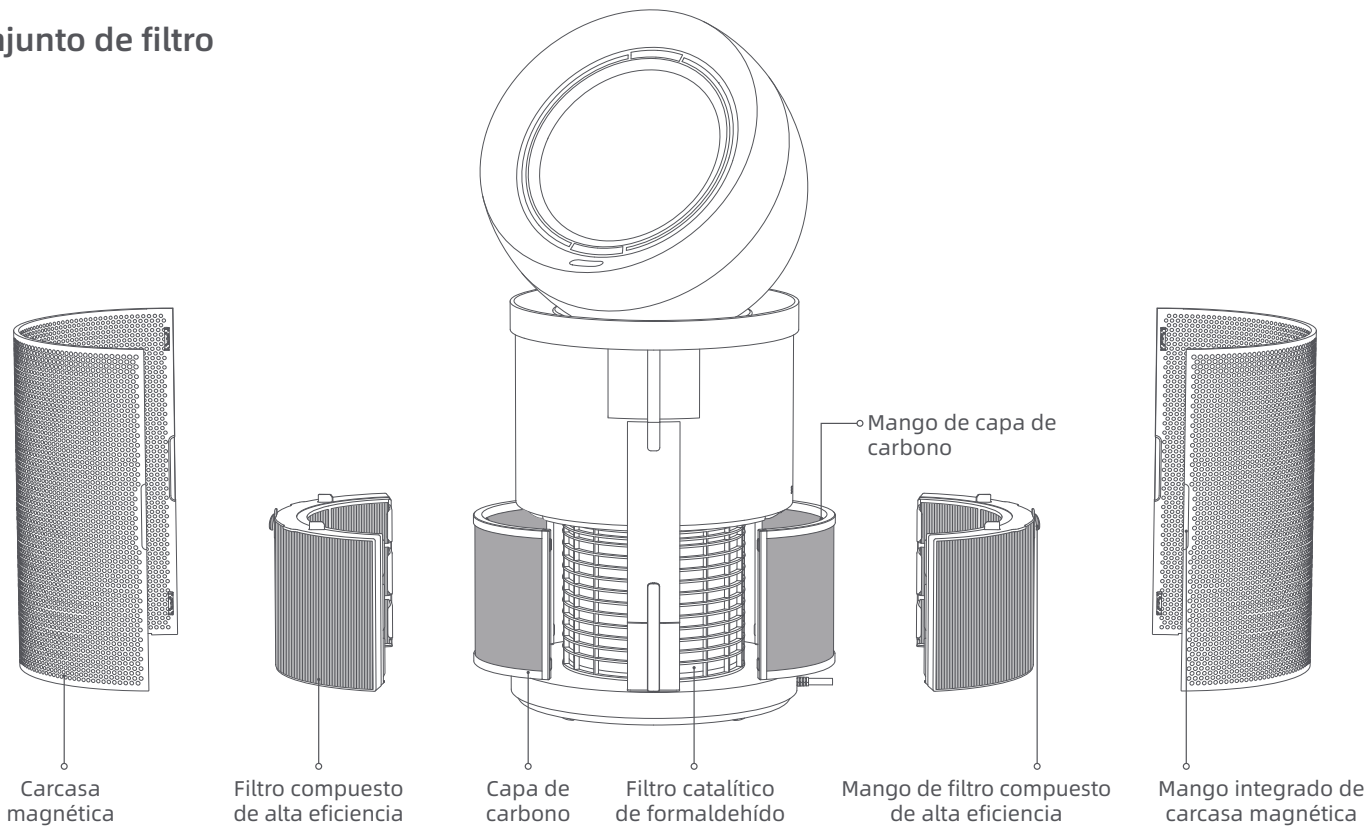

Descripción del producto

Pantalla de visualización

Visualización de información
Se puede cambiar para visualizar la calidad del aire, PM1/PM2.5/PM10, concentración de TVOC, concentración de formaldehído, temperatura y humedad.



Interruptor de nivel de purificación

- Automático
- Mascotas
- Confort
- Personalizado

Nivel de calidad del aire

Las partes verde, amarilla, naranja y roja corresponden a los niveles de calidad del aire excelente, bueno, leve y alto, respectivamente.

Conectando con la App Dreamehome

1. Descargue la App Dreamehome

Escanee el código QR en el purificador, o busque "Dreamehome" en la tienda de aplicaciones para descargar e instalar la app.

Nota:

- Solo se admite Wi-Fi de 2,4 GHz.
- Debido a las actualizaciones en el software de la app, las operaciones reales pueden diferir de las descripciones de este manual. Siga las instrucciones basadas en la versión actual de la app.

2. Agregar dispositivo

Abra la app Dreamehome, toque «Escanear código QR para conectar» y vuelva a escanear el mismo código QR para añadir el dispositivo. Por favor siga las indicaciones para finalizar la conexión Wi-Fi.

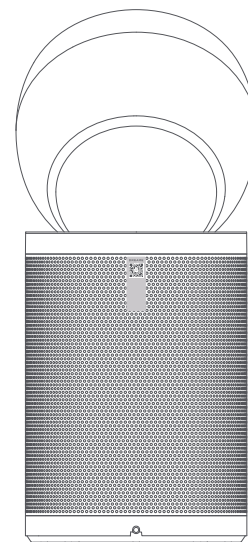

Cómo utilizar

Nota:

- No tire ni gire manualmente el cabezal de la máquina.
- Antes de usarla, coloque el producto firmemente en una posición adecuada y luego conecte la fuente de alimentación.

⏻ Encendido/modo de espera

Presione brevemente el botón de encendido de la máquina o el control remoto para encender la máquina. El Wi-Fi está habilitado de manera predeterminada y la configuración predeterminada de fábrica es el modo automático. Cuando la máquina deja de operar, reanudará la última configuración al reiniciarse. Además, puede ingresar al modo de espera presionando el botón de encendido.





Nota: Si la máquina está en modo de espera, comenzará a funcionar automáticamente cuando detecte a alguien dentro de un rango de 3 metros. Está deshabilitado de manera predeterminada y se puede habilitar en la aplicación.

Cómo utilizar

Interruptor de información

Presione brevemente el botón del interruptor de información para cambiar entre calidad del aire, contaminantes, temperatura, humedad y vida útil del filtro.

Interruptor de nivel de purificación

-  **Automático:** La velocidad del flujo de aire se ajustará automáticamente en función de la calidad del aire y el brillo de la pantalla se ajustará automáticamente en función de la luz ambiental. Cuando se haya alcanzado la calidad del aire deseada, la velocidad del flujo de aire estará en el nivel más bajo.
-  **Mascotas:** Admite la captura de pelos de mascotas flotantes y olores en el aire. Cuando la función está habilitada, las salidas de aire superior e inferior se abren simultáneamente, la velocidad del flujo de aire estará en el nivel más alto y el brillo de la pantalla se ajustará automáticamente en función de la luz ambiental.
-  **Confort:** La velocidad del flujo de aire estará en el nivel más bajo. Si no se realiza ninguna operación durante 3 segundos, la visualización se apagará automáticamente.
-  **Personalizado:** Presione brevemente el botón de velocidad del flujo de aire (“+”, “-”) para salir del nivel de purificación seleccionado y ajuste la velocidad del flujo de aire según sea necesario.

Temporizador

Presione brevemente el botón del temporizador para habilitar la función. En 3 segundos, presione brevemente los botones “+” o “-” para ajustar el tiempo dentro del rango de 0-12 horas. El tiempo se confirmará automáticamente después de 3 segundos sin ninguna operación. Presione nuevamente el botón del temporizador para cancelar el temporizador.

Cómo utilizar

Suministro de aire direccional

Cuando solo se detecta una sola persona, el suministro de aire sigue la posición de la persona. Cuando se detectan varias personas, el suministro de aire oscila entre el ángulo más grande formado por las posiciones de las personas.

Nota: Está deshabilitado de manera predeterminada y se puede activar en la aplicación. Cuando la función de oscilación de ángulo fijo está activada, la función se deshabilita.

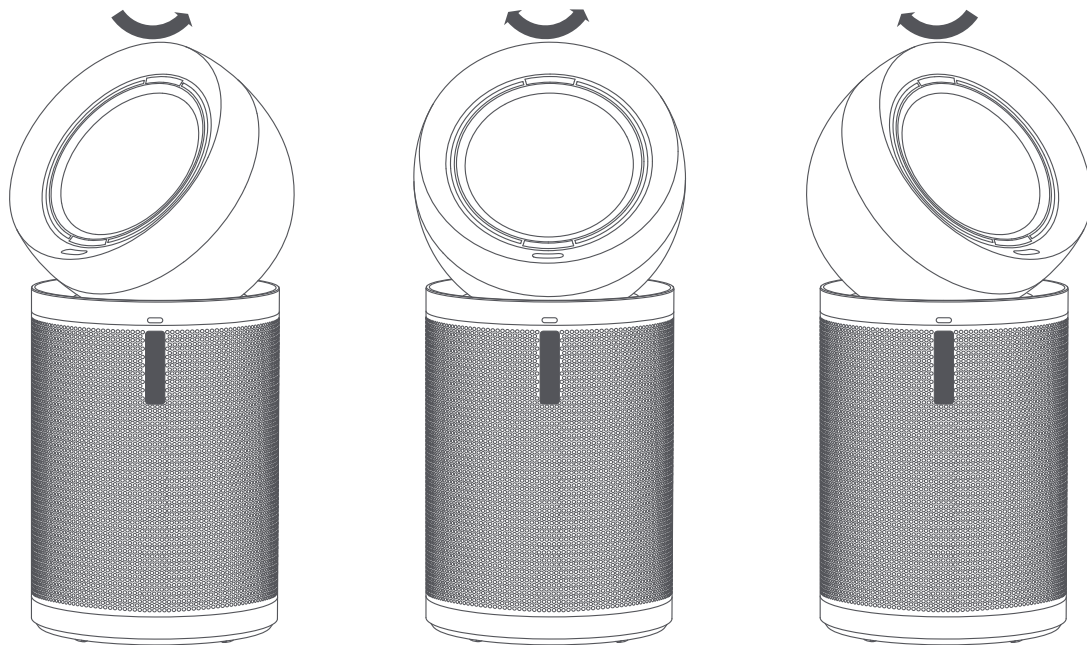

Cómo utilizar

Restaurar la configuración de fábrica

Si la máquina deja de responder o no se puede apagar, presione y mantenga pulsado el botón de encendido durante 10 segundos para apagarlo a la fuerza. Luego presione y mantenga pulsado el botón de encendido durante 3 segundos para encender la máquina.

Contaminantes del aire

Materia particulada (PM1): Partículas microscópicas de hasta 1 micrones de tamaño, suspendidas en el aire que respiramos. Esto incluye emisiones industriales y escape de vehículos.

Materia particulada (PM2.5): Partículas microscópicas de hasta 2,5 micrones de tamaño, suspendidas en el aire que respiramos. Éstos incluyen humo, bacterias y alérgenos.

Materia particulada (PM10): Partículas microscópicas de hasta 10 micrones de tamaño, suspendidas en el aire que respiramos. Entre ellos se incluyen el polvo, el moho y el polen.

TVOC: Compuestos orgánicos volátiles totales. Los compuestos orgánicos volátiles (VOCs) son gases interiores emitidos por sólidos o líquidos, generalmente de pintura, alfombras, techos y adhesivos.

Formaldehído (HCHO): Un contaminante común en interiores. Por lo general, puede liberarse de muebles nuevos y materiales de pintura.



PM1



PM2.5



PM10



TVOC



HCHO

Cuidado y mantenimiento

Nota:

- Cuando la vida útil restante del filtro sea del 10%, la pantalla mostrará un recordatorio. Cuando la vida útil del filtro se agote, significa que el filtro está obstruido con contaminantes y puede restringir el flujo de aire purificado y puede emitir un olor desagradable si continúa funcionando durante un tiempo. Para garantizar que el producto funcione con la máxima eficiencia, reemplace el filtro dentro del mantenimiento programado.
- La vida útil restante de la capa de carbón y el filtro compuesto de alta eficiencia se puede comprobar en la aplicación.
- Según las pruebas internas de Dreame, basadas en 12 horas de uso diario, se recomienda reemplazar la capa de carbono cada 6 a 12 meses y el filtro compuesto de alta eficiencia cada 16 a 24 meses.
- Antes del cuidado y mantenimiento, apague el producto y desenchufe el cable de alimentación.
- * Utilice únicamente accesorios y partes de repuesto recomendados por el fabricante.

Reemplazo de la capa de carbono

1. Retire la carcasa magnética de la máquina. Tome el mango del filtro compuesto de alta eficiencia para sacarlo de la máquina. A continuación, tire del mango de la capa de carbono hacia arriba para sacarla.
2. Inserte la nueva capa de carbono verticalmente en el filtro compuesto de alta eficiencia.

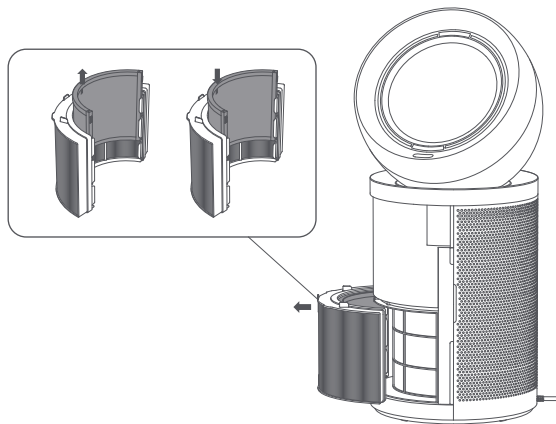

Reemplazo del filtro compuesto de alta eficiencia

1. Retire la carcasa magnética de la máquina. Tome el mango del filtro compuesto de alta eficiencia para sacarlo de la máquina. A continuación, tire del mango de la capa de carbono hacia arriba para sacarla.
2. Inserte la capa de carbono verticalmente en el nuevo filtro compuesto de alta eficiencia.

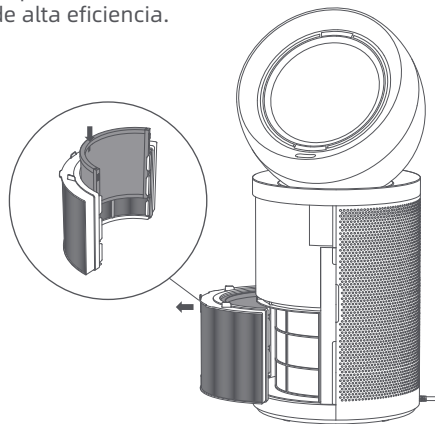

Cuidado y mantenimiento

Restablecer la vida útil del filtro

Deslice el filtro compuesto de alta eficiencia y la capa de carbono ensamblados dentro de la máquina, luego vuelva a instalar la carcasa magnética. Después de reemplazar el nuevo conjunto de filtro, conecte la energía y encienda la máquina. Presione brevemente el botón del interruptor de información en la máquina para seleccionar la interfaz de vida útil del filtro nuevo. Luego, presione y mantenga pulsados simultáneamente el botón de encendido y el botón del interruptor de información durante 5 segundos hasta que la pantalla indique que se completó el restablecimiento de la vida útil del filtro.

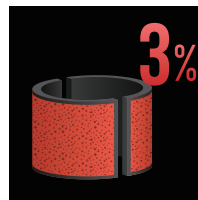
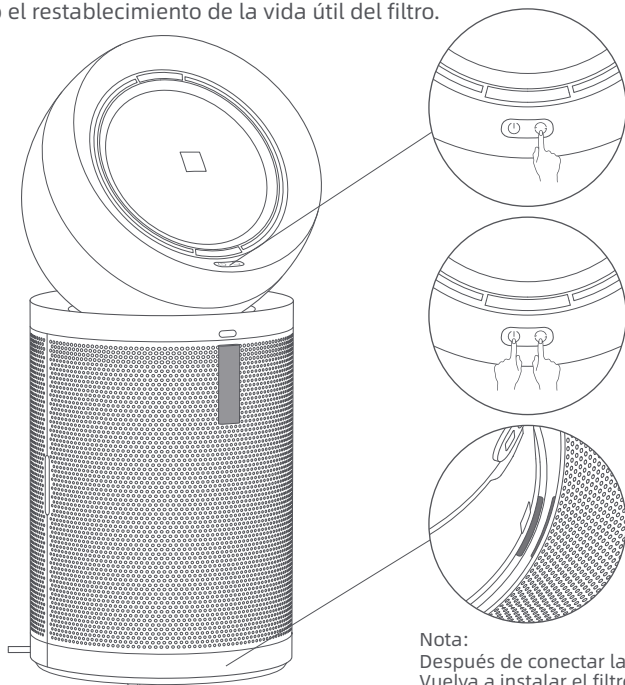

Vida útil de la capa de carbono

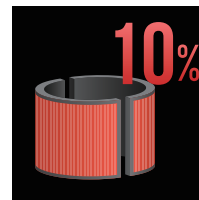

Vida útil del filtro compuesto de alta eficiencia



Restablecimiento de la vida útil de la capa de carbono completado

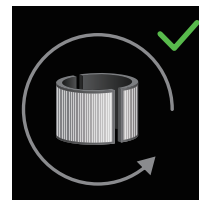

Restablecimiento de la vida útil del filtro compuesto de alta eficiencia completado

Nota:

Después de conectar la energía, si la pantalla muestra "  ", el filtro no está instalado correctamente. Vuelva a instalar el filtro.

Preguntas frecuentes

Si la máquina no funciona correctamente, consulte la siguiente tabla.

Errores	Causas posibles	Soluciones
La máquina no enciende.	No hay alimentación o ambos extremos del cargador no están enchufados correctamente.	Compruebe si el cable de alimentación está conectado a la toma de corriente. Asegúrese de que el enchufe de alimentación esté insertado correctamente antes de usar.
	No hay alimentación en la toma de corriente.	Pruebe con otra toma de corriente.
	La máquina está dañada.	Póngase en contacto con el departamento de posventa para el mantenimiento.
Emisión de olores después de poner en marcha el purificador de aire.	El purificador de aire está equipado con un filtro de descomposición de formaldehído. Cuando se desempaca por primera vez y se expone al aire, su fórmula de eliminación de formaldehído alcanza un estado de activación óptimo y puede emitir un leve olor similar al medicinal. Esta es una característica normal del proceso de activación de la fórmula, y no indica ningún mal funcionamiento del producto ni una emisión de gases nocivos.	Después de desempacar el producto, coloque el purificador de aire en una zona con buena ventilación. Se recomienda activar el "Modo Mascota" (a la máxima velocidad del aire) y hacer funcionar el purificador durante 3-5 horas con las ventanas y puertas ligeramente abiertas para mejorar la circulación del aire interior-exterior. Por lo general, dicho olor disminuirá y se disipará en 1 semana, sin necesidad de ningún tratamiento especial.
	La máquina ha absorbido contaminantes gaseosos excesivos.	Reemplace el filtro o coloque el filtro en un área bien ventilada para que se ventile.
	El filtro está húmedo.	Seque el filtro al aire y asegúrese de que el producto esté en un entorno seco.
	La vida útil del filtro ha expirado.	Reemplace el filtro y restablezca la vida útil del filtro.
La máquina hace un ruido extraño.	La máquina no está colocada de manera estable.	Coloque la máquina sobre una superficie estable.
	Si el problema persiste después de descartar la posibilidad anterior,	comuníquese con el departamento de servicio posventa para el mantenimiento.
La máquina muestra continuamente una mala calidad del aire.	La vida útil del filtro ha expirado.	Reemplace el filtro y restablezca la vida útil del filtro.
	La calidad del aire exterior es mala, como por ejemplo, debido al clima severo y al humo de la combustión.	Cierre las ventanas y las puertas mientras utiliza la máquina.
	Hay interferencias de fuentes de contaminación de alta concentración en la habitación, como humo de fumar o cocinar, incienso, perfume o alcohol.	Abra las ventanas para ventilar.
	Si el problema persiste después de descartar las posibilidades anteriores,	comuníquese con el departamento de servicio posventa para el mantenimiento.
No se puede ajustar la dirección del flujo de aire.	El cabezal de la máquina no gira con suavidad.	Compruebe si hay alguna obstrucción que bloquee la rotación del cabezal de la máquina.
	Si el problema persiste después de descartar la posibilidad anterior,	comuníquese con el departamento de servicio posventa para el mantenimiento.

Preguntas frecuentes

El recordatorio de reemplazo del filtro continúa después del reemplazo.	La vida útil del filtro no se ha restablecido.	Después de reemplazar el filtro, restablezca la vida útil del filtro.
La pantalla muestra un código/icono de error.	Póngase en contacto con el departamento de posventa para el mantenimiento.	
La pantalla del purificador de aire se volverá de color negro durante el funcionamiento.	El producto se encuentra expuesto a impactos, vibraciones, sacudidas o inclinaciones superiores a 70°.	Coloque el purificador de aire sobre una superficie plana y estable, luego vuelva a encenderlo.
	El módulo de visualización del producto está dañado.	Por favor, póngase en contacto con nuestro personal del servicio de postventa para su reparación.

Especificaciones

Modelo	CVF24A	Entrada nominal	120 V ~ 60 Hz	Potencia nominal (modo ventilador)	33 W
Dimensiones	380 × 380 × 850 mm	Tasa de eliminación de bacterias	≥99,9% (Estafilococo epidermidis; Estafilococo aureus)		
Tasa de suministro de aire limpio (CADR) (para partículas)	≥300 m ³ /h	Volumen de purificación acumulado (para partículas)	P4	Eficiencia de purificación (para partículas)	Nivel 1
Tasa de suministro de aire limpio (CADR) (para formaldehído)	≥165 m ³ /h	Volumen de purificación acumulado (para formaldehído)	F4	Eficiencia de purificación (para formaldehído)	Nivel 1

Los valores de purificación se obtuvieron con la máquina funcionando en Modo para mascotas con las salidas de aire superior e inferior completamente abiertas.

El material del filtro de esta máquina adopta: compuesto de grado H13 tratado, carbono activado tratado y una esponja catalítica única que nunca necesita ser reemplazada.

El rendimiento de purificación del filtro disminuye gradualmente a lo largo de su ciclo de vida. La pantalla LCD de la máquina indicará la vida útil restante del filtro y notificará cuando sea necesario un reemplazo.

Voice Interaction Prompt

Voice command	Voice prompt
Hello, Dreame / Hi, Dreame	"Ding dong"
Turn off the air purifier / Turn off the machine / Shut down	OK, done!
Turn on the air purifier / Turn on the machine / Power on	
Turn off oscillation / oscillation off	Oscillation turned off
Set oscillation to forty five degrees	Oscillation set to forty-five degrees
Set oscillation to ninety degrees	Oscillation set to ninety degrees
Set oscillation to One hundred and eighty degrees	Oscillation set to One hundred and eighty degrees
Speed one - Speed ten	Fan speed set to level one - level ten
Auto mode	Auto mode enabled
Comfort mode	Comfort mode enabled
Pet mode	Pet mode enabled
Turn off timer / Cancel timer / Switch off timer	Timer canceled
Set timer to one hour - twelve hours	Timer set to one Hour - twelve Hours
How much filter life remains?	Filter life zero - one hundred percent

Voice command	Voice prompt
How's the air quality?	The air quality is excellent
	The air quality is good
	Poor air quality
	Air quality is poor
What is the temperature / What's the temperature?	Below one degree celsius
	One-forty degree celsius
	Above forty degree celsius
What is the humidity? / What's the humidity?	Humidity at ten - One hundred percent

EN Warranty

1. Dreame is liable to the consumer for any lack of conformity in material or workmanship not detectable at the time of the purchase.
2. Warranty period: please refer to the customer service office for more information. If the territory where the consumer is located has different regulations, local regulations prevail.
3. The warranty will not be applicable in the following cases:
 - a) Issues due to carelessness, use, or installation that does not comply with the instructions provided by Dreame.
 - b) Tampering and/or modifications of the product by entities or individuals not expressly authorized by Dreame.
 - c) Damage due to accidental causes and/or negligence on the part of the consumer, with particular reference to external parts.
 - d) Parts subject to wear that do not have manufacturing defects.
 - e) No valid purchasing document (receipt, invoice, or other) is provided to certify the date the product was purchased.
 - f) The model and/or numbers of the product on the purchase certificate is not consistent with the model and/or numbers shown on the product.
4. Please scan the QR code to get after-sales contact information.
5. The after-sales service (including quality warranty) in diverse regions is solely applicable to the local version of Dreame products. Please contact the after-sales service in the region where your product version originates for support.

FR Garantie

1. Dreame sera responsable envers le consommateur pour tout défaut de conformité de matériau ou de fabrication non décelable au moment de l'achat.
2. Période de garantie : veuillez vous référer au bureau du service à la clientèle pour plus d'informations. Si le territoire où se trouve le consommateur a une réglementation différente, c'est la réglementation locale qui prévaut.
3. La garantie ne s'appliquera pas dans les cas suivants :
 - a) Problème dû à un défaut d'entretien, une mauvaise utilisation ou installation, le non-respect des instructions fournies par Dreame.
 - b) L'altération et/ou les modifications du produit par des prestataires ou des individus qui n'ont pas été expressément approuvés par Dreame.
 - c) Les dommages dus à ces causes accidentelles et/ou une négligence de la part du consommateur, en particulier sur les pièces externes.
 - d) L'usure normale de pièces qui n'ont pas de défauts de fabrication.
 - e) Aucune preuve d'achat valide (reçu, facture, ou autre) n'est fourni pour certifier la date d'achat du produit.
 - f) Le modèle et/ou les références du produit sur le certificat d'achat ne correspondent pas au modèle et/ou références indiqués sur le produit.
4. Scannez le QR code pour obtenir les coordonnées de contact du service après-vente.
5. Le service après-vente (y compris la garantie de qualité) dans d'autres régions ne s'applique que pour la version locale des produits Dreame. Contactez le service après-vente dans la région d'origine de la version de votre produit pour obtenir une assistance.

ES Garantía

1. Dreame es responsable ante el consumidor de cualquier falta de conformidad de material o mano de obra no detectable en el momento de la compra.
2. Período de garantía: Por favor, consulte a la oficina de atención al cliente para obtener más información. Si el territorio donde se encuentra el consumidor tiene regulaciones diferentes, prevalecerán las regulaciones locales.
3. La garantía no será aplicable en los siguientes casos:
 - a) Problemas debidos al descuido, uso o instalación que no cumpla con las instrucciones proporcionadas por Dreame.
 - b) La manipulación y/o modificaciones del producto por entidades o personas no expresamente autorizadas por Dreame.
 - c) Daños debidos a causas accidentales y/o negligencia del consumidor, con especial referencia a las partes externas.
 - d) Piezas sujetas a desgaste que no presenten defectos de fabricación.
 - e) No se proporciona ningún documento de compra válido (recibo, factura u otro) que certifique la fecha de compra del producto.
 - f) El modelo y/o los números del producto en el certificado de compra no coinciden con el modelo y/o números que aparecen en el producto.
4. Escanee el código QR para obtener información de contacto posventa.
5. El servicio posventa (incluida la garantía de calidad) en diversas regiones se aplica únicamente a la versión local de los productos Dreame. Comuníquese con el servicio posventa de la región donde se origina la versión de su producto para obtener asistencia.

Contact us



 **Website:**
<https://global.dreametech.com>