

VEVOR[®]

TOUGH TOOLS, HALF PRICE

Technical Support and E-Warranty Certificate

www.vevor.com/support

ELECTRIC STAIR CLIMBER

MODEL: SC203L-180

We continue to be committed to provide you tools with competitive price. "Save Half", "Half Price" or any other similar expressions used by us only represents an estimate of savings you might benefit from buying certain tools with us compared to the major top brands and does not necessarily mean to cover all categories of tools offered by us. You are kindly reminded to verify carefully when you are placing an order with us if you are actually Saving Half in comparison with the top major brands.

VEVOR[®]

TOUGH TOOLS, HALF PRICE

ELECTRIC STAIR CLIMBER

MODEL: SC203L-180



NOTE: The color is subject to your purchase.

NEED HELP? CONTACT US!

Have product questions? Need technical support? Please feel free to contact us:

Technical Support and E-Warranty Certificate
www.vevor.com/support

This is the original instruction, please read all manual instructions carefully before operating. VEVOR reserves a clear interpretation of our user manual. The appearance of the product shall be subject to the product you received. Please forgive us that we won't inform you again if there are any technology or software updates on our product.

SAFETY INSTRUCTIONS

Before Initial Operation

- Read the user manual and note all warnings and safety instructions.
- Note technical data as lifting capacity cannot be exceeded.
- Check all electronic functions, safety brakes, and the position of the climbing track.

While Operating the Unit

- Never change settings while climbing or descending stairs.
- Never put any part of a body, especially feet, under the climbing tracks.
- If the drive elements lock up, turn off the unit immediately.

WARNING

1. Those who have not received operational training are strictly prohibited from using this product.
2. It is strictly prohibited to operate this product after drinking or taking sleeping drugs.
3. This product is only used for carrying goods, and overloading is strictly prohibited.
4. It is strictly prohibited to use this product on stairs without vertical surfaces.
5. This product can be used indoors and outdoors:
Step height<230mm, step depth>250mm.
6. During work, it is strictly prohibited to stand under the equipment to avoid accidents danger caused by the situation!
7. This product cannot be used in the rain.
8. This product cannot be used in strong magnetic environments.
9. Accessories are limited to the use of this product and are strictly prohibited for other purposes.
10. It is prohibited to disassemble this product without permission.
11. Overloading, illegal use, or unauthorized disassembly of this product is strictly prohibited. Otherwise, it will cause equipment damage, property loss, and personal injury. This product is strictly prohibited for manned use!
12. Avoid exposing batteries to fire, high temperature, and humidity to

avoid safety accidents. At the same time, it is strictly prohibited to disassemble and modify the battery so as to avoid danger!

13. The correct posture must be used to operate the product. Whether going upstairs or downstairs, the person must be at the top! Please practice using empty vehicles to familiarize yourself with operating skills.



Note: The products above are for schematic purposes only.

MODEL AND PARAMETERS

Model	SC203L-180
Max. Load	440lbs
Applicable condition	Step height<230mm, Step depth>250mm
Charger	Input: AC 100-240V 50/60Hz Output: DC54.6V / 3A
Operating voltage	DC48V
Motor	DC 48V / 400W
Battery	Lithium Battery; DC 48V / 10Ah
Armrest adjusts Height	110-156cm
Load plate	44x25cm
Materials	Aluminium alloy

DIMENSION DIAGRAM

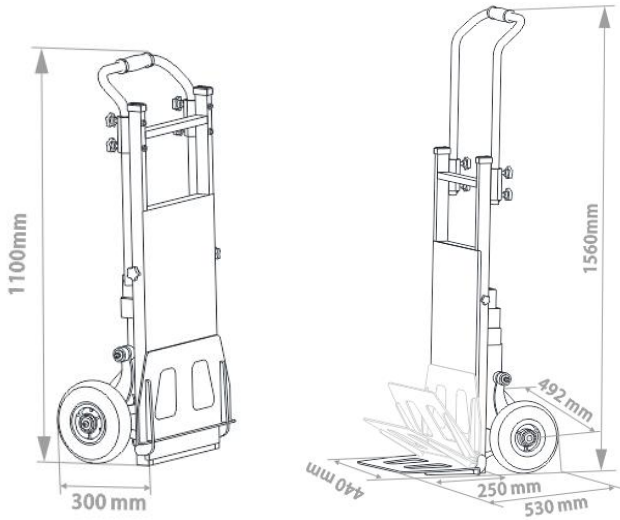

STRUCTURE DIAGRAM

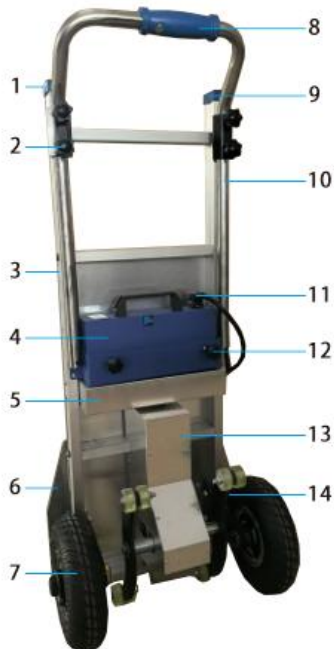

1. Upstairs and Down Switch	8. Handle & Running switch
2. Armrest fixing knob	9. Speed switch Handrail
3. Aluminum alloy frame	10. Handrail
4. Power	11. Power plug
5. Controller box	12. Power fixing knob
6. Load plate	13. Motor & Reduction gearbox
7. Tire	14. Climbing feet

ACCESSORIES

1. Lithium battery(DC48V/10AH) x1
2. Charger x1
3. Ratchet rope x1
4. Switch button(In reserve) x3
5. Armrest fixing knob(In reserve) x1
6. Inflator x1
7. User manual x1

BATTERY CHARGING

1. When the battery is low, please charge it in a timely manner to ensure the normal operation of the device and extend the battery life Long battery life.
2. During the charging process, the indicator light of the charger is red. After the battery is fully charged, the indicator light turns green.
3. If not in use for a long time, disconnect the power connector and ensure that it is fully charged every month.
4. The battery charging port is only allowed to connect to 48V DC power and AC power is not allowed to be directly connected to the battery.
5. The input AC range of the charger is AC 100-240V 50/60Hz.
6. The battery output is DC48V.

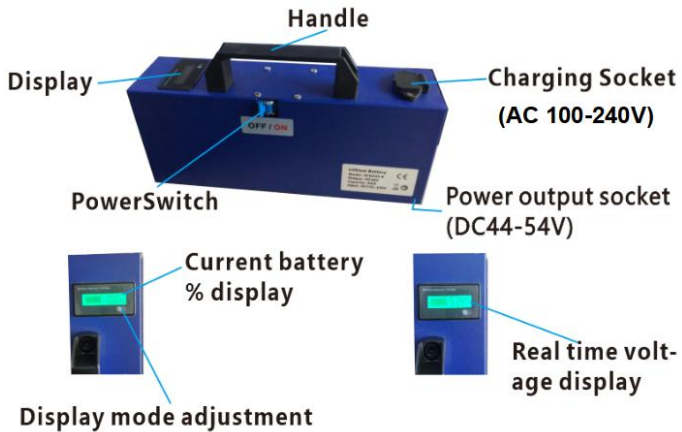

INSTALLATION AND REMOVAL

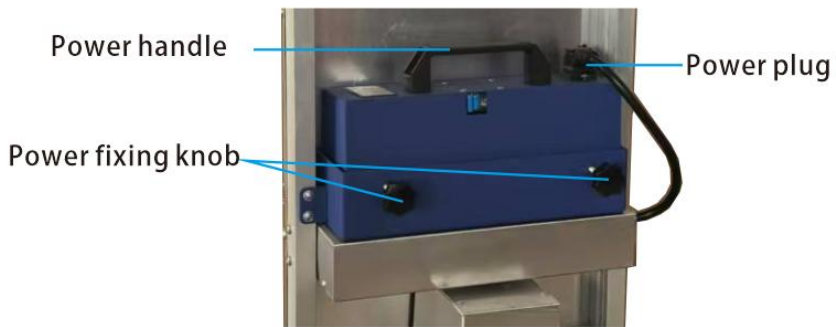

When you need to remove the power supply:

1. Unplug the power supply.
2. Rotate the two power locking handles counterclockwise to the maximum.
3. Hold the power handle and remove the power supply upwards.

When you need to install a power supply:

1. Rotate the power-fixing handle counterclockwise to the maximum.
2. Put the power supply into the fixing.
3. Rotate the power-fixing handle clockwise to lock the battery.
4. Plug in the power plug.

Remaining Capacity Inspection:

Turn on the power switch, and the power level display lights up. There is a white dot button in the lower right corner of the power display, which can be replaced by pressing the display content: current voltage value, current power %, and black screen, which is not displayed.

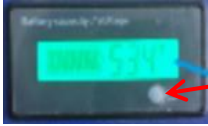

White dot button

Please do not use a stair climber when there is only 30% before charging to full.

* Lithium-ion battery is a consumable product.

* When it displays low power 30% or under voltage DC45V, charging is required.

Battery Switch:



There is an OFF/ON label at the battery switch; when the power is turned to the ON side, the power display lights up and displays the content; at this time, the power has an output. Otherwise, it is turned off.

NOTE: Switch to the ON position when charging!

USE THE STAIR CLIMBER

Deployment:

1. Upstairs and Downstairs and Fast/Slow Mode Function Measurement:



Upstairs/Downstairs Switch

Speed control Switch

Turn on the power box switch and adjust the upstairs and downstairs switches and speed control separately. Knob, press the operation switch with your finger, and if the equipment is running normally, the test is completed. Turn off the power switch.

2. Armrest height adjustment

Loosen the handrail lock handle counterclockwise, adjust the handrail to a suitable angle, and lock the handle clockwise. Be sure to lock the handle!

Stairchair use, Going Upstairs and Downstairs:

- * Before using STAIRCHAIR, Please be sure that you have been properly trained and familiar with the operation of the stair climber.
- * You may only be permitted to transport the allowed load each time.
- * Please practice climbing stairs without load on the stairs at low speed!
- * Before using the stair climber, please check remaining the battery.

INSPECTION AND MAINTENANCE

Replace the running switch:



- a. The fixing screw is an M4 cross-head screw.
- b. Use a cross-head screwdriver to remove the 2 fixing screws and remove the switch fixing handle.
- c. Gently pull out; Be careful not to use too much force to damage it.
- d. Remove the switch connector, replace it, and reassemble it in reverse order.

Replace the upstairs and downstairs switches:

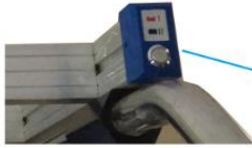

Fix Screw



- a. Remove one fixing screw.
- b. Pull up the switch fixing cap and be careful not to damage the wiring.
- c. Open the connector, replace the switch, and install it back in reverse order.

Check and replace the controller and motor, Speed control knob:

- a. Before removing the front panel, remove the battery.
- b. Remove the front panel with four fixing screws on each side.
- c. Remove the front panel.
- d. From the front, you can directly observe the internal wiring of the control box and the status of the controller.
- e. If it is necessary to check and replace the speed control switch, after opening the front panel, you can directly face the fixed nut and wiring of the speed control switch.
- f. If it is necessary to inspect and repair components such as the motor and gearbox after removing the front panel and removing the motor casing, motor-related maintenance can be carried out.
- g. The gearbox is filled with oil and does not need to be replaced.

Repair, replace and check the fastening of other bolts and nuts:

- a. All machine bolts and nuts have anti-loosening processes, but for safe use, it is necessary to check whether all fasteners on one side are loose every 3 months.
- b. If there are loose fasteners, please replace and tighten them in time to ensure job security.

INSTRUCTIONS

During the use of the product, please follow the following points:

1. Place the goods on the loading plate, secure them with straps, and adjust the handrails to fit properly. After reaching the height, lock it tightly.

2. When going **upstairs**, set the working mode to the upstairs gear and turn on the power switch, pull the electric load climbing machine to the step, and place the outer edge of the inflatable wheel on the vertical surface of the step, tilt the climbing machine to a suitable angle, press down on the handle, and press the operation switch, when the machine starts to run, please hold the handle firmly for handling after two steps, pull the climbing machine backward to make the inflatable wheel stick to the second step vertical plane, followed by each step up, until transported to the target Floor, release the running switch and turn off the power to avoid accidental contact.

3. When going **downstairs**, set the working mode to the downstairs gear, turn on the power switch, push the car to the edge of the step, press the running switch, and rely on the climbing foot support wheel to stabilize the climbing car, take the car to the next step, pull it backward and always keep the wheels perpendicular to the step face to face contact (if the step depth is large, push the car forward to ensure that the center of the wheel is in contact with the step, the vertical plane is about 10 centimeters), and so on until the target floor is reached.

USAGE TIPS

1. Flat promotion:

Adjust the operation button to keep the foot pad at the end of the support arm away from the ground.

2. Upstairs:

a. Pull the machine before going upstairs to make the machine tires tightly adhere to the vertical plane for adjustment.

b. The operator holds the armrest with both hands, keeping their arms straight and bending down to press down on the armrest; after preparation, press the run button and operate the machine.

c. During the operation of the machine, the arms should always be kept vertical and pressed down to prevent the machine from ectropion.



3. Going downstairs:

a. Push the machine to a distance of 15-20cm from the center of gravity of the main wheel to the edge of the step;

b. Press the run button, and at the moment of descending the steps, the operator pulls the machine backward to the main wheel of the machine, always adhering to the vertical surface of the tire to prevent the machine from slipping;

4. Suggested sequence:

a. Practice using empty vehicles to familiarize yourself with operating skills.

b. Practice repeatedly pulling a small amount of goods and gradually increase the weight of the goods after becoming proficient;

c. Changing the way goods are placed and adjusting the height of the center gravity of the goods will make the operation more labor-saving.

d. Keep clean as routine (incl. sterilization).

e. Check frequently for loose parts.

f. If not used for a long time, please fully charge the battery, and take out the battery, and store it in a cool and dry place. Beware of water entering the lithium battery.

VEVOR[®]

TOUGH TOOLS, HALF PRICE

Technical Support and E-Warranty Certificate
www.vevor.com/support

VEVOR®

TOUGH TOOLS, HALF PRICE

Assistance technique et certificat de garantie

électronique www.vevor.com/support

MONTE-ESCALIER ELECTRIQUE

MODÈLE : SC203L-180

Nous continuons à nous engager à vous fournir des outils à des prix compétitifs.
« Économisez la moitié », « Moitié prix » ou toute autre expression similaire utilisée par nous ne représente qu'une estimation des économies que vous pourriez réaliser en achetant certains outils chez nous par rapport aux grandes marques et ne couvre pas nécessairement toutes les catégories d'outils que nous proposons. Nous vous rappelons de bien vouloir vérifier soigneusement lorsque vous passez une commande chez nous si vous économisez réellement la moitié par rapport aux grandes marques.

VEVOR[®]
TOUGH TOOLS, HALF PRICE

ESCALIER ELECTRIQUE
GRIMPEUR

MODÈLE : SC203L-180



REMARQUE : La couleur dépend de votre achat.

BESOIN D'AIDE? CONTACTEZ-NOUS!

Vous avez des questions sur nos produits ? Vous avez besoin d'assistance technique ?
N'hésitez pas

à nous contacter : Assistance technique et certificat de garantie
électronique www.vevor.com/support

Il s'agit de la notice d'utilisation d'origine. Veuillez lire attentivement toutes les instructions du manuel avant de l'utiliser. VEVOR se réserve le droit d'interpréter clairement notre manuel d'utilisation. L'apparence du produit dépend du produit que vous avez reçu. Veuillez nous excuser, nous ne vous informerons plus si des mises à jour technologiques ou logicielles sont disponibles sur notre produit.

CONSIGNES DE SÉCURITÉ

Avant la mise en service initiale

- Lisez le manuel d'utilisation et notez tous les avertissements et consignes de sécurité. •

Tenez compte des données techniques car la capacité de levage ne peut pas être dépassée. • Vérifiez toutes les fonctions électroniques, les freins de sécurité et la position du piste d'escalade.

Pendant l'utilisation de l'appareil

- Ne modifiez jamais les réglages en montant ou en descendant des escaliers.
 - Ne placez jamais aucune partie du corps, en particulier les pieds, sous les rails de montée. •
- Si les éléments d'entraînement se bloquent, éteignez immédiatement l'appareil.

WARNING

1. Il est strictement interdit à ceux qui n'ont pas reçu de formation opérationnelle de l'utilisation de ce produit.
2. Il est strictement interdit d'utiliser ce produit après avoir bu ou pris somnifères.
3. Ce produit est uniquement utilisé pour le transport de marchandises et la surcharge est strictement interdite. interdit.
4. Il est strictement interdit d'utiliser ce produit dans des escaliers sans garde-corps verticaux. surfaces.
5. Ce produit peut être utilisé à l'intérieur et à l'extérieur :
Hauteur de marche < 230 mm, profondeur de marche > 250 mm.
6. Pendant le travail, il est strictement interdit de se tenir sous l'équipement pour éviter les accidents et les dangers causés par la situation !
7. Ce produit ne peut pas être utilisé sous la pluie.
8. Ce produit ne peut pas être utilisé dans des environnements magnétiques puissants.
9. Les accessoires sont limités à l'utilisation de ce produit et sont strictement interdit à d'autres fins.
10. Il est interdit de démonter ce produit sans autorisation.
11. La surcharge, l'utilisation illégale ou le démontage non autorisé de ce produit sont strictement interdit. Dans le cas contraire, cela entraînera des dommages matériels, perte et blessures corporelles. Ce produit est strictement interdit à l'usage humain !
12. Évitez d'exposer les piles au feu, aux températures élevées et à l'humidité.

éviter les accidents de sécurité. Dans le même temps, il est strictement interdit démonter et modifier la batterie afin d'éviter tout danger !

13. La posture correcte doit être adoptée pour utiliser le produit.

en montant ou en descendant les escaliers, la personne doit être en haut ! S'il vous plaît

Entraînez-vous à utiliser des véhicules vides pour vous familiariser avec les techniques de fonctionnement.



Remarque : les produits ci-dessus sont fournis à titre indicatif uniquement.

MODÈLE ET PARAMÈTRES

Modèle	SC203L-180
Charge max.	440 livres
Condition applicable	Hauteur de marche < 230 mm, profondeur de marche > 250 mm
Chargeur	Entrée : CA 100-240 V 50/60 Hz Sortie : DC54,6V / 3A
Tension de fonctionnement	DC48V
Moteur	CC 48 V / 400 W
Batterie	Batterie au lithium; CC 48 V / 10 Ah
Accoudoir réglable en hauteur	110-156cm
Plaque de charge	44x25cm
Matériels	Alliage d'aluminium

DIAGRAMME DES DIMENSIONS



SCHÉMA DE STRUCTURE



1. Interrupteur vers le haut et vers le bas	8. Poignée et interrupteur de marche
2. Bouton de fixation de l'accoudeur	9. Interrupteur de vitesse Main courante
3. Cadre en alliage d'aluminium	10. Main courante
4. Puissance	11. Fiche d'alimentation
5. Boîtier de commande	12. Bouton de fixation de puissance
6. Plaque de charge	13. Moteur et réducteur
7. Pneu	14. Pieds grimpants

ACCESSOIRES

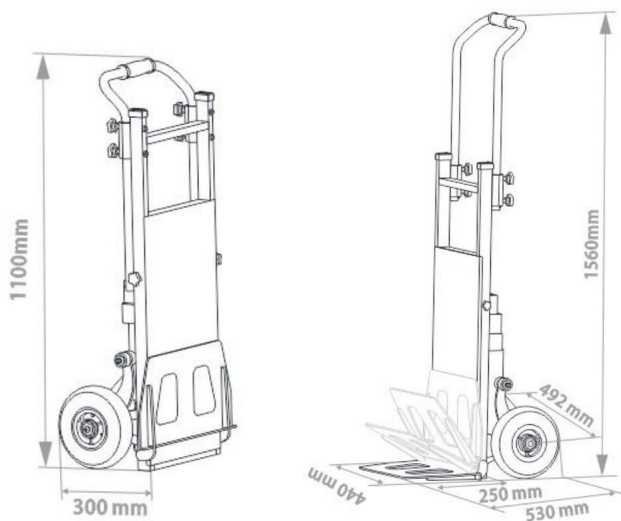
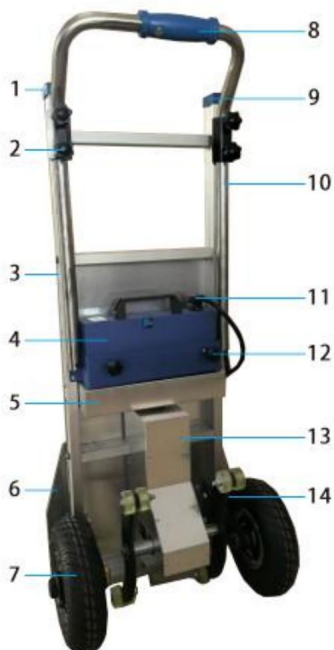
1. Batterie au lithium (DC48V/10AH) x1
2. Chargeur x1
3. Corde à cliquet x1
4. Bouton de commutation (en réserve) x3
5. Bouton de fixation de l'accoudeur (en réserve) x1
6. Gonfleur x1
7. Manuel d'utilisation x1

CHARGE DE LA BATTERIE

1. Lorsque la batterie est faible, veuillez la charger rapidement pour garantir le fonctionnement normal de l'appareil et prolonger la durée de vie de la batterie Batterie longue durée vie.
2. Pendant le processus de charge, le voyant du chargeur est rouge.
Une fois la batterie complètement chargée, le voyant lumineux devient vert.
3. Si vous ne l'utilisez pas pendant une longue période, débranchez le connecteur d'alimentation et assurez-vous qu'il soit entièrement chargé chaque mois.
4. Le port de charge de la batterie ne peut être connecté qu'à une alimentation 48 V CC et l'alimentation secteur ne doit pas être directement connectée à la batterie.
5. La plage d'entrée CA du chargeur est CA 100-240 V 50/60 Hz.
6. La sortie de la batterie est DC48V.

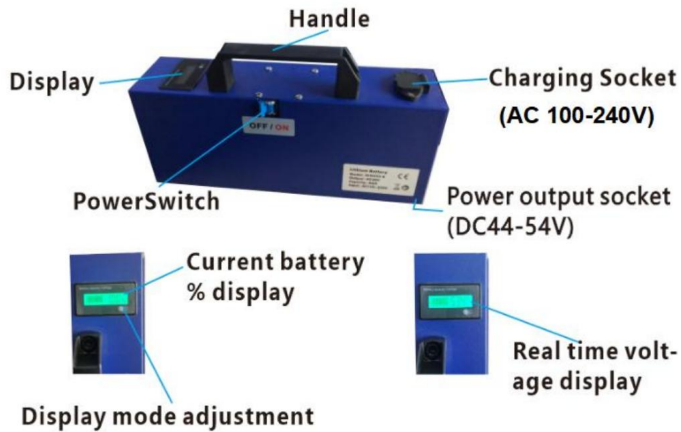

INSTALLATION ET DÉMONTAGE

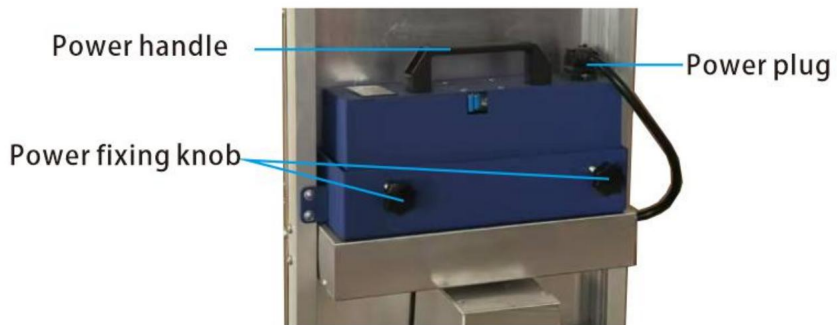

Lorsque vous devez retirer le bloc d'alimentation :

1. Débranchez l'alimentation électrique.
2. Tournez les deux poignées de verrouillage électrique dans le sens inverse des aiguilles d'une montre jusqu'au maximum.
3. Maintenez la poignée d'alimentation et retirez le bloc d'alimentation vers le haut.

Lorsque vous devez installer une alimentation électrique :

1. Tournez la poignée de fixation électrique dans le sens inverse des aiguilles d'une montre jusqu'au maximum.
2. Placez l'alimentation dans la fixation.
3. Tournez la poignée de fixation de l'alimentation dans le sens des aiguilles d'une montre pour verrouiller la batterie.
4. Branchez la prise d'alimentation.

Inspection de la capacité restante :

Allumez l'interrupteur d'alimentation et l'affichage du niveau de puissance s'allume. Il y a un bouton à point blanc dans le coin inférieur droit de l'écran d'alimentation, qui peut être remplacé en appuyant sur le contenu de l'affichage : valeur de tension actuelle, courant % de puissance et écran noir qui ne s'affiche pas.

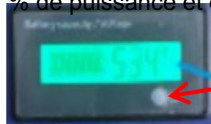

Bouton à point blanc

Veuillez ne pas utiliser un monte-escalier lorsqu'il ne reste que 30 % de charge avant de le charger. à plein.

* La batterie lithium-ion est un produit consommable.

* Lorsqu'il affiche une faible puissance de 30 % ou une tension inférieure à 45 V CC, la charge est requis.

Interrupteur de batterie :



Il y a une étiquette OFF/ON sur le interrupteur de batterie ; lorsque l'alimentation est tourné vers le côté ON, l'alimentation l'écran s'allume et affiche le contenu; à ce moment-là, le pouvoir a une sortie. Sinon, c'est éteint.

REMARQUE : passez en position ON lors de la charge !

UTILISER LE MONTE-ESCALIER

Déploiement:

1. Mesure de la fonction de mode haut et bas et rapide/lent :



Interrupteur de contrôle de vitesse à l'étage/en bas

Allumez l'interrupteur du boîtier d'alimentation et réglez l'étage et le rez-de-chaussée commutateurs et contrôle de vitesse séparément. Bouton, appuyez sur le bouton de fonctionnement basculez avec votre doigt, et si l'équipement fonctionne normalement, le Le test est terminé. Éteignez l'interrupteur d'alimentation.

2. Réglage de la hauteur de l'accodoir

Desserrez la poignée de verrouillage de la main courante dans le sens inverse des aiguilles d'une montre, ajustez la main courante à un angle approprié et verrouillez la poignée dans le sens des aiguilles d'une montre. Assurez-vous de verrouiller la poignée!

Utilisation du fauteuil d'escalier, monter et descendre les escaliers : *

Avant d'utiliser le fauteuil d'escalier, assurez-vous d'avoir été correctement formé et familiarisé avec le fonctionnement du monte-escalier.

- * Vous ne pouvez être autorisé à transporter que la charge autorisée à chaque fois.
- * Veuillez vous entraîner à monter les escaliers sans charge dans les escaliers à faible vitesse !
- * Avant d'utiliser le monte-escalier, veuillez vérifier la charge restante de la batterie.

INSPECTION ET ENTRETIEN

Remplacer l'interrupteur de marche :



- a. La vis de fixation est une vis cruciforme M4. b. Utilisez un tournevis cruciforme pour retirer les 2 vis de fixation et retirez la poignée de fixation de l'interrupteur. c. Tirez doucement ; veillez à ne pas utiliser trop de force pour ne pas l'endommager. d. Retirez le connecteur de l'interrupteur, remplacez-le et remontez-le en sens inverse commande.

Remplacer les interrupteurs du haut et du bas :

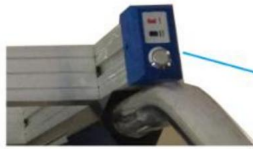

Fix Screw



a. Retirez une vis de fixation. b.

Soulevez le capuchon de fixation de l'interrupteur et veillez à ne pas endommager le câblage. c. Ouvrez le connecteur, remplacez l'interrupteur et réinstallez-le en sens inverse.

commande.

Vérifiez et remplacez le contrôleur et le moteur, bouton de contrôle de vitesse :

a. Avant de retirer le panneau avant, retirez la batterie. b. Retirez le

panneau avant avec quatre vis de fixation de chaque côté. c. Retirez le panneau avant. d. De face, vous pouvez

observer directement le câblage interne de la commande

boîte et l'état du contrôleur. e. S'il est

nécessaire de vérifier et de remplacer l'interrupteur de contrôle de vitesse, après

ouvrant le panneau avant, vous pouvez directement faire face à l'écrou fixe et au câblage du

interrupteur de contrôle de vitesse.

f. S'il est nécessaire d'inspecter et de réparer des composants tels que le moteur et

boîte de vitesses après avoir retiré le panneau avant et retiré le carter du moteur, l'entretien lié au moteur peut être effectué.

g. La boîte de vitesses est remplie d'huile et n'a pas besoin d'être remplacée.

Réparer, remplacer et vérifier la fixation des autres boulons et écrous :

a. Tous les boulons et écrous de la machine ont des processus anti-desserrage, mais pour des raisons de sécurité

utilisation, il est nécessaire de vérifier si toutes les attaches d'un côté sont desserrées

tous les 3 mois. b.

S'il y a des attaches desserrées, veuillez les remplacer et les serrer à temps pour

assurer la sécurité de l'emploi.

INSTRUCTIONS

Lors de l'utilisation du produit, veuillez suivre les points suivants :

1. Placez les marchandises sur le plateau de chargement, fixez-les avec des sangles et

Réglez les mains courantes pour qu'elles soient bien ajustées. Une fois la hauteur atteinte, verrouillez-la fermement.

2. Lorsque vous montez les escaliers, réglez le mode de fonctionnement sur l'engrenage à l'étage et allumez l'interrupteur d'alimentation, tirez la machine d'escalade de charge électrique jusqu'à la marche et placez le bord extérieur de la roue gonflable sur la surface verticale de

la marche, inclinez la machine d'escalade à un angle approprié, appuyez sur le

poignée et appuyez sur l'interrupteur de fonctionnement, lorsque la machine commence à fonctionner,

veuillez tenir fermement la poignée pour la manipulation après deux étapes, tirez l'escalade

machine en marche arrière pour faire coller la roue gonflable à la deuxième marche

plan vertical, suivi de chaque étape vers le haut, jusqu'à ce qu'il soit transporté vers l'étage cible,

relâchez l'interrupteur de fonctionnement et coupez l'alimentation pour éviter tout accident contact.

3. Lorsque vous descendez les escaliers, réglez le mode de fonctionnement sur le mode de descente,

allumez l'interrupteur d'alimentation, poussez la voiture jusqu'au bord de la marche, appuyez sur le

interrupteur de marche et comptez sur la roue de support du pied d'escalade pour stabiliser le

voiture qui monte, amenez la voiture à l'étape suivante, tirez-la vers l'arrière et gardez toujours

les roues perpendiculaires à la marche en contact face à face (si la profondeur de la marche

est grande, poussez la voiture vers l'avant pour vous assurer que le centre de la roue est en

contact avec la marche, le plan vertical est à environ 10 centimètres), et ainsi de suite

jusqu'à ce que l'étage cible soit atteint. CONSEILS D'UTILISATION

1. Promotion à plat :

Ajustez le bouton de fonctionnement pour maintenir le repose-pieds à l'extrémité du support bras éloigné du sol.

2. A l'étage :

a. Tirez la machine avant de monter les escaliers pour faire rouler les pneus de la machine adhérer fermement au plan vertical pour le réglage.

b. L'opérateur tient l'accoudeur avec les deux mains, en gardant ses bras droit et penché pour appuyer sur l'accoudeur ; après la préparation, appuyez sur le bouton de marche et faites fonctionner la machine.

c. Pendant le fonctionnement de la machine, les bras doivent toujours être maintenus vertical et pressé vers le bas pour éviter l'ectropion de la machine.



3. En descendant les escaliers :

a. Poussez la machine à une distance de 15 à 20 cm du centre de gravité de la roue principale jusqu'au bord de la marche ;

b. Appuyez sur le bouton de marche et au moment de descendre les marches, le l'opérateur tire la machine vers l'arrière jusqu'à la roue principale de la machine, en adhérant toujours à la surface verticale du pneu pour empêcher la machine de glisser;

4. Séquence suggérée :

a. Entraînez-vous à utiliser des véhicules vides pour vous familiariser avec le fonctionnement compétences.

b. Entraînez-vous à tirer à plusieurs reprises une petite quantité de marchandises et à les retirer progressivement. augmenter le poids des marchandises après être devenu compétent ;

c. Modification de la manière dont les marchandises sont placées et ajustement de la hauteur Le centre de gravité des marchandises rendra l'opération plus économique. d. Maintenez-le propre comme d'habitude (y compris la stérilisation). e. Vérifiez fréquemment les pièces détachées.

f. Si la batterie n'est pas utilisée pendant une longue période, veuillez la charger complètement et la retirer. la batterie et conservez-la dans un endroit frais et sec. Attention à l'eau qui pénètre la batterie au lithium.

VEVOR®
TOUGH TOOLS, HALF PRICE

Assistance technique et certificat de garantie
électronique www.vevor.com/support

VEVOR[®]

TOUGH TOOLS, HALF PRICE

Technischer Support und E-Garantie-Zertifikat

www.vevor.com/support

ELEKTRISCHER TREPPENSTEIGER

MODELL: SC203L-180

Wir sind weiterhin bestrebt, Ihnen Werkzeuge zu wettbewerbsfähigen Preisen anzubieten. „Sparen Sie die Hälfte“, „Halber Preis“ oder andere ähnliche Ausdrücke, die wir verwenden, stellen nur eine Schätzung der Ersparnis dar, die Sie beim Kauf bestimmter Werkzeuge bei uns im Vergleich zu den großen Topmarken erzielen können, und decken nicht unbedingt alle von uns angebotenen Werkzeugkategorien ab. Wir möchten Sie freundlich daran erinnern, bei der Bestellung bei uns sorgfältig zu prüfen, ob Sie im Vergleich zu den großen Topmarken tatsächlich die Hälfte sparen.

VEVOR[®]
TOUGH TOOLS, HALF PRICE

ELEKTRISCHE TREPPE
BERGSTEIGER

MODELL: SC203L-180



HINWEIS: Die Farbe ist abhängig von Ihrem Kauf.

Brauchen Sie Hilfe? Kontaktieren Sie uns!

Haben Sie Fragen zum Produkt? Benötigen Sie technischen Support? Bitte kontaktieren Sie uns:

Technischer Support und E-Garantie-Zertifikat www.vevor.com/support

Dies ist die Originalanleitung. Bitte lesen Sie alle Anweisungen sorgfältig durch, bevor Sie das Gerät in Betrieb nehmen. VEVOR behält sich eine klare Auslegung unserer Bedienungsanleitung vor. Das Erscheinungsbild des Produkts richtet sich nach dem Produkt, das Sie erhalten haben. Bitte verzeihen Sie uns, dass wir Sie nicht erneut informieren, wenn es Technologie- oder Software-Updates für unser Produkt gibt.

SICHERHEITSHINWEISE

Vor der Inbetriebnahme

- Lesen Sie die Bedienungsanleitung und beachten Sie alle Warn- und Sicherheitshinweise.
- Beachten Sie die technischen Daten, da die Tragkraft nicht überschritten werden kann.
- Überprüfen Sie alle elektronischen Funktionen, Sicherheitsbremsen und die Position des Kletterstrecke.

Während des Betriebs des Geräts

- Verändern Sie niemals Einstellungen während Sie Treppen hinauf- oder hinuntergehen.
- Bringen Sie niemals Körperteile, insbesondere Füße, unter die Steigschienen.
- Sollten die Antriebs Elemente blockieren, schalten Sie das Gerät sofort aus.

WARNING

1. Personen, die keine operative Ausbildung erhalten haben, ist es strengstens untersagt von der Verwendung dieses Produkts.
2. Es ist strengstens verboten, dieses Produkt nach dem Trinken oder Einnehmen zu bedienen Schlafmittel.
3. Dieses Produkt ist nur für den Transport von Gütern bestimmt und eine Überladung ist strengstens verboten.
4. Es ist strengstens verboten, dieses Produkt auf Treppen ohne vertikale Oberflächen.
5. Dieses Produkt kann im Innen- und Außenbereich verwendet werden: Stufenhöhe <230mm, Stufentiefe >250mm.
6. Während der Arbeit ist es strengstens verboten, unter dem Gerät zu stehen, um Vermeiden Sie durch die Situation bedingte Unfallgefahren!
7. Dieses Produkt kann nicht im Regen verwendet werden.
8. Dieses Produkt kann nicht in stark magnetischen Umgebungen verwendet werden.
9. Zubehör ist auf die Verwendung dieses Produkts beschränkt und ist streng für andere Zwecke verboten.
10. Es ist verboten, dieses Produkt ohne Genehmigung zu zerlegen.
11. Überlastung, illegale Verwendung oder unbefugte Demontage dieses Produkts ist strengstens verboten. Andernfalls kommt es zu Geräteschäden, Sachschäden Verlust und Personenschäden. Die Benutzung dieses Produkts durch Personen ist strengstens untersagt!
12. Vermeiden Sie, Batterien Feuer, hohen Temperaturen und Feuchtigkeit auszusetzen.

Sicherheitsunfälle zu vermeiden. Gleichzeitig ist es strengstens verboten,

Um Gefährdungen zu vermeiden, ist das Zerlegen und Modifizieren der Batterie unbedingt erforderlich!

13. Bei der Bedienung des Produkts ist eine korrekte Haltung erforderlich.

beim Treppensteigen oder Treppenabsteigen muss die Person oben sein! Bitte

Üben Sie den Umgang mit leeren Fahrzeugen, um sich mit der Bedienung vertraut zu machen.



Hinweis: Die oben aufgeführten Produkte dienen nur zu schematischen Zwecken.

MODELL UND PARAMETER

Modell	SC203L-180
Max. Belastung	440 Pfund
Geltende Bedingung	Stufenhöhe <230mm, Stufentiefe >250mm
Ladegerät	Eingang: Wechselstrom 100 – 240 V, 50/60 Hz Ausgang: DC 54,6 V/3 A
Betriebsspannung	Gleichstrom 48 V
Motor	Gleichstrom 48 V / 400 W
Batterie	Lithiumbatterie; Gleichstrom 48 V / 10 Ah
Armlehne höhenverstellbar	110-156 cm
Lastplatte	44x25cm
Materialien	Aluminiumlegierung

MASSBILD



STRUKTURDIAGRAMM

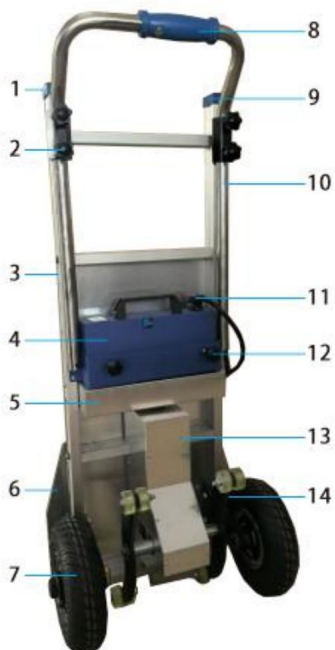

1. Schalter für oben und unten	8. Griff und Betriebsschalter
2. Armlehnen-Feststellknopf	9. Geschwindigkeitsschalter Handlauf
3. Rahmen aus Aluminiumlegierung	10. Handlauf
4. Leistung	11. Netzstecker
5. Controller-Box	12. Kraftfixierknopf
6. Lastplatte	13. Motor und Untersetzungsgetriebe
7. Reifen	14. Kletterfüße

ZUBEHÖR

1. Lithiumbatterie (DC48V/10AH) x1
2. Ladegerät x1
3. Ratschenseil x1
4. Schalterknopf (In Reserve) x3
5. Armlehnenbefestigungsknopf (In Reserve) x1
6. Luftpumpe x1
7. Benutzerhandbuch x1

LADEN DER BATTERIE

1. Wenn der Akku schwach ist, laden Sie ihn bitte rechtzeitig auf, um sicherzustellen den normalen Betrieb des Gerätes und verlängern die Lebensdauer der Batterie Lange Batterie Leben.
2. Während des Ladevorgangs leuchtet die Kontrollleuchte des Ladegeräts rot. Nachdem der Akku vollständig geladen ist, leuchtet die Kontrollleuchte grün.
3. Bei längerer Nichtbenutzung den Netzstecker ziehen und sicherstellen, dass es jeden Monat vollständig aufgeladen wird.
4. Der Akkuladeanschluss darf nur an 48-V-Gleichstrom angeschlossen werden und Wechselstrom darf nicht direkt an die Batterie angeschlossen werden.
5. Der Eingangswechselstrombereich des Ladegeräts beträgt 100 – 240 V Wechselstrom, 50/60 Hz.
6. Die Batterieleistung beträgt DC48V.

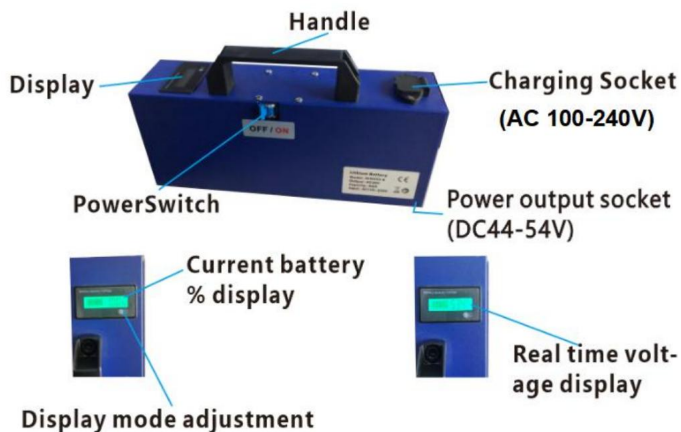

INSTALLATION UND DEMONTAGE

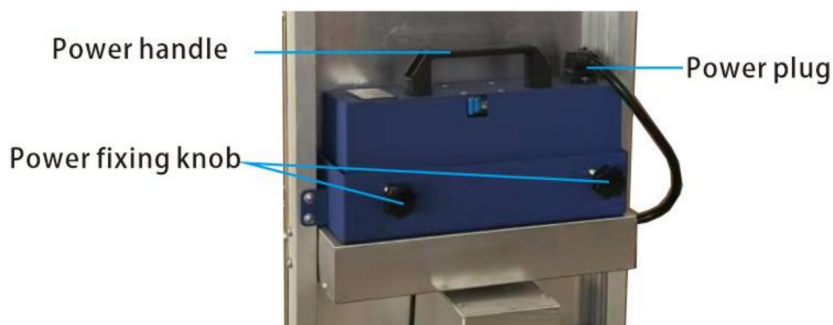

Wenn Sie das Netzteil entfernen müssen:

1. Ziehen Sie den Netzstecker.
2. Drehen Sie die beiden Verriegelungshebel gegen den Uhrzeigersinn bis zum Anschlag.
3. Halten Sie den Netzgriff fest und entnehmen Sie das Netzteil nach oben.

Wenn Sie ein Netzteil installieren müssen:

1. Drehen Sie den Feststellgriff gegen den Uhrzeigersinn bis zum Anschlag.
2. Stecken Sie das Netzteil in die Halterung.
3. Drehen Sie den Feststellgriff im Uhrzeigersinn, um die Batterie zu verriegeln.
4. Netzstecker einstecken.

Restkapazitätsprüfung:

Schalten Sie den Netzschalter ein, und die Leistungsanzeige leuchtet auf. Es gibt eine weißer Punkt-Button in der unteren rechten Ecke der Leistungsanzeige, der Durch Drücken wird der Anzeigehalt ersetzt: aktueller Spannungswert, aktuelle Leistung %, und schwarzer Bildschirm, der nicht angezeigt wird.

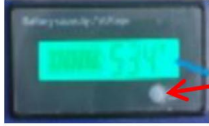

Weißer Punktknopf

Bitte benutzen Sie keinen Treppensteiger, wenn nur noch 30 % vor dem Aufladen vorhanden sind zu voll.

- * Lithium-Ionen-Akkus sind Verbrauchsprodukte.
- * Wenn die Anzeige „Niedriger Ladestand 30 %“ oder „Unterspannung DC45V“ anzeigt, wird der Ladevorgang erforderlich.

Batterieschalter:



Es gibt ein OFF/ON-Etikett an der Batterieschalter; wenn die Stromversorgung eingeschaltet ist, wird der Strom Das Display leuchtet auf und zeigt die Inhalt; zu diesem Zeitpunkt die Macht hat einen Ausgang. Andernfalls ist es ausgeschaltet.

HINWEIS: Schalter auf Position ON beim Laden!

BENUTZEN SIE DEN TREPPENSTEIGER

Einsatz:

1. Messung der Funktionen „Oben“ und „Unten“ und „Schnell/Langsam“:



Schalter für Ober-/Untergeschoss Schalter für Geschwindigkeitsregelung

Schalten Sie den Netzschalter ein und stellen Sie die obere und untere
Schalter und Geschwindigkeitsregelung separat. Knopf, drücken Sie die Operation
Schalter mit dem Finger, und wenn das Gerät normal läuft, die
Der Test ist abgeschlossen. Schalten Sie den Netzschalter aus.

2. Armlehnenhöhenverstellung

Lösen Sie den Handlaufverriegelungsgriff gegen den Uhrzeigersinn, stellen Sie den Handlauf ein
in einen geeigneten Winkel und verriegeln Sie den Griff im Uhrzeigersinn. Verriegeln Sie den
handhaben!

Treppensteigen, Treppensteigen: * Bevor Sie TREPPENSTÜHLE

benutzen, vergewissern Sie sich bitte, dass Sie richtig
geschult und mit der Bedienung des Treppensteigers vertraut sein.

* Möglicherweise dürfen Sie jeweils nur die zulässige Ladung transportieren.

* Bitte üben Sie das Treppensteigen ohne Belastung auf der Treppe bei geringer Geschwindigkeit!

* Bevor Sie den Treppensteiger benutzen, überprüfen Sie bitte die verbleibende Batteriekapazität.

INSPEKTION UND WARTUNG

Ersetzen Sie den Betriebsschalter:



a. Die Befestigungsschraube ist eine M4 Kreuzschlitzschraube. b.

Entfernen Sie mit einem Kreuzschlitzschraubendreher die beiden Befestigungsschrauben und entfernen Sie
den Schalterbefestigungsgriff. c.

Vorsichtig herausziehen. Achten Sie darauf, nicht zu viel Kraft anzuwenden, um ihn nicht zu beschädigen.

d. Entfernen Sie den Schalterstecker, ersetzen Sie ihn und bauen Sie ihn in umgekehrter Reihenfolge wieder zusammen.
Befehl.

Ersetzen Sie die Schalter oben und unten:



- a. Entfernen Sie eine Befestigungsschraube.
- b. Ziehen Sie die Schalterbefestigungskappe ab und achten Sie darauf, die Verkabelung nicht zu beschädigen.
- c. Öffnen Sie den Stecker, ersetzen Sie den Schalter und installieren Sie ihn in umgekehrter Reihenfolge wieder. Befehl.

Überprüfen und ersetzen Sie den Controller und den Motor. Drehzahlreglerknopf:

- a. Bevor Sie die Frontplatte entfernen, entfernen Sie die Batterie. b. Entfernen Sie die Frontplatte mit vier Befestigungsschrauben auf jeder Seite. c. Entfernen Sie die Frontplatte.
- d. Von vorne können Sie die interne Verdrahtung der Steuerung direkt beobachten Box und den Status des Controllers. e. Wenn es notwendig ist, den Geschwindigkeitsreglerschalter zu überprüfen und auszutauschen, nach Öffnen Sie die Frontplatte, Sie können direkt auf die feste Mutter und die Verkabelung des Geschwindigkeitsreglerschalter.
- f. Wenn es notwendig ist, Komponenten wie Motor und Getriebe Nach dem Abnehmen der Frontplatte und dem Abnehmen des Motorgehäuses können motorbezogene Wartungsarbeiten durchgeführt werden.
- g. Das Getriebe ist mit Öl gefüllt und muss nicht ausgetauscht werden.

Reparieren, ersetzen und überprüfen Sie die Befestigung anderer Schrauben und Muttern:

- a. Alle Maschinenschrauben und -mutter sind mit einem Lockerungsschutz ausgestattet, aber für eine sichere Bei der Verwendung muss überprüft werden, ob alle Befestigungselemente auf einer Seite locker sind alle 3 Monate. b. Wenn lose Befestigungselemente vorhanden sind, ersetzen Sie diese bitte rechtzeitig und ziehen Sie sie fest, um Arbeitsplatzsicherheit gewährleisten.

ANWEISUNGEN

Bitte beachten Sie bei der Nutzung des Produkts folgende Punkte:

1. Legen Sie die Ware auf die Ladefläche, sichern Sie sie mit Gurten und

Passen Sie die Handläufe so an, dass sie richtig passen. Nach Erreichen der Höhe verriegeln Sie sie fest.

2. Wenn Sie **nach oben gehen**, stellen Sie den Arbeitsmodus auf den oberen Gang und

Schalten Sie den Netzschalter ein, ziehen Sie die elektrische Lastklettermaschine zur Stufe und platzieren

Sie die Außenkante des aufblasbaren Rades auf der vertikalen Oberfläche von

die Stufe, kippen Sie die Steigmaschine in einen geeigneten Winkel, drücken Sie auf die

Griff und drücken Sie den Betriebsschalter. Wenn die Maschine zu laufen beginnt, halten Sie den Griff zur

Handhabung fest. Nach zwei Schritten ziehen Sie den Steigbügel

Maschine rückwärts, um das aufblasbare Rad an der zweiten Stufe zu befestigen

vertikale Ebene, gefolgt von jedem Schritt nach oben, bis zum Ziel transportiert Boden, lassen Sie den

Betriebsschalter und schalten Sie die Stromversorgung aus, um versehentliche zu vermeiden

Kontakt.

3. Wenn Sie **nach unten gehen**, stellen Sie den Arbeitsmodus auf den Gang für unten ein.

schalten Sie den Netzschalter ein, schieben Sie das Auto an den Rand der Stufe, drücken Sie die

Laufschalter und verlassen Sie sich auf das Kletterfußstützrad, um den

Kletterwagen, fahre mit dem Wagen zur nächsten Stufe, ziehe ihn rückwärts und halte ihn dabei immer

die Räder senkrecht zur Stufe stehen und sich von Angesicht zu Angesicht berühren (wenn die Stufentiefe

ist groß, schieben Sie das Auto nach vorne, um sicherzustellen, dass die Mitte des Rades in

Kontakt mit der Stufe, die vertikale Ebene beträgt etwa 10 Zentimeter) und so weiter

bis die Zieluntergrenze erreicht ist. ANWENDUNGSTIPPS

1. Wohnungsförderung:

Passen Sie den Bedienknopf an, um das Fußpolster am Ende der Stütze zu halten

Arm vom Boden weg.

2. Obergeschoss:

a. Ziehen Sie die Maschine, bevor Sie nach oben gehen, um die Maschine reifen zu lassen

Halten Sie sich zur Anpassung fest an die vertikale Ebene.

b. Der Bediener hält die Armlehne mit beiden Händen fest und hält dabei seine Arme gerade halten und nach unten beugen, um auf die Armlehne zu drücken; nach der Vorbereitung die Betriebsstaste drücken und die Maschine bedienen.

c. Während des Betriebs der Maschine sollten die Arme immer vertikal und nach unten gedrückt, um ein Ektropium der Maschine zu verhindern.



3. Die Treppe hinuntergehen:

a. Schieben Sie die Maschine auf eine Distanz von 15-20 cm vom Schwerpunkt des Antriebsrades bis zur Stufenkante;

b. Drücken Sie die Laufstaste, und beim Abstieg der Stufen wird die Maschine automatisch abwärts gezogen. Der Bediener zieht die Maschine rückwärts zum Hauptrad der Maschine und hält sich dabei immer an die vertikale Oberfläche des Reifens, um zu verhindern, dass die Maschine vor dem Ausrutschen;

4. Empfohlene Reihenfolge:

a. Üben Sie mit leeren Fahrzeugen, um sich mit der Bedienung vertraut zu machen
Fähigkeiten.

b. Üben Sie wiederholt das Ziehen einer kleinen Menge Ware und allmählich das Gewicht der Ware nach Erreichen der erforderlichen Kapazität erhöhen;

c. Änderung der Warenaufstellung und Anpassung der Höhe der Stufen.
Der Schwerpunkt der Waren macht den Vorgang arbeitssparender. d. Führen Sie die Reinigung routinemäßig durch (einschließlich Sterilisation). e.

Überprüfen Sie regelmäßig, ob lose Teile vorhanden sind.

f. Wenn Sie den Akku längere Zeit nicht verwenden, laden Sie ihn bitte vollständig auf und nehmen Sie ihn heraus. Lagern Sie die Batterie und lagern Sie sie an einem kühlen und trockenen Ort. Achten Sie darauf, dass kein Wasser eindringt die Lithiumbatterie.

VEVOR®
TOUGH TOOLS, HALF PRICE

Technischer Support und E-Garantie-Zertifikat
www.vevor.com/support

VEVOR[®]

TOUGH TOOLS, HALF PRICE

Supporto tecnico e certificato di garanzia

elettronica www.vevor.com/support

SALISCALE ELETTRICO

MODELLO: SC203L-180

Continuiamo a impegnarci per fornirvi strumenti a prezzi competitivi.

"Risparmia la metà", "Metà prezzo" o qualsiasi altra espressione simile da noi utilizzata rappresenta solo una stima del risparmio che potresti ottenere acquistando determinati utensili con noi rispetto ai principali marchi principali e non significa necessariamente coprire tutte le categorie di utensili da noi offerti. Ti ricordiamo gentilmente di verificare attentamente quando effettui un ordine con noi se stai effettivamente risparmiando la metà rispetto ai principali marchi principali.

VEVOR[®]
TOUGH TOOLS, HALF PRICE

SCALA ELETTRICA
SCALATORE

MODELLO: SC203L-180



NOTA: il colore è soggetto all'acquisto.

HAI BISOGNO DI AIUTO? CONTATTACI!

Hai domande sul prodotto? Hai bisogno di supporto tecnico? Non esitare a contattarci:

Supporto

**tecnico e certificato di garanzia elettronica [www.vevor.com/
support](http://www.vevor.com/support)**

Questa è l'istruzione originale, si prega di leggere attentamente tutte le istruzioni del manuale prima di utilizzare. VEVOR si riserva una chiara interpretazione del nostro manuale utente. L'aspetto del prodotto sarà soggetto al prodotto ricevuto. Vi preghiamo di perdonarci se non vi informeremo di nuovo se ci sono aggiornamenti tecnologici o software sul nostro prodotto.

ISTRUZIONI DI SICUREZZA

Prima del funzionamento iniziale

- Leggere il manuale d'uso e osservare tutte le avvertenze e le istruzioni di sicurezza.
- Prendere nota dei dati tecnici poiché la capacità di sollevamento non può essere superata.
- Controllare tutte le funzioni elettroniche, i freni di sicurezza e la posizione del pista di arrampicata.

Durante il funzionamento dell'unità

- Non modificare mai le impostazioni mentre si salgono o scendono le scale.
- Non mettere mai nessuna parte del corpo, in particolare i piedi, sotto le guide di salita.
- Se gli elementi di azionamento si bloccano, spegnere immediatamente l'unità.

WARNING

1. A coloro che non hanno ricevuto una formazione operativa è severamente vietato dall'utilizzo di questo prodotto.
2. È severamente vietato utilizzare questo prodotto dopo aver bevuto o assunto sonniferi.
3. Questo prodotto è utilizzato solo per il trasporto di merci e il sovraccarico è severamente vietato. proibito.
4. È severamente vietato utilizzare questo prodotto su scale senza verticali superfici.
5. Questo prodotto può essere utilizzato sia all'interno che all'esterno:
Altezza gradino <230 mm, profondità gradino >250 mm.
6. Durante il lavoro è severamente vietato sostare sotto l'attrezzatura per evitare incidenti pericolo causato dalla situazione!
7. Questo prodotto non può essere utilizzato sotto la pioggia.
8. Questo prodotto non può essere utilizzato in ambienti fortemente magnetici.
9. Gli accessori sono limitati all'uso di questo prodotto e sono strettamente vietato per altri scopi.
10. È vietato smontare questo prodotto senza autorizzazione.
11. Il sovraccarico, l'uso illegale o lo smontaggio non autorizzato di questo prodotto sono severamente vietato. Altrimenti, causerà danni alle apparecchiature, alla proprietà perdita e lesioni personali. Questo prodotto è severamente vietato per uso umano!
12. Evitare di esporre le batterie al fuoco, alle alte temperature e all'umidità

evitare incidenti di sicurezza. Allo stesso tempo, è severamente vietato smontare e modificare la batteria per evitare pericoli!

13. Per utilizzare il prodotto è necessario adottare la postura corretta. Sia salendo o scendendo le scale, la persona deve essere in cima! Per favore esercitarsi a utilizzare veicoli vuoti per acquisire familiarità con le tecniche di guida.



Nota: i prodotti sopra riportati sono solo a scopo schematico.

MODELLO E PARAMETRI

Modello	SC203L-180
Carico massimo	440 libbre
Condizione applicabile	Altezza gradino <230mm, Profondità gradino >250mm
Caricabatterie	Ingresso: CA 100-240 V 50/60 Hz Uscita: DC54.6V / 3A
Tensione di esercizio	DC48V
Motore	CC 48V / 400W
Batteria	Batteria al litio; CC 48V / 10Ah
Il bracciolo regola l'altezza	110-156 cm
Piastra di carico	44x25cm
Materiali	Lega di alluminio

SCHEMA DIMENSIONALE



SCHEMA DELLA STRUTTURA

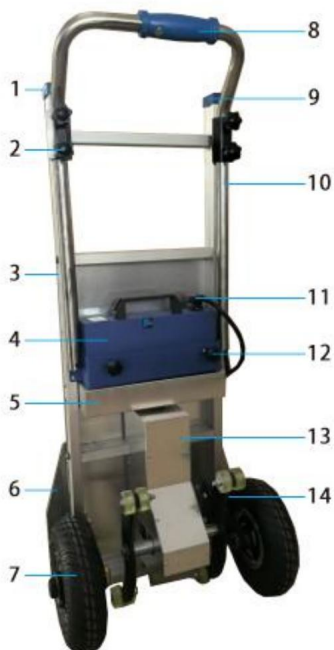

1. Interruttore su e giù	8. Interruttore maniglia e marcia
2. Pomello di fissaggio del bracciolo	9. Interruttore di velocità Corrimano
3. Telaio in lega di alluminio	10. Corrimano
4. Potere	11. Spina di alimentazione
5. Scatola di controllo	12. Manopola di fissaggio della potenza
6. Piastra di carico	13. Motore e riduttore
7. Pneumatico	14. Piedi rampicanti

ACCESSORI

1. Batteria al litio (DC48V/10AH) x1
2. Caricabatterie x1
3. Corda a cricchetto x1
4. Pulsante di commutazione (di riserva) x3
5. Manopola di fissaggio del bracciolo (di riserva) x1
6. Gonfiatore x1
7. Manuale utente x1

CARICA DELLA BATTERIA

1. Quando la batteria è scarica, caricarla tempestivamente per garantire il normale funzionamento del dispositivo e prolungare la durata della batteria Batteria lunga vita.
2. Durante il processo di ricarica, la spia luminosa del caricabatterie è rossa. Quando la batteria è completamente carica, la spia diventa verde.
3. Se non si utilizza per un lungo periodo, scollegare il connettore di alimentazione e assicurarsi che sia completamente carico ogni mese.
4. La porta di ricarica della batteria può essere collegata solo a un'alimentazione a 48 V CC e non è consentito collegare direttamente la batteria alla corrente alternata.
5. L'intervallo di corrente alternata in ingresso del caricabatterie è CA 100-240 V 50/60 Hz.
6. L'uscita della batteria è DC48V.

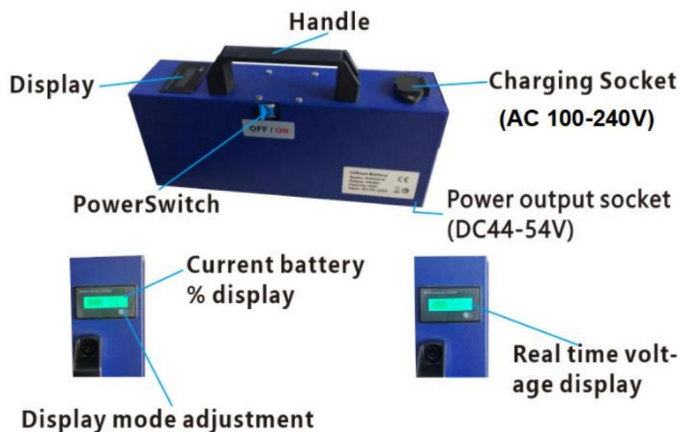

INSTALLAZIONE E RIMOZIONE

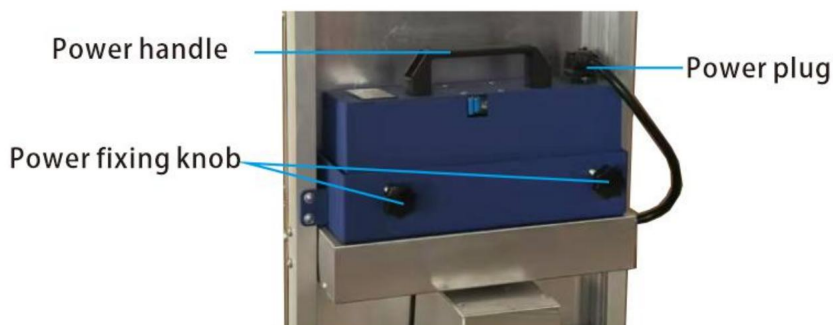

Quando è necessario rimuovere l'alimentatore:

1. Scollegare l'alimentatore.
2. Ruotare le due maniglie di bloccaggio elettrico in senso antiorario fino al massimo.
3. Afferrare l'impugnatura di alimentazione e rimuovere l'alimentatore verso l'alto.

Quando è necessario installare un alimentatore:

1. Ruotare la maniglia di fissaggio della potenza in senso antiorario fino al massimo.
2. Inserire l'alimentatore nel fissaggio.
3. Ruotare la maniglia di fissaggio dell'alimentazione in senso orario per bloccare la batteria.
4. Collegare la spina di alimentazione.

Ispezione della capacità residua:

Accendere l'interruttore di alimentazione e il display del livello di potenza si illumina. C'è un pulsante con punto bianco nell'angolo inferiore destro del display di alimentazione, che può essere sostituito premendo il contenuto del display: valore di tensione corrente, corrente potenza % e schermo nero, che non viene visualizzato.



Pulsante con punto bianco

Si prega di non utilizzare uno stepper quando c'è solo il 30% di carica prima della ricarica a pieno.

* La batteria agli ioni di litio è un prodotto di consumo.

* Quando visualizza bassa potenza 30% o sotto tensione DC45V, la carica è in corso necessario.

Interruttore della batteria:



C'è un'etichetta OFF/ON sulla
interruttore della batteria; quando l'alimentazione è
girato sul lato ON, l'alimentazione
il display si illumina e visualizza il
contenuto; in questo momento, il potere
ha un output. Altrimenti, è
spento.

NOTA: passare alla posizione ON
durante la ricarica!

USA IL SALISCENDI

Distribuzione:

1. Misurazione della funzione modalità veloce/lenta e al piano superiore e al piano inferiore:



Interruttore di controllo della velocità per salire/scendere le scale

Accendere l'interruttore della scatola di alimentazione e regolare il piano superiore e inferiore interruttori e controllo della velocità separatamente. Manopola, premere il pulsante di funzionamento passare con il dito e, se l'apparecchiatura funziona normalmente, il test è completato. Spegnerne l'interruttore di alimentazione.

2. Regolazione dell'altezza del bracciolo

Allentare la maniglia di bloccaggio del corrimano in senso antiorario, regolare il corrimano ad un angolo adatto e bloccare la maniglia in senso orario. Assicurarsi di bloccare la maniglia!

Utilizzo della sedia a rotelle per salire e scendere le scale: *

Prima di utilizzare STAIRCHAIR, assicurarsi di essere stati correttamente addestrato e familiare con il funzionamento del montascale.

* Potrebbe essere consentito trasportare solo il carico consentito ogni volta.

* Si prega di esercitarsi a salire le scale senza carico e a bassa velocità!

* Prima di utilizzare il montascale, controllare la carica residua della batteria.

ISPEZIONE E MANUTENZIONE

Sostituire l'interruttore di marcia:



a. La vite di fissaggio è una vite a croce M4. b. Utilizzare un cacciavite a croce per rimuovere le 2 viti di fissaggio e rimuovere la maniglia di fissaggio

dell'interruttore. c. Estrarre delicatamente; fare attenzione a non usare troppa forza per non danneggiarlo. d. Rimuovere il connettore dell'interruttore, sostituirlo e rimontarlo in senso inverso ordine.

Sostituire gli interruttori del piano superiore e inferiore:

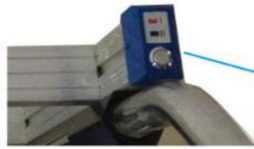

Fix Screw



a. Rimuovere una vite di fissaggio. b.

Tirare verso l'alto il tappo di fissaggio dell'interruttore e fare attenzione a non danneggiare il cablaggio. c. Aprire il connettore, sostituire l'interruttore e reinstallarlo in senso inverso ordine.

Controllare e sostituire il controller e il motore, Manopola di controllo della velocità:

a. Prima di rimuovere il pannello frontale, rimuovere la batteria. b.

Rimuovere il pannello frontale con quattro viti di fissaggio su ciascun lato. c.

Rimuovere il pannello frontale. d.

Dalla parte anteriore, è possibile osservare direttamente il cablaggio interno del controllo scatola e lo stato del controller. e. Se è

necessario controllare e sostituire l'interruttore di controllo della velocità, dopo aprendo il pannello frontale, è possibile vedere direttamente il dado fisso e il cablaggio del interruttore di controllo della velocità.

f. Se è necessario ispezionare e riparare componenti quali il motore e riduttore dopo aver rimosso il pannello frontale e rimosso la carcassa del motore, è possibile effettuare la manutenzione relativa al motore.

g. Il cambio è pieno di olio e non necessita di essere sostituito.

Riparare, sostituire e controllare il fissaggio degli altri bulloni e dadi:

a. Tutti i bulloni e i dadi delle macchine hanno processi anti-allentamento, ma per motivi di sicurezza utilizzare, è necessario controllare se tutti gli elementi di fissaggio su un lato sono allentati ogni 3 mesi. b. Se ci

sono elementi di fissaggio allentati, sostituirli e stringerli in tempo per

garantire la sicurezza del posto di lavoro.

ISTRUZIONI

Durante l'utilizzo del prodotto, si prega di seguire i seguenti punti:

1. Posizionare la merce sulla piastra di carico, fissarla con le cinghie e

regolare i corrimano per adattarli correttamente. Dopo aver raggiunto l'altezza, bloccarli saldamente.

2. Quando si sale **al piano di sopra**, impostare la modalità di lavoro sulla marcia superiore e

accendere l'interruttore di alimentazione, tirare la macchina elettrica per l'arrampicata sul gradino e

posizionare il bordo esterno della ruota gonfiabile sulla superficie verticale di

il gradino, inclinare la macchina per l'arrampicata ad un angolo adatto, premere verso il basso sul

maniglia e premere l'interruttore di funzionamento, quando la macchina inizia a funzionare, tenere

saldamente la maniglia per la movimentazione dopo due passaggi, tirare la salita

macchina all'indietro per far aderire la ruota gonfiabile al secondo gradino

piano verticale, seguito da ogni passaggio verso l'alto, fino al trasporto al piano di destinazione, rilasciare

l'interruttore di funzionamento e spegnere l'alimentazione per evitare accidentali

contatto.

3. Quando si **scende le scale**, impostare la modalità di lavoro sulla marcia per le scale inferiori,

accendere l'interruttore di alimentazione, spingere l'auto fino al bordo del gradino, premere il

interruttore di corsa e fare affidamento sulla ruota di supporto del piede di arrampicata per stabilizzare il

macchina in salita, portare la macchina al gradino successivo, tirarla indietro e tenere sempre

le ruote perpendicolari al gradino faccia a faccia in contatto (se la profondità del gradino

è grande, spingere la macchina in avanti per assicurarsi che il centro della ruota sia in

contatto con il gradino, il piano verticale è di circa 10 centimetri), e così via

fino al raggiungimento del piano di destinazione. SUGGERIMENTI PER L'USO

1. Promozione fissa:

Regolare il pulsante di funzionamento per mantenere il cuscinetto del piede all'estremità del supporto braccio lontano da terra.

2. Al piano superiore:

a. Tirare la macchina prima di salire le scale per far gonfiare la macchina aderire saldamente al piano verticale per la regolazione.

b. L'operatore tiene il bracciolo con entrambe le mani, mantenendo le braccia dritte e chinandosi per premere sul bracciolo; dopo la preparazione, premere il pulsante di avvio e azionare la macchina.

c. Durante il funzionamento della macchina, le braccia devono essere sempre tenute verticali e premute verso il basso per evitare l'ectropion della macchina.



3. Scendendo le scale:

a. Spingere la macchina ad una distanza di 15-20 cm dal baricentro della ruota principale fino al bordo del gradino;

b. Premere il pulsante di esecuzione e, al momento della discesa dei gradini, il l'operatore tira la macchina all'indietro verso la ruota principale della macchina, aderendo sempre alla superficie verticale del pneumatico per evitare che la macchina dallo scivolamento;

4. Sequenza suggerita:

a. Esercitati a usare veicoli vuoti per familiarizzare con il funzionamento competenze.

b. Esercitati a tirare ripetutamente una piccola quantità di merce e gradualmente aumentare il peso delle merci dopo aver acquisito competenza;

c. Modificare il modo in cui vengono posizionate le merci e regolarne l'altezza il centro di gravità della merce renderà l'operazione più economica. d. Mantenere pulito come di routine (inclusa la sterilizzazione). e. Controllare frequentemente la presenza di parti allentate.

f. Se non utilizzata per un lungo periodo, caricare completamente la batteria ed estrarla la batteria e conservarla in un luogo fresco e asciutto. Fare attenzione all'acqua che entra la batteria al litio.

VEVOR®
TOUGH TOOLS, HALF PRICE

Supporto tecnico e certificato di garanzia
elettronica www.vevor.com/support

VEVOR®

TOUGH TOOLS, HALF PRICE

Soporte técnico y certificado de garantía
electrónica www.vevor.com/support

SUBE ESCALERAS ELÉCTRICA

MODELO: SC203L-180

Seguimos comprometidos a brindarle herramientas a precios competitivos. "Ahorre la mitad", "mitad de precio" o cualquier otra expresión similar que utilicemos solo representa una estimación del ahorro que podría obtener al comprar ciertas herramientas con nosotros en comparación con las principales marcas y no necesariamente significa que cubra todas las categorías de herramientas que ofrecemos. Le recordamos que, al realizar un pedido con nosotros, verifique cuidadosamente si realmente está ahorrando la mitad en comparación con las principales marcas.

VEVOR[®]
TOUGH TOOLS, HALF PRICE

Escalera eléctrica
TREPADOR

MODELO: SC203L-180



NOTA: El color está sujeto a tu compra.

¿NECESITAS AYUDA? ¡CONTÁCTANOS!

¿Tiene preguntas sobre el producto? ¿Necesita asistencia técnica? No dude en ponerse en contacto con

nosotros: Asistencia técnica y certificado de garantía electrónica
www.vevor.com/support

Estas son las instrucciones originales, lea atentamente todas las instrucciones del manual antes de utilizar el producto. VEVOR se reserva una interpretación clara de nuestro manual de usuario. La apariencia del producto estará sujeta al producto que recibió. Perdónenos por no informarle nuevamente si hay actualizaciones de tecnología o software en nuestro producto.

INSTRUCCIONES DE SEGURIDAD

Antes de la operación inicial

- Lea el manual del usuario y tenga en cuenta todas las advertencias e instrucciones de seguridad.
- Tenga en cuenta los datos técnicos, ya que no se puede superar la capacidad de elevación.
- Compruebe todas las funciones electrónicas, los frenos de seguridad y la posición de la pista de escalada.

Mientras opera la unidad

- Nunca cambie los ajustes mientras sube o baja escaleras.
- Nunca coloque ninguna parte del cuerpo, especialmente los pies, debajo de las pistas de subida.
- Si los elementos de accionamiento se bloquean, apague la unidad inmediatamente.

WARNING

1. Quedan estrictamente prohibidos aquellos que no hayan recibido formación operativa del uso de este producto.
2. Está estrictamente prohibido utilizar este producto después de beber o tomar alcohol. Drogas para dormir.
3. Este producto solo se utiliza para transportar mercancías y se prohíbe expresamente su sobrecarga. prohibido.
4. Está estrictamente prohibido utilizar este producto en escaleras sin soporte vertical. superficies.
5. Este producto se puede utilizar en interiores y exteriores:
Altura del escalón <230 mm, profundidad del escalón >250 mm.
6. Durante el trabajo, está estrictamente prohibido permanecer debajo del equipo para ¡Evita accidentes peligrosos causados por la situación!
7. Este producto no se puede utilizar bajo la lluvia.
8. Este producto no se puede utilizar en entornos con fuertes imanes.
9. Los accesorios se limitan al uso de este producto y son estrictamente Prohibido para otros fines.
10. Está prohibido desmontar este producto sin permiso.
11. La sobrecarga, el uso ilegal o el desmontaje no autorizado de este producto Está estrictamente prohibido. De lo contrario, se producirán daños en el equipo y la propiedad. Pérdidas y lesiones personales. ¡Este producto está estrictamente prohibido para uso tripulado!
12. Evite exponer las baterías al fuego, a altas temperaturas y a la humedad.

evitar accidentes de seguridad. Al mismo tiempo, está estrictamente prohibido

¡Desmonte y modifique la batería para evitar peligros!

13. Se debe adoptar una postura correcta para operar el producto.

Al subir o bajar escaleras, la persona debe estar arriba. Por favor.

Practique el uso de vehículos vacíos para familiarizarse con las habilidades de operación.



Nota: Los productos anteriores son sólo para fines esquemáticos.

MODELO Y PARÁMETROS

Modelo	SC203L-180
Carga máx.	440 libras
Condición aplicable	Altura del escalón <230 mm, profundidad del escalón >250 mm
Cargador	Entrada: CA 100-240 V 50/60 Hz Salida: DC54,6 V / 3 A
Voltaje de funcionamiento	CC 48 V
Motor	CC 48 V/400 W
Batería	Batería de litio; CC 48 V/10 Ah
El apoyabrazos se ajusta en altura	110-156 cm
Placa de carga	44 x 25 cm
Materiales	Aleación de aluminio

DIAGRAMA DE DIMENSIONES



DIAGRAMA DE ESTRUCTURA



1. Interruptor de arriba y abajo	8. Mango e interruptor de funcionamiento
2. Perilla de fijación del reposabrazos	9. Interruptor de velocidad Pasamanos
3. Marco de aleación de aluminio.	10. Pasamanos
4. Poder	11. Enchufe de alimentación
5. Caja del controlador	12. Perilla de fijación de potencia
6. Placa de carga	13. Motor y caja reductora
7. Neumático	14. Pies trepadores

ACCESORIOS

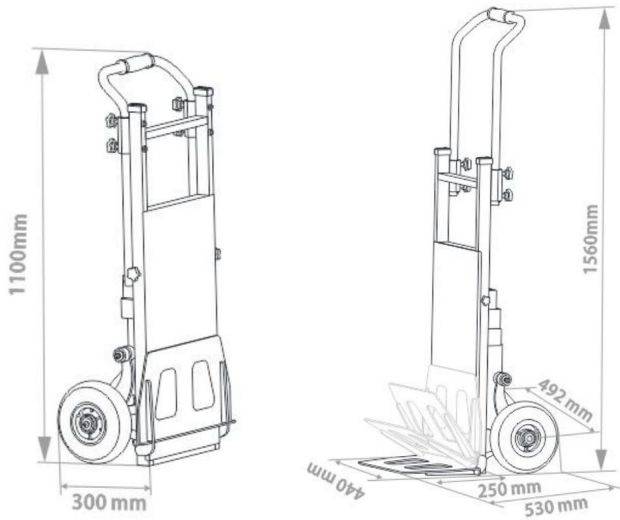
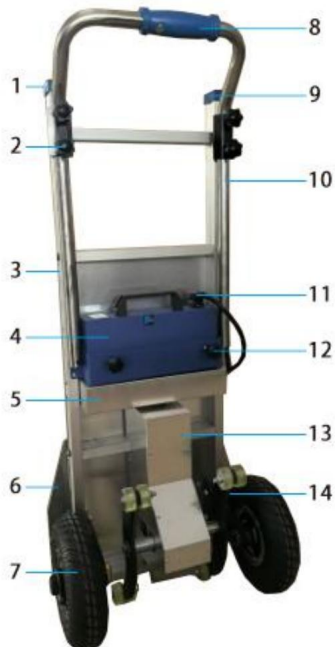
1. Batería de litio (CC 48 V/10 AH) x1
2. Cargador x1
3. Cuerda de trinquete x1
4. Botón de cambio (en reserva) x3
5. Perilla de fijación del apoyabrazos (en reserva) x1
6. Inflador x1
7. Manual de usuario x1

CARGA DE LA BATERÍA

1. Cuando la batería esté baja, cárguela de manera oportuna para garantizar el funcionamiento normal del dispositivo y prolongar la vida útil de la batería. Batería de larga duración vida.
2. Durante el proceso de carga, la luz indicadora del cargador es roja. Una vez que la batería está completamente cargada, la luz indicadora se vuelve verde.
3. Si no se utiliza durante un tiempo prolongado, desconecte el conector de alimentación y asegúrese de que la batería esté completamente cargada cada mes.
4. El puerto de carga de la batería solo puede conectarse a una fuente de alimentación de CC de 48 V. y no se permite conectar la alimentación de CA directamente a la batería.
5. El rango de entrada de CA del cargador es CA 100-240 V 50/60 Hz.
6. La salida de la batería es DC48V.

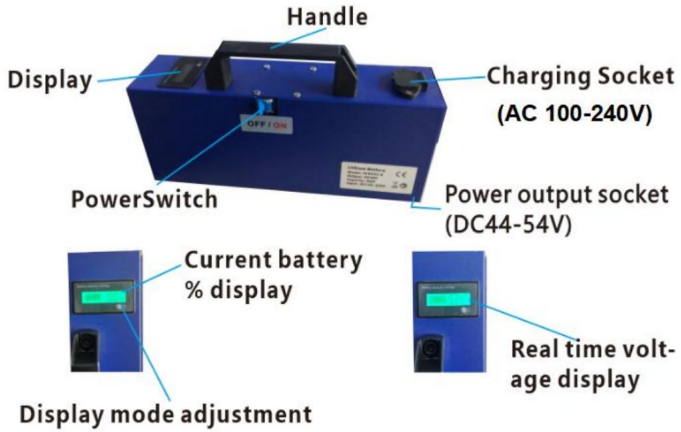

INSTALACIÓN Y DESMONTAJE

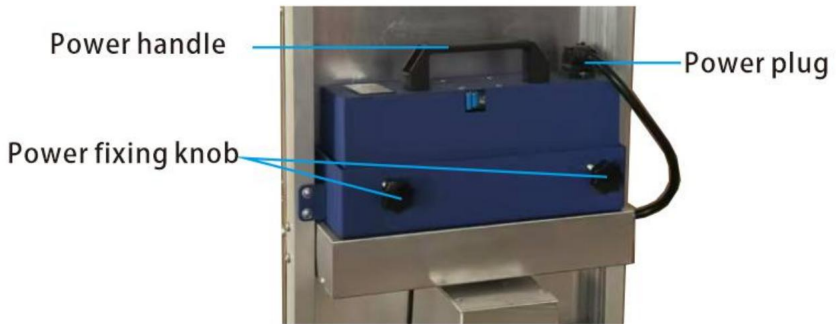

Cuando necesites quitar la fuente de alimentación:

1. Desconecte la fuente de alimentación.
2. Gire las dos manijas de bloqueo eléctrico en sentido antihorario hasta el máximo.
3. Sujete el mango de alimentación y retire la fuente de alimentación hacia arriba.

Cuando necesites instalar una fuente de alimentación:

1. Gire la manija de fijación eléctrica en sentido antihorario hasta el máximo.
2. Coloque la fuente de alimentación en la fijación.
3. Gire la manija de fijación de energía en el sentido de las agujas del reloj para bloquear la batería.
4. Conecte el enchufe de alimentación.

Inspección de capacidad restante:

Encienda el interruptor de encendido y se iluminará la pantalla de nivel de energía. Hay un Botón de punto blanco en la esquina inferior derecha de la pantalla de energía, que puede ser reemplazado presionando el contenido de la pantalla: valor de voltaje actual, corriente % de potencia y pantalla negra, que no se muestra.



Botón de punto blanco

No utilice un subescaleras cuando solo quede un 30 % antes de cargar

Para llenar.

*

La batería de iones de litio es un producto consumible.

*

Cuando muestra un nivel de potencia bajo del 30 % o un voltaje inferior a 45 V CC, la carga está requerido.

Interruptor de batería:



Hay una etiqueta de APAGADO/ENCENDIDO en el interruptor de batería; cuando la energía está girado al lado ON, la energía La pantalla se ilumina y muestra el contenido; en este momento, el poder tiene una salida. De lo contrario, es Apagado.

NOTA: Cambie a la posición ON ¡Al cargar!

UTILICE EL SUBESCALERAS

Despliegue:

1. Función de medición de modo rápido/lento y arriba y abajo:



Interruptor de control de velocidad de interruptor de arriba/abajo

Encienda el interruptor de la caja de energía y ajuste la parte superior e inferior.

Los interruptores y el control de velocidad se realizan por separado. Perilla, presione la operación

Cambie con el dedo y, si el equipo está funcionando normalmente, el

La prueba ha finalizado. Apague el interruptor de encendido.

2. Ajuste de altura del reposabrazos

Afloje la manija de bloqueo del pasamanos en sentido antihorario y ajuste el pasamanos.

hasta un ángulo adecuado y bloquee el mango en el sentido de las agujas del reloj. Asegúrese de bloquear el
¡manejar!

Uso de la silla de escaleras, subir y bajar escaleras: * Antes de usar

la silla de escaleras, asegúrese de haber estado en buenas condiciones

capacitado y familiarizado con el funcionamiento del salvaescaleras.

* Es posible que solo se le permita transportar la carga permitida cada vez.

* ¡Por favor, practique subir escaleras sin carga en las escaleras y a baja velocidad!

*Antes de utilizar el salvaescaleras, compruebe la carga restante de la batería.

INSPECCIÓN Y MANTENIMIENTO

Reemplazar el interruptor de funcionamiento:



a. El tornillo de fijación es un tornillo de cabeza en cruz M4. b.

Utilice un destornillador de cabeza en cruz para quitar los 2 tornillos de fijación y retire

c. Tire suavemente hacia afuera;

tenga cuidado de no usar demasiada fuerza para no dañarlo. d. Retire el conector del

interruptor, reemplácelo y vuelva a ensamblarlo en orden inverso.

orden.

Reemplace los interruptores de arriba y de abajo:

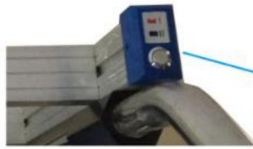

Fix Screw



a. Retire un tornillo de fijación. b.

Levante la tapa de fijación del interruptor y tenga cuidado de no dañar el cableado. c. Abra el conector, vuelva a colocar el interruptor e instálelo nuevamente en orden inverso. orden.

Verifique y reemplace el controlador y el motor, Perilla de control de velocidad:

a. Antes de retirar el panel frontal, retire la batería. b. Retire el panel frontal con cuatro tornillos de fijación en cada lado. c. Retire el panel frontal. d.

Desde el frente, puede observar directamente el cableado interno del control.

caja y el estado del controlador. e. Si es

necesario verificar y reemplazar el interruptor de control de velocidad, después

Al abrir el panel frontal, puede mirar directamente la tuerca fija y el cableado del interruptor de control de velocidad.

f. Si es necesario inspeccionar y reparar componentes como el motor y

Caja de cambios Después de quitar el panel frontal y retirar la carcasa del motor, se puede realizar el mantenimiento relacionado con el motor.

g. La caja de cambios está llena de aceite y no es necesario reemplazarla.

Reparar, sustituir y comprobar la fijación de otros tornillos y tuercas:

a. Todos los pernos y tuercas de las máquinas tienen procesos anti-aflojamiento, pero para mayor seguridad

Uso, es necesario comprobar si todos los sujetadores de un lado están sueltos

Cada 3 meses. b.

Si hay sujetadores sueltos, reemplácelos y apriételos a tiempo.

Garantizar la seguridad laboral.

INSTRUCCIONES

Durante el uso del producto, siga los siguientes puntos:

1. Coloque la mercancía sobre la placa de carga, fíjela con correas y

Ajuste los pasamanos para que encajen correctamente. Una vez alcanzada la altura, bloquéelos firmemente.

2. Al subir las escaleras, configure el modo de trabajo en la marcha superior y

Encienda el interruptor de encendido, tire de la máquina de escalada de carga eléctrica hasta el escalón y coloque el borde exterior de la rueda inflable en la superficie vertical de el paso, incline la máquina trepadora a un ángulo adecuado, presione hacia abajo manija y presione el interruptor de operación, cuando la máquina comience a funcionar, sostenga firmemente la manija para manipularla después de dos pasos, tire de la escalada máquina hacia atrás para hacer que la rueda inflable se adhiera al segundo paso plano vertical, seguido de cada paso hacia arriba, hasta ser transportado al piso objetivo, suelte el interruptor de funcionamiento y apague la energía para evitar accidentes. contacto.

3. Al bajar las escaleras, configure el modo de trabajo en la marcha de abajo.

Encienda el interruptor de encendido, empuje el automóvil hasta el borde del escalón, presione el interruptor de funcionamiento y confíe en la rueda de apoyo del pie de escalada para estabilizar el subir coche, llevar el coche al siguiente paso, tirar de él hacia atrás y mantenerlo siempre las ruedas perpendiculares al escalón hacen contacto cara a cara (si la profundidad del escalón es grande, empuja el auto hacia adelante para asegurar que el centro de la rueda esté en contacto con el escalón, el plano vertical es de unos 10 centímetros), y así sucesivamente

hasta alcanzar el piso objetivo. CONSEJOS DE USO

1. Promoción plana:

Ajuste el botón de operación para mantener la almohadilla del pie en el extremo del soporte. Brazo alejado del suelo.

2. Arriba:

a. Tire de la máquina antes de subir las escaleras para que la máquina se canse.

Adhiérase firmemente al plano vertical para realizar el ajuste.

b. El operador sostiene el apoyabrazos con ambas manos, manteniendo los brazos recto y agachándose para presionar el apoyabrazos; después de la preparación, presione el botón de funcionamiento y opere la máquina.

c. Durante el funcionamiento de la máquina, los brazos deben mantenerse siempre vertical y presionado hacia abajo para evitar que la máquina sufra ectropión.



3. Bajando las escaleras:

a. Empuje la máquina a una distancia de 15-20 cm del centro de gravedad. de la rueda principal hasta el borde del escalón;

b. Presione el botón de correr, y al momento de bajar los escalones, el operador tira de la máquina hacia atrás hasta la rueda principal de la máquina, adhiriéndose siempre a la superficie vertical del neumático para evitar que la máquina se caiga. de resbalar;

4. Secuencia sugerida:

a. Practique el uso de vehículos vacíos para familiarizarse con el funcionamiento. habilidades.

b. Practique tirar repetidamente de una pequeña cantidad de bienes y gradualmente aumentar el peso de las mercancías después de volverse competente;

c. Cambiar la forma de colocar las mercancías y ajustar la altura de las mismas.

El centro de gravedad de los productos hará que la operación ahorre más trabajo. d. Mantenga la limpieza de manera rutinaria (incluida la esterilización). e.

Verifique con frecuencia que no haya piezas sueltas.

f. Si no se utiliza durante un tiempo prolongado, cargue completamente la batería y sáquela. la batería y guárdela en un lugar fresco y seco. Tenga cuidado con la entrada de agua. La batería de litio.

VEVOR®
TOUGH TOOLS, HALF PRICE

Soporte técnico y certificado de garantía
electrónica www.vevor.com/support

VEVOR[®]

TOUGH TOOLS, HALF PRICE

Wsparcie techniczne i certyfikat gwarancji

elektronicznej www.vevor.com/support

ELEKTRYCZNY SCHODOŁAZ

MODEL: SC203L-180

Nadal staramy się oferować Państwu narzędzia w konkurencyjnych cenach. „Oszczędź połowę”, „Połowa ceny” lub inne podobne wyrażenia używane przez nas stanowią jedynie szacunkowe oszczędności, jakie możesz uzyskać, kupując u nas określone narzędzia w porównaniu z głównymi markami i niekoniecznie oznaczają one objęcie wszystkich kategorii oferowanych przez nas narzędzi. Uprzejmie przypominamy, aby przy składaniu zamówienia dokładnie sprawdzić, czy faktycznie oszczędzasz połowę w porównaniu z głównymi markami.

VEVOR[®]
TOUGH TOOLS, HALF PRICE

SCHODY ELEKTRYCZNE
WSPINACZ

MODEL: SC203L-180



UWAGA: Kolor zależy od zakupionego produktu.

POTRZEBUJESZ POMOCY? SKONTAKTUJ SIĘ Z NAMI!

Masz pytania dotyczące produktu? Potrzebujesz wsparcia technicznego? Skontaktuj się z nami: Wsparcie

techniczne i certyfikat E-Gwarancji www.vevor.com/support

To jest oryginalna instrukcja, przed użyciem należy uważnie przeczytać wszystkie instrukcje. VEVOR zastrzega sobie jasną interpretację naszej instrukcji obsługi. Wygląd produktu będzie zależał od produktu, który otrzymałeś. Prosimy o wybaczenie, że nie poinformujemy Cię ponownie, jeśli w naszym produkcie pojawią się jakiegokolwiek aktualizacje technologiczne lub oprogramowania.

INSTRUKCJE BEZPIECZEŃSTWA

Przed pierwszym uruchomieniem

- Przeczytaj instrukcję obsługi i zwróć uwagę na wszystkie ostrzeżenia i instrukcje bezpieczeństwa.
- Zwróć uwagę na dane techniczne, ponieważ nie można przekroczyć udźwigu.

Sprawdź wszystkie funkcje elektroniczne, hamulce bezpieczeństwa i położenie podnośnika tor wspinaczkowy.

Podczas obsługi urządzenia

- Nigdy nie zmieniaj ustawień podczas wchodzenia lub schodzenia po schodach.

Nigdy nie wkładaj żadnej części ciała, zwłaszcza stóp, pod szyny wspinaczkowe. • Jeśli elementy napędowe zablokują się, natychmiast wyłącz urządzenie.

WARNING

1. Osobom, które nie przeszły szkolenia operacyjnego, surowo zabrania się z używania tego produktu.
2. Zabrania się używania tego produktu po spożyciu alkoholu lub innych środków odurzających. środki nasenne.
3. Produkt ten jest przeznaczony wyłącznie do transportu towarów, a jego przeciążenie jest surowo zabronione. zabroniony.
4. Zabrania się używania tego produktu na schodach bez pionowego wychylenia. powierzchnie.
5. Produkt ten można stosować wewnątrz i na zewnątrz:
Wysokość stopnia <230mm, głębokość stopnia >250mm.
6. Podczas pracy zabrania się przebywania pod urządzeniem w celu uniknąć wypadków i niebezpieczeństw, jakie niesie ze sobą sytuacja!
7. Produktu nie należy używać w deszczu.
8. Produktu nie należy używać w środowiskach, w których występuje silne pole magnetyczne.
9. Akcesoria są ograniczone do użytku z tym produktem i są ściśle zabronione do innych celów.
10. Zabrania się rozmontowywania produktu bez zezwolenia.
11. Przeciążanie, nielegalne użytkowanie lub nieautoryzowany demontaż tego produktu jest zabronione. surowo zabronione. W przeciwnym razie spowoduje to uszkodzenie sprzętu, mienia strata i obrażenia ciała. Ten produkt jest surowo zabroniony do użytku przez personel!
12. Unikaj narażania baterii na działanie ognia, wysokiej temperatury i wilgoci.

uniknąć wypadków bezpieczeństwa. Jednocześnie, jest surowo zabronione
Aby uniknąć niebezpieczeństwa, rozmontuj i zmodyfikuj baterię!

13. Podczas obsługi produktu należy zachować prawidłową postawę. Czy
wchodząc na górę lub schodząc po schodach, osoba musi być na górze! Proszę
ćwiczyć korzystanie z pustych pojazdów, aby zapoznać się z umiejętnościami ich obsługi.



Uwaga: Produkty powyżej przedstawiono wyłącznie w celach schematycznych.

MODEL I PARAMETRY

Model	SC203L-180
Maksymalne obciążenie	440 funtów
Warunek obowiązujący	Wysokość stopnia <230 mm, głębokość stopnia >250 mm
Rumak	Wejście: AC 100-240V 50/60Hz Wyjście: DC54,6V / 3A
Napięcie robocze	Prąd stały 48 V
Silnik	Prąd stały 48 V / 400 W
Bateria	Bateria litowa; Prąd stały 48V / 10Ah
Podłokietnik reguluje wysokość	110-156cm
Płyta obciążeniowa	44x25cm
Przybory	Stop aluminium

Diagram wymiarów

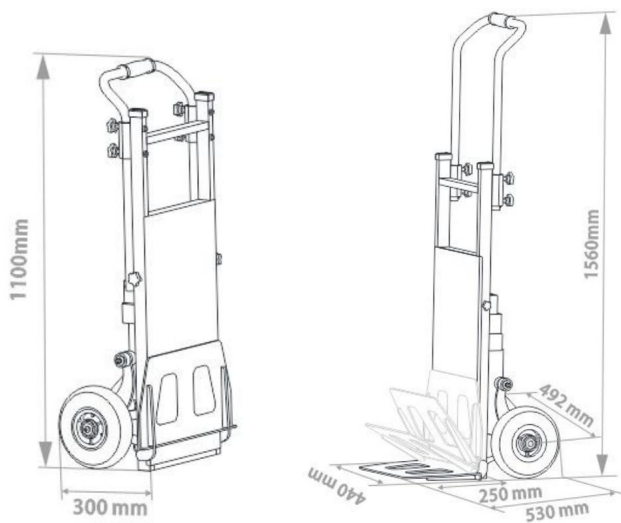

SCHEMAT STRUKTURY

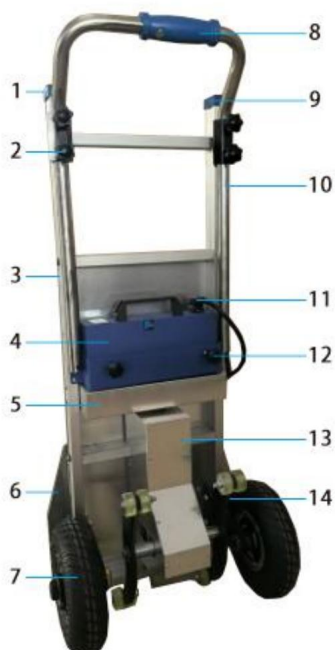

1. Przełącznik góra-dół	8. Uchwyt i przełącznik roboczy
2. Gałka mocująca podłokietnik	9. Wyłącznik prędkości Poręcz
3. Rama ze stopu aluminium	10. Poręcz
4. Moc	11. Wtyczka zasilania
5. Skrzynka sterownicza	12. Pokrętko do mocowania zasilania
6. Załaduj płytę	13. Silnik i przekładnia redukcyjna
7. Opona	14. Stopy wspinaczkowe

AKCESORIA

1. Bateria litowa (DC48V/10AH) x1
2. Ładowarka x1
3. Lina zapadkowa x1
4. Przycisk przełącznika (w rezerwie) x3
5. Gałka mocująca podłokietnik (w rezerwie) x1
6. Pompka x1
7. Instrukcja obsługi x1

ŁADOWANIE BATERII

1. Gdy poziom naładowania akumulatora jest niski, należy go naładować w odpowiednim czasie, aby zapewnić normalną pracę urządzenia i wydłużenie żywotności baterii Długa żywotność baterii życie.
2. Podczas ładowania kontrolka ładowarki świeci się na czerwono.
Po pełnym naładowaniu akumulatora kontrolka zaświeci się na zielono.
3. Jeżeli urządzenie nie będzie używane przez dłuższy czas, należy odłączyć złącze zasilania i upewnić się, że jest on w pełni ładowany co miesiąc.
4. Port ładowania akumulatora może być podłączony wyłącznie do zasilania prądem stałym o napięciu 48 V. a zasilania prądem zmiennym nie wolno podłączać bezpośrednio do akumulatora.
5. Zakres napięcia wejściowego ładowarki wynosi AC 100–240 V 50/60 Hz.
6. Napięcie wyjściowe akumulatora wynosi DC48V.

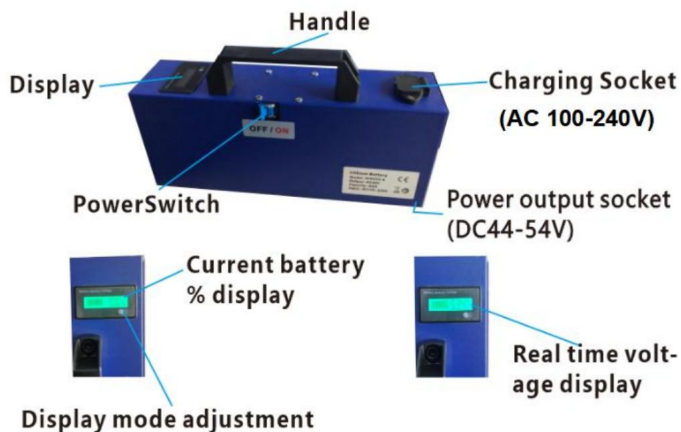

INSTALACJA I DEMONTAŻ

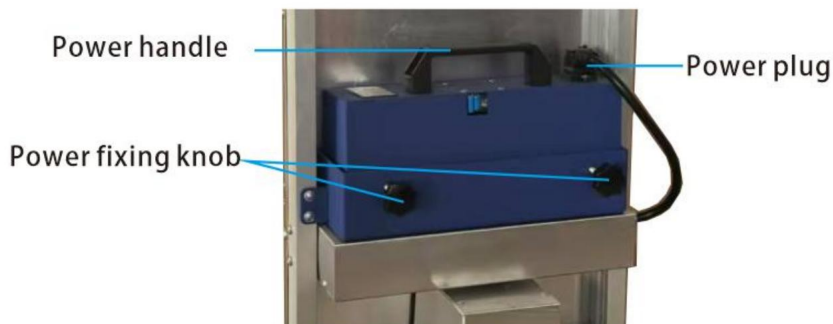

Kiedy trzeba odłączyć zasilanie:

1. Odłącz zasilanie.
2. Obróć dwa uchwyty blokujące zasilanie przeciwnie do ruchu wskazówek zegara do maksimum.
3. Trzymając uchwyt zasilający, wyjmij zasilacz, trzymając go w górze.

Kiedy konieczna jest instalacja zasilania:

1. Obróć uchwyt do mocowania elektrycznego w kierunku przeciwnym do ruchu wskazówek zegara do maksimum.
2. Umieść zasilacz w miejscu mocowania.
3. Obróć uchwyt mocujący zgodnie z ruchem wskazówek zegara, aby zablokować baterię.
4. Podłącz wtyczkę zasilającą.

Kontrola pozostałej pojemności:

Włącz przełącznik zasilania, a wyświetlacz poziomu mocy zaświeci się. Jest biały przycisk z kropką w prawym dolnym rogu wyświetlacza zasilania, który można zastąpić przez naciśnięcie zawartości wyświetlacza: aktualna wartość napięcia, prąd moc % i czarny ekran, który nie jest wyświetlany.



Biały przycisk kropkowy

Nie należy korzystać ze schodolazu, jeśli przed ładowaniem naładowano tylko 30% baterii. do pełna.

- * Akumulator litowo-jonowy jest produktem eksploatacyjnym.
- * Gdy wyświetla się niski poziom mocy 30% lub napięcie DC45V, ładowanie jest wyłączone. wymagany.

Przełącznik baterii:



Na obudowie znajduje się etykieta OFF/ON.

przełącznik baterii; gdy zasilanie jest przekręcony na stronę ON, zasilanie wyświetlacz zapala się i wyświetla treść; w tym czasie moc ma wyjście. W przeciwnym razie jest wyłączony.

UWAGA: Przełącz na pozycję Wł. podczas ładowania!

UŻYJ SCHODNIKA

Zastosowanie:

1. Pomiar funkcji w trybie górnym i dolnym oraz szybkim/wolnym:



Przełącznik góra/dół Przełącznik kontroli prędkości

Włącz przełącznik zasilania i dostosuj górne i dolne piętro przełączniki i regulacja prędkości oddzielnie. Pokrętko, naciśnij operację przełącz palcem, a jeśli sprzęt działa normalnie, test jest ukończony. Wyłącz przełącznik zasilania.

2. Regulacja wysokości podłokietnika

Odkręć uchwyt blokady poręczy w kierunku przeciwnym do ruchu wskazówek zegara, wyreguluj poręcz pod odpowiednim kątem i zablokuj uchwyt zgodnie z ruchem wskazówek zegara. Pamiętaj o zablokowaniu uchwyt!

Korzystanie ze schodów, wchodzenie po schodach w górę i w dół:

* Przed skorzystaniem ze schodów upewnij się, że jesteś prawidłowo

przeszkolony i zaznajomiony z obsługą schodołazu.

* Za każdym razem możesz przewieźć wyłącznie dozwolony ładunek.

* Proszę ćwiczyć wchodzenie po schodach bez obciążenia, przy niskiej prędkości!

* Przed użyciem schodołazu sprawdź poziom naładowania akumulatora.

KONTROLA I KONSERWACJA

Wymień przełącznik biegu:



a. Śruba mocująca to śruba krzyżakowa M4. b. Za pomocą śrubokręta krzyżakowego odkręć 2 śruby mocujące i usuń uchwyt mocujący przełącznik.

c. Delikatnie wyciągnij; Uważaj, aby nie użyć zbyt dużej siły, aby go nie uszkodzić. d.

Wymij złącze przełącznika, wymień je i zamontuj ponownie, wykonując czynności w odwrotnej kolejności zamówienia.

Wymień przełączniki na górze i na dole:



Fix Screw



a. Odkręć jedną śrubę mocującą. b.

Podnieś zaślepkę mocującą przełącznik i uważaj, aby nie uszkodzić okablowania. c. Otwórz złącze, wymień przełącznik i zainstaluj go ponownie w odwrotnej kolejności.

zamówienie.

Sprawdź i wymień sterownik i silnik, pokrętko regulacji prędkości:

a. Przed zdjęciem panelu przedniego wyjmij baterię. b. Zdejmij panel przedni za pomocą czterech śrub mocujących po każdej stronie. c. Zdejmij panel przedni. d. Z przodu możesz bezpośrednio

obserwować wewnętrzne okablowanie sterowania skrzynki i stanu sterownika. e. W przypadku

konieczności sprawdzenia i wymiany przełącznika regulacji prędkości, po otwierając przedni panel, możesz bezpośrednio zobaczyć zamocowaną nakrętkę i okablowanie przełącznik kontroli prędkości.

f. Jeśli zachodzi konieczność sprawdzenia i naprawy podzespołów, takich jak silnik i skrzyni biegów po zdjęciu przedniego panelu i wyjęciu obudowy silnika można przeprowadzić konserwację silnika.

g. Skrzynia biegów jest wypełniona olejem i nie wymaga wymiany.

Naprawa, wymiana i sprawdzenie mocowania pozostałych śrub i nakrętek:

a. Wszystkie śruby i nakrętki maszynowe mają procesy zapobiegające luzowaniu, ale dla bezpieczeństwa podczas użytkowania należy sprawdzić, czy wszystkie zapięcia po jednej stronie są luźne co 3 miesiące. b. Jeśli

występują luźne elementy mocujące, należy je wymienić i dokręcić na czas, zapewnić bezpieczeństwo pracy.

INSTRUKCJE

Podczas stosowania produktu należy przestrzegać następujących punktów:

1. Umieść towar na płycie załadowniczej, zabezpiecz go pasami i

dopasuj poręcze tak, aby pasowały prawidłowo. Po osiągnięciu odpowiedniej wysokości zablokuj je szczelnie.

2. Wchodząc na górę, ustaw tryb pracy na bieg na górze i

włącz przełącznik zasilania, pociągnij elektryczną maszynę do wspinaczki na stopień i umieść zewnętrzną krawędź nadmuchiwanego koła na pionowej powierzchni

stopień, przechyl maszynę wspinaczkową pod odpowiednim kątem, naciśnij w dół

uchwyt i naciśnij przełącznik operacyjny, gdy maszyna zacznie działać, przytrzymaj mocno

uchwyt, aby ją obsługiwać, po dwóch krokach pociągnij za uchwyt wspinaczkowy

maszynę cofnij, aby nadmuchiwane koło przykleiło się do drugiego stopnia

płaszczyzna pionowa, a następnie każdy krok w górę, aż do dotarcia do podłogi docelowej,

zwolnij przełącznik biegu i wyłącz zasilanie, aby uniknąć przypadkowego

kontakt.

3. Schodząc po schodach, ustaw tryb pracy na bieg dolny,

włącz przełącznik zasilania, dosuń samochód do krawędzi stopnia, naciśnij

przełącznika i polegać na kółku podporowym stopy wspinaczkowej, aby ustabilizować

samochód wspinaczkowy, przesuń samochód na następny stopień, pociągnij go do tyłu i zawsze trzymaj

koła prostopadłe do stopnia stykają się powierzchnią czołową (jeśli głębokość stopnia

jest duży, pchnij samochód do przodu, aby upewnić się, że środek koła znajduje się w

kontakt ze stopniem, płaszczyna pionowa wynosi około 10 centymetrów) itd.

aż do osiągnięcia piętra docelowego. WSKAZÓWKI DOTYCZĄCE UŻYTKOWANIA

1. Promocja płaska:

Wyreguluj przycisk obsługi tak, aby podkładka pod stopę znajdowała się na końcu podpory. ramię z dala od ziemi.

2. Na górze:

a. Pociągnij maszynę przed wejściem na górę, aby zrobić opony maszyny

ściśle przylegają do płaszczyny pionowej w celu umożliwienia regulacji.

b. Operator trzyma podłokietnik obiema rękami, trzymając ramiona wyprostuj się i pochyl, aby nacisnąć podłokietnik; po przygotowaniu naciśnij przycisk uruchomienia i uruchom maszynę.

c. Podczas pracy maszyny ramiona powinny być zawsze trzymane pionowo i dociśnięte, aby zapobiec wywinięciu się szyjki macy.



3. Schodzenie po schodach:

a. Odsuń maszynę na odległość 15-20 cm od środka ciężkości koła głównego do krawędzi stopnia;

b. Naciśnij przycisk „Run” i w momencie schodzenia po schodach operator ciągnie maszynę do tyłu w kierunku głównego koła maszyny, zawsze trzymając się pionowej powierzchni opony, aby zapobiec przewróceniu się maszyny od poślizgnięcia się;

4. Sugerowana kolejność:

a. Ćwicz korzystanie z pustych pojazdów, aby zapoznać się z ich obsługą umiejętności.

b. Ćwicz wielokrotne ciągnięcie małej ilości towarów i stopniowo zwiększyć wagę towaru po osiągnięciu biegłości;

c. Zmiana sposobu rozmieszczenia towarów i dostosowanie wysokości środek ciężkości towarów sprawi, że operacja będzie bardziej pracochłonna. d.

Utrzymuj czystość zgodnie z rutyną (w tym sterylizację). e. Często sprawdzaj, czy nie ma luźnych części.

f. Jeśli nie używasz urządzenia przez dłuższy czas, naładuj baterię do pełna i wyjmij ją. akumulator i przechowuj go w chłodnym i suchym miejscu. Uważaj, aby woda nie dostała się do środka bateria litowa.

VEVOR®
TOUGH TOOLS, HALF PRICE

Wsparcie techniczne i certyfikat gwarancji
elektronicznej www.vevor.com/support

VEVOR[®]

TOUGH TOOLS, HALF PRICE

Technische ondersteuning en e-garantiecertificaat

www.vevor.com/support

ELEKTRISCHE TRAPKLIMMER

MODEL: SC203L-180

Wij streven er voortdurend naar om u gereedschappen tegen concurrerende prijzen te leveren. "Save Half", "Half Price" of andere soortgelijke uitdrukkingen die wij gebruiken, geven alleen een schatting weer van de besparingen die u kunt behalen door bepaalde gereedschappen bij ons te kopen in vergelijking met de grote topmerken en betekent niet noodzakelijkerwijs dat alle categorieën gereedschappen die wij aanbieden, worden gedekt. Wij herinneren u eraan om zorgvuldig te controleren of u daadwerkelijk de helft bespaart in vergelijking met de grote topmerken wanneer u een bestelling bij ons plaatst.

VEVOR[®]
TOUGH TOOLS, HALF PRICE

**ELEKTRISCHE TRAP
KLIMMER**

MODEL: SC203L-180



LET OP: De kleur is afhankelijk van uw aankoop.

HULP NODIG? NEEM CONTACT MET ONS OP!

Heeft u vragen over het product? Heeft u technische ondersteuning nodig? Neem dan gerust contact met

ons op: **Technische ondersteuning en E-garantiecertificaat**
www.vevor.com/support

Dit is de originele instructie, lees alle handleidingen zorgvuldig door voordat u het product gebruikt. VEVOR behoudt zich een duidelijke interpretatie van onze gebruikershandleiding voor. Het uiterlijk van het product is afhankelijk van het product dat u hebt ontvangen. Vergeef ons dat we u niet opnieuw zullen informeren als er technologie- of software-updates voor ons product zijn.

VEILIGHEIDSINSTRUCTIES

Vóór de eerste ingebruikname

- Lees de gebruikershandleiding en neem alle waarschuwingen en veiligheidsinstructies in acht.
- Let op de technische gegevens, aangezien het hefvermogen niet mag worden overschreden.
- Controleer alle elektronische functies, veiligheidsremmen en de positie van de klimparcours.

Tijdens het bedienen van de eenheid

- Wijzig nooit de instellingen terwijl u de trap op- of afgaat.
- Plaats nooit lichaamsdelen, vooral uw voeten, onder de klimrails.
- Schakel het apparaat onmiddellijk uit als de aandrijfelementen vastlopen.

WARNING

1. Degenen die geen operationele training hebben ontvangen, zijn ten strengste verboden van het gebruik van dit product.
2. Het is ten strengste verboden om dit product te gebruiken nadat u gedronken of ingenomen heeft slaapmiddelen.
3. Dit product is alleen bedoeld voor het vervoeren van goederen, en overbelasting is strikt verboden.
4. Het is ten strengste verboden om dit product te gebruiken op trappen zonder verticale oppervlakken.
5. Dit product kan zowel binnen als buiten gebruikt worden:
Tredelhoogte <230mm, tredediepte >250mm.
6. Tijdens het werk is het ten strengste verboden om onder de apparatuur te staan om Vermijd ongelukken en gevaar veroorzaakt door de situatie!
7. Dit product mag niet in de regen worden gebruikt.
8. Dit product mag niet worden gebruikt in omgevingen met sterke magnetische velden.
9. Accessoires zijn beperkt tot het gebruik van dit product en zijn strikt verboden voor andere doeleinden.
10. Het is verboden dit product zonder toestemming te demonteren.
11. Overbelasting, illegaal gebruik of ongeoorloofde demontage van dit product is verboden. ten strengste verboden. Anders zal het schade aan apparatuur, eigendommen verlies en persoonlijk letsel. Dit product is strikt verboden voor gebruik door bemande personen!
12. Vermijd blootstelling van batterijen aan vuur, hoge temperaturen en vochtigheid.

veiligheidsongelukken te vermijden. Tegelijkertijd is het ten strengste verboden om Demonteer en wijzig de batterij om gevaar te voorkomen!

13. De juiste houding moet worden gebruikt om het product te bedienen. Of

Als je naar boven of beneden gaat, moet de persoon bovenaan zijn!

Oefen met het gebruik van lege voertuigen om vertrouwd te raken met de bediening ervan.



Let op: De bovenstaande producten zijn alleen bedoeld ter illustratie.

MODEL EN PARAMETERS

Model	SC203L-180
Maximale belasting	440 pond
Toepasselijke voorwaarde	Tredehoogte <230mm, Tredediepte>250mm
Oplader	Ingang: AC 100-240V 50/60Hz Uitgang: DC54.6V / 3A
Bedrijfsspanning	DC48V
Motor	DC 48V / 400W
Batterij	Lithium-ionbatterij; DC 48V / 10Ah
Armleniging in hoogte verstelbaar	110-156cm
Laadplaat	44x25cm
Materialen	Aluminiumlegering

MAATSHEMA



STRUCTUURDIAGRAM

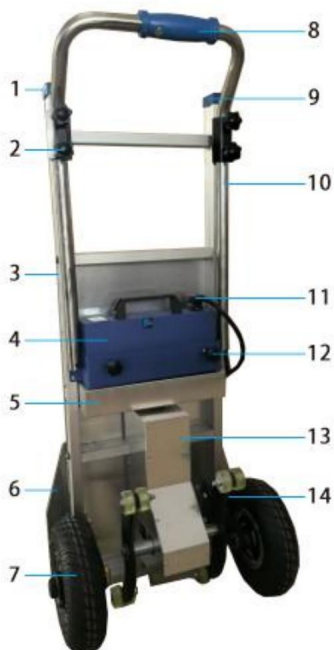

1. Boven- en benedenschakelaar	8. Handgreep & Rijschakelaar
2. Bevestigingsknop arMLEuning	9. Snelheidsschakelaar Leuning
3. Frame van aluminiumlegering	10. Leuning
4. Kracht	11. Stekker
5. Controllerbox	12. Powerfix-knop
6. Laadplaat	13. Motor- en reductiekast
7. Band	14. Klimmende voeten

ACCESSOIRES

1. Lithium-ionbatterij (DC48V/10AH) x1
2. Oplader x1
3. Ratelkoord x1
4. Schakelknop (in reserve) x3
5. Bevestigingsknop arMLEuning (in reserve) x1
6. Pomp x1
7. Gebruiksaanwijzing x1

BATTERIJ OPLADEN

1. Wanneer de batterij bijna leeg is, laad deze dan tijdig op om ervoor te zorgen dat de normale werking van het apparaat en verleng de levensduur van de batterij Lange batterijduur leven.
2. Tijdens het opladen brandt het indicatielampje van de oplader rood. Zodra de batterij volledig is opgeladen, wordt het indicatielampje groen.
3. Als u het apparaat langere tijd niet gebruikt, koppelt u de stroomconnector los en zorgt u ervoor dat dat deze elke maand volledig wordt opgeladen.
4. De batterijlaadpoort mag alleen worden aangesloten op 48V DC-voeding en het is niet toegestaan om wisselstroom rechtstreeks op de accu aan te sluiten.
5. Het ingangsspanningsbereik van de lader is AC 100-240V 50/60Hz.
6. De batterij-uitgang is DC48V.

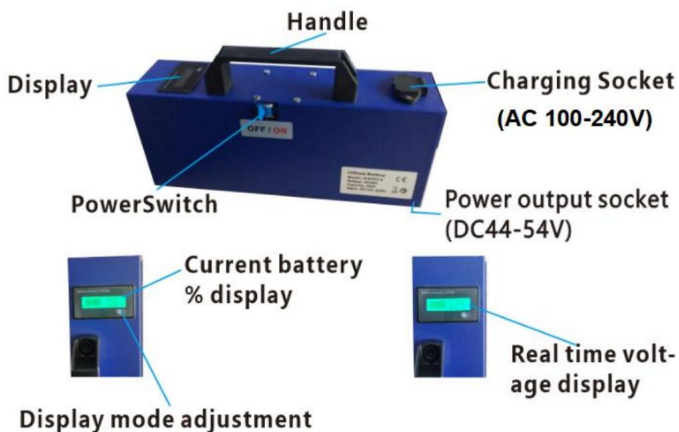

INSTALLATIE EN VERWIJDERING

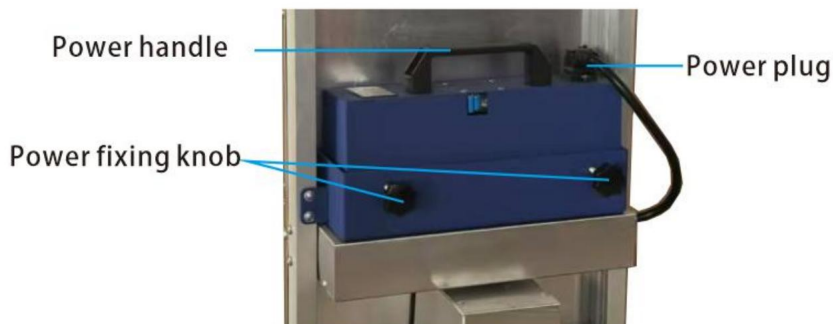

Wanneer u de voeding moet verwijderen:

1. Haal de stekker uit het stopcontact.
2. Draai de twee vergrendelingshendels zo ver mogelijk tegen de klok in.
3. Houd de stroomhendel vast en verwijder de voeding naar boven toe.

Wanneer u een voeding moet installeren:

1. Draai de handgreep van de krachtbevestiging zo ver mogelijk tegen de klok in.
2. Plaats de voeding in de bevestiging.
3. Draai de bevestigingshendel met de klok mee om de accu te vergrendelen.
4. Steek de stekker in het stopcontact.

Inspectie resterende capaciteit:

Zet de aan/uit-schakelaar aan en het vermogensniveau-display licht op. Er is een witte stipknop in de rechter benedenhoek van het vermogensdisplay, die kan worden vervangen door op de display-inhoud te drukken: huidige spanningswaarde, stroomvermogen %, en een zwart scherm, dat niet wordt weergegeven.

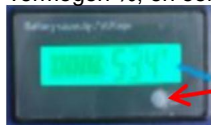

Witte stipknop

Gebruik geen traploper als er nog maar 30% acculading is voordat u hem oplaadt tot vol.

*

Een lithium-ionbatterij is een verbruiksartikel.

*

Wanneer het een laag vermogen van 30% of een onderspanning van DC45V aangeeft, is het opladen voltooid. vereist.

Batterijschakelaar:



Er zit een UIT/AAN-label op de

batterijschakelaar; wanneer de stroom is naar de AAN-kant gedraaid, de stroomdisplay licht op en geeft de inhoud; op dit moment is de macht heeft een output. Anders is het uitgeschakeld.

OPMERKING: Schakel naar de AAN-positie tijdens het opladen!

GEBRUIK DE TRAPKLIMMER

Inzet:

1. Meting van de boven- en beneden- en snelle/langzame modusfunctie:



Boven/beneden schakelaar Snelheidsregelaar schakelaar

Zet de schakelaar van de stroomkast aan en pas de boven- en benedenverdieping aan schakelaars en snelheidsregeling afzonderlijk. Knop, druk op de bediening schakel met uw vinger, en als de apparatuur normaal werkt, test is voltooid. Zet de schakelaar uit.

2. Hoogteverstelling van de armleuning

Draai de handgreep van de leuningvergrendeling tegen de klok in los en stel de leuning af in een geschikte hoek en vergrendel de hendel met de klok mee. Zorg ervoor dat u de hendel!

Gebruik van de trapstoel, trap op en af: * Voordat u de trapstoel gebruikt, dient u er zeker van te zijn dat u goed bent voorbereid. opgeleid en vertrouwd met de bediening van de traploper.

* U mag per keer slechts de toegestane lading vervoeren.

* Oefen het traplopen zonder belasting op de trap en met een lage snelheid!

* Controleer de batterijduur voordat u de traploper gebruikt.

INSPECTIE EN ONDERHOUD

Vervang de werkende schakelaar:



a. De bevestigingsschroef is een M4 kruiskopschroef. b.

Gebruik een kruiskopschroevendraaier om de 2 bevestigingsschroeven te verwijderen en verwijder de schakelaarbevestigingshendel.

c. Trek voorzichtig naar buiten; Pas op dat u niet te veel kracht gebruikt om deze te

beschadigen. d. Verwijder de schakelaarconnector, plaats deze terug en monteer deze in omgekeerde volgorde.

Vervang de schakelaars boven en beneden:

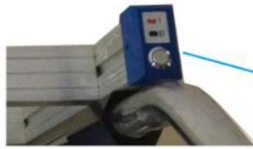

Fix Screw



- a. Verwijder één bevestigingsschroef.
- b. Trek de bevestigingsdop van de schakelaar omhoog en wees voorzichtig dat u de bedrading niet beschadigt.
- c. Open de connector, plaats de schakelaar terug en installeer deze omgekeerd volgorde.

Controleer en vervang de controller en motor, snelheidsregelknop:

- a. Verwijder de batterij voordat u het frontpaneel verwijdert.
- b. Verwijder het frontpaneel met vier bevestigingsschroeven aan elke kant.
- c. Verwijder het frontpaneel.
- d. Vanaf de voorkant

kunt u direct de interne bedrading van de bediening bekijken doos en de status van de controller.

e. Als het nodig is om de snelheidsregelschakelaar te controleren en te vervangen, na

Als u het voorpaneel opent, kunt u direct de vaste moer en de bedrading van de snelheidsregelaar.

f. Indien het nodig is om onderdelen zoals de motor en

versnellingsbak Nadat het voorpaneel is verwijderd en de motorbehuizing is verwijderd, kan er motorgerelateerd onderhoud worden uitgevoerd.

g. De versnellingsbak is gevuld met olie en hoeft niet vervangen te worden.

Repareer, vervang en controleer de bevestiging van andere bouten en moeren:

- a. Alle machinebouten en -moeren hebben een anti-loslooppocess, maar voor de veiligheid Bij gebruik is het noodzakelijk om te controleren of alle bevestigingsmiddelen aan één kant los zitten elke 3 maanden.
- b.

Als er losse bevestigingsmiddelen zijn, vervang ze dan en draai ze op tijd vast om

Zorg voor werkzekerheid.

INSTRUCTIES

Houd bij het gebruik van het product rekening met de volgende punten:

1. Plaats de goederen op de laadplaat, zet ze vast met spanbanden en

Pas de leuning aan zodat ze goed passen. Nadat u de hoogte hebt bereikt, vergrendelt u ze stevig.

2. Wanneer u **naar boven gaat**, stelt u de werkmodus in op de versnelling voor boven en

Zet de schakelaar aan, trek de elektrische lastklimmachine naar de trede en plaats de

buitenrand van het opblaasbare wiel op het verticale oppervlak van

de stap, kantel het klimtoestel in een geschikte hoek, druk op de

handvat en druk op de bedieningsschakelaar. Wanneer de machine begint te draaien,

houd dan de handgreep stevig vast voor het hanteren na twee stappen, trek aan de klim

machine achteruit om het opblaasbare wiel aan de tweede trede te laten plakken

verticaal vlak, gevolgd door elke stap omhoog, totdat het naar de doelvloer is

getransporteerd, laat de schakelaar los en schakel de stroom uit om onbedoeld bewegen te voorkomen.

3. Wanneer u **naar beneden gaat**, stelt u de werkmodus in op de benedenversnelling,

zet de schakelaar aan, duw de auto naar de rand van de trede, druk op de

schakelaar draaien, en vertrouw op het klimvoetsteunwiel om de

auto klimmen, de auto naar de volgende trede brengen, achteruit trekken en altijd

de wielen loodrecht op de trede staan met de vlakken in contact (als de tredediepte

is groot, duw de auto naar voren om ervoor te zorgen dat het midden van het wiel in

contact met de trede, het verticale vlak is ongeveer 10 centimeter), enzovoort

totdat de doelverdieping is bereikt. **GEBRUIKSTIPS**

1. Vlakke promotie:

Pas de bedieningsknop aan om de voetsteun aan het einde van de steun te houden arm van de grond.

2. Boven:

a. Trek de machine omhoog voordat u naar boven gaat om de machinebanden te maken stevig aan het verticale vlak vastkleven voor aanpassing.

b. De bediener houdt de armléuning met beide handen vast en houdt zijn armen omhoog. rechtdoor en voorovergebogen om de armléuning naar beneden te drukken; na de voorbereiding op de run-knop drukken en de machine bedienen.

c. Tijdens de werking van de machine moeten de armen altijd in de juiste positie worden gehouden. verticaal en naar beneden gedrukt om ectropion van de machine te voorkomen.



3. Naar beneden gaan:

a. Duw de machine naar een afstand van 15-20 cm van het zwaartepunt van het hoofdwiel tot aan de rand van de trede;

b. Druk op de knop 'rennen' en op het moment dat u de treden afdaaft, De operator trekt de machine achteruit naar het hoofdwiel van de machine, waarbij hij altijd het verticale oppervlak van de band aanhoudt om te voorkomen dat de machine van uitglijden;

4. Voorgestelde volgorde:

a. Oefen met het gebruik van lege voertuigen om vertrouwd te raken met de bediening vaardigheden.

b. Oefen herhaaldelijk met het trekken van een kleine hoeveelheid goederen en geleidelijk het gewicht van de goederen verhogen nadat men er vaardig in is geworden;

c. Het veranderen van de manier waarop goederen worden geplaatst en het aanpassen van de hoogte van de Het zwaartepunt van de goederen zal de operatie arbeidsbesparender maken. d. Houd de goederen routinematig schoon (incl. sterilisatie). e. Controleer regelmatig op losse onderdelen.

f. Als u het apparaat langere tijd niet gebruikt, laad de batterij dan volledig op en haal hem eruit. de batterij en bewaar deze op een koele en droge plaats. Pas op dat er geen water in de batterij komt. de lithiumbatterij.

VEVOR[®]
TOUGH TOOLS, HALF PRICE

Technische ondersteuning en e-
garantiecertificaat www.vevor.com/support

VEVOR®

TOUGH TOOLS, HALF PRICE

Teknisk support och e-garanticertifikat

www.vevor.com/support

ELEKTRISK TRAPPKLÄTTRARE

MODELL: SC203L-180

Vi fortsätter att vara engagerade i att ge dig verktyg till konkurrenskraftiga priser. "Spara halva", "halva priset" eller andra liknande uttryck som används av oss representerar bara en uppskattning av besparingar du kan dra nytta av att köpa vissa verktyg hos oss jämfört med de stora toppmärkena och betyder inte nödvändigtvis att täcka alla kategorier av verktyg som erbjuds av oss. Du påminns om att noggrant kontrollera när du gör en beställning hos oss om du verkligen sparar hälften i jämförelse med de främsta varumärkena.

VEVOR[®]
TOUGH TOOLS, HALF PRICE

**ELEKTRISK TRAPP
KLÄTTRARE**

MODELL: SC203L-180



OBS: Färgen är beroende av ditt köp.

BEHÖVER HJÄLP? KONTAKTA OSS!

Har du produktfrågor? Behöver du teknisk support? Kontakta oss gärna: **Teknisk support och e-garanticertifikat www.vevor.com/support**

Detta är den ursprungliga instruktionen, läs alla instruktioner noggrant innan du använder den. VEVOR reserverar sig för en tydlig tolkning av vår användarmanual. Utseendet på produkten är beroende av den produkt du fått. Ursäkta oss att vi inte kommer att informera dig igen om det finns någon teknik eller mjukvaruuppdateringar på vår produkt.

SÄKERHETSINSTRUKTIONER

Innan den första driften

- Läs bruksanvisningen och notera alla varningar och säkerhetsanvisningar.
- Observera tekniska data eftersom lyftkapaciteten inte kan överskridas.
- Kontrollera alla elektroniska funktioner, säkerhetsbromsar och läget för klätterbana.

När du använder enheten

- Ändra aldrig inställningar när du klättrar eller går ner i trappor.
- Placera aldrig någon kroppsdel, särskilt inte fötter, under klätterbanorna.
- Om drivelementen låser sig, stäng omedelbart av enheten.

WARNING

1. De som inte har fått operativ utbildning är strängt förbjudna från att använda denna produkt.
2. Det är strängt förbjudet att använda denna produkt efter att ha druckit eller tagit sömndroger.
3. Denna produkt används endast för att transportera varor, och överbelastning är strikt förbjuden.
4. Det är strängt förbjudet att använda denna produkt i trappor utan vertikal ytor.
5. Denna produkt kan användas inomhus och utomhus:
Steghöjd<230mm, stegdjup>250mm.
6. Under arbete är det strängt förbjudet att stå under utrustningen för att undvika olyckor risk orsakad av situationen!
7. Denna produkt kan inte användas i regn.
8. Denna produkt kan inte användas i starka magnetiska miljöer.
9. Tillbehör är begränsade till användningen av denna produkt och är strikt förbjudna för andra ändamål.
10. Det är förbjudet att ta isär denna produkt utan tillstånd.
11. Överbelastning, olaglig användning eller otillåten demontering av denna produkt är strängt förbjudet. Annars kommer det att orsaka utrustningsskador, egendom förlust och personskada. Denna produkt är strängt förbjuden för bemannad användning!
12. Undvik att utsätta batterier för eld, hög temperatur och fuktighet

undvika säkerhetsolyckor. Samtidigt är det strängt förbjudet att demontera och modifiera batteriet för att undvika fara!

13. Rätt hållning måste användas för att använda produkten. Om

går upp eller ner, personen måste vara överst! Behaga

öva på att använda tomma fordon för att bekanta dig med operativa färdigheter.



Obs: Produkterna ovan är endast för schematiska ändamål.

MODELL OCH PARAMETRAR

Modell	SC203L-180
Max. Ladda	440 pund
Tillämpligt skick	Steghöjd<230mm, Stegdjup>250mm
Laddare	Ingång: AC 100-240V 50/60Hz Utgång: DC54,6V / 3A
Driftspänning	DC48V
Motor	DC 48V / 400W
Batteri	Litiumbatteri; DC 48V / 10Ah
Armstöd justerar höjden	110-156 cm
Ladda plattan	44x25 cm
Material	Aluminiumlegering

DIMENSIONSDIAGRAM

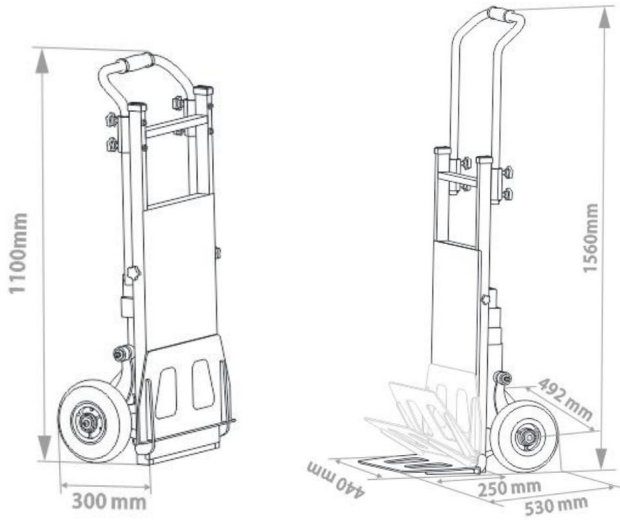

STRUKTURDIAGRAM

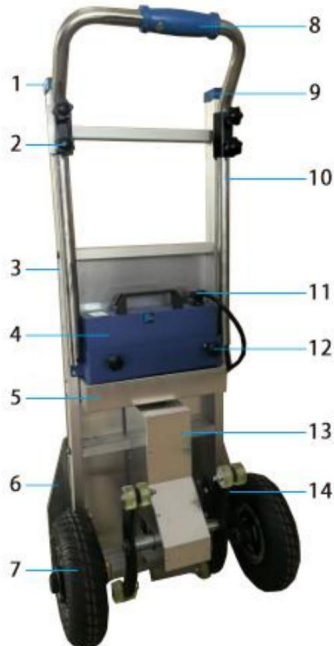

1. Switch på övervakningen och ner	8. Omkopplare för handtag och körning
2. Armstödet fästknopp	9. Hastighetsomkopplare Ledstång
3. Ram av aluminiumlegering	10. Ledstång
4. Kraft	11. Strömkontakt
5. Kontrollbox	12. Kraffixeringsratt
6. Ladda plattan	13. Motor & Reduktionsväxellåda
7. Däck	14. Klätterfötter

TILLBEHÖR

1. Litiumbatteri (DC48V/10AH) x1
2. Laddare x1
3. Spärrepp x1
4. Switch-knapp (I reserv) x3
5. Armstödet fästknopp (i reserv) x1
6. Uppblåsare x1
7. Användarmanual x1

BATTERILADDNING

1. När batteriet är låg, ladda det i tid för att säkerställa den normala driften av enheten och förlänga batteritiden Långt batteri liv.
2. Under laddningsprocessen lyser laddarens indikatorlampa rött. När batteriet är fulladdat lyser indikatorlampan grönt.
3. Om den inte används under en längre tid, koppla bort strömkontakten och se till att den är fulladdad varje månad.
4. Batteriladdningsporten får endast anslutas till 48V DC-ström och växelström får inte anslutas direkt till batteriet.
5. Ingångens AC-intervall för laddaren är AC 100-240V 50/60Hz.
6. Batteriutgången är DC48V.

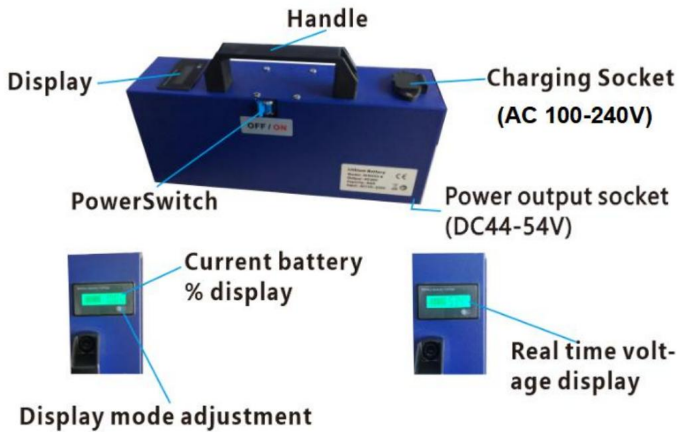

INSTALLATION OCH DEMONTERING

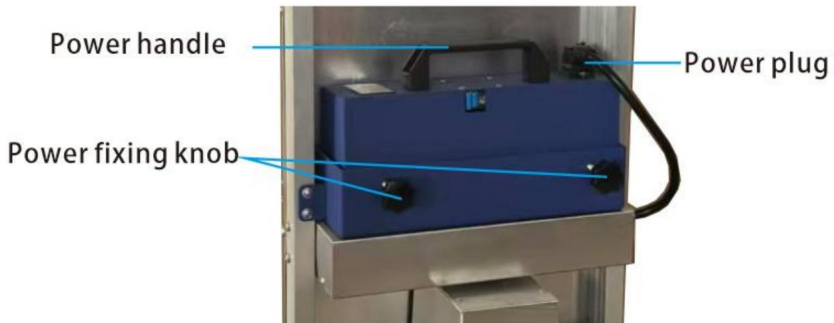

När du behöver ta bort strömförsörjningen:

1. Koppla bort strömförsörjningen.
2. Vrid de två kraftlåshandtagen moturs maximalt.
3. Håll krafthandtaget och ta bort strömförsörjningen uppåt.

När du behöver installera en strömkälla:

1. Vrid kraftfixeringshandtaget moturs maximalt.
2. Sätt i strömförsörjningen i fästet.
3. Vrid kraftfixeringshandtaget medurs för att låsa batteriet.
4. Sätt i strömkontakten.

Inspektion av återstående kapacitet:

Slå på strömbrytaren så lyser displayen för effektnivån. Det finns en vita prickknapp i nedre högra hörnet av powerdisplayen, vilket kan vara ersätts genom att trycka på displayens innehåll: aktuellt spänningsvärde, ström effekt % och svart skärm, som inte visas.



Vit prickknapp

Vänligen använd inte en trappklättrare när det bara finns 30 % innan laddning till fullt.

- * Litiumjonbatteri är en förbrukningsprodukt.
- * När den visar låg effekt 30% eller under spänning DC45V, är laddning nödvändig.

Batteribrytare:



Det finns en OFF/ON-etikett på batteriomkopplare; när strömmen är vriden till PÅ-sidan, strömmen displayen tänds och visar innehåll; vid denna tidpunkt, makten har en utgång. Annars är det så avstängd.

OBS: Växla till läget PÅ vid laddning!

ANVÄND TRAPPKLÄTTRARE

Spridning:

1. På övervåningen och nedervåningen och funktionsmätning för snabb/långsamt läge:



Omkopplare på övervåningen/nedervåningen Hastighetskontrollbrytare

Slå på strömbrytaren och justera övervåningen och nedervåningen brytare och hastighetskontroll separat. Vred, tryck på operationen växla med fingret, och om utrustningen fungerar normalt testet är avslutat. Stäng av strömbrytaren.

2. Justering av armstödet höjd

Lossa räckets låshandtag moturs, justera räckets till en lämplig vinkel och lås handtaget medurs. Se till att låsa hantera!

Trappstolsanvändning, gå upp och ner: * Innan du använder STAIRCHAIR, se till att du har varit ordentligt utbildad och förtrogen med driften av trappklättraren.

- * Du får endast tillåtas att transportera den tillåtna lasten varje gång.
- * Vänligen öva på att klättra i trappor utan belastning i trappan i låg hastighet!
- * Innan du använder trappklättraren, kontrollera återstående batteri.

INSPEKTION OCH UNDERHÅLL

Byt ut strömbrytaren:



a. Fästskruven är en M4-skruv. b. Använd en tvärskrummejsel för att ta bort de 2 fästskruvarna och ta bort dem strömbrytarens

fixeringshandtag. c. Dra försiktigt ut; Var försiktig så att du inte använder för mycket kraft för att skada den. d. Ta bort strömbrytarkontakten, sätt tillbaka den och sätt tillbaka beställa.

Byt ut strömbrytarna på övervåningen och nedervåningen:



Fix Screw



a. Ta bort en fästskruv. b. Dra upp strömbrytarens fästlock och var försiktig så att du inte skadar ledningarna. c. Öppna kontakten, sätt tillbaka omkopplaren och sätt tillbaka den bakvänt beställa.

Kontrollera och byt ut styrenheten och motorn, hastighetskontrollratt:

a. Ta bort batteriet innan du tar bort frontpanelen. b. Ta bort frontpanelen med fyra fästskruvar på varje sida. c. Ta bort frontpanelen. d. Från framsidan kan du direkt observera styrningens interna ledningar box och kontrollenhetens status. e. Om det är nödvändigt att kontrollera och byta ut hastighetskontrollbrytaren, efter genom att öppna frontpanelen, kan du vända dig direkt mot den fasta muttern och ledningarna hastighetskontrollomkopplare. f. Om det är nödvändigt att inspektera och reparera komponenter som motorn och växellåda efter att frontpanelen tagits bort och motorkåpan tagits bort kan motorrelaterat underhåll utföras. g. Växellådan är fylld med olja och behöver inte bytas ut.

Reparera, byt ut och kontrollera fästsättningen av andra bultar och muttrar:

a. Alla maskinbultar och muttrar har anti-lossningsprocesser, men för säkerhets skull användning är det nödvändigt att kontrollera om alla fästelement på ena sidan är lösa var 3:e månad. b.

Om det finns lösa fästelement, vänligen byt ut och dra åt dem i tid säkerställa anställningstrygghet.

INSTRUKTIONER

Följ följande punkter under användningen av produkten:

1. Lägg godset på lastplåten, fäst dem med remmar och

justera ledstängerna så att de passar ordentligt. När du har nått höjden, lås den ordentligt.

2. När du går **på övervåningen**, ställ in arbetsläget på växeln på övervåningen och slå på strömbrytaren, dra den elektriska lastklättringsmaskinen till steget och placera den yttre kanten av det uppblåsbara hjulet på den vertikala ytan av steget, luta klättermaskinen till en lämplig vinkel, tryck ner på handtag och tryck på manöverknappen, när maskinen börjar gå, håll handtaget stadigt för hantering efter två steg, dra i klättringen maskin bakåt för att få det uppblåsbara hjulet att fästa vid det andra steget vertikallplan, följt av varje steg upp, tills det transporteras till målgolvet, släpp strömbrytaren och stäng av strömmen för att undvika oavsiktlig kontakta.

3. När du går **ner**, ställ in arbetsläget på nedre växeln,

slå på strömbrytaren, tryck bilen till kanten av steget, tryck på

löpompkopplaren och lita på att klätterfotsstödshjulet stabiliserar

klätterbil, ta bilen till nästa steg, dra den bakåt och håll alltid

hjulen vinkelrätt mot steget ansikte mot ansikte kontakt (om stegdjupet

är stor, skjut bilen framåt för att säkerställa att mitten av hjulet är i

kontakt med steget, det vertikala planet är cirka 10 centimeter), och så vidare

tills målgolvet **nås.ANVÄNDNINGSTIPS**

1. Platt kampanj:

Justera manöverknappen för att hålla fotdynan i änden av stödet arm bort från marken.

2. På övervåningen:

a. Dra maskinen innan du går upp för att göra maskinen däck håll fast vid det vertikala planet för justering.

b. Operatören håller armstödet med båda händerna och håller i armarna rak och böj ner för att trycka ner armstödet; efter förberedelse, tryck på startknappen och kör maskinen.

c. Under drift av maskinen ska armarna alltid behållas vertikala och nedtryckta för att förhindra att maskinen utsätts för ektopion.



3. Gå ner:

a. Skjut maskinen till ett avstånd av 15-20 cm från tyngdpunkten av huvudhjulet till kanten av steget;

b. Tryck på Run-knappen, och i det ögonblick du går ner för stegen operatören drar maskinen bakåt till maskinens huvudhjul, alltid vid den vertikala ytan av däckets för att förhindra maskinen från att halka;

4. Föreslagen sekvens:

a. Öva på att använda tomma fordon för att bekanta dig med driften
färdigheter.

b. Öva på att upprepade gånger dra en liten mängd varor och gradvis öka vikten av varorna efter att ha blivit skicklig;

c. Ändra sättet att placera varor och justera höjden på tyngdpunkten på varorna kommer att göra operationen mer arbetsbesparande. d.

Håll rent som rutin (inkl. sterilisering). e. Kontrollera ofta för lösa delar.

f. Om det inte används under en längre tid, ladda batteriet helt och ta ut det batteriet och förvara det på en sval och torr plats. Akta dig för att vatten kommer in i litiumbatteriet.

VEVOR®
TOUGH TOOLS, HALF PRICE

Teknisk support och e-garanticertifikat
www.vevor.com/support