HFX30C15.WCA-HFX30C15.GCA

RADIATEUR SOUFFLANT CÉRAMIQUE

Mode d'emploi . Conservez cette notice

Visitez www.delonghi.com pour y voir une liste des centres de répara-

tion proches de chez vous.

CARACTÉRISTIQUES ÉLECTRIQUES

120 V~ 60 Hz 1500 W

INSTANT CERAMIC HEATER

Instructions for use. Keep these instructions

Visit www.delonghi.com for a list of service centers near you.

ELECTRIC CHARACTERISTICS

120 V~ 60 Hz 1500 W



The DeLonghi logo, featuring the brand name in a stylized font inside a rounded rectangular border.

FR

page 4

EN

page 9

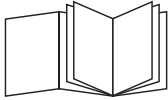

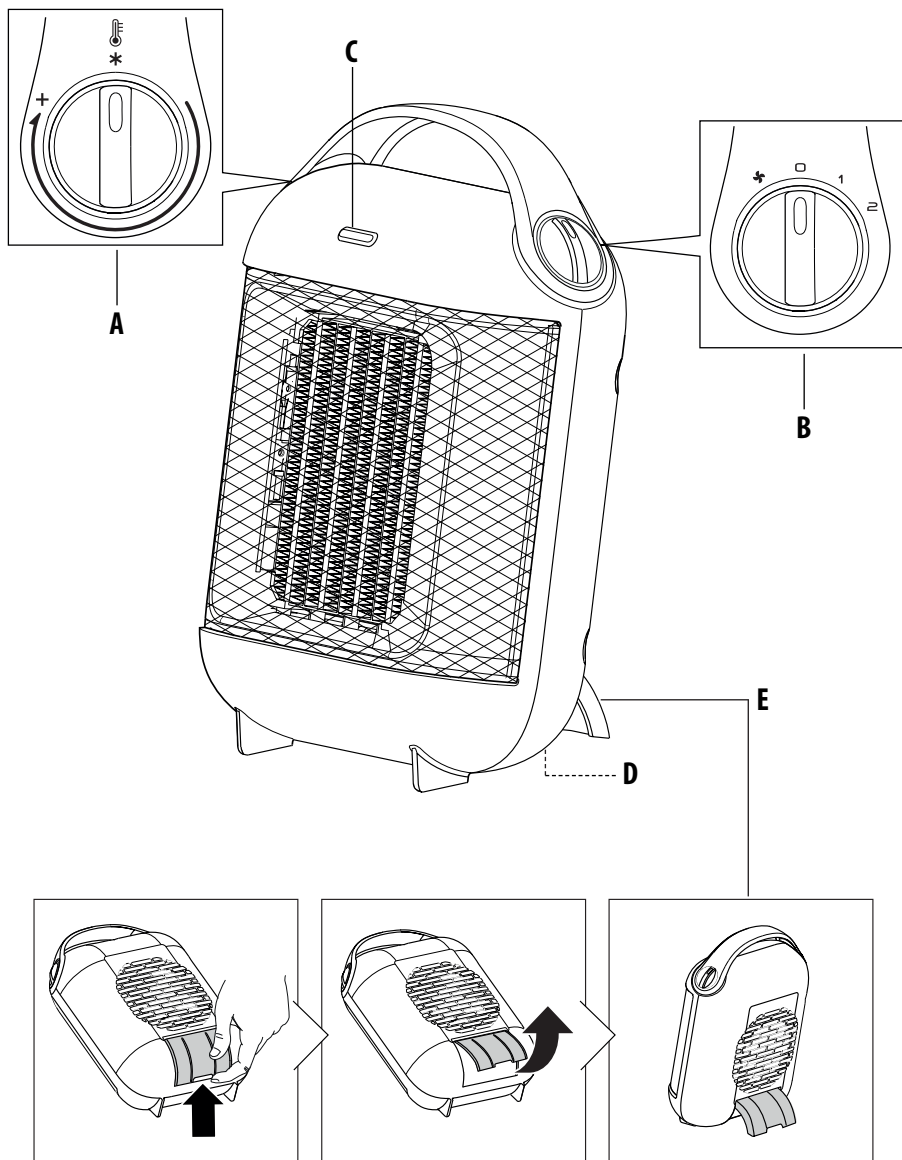

MISES EN GARDE IMPORTANTES

Au moment de l'utilisation d'un appareil électrique, quelques précautions de sécurité essentielles devraient être respectées pour réduire les risques d'incendie, de choc électrique et/ou de blessure. Lire attentivement toutes les instructions avant toute utilisation de l'appareil. En particulier:



Le non-respect de ces consignes peut entraîner des lésions par choc électrique qui peuvent être mortelles.

- N'installez pas l'appareil juste au-dessous d'une prise de courant fixe.
- N'utilisez pas cet appareil à l'extérieur.
- **N'utilisez pas l'appareil si le cordon, ou la fiche, est abîmé, ni après un dysfonctionnement ou une chute ou s'il a été en quelque sorte détérioré. Pour les contrôles, les problèmes mécaniques et électriques et les réparations, adressez vous au centre de Service le plus proche.**
- Évitez de l'utiliser dans la salle de bains, la buanderie ou autres pièces similaires. N'installez jamais le radiateur dans un endroit où il risque de tomber dans la baignoire ou dans une autre cuve contenant de l'eau.
- Si le câble d'alimentation est endommagé, ne veuillez pas utiliser le produit. Remplacer le câble d'alimentation par le fabricant, un centre service agréé ou par un professionnel qualifié afin d'éviter tout risque.
- Ne pas utiliser cet appareil de chauffage dans l'environnement immédiat d'une salle de bains, de la douche et lavabos ou de la piscine.
- Évitez d'introduire ou de faire tomber

des corps étrangers dans les fentes de ventilation ou d'évacuation car cela pourrait provoquer des décharges électriques, causer un incendie ou abîmer le radiateur.

- **CAUTION: Pour éviter les chocs électriques, introduire la lame la plus large de la fiche dans la borne correspondante de la prise et pousser jusqu'au fond.**
- **AVERTISSEMENT:** Pour prévenir le risque dû à la réinitialisation accidentelle de l'interrupteur électromagnétique, cet appareil doit être alimenté par un appareil de commutation externe, comme la minuterie, ou branché au circuit qui est régulièrement allumer et éteint par le service public.
- Si vous décidez de fixer l'appareil au mur, assurez-vous que l'interrupteur ou autres dispositifs de contrôle ne soient pas à la portée des personnes qui se trouvent à l'intérieur de la baignoire ou de la douche.



Le non-respect de ces consignes peut provoquer des blessures ou endommager l'appareil.

- L'appareil ne doit pas être utilisé par des personnes (y compris les enfants) ayant des capacités psycho physiques sensorielles réduites, une expérience ou des connaissances insuffisantes, sans la surveillance vigilante et les instructions d'un responsable de leur sécurité. Surveiller les enfants pour s'assurer qu'ils ne jouent pas avec l'appareil.
- **ATTENTION Certaines parties de l'appareil peuvent devenir**

très chaudes et provoquer des brûlures.

- Évitez de laisser l'appareil en marche sans surveillance en présence d'enfants ou de handicapés.
- Débranchez toujours la fiche de la prise quand l'appareil n'est pas utilisé.
- N'enroulez pas le cordon autour de l'appareil immédiatement après l'utilisation.
- Les pièces internes de l'appareil peuvent devenir très chaudes et produire des étincelles pendant le fonctionnement. Il est donc déconseillé d'utiliser le radiateur dans des pièces où des liquides inflammables, de l'essence et des vernis sont rangés ou utilisés.
- Utilisez l'appareil en respectant exclusivement ce mode d'emploi. Tout autre usage non préconisé par le fabricant pourrait causer un incendie, une décharge électrique ou des blessures corporelles.
- Pour empêcher de surcharger et de brûler les fusibles, assurez-vous qu'aucun autre appareil n'est branché sur la même prise ou sur une autre prise dont le fil serait relié au même circuit.
- Assurez-vous que la fiche du cordon d'alimentation soit complètement insérée dans la prise. Les prises murales peuvent se détériorer avec le temps, assurez-vous de les vérifier régulièrement pour détecter des signes de surchauffe ou de déformation, dans lesquels cas vous devez cesser d'utiliser la prise et la faire réparer.
- Ne pas utiliser l'appareil dans des

pièces de petite taille à l'intérieur desquelles se trouvent des personnes qui ne sont pas en mesure de quitter la pièce de façon autonome, à moins qu'elles ne soient constamment surveillées.



Danger brûlures!!

L'inobservation peut être ou est la cause de brûlures même graves.

- **IMPORTANT:** Afin d'éviter les surchauffes, ne couvrez en aucun cas l'appareil en marche, cela pourrait provoquer une élévation dangereuse de la température, et risque d'incendie. 
- Ne placez pas l'appareil sur des surfaces molles, comme un lit, où les ouvertures pourraient être obstruées.
- Lorsque l'appareil est en marche, il devient très chaud. Pour prévenir les brûlures, évitez le contact de la peau nue avec les surfaces chaudes de l'appareil. Utilisez toujours la poignée pour le déplacer. Pour prévenir les brûlures, ne touchez pas aux surfaces chaudes. Utilisez les poignées pour déplacer le radiateur. Gardez les matériaux inflammables tels que les meubles, les oreillers, la literie, le papier, les vêtements et les rideaux à un minimum de 90 cm (3 pieds) de l'avant et du dessus du radiateur et évitez également le contact avec les côtés et l'arrière.
- Évitez de faire passer le cordon d'alimentation sous la moquette, les tapis, chemins d'escalier ou autres. Faites le passer loin des zones de passage et des endroits où il serait piétiné.

- La fiche et le cordon du panneau peuvent chauffer pendant le fonctionnement. Mais s'ils sont brûlants ou s'ils se déforment, c'est souvent à cause de la prise qui est défectueuse. Remplacez les vieilles prises avant de continuer à utiliser l'appareil. Brancher l'appareil sur une prise défectueuse veut dire surchauffer le cordon et provoquer un incendie.
- **AVERTISSEMENT:** Ne pas couvrir l'appareil en fonctionnement pour éviter le surchauffement qui peut causer l'incendie.

Explication des symboles



Ce symbole indique :
(Si prévu) L'équipement de IIe classe



Remarque :

Ce pictogramme signale des consignes et informations importantes pour l'utilisateur.

- Si l'appareil a une bande de polyéthylène servant de poignée de transport, retirez-la avant de brancher l'appareil sur une prise de courant.
- Utilisez l'appareil exclusivement en position verticale.
- Pour arrêter l'appareil, éteignez l'interrupteur et débranchez le cordon.
- Ne branchez l'appareil que sur des prises correctement polarisées.
- Ne pas brancher l'appareil à une prise électrique multiple ou à une rallonge. Brancher l'appareil directement à une prise électrique murale.
- Assurez-vous que l'appareil et le câble d'alimentation n'ont pas subi de dégâts pendant le transport.
- Assurez-vous que dans l'appareil il n'y a aucun résidu de polystyrène ni d'autres emballages. Si besoin est, passez l'aspirateur sur l'appareil.
- Lors de la première mise en marche, faites fonctionner l'appareil à la puissance maximale pendant au moins 2 heures pour éliminer l'odeur de neuf. Il est tout à fait normal que l'appareil émette des craquements.
- N'utilisez pas cet appareil dans une pièce de moins de 4m².
- Avant de ranger l'appareil contrôlez qu'il est bien éteint et que la fiche est débranchée de la prise. Puis enroulez le câble autour de la base. Ne pas le ranger dans un endroit poussiéreux.
- Ne posez rien sur l'appareil.
- Ne bouchez pas les grilles d'entrée et de sortie de l'air (danger de surchauffe).
- Ne placez pas le radiateur près d'un lit, car les objets comme les oreillers ou les couvertures qui tombent du lit peuvent s'enflammer au contact du radiateur.
- Cet appareil n'est pas prévu pour être utilisé à des altitudes dépassant 2000 m (6561 pieds).
- (Seulement sur certains modèles) L'appareil est doté d'un interrupteur à inclinaison qui éteint l'appareil en cas de renversement. Pour rallumer l'appareil, il suffit de le remettre droit. Voir le paragraphe: "identification des problèmes".

CONSERVEZ CE MODE D'EMPLOI

**POUR UN USAGE DOMESTIQUE
UNIQUEMENT**

DESCRIPTION

- A Thermostat
- B Sélecteur de fonctions
- C Lampe témoin
- D Interrupteur anti-basculement (seulement sur certains modèles)
- E Support pliant

UTILISATION

Installation

L'appareil peut être utilisé sur n'importe quel plan d'appui pourvu qu'il soit horizontal. Ne surchargez pas le circuit électrique et évitez d'utiliser la même prise pour d'autres appareils.

Raccordement électrique

Avant de brancher l'appareil sur la prise de courant, vérifiez que la tension de secteur correspond à celle indiquée en V sur la plaque signalétique et que l'installation électrique supporte la puissance indiquée sur cette plaque.

Fonctionnement et utilisation

 **Remarque :** sortir le support en plaçant les doigts dans l'encoche (voir figure page 3). Si le support n'est pas sortie, le produit ne tient pas debout et se renversera. Toujours utiliser le chauffage en position droite. Toute autre position pourrait entraîner une situation dangereuse.

1. Branchez l'appareil, la lampe témoin s'allume.
2. Tournez le bouton du thermostat jusqu'à la position max.
3. Utilisation d'été (seulement ventilation): tournez le sélecteur de fonctions sur  (la lampe témoin s'allume).
4. Fonctionnement à puissance min: tournez le sélecteur de fonctions sur **1** (la lampe témoin s'allume).
5. Fonctionnement à la puissance max.: mettez le sélecteur de fonctions sur **2** (la lampe témoin s'allume).
6. Arrêt: mettez le sélecteur de fonctions sur "**0**" (la lampe témoin s'éteint).

Réglage du thermostat

Mettez le thermostat sur la position maximum. Une fois que la pièce aura atteint la température désirée, tournez lentement le bouton du thermostat en sens inverse des aiguilles d'une montre jusqu'au déclic (le ventilateur s'éteint); la lampe témoin demeure allumée. La température ainsi fixée

sera automatiquement réglée et maintenue constante par le thermostat.

Fonction hors gel

Le sélecteur de fonctions étant sur **2** et le thermostat sur , l'appareil maintient la température de la pièce à environ 5°C (41°F), évitant le gel et consommant un minimum d'énergie (la lampe témoin demeure allumée).

ENTRETIEN

- Avant toute opération de nettoyage, débranchez toujours l'appareil.
- Nettoyez régulièrement les grilles d'entrée et de sortie de l'air
- N'utilisez jamais de poudres abrasives ni de solvants pour nettoyer l'appareil.

FONCTIONS DE SÉCURITÉ

- **Dispositif de sécurité:** l'appareil est muni d'un dispositif de sécurité qui arrête le radiateur soufflant en cas de surchauffe accidentelle (par. ex. obstruction des grilles d'entrée et de sortie de l'air, moteur qui ne tourne pas ou qui tourne lentement).
Pour remettre l'appareil en marche, débranchez-le quelques minutes, supprimez la cause de la surchauffe et rebranchez-le. Si l'appareil continue à ne pas fonctionner composez notre numéro sans frais pour vous aider.
- **Dispositif de sécurité anti-basculement:** certains modèles sont doté d'un dispositif anti-renversement (D) qui éteint l'appareil en cas de chute.
Pour le faire repartir, il suffit de le relever.

RÉSOLUTION DES PROBLÈMES

PROBLÈME	CAUSE	SOLUTION
L'appareil ne fonctionne pas	Vérifiez qu'il est branché et que la prise de courant fonctionne.	Le brancher à la prise.
	Contrôlez l'absence d'obstruction.	Éliminez l'obstruction, débranchez le chauffage et laissez l'appareil refroidir. Si l'appareil ne fonctionne pas, composez notre numéro sans frais pour vous aider.
	Le sélecteur de fonctions est sur la position « 0 ».	Tournez le sélecteur de fonctions sur la position  ou "1" ou "2".
	Le réglage du thermostat peut être trop bas.	Tournez le thermostat vers la droite sur un réglage plus élevé jusqu'à ce que le chauffage redémarre.
	L'interrupteur anti-basculement a été actionné (seulement sur certains modèles).	Assurez-vous que l'appareil soit en position verticale sur une surface plane. Si le problème persiste, composez notre numéro sans frais pour vous aider.

IMPORTANT SAFEGUARDS

When using any electrical appliance, some basic safety precautions should always be observed to reduce the risk of fire, electric shock, and/or injury to persons. Read all instructions carefully before using the appliance. Specifically:



Failure to observe the warning may result in life threatening injury by electric shock.

- The appliance must not be placed immediately under a fixed power socket.
- Do not use the appliance outdoors.
- **Do not operate any heater with a damaged cord or plug or after the heater malfunctions, has been dropped or damaged in any manner. Return heater to authorized service facility for examination, electrical or mechanical adjustment, or repair.**
- This heater is not intended for use in bathrooms, laundry areas and similar indoor locations. Never locate heater where it may fall into a bath tub or other water container.
- If the power cable is damaged, stop using the product. Power cable must be replaced by the manufacturer, an authorised service centre or a qualified electrician in order to eliminate all risk.
- Do not use this heater in the immediate surroundings of a bath, a shower and sinks or a swimming pool.
- Do not insert or allow foreign objects to enter any ventilation or exhaust

opening as this may cause an electric shock, fire, or damage the heater.

- **CAUTION: to prevent electric shock match wide blade of plug to wide slot, then fully insert.**
- CAUTION: In order to avoid a hazard due to inadvertent resetting of thermal cutout, this appliance must not be supplied through an external switching device, such as a timer, or connected to a circuit that is regularly switched on and off by the utility.
- If you intend to fix your appliance to the wall, make sure that the switch or other control devices are not within reach of persons in the bath or shower.



Failure to observe the warning could result in injury or damage to the appliance.

- The appliance is not intended for use by persons (including children) with reduced physical, sensory or mental capabilities, or lack of experience and knowledge, unless they have been given supervision or instruction concerning use of the appliance by a person responsible for their safety. Children should be supervised to ensure that they do not play with the appliance.
- **CAUTION — Some parts of this product can become very hot and cause burns.**
- Extreme caution is necessary when any heater is used by or near children and whenever the heater is left operating and unattended.
- Always disconnect the plug from the power outlet when the appliance is

not in use.

- Do not wrap the cord around the appliance immediately after use.
- The internal parts of the appliance can become very hot or produce sparks during operation. Do not use the appliance in areas where gasoline, paints, or other flammable liquids are used or stored.
- Use this heater only as described in this manual. Any other use not recommended by the manufacturer may cause fire, electric shock, or injury to persons.
- To prevent overload and blown fuses, be sure that no other appliance is plugged into the same outlet (receptacle) or into another outlet (receptacle) wired into the same circuit.
- Make sure that the plug is fully inserted into the outlet.
Wall outlets may deteriorate with time, so check the plug periodically for signs of overheating or deformation. If the outlet has deteriorated, stop using it and have it repaired.
- Do not use the appliance in small rooms when they are occupied by persons that are not capable of leaving the room, unless constant supervision is provided.



Danger of burns!!

Failure to observe the warning could result in burns or scalds.

- **WARNING:** To avoid overheating, never under  any circumstances cover the appliance during operation as this

would lead to a dangerous rise in temperature, and risk of fire.

- Do not use the appliance on soft surfaces, such as beds, where the openings may become blocked.
- This heater is hot when in use. To prevent burns, do not let bare skin touch hot surfaces. Use handle when moving this heater. To prevent burns, do not touch hot surfaces with bare skin. Use the handle when moving the appliance. Keep all flammable materials, such as furniture, pillows, bedding, paper, clothing, and curtains at least 90 cm (3 feet) from the front and top of the appliance also avoid contact with the sides and back.
- Do not run cord under carpeting. Do not cover cord with throw rugs, runners, or the like. Arrange cord away from traffic area and where it will not be tripped over.
- It is normal for the heater's plug and cord to feel warm to the touch. A plug or cord which becomes hot to the touch or becomes distorted in shape may be a result of a worn electrical outlet. Worn outlets or receptacles should be replaced prior to further use of the heater. Plugging heater into a worn outlet /receptacle/ may result in overheating of the power cord or fire.
- **WARNING:** Do not cover the appliance while it is functioning in order to avoid overheating which may cause risk of fire.

Symbol meaning



This symbol indicates:
(If provided) Class II equipment



Please note:

This symbol indicates recommendations and important information for the user.

- If your appliance is equipped with a polythene tape used as carry handle, remove it before connecting appliance to the outlet.
- Always use the appliance in an upright position.
- To disconnect heater, turn controls to off, then remove plug from outlet.
- Connect to properly polarized outlets only.
- This heater is not intended for use with an extension cord or outlet strip. Plug the cord directly into an appropriate wall receptacle.
- Check that neither the appliance nor the power cable have been damaged in any way during transportation.
- Make sure that no pieces of polystyrene or other packaging material have been left on the appliance. It may be necessary to pass over the appliance with a vacuum cleaner.
- When switching on the appliance for the first time, allow it to run at full power for at least two hours to get rid of the unpleasant smell. Make sure that the room in which the appliance is located is well ventilated during this operation. It is normal for the appliance to emit small cracking sounds when you turn it on.
- Do not use the appliance in rooms with a floor area of less than 4mq (43 square feet).
- Before putting the appliance away, make sure it is completely off and

unplugged from the mains socket. Wrap the cable around the base.

Do not store in dusty atmospheres.

- Do not rest anything on the appliance.
- Do not obstruct the air intake and outlet grilles (danger of overheating).
- Do not place the heater near a bed because objects such as pillows or blankets can fall off the bed and be ignited by the heater.
- This appliance is not intended for use at altitudes exceeding 2000 m (6561 feet).
- (Certain models only) A tip over safety device turns the appliance off if it falls over or is positioned inappropriately in such a way as to jeopardise safety. The appliance resumes operation a few seconds after being placed in an upright position again. See troubleshooting session.

SAVE THESE INSTRUCTIONS

THIS PRODUCT IS FOR HOUSEHOLD USE ONLY

DESCRIPTION

- A** Thermostat
- B** Function selector
- C** Indicator light
- D** Tip over switch (certain models only)
- E** Foldable support

USE

Installation

The appliance can be used on any horizontal surface. Do not overload the electrical circuit. Avoid using the same socket for other appliances.

Electrical connection

Before plugging into the outlet, make sure the voltage of your

power supply corresponds to the value V indicated on the appliance and that the socket and power line are appropriate for the load required.

Functioning and use

 **Please note:** pull out the support outwards by placing fingers in the slot (see figure on page 3). If the support isn't pulled out, the product will not stand up and fall down.

Always operate the heater in upright position only.

Any other position could create a hazardous situation.

1. Plug the appliance into the outlet.
2. Turn the thermostat dial to maximum.
3. Summer mode (fan only): turn the function selector to the  position (the indicator light will go on).
4. Low power operation: turn the function selector to position **1** (the indicator light will go on).
5. High power operation: turn the function selector to position **2** (the indicator light will go on).
6. Switching off: turn the function selector to the "0" position (the indicator light will go off).

Setting the thermostat

Position the thermostat on maximum.

When the room has reached the required temperature, turn the thermostat dial slowly counterclockwise until you hear a click and the fan goes off (the indicator light stays on). The thermostat will then keep room temperature at the selected

level automatically.

Frost prevention mode

With the function selector in position **2** and the thermostat dial in position , the appliance maintains room temperature at about 5°C (41°F), preventing freezing with minimal energy consumption (the indicator light will stay on).

MAINTENANCE

- Always unplug from the outlet before cleaning.
- Clean the air intake and outlet grilles regularly.
- Do not use abrasive products or solvents to clean the appliance.

SAFETY FUNCTIONS

- **Safety device:** the appliance is fitted with a safety device that switches it off in the event of accidental overheating (e.g. obstruction of air intake and outlet grilles, motor turning slowly or not at all).

To reset, unplug the appliance from the outlet for a few minutes, remove the cause of overheating, then plug in again. If the appliance doesn't work please our toll free number for assistance.

- **Tip-over safety device:** certain models are fitted with a tip-over switch (D) which turns the appliance off if it falls over. To restart the appliance, simply place it upright again.

TROUBLESHOOTING

PROBLEM	CAUSE	SOLUTION
The appliance doesn't work	Be sure it is plugged in and that the electrical outlet is working.	Plug into the outlet.
	Check for any obstruction.	Remove the obstruction, unplug the heater and let the appliance cool down. If the appliance doesn't work please contact the De'Longhi toll free number.
	The function selector is in the "0" position.	Turn the function selector to the position  or "1" or "2".
	The thermostat may be set too low.	Turn the thermostat clockwise to a higher setting until the heater restarts.
	The tip-over switch has been activated (certain models only).	Make sure the appliance is standing upright on a flat surface, if the problem persists contact our toll free number to assist you.

Register Now 
www.delonghi.com/register

www.delonghi.com

Printed in China/ Imprimé en Chine

5711413221_02_0818