

# GLACIAL PRO

Eiswürfelmaschine  
Ice Cube Maker  
Máquina de hielo  
Machine à glaçons  
Macchina per cubetti di ghiaccio

10045770



COOKINGCO  
OOKINGCOO  
KINGCOOKIN  
INGCOOKING  
COOKINGCO  
OOKINGCOO  
KINGCOOKIN  
INGCOOKING

## KLARSTEIN

[www.klarstein.com](http://www.klarstein.com)



**Sehr geehrter Kunde,**

wir gratulieren Ihnen zum Erwerb Ihres Gerätes. Lesen Sie die folgenden Hinweise sorgfältig durch und befolgen Sie diese, um möglichen Schäden vorzubeugen. Für Schäden, die durch Missachtung der Hinweise und unsachgemäßen Gebrauch entstehen, übernehmen wir keine Haftung. Scannen Sie den folgenden QR-Code, um Zugriff auf die aktuellste Bedienungsanleitung und weitere Informationen rund um das Produkt zu erhalten.



<b>ES</b>	Escanee el código QR para descargar el manual de instrucciones más reciente en su idioma.
<b>FR</b>	Scannez le QR code pour télécharger le mode d'emploi à jour dans votre langue.
<b>IT</b>	Scansionate il codice QR per scaricare il manuale d'uso attuale nella vostra lingua.

**English 15**  
**Français 25**  
**Italiano 35**  
**Español 45**

---

## INHALTSVERZEICHNIS

---

Sicherheitshinweise 4  
 Geräteübersicht 6  
 Bedienfeld 7  
 Kontrollleuchten und Tasten 7  
 Bedienung 10  
 Reinigung und Pflege 10  
 Spezielle Entsorgungshinweise für Verbraucher in Deutschland 12  
 Hinweise zur Entsorgung 14  
 Hersteller & Importeur (UK) 14

---

## TECHNISCHE DATEN

---

Artikelnummer	10045770
Stromversorgung	220-240 V ~ 50 Hz
Leistung	145 W
Tägliche Eisleistung	16 kg / 24 h
Kapazität des Eisbehälters	1,4 kg
Kapazität des Wassertanks	2,1 L

## SICHERHEITSHINWEISE

- Stellen Sie das Gerät auf einen ebenen Untergrund.
- Benutzen Sie das Gerät nur in Innenräumen.
- Ziehen Sie den Stecker aus der Steckdose, wenn Sie das Gerät nicht benutzen.
- Tauchen Sie das Netzkabel und den Stecker niemals in Wasser oder andere Flüssigkeiten.
- Benutzen Sie nur Zubehör, das vom Hersteller ausdrücklich für dieses Gerät empfohlen wird.
- Stellen Sie das Gerät nicht direkt unter einer Steckdose auf.
- Lassen Sie das Netzkabel nicht von der Arbeitsfläche hängen, damit Kinder nicht daran ziehen können.
- Überfüllen Sie das Gerät nicht, andernfalls kann es zu Kurzschlüssen und Stromschlägen kommen.
- Achten Sie darauf, dass der Deckel während des Betriebs immer geschlossen ist.
- Ziehen Sie den Stecker nicht am Kabel aus der Steckdose, sondern halten Sie ihn beim Abziehen mit der Hand fest.
- Verwenden Sie dieses Gerät nur für den vorgesehenen Zweck. Für Schäden, die durch Missachtung der Hinweise und unsachgemäßen Gebrauch entstehen, übernehmen wir keine Haftung. Benutzen Sie das Gerät nur im Haushalt.
- Schließen Sie das Gerät nicht an eine Zeitschaltuhr oder ferngesteuerte Steckdose an.
- Tauchen Sie das Gerät nicht in Wasser.
- Falls das Netzkabel oder der Stecker beschädigt sind, müssen sie vom Hersteller, einem autorisierten Fachbetrieb oder einer ähnlich qualifizierten Person ersetzt werden.
- Halten Sie sich bei der Entsorgung an die örtlichen Vorschriften zur Entsorgung von Geräten mit entzündlichem Gas.
- Bewahren Sie keine leichtentzündlichen oder explosiven Stoffe im Gerät auf.
- Befüllen Sie das Gerät nur mit Trinkwasser.
- Kinder ab 8 Jahren, psychisch, sensorisch und körperlich eingeschränkte Menschen dürfen das Gerät nur benutzen, wenn sie vorher von einer für sie verantwortlichen Aufsichtsperson ausführlich mit den Funktionen und den Sicherheitsvorkehrungen vertraut gemacht wurden und die damit verbundenen Risiken verstehen.

Dieses Gerät enthält das Kältemittel Isobutan (R600a), ein Naturgas mit hoher Umweltverträglichkeit, aber brennbar. Obwohl es brennbar ist, schädigt es nicht die Ozonschicht und verstärkt nicht den Treibhauseffekt. Die Verwendung dieses Kältemittels führt zu einer etwas höheren Geräuscentwicklung des Gerätes. Zusätzlich zum Kompressorgeräusch können Sie den Fluss des Kältemittels hören. Dies ist unvermeidlich und hat keine negative Wirkung auf die Leistung des Gerätes. Seien Sie während des Transports vorsichtig, so dass der Kältemittelkreislauf nicht beschädigt wird. Kältemittelreste können die Augen reizen.

**WARNUNG**

Brandgefahr durch unsachgemäße Entsorgung! Bitte beachten Sie die örtlichen Vorschriften zur Entsorgung von Geräten, die brennbare Kältemitteln und Gase enthalten.

- Halten Sie Lüftungsöffnungen im Gerätegehäuse frei von Hindernissen.
- Beschädigen Sie nicht den Kältemittelkreislauf.
- Verwenden Sie keine mechanischen Vorrichtungen oder anderen Mittel, um den Auftauprozess oder den Eisgewinnungsprozess zu beschleunigen.
- Verwenden Sie keine anderen Arten von Elektrogeräten im Inneren der Eiswürfelmaschine.

**Besondere Hinweise**

- Achten Sie bei der Positionierung des Gerätes darauf, dass das Netzkabel nicht eingeklemmt oder beschädigt ist.
- Achten Sie darauf, dass sich keine Mehrfachsteckdosen oder Netzteile auf der Rückseite des Geräts befinden.

Um eine Kontamination von Lebensmitteln zu vermeiden, beachten Sie bitte die folgenden Anweisungen:

- Reinigen Sie regelmäßig Oberflächen, die mit Lebensmitteln in Berührung kommen können. Reinigen Sie regelmäßig den Wasserablauf.
- Sollte das Gerät einen Wassertank enthalten, reinigen Sie ihn, wenn das Gerät 48 Stunden lang nicht benutzt wurde. Spülen Sie den Tank, wenn 5 Tage lang kein Wasser entnommen wurde.

**WARNUNG**

Achten Sie bei Gebrauch, Wartung und Entsorgung des Gerätes auf das linke Symbol, das sich auf der Rückseite oder am Kompressor des Gerätes befindet. Dieses Symbol warnt vor möglichen Bränden. In den Kältemittelleitungen und im Kompressor befinden sich brennbare Stoffe. Halten Sie das Gerät bei Gebrauch, Wartung und Entsorgung von Feuerquellen fern.

## GERÄTEÜBERSICHT

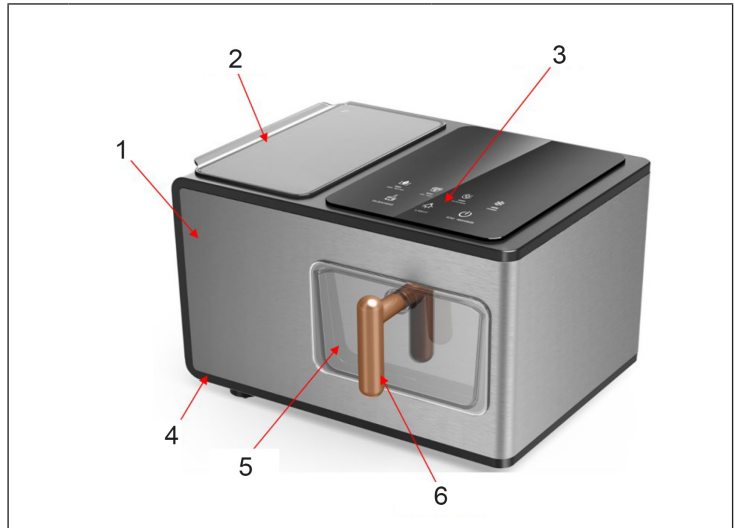

1	Metallabdeckung	4	Sockelplatte
2	Tankdeckel	5	Eisauffangschale
3	Bedienfeld	6	Griff der Eisauffangschale

### Wichtige Hinweise zum Gerät

- Kippen Sie das Gerät während des Transports nicht um mehr als 45 Grad und drehen Sie das Gerät nicht um. Dadurch können der Kompressor und das Dichtungssystem beschädigt werden.
- Entfernen Sie alle Verpackungsmaterialien, überprüfen Sie das Gerät sorgfältig und stellen Sie sicher, dass das Gerät, das Netzkabel und der Stecker in Ordnung sind.
- Das Gerät sollte auf einer ebenen Fläche stehen. Um eine ausreichende Belüftung zu gewährleisten, sollte der Abstand zwischen der Rückseite des Eiswürfelbereiters und der Wand mindestens 150 mm betragen und er sollte nicht in der Nähe von Öfen, Heizkörpern oder anderen Wärmequellen stehen.
- Vergewissern Sie sich, dass die Netzspannung mit der auf dem Gerät angegebenen Spannung übereinstimmt.
- Prüfen Sie regelmäßig, ob das Filtersieb des Wassertanks verstopft ist. Nachdem das Gerät 100 Stunden in Betrieb war, wird empfohlen, das Filtersieb des Wassertanks mit einer feinen Bürste zu reinigen, um eine Verstopfung zu vermeiden, die zu einem abnormalen Betrieb des gesamten Geräts führen könnte.

## BEDIENFELD



1	Kontrollleuchte für Wasserknappheit	5	Reinigungs-Taste
2	Kontrollleuchte "Eis voll"	6	Licht-Taste
3	Kontrollleuchte Reinigung	7	Eiswürfelbereitung und Ein/Aus-Taste
4	Kontrollleuchte für die Kühlung		

## KONTROLLEUCHTEN UND TASTEN

- Die Kontrollleuchten für Wassermangel und Eis voll leuchten rot.
- Die Kontrollleuchten und die Tasten für Reinigung, Eiswürfelbereitung, Licht und Ein/Aus leuchten weiß.

## Inbetriebnahme und Bedienung

- Im Standby-Modus blinkt die Ein/Aus-Taste für die Eisbereitung im Sekunden-Takt.
- Drücken Sie im Standby-Modus einmal die Taste ICE MAKING (Ein/Aus), um in den Eisbereitungsmodus zu gelangen, und drücken Sie dann erneut die Taste ICE MAKING (Ein/Aus), um in den Standby-Modus zurückzukehren.
- Drücken Sie im Standby-Modus einmal die Taste CLEANING, um den Reinigungsmodus zu aktivieren. Halten Sie dann die Taste CLEANING 3 Sekunden gedrückt, um in den Standby- oder Eisbereitungsmodus zurückzukehren.

### Eisbereitungsmodus

**Hinweis:** Im Eisbereitungsmodus sind Tasten ICE MAKING (Ein/Aus) und die Eisbereitungs-Kontrollleuchte immer eingeschaltet.

- Aus dem Eisbereitungsmodus können Sie nicht durch Drücken der Taste CLEANING direkt in den Reinigungsmodus gehen.
- Drücken Sie im Eisbereitungsmodus einmal die Taste ICE MAKING (Ein/Aus), um in den Standby-Modus zurückzukehren.
- Drücken Sie anschließend die Taste CLEANING, um den Reinigungsmodus zu aktivieren.

### Reinigungsmodus

Im Reinigungsmodus fließt das Wasser vom oberen Wassertank zum Verdampfer und zurück zum unteren Wassertank (Wasserumlauf). Nachdem die Wasserpumpe 7 Minuten lang gelaufen ist, wird der Reinigungsmodus beendet und der Standby-Modus aktiviert.

- Halten Sie im Reinigungsmodus die Taste CLEAN 3 Sekunden lang gedrückt, um den Standby-Modus zu gehen. (Im Reinigungsmodus können Sie durch Drücken der Taste für die Eisherstellung (EIN/AUS) nicht direkt in den Eisherstellungsmodus wechseln, sondern nur in den Standby-Modus zurückkehren. Durch erneutes Drücken der Taste für die Eisherstellung (EIN/AUS) können Sie in den Eisherstellungsmodus wechseln).

### Bei Wasserknappheit

**Hinweis:** Bei Wasserknappheit leuchtet die Kontrollleuchte für Wasserknappheit dauerhaft.

- Drücken Sie bei Wasserknappheit einmal die Taste ICE MAKING (Ein/Aus), um in den Standby-Modus zu gelangen. Drücken Sie die Taste CLEANING, um in den Reinigungsmodus zu gelangen. Das Gerät kehrt bei Wasserknappheit direkt in den Standby-Modus zurück. Erst nach erneutem Nachfüllen

von Wasser (sowohl im oberen als auch im unteren Wassertank bis zur Maximalmarke) kann die Taste CLEANING erneut gedrückt werden, um den Reinigungsmodus zu aktivieren.

### Bei vollem Eisbehälter

**Hinweis:** Im Zustand „Eis voll“ leuchtet die Kontrollleuchte „Eis voll“ dauerhaft.

- Wenn der Eisbehälter voll ist, hört der Kompressor auf zu arbeiten und es ertönt ein Alarm.
- Drücken Sie die Taste CLEANING, um in den Reinigungsmodus zu gelangen. da Gerät kehrt vollem Eisbehälter direkt in den Standby-Modus zurück.
- Das Eis in der Eisauffangschale muss erst entfernt werden, bevor Sie in den Eisherstellungsmodus, den Reinigungsmodus oder den Standby-Modus zurückkehren können.

### Licht einschalten

Drücken Sie die Lichttaste einmal, damit die Beleuchtung der Eisauffangschale eingeschaltet bleibt. Drücken Sie die Lichttaste erneut, um sie auszuschalten. Das Licht der Eisauffangschale kann in jedem Zustand ein- und ausgeschaltet werden. Nachdem das Licht 10 Minuten lang eingeschaltet war, schaltet es sich automatisch aus.

### Gefrieralarm

Wenn während des Eisbereitungs Vorgangs die Kontrollleuchten für Wassermangel, volles Eis, Reinigung und Eisbereitung gleichzeitig blinken und die Tasten CLEANING, LIGHT und ICE MAKING gleichzeitig leuchten, ist dies ein Gefrieralarm. In diesem Fall muss die Stromversorgung umgehend unterbrochen werden. Warten Sie 4 Stunden, bis das Eis im Verdampfer geschmolzen ist, bevor sie das wieder einschalten.

### Reinigungsfunktion

Drücken Sie im Standby-Modus die Taste CLEANING, um in den Reinigungsmodus zu gelangen. Die Kontrollleuchte CLEANING leuchtet. Im Eisbereitungsmodus kann durch Drücken der Taste CLEANING nicht direkt vom Eisbereitungsmodus in den Reinigungsmodus umgeschaltet werden. Sie müssen die Taste für die Eisherstellung (EIN/AUS) drücken, um in den Standby-Betrieb zurückzukehren. Drücken Sie dann die Taste CLEANING und die Kontrollleuchte für Reinigung leuchtet auf. Der Reinigungsvorgang besteht darin, dass die Wasserpumpe kontinuierlich Wasser aus dem unteren Wassertank in den oberen Wassertank pumpt und das Wasser aus dem oberen Wassertank über die Überlauföffnung zurück in den unteren Wassertank fließt. Das Gerät wird 7 Minuten lang kontinuierlich gespült und kehrt dann nach der Reinigung in den Standby-Modus zurück. Wenn das Programm im Reinigungsmodus feststellt, dass der untere Wassertank zu wenig Wasser enthält, leuchtet die Kontrollleuchte für

Wasserknappheit auf und das Gerät kehrt in den Standby-Modus zurück.

### Fehlererkennung und Fehlerbehebung

- **ADD WATER:** Unter normalen Bedingungen leuchtet die Kontrollleuchte ADD WATER nicht. Wenn die Kontrollleuchte ADD WATER rot leuchtet und ständig an ist, bedeutet dies, dass der Wassertank nicht genügend Wasser enthält. Das Gerät stoppt die Eisherstellung. Füllen Sie den Wassertank mit Wasser auf (der Schwimmerschalter schwimmt oben). Die Kontrollleuchte ADD WATER geht dann automatisch aus und das Gerät kehrt in den normalen Betriebszustand zurück.
- **ICE FULL:** Wenn das Eis die maximale Menge der Eisauffangschale erreicht hat, leuchtet die Kontrollleuchte ICE FULL dauerhaft weiß und die Maschine stoppt die Eisproduktion. Die Kontrollleuchte ICE FULL geht dann automatisch aus und das Gerät kehrt in den normalen Betriebszustand zurück.
- **GEFRIERALARM:** Wenn während des Eisbereitungsvorgangs die Kontrollleuchten für Wassermangel, volles Eis, Reinigung und Eisbereitung gleichzeitig blinken und die Tasten CLEANING, LIGHT und ICE MAKING gleichzeitig leuchten, ist dies ein Gefrieralarm. In diesem Fall muss die Stromversorgung umgehend unterbrochen werden. Warten Sie 4 Stunden, bis das Eis im Verdampfer geschmolzen ist, bevor sie das wieder einschalten.

---

## BEDIENUNG

---

1. Öffnen Sie den Deckel und füllen Sie Wasser in den Wassertank. Es gibt eine maximale MAX-Skala im Wassertank. Das Wasser sollte die MAX-Position nicht überschreiten. Wenn das Wasser den Maximalwert überschreitet, fließt das überschüssige Wasser in den unteren Wassertank.
2. Schließen Sie das Gerät an das Stromnetz an. Drücken Sie einmal die Taste ICE MAKING und das Gerät beginnt mit der Eisherstellung. Wenn das Eis die maximale Menge der Eisauffangschale erreicht hat, leuchtet die Kontrollleuchte ICE FULL dauerhaft weiß und die Maschine stoppt die Eisproduktion. Die Kontrollleuchte ICE FULL geht dann automatisch aus und das Gerät kehrt in den normalen Betriebszustand zurück.

---

## REINIGUNG UND PFLEGE

---

- Reinigen Sie die Innenauskleidung, die Eisauffangschale, den Wassertank und die Eisschaufel regelmäßig. Ziehen Sie bei der Reinigung den Netzstecker und entfernen Sie die Eiswürfel. Verwenden Sie eine verdünnte Lösung aus Wasser und Essig, um die Innen- und Außenflächen des Eisbereiters zu reinigen. Vor dem Gebrauch gründlich abspülen.
- Halten Sie die Lüftungsöffnungen im Gehäuse des Geräts frei und achten Sie darauf, dass bei der Reinigung kein Wasser eindringt.
- Verwenden Sie keine mechanischen Vorrichtungen oder andere Mittel zur Beschleunigung des Abtauvorgangs.

- Wenn das Gerät nach einer gewissen Zeit des Stillstands wieder in Betrieb genommen wird, kann es sein, dass es nicht in der Lage ist, genügend Wasser hochzupumpen. In diesem Fall leuchtet die Anzeige ADD WATER. Drücken Sie einfach erneut die Taste ICE MAKING (Ein/Aus), um das Gerät wieder zu starten.
- Um die Sauberkeit des Eises zu gewährleisten, wechseln Sie mindestens einmal am Tag das Wasser im Wassertank. Wenn Sie das Gerät längere Zeit nicht benutzen, lassen Sie das Wasser ab und reinigen Sie das Gerät.
- Wenn der Kompressor aufgrund von Wassermangel, vollem Eis oder Stromausfall nicht funktioniert, startet er mit einer Verzögerung von 3 Minuten nach dem Wiedereinschalten.
- Füllen Sie immer frisches Wasser ein, bevor Sie mit der Eisproduktion beginnen.

Problem	Mögliche Ursache	Lösungsansatz
Das Gerät ist außergewöhnlich laut und summt.	Die Stromspannung ist zu niedrig.	Stoppen Sie das Gerät und schließen Sie das Gerät an eine Steckdose an, die der angegebenen Spannung entspricht.
Die Wasser-Anzeige geht an.	Es befindet sich zu wenig Wasser im Tank.	Füllen Sie Wasser nach.
Die Anzeigen am Bedienfeld leuchten nicht.	Die Sicherung ist kaputt oder das Gerät ist ausgeschaltet.	Ersetzen Sie die Sicherung oder schalten Sie das Gerät ein.
Das Gerät läuft, produziert aber kein Eis.	Problem mit dem Kühlmittel.	Wenden Sie sich zur Kontrolle und Reparatur an einen Fachbetrieb.
	Der Kompressor ist kaputt.	
	Der Lüftermotor ist beschädigt.	
Alle Leuchten blinken gleichzeitig.	Der Anschluss des Motors ist lose.	Wenden Sie sich zur Kontrolle und Reparatur an einen Fachbetrieb.
	Der Motor klemmt, der Motor fällt aus oder ist beschädigt.	
	Der Mikroschalter ist beschädigt.	
Das Eis reicht bis zur Eis-Leiste aber die Anzeige für den Eisbehälter geht nicht an.	Der bewegliche Erkennungsmechanismus an der Eisleiste ist kaputt.	Wenden Sie sich zur Kontrolle und Reparatur an einen Fachbetrieb.
	Die Anzeige ist kaputt.	

## SPEZIELLE ENTSORGUNGSHINWEISE FÜR VERBRAUCHER IN DEUTSCHLAND

Entsorgen Sie Ihre Altgeräte fachgerecht. Dadurch wird gewährleistet, dass die Altgeräte umweltgerecht verwertet und negative Auswirkungen auf die Umwelt und menschliche Gesundheit vermieden werden. Bei der Entsorgung sind folgende Regeln zu beachten:

- Jeder Verbraucher ist gesetzlich verpflichtet, Elektro- und Elektronikaltgeräte (Altgeräte) sowie Batterien und Akkus getrennt vom Hausmüll zu entsorgen. Sie erkennen die entsprechenden Altgeräte durch folgendes Symbol der durchgestrichenen Mülltonne (WEEE-Symbol). 
- Sie haben Altbatterien und Altakkumulatoren, die nicht vom Altgerät umschlossen sind, sowie Lampen, die zerstörungsfrei aus dem Altgerät entnommen werden können, vor der Abgabe an einer Entsorgungsstelle vom Altgerät zerstörungsfrei zu trennen.
- Bestimmte Lampen und Leuchtmittel fallen ebenso unter das Elektro- und Elektronikgesetz und sind dementsprechend wie Altgeräte zu behandeln. Ausgenommen sind Glühlampen und Halogenlampen. Entsorgen Sie Glühlampen und Halogenlampen bitte über den Hausmüll, sofern sie nicht das WEEE-Symbol tragen.
- Jeder Verbraucher ist für das Löschen von personenbezogenen Daten auf dem Elektro- bzw. Elektronikgerät selbst verantwortlich.

### Rücknahmepflicht der Vertreiber

Vertreiber mit einer Verkaufsfläche für Elektro- und Elektronikgeräte von mindestens 400 Quadratmetern sowie Vertreiber von Lebensmitteln mit einer Gesamtverkaufsfläche von mindestens 800 Quadratmetern, die mehrmals im Kalenderjahr oder dauerhaft Elektro- und Elektronikgeräte anbieten und auf dem Markt bereitstellen, sind verpflichtet,

1. bei der Abgabe eines neuen Elektro- oder Elektronikgerätes an einen Endnutzer ein Altgerät des Endnutzers der gleichen Geräteart, das im Wesentlichen die gleichen Funktionen wie das neue Gerät erfüllt, am Ort der Abgabe oder in unmittelbarer Nähe hierzu unentgeltlich zurückzunehmen und
2. auf Verlangen des Endnutzers Altgeräte, die in keiner äußeren Abmessung größer als 25 Zentimeter sind, im Einzelhandelsgeschäft oder in unmittelbarer Nähe hierzu unentgeltlich zurückzunehmen; die Rücknahme darf nicht an den Kauf eines Elektro- oder Elektronikgerätes geknüpft werden und ist auf drei Altgeräte pro Geräteart beschränkt.

- Bei einem Vertrieb unter Verwendung von Fernkommunikationsmittel ist die unentgeltliche Abholung am Ort der Abgabe auf Elektro- und Elektronikgeräte der Kategorien 1, 2 und 4 gemäß § 2 Abs. 1 ElektroG, nämlich „Wärmeüberträger“, „Bildschirmgeräte“ (Oberfläche von mehr als 100 cm<sup>2</sup>) oder „Großgeräte“ (letztere mit mindestens einer äußeren Abmessung über 50 Zentimeter) beschränkt. Für andere Elektro- und Elektronikgeräte (Kategorien 3, 5 und 6) ist eine Rückgabemöglichkeit in zumutbarer Entfernung zum jeweiligen Endnutzer zu gewährleisten.
- Altgeräte dürfen kostenlos auf dem lokalen Wertstoffhof oder in folgenden Sammelstellen in Ihrer Nähe abgegeben werden: [www.take-e-back.de](http://www.take-e-back.de)
- Für Elektro- und Elektronikgeräte der Kategorien 1, 2 und 4 bieten wir auch die Möglichkeit einer unentgeltlichen Abholung am Ort der Abgabe an. Beim Kauf eines Neugeräts haben Sie die Möglichkeit, eine Altgerätabholung über die Webseite auszuwählen.
- Batterien können überall dort kostenfrei zurückgegeben werden, wo sie verkauft werden (z. B. Super-, Bau-, Drogeriemarkt). Auch Wertstoff- und Recyclinghöfe nehmen Batterien zurück. Sie können Batterien auch per Post an uns zurücksenden. Altbatterien in haushaltsüblichen Mengen können Sie direkt bei uns von Montag bis Freitag zwischen 08:00 und 16:00 Uhr unter der folgenden Adresse unentgeltlich zurückgeben:

**Chal-Tec Fulfillment GmbH**  
**Norddeutschlandstr. 3**  
**47475 Kamp-Lintfort**

- Wichtig zu beachten ist, dass Lithiumbatterien aus Sicherheitsgründen vor der Rückgabe gegen Kurzschluss gesichert werden müssen (z. B. durch Abkleben der Pole).
- Finden sich unter der durchgestrichenen Mülltonne auf der Batterie zusätzlich die Zeichen Cd, Hg oder Pb ist das ein Hinweis darauf, dass die Batterie gefährliche Schadstoffe enthält. (»Cd« steht für Cadmium, »Pb« für Blei und »Hg« für Quecksilber.)

### **Hinweis zur Abfallvermeidung**

Indem Sie die Lebensdauer Ihrer Altgeräte verlängern, tragen Sie dazu bei, Ressourcen effizient zu nutzen und zusätzlichen Müll zu vermeiden. Die Lebensdauer Ihrer Altgeräte können Sie verlängern, indem Sie defekte Altgeräte reparieren lassen. Wenn sich Ihr Altgerät in gutem Zustand befindet, könnten Sie es spenden, verschenken oder verkaufen.

---

## HINWEISE ZUR ENTSORGUNG

---



Wenn es in Ihrem Land eine gesetzliche Regelung zur Entsorgung von elektrischen und elektronischen Geräten gibt, weist dieses Symbol auf dem Produkt oder auf der Verpackung darauf hin, dass dieses Produkt nicht im Hausmüll entsorgt werden darf. Stattdessen muss es zu einer Sammelstelle für das Recycling von elektrischen und elektronischen Geräten gebracht werden. Durch regelkonforme Entsorgung schützen Sie die Umwelt und die Gesundheit Ihrer Mitmenschen vor negativen Konsequenzen. Informationen zum Recycling und zur Entsorgung dieses Produkts, erhalten Sie von Ihrer örtlichen Verwaltung oder Ihrem Hausmüllentsorgungsdienst.

---

## HERSTELLER & IMPORTEUR (UK)

---

**Hersteller:**

Chal-Tec GmbH, Wallstraße 16, 10179 Berlin, Deutschland.

**Importeur für Großbritannien:**

Berlin Brands Group UK Limited  
PO Box 42  
272 Kensington High Street  
London, W8 6ND  
United Kingdom

**Dear customer,**

Congratulations on your purchase. Please read the following instructions carefully and follow them to prevent potential damage. We accept no liability for damage caused by disregarding the instructions and improper use. Please scan the QR code to access the latest operating instructions and further information about the product.



---

## CONTENTS

---

Safety Instructions	16
Device overview	18
Control panel	19
Indicator lights and buttons	19
Operation	22
Cleaning and Care	22
Disposal Considerations	24
Manufacturer & importer (UK)	24

---

## TECHNICAL DATA

---

Article number	10045770
Power supply	220-240 V ~ 50 Hz
Power	145 W
Daily ice production	16 kg / 24 h
Ice holder capacity	1.4 kg
Water tank capacity	2.1 L

---

## SAFETY INSTRUCTIONS

---

- Place the device on a level surface.
- Only use the unit indoors.
- Unplug the device when not in use.
- Never immerse the power cord or the plug in water or other liquids.
- Only use equipment that is expressly recommended for this device by the manufacturer.
- Do not place the device directly under a power socket.
- Do not let the power cord hang off the work surface so that children cannot pull on it.
- Do not overfill the unit, otherwise short circuits and electric shocks may occur.
- Make sure that the lid is always closed during operation.
- Do not pull the plug out of the socket by the cable; instead, hold it securely with your hand while unplugging it.
- Only use this device for its defined purpose. We accept no liability for damage caused by disregarding the instructions or improper use. Only use the device in the household.
- Do not connect the device to a timer or remote-controlled socket.
- Do not immerse the device in water.
- If the power cord is damaged, it must be replaced by the manufacturer, an authorised specialist company or a similarly qualified person.
- When disposing of the appliance, follow the local regulations for the disposal of appliances containing flammable gas.
- Do not store highly flammable or explosive substances in the unit.
- Only fill the device with drinking water.
- Children from the age of 8 years and mentally, sensory and physically impaired persons may only use the device if they have been informed in detail about the functions and safety precautions by a supervisor responsible for them beforehand and understand the associated risks.

This unit contains the refrigerant Isobutane (R600a), a natural gas that has high environmental compatibility, but is flammable. Although it is flammable, it does not damage the ozone layer or increase the greenhouse effect. The use of this refrigerant results in a slightly higher noise level of the unit. In addition to the compressor noise, you can hear the flow of refrigerant. This is unavoidable and has no negative effect on the performance of the device. Be careful during transport to avoid damage to the refrigerant circuit. Refrigerant leaks can irritate the eyes.

**WARNING**

Fire hazard from improper disposal! Please observe the local regulations for the disposal of appliances containing flammable refrigerants and gases.

- Keep ventilation openings in the unit housing free of obstructions.
- Do not damage the refrigerant circuit.
- Do not use mechanical devices or other means to speed up the defrosting process or the ice-making process.
- Do not use any other type of electrical appliance inside the ice maker.

**Special Notes**

- When positioning the unit, take care that the power cord is not pinched or damaged.
- Make sure that there are no multiple sockets or power supply units on the back of the device.

To avoid contamination of food, please follow the instructions below:

- Regularly clean surfaces that may come into contact with food. Clean the water drain regularly.
- If the device has a water tank, clean it if the device has not been used for 48 hours. Rinse the tank if no water has been drawn for 5 days.

**WARNING**

When using, during maintenance and when disposing of the device, pay attention to the left symbol located on the back or on the compressor of the device. This symbol warns you of possible fires. There are flammable substances in the refrigerant lines and in the compressor. Keep the appliance away from sources of fire during use, maintenance and disposal.

## DEVICE OVERVIEW

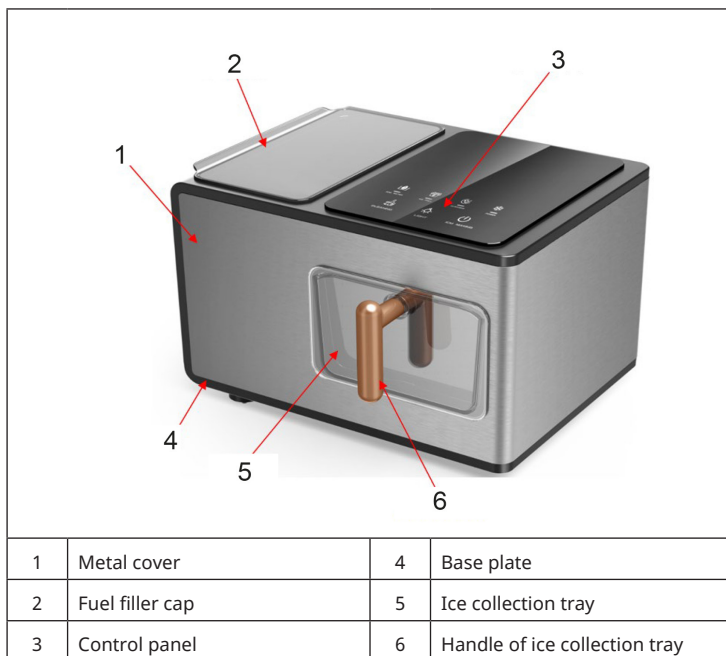

### Important information about this device:

- Do not tilt the device more than 45 degrees or turn the device upside down during transport. This can damage the compressor and the sealing system.
- Remove all packaging materials, carefully inspect the device and make sure that the device, power cord and plug are in good condition.
- The device should be placed on a level surface. To ensure adequate ventilation, the distance between the back of the ice cube maker and the wall should be at least 150 mm and it should be kept away from stoves, radiators or other heat sources.
- Make sure that the mains voltage matches the voltage marked on the device.
- Check regularly whether the filter screen of the water tank is clogged. After the unit has been working for 100 hours, it is recommended to clean the water tank filter screen with a fine brush to avoid clogging, which could lead to abnormal operation of the whole unit.

## CONTROL PANEL

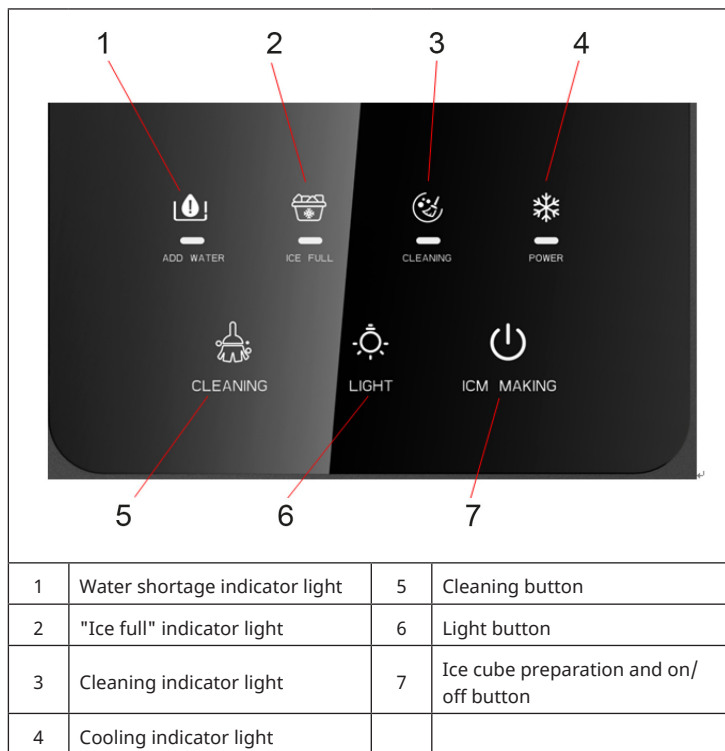

## INDICATOR LIGHTS AND BUTTONS

- The low water and ice full indicator lights are red.
- The indicator lights and the buttons for cleaning, ice cube preparation, light and on/off light up white.

## Setup and operation

- In standby mode, the on/off button for ice cube preparation will flash every second.
- In standby mode, press ICE MAKING (on/off) button once to enter ice cube preparation mode, then press ICE MAKING (on/off) button again to return to standby mode.
- In standby mode, press the CLEANING button once to activate cleaning mode. Then press and hold the CLEANING button for 3 seconds to return to standby or ice making mode.

## Ice cube making mode

**Note:** In ice making mode, ICE MAKING (on/off) buttons and the ice cube preparation indicator light are always on.

- From ice making mode, you cannot go directly to cleaning mode by pressing the CLEANING button.
- In ice making mode, press the ICE MAKING (on/off) button once to return to standby mode.
- Then press the CLEANING button to activate cleaning mode.

## Cleaning mode

In cleaning mode, the water flows from the upper water tank to the evaporator and back to the lower water tank (water circulation). After the water pump runs for 7 minutes, the cleaning mode will end and the standby mode will be activated.

- In cleaning mode, press and hold the CLEAN button for 3 seconds to enter standby mode. (In cleaning mode, pressing the ice making button (ON/OFF) does not allow you to enter ice making mode directly, it only returns to standby mode. By pressing the ice making button (ON/OFF) again, you can enter the ice making mode).

## In case of water shortage

**Note:** In the event of a water shortage, the water shortage indicator light will remain on.

- In case of water shortage, press the ICE MAKING (on/off) button once to enter standby mode. Press the CLEANING button to enter cleaning mode. The device returns directly to standby mode when water is scarce. Only after refilling water again (both in the upper and in the lower water tank up to the maximum mark) can the CLEANING button be pressed again to activate the cleaning mode.

## When the ice holder is full

**Note:** When the ice is full, the "Ice full" indicator light lights up continuously.

- When the ice holder is full, the compressor will stop working and an alarm will sound.
- Press the CLEANING button to enter cleaning mode. The device returns directly to standby mode when the ice container is full.
- The ice in the ice collection tray must first be removed before you can return to ice making mode, cleaning mode or standby mode.

## Turning on the light

Press the light button once to keep the ice tray light on. Press the light button again to turn it off. The ice tray light can be turned on/off in any condition. After the light has been on for 10 minutes, it will turn off automatically.

## Freeze alert

During the ice making process, if the low water, full ice, cleaning and ice making indicator lights are flashing at the same time and the CLEANING, LIGHT and ICE MAKING buttons are on at the same time, this is a freeze alarm. In this situation, the power supply must be interrupted immediately. Wait 4 hours for the ice in the evaporator to melt before turning it on again.

## Cleaning function

Press the CLEANING button in standby mode to enter cleaning mode. The CLEANING indicator lamp lights up. In ice making mode, you cannot switch directly from ice making mode to cleaning mode by pressing the CLEANING button. You need to press the ice making button (ON/OFF) to return to standby mode. Then press the CLEANING button and the cleaning indicator light will light up. In the cleaning process, the water pump continuously pumps water from the lower water tank to the upper water tank and the water from the upper water tank flows back to the lower water tank through the overflow opening. The device will rinse continuously for 7 minutes and then return to standby mode after cleaning. When the program detects that the lower water tank is low on water in the cleaning mode, the water shortage indicator light will turn on and the device will return to standby mode.

## Error detection and troubleshooting

- **ADD WATER:** Under normal conditions, the ADD WATER indicator light is not lit. If the ADD WATER indicator light is red and constantly on, it means that the water tank does not have enough water. The device stops making ice. Fill the water tank with water (the float switch will float on top). The ADD WATER indicator light then goes out automatically and the device returns to normal operating status.
- **ICE FULL:** When the ice in the ice collection tray has reached maximum capacity, the ICE FULL indicator light will turn solid white and the machine will stop making ice. The ICE FULL indicator light then goes out automatically and the device returns to normal operating status.
- **FREEZE ALERT:** During the ice making process, if the low water, full ice, cleaning and ice making indicator lights are flashing at the same time and the CLEANING, LIGHT and ICE MAKING buttons are on at the same time, this is a freeze alarm. In this situation, the power supply must be interrupted immediately. Wait 4 hours for the ice in the evaporator to melt before turning it on again.

---

## OPERATION

---

1. Open the lid and fill the water tank with water. There is a maximum MAX scale in the water tank. The water should not exceed the MAX position. If the water exceeds the maximum value, the excess water will flow into the lower water tank.
2. Connect the device to the mains. Press the ICE MAKING button once and the device will start making ice. When the ice in the ice collection tray has reached maximum capacity, the ICE FULL indicator light will turn solid white and the machine will stop making ice. The ICE FULL indicator light then goes out automatically and the device returns to normal operating status.

---

## CLEANING AND CARE

---

- Clean the inner liner, ice tray, water tank and ice scoop regularly. When cleaning, unplug the power cord and remove the ice cubes. Use a diluted solution of water and vinegar to clean the inside and outside of the ice machine. Rinse thoroughly before use.
- Keep the ventilation openings in the housing of the device free and make sure that no water penetrates during cleaning.
- Do not use mechanical devices or other means to speed up the defrosting process.

- When the unit is restarted after a period of inactivity, it may not be able to pump up enough water. In this case, the ADD WATER indicator lights up. Simply press the ICE MAKING (on/off) button again to restart the device.
- To keep the ice clean, change the water in the water tank at least once a day. If you will not be using the device for a long time, drain the water and clean the device.
- If the compressor does not work due to lack of water, full ice or power failure, it will start with a delay of 3 minutes after being switched on again.
- Always fill with fresh water before starting ice production.

Problem	Potential cause	Possible solution
The device is exceptionally loud and buzzes.	The power voltage is too low.	Stop the device and plug the device into an outlet that matches the specified voltage.
The water indicator comes on.	There is not enough water in the tank.	Top up with water.
The indicators on the control panel do not light up.	The fuse is broken or the device is switched off.	Replace the fuse or switch on the device.
The unit runs but is not making ice.	Problem with the coolant.	Contact a specialist company to have it checked and repaired.
	The compressor is broken.	
	The fan motor is damaged.	
All lights flash at the same time.	The connection of the motor is loose.	Contact a specialist company to have it checked and repaired.
	The motor is jammed, the motor fails or is damaged.	
	The micro switch is damaged.	
The ice comes up to the ice bar but the ice holder indicator does not come on.	The moving detection mechanism on the ice bar is broken.	Contact a specialist company to have it checked and repaired.
	The display is broken.	

---

## DISPOSAL CONSIDERATIONS

---



If there is a legal regulation in your country regarding the disposal of electrical and electronic equipment, this symbol on the product or on the packaging indicates that this product must not be disposed of with household waste. Instead, it must be taken to a collection point for the recycling of electrical and electronic equipment. By disposing of this product in accordance with the regulations, you protect the environment and the health of those around you from negative consequences. For information on recycling and disposal of this product, contact your local government or household waste disposal service.

---

## MANUFACTURER & IMPORTER (UK)

---

**Manufacturer:**

Chal-Tec GmbH, Wallstrasse 16, 10179 Berlin, Germany.

**Importer for Great Britain:**

Berlin Brands Group UK Limited

PO Box 42

272 Kensington High Street

London, W8 6ND

United Kingdom

**Cher client, chère cliente,**

Toutes nos félicitations pour l'acquisition de ce nouvel appareil. Lisez attentivement les consignes suivantes et suivez-les pour éviter d'éventuels dommages. Nous ne saurions être tenus pour responsables des dommages dus au non-respect des consignes et à la mauvaise utilisation de l'appareil. Scannez le QR-Code pour obtenir la dernière version du mode d'emploi ainsi que d'autres informations concernant le produit.



---

## SOMMAIRE

---

Consignes de sécurité	26
Aperçu de l'appareil	28
Panneau de commande	29
Voyants de contrôle et touches	29
Utilisation	32
Nettoyage et entretien	32
Informations sur le recyclage	34
Fabricant et importateur (GB)	34

---

## FICHE TECHNIQUE

---

Numéro d'article	10045770
Alimentation	220-240 V ~ 50 Hz
Puissance	145 W
Production quotidienne de glace	16 kg / 24 h
Capacité du bac à glace	1,4 kg
Capacité du réservoir d'eau	2,1 L

## CONSIGNES DE SÉCURITÉ

- Installez l'appareil sur une surface plane.
- Utilisez l'appareil à l'intérieur uniquement.
- Débranchez la fiche de l'appareil lorsque vous ne l'utilisez pas.
- Ne plongez pas le cordon d'alimentation ou la fiche dans l'eau ou dans d'autres liquides.
- Utilisez uniquement des accessoires expressément recommandés par le fabricant.
- Ne placez pas l'appareil directement sous une prise.
- Ne laissez pas le cordon d'alimentation pendre du plan de travail, afin que les enfants ne puissent pas le tirer.
- Ne remplissez pas trop l'appareil, sinon vous risquez de provoquer un court-circuit ou un choc électrique.
- Veillez à ce que le couvercle soit toujours fermé pendant le fonctionnement.
- Ne tirez pas sur le câble pour le débrancher de la prise, mais tirez sur la fiche elle-même.
- Utilisez l'appareil aux fins prévues uniquement. Nous déclinons toute responsabilité concernant les dommages dus au non-respect des consignes et à la mauvaise utilisation de l'appareil. Utilisez l'appareil dans le cadre domestique uniquement.
- Ne connectez jamais l'appareil à une minuterie ou à une prise télécommandée.
- Ne plongez jamais l'appareil dans l'eau.
- Si le cordon d'alimentation ou la fiche sont endommagés, ils doivent être remplacés par le fabricant, une entreprise spécialisée agréée ou une personne de qualification similaire.
- Lors de la mise au rebut, respectez les réglementations locales en matière d'élimination des appareils contenant des gaz inflammables.
- Ne conservez pas de substances facilement inflammables ou explosives dans l'appareil.
- Ne remplissez l'appareil qu'avec de l'eau potable.
- Les enfants à partir de 8 ans et les personnes souffrant de handicaps mentaux, sensoriels et physiques ne peuvent utiliser l'appareil que s'ils ont été parfaitement familiarisés avec les fonctions et les précautions de sécurité par une personne responsable et s'ils comprennent les risques associés.

Cet appareil contient le réfrigérant isobutane (R600a), gaz naturel à haute compatibilité environnementale, mais inflammable. Bien qu'il soit inflammable, il n'endommage pas la couche d'ozone et n'augmente pas l'effet de serre. L'utilisation de ce réfrigérant entraîne un niveau sonore légèrement plus élevé de l'appareil. En plus du bruit du compresseur, vous pouvez entendre le flux de réfrigérant. Ceci est inévitable et n'a aucun effet négatif sur les performances de l'appareil. Soyez prudent pendant le transport pour ne pas endommager le circuit de réfrigérant. Les fuites de réfrigérant peuvent être irritantes pour les yeux.



### MISE EN GARDE

Risque d'incendie en cas d'élimination incorrecte ! Veuillez respecter les réglementations locales en matière d'élimination des appareils contenant des réfrigérants et des gaz inflammables.

- Maintenez les ouvertures d'aération du boîtier de l'appareil libres de tout obstacle.
- N'endommagez pas le circuit de réfrigérant.
- N'utilisez pas de dispositifs mécaniques ou d'autres moyens pour accélérer le processus de décongélation ou d'obtention de glace.
- N'utilisez pas d'autres types d'appareils électriques à l'intérieur de la machine à glaçons.

### Consignes particulières

- Lors du positionnement de l'appareil, assurez-vous que le cordon d'alimentation n'est pas pincé ou endommagé.
- Assurez-vous qu'il n'y a pas de prises multiples ou blocs d'alimentation à l'arrière de l'appareil.

Pour éviter de contaminer les aliments, respectez les consignes suivantes :

- Nettoyez régulièrement les surfaces pouvant entrer en contact avec les aliments. Nettoyez régulièrement l'évacuation de l'eau.
- Si l'appareil contient un réservoir d'eau, nettoyez-le après 48 heures sans utilisation. Rincez le réservoir si vous n'avez pas prélevé d'eau pendant 5 jours.



### MISE EN GARDE

Lors de l'utilisation, de l'entretien et de la mise au rebut de l'appareil, soyez attentif au symbole à gauche à l'arrière ou sur le compresseur de l'appareil. Ce symbole met en garde contre les risques d'incendie. Les conduites de réfrigérant et le compresseur contiennent des substances inflammables. Tenez l'appareil éloigné des sources d'incendie pendant son utilisation, sa maintenance et son élimination.

## APERÇU DE L'APPAREIL

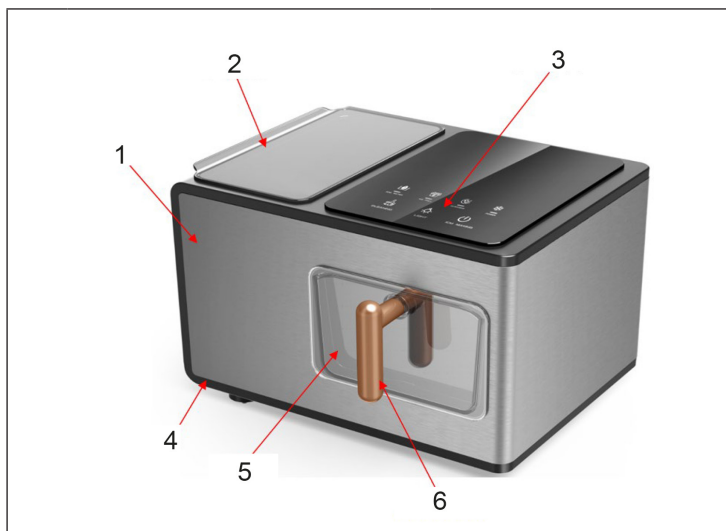

1	Cache métallique	4	Plaque de base
2	Couvercle du réservoir	5	bac à glaçons
3	Panneau de commande	6	Poignée du bac à glaçons

### Remarques importantes sur l'appareil

- N'inclinez pas l'appareil à plus de 45 degrés et ne le retournez pas pendant le transport. Cela peut endommager le compresseur et le système d'étanchéité.
- Retirez tous les matériaux d'emballage, inspectez soigneusement l'appareil et assurez-vous que la machine, le câble d'alimentation et la fiche sont en bon état.
- L'appareil doit reposer sur une surface plane. Pour assurer une ventilation suffisante, la distance entre l'arrière de la machine à glace et le mur doit être d'au moins 150 mm et elle ne doit pas être placée à proximité d'un four, d'un radiateur ou d'une autre source de chaleur.
- Assurez-vous que la tension indiquée sur l'appareil correspond à celle de votre réseau.
- Vérifiez régulièrement que le filtre du réservoir d'eau n'est pas bouché. Après 100 heures de fonctionnement de l'appareil, il est recommandé de nettoyer le tamis du filtre du réservoir d'eau avec une brosse fine pour éviter tout colmatage, ce qui pourrait entraîner un fonctionnement anormal de l'ensemble de l'appareil.

## PANNEAU DE COMMANDE

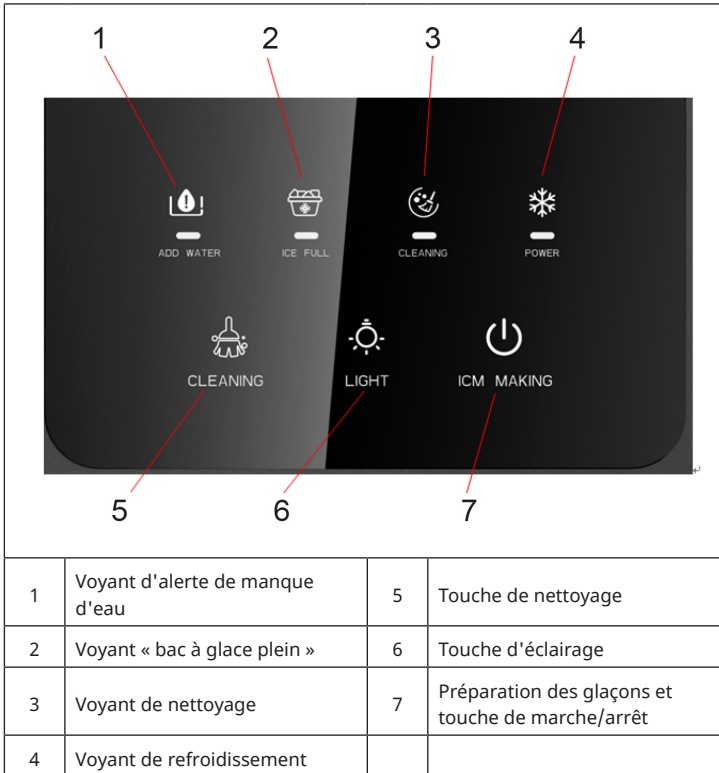

## VOYANTS DE CONTRÔLE ET TOUCHES

- Les voyants d'alerte de faible niveau d'eau et de bac à glace plein sont rouges.
- Les voyants et les touches de nettoyage, de fabrication de glaçons, d'éclairage et de marche/arrêt s'allument en blanc.

## Mise en marche et utilisation

- En mode veille, la touche marche/arrêt et de fabrication de glace clignote toutes les secondes.
- En mode veille, appuyez une fois sur la touche ICE MAKING (marche/arrêt) pour accéder au mode de fabrication de glace, puis appuyez à nouveau sur ICE MAKING (marche/arrêt) pour revenir en mode veille.
- En mode veille, appuyez une fois sur la touche CLEANING pour activer le mode nettoyage. Maintenez ensuite la touche CLEANING pendant 3 secondes pour revenir en mode veille ou fabrication de glaçons.

## Mode fabrication de glace

**Remarque :** En mode fabrication de glace, les touches ICE MAKING (marche/arrêt) et le voyant lumineux de fabrication de glace sont toujours allumés.

- Depuis le mode fabrication de glace, vous ne pouvez pas passer directement au mode nettoyage en appuyant sur la touche CLEANING.
- En mode fabrication de glace, appuyez une fois sur la touche ICE MAKING (marche/arrêt) pour revenir en mode veille.
- Appuyez ensuite sur la touche CLEANING pour activer le mode nettoyage.

## Mode nettoyage

En mode nettoyage, l'eau s'écoule du réservoir d'eau supérieur vers l'évaporateur et retourne vers le réservoir d'eau inférieur (circuit d'eau). Après avoir fonctionné pendant 7 minutes, la pompe à eau quitte le mode nettoyage et passe en mode veille.

- En mode nettoyage, maintenez la touche CLEAN pendant 3 secondes pour passer en mode veille. (En mode nettoyage, appuyer sur la touche de fabrication de glaçons (marche/arrêt) ne vous permet pas d'accéder directement au mode de fabrication de glaçons, mais uniquement de revenir au mode veille. Appuyez à nouveau sur la touche de fabrication de glace (marche/arrêt) pour accéder au mode de fabrication de glace).

## En cas de manque d'eau

**Remarque :** En cas de manque d'eau, le voyant de manque d'eau reste allumé.

- En cas de manque d'eau, appuyez une fois sur la touche ICE MAKING (marche/arrêt) pour passer en mode veille. Appuyez sur la touche CLEANING pour passer en mode nettoyage. L'appareil revient directement en mode veille en cas de manque d'eau. Une fois les réservoirs remplis (réservoirs d'eau supérieur et inférieur jusqu'au repère maximum), vous pouvez appuyer à nouveau sur la touche CLEANING pour activer le mode de nettoyage.

## En cas de bac à glace plein

**Remarque :** Dans l'état « bac à glace plein », le voyant « bac à glace plein » s'allume en continu.

- Lorsque le bac à glace est plein, le compresseur cesse de fonctionner et une alarme retentit.
- Appuyez sur la touche CLEANING pour entrer en mode nettoyage. L'appareil revient directement en mode veille lorsque le bac à glaçons est plein.
- Vous devez d'abord retirer les glaçons dans le bac de récupération avant de pouvoir revenir au mode de fabrication de glace, au mode de nettoyage ou au mode veille.

### Pour allumer l'éclairage

Appuyez une fois sur la touche d'éclairage pour garder la lumière du bac à glaçons allumée. Appuyez à nouveau sur la touche d'éclairage pour désactiver l'éclairage. Vous pouvez allumer ou éteindre la lumière du bac à glaçons dans toutes les conditions. La lumière s'éteint automatiquement au bout de 10 minutes.

### Alerte de gel

Pendant la fabrication de glaçons, si les voyants de manque d'eau, de bac à glaçons plein, de nettoyage et de fabrication de glaçons clignotent en même temps et que les touches CLEANING, LIGHT et ICE MAKING sont allumées en même temps, il s'agit d'une alarme de gel. Dans ce cas, coupez immédiatement l'alimentation électrique. Attendez 4 heures que la glace de l'évaporateur fonde avant de rallumer l'appareil.

### Fonction de nettoyage

En mode veille, appuyez sur la touche CLEANING pour passer en mode nettoyage. Le voyant CLEANING s'allume. En mode fabrication de glace, vous ne pouvez passer directement au mode nettoyage en appuyant sur la touche CLEANING. Vous devez appuyer sur la touche de fabrication de glace (marche/arrêt) pour revenir en mode veille. Appuyez ensuite sur la touche CLEANING, le voyant de nettoyage s'allume. En processus de nettoyage, la pompe à eau pompe en continu l'eau du réservoir d'eau inférieur vers le réservoir d'eau supérieur et l'eau du réservoir d'eau supérieur reflue vers le réservoir d'eau inférieur par l'ouverture de trop-plein. L'appareil se rince en continu pendant 7 minutes puis revient en mode veille après le nettoyage. En mode nettoyage, lorsque le programme détecte que le réservoir d'eau inférieur est faible, le voyant de manque d'eau s'allume et la machine revient en mode veille.

## Identification et résolution des problèmes

- **ADD WATER:** Dans des conditions normales, le voyant ADD WATER n'est pas allumé. Si le voyant ADD WATER est allumé en rouge en permanence, cela signifie que le réservoir n'a pas assez d'eau. L'appareil cesse de fabriquer de la glace. Remplissez le réservoir avec de l'eau (l'interrupteur à flotteur remonte). Le voyant ADD WATER s'éteint alors automatiquement et l'appareil revient en état de fonctionnement normal.
- **ICE FULL :** Lorsque la quantité de glace a atteint la capacité maximale du bac à glaçons, le voyant ICE FULL passe au blanc fixe et la machine cesse de produire de la glace. Le voyant ICE FULL s'éteint alors automatiquement et l'appareil revient à son état de fonctionnement normal.
- **ALARME DE GEL :** Pendant la fabrication de glaçons, si les voyants de manque d'eau, de bac à glace plein, de nettoyage et de fabrication de glace clignotent en même temps et que les touches CLEANING, LIGHT et ICE MAKING sont allumées en même temps, il s'agit d'une alarme de gel. Dans ce cas, coupez immédiatement l'alimentation électrique. Attendez 4 heures que la glace de l'évaporateur fonde avant de rallumer l'appareil.

---

## UTILISATION

---

1. Ouvrez le couvercle et remplissez le réservoir avec de l'eau. Il y a une échelle MAX dans le réservoir d'eau. L'eau ne doit pas dépasser le repère MAX. Si l'eau dépasse la valeur maximale, l'excès d'eau s'écoulera dans le réservoir d'eau inférieur.
2. Branchez l'appareil sur le secteur. Appuyez une fois sur la touche ICE MAKING et l'appareil commence à fabriquer de la glace. Lorsque la quantité de glace a atteint la capacité maximale du bac à glaçons, le voyant ICE FULL passe au blanc fixe et la machine cesse de produire de la glace. Le voyant ICE FULL s'éteint alors automatiquement et l'appareil revient à son état de fonctionnement normal.

---

## NETTOYAGE ET ENTRETIEN

---

- Nettoyez régulièrement le revêtement intérieur, le bac à glaçons, le réservoir d'eau et la pelle à glace. Pour le nettoyage, débranchez la fiche d'alimentation et retirez les glaçons. Utilisez une solution diluée d'eau et de vinaigre pour nettoyer les surfaces intérieures et extérieures de la machine à glaçons. Rincer abondamment avant utilisation.
- Gardez les ouvertures de ventilation du boîtier de l'appareil libres et assurez-vous qu'aucune eau ne pénètre pendant le nettoyage.
- N'utilisez pas de dispositifs mécaniques ou d'autres moyens pour accélérer le processus de dégivrage.

- Si vous remettez l'appareil en service après un certain temps d'arrêt, il se peut que l'appareil n'ait pas assez d'eau à pomper. Dans ce cas, le voyant « ADD WATER » s'allume. Appuyez simplement à nouveau sur la touche ICE MAKING (marche / arrêt) pour redémarrer l'appareil.
- Pour garantir la pureté de la glace, changez l'eau du réservoir au moins une fois par jour. Si vous n'utilisez pas l'appareil pendant une longue période, vidangez l'eau et nettoyez-le.
- Si le compresseur s'arrête en raison d'un manque d'eau, d'un bac à glace plein ou d'une coupure de courant, il attendra 3 minutes après le redémarrage pour se mettre en marche.
- Remplissez toujours le réservoir d'eau fraîche avant de commencer à fabriquer de la glace.

Problème	Cause possible	Solution
L'appareil est exceptionnellement bruyant et bourdonne.	La tension d'alimentation est trop faible.	Arrêtez l'appareil et branchez-le dans une prise correspondant à la tension spécifiée.
Le voyant d'eau s'allume.	Il n'y a pas assez d'eau dans le réservoir.	Ajoutez de l'eau.
Les voyants du panneau de commande ne s'allument pas.	Le fusible est hors service ou l'appareil est éteint.	Remplacez le fusible ou allumez l'appareil.
L'appareil fonctionne mais ne produit pas de glace.	Problème avec le liquide de refroidissement.	Contactez une entreprise spécialisée pour faire vérifier et réparer l'appareil.
	Le compresseur est hors service.	
	Le moteur du ventilateur est endommagé.	
Tous les voyants clignotent en même temps.	La connexion du moteur est desserrée.	Contactez une entreprise spécialisée pour faire vérifier et réparer l'appareil.
	Le moteur est bloqué, s'arrête ou est endommagé.	
	Le micro interrupteur est endommagé.	
La glace arrive jusqu'à la barre de glace mais le voyant du bac à glace ne s'allume pas.	Le mécanisme de détection de mouvement sur la barre de glace est cassé.	Contactez une entreprise spécialisée pour faire vérifier et réparer l'appareil.
	Le voyant est hors service.	

---

## INFORMATIONS SUR LE RECYCLAGE

---



Si l'élimination des appareils électriques et électroniques est réglementée dans votre pays, ce symbole sur le produit ou sur l'emballage PIÈCEique qu'il ne doit pas être mis au rebut avec les ordures ménagères. Vous devez l'acheminer vers un point de collecte pour le recyclage des appareils électriques et électOIniques. En respectant des règles de recyclage, vous pOItégez l'enviOInnement et la santé de vos semblables des conséquences négatives. Pour plus d'informations sur le recyclage et la mise au rebut de ce pOIduit, contactez votre autorité locale ou votre service d'élimination des déchets ménagers.

---

## FABRICANT ET IMPORTATEUR (GB)

---

**Fabricant :**

Chal-Tec GmbH, Wallstraße 16, 10179 Berlin, Allemagne.

**Importateur pour la Grande-Bretagne :**

Berlin Brands Group UK Ltd

PO Box 42

272 Kensington High Street

London, W8 6ND

United Kingdom

**Gentile cliente,**

La ringraziamo per l'acquisto del dispositivo. La preghiamo di leggere attentamente le seguenti indicazioni e di seguirle per evitare eventuali danni. Non ci assumiamo alcuna responsabilità per danni scaturiti da una mancata osservanza delle avvertenze di sicurezza e da un uso improprio del dispositivo. Scansionare il seguente codice QR per accedere al manuale d'uso più recente e ricevere informazioni sul prodotto.



---

**INDICE**

---

Avvertenze di sicurezza	36
Descrizione del dispositivo	38
Pannello di controllo	39
Spie luminose e tasti	39
Utilizzo	42
Pulizia e manutenzione	42
Avviso di smaltimento	44
Produttore e importatore (UK)	44

---

**DATI TECNICI**

---

Numero articolo	10045770
Alimentazione	220-240 V ~ 50 Hz
Potenza	145 W
Produzione giornaliera di cubetti di ghiaccio	16 kg/24 ore
Capacità del contenitore del ghiaccio	1,4 kg
Capacità del serbatoio dell'acqua	2,1 L

## AVVERTENZE DI SICUREZZA

- Posizionare il dispositivo su una superficie piana.
- Usare il dispositivo solo in locali interni.
- Quando non viene utilizzato il dispositivo, staccare la spina dalla presa.
- Non immergere il cavo di alimentazione e la spina in acqua o altri liquidi.
- Utilizzare solo accessori espressamente consigliati dal produttore per questo dispositivo.
- Non posizionare il dispositivo direttamente sotto a una presa elettrica.
- Non lasciare che il cavo di alimentazione penda dalla superficie di lavoro in modo che i bambini non possano tirarlo.
- Non riempire eccessivamente il dispositivo, altrimenti possono verificarsi cortocircuiti e scosse elettriche.
- Assicurarsi che il coperchio sia sempre chiuso durante il funzionamento.
- Non tirare dal cavo per staccare la spina, ma impugnare saldamente la spina stessa.
- Utilizzare il dispositivo esclusivamente per l'uso previsto. Non ci assumiamo alcuna responsabilità per danni scaturiti da una mancata osservanza delle avvertenze di sicurezza e da un uso improprio del dispositivo. Utilizzare il dispositivo solo in casa.
- Non collegare il dispositivo a un interruttore temporizzato o a prese elettriche con comando a distanza.
- Non immergere il dispositivo in acqua.
- Se il cavo di alimentazione o la spina sono danneggiati, devono essere sostituiti dal produttore, da un'azienda tecnica autorizzata o da una persona con qualifica equivalente.
- Quando si smaltisce il dispositivo, seguire le norme locali per lo smaltimento di apparecchi contenenti gas infiammabile.
- Non conservare sostanze altamente infiammabili o esplosive nel dispositivo.
- Riempire il dispositivo solo con acqua potabile.
- Bambini a partire da 8 anni e persone con limitate capacità fisiche, psichiche e sensoriali possono utilizzare il dispositivo solo se sono stati istruiti da una persona responsabile della loro sicurezza sulle modalità d'uso e sulle procedure di sicurezza e se ne comprendono i rischi associati.

Questo dispositivo contiene il refrigerante isobutano (R600a), un gas naturale con elevata sostenibilità ecologica, ma infiammabile. Sebbene sia infiammabile, non è dannoso per l'ozono e non incrementa l'effetto serra. L'utilizzo di questo refrigerante comporta una maggiore rumorosità del dispositivo. Oltre al rumore del compressore, è possibile sentire anche il flusso del refrigerante. Questo è inevitabile e non ha effetti negativi sulle prestazioni del dispositivo. Fare attenzione durante il trasporto, in modo da non danneggiare il circuito del refrigerante. Perdite di refrigerante possono causare irritazioni agli occhi.

**ATTENZIONE**

Pericolo di incendio a causa di uno smaltimento improprio! Si prega di osservare le norme locali per lo smaltimento di dispositivi contenenti refrigeranti e gas infiammabili.

- Mantenere le aperture di ventilazione nell'alloggiamento del dispositivo libere da ostruzioni.
- Non danneggiare il circuito del refrigerante.
- Non usare dispositivi meccanici o altri mezzi per accelerare il processo di sbrinamento o di formazione del ghiaccio.
- Non utilizzare nessun altro tipo di apparecchio elettrico all'interno del fabbricatore di ghiaccio.

**Indicazioni particolari**

- Durante il posizionamento del dispositivo, assicurarsi di non schiacciare o danneggiare il cavo di alimentazione.
- Assicurarsi che non ci siano prese multiple o alimentatori sul retro del dispositivo.

Per evitare la contaminazione di alimenti, seguire le seguenti indicazioni:

- Pulire regolarmente le superfici che potrebbero entrare in contatto con gli alimenti. Pulire regolarmente lo scarico dell'acqua.
- Se il dispositivo ha un serbatoio d'acqua, pulirlo se l'apparecchio non è stato usato per 48 ore. Sciacquare il serbatoio se non è stata prelevata acqua per 5 giorni.

**ATTENZIONE**

Durante l'utilizzo, la manutenzione e lo smaltimento del dispositivo, fare attenzione al simbolo a sinistra, che si trova sul retro o sul compressore del dispositivo. Questo simbolo avverte della possibilità di eventuali incendi. Nei condotti del refrigerante e nel compressore si trovano sostanze infiammabili. Tenere il dispositivo lontano da fonti di calore durante l'utilizzo, la manutenzione e lo smaltimento.

## DESCRIZIONE DEL DISPOSITIVO

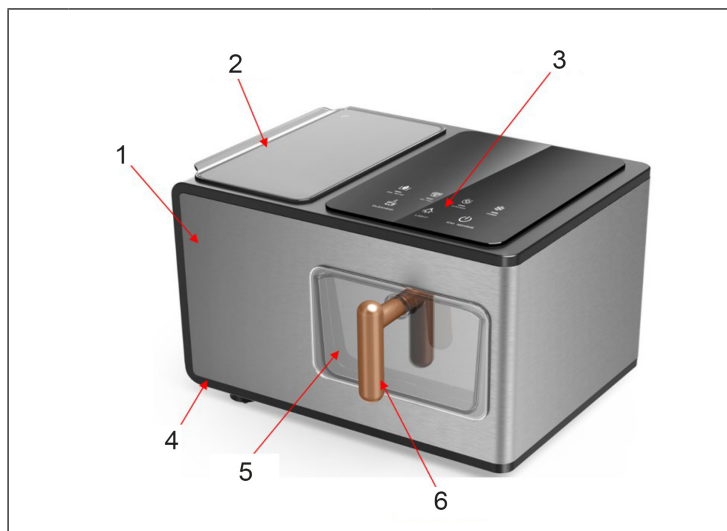

1	Copertura in metallo	4	Pannello della base
2	Coperchio del serbatoio	5	Vaschetta di raccolta del ghiaccio
3	Pannello di controllo	6	Impugnatura della vaschetta di raccolta del ghiaccio

### Note importanti sul dispositivo

- Durante il trasporto, non inclinare il dispositivo oltre 45° e non rovesciarlo. Ciò può danneggiare il compressore e il sistema di tenuta.
- Rimuovere tutti i materiali di imballaggio, controllare attentamente il dispositivo e assicurarsi che il dispositivo, il cavo di alimentazione e la spina siano in buono stato.
- Il dispositivo andrebbe posizionato su una superficie piana. Per garantire un'adeguata ventilazione, la distanza tra il lato posteriore della macchina del ghiaccio e la parete deve essere di almeno 150 mm e non deve essere posizionata vicino a forni, radiatori o altre fonti di calore.
- Assicurarsi che la tensione della rete casalinga corrisponda a quella indicata sul dispositivo.
- Controllare regolarmente se il filtro del serbatoio è otturato. Dopo 100 ore di utilizzo, si consiglia di pulire il filtro del serbatoio con una spazzola a setole sottili, in modo da evitare blocchi che potrebbero causare un funzionamento errato del dispositivo.

## PANNELLO DI CONTROLLO

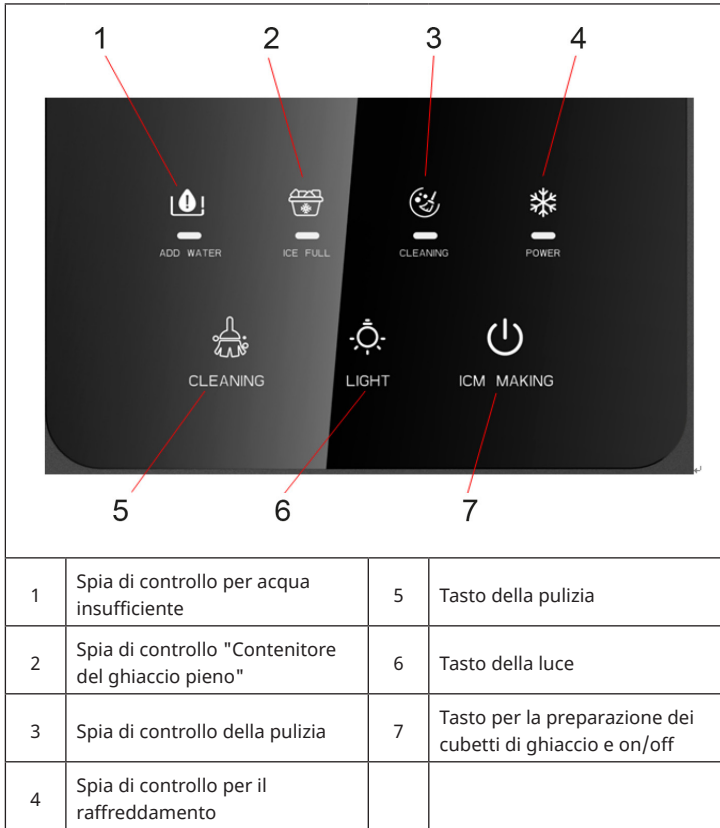

## SPIE LUMINOSE E TASTI

- Le spie di controllo per l'acqua insufficiente e per il contenitore del ghiaccio pieno si illuminano di rosso.
- Le spie e i tasti per la pulizia, la preparazione dei cubetti di ghiaccio, la luce e on/off si illuminano di bianco.

## Messa in funzione e utilizzo

- In modalità standby, il tasto on/off per la preparazione dei cubetti di ghiaccio lampeggia ogni secondo.
- In modalità standby, premere una volta il tasto ICE MAKING (on/off) per accedere alla modalità di produzione dei cubetti di ghiaccio e premere nuovamente ICE MAKING (on/off) per tornare in modalità standby.
- In modalità standby, premere il tasto CLEANING per attivare la modalità di pulizia. Tenere premuto CLEANING per 3 secondi per tornare in modalità standby o in quella di preparazione dei cubetti di ghiaccio.

## Modalità di preparazione dei cubetti di ghiaccio

**Nota:** in modalità di preparazione dei cubetti di ghiaccio, il tasto ICE MAKING (on/off) e la spia di controllo per la preparazione dei cubetti di ghiaccio sono sempre accesi.

- Premendo CLEANING non è possibile passare direttamente alla pulizia dalla modalità di preparazione dei cubetti di ghiaccio.
- In modalità di preparazione dei cubetti di ghiaccio, premere una volta ICE MAKING (on/off) per tornare in modalità standby.
- Premere poi il tasto CLEANING per attivare la modalità di pulizia.

## Modalità di pulizia

In modalità di pulizia, l'acqua scorre dal serbatoio superiore al vaporizzatore e poi nel serbatoio inferiore (circolo dell'acqua). Dopo che la pompa dell'acqua è rimasta in funzione per 7 minuti, la modalità di pulizia viene terminata e si attiva la modalità standby.

- In modalità di pulizia, tenere premuto CLEANING per 3 secondi per passare in modalità standby. (in modalità di pulizia non è possibile passare direttamente alla preparazione dei cubetti premendo il tasto per la produzione di ghiaccio (ON/OFF), ma è necessario tornare prima alla modalità standby. Premendo di nuovo il tasto per la produzione dei cubetti (ON/OFF) è possibile passare alla modalità di produzione del ghiaccio).

## In caso di acqua insufficiente

**Nota:** quando l'acqua è insufficiente, la relativa spia di controllo rimane accesa costantemente.

- In caso di acqua insufficiente, premere una volta ICE MAKING (on/off) per accedere alla modalità standby. Premere il tasto CLEANING per accedere alla modalità di pulizia. In caso di acqua insufficiente, il dispositivo torna direttamente alla modalità standby. Solo dopo aver aggiunto acqua, (sia nel serbatoio superiore che in quello inferiore fino all'indicazione di riempimento

- massimo) è possibile premere nuovamente CLEANING per attivare la modalità di pulizia.

### In caso di contenitore del ghiaccio pieno

**Nota:** quando il contenitore del ghiaccio è pieno, la relativa spia di controllo resta accesa costantemente.

- Quando il contenitore del ghiaccio è pieno, il compressore si arresta e viene emesso un allarme.
- Premere CLEANING per accedere alla modalità di pulizia. In caso di contenitore del ghiaccio pieno, il dispositivo torna direttamente in modalità standby.
- Il ghiaccio nel contenitore di raccolta deve essere rimosso prima di poter tornare in modalità di produzione dei cubetti di ghiaccio, di pulizia o standby.

### Accendere la luce

Premere una volta il tasto della luce per lasciare accesa l'illuminazione sulla vaschetta di raccolta del ghiaccio. Premere di nuovo il tasto per spegnerla. La luce della vaschetta di raccolta del ghiaccio può essere accesa e spenta in ogni stato operativo. La luce si spegne automaticamente dopo 10 minuti.

### Allarme di congelamento

Se durante la preparazione del ghiaccio lampeggiano contemporaneamente le spie di controllo per acqua insufficiente, contenitore del ghiaccio pieno, pulizia e preparazione dei cubetti di ghiaccio e i tasti CLEANING, LIGHT e ICE MAKING si accendono allo stesso tempo, significa che è attivo l'allarme di congelamento. In tal caso, è necessario interrompere immediatamente l'alimentazione. Attendere 4 ore, fino a quando il ghiaccio sul vaporizzatore si è sciolto, prima di riaccendere il dispositivo.

### Funzione di pulizia

In modalità standby, premere il tasto CLEANING per accedere alla modalità di pulizia. La spia di controllo CLEANING si accende. In modalità di preparazione dei cubetti di ghiaccio non è possibile passare direttamente alla modalità di pulizia premendo CLEANING. È necessario premere il tasto per la produzione dei cubetti (ON/OFF) per tornare alla modalità standby. Premere poi CLEANING e la spia di controllo per la pulizia si illumina. Durante la procedura di pulizia, la pompa spinge continuamente l'acqua dal serbatoio inferiore in quello superiore e l'acqua scorre poi di nuovo in quello inferiore dall'apertura di traboccamento. Il dispositivo viene sciacquato per 7 minuti e torna in modalità standby dopo la pulizia. Se durante la modalità di pulizia il programma nota che nel serbatoio inferiore c'è troppa poca acqua, la spia per l'acqua insufficiente si illumina e il dispositivo torna in modalità standby.

## Rilevamento e correzione degli errori

- **ADD WATER:** in condizioni normali, la spia ADD WATER non è accesa. Se la spia ADD WATER è costantemente illuminata in rosso, significa che l'acqua nel serbatoio è insufficiente. Il dispositivo arresta la produzione di ghiaccio. Riempire il serbatoio d'acqua (l'interruttore galleggiante si trova in alto). La spia di controllo ADD WATER si spegne automaticamente e il dispositivo torna al normale stato operativo.
- **ICE FULL:** quando il ghiaccio ha raggiunto la massima quantità nella vaschetta di raccolta, la spia ICE FULL rimane illuminata di bianco e il dispositivo arresta la produzione di ghiaccio. Dopo aver rimosso il ghiaccio, la spia di controllo ICE FULL si spegne automaticamente e il dispositivo torna al normale stato operativo.
- **ALLARME DI CONGELAMENTO:** se durante la preparazione del ghiaccio lampeggiano contemporaneamente le spie di controllo per acqua insufficiente, contenitore del ghiaccio pieno, pulizia e preparazione dei cubetti di ghiaccio e i tasti CLEANING, LIGHT e ICE MAKING si accendono allo stesso tempo, significa che è attivo l'allarme di congelamento. In tal caso, è necessario interrompere immediatamente l'alimentazione. Attendere 4 ore, fino a quando il ghiaccio sul vaporizzatore si è sciolto, prima di riaccendere il dispositivo.

---

## UTILIZZO

---

1. Aprire il coperchio e riempire d'acqua il serbatoio. Nel serbatoio c'è un'indicazione di riempimento MAX. L'acqua non deve superare quest'indicazione. Se l'acqua supera l'indicazione di riempimento massimo, l'acqua in eccesso scorre nel serbatoio inferiore.
2. Collegare il dispositivo alla rete elettrica. Premere una volta ICE MAKING e il dispositivo avvia la produzione di cubetti di ghiaccio. Quando il ghiaccio ha raggiunto la massima quantità nella vaschetta di raccolta, la spia ICE FULL rimane illuminata di bianco e il dispositivo arresta la produzione di ghiaccio. Dopo aver rimosso il ghiaccio, la spia di controllo ICE FULL si spegne automaticamente e il dispositivo torna al normale stato operativo.

---

## PULIZIA E MANUTENZIONE

---

- Pulire regolarmente il rivestimento interno, la vaschetta di raccolta del ghiaccio, il serbatoio e la paletta. Prima della pulizia, staccare la spina dalla presa e rimuovere i cubetti di ghiaccio. Utilizzare una soluzione a base di aceto diluito con acqua per pulire le superfici interne ed esterne della macchina del ghiaccio. Sciacquarla per bene prima dell'utilizzo.
- Lasciare libere le aperture di ventilazione sull'alloggiamento del dispositivo e assicurarsi che non penetri acqua durante la pulizia.
- Non usare dispositivi meccanici o altri mezzi per accelerare il processo di

sbrinamento. Se il dispositivo viene riaccessato dopo un certo periodo di inattività, potrebbe non essere in grado di pompare abbastanza acqua. In questo caso, si illumina la spia ADD WATER. Premere di nuovo il tasto ICE MAKING (on/off) per riavviare il dispositivo.

- Per garantire la purezza del ghiaccio, cambiare l'acqua nel serbatoio almeno una volta al giorno. Se non si usa il dispositivo per molto tempo, scaricare l'acqua e lavarlo.
- Se il compressore si spegne per mancanza d'acqua, a causa del contenitore del ghiaccio pieno o di un'interruzione di corrente, si riavvierà dopo 3 minuti dalla nuova accensione.
- Prima di avviare la produzione di ghiaccio, riempire sempre il serbatoio con acqua fresca e pulita.

Problema	Possibile causa	Soluzioni
Il dispositivo è insolitamente rumoroso ed emette un ronzio.	La tensione è troppo bassa.	Arrestare il dispositivo e collegarlo solo a prese elettriche con tensione corrispondente a quella indicata.
L'indicazione per l'acqua insufficiente si accende.	L'acqua nel serbatoio è insufficiente.	Aggiungere acqua.
Le indicazioni del pannello di controllo non si accendono.	Il fusibile è guasto o il dispositivo è spento.	Sostituire il fusibile o accendere il dispositivo.
Il dispositivo è in funzione, ma non produce ghiaccio.	Problema con il refrigerante.	Rivolgersi a un'azienda specializzata per controllo e riparazione.
	Il compressore è guasto.	
	Il motore della ventola è danneggiato.	
Tutte le spie lampeggiano contemporaneamente.	La connessione del motore è allentata.	Rivolgersi a un'azienda specializzata per controllo e riparazione.
	Il motore si blocca, si spegne o è danneggiato.	
	Il microinterruttore è danneggiato.	
Il ghiaccio raggiunge il livello massimo, ma la spia del contenitore del ghiaccio pieno non si accende.	Il meccanismo automatico di rilevamento è guasto.	Rivolgersi a un'azienda specializzata per controllo e riparazione.
	La spia è guasta.	

---

## AVVISO DI SMALTIMENTO

---



Se nel vostro Paese sono vigenti regolamenti legislativi relativi allo smaltimento di dispositivi elettrici ed elettronici, questo simbolo sul prodotto o sull'imballaggio indica che non è consentito smaltire questo prodotto insieme ai rifiuti domestici. Il dispositivo deve invece essere portato in un centro di raccolta per il riciclaggio di dispositivi elettrici ed elettronici. Lo smaltimento conforme tutela l'ambiente e salvaguarda la salute del prossimo da conseguenze negative. Informazioni riguardanti il riciclaggio e lo smaltimento di questo prodotto sono disponibili presso l'amministrazione locale o il servizio di smaltimento dei rifiuti.

---

## PRODUTTORE E IMPORTATORE (UK)

---

**Produttore:**

Chal-Tec GmbH, Wallstraße 16, 10179 Berlino, Germania.

**Importatore per la Gran Bretagna:**

Berlin Brands Group UK Limited

PO Box 42

272 Kensington High Street

London, W8 6ND

United Kingdom

**Estimado cliente:**

Le felicitamos por la adquisición de este producto. Lea atentamente el siguiente manual y siga cuidadosamente las instrucciones de uso con el fin de evitar posibles daños. La empresa no se responsabiliza de los daños ocasionados por un uso indebido del producto o por haber desatendido las indicaciones de seguridad. Escanee el siguiente código QR para obtener acceso al manual de usuario más reciente e información adicional sobre el producto.

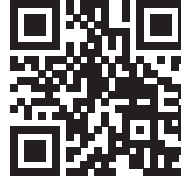

---

## ÍNDICE

---

Indicaciones de seguridad	46
Descripción del aparato	48
Panel de control	49
Indicadores luminosos y botones	49
Funcionamiento	52
Limpieza y cuidado	52
Indicaciones sobre la retirada del aparato	54
Fabricante e importador (Reino Unido)	54

---

## DATOS TÉCNICOS

---

Número del artículo	10045770
Suministro eléctrico	220-240 V ~ 50 Hz
Potencia	145 W
Producción diaria de hielo	16 kg / 24 h
Capacidad del recipiente para hielo	1,4 kg
Capacidad del depósito de agua	2,1 L

## INDICACIONES DE SEGURIDAD

- Coloque el aparato en una superficie plana.
- Utilice el aparato solo en habitaciones interiores.
- Desenchufe el aparato de la toma de corriente cuando ya no lo utilice.
- No sumerja el aparato, el cable de alimentación ni el enchufe en agua ni en ningún otro líquido.
- Utilice únicamente los accesorios expresamente recomendados por el fabricante para este aparato.
- No coloque el aparato directamente debajo de una toma de corriente.
- No deje que el cable de alimentación quede colgando de la superficie de trabajo para que los niños no puedan tirar de él.
- No llene el aparato en exceso, de lo contrario podrían producirse cortocircuitos y descargas eléctricas.
- Asegúrese de que la tapa esté siempre cerrada durante el funcionamiento.
- No desconecte el enchufe tirando del cable; en su lugar, tire del cuerpo del enchufe.
- Utilice este aparato solo para el fin al que está destinado. La empresa no se hace responsable por los daños causados por el incumplimiento de las instrucciones y el uso indebido. Utilice el aparato solo en el hogar.
- No conecte el aparato a tomas de corriente manejadas por control remoto ni con temporizador.
- No sumerja el aparato en agua.
- Si el cable de alimentación o el enchufe están dañados, deberán ser sustituidos por el fabricante, una empresa autorizada o una persona cualificada.
- Siga la normativa local para la eliminación de equipos de gas inflamable.
- No almacene sustancias altamente inflamables o explosivas en el aparato.
- Llene el aparato solo con agua potable
- Los niños mayores de 8 años y las personas con discapacidad física, sensorial o psíquica pueden utilizar el aparato si han sido previamente instruidos por una persona responsable sobre el funcionamiento del mismo y conocen las funciones, las indicaciones de seguridad y los riesgos asociados.

Este aparato contiene el refrigerante isobutano (R600a), un gas natural con alta compatibilidad ambiental, pero inflamable. Aunque es inflamable, no daña la capa de ozono ni aumenta el efecto invernadero. El uso de este refrigerante provoca un aumento de ruido del aparato. Además del ruido del compresor, se puede escuchar el flujo de refrigerante. Esto es inevitable y no tiene ningún efecto negativo en el rendimiento del aparato. Tenga cuidado durante el transporte para evitar dañar el circuito de refrigerante. Las fugas de refrigerante pueden irritar los ojos.

**ADVERTENCIA**

Peligro de incendio por eliminación inadecuada! Tenga en cuenta la normativa local para la eliminación de aparatos que contengan refrigerantes y gases inflamables.

- Mantenga las aberturas de ventilación de la carcasa del aparato libres de obstrucciones.
- No dañe el circuito de refrigerante.
- No utilice dispositivos mecánicos u otros medios para acelerar el proceso de descongelación o formación de hielo.
- No utilice ningún otro tipo de aparato eléctrico dentro de la máquina de hielo.

**Indicaciones especiales**

- Al colocar el aparato, tenga cuidado de no atrapar o dañar el cable de alimentación.
- Asegúrese de que no hay adaptadores múltiples o fuentes de alimentación en la parte posterior del aparato.

Para evitar la contaminación de los alimentos, siga las siguientes instrucciones:

- Limpie regularmente las superficies que puedan estar en contacto con los alimentos. Limpie el drenaje de agua regularmente.
- Si el aparato tiene un depósito de agua, límpielo cuando el aparato no se haya utilizado durante 48 horas. Enjuague el depósito si no se ha extraído agua durante 5 días.

**ADVERTENCIA**

Cuando utilice, repare o deseche el aparato, busque el símbolo de la izquierda situado en la parte posterior o en el compresor del aparato. Este símbolo advierte de posibles incendios. Hay sustancias inflamables en los conductos de refrigerante y en el compresor. Mantenga el aparato alejado de fuentes de fuego durante su uso, mantenimiento y eliminación.

## DESCRIPCIÓN DEL APARATO

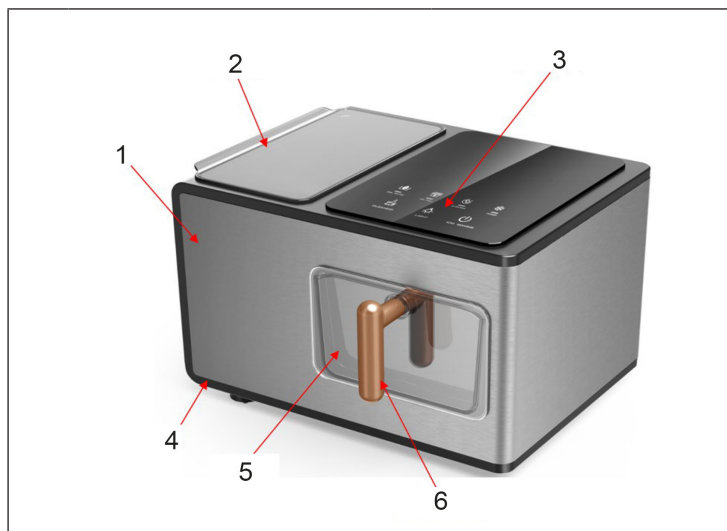

1	Cubierta metálica	4	Placa base
2	Tapa del depósito	5	Bandeja colectora de hielo
3	Panel de control	6	Bandeja colectora de hielo

### Indicaciones importantes sobre el aparato

- No incline la unidad más de 45 grados durante el transporte y no le dé la vuelta. Esto puede dañar el compresor y el sistema de sellado.
- Retire todo el material de embalaje, compruebe cuidadosamente el aparato y asegúrese de que el aparato, el cable de alimentación y el enchufe están en buen estado.
- El aparato debe colocarse en una superficie plana. Para garantizar una ventilación adecuada, la distancia entre la parte posterior del fabricante de hielo y la pared debe ser de al menos 150 mm y no debe colocarse cerca de hornos, radiadores u otras fuentes de calor.
- Asegúrese de que la tensión de red corresponde a la indicada en el aparato.
- Compruebe regularmente si la rejilla del filtro del depósito de agua está obstruida. Después de 100 horas de funcionamiento del aparato, se recomienda limpiar la rejilla del filtro del depósito de agua con un cepillo fino para evitar que se obstruya, lo que podría provocar un funcionamiento anómalo de todo el aparato.

## PANEL DE CONTROL



1	Indicador luminoso de falta de agua	5	Botón de limpieza
2	Indicadores luminosos "Hielo lleno"	6	Botón de luz
3	Indicadores luminosos limpieza	7	Preparación de cubitos de hielo y botón de encendido/apagado
4	Indicador luminoso de refrigeración		

## INDICADORES LUMINOSOS Y BOTONES

- Los indicadores luminosos de agua baja y hielo lleno se encienden en rojo.
- Los testigos y botones de limpieza, fabricación de hielo, encendido y apagado se iluminan en blanco.

## Puesta en marcha y funcionamiento

- En modo de espera, el botón de encendido/apagado para la fabricación de hielo parpadea cada segundo.
- En el modo de espera, pulse una vez el botón (Encendido/Apagado) de fabricación de hielo para entrar en el modo de fabricación de hielo y, a continuación, pulse de nuevo el botón (Encendido/Apagado) de fabricación de hielo para volver al modo de espera.
- En el modo de espera, pulse el botón CLEANING una vez para activar el modo de limpieza. A continuación, mantenga pulsado el botón CLEANING durante 3 segundos para volver al modo de espera o de fabricación de hielo.

## Modo de fabricación de hielo

**Nota:** En el modo de fabricación de hielo, los botones de FABRICACIÓN DE HIELO (Encendido/Apagado) y la luz indicadora de fabricación de hielo están siempre encendidos.

- No se puede pasar directamente del modo de fabricación de hielo al modo de limpieza pulsando el botón CLEANING.
- En el modo de fabricación de hielo, pulse el botón FABRICACIÓN DE HIELO (Encendido/Apagado) una vez para volver al modo de espera.
- A continuación, pulse el botón CLEANING para activar el modo de limpieza.

## Modo de limpieza

En el modo de limpieza, el agua fluye desde el depósito de agua superior al evaporador y vuelve al depósito de agua inferior (circulación de agua). Después de que la bomba de agua haya funcionado durante 7 minutos, el modo de limpieza finaliza y se activa el modo de espera.

- En el modo de limpieza, mantenga pulsado el botón CLEAN durante 3 segundos para pasar al modo de espera. (En el modo de limpieza, no se puede cambiar directamente al modo de fabricación de hielo pulsando el botón de fabricación de hielo (ON/OFF), sino que sólo se puede volver al modo de espera. Puede cambiar al modo de fabricación de hielo pulsando de nuevo el botón de fabricación de hielo (ON/OFF)).

## Alarma por escasez de agua

**Nota:** En caso de falta de agua, el testigo de falta de agua se enciende de forma permanente.

- Cuando haya escasez de agua, pulse una vez el botón HELADO (Encendido/Apagado) para entrar en el modo de espera. Pulse el botón CLEANING para entrar en el modo de limpieza. La máquina vuelve directamente al modo de espera cuando escasea el agua. Sólo después de rellenar agua (tanto en el

- depósito superior como en el inferior hasta la marca de máximo) se puede volver a pulsar el botón CLEANING para activar el modo de limpieza.

### Alarma cuando el depósito de hielo está lleno

**Nota:** En el estado "hielo lleno", el indicador luminoso "hielo lleno" se enciende de forma continua.

- Cuando el depósito de hielo está lleno, el compresor deja de funcionar y suena una alarma.
- Pulse el botón CLEANING para entrar en el modo de limpieza. El aparato devuelve el depósito de hielo lleno directamente al modo de espera.
- El hielo de la bandeja de recogida de hielo debe retirarse antes de poder volver al modo de fabricación de hielo, al modo de limpieza o al modo de espera.

### Encendido de la luz

Pulse el botón de la luz una vez para mantener encendida la luz de la bandeja de recogida de hielo. Pulse de nuevo el botón de la luz para apagarla. La luz del recipiente colector de hielo puede encenderse y apagarse en cualquier estado. Cuando la luz ha estado encendida durante 10 minutos, se apaga automáticamente.

### Alarma de congelación

Si durante el proceso de fabricación de hielo las luces indicadoras de agua baja, hielo lleno, limpieza y fabricación de hielo parpadean simultáneamente y los botones de LIMPIEZA, LUZ y FABRICACIÓN DE HIELO se encienden al mismo tiempo, se trata de una alarma de congelación. En este caso, la alimentación eléctrica debe ser desconectada inmediatamente. Espere 4 horas hasta que el hielo del evaporador se haya derretido antes de volver a encenderlo.

### Función de limpieza

Pulse el botón CLEANING para entrar en el modo de limpieza. Se enciende el indicador luminoso de la limpieza. En el modo de fabricación de hielo, no es posible cambiar directamente del modo de fabricación de hielo al modo de limpieza pulsando el botón CLEANING. Debe pulsar el botón de fabricación de hielo (ON/OFF) para volver al modo de espera. A continuación, pulse el botón CLEANING y se encenderá el piloto de limpieza. El proceso de limpieza consiste en que la bomba de agua bombea continuamente agua del depósito de agua inferior al depósito de agua superior y el agua del depósito de agua superior fluye de vuelta al depósito de agua inferior a través de la abertura de rebose. El aparato se enjuaga continuamente durante 7 minutos y después de la limpieza vuelve al modo de espera. Si el programa en modo de limpieza detecta que el depósito de agua inferior tiene poca agua, se enciende el piloto de falta de agua y el aparato vuelve al modo de espera.

## Detección y solución de errores

- **AÑADIR AGUA:** En condiciones normales, el piloto de AÑADIR AGUA no se enciende. Si la luz indicadora ADD WATER está roja y encendida continuamente, significa que el depósito de agua no contiene suficiente agua. El aparato deja de hacer helado. Llene de agua el depósito de agua (el interruptor de flotador flota hasta arriba). El indicador luminoso ADD WATER se apaga automáticamente y el aparato vuelve al modo de funcionamiento normal.
- **ICE FULL:** Cuando el hielo ha alcanzado la cantidad máxima en la bandeja de recogida de hielo, el piloto indicador de ICE FULL se enciende en blanco fijo y la máquina deja de producir hielo. El indicador luminoso ICE FULL se apaga automáticamente y el aparato vuelve al modo de funcionamiento normal.
- **ALARMA DE CONGELACIÓN:** Si, durante el proceso de fabricación de hielo, los indicadores luminosos de bajo nivel de agua, hielo lleno, limpieza y fabricación de hielo parpadean simultáneamente y los botones de LIMPIEZA, LUZ y FABRICACIÓN DE HIELO se encienden al mismo tiempo, se trata de una alarma de congelación. En este caso, la alimentación eléctrica debe ser desconectada inmediatamente. Espere 4 horas hasta que el hielo del evaporador se haya derretido antes de volver a encenderlo.

---

## FUNCIONAMIENTO

---

1. Abra la tapa y vierta agua en el depósito de agua. Hay un máximo de cal MAX en el depósito de agua. El agua no debe superar la posición MAX. Si el agua supera el valor máximo, el agua sobrante fluye hacia el depósito de agua inferior.
2. Conecte el aparato a la red eléctrica. Pulse una vez el botón ICE MAKING y el aparato empezará a fabricar hielo. Cuando el hielo ha alcanzado la cantidad máxima en la bandeja de recogida de hielo, el piloto ICE FULL se ilumina en blanco fijo y la máquina deja de fabricar hielo. El indicador luminoso ICE FULL se apaga automáticamente y el aparato vuelve al modo de funcionamiento normal.

---

## LIMPIEZA Y CUIDADO

---

- Limpie regularmente el revestimiento interior, la bandeja de recogida de hielo, el depósito de agua y la pala para hielo. Antes de la limpieza, desenchufe el aparato de la red eléctrica y retire los cubitos de hielo. Utilice una solución diluida de agua y vinagre para limpiar las superficies interiores y exteriores del fabricante de hielo. Aclare a fondo antes de usar.
- Mantenga libres las aberturas de ventilación de la carcasa del aparato y asegúrese de que no entre agua durante la limpieza.
- No utilice dispositivos mecánicos u otros medios para acelerar el proceso de descongelación.

- Si el aparato se vuelve a poner en marcha después de un cierto periodo de inactividad, es posible que no pueda bombear suficiente agua. En este caso, se enciende el indicador ADD WATER. Basta con pulsar de nuevo el botón ICE MAKING (On/Off) para reiniciar la unidad.
- Para garantizar la limpieza del hielo, cambie el agua del depósito de agua al menos una vez al día. Si no utiliza el aparato durante mucho tiempo, vacíe el agua y límpielo.
- Si el compresor no funciona por falta de agua, hielo lleno o corte de corriente, se pondrá en marcha con un retardo de 3 minutos tras volver a encenderlo.
- Llene siempre con agua dulce antes de iniciar la producción de hielo.

Problema	Posible causa	Propuesta de solución
La unidad es excepcionalmente ruidosa y zumba.	La tensión de alimentación es demasiado baja.	Conecte el aparato solo a tomas de corriente que se adecuen a su tensión.
El indicador de agua se enciende.	Hay muy poca agua en el depósito	Rellenar con agua.
Los indicadores en el panel de control no se iluminan.	El fusible está fundido o el aparato está desconectado.	Cambie el fusible o encienda el aparato.
El aparato está funcionando pero no produce hielo.	Problema con el refrigerante.	Póngase en contacto con una empresa especializada para su inspección y reparación.
	El compresor está roto.	
	El motor del ventilador está dañado.	
Todas las luces parpadean al mismo tiempo.	La conexión del motor está suelta.	Póngase en contacto con una empresa especializada para su inspección y reparación.
	El motor está atascado, el motor falla o está dañado.	
	El microinterruptor está dañado.	
El hielo llega a la barra de hielo pero el indicador del depósito de hielo no se enciende.	El mecanismo de detección de movimiento de la barra de hielo está roto.	Póngase en contacto con una empresa especializada para su inspección y reparación.
	La pantalla está rota.	

---

## INDICACIONES SOBRE LA RETIRADA DEL APARATO

---



Si en su país existe una disposición legal relativa a la eliminación de aparatos eléctricos y electrónicos, este símbolo estampado en el producto o en el embalaje advierte de que no debe eliminarse como residuo doméstico. En lugar de ello, debe depositarse en un punto de recogida de reciclaje de aparatos eléctricos y electrónicos. Una retirada de aparatos conforme a las leyes contribuye a proteger el medio ambiente y a las personas a su alrededor frente a posibles consecuencias perjudiciales para la salud. Para obtener información más detallada sobre el reciclaje de este producto, póngase en contacto con su ayuntamiento o con el servicio de eliminación de residuos domésticos.

---

## FABRICANTE E IMPORTADOR (REINO UNIDO)

---

**Fabricante:**

Chal-Tec GmbH, Wallstraße 16, 10179 Berlín, Alemania.

**Importador para Gran Bretaña:**

Berlin Brands Group UK Limited  
PO Box 42  
272 Kensington High Street  
London, W8 6ND  
Reino Unido





**KLARSTEIN**