



**45735651**  
Edition 2  
February 2012

# Random Orbital Sander

**300G Series**

---

## Product Information

- EN** Product Information
- ES** Especificaciones del producto
- FR** Spécifications du produit



Save These Instructions

**IR** *Ingersoll Rand*

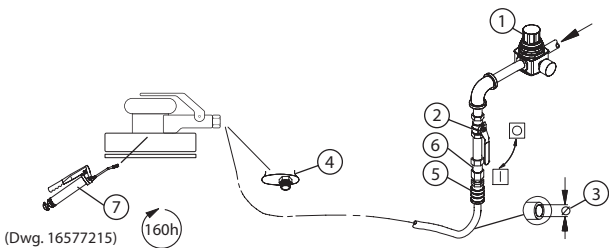

③	④	⑦	
inch (mm)	NPT	IR #	cm <sup>3</sup>
5/16 (8)	1/4"	68	4

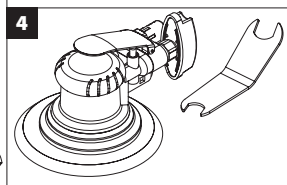
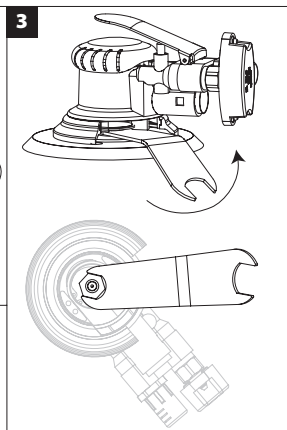
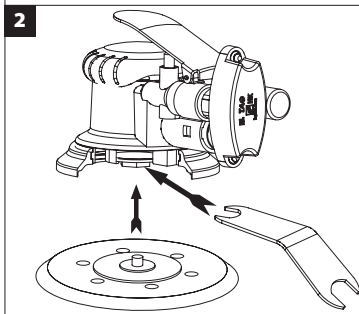
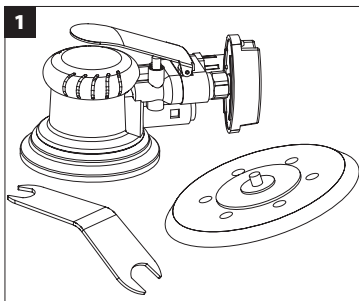

## Product Safety Information

### Intended Use:

These Air Orbital Sanders are designed to prepare metal and wood surfaces for painting and finishing operations.

### For additional information refer to Safety Information Manual Form 04580387.

Manuals can be downloaded from [www.ingersollrandproducts.com](http://www.ingersollrandproducts.com).

## Product Specifications

Model	Free Speed	Pad Diameter		Sound Level dB (A) (ISO15744)		Vibration (m/s <sup>2</sup> ) (ISO28927)	
	rpm	inch	mm	† Pressure (L <sub>p</sub> )	‡ Power (L <sub>w</sub> )	Level	*K
300G	10000	6	152	78.6	--	7.0	2.2

† K<sub>PA</sub> = 3dB measurement uncertainty

‡ K<sub>WA</sub> = 3dB measurement uncertainty

\* K = Vibration measurement uncertainty

## Installation and Lubrication

Size air supply line to ensure tool's maximum operating pressure (P<sub>MAX</sub>) at tool inlet. Drain condensate from valve(s) at low point(s) of piping, air filter and compressor tank daily. Install a properly sized Safety Air Fuse upstream of hose and use an anti-whip device across any hose coupling without internal shut-off, to prevent hose whipping if a hose fails or coupling disconnects. See drawing 16577215 and table on page 2. Maintenance frequency is shown in a circular arrow and defined as h=hours, d=days, and m=months of actual use. Items identified as:

1. Regulator
2. Emergency shut-off valve
3. Hose diameter
4. Thread size
5. Coupling
6. Safety Air Fuse
7. Grease - Remove sanding pad and inject

## Parts and Maintenance

When the life of the tool has expired, it is recommended that the tool be disassembled, degreased and parts be separated by material so that they can be recycled.

Original instructions are in English. Other languages are a translation of the original instructions.

Tool repair and maintenance should only be carried out by an authorized Service Center.

Refer all communications to the nearest **Ingersoll Rand** Office or Distributor.

## Información de Seguridad Sobre el Producto

### Uso indicado:

Las lijadoras roto-orbitales están diseñadas para la preparación de superficies de madera y metales para operaciones de pintado y acabado.

### Para obtener más información, consulte el formulario el manual de información de seguridad del producto - formulario 04580387.

Los manuales pueden descargarse en [www.ingersollrandproducts.com](http://www.ingersollrandproducts.com).

## Especificaciones del Producto

Modelo	Velocidad libre	Diámetro de plato		Nivel sonoro dB(A) (ISO15744)		Vibración (m/s <sup>2</sup> ) (ISO28927)	
	rpm	Pulgadas	mm	† Presión (L <sub>p</sub> )	‡ Potencia (L <sub>w</sub> )	Nivel	*K
300G	10000	6	152	78.6	--	7.0	2.2

† K<sub>PA</sub> = 3dB de error

‡ K<sub>WA</sub> = 3dB de error

\* K = de error (Vibración)

## Instalación y Lubricación

Diseñe la línea de suministro de aire para asegurar la máxima presión de funcionamiento (PMAX) en la entrada de la herramienta. Vacíe el condensado de las válvulas en los puntos inferiores de la tubería, filtro de aire y depósito del compresor de forma diaria. Instale una contracorriente de manguera de fusil de aire de seguridad de tamaño adecuado y utilice un dispositivo antilatigazos en cualquier acoplamiento de manguera sin apagador interno para evitar que las mangueras den latigazos en caso de que una manguera falle o de que el acoplamiento se desconecte. Consulte la dibujo 16577215 y la tabla en la página 2. La frecuencia de mantenimiento se muestra dentro de una flecha circular y se define como h = horas, d = días y m = meses de uso real. Los elementos se identifican como:

- |                                   |   |
|-----------------------------------|---|
| 1. Regulador                      | 5. Acoplamiento                                 |
| 2. Válvula de corte de emergencia | 6. Fusil de aire de seguridad                   |
| 3. Diámetro de la manguera        | 7. Grasa: retire la banda de lijado e inyéctela |
| 4. Tamaño de la rosca             |   |

## Piezas y Mantenimiento

Una vez vencida la vida útil de herramienta, se recomienda desarmar la herramienta, desengrasarla y separar las piezas de acuerdo con el material del que están fabricadas para reciclarlas.

Las instrucciones originales están en inglés. Las demás versiones son una traducción de las instrucciones originales.

Las labores de reparación y mantenimiento de las herramientas sólo puede ser realizadas por un Centro de Servicio Autorizado.

Toda comunicación se deberá dirigir a la oficina o al distribuidor **Ingersoll Rand** más próximo.

## Informations de Sécurité du Produit

### Utilisation prévue:

Les ponceuses orbitales sont destinées à la préparation des surfaces en métal ou en bois pour les opérations de peinture et de finition.

### Pour plus d'informations, consultez le manuel d'informations de sécurité du produit - Formulaire 04580387.

Les manuels peuvent être téléchargés à l'adresse [www.ingersollrandproducts.com](http://www.ingersollrandproducts.com).

## Spécifications du Produit

Modèle(s)	Vitesse libre	Diamètre du plateau		Niveau acoustique dB(A) (ISO15744)		Vibration (m/s <sup>2</sup> ) (ISO28927)	
	t/m	Pouces	mm	† Pression (L <sub>p</sub> )	‡ Puissance (L <sub>w</sub> )	Niveau	*K
300G	10000	6	152	78.6	--	7.0	2.2

† K<sub>PA</sub> = incertitude de mesure de 3dB

‡ K<sub>WA</sub> = incertitude de mesure de 3dB

\* K = incertitude de mesure (Vibration)

## Installation et Lubrification

Dimensionnez l'alimentation en air de façon à obtenir une pression maximale (P<sub>MAX</sub>) au niveau de l'entrée d'air de l'outil. Drainez quotidiennement le condensat des vannes situées aux points bas de la tuyauterie, du filtre à air et du réservoir du compresseur. Installez un raccordement à air de sûreté dont la taille est adaptée au tuyau et placez-le en amont de celui-ci, puis utilisez un dispositif anti-débattement sur tous les raccords pour tuyaux sans fermeture interne, afin d'empêcher les tuyaux de fouetter si l'un d'entre eux se décroche ou si le raccord se détache. Reportez-vous à l'illustration 16577215 et au tableau de la page 2. La fréquence des opérations d'entretien est indiquée dans la flèche circulaire et est définie en h=heures, d=jours, et m=mois de fonctionnement. Éléments identifiés en tant que:

- Régulateur
- Vanne d'arrêt d'urgence
- Diamètre du tuyau
- Taille du filetage
- Raccord
- Raccordement à air de sûreté
- Graisse - Retirez le patin de ponçage et injectez de la

## Pièces Détachées et Maintenance

A la fin de sa durée de vie, il est recommandé de démonter l'outil, de dégraisser les pièces et de les séparer en fonction des matériaux de manière à ce que ces derniers puissent être recyclés.

Les instructions d'origine sont en anglais. Les autres langues sont une traduction des instructions d'origine.

La réparation et la maintenance des outils ne devraient être réalisées que par un centre de services autorisé.

Adressez toutes vos communications au Bureau **Ingersoll Rand** ou distributeur le plus proche.

---

**Notes:**

---

**Notes:**



[www.ingersollrandproducts.com](http://www.ingersollrandproducts.com)

© 2012 *Ingersoll-Rand* Company

