



EN ■ User Manual

CZ ■ Uživatelská příručka

SK ■ Používateľská príručka

HU ■ Felhasználói kézikönyv

PL ■ Podręcznik użytkownika

PAPER SHREDDER

SKARTOVAČKA PAPIRU

SKARTOVAČKA PAPIERA

IRATMEGSEMMISÍTŐ

NISZCZARKA DOKUMENTÓW

NAMES OF COMPONENTS

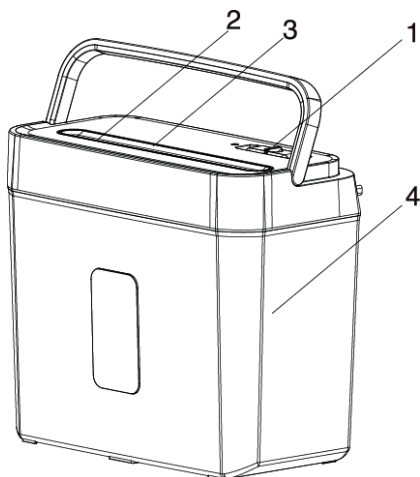

1. 4-Position slide switch for FWD, AUTO, OFF and REV.
2. Paper entry:
Put paper into this entry to shred.
3. Credit card entry:
Put credit card into this entry to shred.
4. Wastebasket:
It is used to keep the shredded paper.

SAFETY SYMBOLS



Warning: Please pay more attention to the safety instruction, before operate the machine otherwise wrong operation will result in damage to users.



Product is not intended for use by children (product is not a toy)



Avoid hair touching the document feed opening.



Avoid touching the document feed opening with hands.



Do not insert paper clips or staples into the feed slot.



Avoid clothing and long necklaces or bracelets touching the document feed opening



Keep aerosol products away (for products incorporating a universal (brush) motor).



Please read the manual before operating the machine.

INSTALL GUIDE

1. Put the machine on flat table.
2. Insert the power plug into the corresponding electric socket and make sure that the working voltage complies with the supplying voltage.

OPERATION GUIDE AND REMARKS

1. Set the slide switch to "AUTO" position, at the same time, the machine is on standby; put the shredding paper vertically into the entry, there after, it starts up automatically and does shredding; it returns to standby automatically after finishing.
2. In case of paper jam caused by too much paper shredded, please slide the switch to "FWD" first to clean the jammed paper. If you want to withdraw the paper immediately during shredding, please slide the switch to "REV", after the paper reversed out completely, then slide the switch to "OFF".
3. To ensure your machine has a longer usage life and exerts good shredding performance, please notice the maximum number of shred paper. For continuous paper shredding in large quantity, please minimize the shredding time to 2 minutes. Hence, you can properly protect your shredder for higher efficiency.
4. If the machine works continuously for a long time, it may pause due to motor overheated. After cooling down for 20-40 minutes, it resumes to work again.
5. Please do not put clips, adhesive paper, adhesive tapes or cloth into the paper entry in order to avoid damaging the blades or lowering the shredding performance.
6. Please do not slide to "REV" if the basket is full, otherwise, the shredded paper strips inside basket might be reversed into the blades, causing jams.
7. If you want to clean the wastebasket or the machine, or the machine is not used for a long time, please cut off the electric power and unplug the machine.

SAFETY OPERATION GUIDE

1. Before use, please read introduction manual carefully;
2. Keep ties, jewelry, hair, etc. away from the machine to insure personal safety;
3. Do not place the machine near the heat sources or in the humid environment for a long time;
4. Please use the machine near the electric socket to unplug easily;
5. When clean the machine or repair the damaged plug, please unplug it from the electric socket at first;
6. Machine must be far away from children and pets;
7. If the machine is not to be used for a long time, please cut off the electric power and unplug.

ABNORMITY AND COUNTERMEASURE IN USE

Index	Abnormities	Cause	Countermeasure
1	After paper shredded, the machine does not stop automatically and keeps working.	Wastebasket is full of shredded paper strips, the paper just shredded could not fall down and remain in the blades	<ol style="list-style-type: none"> 1. Cut off the power, and empty the wastebasket. 2. Cut off the power, and press the shredded paper down to make them away from the machine head.
2	Paper feed or blades rotation is normal, but there are still some scrapped paper hanging at the exit after finishing.	The slots of the blades clamp the scrapped paper.	Set the slide switch to "FWD" (if needed, please clean the scrapped paper at the exit).
3	It does not work when inserting new paper during other paper shredding	Shredding paper locks the automatic sensor in the slot	Insert paper later after the other paper shredded
4	Some paper is in the entry, but shredder does not work.	Any part of the inserted paper fails to trigger the automatic sensor in the slot	Adjust the position of the paper and make it touch the automatic sensor.
5	The paper is jammed, and the machine stops rotating.	<ul style="list-style-type: none"> -Paper sheets inserted more than maximum -Motor overheated 	<ul style="list-style-type: none"> -Slide the switch to "FWD" to clean the jammed paper. -Slide the switch to OFF to cool down
6	The machine doesn't start after inserting a sheet of paper, or stop running when paper is being inserted.	The paper is too thin, too soft, humid, or too crinkly to activate automatic inductive device.	<ul style="list-style-type: none"> -Fold the paper and then insert it. -Set the slide switch to "FWD" to clean blades.

SPECIFICATIONS

Model No: OS402C

Cutting Style: Cross cut

Entry Width: 220mm

Shred Capacity: 4 sheets (A4 paper)

Input: AC 220-240V, 50Hz, 1A

Operating cycle: 3 min on / 40min off

Net weight: 2.3kg

INSTRUCTIONS AND INFORMATION REGARDING THE DISPOSAL OF USED PACKAGING MATERIALS

Dispose of used packaging material at a site designated for waste in your municipality.

DISPOSAL OF USED ELECTRICAL AND ELECTRONIC EQUIPMENT



This symbol on products or original documents means that used electric or electronic products must not be added to ordinary municipal waste. For proper disposal, renewal and recycling hand over these products to determined collection points. Or as an alternative in some European Union states or other European countries you may return your products to the local retailer when buying an equivalent new product.

Correct disposal of this product helps save valuable natural resources and prevents damage to the environment caused by improper waste disposal. Ask your local authorities or collection facility for more details.

In accordance with national regulations penalties may be imposed for the incorrect disposal of this type of waste.

For business entities in European Union states

If you want to dispose of electric or electronic appliances, ask your retailer or supplier for the necessary information.

Disposal in other countries outside the European Union

This symbol is valid in the European Union. If you wish to dispose of this product, request the necessary information about the correct disposal method from the local council or from your retailer.



This product meets all the basic requirements of EU directives that apply to it.

Changes in the text, design and technical specifications may change without prior notice and we reserve the right to make these changes.

SENCOR®

EN Warranty conditions

Warranty card is not a part of the device packaging.

This product is warranted for the period of 24 months from the date of purchase to the end-user. Warranty is limited to the following conditions. Warranty is referred only to the customer goods using for common domestic use. The claim for service can be applied either at dealer's shop where the product was bought, or at below mentioned authorized service shops. The end-user is obligated to set up a claim immediately when the defects appeared but only till the end of warranty period. The end user is obligated to cooperate to certify the claiming defects. Only completed and clean (according to hygienic standards) product will be accepted. In case of eligible warranty claim the warranty period will be prolonged by the period from the date of claim application till the date of taking over the product by end-user, or the date the end-user is obligated to take it over. To obtain the service under this warranty, end-user is obligated to certify his claim with duly completed following documents: receipt, certificate of warranty, certificate of installation.

This warranty is void especially if apply as follows:

- Defects which were put on sale.
- Wear-out or damage caused by common use.
- The product was damaged by unprofessional or wrong installation, used in contrary to the applicable instruction manual, used in contrary to legal enactment and common process of use or used for another purpose which has been designed for.
- The product was damaged by uncared-for or insufficient maintenance.
- The product was damaged by dirt, accident of force majeure (natural disaster, fire, and flood).
- Defects on functionality caused by low duality of signal, electromagnetic field interference etc.
- The product was mechanically damaged (e.g. broken button, fall).
- Damage caused by use of unsuitable media, fillings, expendable supplies (batteries) or by unsuitable working conditions (e.g. high temperatures, high humidity, quakes).
- Repair, modification or other failure action to the product by unauthorized person.
- End-user did not prove enough his right to claim (time and place of purchase).
- Data on presented documents differs from data on products.
- Cases when the claiming product cannot be indentified according to the presented documents (e.g. the serial number or the warranty seal has been damaged).

Manufacturer:

FAST ČR, a.s., U Sanitasu 1621, Říčany 251 01, Czech Republic
info@sencor.com

Authorized service centers:

Visit www.sencor.com for detailed information about authorized service centers.

The original version of the instructions is in the Czech language, other language versions are made by the appropriate translation.

NÁZVY SOUČÁSTÍ

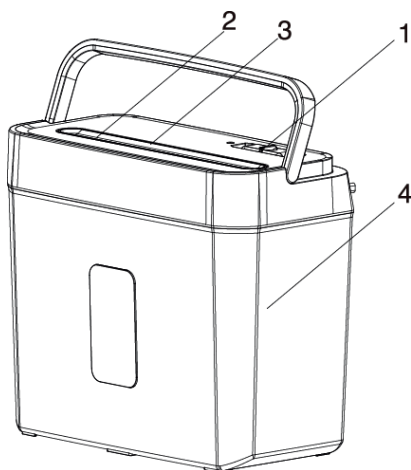

1. Čtyřpolohový posuvný přepínač: FWD (Dopředu), AUTO (Automaticky), OFF (Vypnuto) a REV (Dozadu).
2. Vstupní otvor pro papír:
Vložte do tohoto otvoru papír určený ke skartaci.
3. Vstupní otvor pro kreditní kartu:
Vložte do tohoto otvoru kreditní kartu určenou ke skartaci.
4. Koš na odpad:
Používá se pro zachytávání skartovaného papíru.

BEZPEČNOSTNÍ SYMBOLY



Varování: Před použitím tohoto zařízení prosím věnujte pozornost bezpečnostním pokynům, protože nesprávné používání může způsobit zranění obsluhy.



Tento produkt nesmí být používán dětmi (tento produkt není hračkou)



Nedovolte, aby se vlasy dotýkaly otvoru pro podávání dokumentů.



Nedotýkejte se otvoru pro podávání dokumentů rukama.



Nevkládejte do podávací štrbiny kancelářské sponky nebo skoby.



Nedovolte, aby se oblečení a dlouhé náhrdelníky nebo náramky dotýkaly otvoru pro podávání dokumentů



Udržujte aerosolové produkty v bezpečné vzdálenosti (u produktů obsahujících univerzální/kartáčový motor).



Před použitím tohoto zařízení si prosím přečtěte tuto příručku.

INSTALAČNÍ PŘÍRUČKA

1. Postavte zařízení na rovný stůl.
2. Připojte napájecí zástrčku do vhodné elektrické zásuvky a ujistěte se, že pracovní napětí odpovídá napájecímu napětí.

PRŮVODCE OVLÁDÁNÍM A POZNÁMKY

1. Nastavte posuvný přepínač do polohy „AUTO“ pro přepnutí zařízení do pohotovostního režimu a vložte skartovaný papír svisle do vstupního otvoru – zařízení se automaticky spustí a provede skartaci; po dokončení skartace se automaticky vrátí do pohotovostního režimu.
2. V případě vzpříčení papíru v důsledku příliš velkého množství skartovaného papíru prosím posuňte tento přepínač nejprve do polohy „FWD“, aby se vzpříčený papír odstranil. Pokud chcete během skartace papír okamžitě vytáhnout, posuňte prosím přepínač do polohy „REV“ a po úplném vysunutí papíru do polohy „OFF“.
3. Pro maximalizaci životnosti vašeho zařízení a zajištění dobrého výkonu skartace prosím nepřekračujte maximální množství skartovaného papíru. V případě nepřetržité skartace papíru ve velkém množství prosím minimalizujte dobu skartace na 2 minuty. Tím vaši skartovačku ochráníte a zajistíte její vyšší účinnost.
4. Pokud toto zařízení pracuje nepřetržitě po dlouhou dobu, může se pozastavit z důvodu přehřátí motoru. Po ochlazení po dobu 20–40 minut znovu obnoví provoz.
5. Nestrkejte prosím do vstupního otvoru pro papír sponky, lepidlo, lepicí pásky nebo oblečení, jinak může dojít k poškození nožů nebo snížení výkonu skartace.
6. Jestliže je koš zaplněn, nenastavujte prosím přepínač do polohy „REV“, jinak se mohou proužky skartovaného papíru dostat z koše do nožů a způsobit ucpání.
7. Pokud chcete koš na odpad nebo zařízení očistit, nebo pokud nebudete toto zařízení delší dobu používat, vypněte elektrické napájení a odpojte zařízení.

PRŮVODCE BEZPEČNÝM OVLÁDÁNÍM

1. Před použitím si prosím pozorně přečtěte dodávanou příručku;
2. Aby byla zajištěna bezpečnost osob, udržujte kravaty, šperky, vlasy apod. v bezpečné vzdálenosti od tohoto zařízení;
3. Nestavte toto zařízení na delší dobu do blízkosti zdrojů tepla nebo do vlhkého prostředí;
4. Používejte prosím toto zařízení v blízkosti elektrické zásuvky, aby jej bylo možno snadno odpojit;
5. Před čištěním zařízení nebo opravou poškozené zástrčky prosím nejprve odpojte zařízení z elektrické zásuvky;
6. Toto zařízení musí být v bezpečné vzdálenosti od dětí a domácích zvířat;
7. Pokud nebudete toto zařízení delší dobu používat, vypněte prosím elektrické napájení a odpojte zařízení.

PROBLÉMY BĚHEM POUŽÍVÁNÍ A JEJICH ŘEŠENÍ

Číslo	Problém	Příčina	Řešení
1	Po skartaci papíru se zařízení automaticky nezastaví a pokračuje v činnosti.	Koš na odpad je zaplněn proužky skartovaného papíru, a proto skartovaný papír nemůže spadnout dolů a zůstává v nožích	<ol style="list-style-type: none"> 1. Odpojte napájení a vyprázdněte koš na odpad. 2. Odpojte napájení a zatlačte skartovaný papír dolů, aby se dostal z hlavy zařízení.
2	Podávání papíru a otáčení nožů funguje správně, ale po dokončení skartace z otvoru stále visí zbytek skartovaného papíru.	Štěrbiný nožů svírají skartovaný papír.	Nastavte posuvný přepínač do polohy „FWD“ (v případě potřeby odstraňte z výstupu skartovaný papír).
3	V případě vložení nového papíru během skartování jiného papíru zařízení nefunguje	Skartace papíru uzamyká automatický snímač ve štěrbině	Vložte papír až po skartaci předchozího papíru
4	Ve vstupním otvoru je papír, ale skartovačka nepracuje.	Žádné části vloženého papíru se nepodařilo spustit automatický snímač ve štěrbině	Upravte polohu papíru tak, aby se dotýkal automatického snímače.
5	Papír je vzpříčený a nože se přestanou otáčet.	<ul style="list-style-type: none"> - Bylo vloženo více listů papíru, než je maximum - Motor je přehřátý 	<ul style="list-style-type: none"> - Odstraňte vzpříčený papír posunutím přepínače do polohy „FWD“. - Posuňte přepínač do polohy OFF, aby mohlo zařízení vychladnout
6	Po vložení listu papíru se zařízení nespustí nebo se během vkládání papíru zastaví.	Papír je příliš tenký, příliš jemný, vlhký nebo příliš zvlhčený na to, aby dokázal aktivovat automatické indukční zařízení.	<ul style="list-style-type: none"> - Složte papír a znovu jej vložte. - Nastavte posuvný přepínač do polohy „FWD“, aby se vyčistily nože.

TECHNICKÉ ÚDAJE

Číslo modelu: OS402C

Typ řezu: Příčný řez

Šířka vstupního otvoru: 220 mm

Kapacita skartace: 4 listy (papír A4)

Vstup: AC 220–240 V, 50 Hz, 1 A

Provozní cyklus: 3 min zapnuto / 40 min vypnuto

Čistá hmotnost: 2,3 kg

POKYNY A INFORMACE K LIKVIDACI VYŘAZENÝCH OBALOVÝCH MATERIÁLŮ

Vyřazený obalový materiál zlikvidujte v místě určeném pro likvidaci odpadů ve vašem bydlišti.

LIKVIDACE VYŘAZENÝCH ELEKTRICKÝCH A ELEKTRONICKÝCH ZAŘÍZENÍ



Tento symbol na produktech nebo v originální dokumentaci znamená, že vyřazené elektrické nebo elektronické produkty nesmí být vyhazovány do běžného komunálního odpadu. Předejte tyto produkty do určených sběrných dvorů, kde bude provedena jejich správná likvidace, renovace nebo recyklace. V některých státech Evropské unie nebo v některých evropských zemích můžete alternativně při nákupu ekvivalentního nového produktu vrátit vaše produkty místnímu prodejci.

Správná likvidace tohoto produktu pomáhá chránit cenné přírodní zdroje a zabraňuje poškozování životního prostředí nevhodnou likvidací odpadu. Další podrobnosti vám poskytnou místní úřady nebo nejbližší sběrný dvůr.

V souladu s národními předpisy mohou být za nesprávnou likvidaci tohoto typu odpadu uloženy pokuty.

Pro společnosti v zemích Evropské unie

Pokud chcete zlikvidovat elektrická nebo elektronická zařízení, vyžádejte si potřebné informace od vašeho prodejce nebo dodavatele.

Likvidace v zemích mimo Evropskou unii

Tento symbol platí v Evropské unii. Pokud chcete tento produkt zlikvidovat, vyžádejte si nezbytné informace o správném způsobu likvidace od místního úřadu nebo vašeho prodejce.



Tento produkt splňuje všechny základní požadavky všech příslušných směrnic EU.

Text, design a technické údaje se mohou změnit bez předchozího upozornění a vyhraujeme si právo provádět změny.

SENCOR®

CZ Záruční podmínky

Součástí balení tohoto výrobku není záruční list.

Prodávající poskytuje kupujícímu na výrobek záruku v trvání 24 měsíců od převzetí výrobku kupujícím. Záruka se poskytuje za dále uvedených podmínek. Záruka se vztahuje pouze na nové spotřební zboží prodané spotřebiteli pro běžné domácí použití. Práva z odpovědnosti za vady (reklamací) může kupující uplatnit buď u prodávajícího, u kterého byl výrobek zakoupen nebo v níže uvedeném autorizovaném servisu. Kupující je povinen reklamaci uplatnit bez zbytečného odkladu, aby nedocházelo ke zhoršení vady, nejpozději však do konce záruční doby. Kupující je povinen poskytnout při reklamaci součinnost nutnou pro ověření existence reklamované vady. Do reklamačního řízení se přijímá pouze kompletní a z důvodů dodržení hygienických předpisů neznečištěný výrobek. V případě oprávněné reklamace se záruční doba prodlužuje o dobu od okamžiku uplatnění reklamace do okamžiku převzetí opraveného výrobku kupujícím nebo okamžiku, kdy je kupující po skončení opravy povinen výrobek převzít. Kupující je povinen prokázat svá práva reklamovat (doklad o zakoupení výrobku, záruční list, doklad o uvedení výrobku do provozu).

Záruka se nevztahuje zejména na:

- vady, na které byla poskytnuta sleva;
- opotřebení a poškození vzniklé běžným užíváním výrobku;
- poškození výrobku v důsledku neodborné či nesprávné instalace, použití výrobku v rozporu s návodem k použití, platnými právními předpisy a obecně známými a obvyklými způsoby používání, v důsledku použití výrobku k jinému účelu, než ke kterému je určen;
- poškození výrobku v důsledku zanedbané nebo nesprávné údržby;
- poškození výrobku způsobené jeho znečištěním, nehodou a zásahem vyšší moci (živelná událost, požár, vniknutí vody);
- vady funkčnosti výrobku způsobené nevhodnou kvalitou signálu, rušivým elektromagnetickým polem apod. mechanické poškození výrobku (např. utomení knoflíku, pád);
- poškození způsobené použitím nevhodných médií, náplní, spotřebního materiálu (baterie) nebo nevhodnými provozními podmínkami (např. vysoké okolní teploty, vysoká vlhkost prostředí, otřesy);
- poškození, úpravu nebo jiný zásah do výrobku provedený neoprávněnou nebo neautorizovanou osobou (servisem);
- případy, kdy kupující při reklamaci neprokáže oprávněnost svých práv (kdy a kde reklamovaný výrobek zakoupil);
- případy, kdy se údaje v předložených dokladech liší od údajů uvedených na výrobku;
- případy, kdy reklamovaný výrobek nelze ztotožnit s výrobkem uvedeným v dokladech, kterými kupující prokazuje svá práva reklamovat (např. poškození výrobního čísla nebo záruční plomba přístroje, přepisované údaje v dokladech).

Výrobce:

FAST ČR, a.s., U Sanitasu 1621, 251 01 Říčany, Česká republika
info@sencor.com

Servisní střediska:

FAST ČR, a.s., Technická 1701, 251 01 Říčany, Česká republika, tel: 323 204 120
FAST ČR, a.s., areál GLP Park Brno Holubice, Holubice 552, 683 51 Holubice, tel: 531 010 295

Aktuální seznam servisních středisek pro ČR naleznete na www.sencor.cz.
E-mail: servis.praha@fastcr.cz

Originální znění návodu je v českém jazyce, další jazykové mutace jsou tvořeny příslušným překladem.

NÁZVY SÚČASTÍ

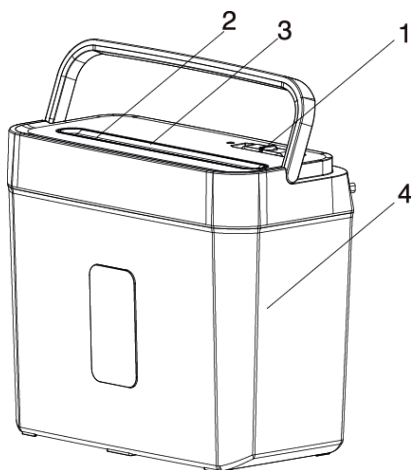

1. Štvorpolohový posuvný prepínač: FWD (Dopredu), AUTO (Automaticky), OFF (Vypnuté) a REV (Dozadu).
2. Vstupný otvor pre papier:
Vložte do tohto otvoru papier určený na skartáciu.
3. Vstupný otvor pre kreditnú kartu:
Vložte do tohto otvoru kreditnú kartu určenú na skartáciu.
4. Kôš na odpad:
Používa sa na zachytávanie skartovaného papiera.

BEZPEČNOSTNÉ SYMBOLY



Varovanie: Pred použitím tohto zariadenia, prosím, venujte pozornosť bezpečnostným pokynom, pretože nesprávne používanie môže spôsobiť zranenie obsluhy.



Tento produkt nesmú používať deti (tento produkt nie je hračkou)



Nedovoľte, aby sa vlasy dotýkali otvoru na podávanie dokumentov.



Nedotýkajte sa otvoru na podávanie dokumentov rukami.



Nevkladajte do podávacej štrbiny kancelárske sponky alebo skoby.



Nedovoľte, aby sa oblečenie a dlhé náhrdelníky alebo náramky dotýkali otvoru na podávanie dokumentov



Udržujte aerosólové produkty v bezpečnej vzdialenosti (pri produktoch obsahujúcich univerzálny/kefový motor).



Pred použitím tohto zariadenia si, prosím, prečítajte túto príručku.

INŠTALAČNÁ PRÍRUČKA

1. Postavte zariadenie na rovný stôl.
2. Pripojte napájaciu zástrčku do vhodnej elektrickej zásuvky a uistite sa, že pracovné napätie zodpovedá napájaciemu napätiu.

SPRIEVODCA OVLÁDANÍM A POZNÁMKY

1. Nastavte posuvný prepínač do polohy „AUTO“ na prepnutie zariadenia do pohotovostného režimu a vložte skartovaný papier zvislo do vstupného otvoru – zariadenie sa automaticky spustí a vykoná skartáciu; po dokončení skartácie sa automaticky vráti do pohotovostného režimu.
2. V prípade vzpriechenia papiera v dôsledku príliš veľkého množstva skartovaného papiera, prosím, posuňte tento prepínač najprv do polohy „FWD“, aby sa vzpriechený papier odstránil. Ak chcete počas skartácie papier okamžite vytiahnuť, posuňte, prosím, prepínač do polohy „REV“ a po úplnom vysunutí papiera do polohy „OFF“.
3. Na maximalizáciu životnosti vášho zariadenia a zaistenie dobrého výkonu skartácie, prosím, neprekračujte maximálne množstvo skartovaného papiera. V prípade nepretržitej skartácie papiera vo veľkom množstve, prosím, minimalizujte čas skartácie na 2 minúty. Tým vašu skartovačku ochránite a zaistíte jej vyššiu účinnosť.
4. Ak toto zariadenie pracuje nepretržite po dlhý čas, môže sa pozastaviť z dôvodu prehriatia motora. Po ochladzovaní počas 20 – 40 minút znovu obnoví prevádzku.
5. Nestrkajte, prosím, do vstupného otvoru na papier sponky, lepidlo, lepiace pásky alebo oblečenie, inak môže dôjsť k poškodeniu nožov alebo zníženiu výkonu skartácie.
6. Ak je kôš zaplnený, nenastavujte, prosím, prepínač do polohy „REV“, inak sa môžu prúžky skartovaného papiera dostať z koša do nožov a spôsobiť upchanie.
7. Ak chcete kôš na odpad alebo zariadenie očistiť, alebo ak nebudete toto zariadenie dlhší čas používať, vypnite elektrické napájanie a odpojte zariadenie.

SPRIEVODCA BEZPEČNÝM OVLÁDANÍM

1. Pred použitím si, prosím, pozorne prečítajte dodávanú príručku;
2. Aby bola zaistená bezpečnosť osôb, udržujte kravaty, šperky, vlasy a pod. v bezpečnej vzdialenosti od tohto zariadenia;
3. Neumiestňujte toto zariadenie na dlhší čas do blízkosti zdrojov tepla alebo do vlhkého prostredia;
4. Používajte, prosím, toto zariadenie v blízkosti elektrickej zásuvky, aby ho bolo možné ľahko odpojiť;
5. Pred čistením zariadenia alebo opravou poškodenej zástrčky, prosím, najprv odpojte zariadenie od elektrickej zásuvky;
6. Toto zariadenie musí byť v bezpečnej vzdialenosti od detí a domácich zvierat;
7. Ak nebudete toto zariadenie dlhší čas používať, vypnite, prosím, elektrické napájanie a odpojte zariadenie.

PROBLÉMY POČAS POUŽÍVANIA A ICH RIEŠENIE

Číslo	Problém	Príčina	Riešenie
1	Po skartácii papiera sa zariadenie automaticky nezastaví a pokračuje v činnosti.	Kôš na odpad je zaplnený prúžkami skartovaného papiera, a preto skartovaný papier nemôže spadnúť dole a zostáva v nožoch	<ol style="list-style-type: none"> 1. Odpojte napájanie a vyprázdňte kôš na odpad. 2. Odpojte napájanie a zatlačte skartovaný papier dole, aby sa dostal z hlavy zariadenia.
2	Podávanie papiera a otáčanie nožov funguje správne, ale po dokončení skartácie z otvoru stále visia zvyšky skartovaného papiera.	Štrbiny nožov zvierajú skartovaný papier.	Nastavte posuvný prepínač do polohy „FWD“ (v prípade potreby odstráňte z výstupu skartovaný papier).
3	V prípade vloženia nového papiera počas skartovania iného papiera zariadenie nefunguje	Skartácia papiera uzamyká automatický snímač v štrbine	Vložte papier až po skartácii predchádzajúceho papiera
4	Vo vstupnom otvore je papier, ale skartovačka nepracuje.	Žiadnej časti vloženého papiera sa nepodarilo spustiť automatický snímač v štrbine	Upravte polohu papiera tak, aby sa dotýkal automatického snímača.
5	Papier je vzpričený a nože sa prestanú otáčať.	<ul style="list-style-type: none"> - Vložilo sa viac listov papiera, než je maximum - Motor je prehriaty 	<ul style="list-style-type: none"> - Odstráňte vzpričený papier posunutím prepínača do polohy „FWD“. - Posuňte prepínač do polohy OFF, aby mohlo zariadenie vychladnúť
6	Po vložení listu papiera sa zariadenie nespustí alebo sa počas vkladania papiera zastaví.	Papier je príliš tenký, príliš jemný, vlhký alebo príliš zvlhčený na to, aby dokázal aktivovať automatické indukčné zariadenie.	<ul style="list-style-type: none"> - Zložte papier a znovu ho vložte. - Nastavte posuvný prepínač do polohy „FWD“, aby sa vyčistili nože.

TECHNICKÉ ÚDAJE

Číslo modelu: OS402C

Typ rezu: Priečny rez

Šírka vstupného otvoru: 220 mm

Kapacita skartácie: 4 listy (papier A4)

Vstup: AC 220 – 240 V, 50 Hz, 1 A

Prevádzkový cyklus: 3 min zapnuté / 40 min vypnuté

Čistá hmotnosť: 2,3 kg

POKYNY A INFORMÁCIE K LIKVIDÁCII VYRADENÝCH OBALOVÝCH MATERIÁLOV

Vyradený obalový materiál zlikvidujte v mieste určenom na likvidáciu odpadov vo vašom bydlisku.

LIKVIDÁCIA VYRADENÝCH ELEKTRICKÝCH A ELEKTRONICKÝCH ZARIADENÍ



Tento symbol na produktoch alebo v originálnej dokumentácii znamená, že vyradené elektrické alebo elektronické produkty sa nesmú vyhadzovať do bežného komunálneho odpadu. Odovzdajte tieto produkty do určených zberných dvorov, kde sa vykoná ich správna likvidácia, renovácia alebo recyklácia. V niektorých štátoch Európskej únie alebo v niektorých európskych krajinách môžete alternatívne pri nákupe ekvivalentného nového produktu vrátiť vaše produkty miestnemu predajcovi.

Správna likvidácia tohto produktu pomáha chrániť cenné prírodné zdroje a zabraňuje poškodzovaniu životného prostredia nevhodnou likvidáciou odpadu. Ďalšie podrobnosti vám poskytnú miestne úrady alebo najbližší zberný dvor.

V súlade s národnými predpismi je možné za nesprávnu likvidáciu tohto typu odpadu uložiť pokuty.

Pre spoločnosti v krajinách Európskej únie

Ak chcete zlikvidovať elektrické alebo elektronické zariadenia, vyžiadajte si potrebné informácie od vášho predajcu alebo dodávateľa.

Likvidácia v krajinách mimo Európskej Únie

Tento symbol platí v Európskej únii. Ak chcete tento produkt zlikvidovať, vyžiadajte si nevyhnutné informácie o správnom spôsobe likvidácie od miestneho úradu alebo svojho predajcu.



Tento produkt spĺňa všetky základné požiadavky všetkých príslušných smerníc EÚ.

Text, dizajn a technické údaje sa môžu zmeniť bez predchádzajúceho upozornenia a vyhradzuje si právo vykonávať zmeny.

SENCOR®

SK Záručné podmienky

Záručný list nie je súčasťou balenia zariadenia.

Predávajúci poskytuje kupujúcemu na výrobok 24 mesiacov záruku od jeho prevzatia kupujúcim. Záruka sa poskytuje ďalej za nižšie uvedených podmienok. Záruka sa vzťahuje iba na spotrebný tovar predaný spotrebiteľovi na bežné domáce použitie. Práva zo zodpovednosti za chyby (reklamácie) môže kupujúci uplatniť buď u predávajúceho, u ktorého bol výrobok zakúpený alebo v nižšie uvedenom autorizovanom servise. Kupujúci je povinný reklamáciu uplatniť bez zbytočného odkladu, aby nedochádzalo ku zhoršeniu chyby, najneskôr však do konca záručnej doby. Kupujúci je povinný pri reklamácií spolupracovať pri overení existencie reklamovanej chyby. Do reklamačného procesu sa prijíma iba kompletný a z dôvodu dodržania hygienických predpisov neznečistený výrobok. V prípade oprávnenej reklamácie sa záručná doba predlžuje o dobu od okamžiku uplatnenia reklamácie do okamžiku prevzatia opraveného výrobku kupujúcim, kedy je kupujúci po skončení opravy povinný výrobok prevziať. Kupujúci je povinný preukázať svoje práva reklamovať (doklad o zakúpení výrobku, záručný list, doklad o uvedení výrobku do prevádzky).

Záruka sa nevzťahuje na:

- chyby, na ktoré boli poskytnuté zľavy;
- opotrebenia a poškodenia vzniknuté bežným užívaním výrobku;
- poškodenie výrobku v dôsledku neodbornej či nesprávnej inštalácie, použitie výrobku v rozpore s návodom na použitie s platnými právnymi predpismi a všeobecne známymi a obvyklými spôsobmi používania, v dôsledku použitia výrobku za iným účelom, než na ktorý je určený;
- poškodenie výrobku v dôsledku zanedbanej alebo nesprávnej údržby;
- poškodenie výrobku spôsobené jeho znečistením, nehodou a zásahom vyššej moci (živelná udalosť, požiar, vniknutie vody);
- chyby funkčnosti výrobku spôsobené nevhodnou kvalitou signálu, rušivým elektromagnetickým poľom a pod.;
- mechanické poškodenie výrobku (napr. zlomenie gombíka, pád);
- poškodenie spôsobené použitím nevhodných médií, náplní, spotrebného materiálu (batérie) alebo nevhodnými prevádzkovými podmienkami (napr. vysoké teploty v okolí, vysoká vlhkosť prostredia, otrasy);
- poškodenie, úpravu alebo inú zásah do výrobku spôsobený neoprávnenou alebo neautorizovanou osobou (servisom) prípady, keď kupujúci pri reklamácií nepreukáže oprávnenosť svojich práv (kedy a kde reklamovaný výrobok zakúpil);
- prípady, keď sa údaje v predložených dokladoch líšia od údajov uvedených na výrobku;
- prípady, keď reklamovaný výrobok sa nestotožňuje s výrobkom uvedeným v dokladoch, ktorými kupujúci preukazuje svoje práva reklamovať (napr. poškodenie výrobného čísla alebo záručnej plomby prístroja, prepisované údaje v dokladoch).

Adresa výrobcu:

FAST ČR, a.s., U Sanitasu 1621, Říčany 251 01, Česká republika
info@sencor.com

Distribútor:

FAST PLUS a.s., Vlčie hrdlo 324/90, 821 07 Bratislava, tel: +421 249 105 890

Servisné stredisko:

FAST PLUS, a.s., Šášovské Podhradie – Píla 214, 965 01 Žiar nad Hronom, tel: +421 249 105 853,
e-mail: servis@fastplus.sk

Pôvodná verzia príručky je v češtine, ostatné jazykové verzie sú príslušné preklady.

ALKATRÉSZEK MEGNEVEZÉSE

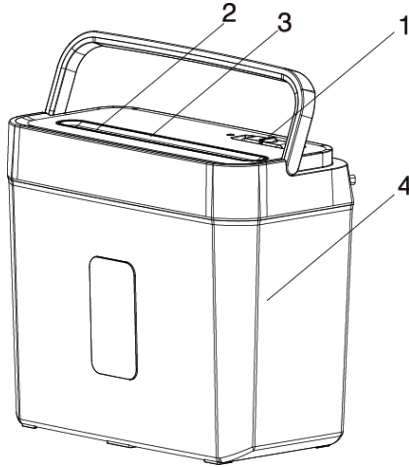

1. Négyállásos tolókapcsoló: FWD (Előre), AUTO (Automatikus), OFF (Kikapcsolva) és REV (Hátra).
2. A papír behelyezésére szolgáló nyílás:
Helyezze be a megsemmisítendő papírt ebbe a nyílásba.
3. Hitelkártya-bemeneti nyílás:
Helyezze be a megsemmisítendő hitelkártyát ebbe a nyílásba.
4. Szemétkosár:
A megsemmisített papír összegyűjtésére szolgál.

BIZTONSÁGI SZIMBÓLUMOK



Figyelmeztetés: Kérjük, a készülék használata előtt vegye figyelembe a biztonsági utasításokat, mivel a nem megfelelő használat a kezelő sérülését okozhatja.



Ez a termék nem gyermekek általi használatra készült (ez a termék nem játék).



Ne engedje, hogy a haja hozzáérjen a dokumentumadagoló nyíláshoz.



Ne érintse meg kézzel a dokumentumadagoló nyílást.



Ne dugjon az adagoló nyílásokba gemkapcsot vagy tűzőkapcsokat tartalmazó papírt.



Ne engedje, hogy a ruházata vagy hosszú nyakláncai vagy karkötői hozzáérjenek a dokumentumadagoló nyíláshoz.



Tartsa távol az aeroszolos termékeket (univerzális/kefés motorral működő termékek esetén).



A berendezés használata előtt olvassa el ezt a kézikönyvet.

TELEPÍTÉSI KÉZIKÖNYV

1. Állítsa a berendezést egyenes asztra.
2. Csatlakoztassa a tápkábelt egy megfelelő elektromos aljzathoz, és győződjön meg arról, hogy az üzemi feszültség megegyezik a hálózati feszültséggel.

HASZNÁLATI ÚTMUTATÓ ÉS MEGJEGYZÉSEK

1. Állítsa a tolókapcsolót „AUTO” állásba a készülék készenléti üzemmódba való lépéséhez, és helyezze be függőlegesen a megsemmisítendő papírt a bemeneti nyílásba – a készülék automatikusan elindul és megsemmisíti; a megsemmisítés befejezése után automatikusan visszatér készenléti üzemmódba.
2. Ha a túl sok megsemmisítendő papír miatt papirelakadás történik, először csúsztassa ezt a kapcsolót „FWD” állásba az elakadt papír eltávolításához. Ha semmisítés közben azonnal ki szeretné húzni a papírt, csúsztassa a kapcsolót „REV” állásba, majd a papír teljes kidobása után „OFF” állásba.
3. A készülék élettartamának maximalizálása és a jó iratsemmisítési teljesítmény biztosítása érdekében ne lépje túl a megsemmisített papír maximális mennyiségét. Nagy mennyiségű papír folyamatos megsemmisítése esetén minimalizálja a semmisítési időt 2 percre. Ez megvédi az iratmegsemmisítőt és biztosítja annak nagyobb hatékonyságát.
4. Ha ez a készülék hosszú ideig folyamatosan működik, a motor túlmelegedése miatt leállhat. 20–40 perc lehűlés után újra működik.
5. Ne helyezzen gemkapcsot, ragadós papírt, ragasztószalagot vagy ruhadarabot a papírbemenetbe, különben károsíthatja a pengéket vagy csökkentheti az iratmegsemmisítési teljesítményt.
6. Ha a kosár megtelt, ne állítsa a kapcsolót „REV” állásba, különben a megsemmisített papírcsíkok a kosárból a pengék közé eshetnek, és eltörmölést okozhatnak.
7. Ha meg akarja tisztítani a kosarat vagy a készüléket, vagy ha hosszabb ideig nem használja a készüléket, kapcsolja ki, és húzza ki a konnektorból.

BIZTONSÁGI ÚTMUTATÓ

1. Kérjük, hogy használat előtt figyelmesen olvassa el a mellékelt útmutatót;
2. A személyes biztonság érdekében tartsa a nyakkendőket, ékszereket, haját stb. biztonságos távolságban a készüléktől;
3. Ne helyezze a készüléket hőforrás közelébe vagy nedves környezetbe hosszú ideig;
4. Kérjük, a készüléket konnektor közelében használja, hogy szükség esetén könnyen ki lehessen húzni a konnektorból;
5. A készülék tisztítása vagy a sérült csatlakozó javítása előtt először húzza ki a készüléket a konnektorból;
6. A készüléket gyermekektől és háziállatoktól biztonságos távolságban kell tartani;
7. Ha hosszabb ideig nem használja a készüléket, kérjük, kapcsolja ki a tápellátást, és húzza ki a konnektorból.

HASZNÁLAT KÖZBEN FELMERÜLT PROBLÉMÁK ÉS MEGOLDÁSUK

Szám	Probléma	Ok	Megoldás
1	A gép nem áll le automatikusan a papír megemmisítése után, és tovább működik.	A hulladékgyűjtő kosár tele van megsemmisített papírcsíkokkal, így a megsemmisített papír nem tud leesni, és a kések között marad.	<ol style="list-style-type: none"> Húzza ki a készüléket a konnektorból, és ürítse ki a hulladékgyűjtő kosarat. Húzza ki a konnektorból a készüléket, és nyomja le a megsemmisített papírt, hogy kikerüljön a gépféjből.
2	A papíradagolás és a kések forgása megfelelően működik, de megsemmisítés után még mindig megsemmisített papírdarabok lógnak a nyílásból.	A kés rései beszorítják a megsemmisített papírt.	Állítsa a tolókapcsolót „FWD” állásba (szükség esetén vegye ki a megsemmisített papírt a kimenetből).
3	Ha új papírt helyez be, miközben egy másik papírt semmisít meg, a gép nem működik.	A papírmegsemmisítés lezárja az automatikus érzékelőt a nyílásban.	Csak azután helyezze be a papírt, miután az előző papírt már megsemmisítette.
4	Van papír a bemeneti nyílásban, de a megsemmisítő nem működik.	A betöltött papír egyetlen része sem tudta aktiválni az automatikus érzékelőt a nyílásban.	Állítsa be a papír helyzetét úgy, hogy az hozzáérjen az automatikus érzékelőhöz.
5	A papír elakadt, és a kések leállnak.	<ul style="list-style-type: none"> - Több papírlapot töltött be, mint amennyi a maximálisan megengedett. - A motor túlmelegedett 	<ul style="list-style-type: none"> - Távolítsa el az elakadt papírt a kapcsoló „FWD” állásba csúsztatásával. - Csúsztassa a kapcsolót OFF állásba, hogy a készülék lehűlhessen.
6	A készülék nem indul el egy papírlap betöltése után, vagy leáll betöltés közben.	A papír túl vékony, túl puha, túl nedves vagy túl hullámos ahhoz, hogy aktiválja az automatikus indukciós eszközt.	<ul style="list-style-type: none"> - A papírt hajtsa össze és próbálja meg ismét behelyezni. - Állítsa a tolókapcsolót „FWD” állásba a kések tisztításához.

MŰSZAKI ADATOK

Modellszám: OS402C

Bemenet: AC 220–240 V, 50 Hz, 1 A

Vágástípus: Átlós vágás

Működési ciklus: 3 perc bekapcsolva / 40 perc kikapcsolva

A bemeneti nyílás szélessége: 220 mm

Megsemmisítési kapacitás: 4 lap (A4-es papír) Tiszta tömeg: 2,3 kg

A HASZNÁLT CSOMAGOLÓANYAGOKRA VONATKOZÓ MEGSEMISÍTÉSI UTASÍTÁSOK ÉS TÁJÉKOZTATÓ

A felesleges csomagolóanyagot a településén meghatározott hulladékmegsemmisítő helyen semmisítse meg.

HASZNÁLT ELEKTROMOS ÉS ELEKTRONIKUS BERENDEZÉSEK MEGSEMISÍTÉSE



Ez a jel a terméken vagy a kísérő dokumentációban azt jelzi, hogy a kiselejtezett elektromos és elektronikus berendezéseket nem szabad a háztartási hulladék közé dobni. Adja le őket az erre meghatározott gyűjtőudvarokban, ahol gondoskodnak helyes megsemmisítésükről, felújításukról vagy újrahasznosításukról. Az Európai Unió egyes országában vagy más európai országokban a termékek az eladóhelyen azonos új termék vásárlásánál visszaválthatóak lehetnek.

A termék helyes megsemmisítése segít megőrizni az értékes természeti forrásokat, és megakadályozza, hogy a helytelen megsemmisítés károsítsa a környezetet. További részletekért forduljon a helyi önkormányzathoz vagy a legközelebbi hulladék-megsemmisítő gyűjtőtelephez.

Ezen hulladékfajta nem megfelelő megsemmisítése a nemzeti előírásokkal összhangban bírsággal sújtható.

Az Európai Unió országában működő vállalatok számára

Ha elektromos vagy elektronikus berendezést kíván megsemmisíteni, kérjen információt a termék eladójától vagy forgalmazójától.

Megsemmisítés az Európai Unión kívüli országokban

Ez a jel az Európai Unióban érvényes. Ha meg akarja semmisíteni ezt a terméket, a megfelelő megsemmisítésre vonatkozó információkért forduljon a helyi hivatalhoz vagy a termék eladójához.



Ez a termék teljesíti az EU valamennyi vonatkozó irányelvnek alapkövetelményeit.

A szövegben, kivételben és műszaki jellemzőkben előzetes figyelmeztetés nélkül változtatások történhetnek, és a változtatások jogát fenntartjuk.

Jótállási jegy

1. A termék gyártója és importőre: **FAST ČR, a.s.** (U Sanitánu 1621, 25101 Říčany, Cseh Köztársaság)
2. A jótállási jegyen feltüntetett típusú és gyártási számú készülékre jogszabály alapján kötelező jótállás, vagy ennek hiányában a FAST HUNGARY Kft. (2310 Szigetszentmiklós, Sáméhegyi út 1.) mint a termék magyarországi forgalmazója által önkéntesen biztosított jótállás vonatkozik a jelen jótállási jegyen feltüntetettek szerint. *A kötelező, illetve az önkéntes jótállásból eredő jogokat a fogyasztási cikk tulajdonosa érvényesítheti, feltéve, hogy fogyasztónak minősül.* A fogyasztó jogszabályból eredő jogait sem a kötelező, sem az önként vállalt jótállás nem érintik.
3. **Jogszabály alapján kötelező jótállás fogyasztók számára**
3.1. Az egyes tartós fogyasztási cikkekre vonatkozó kötelező jótállásról szóló 151/2003. (IX.22.) Korm. rendelet értelmében a Polgári Törvénykönyv szerinti fogyasztó és vállalkozás közötti szerződés keretében eladott új tartós fogyasztási cikkekre kötelező jótállás vonatkozik. A tartós fogyasztási cikke felsorolását a kötelező jótállás alá tartozó tartós fogyasztási cikke körének meghatározásáról szóló 10/2024. (VI.28.) IM rendelet tartalmazza. A jótállási kötelezettség teljesítése azt a vállalkozást terheli, amelyet a fogyasztóval kötött szerződés a szerződés tárgyát képező szolgáltatás nyújtására kötelez.
A jótállás időtartama: a) 10.000,- Ft-ot elérő, de 250.000,- Ft-ot meg nem haladó eladási ár esetén két év,
b) 250.000,- Ft eladási ár felett három év.
- 3.2. A jótállási határidő a fogyasztói cikk fogyasztó részére történő átadása, vagy ha az üzembe helyezést a vállalkozás vagy annak megbízottja végzi, az üzembe helyezés napjával kezdődik. Ha a fogyasztó a fogyasztási cikket az átadástól számított hat hónapon túl helyzeti üzembe, akkor a jótállási határidő kezdő időpontja a fogyasztási cikk átadásának napja. A fogyasztási cikk kijavítása esetén a jótállás időtartama meghosszabbodik a javításra átadás napjától kezdve azzal az idővel, amely alatt a fogyasztó a fogyasztási cikket a hiba miatt rendelkezésérőn nem használhatta.
- 3.3. A jótállási igény a jótállási jeggyel, vagy annak hiánya esetén a lenti 3.5. pont szerinti fizetési bizonylattal érvényesíthető. A jótállásból eredő jogok érvényesíthetőségének nem tehető feltételévé a fogyasztási cikk felbontott csomagolásának a fogyasztó általi visszaszolgáltatása.
- 3.4. A fogyasztó a jótállás iránti igényét választása szerint az árucikket a fogyasztónak értékesítő vállalkozás székelyhelynél, illetve bármely telephelyén, fióktelepén, továbbá a javítószolgálatként is működő FAST HUNGARY Kft.-nél közvetlenül is bejelentheti.
- 3.5. A jótállási jegy szabálytalan kiállítása vagy a jótállási jegy fogyasztó rendelkezésére bocsátásának elmaradása a jótállás érvényességét nem érinti. Jótállási jegy hiányában a fogyasztói szerződés megkötését bizonyítottan kell tekinteni, ha a fogyasztó bemutatja a termék ellenértékének megfizetését hitelt érdemlően igazoló bizonylatot (az általános forgalmi adóról szóló törvény alapján kibocsátott számlát vagy nyugtát). Mindezek érdekében kérjük a tisztelt Vásárlókat, hogy őrizzék meg a fizetési bizonylatot is.
- 3.6. Hibás teljesítés, a jótállási időn belüli meghibásodás esetén a fogyasztó - választása szerint - (i) a hibás termék díjmentes kijavítását vagy kicserélését követelheti, kivéve, ha a választott igény teljesítése lehetetlen, vagy ha a kötelezettségnek megfelelő észszerű teljesítésével összehasonlítva aránytalan többletköltséget eredményezne, figyelembe véve a szolgáltatott dolog hibátlan állapotban képviselt értékét, a szerződésszegés súlyát és a jótállási igény teljesítésével a fogyasztónak okozott érdeksérlelmet; vagy (ii) a szerződésszegés súlyához igazodva megfelelő árleszállítást igényelhet, vagy elállhat a szerződéstől ha: a kötelezett a kijavítást vagy a kicserélést nem vállalta, vagy a termék szerződésszerűvé tételét a javítás vagy csere lehetetlen vagy aránytalan többletköltséget eredményező voltára hivatkozással megtagadta, vagy a körülményekből nyilvánvaló, hogy e kötelezettségnek megfelelő észszerű határidőn belül, a fogyasztó érdekeit kímélve vagy a fogyasztónak okozott jelentős érdeksérlelmen kívül nem tud eleget tenni, vagy ismétlen hiba merült fel, annak ellenére, hogy a kötelezett megkísérelte a termék szerződésszerűvé tételét, vagy ha a fogyasztónak a kijavításához vagy kicseréléséhez fűződő érdeke megszűnt, illetve ha a teljesítés hibájának súlyossága indokolta teszi az árleszállítást vagy az elállást. A fogyasztó akkor is jogosult a jelen 3.6.(ii) alpont szerint megfelelő árleszállítást igényelni, illetve elállni a szerződéstől, ha a kötelezett bár elvégezte a kijavítást vagy a cserét, azonban ennek során részben vagy egészben nem teljesítette a kicserélt áru saját költségére történő visszavételének biztosítására vonatkozó kötelezettségét, valamint ha a hiba felismerhetővé válása előtt jellegének és céljának megfelelően üzembe helyezett áru esetén a kötelezett a hibás áru eltávolítására és a cseréket szállított vagy javított áru üzembe helyezésére, vagy az eltávolítás, illetve üzembe helyezés költségeinek viselésére vonatkozó kötelezettségét nem teljesítette. Jelentéktelen hiba miatt elállásnak nincs helye. A fogyasztó elállási igénye esetén annak bizonyítására, hogy a hiba jelentéktelen, a vállalkozás köteles. A fogyasztó a választott jogáról másikká térhet át. Az áttéréssel okozott költséget köteles a jótállási igény kötelezettjének megfizetni, kivéve, ha az áttérés a jótállásra kötelezett adott okot, vagy az áttérés egyébként indokolt volt.
- 3.7. A fogyasztó jogosult a vételár meg fennmaradó részét – a szerződésszegés súlyához igazodva – részben vagy egészben visszatartani mindaddig, amíg a vállalkozás nem tesz eleget a teljesítés szerződésszerűségével és a hibás teljesítéssel kapcsolatos kötelezettségeinek.
- 3.8. Amennyiben a hiba az áru egy meghatározott részét érinti, és annak tekintetében az elállási jog gyakorolásának feltételei fennállnak, a fogyasztó csak a hibás áru tekintetében állhat el a szerződéstől; azonban a hibás áruval együtt szerzett bármely egyéb áru vonatkozásában is elállhat akkor, ha a fogyasztótól nem várható el észszerűen, hogy csak a szerződésnek megfelelő árukat tartsa meg. A fogyasztó az elállásra vonatkozó jogát az értékesítő vállalkozásnak címzett, a döntést kifejező jognyilatkozattal gyakorolhatja. Elállás esetén a fogyasztónak az értékesítő vállalkozás költségére vissza kell szolgáltatnia a vállalkozás részére az érintett áru, az értékesítő vállalkozás pedig köteles haladéktalanul visszatéríteni a fogyasztó részére az érintett áru vonatkozásában teljesített vételárát, amint az áru vagy az áru visszaküldését alátámasztó igazolást átvette. Árleszállítás esetén az árleszállítás akkor megfelelő (arányos), ha annak összege megegyezik a fogyasztónak a szerződésszerű teljesítés esetén járó, valamint a fogyasztó által ténylegesen kapott áru értékének különbözetével.
- 3.9. A vállalkozás a fogyasztó nála bejelentett jótállási igényéről jegyzőkönyvet köteles felvenni a fogyasztó és a vállalkozás közötti szerződés keretében eladott dolgokra vonatkozó szavatossági és jótállási igények intézésének eljárási szabályairól szóló 19/2014. (IV. 29.) NGM rendelet szerinti tartalommal. A vállalkozás, illetve a szerviz (javítószolgálat) a termék javításra vagy a jótállási igény teljesíthetőségének vizsgálata érdekében történő átvételekor a hivatkozott NGM rendelet 6. §-a szerinti elismervény átadására köteles, amelyen fel kell tüntetni az NGM rendelet 6. § (1) bekezdése szerinti adatokat. Ezek a kötelezettségek a jótállási igényről felvett jegyzőkönyvben is teljesíthetők. Ha a fogyasztó jótállási igényének megítéléshez szakvélemény beszerzése szükséges, a szakvélemény kötelező tartalmi elemait a hivatkozott NGM rendelet 1. melléklete tartalmazza. Ha a fogyasztó kijavítás iránti jótállási igényét közvetlenül a jótállási jegyen feltüntetett javítószolgáltatónál kívánja érvényesíteni, a javítószolgáltató köteles és termék értékesítő vállalkozást

haladéktalanul értesíteni a jótállási igény bejelentéséről. A javításozólगत további kötelezettségeit az NGM rendelet 7.§-a tartalmazza.

3.10. Ha a kötelező jótállási időtartam alatt a termék első alkalommal történő javítása során megállapított nyer, hogy a termék nem javítható, a fogyasztó eltérő rendelkezése hiányában a termék a megállapítást követő 8 napon belül kicserélésre kerül. Ha a termék cseréjére nincs lehetőség, a terméket értékesítő vállalkozás köteles a jótállási jegyen, ennek hiányában a fogyasztó által bemutatott, a termék ellenértékének megfizetését igazoló bizonylaton feltüntetett vételárat nyolc napon belül a fogyasztó részére visszatéríteni.

3.11. Ha a kötelező jótállási időtartam alatt a termék három alkalommal történő kijavítását követően ismét meghibásodik, a fogyasztó eltérő rendelkezése hiányában, a termék 8 napon belül kicserélésre kerül. Ha a termék kicserélésére nincs lehetőség, a terméket értékesítő vállalkozás köteles a jótállási jegyen, ennek hiányában a fogyasztó által bemutatott, a termék ellenértékének megfizetését igazoló bizonylaton feltüntetett vételárat nyolc napon belül a fogyasztó részére visszatéríteni.

3.12. Ha a kötelező jótállási idő alatt a termék kijavítására a kijavítási igény közlésétől számított 30. napig nem kerül sor, a fogyasztó eltérő rendelkezése hiányában a terméket a 30 napos határidő eredménytelen eltelését követő napon belül cserélni kell. Ha a termék cseréjére nincs lehetőség, a terméket értékesítő vállalkozás köteles jótállási jegyen, ennek hiányában a fogyasztó által bemutatott, a termék ellenértékének megfizetését igazoló bizonylaton feltüntetett vételárat a 30 napos kijavítási határidő eredménytelen eltelését követő napon belül a fogyasztó részére visszatéríteni.

3.13. A fenti 3.10.-3.12. pont előírásai elektromos kerékpárra, elektromos rollerre, quadra, motorkerékpárra, segédmotoros kerékpárra, személygépkocsira, lakóautóra, lakókocsira, utánfutós lakókocsira, utánfutóra, valamint motoros vízi járműre nem vonatkoznak.

3.14. Kijavítás esetén a fogyasztási cikkbe csak új alkatrész kerülhet beépítésre.

3.15. A tartós fogyasztási cikk meghibásodása miatt a vásárlástól (üzembe helyezéstől) számított három munkanapon belül érvényesített eszeigény esetén a jótállásra kötelezett nem hivatkozhat aránytalan többletköltségre, hanem köteles a tartós fogyasztási cikket kicserélni, feltéve, hogy a meghibásodás a rendeltetésszerű használatot akadályozza (és a csere nem lehetetlen).

3.16. A rögzített bekötési, illetve a 10kg-nál súlyosabb, vagy tömegközlekedési eszközön kézi csomagként nem szállítható fogyasztási cikk – járművek kivételével - az üzemeltetés helyén kell megjavítani. Ha a javítás az üzemeltetés helyén nem végezhető el, a le- és felszerelésről, valamint az el- és visszaszállításról az értékesítő vállalkozás, vagy – a javítószólगतnál közvetlenül érvényesített kijavítási igény esetén – a javítószólगत gondoskodik.

3.17. A fogyasztó a hiba felfedezését követően késelem nélkül, legkésőbb a felfedezéstől számított 2 hónapon belül köteles a hibát közölni. A közlés késelemből eredő kárért a jogosult (fogyasztó) felelős. A bejelentés kapcsán kérjük figyelembe, hogy a jótállási igény kizárólag a jótállási határidőben érvényesíthető, és a jótállási határidő elmulasztása – a fenti 3.2. pont utolsó mondatában foglalt, tartós fogyasztási cikkre vonatkozó kivétellel - jogvesztéssel jár! Ha a jótállásra kötelezett jótállási kötelezettségének megfelelő határidőben nem tesz eleget, a jótállási igény a fogyasztó erre irányuló felhívásában tüzött megfelelő határidő eltelésétől számított 3 hónapon belül akkor is érvényesíthető bíróság előtt, ha a jótállási idő már eltelt. E határidő elmulasztása jogvesztéssel jár.

3.18. A jótállási kötelezettség teljesítésével kapcsolatosan felmerülő költségek a jótállás kötelezettjét terhelik.

3.19. A fogyasztónak a hibás árut a kijavítás vagy kicserélés érdekében kötelezett rendelkezésére kell bocsátania. A kijavítást vagy kicserélést - a dolog tulajdonságaira és a jogosult által elvárható rendeltetésére figyelemmel megfelelő határidőn belül, a fogyasztó érdekeit kímélve kell elvégezni. A javítási- vagy csereigény esetén törekedni kell arra, hogy a kijavítás vagy kicserélés (a fenti 3.10., 3.11., 3.12. pontokban foglaltak sérelme nélkül) 15 napon belül megtörténjen. Ha a javítás vagy a csere időtartama a 15 napot meghaladja, akkor legkésőbb a 15. napon tájékoztatni kell a fogyasztót a kijavítás vagy a csere várható időtartamáról. A tájékoztatás a jótállás előzetes hozzájárulása esetén elektronikus úton, vagy a fogyasztó általi átvétel igazolására alkalmas más módon történik.

3.20. Nem tartozik jótállás alá a hiba és a jótállásra kötelezett mentesül a jótállási kötelezettség alól, ha bizonyítja, hogy a hiba oka a vállalkozás által történt teljesítést (termék fogyasztó részére történő átadását) követően keletkezett, így például ha a hibát • nem rendeltetésszerű használat, használati útmutató figyelmen kívül hagyása, helytelen szállítás vagy tárolás, leejtés, rongálás, elemi kár, készüléken kívülálló ok (pl. hálózati feszültség megengedettnél nagyobb ingadozása) • fogyasztó (vagy más, az értékesítő vállalkozástól független személy) által történt szakszerűtlen üzembe helyezés (feltéve, hogy a szakszerűtlen üzembe helyezés nem a használati-kezelési útmutató hibájára vagy hiányára vezethető vissza) • illetéktelen átalakítás, beavatkozás, nem hivatalos szerviz által végzett szakszerűtlen javítás • fogyasztó feladatát képező karbantartási munkák elmulasztása • normál, természetes elhasználódásra visszavezethető (pl. elem lemerülése) vagy üzemszerű kopásnak tulajdonítható meghibásodás okozta. Ha a dolog meghibásodásában a jogosultat (fogyasztót) terhelő karbantartási kötelezettség elmulasztása is közrehatott, a jótállási kötelezettség teljesítésével felmerülő költségeket közrehatása arányában a jogosult köteles viselni, ha a dolog karbantartására vonatkozó ismeretekkel rendelkezett, vagy ha a kötelezett e tekintetben tájékoztatási kötelezettségének eleget tett.

3.21. Hibás teljesítés esetén a fogyasztót – a jótállástól függetlenül - a jogszabály szerinti kellékszavatossági jogok (Ptk. 6:159. § - 6:167. §); a fogyasztó és vállalkozás közötti, az áruk adásvételére, valamint a digitális tartalom szolgáltatására és digitális szolgáltatások nyújtására irányuló szerződések részletes szabályairól szóló 373/2021. (VI.30.) Korm. rendelet) gyakorlása térítésmentesen megilleti, a fogyasztót megilletik továbbá termékszavatossági jogosultságok (Ptk. 6:168. § - 6:170. §) is. A jótállás nem érinti továbbá a fogyasztónak a hibás teljesítésből eredő jogszabály szerinti kártérítési jogait sem (Ptk. 6:174. §).

3.22. Tájékoztatjuk, hogy a fogyasztóvédelmi törvényben meghatározott fogyasztói jogvita bíróságon kívüli rendezése érdekében Ön a vármegyei (fővárosi) kereskedelmi és iparkamarák által működtetett békéltető testület eljárását is kezdeményezheti (a békéltető testület elérhetősége és további tájékoztatás: <https://bektetes.hu/index.php?id=testuletek>, és https://fogyasztovedelem.kormany.hu/#/bekteto_testuletek_elerhetosegei_2).

4. Önkéntes jótállás fogyasztók számára

4.1. A FAST HUNGARY Kft. (2310 Szigetszentmiklós, Sáméhegyi út 1.) mint a termék magyarországi forgalmazója a Polgári Törvénykönyv szerinti fogyasztó és vállalkozás közötti szerződés keretében újonnan eladott minden termékre (a termék áráról függetlenül) önkéntes jótállást vállal 24 hónapig, míg az elemek kivételével a tartozékokra és alkatrészekre (pl. akkumulátor) vonatkozóan 12 hónapig. A jótállási határidő a fogyasztási cikk fogyasztó részére történő átadása, vagy ha az üzembe helyezés a vállalkozás vagy annak megbízottja végzi, az üzembe helyezés napjával kezdődik. Ha a fogyasztó a fogyasztási cikket az átadástól számított hat hónapon túl helyzeteti üzembe, akkor a jótállási határidő kezdő időpontja a fogyasztási cikk átadásának napja. Az elemekre a FAST HUNGARY Kft. által önként vállalt jótállás nem terjed ki.

Az önkéntes jótállást a FAST HUNGARY Kft. mint forgalmazó a jelen jótállási jegyben foglaltak szerint biztosítja, figyelemmel a 373/2021. (VI.30.) Korm. rendelet 16.§-ának vonatkozó rendelkezéseire is.

4.2. A jótállási igény érvényesítése érdekében kérjük forduljon a FAST HUNGARY Kft.-hez a lent megadott elérhetőségeken.

4.3. Az áru jótállási időn belül meghibásodása esetén a fogyasztó jótállási igényként - választása szerint - a hibás termék kijavítását vagy kicserélését követelheti, kivéve, ha a választott igény teljesítése lehetetlen, vagy ha az a kötelezettnek másik jótállási igény teljesítésével

összehasonlítva aránytalan többletköltséget eredményezne, figyelembe véve a szolgáltatott dolog hibátlan állapotban képviselt értékét, a szerződésszegés súlyát és a jótállási igény teljesítésével a fogyasztónak okozott érdeksérelmet. A fogyasztó a választott jogáról másra térhet át. Az áttéréssel okozott költséget köteles a jótállási igény kötelezettjének megfizetni, kivéve, ha az áttérésre a jótállásra kötelezett adott okot, vagy az áttérés egyébként indokolt volt.

Ha a kijavítás vagy kicserélés olyan áru eltávolítását teszi szükségessé, amelyet az áru jellegének és céljának megfelelően – a hiba felismerhetővé válása előtt – üzembe helyeztek, akkor a kijavításra vagy kicserélésre vonatkozó kötelezettség magában foglalja a nem megfelelő áru eltávolítását és a csereként szállított vagy kijavított áru üzembe helyezését vagy az eltávolítás, illetve üzembe helyezés költségeinek viselését.

4.4. Egyebekben az önkéntes jótállásra a jótállási jegy fenti 3.3., 3.5., 3.9., 3.17., 3.18., 3.19., 3.20., 3.21., 3.22. pontjai alkalmazandók.

4.5. Az önkéntes jótállás nem érinti az új tartós fogyasztási cikkekre vonatkozó jótállás (kötelező jótállás) keretében érvényesíthető fogyasztói jogokat. Az új tartós fogyasztási cikkek felsorolását a kötelező jótállás alá tartozó tartós fogyasztási cikkek körének meghatározásáról szóló 10/2024. (VI.28.) IM rendelet tartalmazza.

Tisztelt Fogyasztó!

Köszönjük, hogy termékünket választotta. Cégünk és szervizünk elérhetősége:

FAST HUNGARY Kft. H-2310 Szigetszentmiklós, Sáméhegyi út 1. Tel.: 06-23-330-905; 06-23-330-830; Fax: 06-23-330-827, E-mail: szerviz@fasthungary.hu

A kereskedő tölti ki

Termék megnevezése:..... Vételár:

Típus:..... Gyártási szám:

Vásárlást igazoló bizonylat száma:.....

Szerződéskötés időpontja:

Az átadás időpontja: 20..... hó.....nap. Az üzembe helyezés időpontja: 20..... hó.....nap

Kereskedő bélyegzője: Kereskedő aláírása:

Kereskedő címe:

Javítás esetén alkalmazandó

A kereskedő vagy szerviznél történő közvetlen bejelentés esetén a szerviz tölti ki

1. kijavítási igény

A jótállási igény bejelentésének időpontja:

Javításra átvétel időpontja:.....

Hiba oka:.....

Javítás módja:.....

A termék fogyasztó részére való visszaadásának időpontja:.....

Szerviz pecsétje:

Kereskedő pecsétje:

2. kijavítási igény

A jótállási igény bejelentésének időpontja:

Javításra átvétel időpontja:.....

Hiba oka:.....

Javítás módja:.....

A termék fogyasztó részére való visszaadásának időpontja:.....

Szerviz pecsétje:

Kereskedő pecsétje:

3. kijavítási igény

A jótállási igény bejelentésének időpontja:

Javításra átvétel időpontja:

Hiba oka:

Javítás módja:

A termék fogyasztó részére való visszaadásának időpontja:

Szerviz pecsétje:

Kereskedő pecsétje:

Kicserélés esetén alkalmazandó

A jótállási igény kicseréléssel került rendezésre.

A csere időpontja:

Kereskedő bélyegzője:

Szerviz bélyegzője:

Kicserélés esetén alkalmazandó

A jótállási igény kicseréléssel került rendezésre.

A csere időpontja:

Kereskedő bélyegzője:

Szerviz bélyegzője:

Tisztelt Fogyasztó!

Köszönjük, hogy termékünket választotta. Cégünk és szervizünk elérhetősége:

FAST Hungary Kft. H-2310 Szigetszentmiklós, Sáméhegyi út 1. Tel.: 06-23-330-905; 06-23-330-830;

Fax: 06-23-330-827, E-mail: szerviz@fasthungary.hu

E-mail: info@sencor.com

2024. július

NAZWY ELEMENTÓW

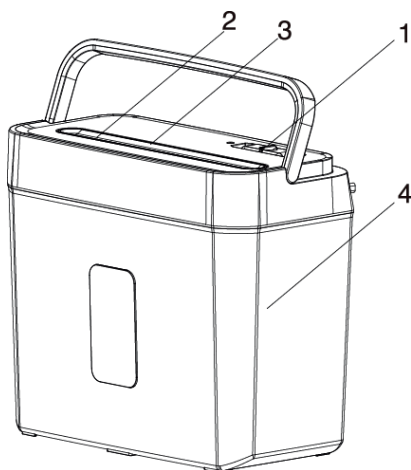

1. Czteropozycyjny przełącznik suwakowy: FWD (Do przodu), AUTO (Automatyczny), OFF (Wyłączony) i REV (Wstecz).
2. Otwór wejściowy na papier:
Włóż papier przeznaczony do zniszczenia do tej szczeliny.
3. Otwór na kartę kredytową:
Włóż kartę kredytową, która ma zostać zniszczona, do tego otworu.
4. Kosz:
Służy do zbierania rozdrobnionego papieru.

SYMBOLE BEZPIECZENSTWA



Ostrzeżenie: Przed rozpoczęciem korzystania z tego urządzenia należy zapoznać się z instrukcjami dotyczącymi bezpieczeństwa, ponieważ nieprawidłowe użytkowanie może spowodować obrażenia operatora.



Ten produkt nie może być używany przez dzieci (ten produkt nie jest zabawką).



Nie pozwól, aby włosy dotykały otworu podawania dokumentów.



Nie dotykaj otworu podawania dokumentów rękami.



Nie wkładaj do otworu spinaczy biurowych ani.



Nie pozwól, aby odzież i długie naszyjniki dotykały otworu podajnika



Produkty w aerozolu należy przechowywać w bezpiecznej odległości (w przypadku produktów z silnikiem uniwersalnym/szczotkowym).



Przed włączeniem urządzenia należy dokładnie przeczytać niniejszą instrukcję.

INSTRUKCJA MONTAŻU

1. Umieść urządzenie na płaskim stole.
2. Podłącz wtyczkę zasilania do odpowiedniego gniazda zasilania i upewnij się, że napięcie robocze odpowiada napięciu zasilania.

INSTRUKCJA OBSŁUGI I UWAGI

1. Ustaw przełącznik suwakowy w pozycji „AUTO”, aby przełączyć urządzenie do trybu gotowości i włóż rozdrobniony papier pionowo do szczeliny wejściowej – urządzenie automatycznie rozpocznie i wykona rozdrabnianie; automatycznie powróci do trybu gotowości po zakończeniu rozdrabniania.
2. W przypadku wyboczenia papieru spowodowanego zbyt dużą ilością rozdrabnianego papieru, należy najpierw ustawić przełącznik w pozycji „FWD”, aby usunąć wyboczony papier. Jeśli chcesz wysunąć papier natychmiast podczas niszczenia, przesunij przełącznik do pozycji „REV”, a następnie do pozycji „OFF” po całkowitym wysunięciu papieru.
3. Aby zmaksymalizować żywotność urządzenia i zapewnić dobrą wydajność niszczarki, nie należy przekraczać maksymalnej ilości kartek do zniszczenia. W przypadku ciągłego niszczenia dużych ilości papieru należy skrócić czas niszczenia do 2 minut. Zapewni to ochronę niszczarki i większą wydajność.
4. Jeśli urządzenie jest używane nieprzerwanie przez długi czas, może się zatrzymać z powodu przegrzania silnika. Po schłodzeniu przez 20–40 minut wznowia działanie.
5. Nie należy wkładać zszywek, papieru samoprzylepnego, taśmy lub odzieży do otworu wejściowego papieru, w przeciwnym razie może dojść do uszkodzenia ostrzy lub zmniejszenia wydajności niszczarki.
6. Jeśli kosz jest pełny, nie należy ustawiać przełącznika w pozycji „REV”, ponieważ w przeciwnym razie paski rozdrobnionego papieru mogą wypaść z pojemnika na ostrza i spowodować ich zablokowanie.
7. Jeśli chcesz wyczyścić pojemnik na odpady lub urządzenie, lub jeśli nie będziesz korzystać z urządzenia przez dłuższy czas, wyłącz zasilanie i odłącz urządzenie.

PRZEWODNIK PO BEZPIECZNEJ EKSPLOATACJI

1. Przed użyciem instalacją należy uważnie przeczytać niniejszą instrukcję;
2. Aby zapewnić bezpieczeństwo osobiste, należy trzymać krawaty, biżuterię, włosy itp. w bezpiecznej odległości od urządzenia;
3. Nie należy umieszczać urządzenia w pobliżu źródeł ciepła lub w wilgotnym środowisku przez dłuższy czas;
4. Urządzenie należy używać w pobliżu gniazdka elektrycznego, aby można je było łatwo odłączyć;
5. Przed czyszczeniem urządzenia lub naprawą uszkodzonej wtyczki należy najpierw odłączyć urządzenie od gniazda zasilania;
6. Urządzenie należy przechowywać w bezpiecznej odległości od dzieci i zwierząt domowych;
7. Jeśli urządzenie nie będzie używane przez dłuższy czas, należy wyłączyć zasilanie i odłączyć urządzenie.

PROBLEMY PODCZAS UŻYTKOWANIA I ICH ROZWIĄZANIE

Numer	Problem	Przyczyna	Rozwiązanie
1	Po zakończeniu niszczenia papieru urządzenie nie zatrzymuje się automatycznie i kontynuuje pracę.	Kosz jest wypełniony paskami rozdrobnionego papieru, przez co rozdrobniony papier nie może spaść i pozostaje na ostrzach	1. Odłącz zasilanie i opróżnij kosz. 2. Odłącz zasilanie i popchnij rozdrobniony papier w dół, aby wyjąć go z głowicy urządzenia.
2	Podawanie papieru i obroty noży działają prawidłowo, ale po zakończeniu niszczenia z otworu nadal zwisają resztki rozdrobnionego papieru.	Szczeliny noży chwytają rozdrobniony papier.	Ustaw przełącznik suwakowy w pozycji „FWD” (w razie potrzeby usuń rozdrobniony papier z wylotu).
3	Jeśli nowy papier zostanie włożony podczas niszczenia innego papieru, urządzenie nie będzie działać	Niszczenie papieru blokuje automatyczny czujnik w podajniku	Papier należy wkładać dopiero po zniszczeniu poprzedniego papieru
4	W otworze wejściowym znajduje się papier, ale niszczarka nie działa.	Żadna część włożonego papieru nie uruchomiła automatycznego czujnika w podajniku.	Wyreguluj położenie papieru tak, aby dotykał automatycznego czujnika.
5	Papier jest w pozycji pionowej, a noże przestają się obracać.	- Włożono więcej arkuszy papieru niż wynosi maksymalny dopuszczalny limit. - Silnik jest przegrzany	- Usuń podniesiony papier, przesuważąc przełącznik do pozycji „FWD”. - Przesuń przełącznik do pozycji OFF, aby urządzenie ostygło.
6	Urządzenie nie uruchamia się lub zatrzymuje po włożeniu arkusza papieru.	Papier jest zbyt cienki, zbyt delikatny, zbyt mokry lub zbyt zwinięty, aby aktywować automatyczne urządzenie indukcyjne.	- Złóż papier i włóż go ponownie. - Ustaw przełącznik suwakowy w pozycji „FWD”, aby wyczyścić ostrza.

DANE TECHNICZNE

Numer modelu: OS402C

Typ cięcia: Cięcie poprzeczne

Szerokość podajnika: 220 mm

Wydajność niszczarki: 4 kartki (papier A4)

Wejście: AC 220–240 V, 50 Hz, 1 A

Cykl pracy: 3 min włączona/40 min wyłączona

Masa netto: 2,3 kg

WSKAZÓWKI I INFORMACJE DOTYCZĄCE UTYLIZACJI ZUŻYTYCH OPAKOWAŃ

Zużyte opakowanie przekaż do wyznaczonego miejsca zbiórki odpadów w miejscu zamieszkania.

UTYLIZACJA ZUŻYTYCH URZĄDZEŃ ELEKTRYCZNYCH I ELEKTRONICZNYCH



Ten symbol umieszczony na produktach lub w dokumentacji przewodniej oznacza, że zużyte urządzenia elektryczne i elektroniczne nie mogą być wyrzucane do kosza na śmieci. Oddaj te produkty w odpowiednich miejscach zbiorczych, gdzie zostanie przeprowadzona ich prawidłowa utylizacja, renowacja lub recykling. W niektórych krajach Unii Europejskiej lub w niektórych państwach europejskich przy zakupie nowego ekwiwalentnego produktu można dokonać zwrotu zużytego produktu lokalnemu sprzedawcy.

Prawidłowa utylizacja tego produktu pomaga chronić cenne bogactwa naturalne i zapobiega wyniszczeniu środowiska naturalnego przez niewłaściwą likwidację odpadów. Szczegółowych informacji udzielą lokalne urzędy lub najbliższy punkt zbiórki odpadów. Zgodnie z przepisami krajowymi za nieprawidłową utylizację niniejszego typu odpadu mogą zostać nałożone kary.

Dla firm w krajach Unii Europejskiej

Jeśli chcesz zutylizować urządzenia elektryczne lub elektroniczne, zasięgnij informacji u swego sprzedawcy lub dostawcy.

Utylizacja wyrobu w krajach poza Unii Europejskiej

Ten symbol obowiązuje w Unii Europejskiej. Jeśli chcesz zutylizować ten produkt, uzyskaj niezbędne informacje dotyczące prawidłowego sposobu likwidacji w lokalnym urzędzie lub u swojego sprzedawcy.



Produkt spełnia wszystkie podstawowe wymagania wszystkich właściwych dyrektyw UE.

Tekst, design i dane techniczne mogą się zmienić bez uprzedzenia i zastrzegamy sobie prawo do dokonania tych zmian.

SENCOR®

PL Warunki gwarancji

Karta gwarancyjna nie jest częścią pakietu urządzenia.

Produkt objęty jest 24 – miesięczną gwarancją, począwszy od daty zakupu przez klienta. Gwarancja jest ograniczona tylko do przedstawionych dalej warunków. Gwarancja obejmuje tylko produkty zakupione w Polsce i jest ważna tylko na terytorium Rzeczypospolitej Polskiej. Gwarancja obejmuje tylko produkty funkcjonujące w warunkach gospodarstwa domowego (nie dotyczy produktów oznaczonych jako „Professional“). Zgłoszenia gwarancyjne można dokonać w autoryzowanej sieci serwisowej lub w sklepie, gdzie produkt został nabyty. Użytkownik jest zobowiązany zgłosić usterkę niezwłocznie po jej wykryciu, a najpóźniej w ostatnim dniu obowiązywania okresu gwarancyjnego. Użytkownik jest zobowiązany do przedstawienia i udokumentowania usterki. Tylko kompletne i czyste produkty (zgodnie ze standardami higienicznymi) będą przyjmowane do naprawy. Usterki będą usuwane przez autoryzowany punkt serwisowy w możliwie krótkim terminie, nieprzekraczającym 14 dni roboczych. Okres gwarancji przedłuża się o czas pobytu sprzętu w serwisie. Klient może ubiegać się o wymianę sprzętu na wolny od wad, jeżeli punkt serwisowy stwierdzi na piśmie, że usunięcie wady jest niemożliwe. Aby produkt mógł być przyjęty przez serwis, użytkownik jest zobowiązany dostarczyć oryginały: dowodu zakupu (paragon lub faktura), podbitej i wypełnionej karty gwarancyjnej, certyfikatu instalacji (niektóre produkty).

Gwarancja zostaje unieważniona, jeśli:

- usterka była widoczna w chwili zakupu;
- usterka wynika ze zwykłego użytkowania i zużycia;
- produkt został uszkodzony z powodu złej instalacji, niezastosowania się do instrukcji obsługi lub użytkowania niezgodnego z przeznaczeniem;
- produkt został uszkodzony z powodu złej konserwacji lub jej braku;
- produkt został uszkodzony z powodu zanieczyszczenia, wypadku lub okoliczności o charakterze sił wyższych (powódź, pożar, wojny, zamieszki itp.);
- produkt wykazuje złe działanie z powodu słabego sygnału, zakłóceń elektromagnetycznych itp.;
- produkt został uszkodzony mechanicznie (np. Wyłamany przycisk, upadek, itp.);
- produkt został uszkodzony z powodu użycia niewłaściwych materiałów eksploatacyjnych, nośników, akcesoriów, baterii, akumulatorów itp. lub z powodu użytkowania w złych warunkach (temperatura, wilgotność, wstrząsy itp.);
- produkt był naprawiany lub modyfikowany przez nieautoryzowany personel;
- użytkownik nie jest w stanie udowodnić zakupu (nieczytelny paragon lub faktura), dane na przedstawionych dokumentach są inne niż na urządzeniu;
- produkt nie może być zidentyfikowany ze względu na uszkodzenie numeru seryjnego lub plomby gwarancyjnej.

Sprzęt marki Sencor serwisuje **Centralny Serwis FAST Poland Sp. z o.o.** Okres gwarancji wynosi 24 miesiące dla użytkownika domowego, dla firm i instytucji ulega skróceniu do 12 miesięcy od daty zakupu. Prosimy o sprawdzenie szczegółów procedury reklamacyjnej na stronie internetowej <https://www.sencor.pl/serwis> lub kontakt telefoniczny.

Adres producenta:

FAST ČR, a.s., U Sanitasy 1621, Říčany CZ-251 01
info@sencor.com

Dystrybutor:

FAST POLAND SP. Z O.O., Kwietniowa 36, 05-090 Wypędy, Poland, tel: +48 22 102 16 90,
e-mail: biuro@fastpoland.pl, www.fastpoland.pl

Autoryzowany serwis:

FAST POLAND SP. Z O.O., Kwietniowa 36, 05-090 Wypędy, Poland, tel: +48 22 102 16 90,
e-mail: serwis@fastpoland.pl, www.fastpoland.pl

Językiem oryginalnej wersji instrukcji jest język czeski, pozostałe wersje językowe są tłumaczone.

FAST ČR, a. s., U Sanitasu 1621, Říčany CZ-251 01