



Promaster 144Z

Owner/Operator Manual-- Manuel du propriétaire/utilisateur – Betriebsanleitung -- Eigenaars/gebruikshandleiding – Instruktionsbog -- Manuale d'uso/ del proprietario -- Manual del propietario/operador – Brukerhåndboken – Instruktionsboken -- Omistajan/kuljettajan käyttöohjekirja -- Instrukcję obsługi/operatora -- Руководство владельца/пользователя -- Návod k obsluze/pro obsluhu -- Manual do Operador / Proprietário

992312 21HP 144Z

- GB** ENGLISH
- F** FRANÇAIS
- D** DEUTSCH
- NL** NEDERLANDS
- DK** DANSK
- I** ITALIANO
- E** ESPAÑOL
- N** NORSK
- S** SVENSKA
- SF** SUOMI
- PL** POLSKI
- RU** РУССКИЙ ЯЗЫК
- CZ** ČESKY
- P** PORTUGUESE



00678500 10/06
Printed in USA



Ariens Company
655 West Ryan Street
P.O. Box 157
Brillion, Wisconsin 54110-0157
USA
Telephone (920) 756-2141
Facsimile (920) 756-2407

EC DECLARATION OF CONFORMITY ISSUED BY THE MANUFACTURER –
DÉCLARATION DE CONFORMITÉ CE ÉMISE PAR LE FABRICANT –
EU-ÜBEREINSTIMMUNGSERKLÄRUNG DES HERSTELLERS – VERKLARING VAN
OVEREENSTEMMING VOOR DE EU, AFGEGEVEN DOOR DE FABRIKANT – EF
OVERENSSTEMMELSESERKLÆRING UDSTEDT AF FABRIKANTEN – DICHIARAZIONE
DI CONFORMITÀ CE RILASCIATA DAL PRODUTTORE – DECLARACIÓN DE
CONFORMIDAD CE EMITIDA POR EL FABRICANTE – EF-SAMSVARERKLÆRING FRA
PRODUSENTER – EG-DEKLARATIONEN OM ÖVERENSSTÄMMELSE UTFÄRDAD AV
TILLVERKAREN – VALMISTAJAN ANTAMA EY-VAATIMUSTENMUKAISUUSVAKUUTUS –
DEKLARACJA ZGODNOŚCI Z PRZEPISAMI EC WYDANA PRZEZ PRODUCENTA –
DECLARAÇÃO DE CONFORMIDADE CE EMITIDA PELO FABRICANTE – PROHLÁŠENÍ
O SHODĚ CE, VYDANÉ VÝROBCEM

We the undersigned, ARIENS COMPANY, certify that: -- Nous, soussignés ARIENS COMPANY, certifions que :-- Der Unterzeichnete, ARIENS COMPANY, bescheinigt, dass -- Wij, de ondergetekenden, ARIENS COMPANY, verklaren dat: -- Undertegnede, ARIENS COMPANY, attesterer, at:-- La sottoscritta società ARIENS COMPANY certifica che: -- Nosotros, los abajo firmantes, ARIENS COMPANY, certificamos que: -- Undertegnede, ARIENS COMPANY, bekrefter at: -- Undertecknad, ARIENS COMPANY, intygar att: -- Allekirjoittanut, ARIENS COMPANY, vakuuttaa, että: -- My, nižej podpisani, ARIENS COMPANY, oświadczamy, że: -- My, ní_ epodepsaní, ARIENS COMPANY, prohlašujeme, _e: -- Nós, abaixo assinados, certificamos em nome da ARIENS COMPANY, que

| | |
|--|--|
| Type: Type : Typ: Type: Type: Tipo: Tipo: Type: Typ: Tyypit: Typ: Typ: Tipo: | Riding Rotary Lawn Mower -- Tondeuse à gazon autoportée rotative -- Aufsitz-Sichelmäher -- Rijdende roterende grasmaaier -- Havetraktor med roterende knife -- Trattorino con unità di taglio rotativa -- Tractor cortacésped giratorio -- Plenetraktor med rotorklipper -- Sittrotorgräsklippare -- Ajoleikkuri -- Samobieżna rotacyjna kosiarka trawnikowa -- Самојѝзднѝ трaвнн секаиќа с ротујќнми по_ј-- Tractor cortador de relva - |
| Trade Name: Appellation commerciale : Handelsbezeichnung: Handelsnaam: Firmanavn: Nome commerciale: Nombre comercial: Handelsnavn: Handelsbeteckning: Kauppanimi: Nazwa handlowa: Nome da Marca: Obchodní název: | Ariens |
| Model: Modèle : Modell: Model: Model: Modello: Modelo: Modell: Modell: Malli: Model: Modelo: Model: | 992312 |
| Cutting Width: Largeur de coupe : Schnittbreite: Maaibreedte: Klippebredde: Larghezza di taglio: Ancho de corte: Klippebredde: Klippbredd: Leikkuuleveys: Szerokocia: Largura de corte: Šířka zábiru: | 112 |

Conforms to: Est conforme à : Mit den Anforderungen der folgenden Richtlinien übereinstimmt: Voldoet aan: Er i overensstemmelse med: É conforme a: Cumple con: Er i samsvar med: Överensstämmer med: Täyttää seuraavat vaatimukset: Jest zgodny z: De acordo com: Odpovídá normi:

98/37/EC, 89/336/EEC;

2000/14/EC Conformity Assessment Annex VI. Annexe VI de l'évaluation de conformité. Konformitätsbewertung, Anhang VI. Bijlage VI voor beoordeling van overeenstemming. Vurdering af overensstemmelse Annex VI. Annesso VI della valutazione di conformità. Anexo VI de la evaluación de la conformidad. Samsvarsvurdering etter vedlegg VI. Bedömning av överensstämelse Bilaga VI. Vaatimustenmukaisuuden arviointi, liite VI. Dodatek VI, Ocena zgodności. Anexo VI da Avaliação de Conformidade. Posouzení shody příloha VI.

| | |
|---|--|
| Representative Measured Sound Power Level (L _{wa}) – Niveau de puissance acoustique représentatif mesuré (L _{wa}) – Repräsentativer gemessener Geräuschpegel (L _{wa}) – Representatief gemeten geluidsniveau (L _{wa}) – Repræsentativt, målt støjefektniveau (L _{wa}) – Livello di potenza sonora rappresentativo rilevato (L _{wa}) – Nivel de potencia acústica representativo medido (L _{wa}) – Representativt målt lydeffektivitet (L _{wa}) – Representativt uppmätt ljudnivå (L _{wa}) – Tyypillinen mitattu äänitehotaso (L _{wa}) – Zmierzony reprezentacyjny poziom mocy akustycznej (L _{wa}) – Representativní hodnota zmerené hladiny hlucnosti (L _{wa}) – Nivel de Potência de Som Medido Representativo (L _{wa}) | Guaranteed Sound Power Level (L _{wa}) – Niveau de puissance acoustique garanti (L _{wa}) – Garantierter Geräuschpegel (L _{wa}) – Garantierter Geräuschpegel (L _{wa}) – Garanteret støjefektniveau (L _{wa}) – Livello di potenza sonora garantito (L _{wa}) – Nivel de potencia acústica garantizado (L _{wa}) – Garantert lydeffektivitet (L _{wa}) – Garanterad uppmätt ljudnivå (L _{wa}) – Taattu äänitehotaso (L _{wa}) – Gwarantowany reprezentacyjny poziom mocy akustycznej (L _{wa}) – Zaručovaná hodnota hladiny hlucnosti (L _{wa}) – Nivel de Potência de Som Medido Garantido (L _{wa}) |
| 992312: 99 dBA | 992312: 100 dBA |

Notified Body – Organisme notifié – Zertifizierungsstelle –
 Aangemelde instantie – Bemyndiget organ – Organismo notificato –
 Organismo notificado – Teknisk kontrollorgan – Anmält organ –
 Ilmoitettu laitos – Organ zaświadczający – Organismo Certificador
 – Pověřená osoba

SNCH
 11, Route de Luxembourg
 L-5230 Sandweiler

Fred J. Moreaux:
 Quality and Conformance Manager (Keeper of Technical File)
 Responsable de la qualité et de la conformité des produits
 (Dépositaire de la fiche technique) Manager Qualitätssicherung und
 Konformität (Archivar der technischen Akte) Kwaliteits- en
 normalisatiemanager (Beheerder van technische bestand) Chef for
 kvalitet og overensstemmelse (Indehaver af tekniske data)
 Responsabile della qualità e della conformità del prodotto
 (Depositario del file tecnico) Gerente de calidad y conformidad
 (Depositario del archivo técnico) Kvalitet- og samsvarsansvarlig
 (innehaver av teknisk fil) Chef för kvalitet och
 produktöverensstämmelse (Innehavare av tekniska data) Laadusta
 ja vaatimustenmukaisuudesta vastaava johtaja (Teknisen tiedoston
 haltija) Kierownik do spraw jakości i zgodności
 (Przechowujący Dokumentację Techniczną) Gestor de Qualidade e
 Conformidade (Zelador de Arquivos Técnicos) Manager jakosti a
 shody (správce technické dokumentace)



Ariens Company
 Brillion, WI 54110-0157 USA
 Signature Signature Unterschrift
 Handtekening Underskrift Firma Firma
 Signatur Namnteckning Allekirjoitus
 Podpis Assinatura Podpis

09/12/2006
 Date Date Datum
 Datum Dato Data
 Fecha Dato Datum
 Päiväys Data Data
 Datum

CE Sound and Vibration – Bruits et vibrations CE – CE Geräusch- und Vibrationswerte – CE Geluid en trilling – CE støj og vibration – Livello sonoro e vibrazioni CE – Sonido y vibración CE – CE-lyd og -vibrasjon – CE ljudnivå och vibrationer – CE, melu ja tärinä – CE Dźwięku i Wibracji – Som e Vibração CE – CE zvuk a vibrace – (Ref. EN836-2001)

| | |
|--|--------|
| | 992312 |
| Oper. Ear Sound Pressure (Lpa) in dBA – Pression acoustique aux oreilles de l'opérateur (Lpa) en dBA – Geräuschpegel am Ohr des Bedieners (Lpa) in dBA – Geluidsdruk bij het oor van de gebruiker (Lpa) in dBA – Strøjtryk ved brugerens øre (Lpa) målt i dBA – Pressione sonora all'orecchio dell'operatore (Lpa) in dBA – Presión de sonido en el oído (Lpa) in dBA – Lydtrykk ved førerens øre (Lpa) inn dBA – Ljudeffekt vid förarens öron (Lpa) i dBA – Kuljettajan korvaan kohdistuva äänenpaine (Lpa), dBA – Robocze ciśnienie akustyczne na ucho (Lpa) w decybelachA – Oper. Pressão do Som no Ouvido (Lpa) em dBA – Provozní hladina akustického tlaku (Lpa) v dBA | 88 |
| Vibration Measure (m/sec ²) at Operator: Mesure des vibrations (m/s ²) au niveau de l'opérateur: Vibration (m/s ²) an des Bedieners: Gemeten trilling bij (m/sec ²): Vibrationsmålning (m/s ²) ved brugerens: Vibrazioni percepite dall'operatore (m/sec ²): Medida de vibración (m/seg ²) en el operador: Vibrasjonsmåling (m/s ²) ved førerens: Vibrationsmått (m/s ²) vid förarens: Tärinä (m/s ²) kuljettajan: Pomiar wibracji (m/sec ²) u operatora: Medida de Vibração (m/seg.2) no Operador: Hodnota vibrací (m/s ²) u obsluhy: | |
| Hands – Mains – Hände – De handen van de gebruiker – Hænder – Mani – Manos – Hender – Händer – Käsissä – Rêce – Ruce – Mãos | 1.6 |
| Seat – Siège – Sitz – Stoel – De bestuurdersplaats – Sæde – Sedile – Asiento – Sete – Säte – Istuimella – Fotel – Siedzenie – Assento – Sedadlo | 0.82 |

TABLE OF CONTENTS

| | | | |
|-------------------------------|----|-----------------------|----|
| Safety | 5 | Storage | 25 |
| Assembly | 10 | Troubleshooting | 26 |
| Controls and Features | 11 | Accessories | 27 |
| Operation | 12 | Service Parts | 27 |
| Maintenance Schedule | 16 | Specifications | 28 |
| Service and Adjustments | 17 | | |

INTRODUCTION

THE MANUAL

Before operation of unit, carefully and completely read your manuals. The contents will provide you with an understanding of safety instructions and controls during normal operation and maintenance.

All reference to left, right, front, or rear are given from operator sitting in the operation position and facing the direction of forward travel.

SERVICE AND REPLACEMENT PARTS

- Transfer model & serial number label from product registration here.
- When ordering publications, replacement parts, or making service inquiries, know the Model and Serial numbers of your unit and engine.
- Numbers are located on the product registration form in the literature package. They are printed on a serial number label, located on the frame of your unit (Figure 1).

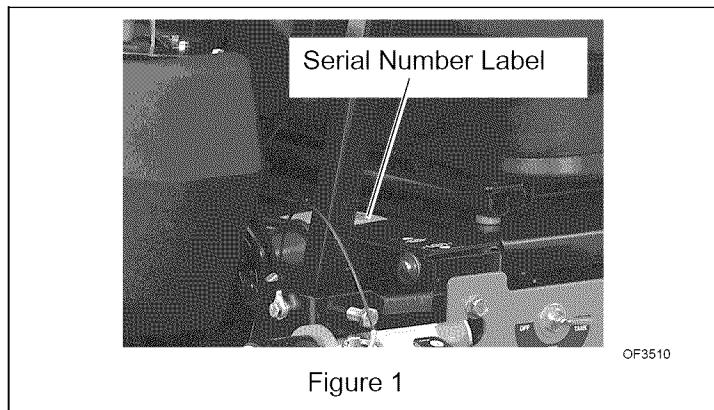

Figure 1

- Record Unit Model and Serial numbers here.

- Record Engine Model and Serial numbers here.

PRODUCT REGISTRATION

The Ariens dealer must register the product at the time of purchase. Registering the product will help the company process warranty claims or contact you with the latest service information. All claims meeting requirements during the limited warranty period will be honored, whether or not the product registration card is returned. Keep a proof of purchase if you do not register your unit.

Customer Note: If dealer does not register your product, please fill out, sign and return the product registration card to Ariens or go to www.ariens.com on the internet.

UNAUTHORIZED REPLACEMENT PARTS

Use only Ariens replacement parts. The replacement of any part on this equipment with anything other than an Ariens authorized replacement part may adversely affect the performance, durability, and safety of this unit and may void the warranty. Ariens disclaims liability for any claims or damages, whether regarding warranty, property damage, personal injury or death arising out of the use of unauthorized replacement parts.

NOTE: To locate your nearest Ariens dealer, go to www.ariens.com on the internet.

DISCLAIMER

Ariens reserves the right to discontinue, change, and improve its products at any time without public notice or obligation to the purchaser. The descriptions and specifications contained in this manual were in effect at printing. Equipment described within this manual may be optional. Some illustrations may not be applicable to your unit.

DEALER DELIVERY

Dealer should:

1. Test brakes after unit is assembled to be sure adjustment has not been disturbed in shipment (See *Adjust the Parking Brake* on page 22). Wheel brakes are properly adjusted at factory.

2. Check the safety interlock system to make sure that it is functioning properly. With operator on seat, unit must not start unless the steering levers are in neutral (N), the parking brake engaged, and the Power Takeoff (PTO) is disengaged (Off). Engine must stop if operator leaves seat when steering levers are in any drive position or PTO is engaged (On). See *Safety Interlock System* on page 12.
3. Fill out Original Purchaser Registration Card and return the card to Ariens.
4. Explain Ariens Limited Warranty Policy.

5. Explain recommended lubrication and maintenance. Advise customer on adjustments. Instruct customer on controls and operation of unit. Discuss and emphasize the Safety Precautions. Give customer Owner/Operator, Parts, and Engine Manuals. Advise customer to thoroughly read and understand them.

Customer Note: Your Dealer has been provided complete setup and preparation instructions which must be completed prior to you taking delivery of this unit. The dealer is required to review important information in this manual with you before or upon delivery of the unit or attachment.

SAFETY



WARNING: This cutting machine is capable of amputating hands and feet and throwing objects. Failure to observe the safety instructions in the manuals and on decals could result in serious injury or death.

Slopes are a major factor related to loss-of-control and tip-over accidents. Operation on all slopes requires extra caution.

Tragic accidents can occur if the operator is not alert to the presence of children. Never assume that children will remain where you last saw them.

Gasoline is extremely flammable and the vapors are explosive, handle with care.

Disengage attachment, stop unit and engine, remove key, engage parking brake, and allow moving parts to stop before leaving operator's position.

SIGNAL WORDS

The safety alert symbols above and signal words below are used on decals and in this manual.

Read and understand all safety messages.



DANGER: IMMINENTLY HAZARDOUS SITUATION! If not avoided, WILL RESULT in death or serious injury.



WARNING: POTENTIALLY HAZARDOUS SITUATION! If not avoided, COULD RESULT in death or serious injury.



CAUTION: POTENTIALLY HAZARDOUS SITUATION! If not avoided, MAY RESULT in minor or moderate injury. It may also be used to alert against unsafe practices.



OL1253

SAFETY ALERT SYMBOL

These are safety alert symbols. They mean:

- ATTENTION!
- YOUR SAFETY IS INVOLVED!

When you see this symbol:

- BECOME ALERT!
- OBEY THE MESSAGE!



OL3900

NOTATIONS

NOTE: General reference information for proper operation and maintenance practices.

IMPORTANT: Specific procedures or information required to prevent damage to unit or attachment.

PRACTICES AND LAWS

Practice usual and customary safe working precautions, for the benefit of yourself and others. Understand and follow all safety messages. Be alert to unsafe conditions and the possibility of minor, moderate, or serious injury or death. Learn applicable rules and laws in your area, including those that may restrict the age of the operator.

REQUIRED OPERATOR TRAINING

Original purchaser of this unit was instructed by the seller on safe and proper operation. If unit is to be used by someone other than original purchaser (loaned, rented or sold), ALWAYS provide this manual and any needed safety training before operation.

SAFETY DECALS AND LOCATIONS

ALWAYS replace missing or damaged Safety Decals. Refer to Figure 2 for Safety Decal locations.

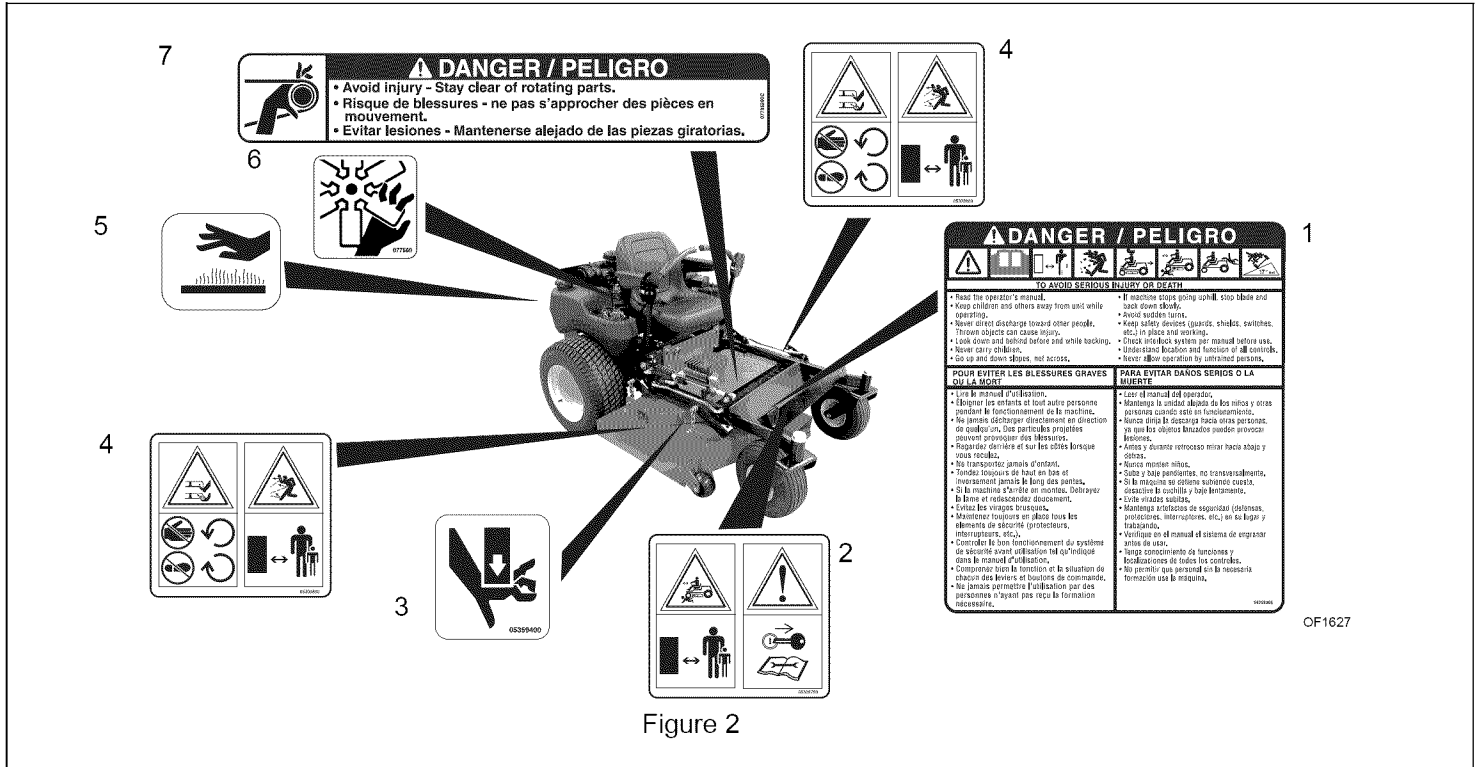

Figure 2

1. DANGER! TO AVOID SERIOUS INJURY OR DEATH



OL1801

Read Owner/Operator Manual.

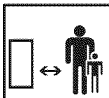

OL4370

Keep children and others away from unit while operating.



OL0910

Never direct discharge toward other people. Thrown objects can cause injury. Remove objects that could be thrown by the blade.



OL4460

Look down and behind before and while backing.



OL4470

Keep children out of work area and under watchful care of a responsible adult.



OL4480

NEVER CARRY CHILDREN.



OL4450

Go up and down slopes, not across. DO NOT operate on slopes over 17°.

- If machine stops going uphill, stop blade and back down slowly.
- Avoid sudden turns.
- Keep safety devices (guards, shields, switches, etc.) in place and working.
- Check interlock system per manual before use.
- Understand location and function of all controls.
- Never allow operation by untrained persons.

2. DANGER!



OL4470

Look down and behind before and while backing.

Keep children out of work area and under watchful care of a responsible adult.

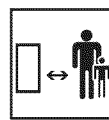

OL4370

Keep children and others away from unit while operating.



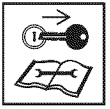

Shut off engine, remove key, read manual before making any repairs or adjustments.

3. PINCH POINT



Avoid pinch points.

4. DANGER! ROTATING PARTS



OL3030

Always keep feet and hands away from rotating parts.



OL0910

Always stand clear of discharge area. Do not direct discharge toward other people.

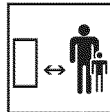

OL3292

Keep people away from unit while operating.



OL4420

NO STEP! Always keep feet away from rotating parts.



AVOID INJURY. Stay clear of rotating parts.

5. HOT SURFACES!



OS0731

DO NOT touch parts which are hot from operation. ALWAYS allow parts to cool.

6. ROTATING PARTS



OF3450

AVOID INJURY. Stay clear of rotating parts.

7. DANGER!



OL4730

AVOID INJURY. Stay clear of rotating parts.

SAFETY RULES

Read, understand, and follow all safety practices in Owner/Operator Manual before beginning assembly. Failure to follow instructions could result in personal injury and/or damage to unit.

ALWAYS remove key and/or wire from spark plug before assembly. Unintentional engine start up can cause death or serious injury.

Complete a walk around inspection of unit and work area to understand:

- Work area
- Your unit
- All safety decals

Determine which attachments are needed and can be used safely.

Inspect unit before each use for: missing or damaged decals and shields, correctly operating safety interlock system, and deterioration of grass catchers. Replace or repair as needed.

ALWAYS check overhead and side clearances carefully before operation. ALWAYS be aware of traffic when operating along streets or curbs.

Keep children and people away.

Keep children out of work area and under watchful care of a responsible adult.

Keep area of operation clear of all toys, pets, and debris. Thrown objects can cause injury.

Check for weak spots on docks, ramps or floors. Avoid uneven work areas and rough terrain. Stay alert for hidden hazards or traffic.

DO NOT operate near drop-offs, ditches, or embankments. Unit can suddenly turn over if a wheel is over the edge of a cliff or ditch, or if an edge caves in.

Data indicates that operators, age 60 and above, are involved in a larger percentage of riding mower related injuries. These operators should evaluate their ability to operate the riding mower safely enough to protect themselves and others from serious injury.

Read the entire Owner/Operator manual and other training material. If the operator or the mechanic cannot read the manual, it is the owner's responsibility to explain it to them. Only the user can prevent and is responsible for accidents or injuries occurring to themselves, other people or property.

Only trained adults may operate or service unit. Training includes actual operation.

Local regulations may restrict the age of the operator.

NEVER allow children to operate or play on or near unit. Be alert and shut off unit if children enter area.

NEVER operate unit after or during the use of medication, drugs or alcohol. Safe operation requires your complete and unimpaired attention at all times.

DO NOT wear loose clothing or jewelry and tie back hair that may get caught in rotating parts.

Wear adequate outer garments.

NEVER wear open sandals or canvas shoes during operation. Wear adequate safety gear, protective gloves and footwear.

Wear proper footwear to improve footing on slippery surfaces.

Always wear safety goggles or safety glasses with side shields when operating mower.

Moving parts can cut or amputate fingers or a hand. Wrap blade(s) or wear gloves to service. On multiblade mowers, rotation of one blade will cause all blades to rotate.

NEVER place your hands or any part of your body or clothing inside or near any moving part while unit is running.

ALWAYS keep hands and feet away from all rotating parts during operation. Rotating parts can cut off body parts.

ALWAYS keep body and hands away from pin holes or nozzles which eject hydraulic fluid under pressure.

DO NOT touch parts which are hot. Allow parts to cool.

ALWAYS keep hands and feet away from all pinch points.

Fumes from the engine exhaust can cause death or serious injury. DO NOT run engine in an enclosed area. Always provide good ventilation.

Read, understand, and follow all instructions in the manual and on the machine before starting.

Understand:

- How to operate all controls
- The functions of all controls
- How to STOP in an Emergency
- Braking and steering characteristics
- Turning radius and clearances

Keep safety devices or guards in place and functioning properly. NEVER modify or remove safety devices.

Do not operate without either entire grass catcher or the discharge guard in place.

Stop engine before removing grass catcher or unclogging chute.

Ensure Safety Interlock System is functioning properly. DO NOT operate unit if safety interlock is damaged or disabled.

Start and operate unit only when seated in operator's position. Steering control levers must be in neutral, PTO disengaged and parking brake set when starting engine.

Use care when approaching blind corners, shrubs, trees or other objects that may obscure vision.

Dust, smoke, fog, etc. can reduce vision and cause an accident. Mow only in daylight or good artificial light.

Avoid slippery surfaces. Always be sure of your footing.

DO NOT mow on wet grass. Reduced traction could cause sliding and effect the machine's stability.

Watch for traffic when operating near or crossing roadways.

Never carry passengers.

DO NOT try to stabilize the machine by putting your foot on the ground.

Never direct discharge towards persons or property that may be injured or damaged by thrown objects. Use extreme caution on gravel surfaces.

Always stand clear of the discharge area.

ALWAYS disengage PTO, stop unit and engine, remove key, engage parking brake and allow moving parts to stop before leaving operator's position.

Never engage PTO while raising attachment or when attachment is in raised position.

DO NOT operate at too fast a rate. DO NOT change engine governor settings or over-speed engine. Slow down before turning.

DO NOT operate in reverse unless absolutely necessary. ALWAYS look down and behind before and while backing.

Stop and inspect equipment if you strike an object or if there is an unusual vibration. Repair, if necessary, before restarting. Never make adjustments or repairs with the engine running.

Mower blades are sharp and can cut you. Wrap the blade(s) or wear gloves, and use extra caution when servicing them. NEVER weld or straighten mower blades.

Rotation of one blade may cause rotation of the other blades.

Take all possible precautions when leaving unit unattended. Shut off engine. Remove wire from spark plug and secure it away from spark plug.

ALWAYS remove key to prevent unauthorized use.

Know the weight of loads. Limit loads to those you can safely control and the unit can safely handle.

Disengage PTO when attachment is not in use. ALWAYS turn off power to attachment when travelling, crossing driveways, etc.

Mow up and down slopes, not across them.

DO NOT operate on slopes of more than 17 degrees.

Use of a Rollover Protection System (ROPS) is recommended for slope operation. See Attachments and Accessories.

Always wear a seat belt when operating unit using a Rollover Protection System (ROPS).

Keep all movements on the slope *slow* and *gradual*. Do not make sudden changes in speed or direction.

Avoid starting or stopping on the slope. If tires lose traction, disengage the blades and proceed slowly *straight* down the slope.

If you cannot back up a slope or you feel uneasy on it, do not mow it.

DO NOT park on slopes unless necessary. When parking on slope always chock or block wheels. Always set parking brake.

Use a slow speed. Tires may lose traction on slopes even though the brakes are functioning properly.

Do not bypass transmission when on a slope.

Tow only with a machine that has a hitch designed for towing. Do not attach towed equipment except at the hitch point.

Follow the manufacturer's recommendations for weight limits for towed equipment and towing on slopes.

NEVER allow children or others in or on towed equipment.

On slopes, the weight of the towed equipment may cause loss of control.

Travel slowly and allow extra distance to stop.

Use extra care when loading or unloading unit onto trailer or truck.

Secure unit chassis to transport vehicle. NEVER secure from rods or linkages that could be damaged.

DO NOT transport machine while engine is running.

ALWAYS turn off power to attachment and shut off fuel when transporting unit.

Keep unit free of debris. Clean up oil or fuel spills.

This product is equipped with an internal combustion type engine. DO NOT use unit on or near any unimproved, forest-covered or brush covered land unless exhaust system is equipped with a spark arrester meeting applicable local, state or federal laws. A spark arrester, if it is used, must be maintained in effective working order by operator.

Fuel is highly flammable and its vapors are explosive. Handle with care. Use an approved fuel container.

NO smoking, NO sparks, NO flames. ALWAYS allow engine to cool before servicing.

NEVER fill fuel tank when engine is running or hot from operation.

NEVER fill or drain fuel tank indoors.

Replace fuel cap securely and clean up spilled fuel.

Never fill containers inside a vehicle or on a truck or trailer bed with a plastic liner. Always place containers on the ground away from your vehicle before filling.

When practical, remove gas-powered equipment from the truck or trailer and refuel it on the ground. If this is not possible, then refuel such equipment on a trailer with a portable container, rather than from a gasoline dispenser nozzle.

Keep the nozzle in contact with the rim of the fuel tank or container opening at all times until fueling is complete. Do not use a nozzle lock-open device.

If fuel is spilled on clothing, change clothing immediately.

Avoid Electric Shock. Objects contacting both battery terminals at the same time may result in injury and unit damage. DO NOT reverse battery connections.

Reverse connections may result in sparks which can cause serious injury. Always connect positive (+) lead of charger to positive (+) terminal, and negative (-) lead to negative (-) terminal.

ALWAYS disconnect negative (-) cable FIRST and positive (+) cable SECOND. ALWAYS connect positive (+) cable FIRST, and negative (-) cable SECOND.

Explosive Gases from battery can cause death or serious injury. Poisonous battery fluid contains sulfuric acid and its contact with skin, eyes or clothing can cause severe chemical burns.

No flames, No sparks, No smoking near battery.

ALWAYS wear safety glasses and protective gear near battery. Use insulated tools.

DO NOT TIP battery beyond a 45° angle in any direction.

ALWAYS keep batteries out of reach of children.

Battery posts, terminals and related accessories contain lead and lead compounds, chemicals known to the State of California to cause cancer and reproductive harm. Wash hands after handling.

ALWAYS block wheels and know all jack stands are strong and secure and will hold weight of unit during maintenance.

Release pressure slowly from components with stored energy.

NEVER attempt to make any adjustments to unit while engine is running (except where specifically recommended). Stop engine, remove key or spark plug wire and wait for all moving parts to stop before servicing or cleaning.

Check parking brake operation frequently. Adjust and service as required.

ALWAYS maintain unit in safe operating condition. Damaged or worn out muffler can cause fire or explosion.

Maintain or replace safety and instruction labels, as necessary.

NEVER store unit with fuel in fuel tank, inside a building where any ignition sources are present.

Shut off fuel and allow engine to cool completely before storing in closed area or covering unit.

Clean grass and debris from unit, especially from around muffler and engine, to help prevent fires.

For extended storage, shut off fuel and clean unit thoroughly. See engine manual for proper storage.

Lower cutting deck unless a positive mechanical lock is used.

Use only attachments or accessories designed for your unit.

Check all hardware at regular intervals, especially blade attachment bolts. Keep all hardware properly tightened.

Check attachment components frequently. If worn or damaged, replace with manufacturer's recommended parts.

ASSEMBLY



WARNING: AVOID INJURY. Read and understand entire *Safety* section before proceeding.

UNIT ASSEMBLY

Package Contents:

Unit, Mower Deck and Literature Pack

Unpack Unit

Remove unit and all other components from shipping container. Open bypass valves (see *MOVING THE UNIT WITH THE ENGINE OFF* on page 15). Push unit from container onto a level surface. Close bypass valves.

Check Tire Pressure

See *SPECIFICATIONS* on page 28.

Position Steering Levers

Remove bolts and spacers from steering levers. Flip the steering levers into operating position. Reinstall spacers, bolts and nuts. Tighten hardware securely. See Figure 3.

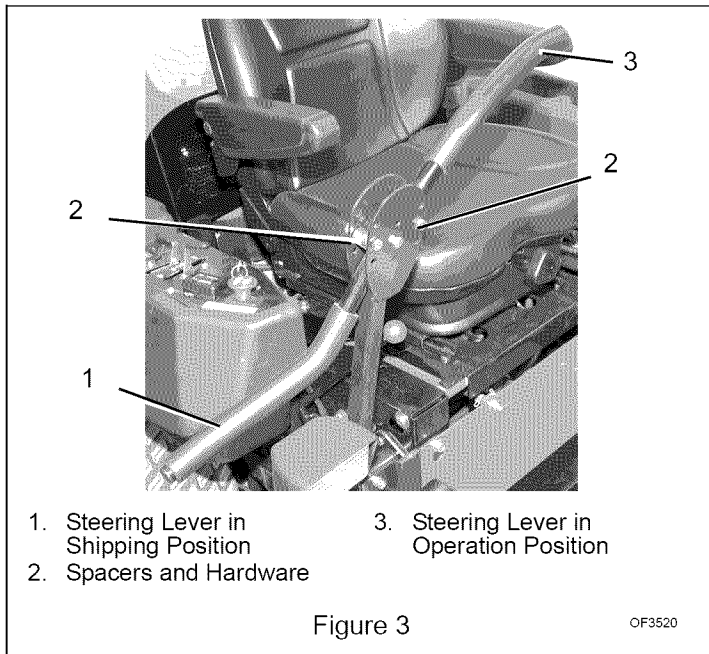

Connect Battery

Connect negative (–) battery cable to battery (see *Replace Battery* on page 19 and perform steps 2 through 3 in the installation section).

Check Engine Oil

Refer to Engine Manual.

Check Hydraulic Oil

See *HYDRAULIC FLUID* on page 17.

Fill Fuel Tank

See *FILLING FUEL TANK* on page 14.

Hardware

Check for loose hardware.

Check Safety Interlock System



WARNING: Safety interlock system failure and improper operation of unit can result in death or serious injury. Test this system each time unit is operated. If this system does not function as described, do not operate until repairs are made.

See *Safety Interlock System* on page 12.

Check Blade Level and Blade Pitch

See *Leveling the Mower Deck* on page 24.

Check Function of All Controls

Ensure unit runs and performs properly.



WARNING: FAILURE OF CONTROLS could result in death or serious injury.

CONTROLS AND FEATURES

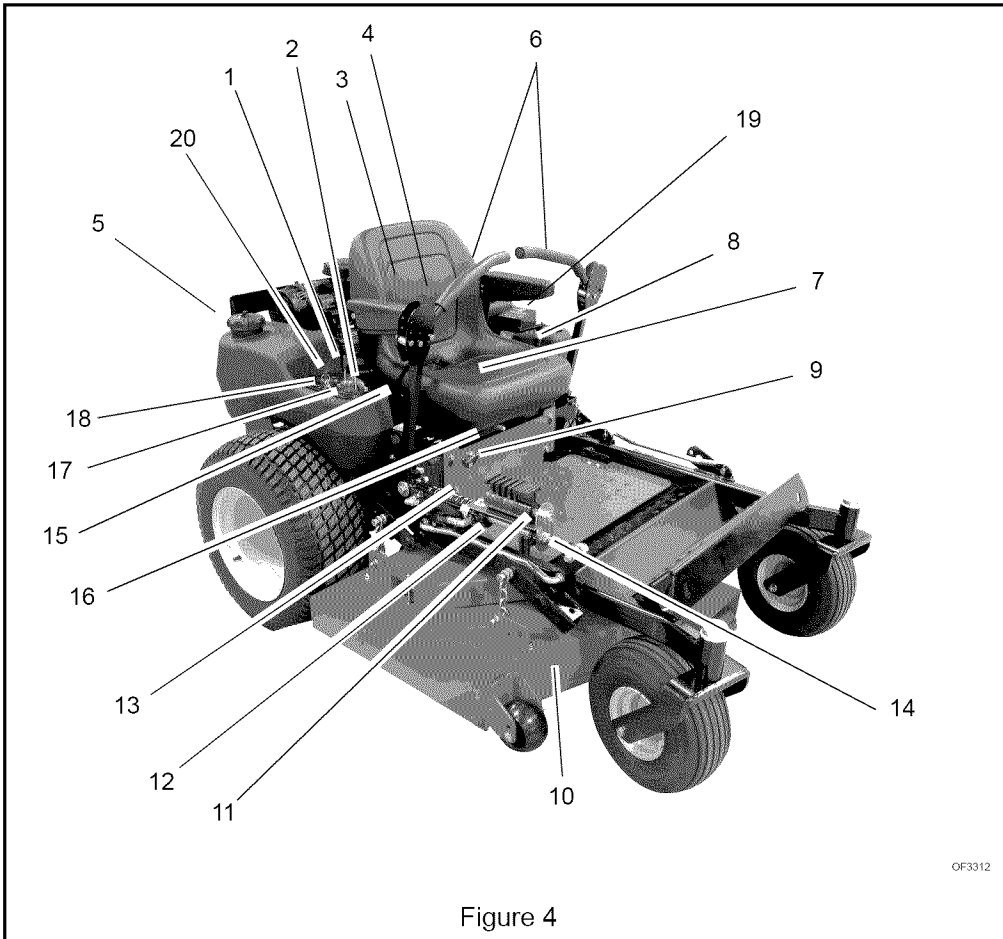

1. Choke Control
2. Throttle Lever
3. Hex Nut
4. Hydraulic Oil Reservoir
5. Fuel Tanks and Caps
6. Steering Levers
7. Battery
8. Mower Lift Lever
9. Fuel Shut Off Valve
10. Mower Deck
11. Cylinder Stops
12. Height of Cut Indicator
13. Foot Board Latch
14. Cylinder Stop Storage Post
15. Parking Brake
16. Seat Adjustment Lever
17. Power Take Off (PTO) Switch
18. Ignition Switch
19. Eye-Q™
20. Oil Pressure Indicator

OPERATION

WARNING: AVOID INJURY. Read and understand entire *Safety* section before proceeding.

CONTROLS and FEATURES

See Figure 4 for Controls and Features locations.

Safety Interlock System

WARNING: Safety interlock system failure and improper operation of unit can result in death or serious injury. Test this system each time the unit is operated. If this system does not function as described, do not operate until repairs are made.

Perform the following tests to ensure the safety interlock system is working properly. If the unit does not perform as stated, contact your Ariens dealer for repairs.

IMPORTANT: With the parking brake engaged, the steering levers must be locked in neutral.

IMPORTANT: With the parking brake disengaged, the engine must not start and the engine must shut off if the operator leaves the seat.

| Test | Steering Levers | PTO | Parking Brake | Engine |
|---------------------------------|-----------------|-----|---------------|---------------|
| STARTING INTERLOCK | | | | |
| 1 | Neutral | Off | Engaged | Starts |
| 2 | Neutral | On | Engaged | Doesn't Start |
| 3 | Neutral | Off | Disengaged | Doesn't Start |
| OPERATING INTERLOCK (ENGINE ON) | | | | |
| 4* | Neutral | On | Engaged | Shuts Off |
| 5* | Neutral | Off | Disengaged | Shuts Off |

* Operator lifts off seat.

Eye-Q™



Monitors equipment performance, operator performance, and equipment maintenance. See Eye-Q Owner's Manual for how to access these features.

Steering Levers

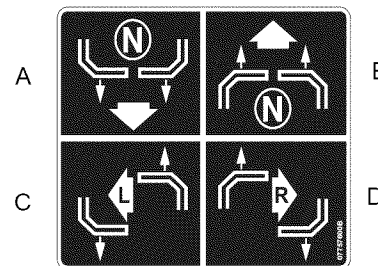

The steering levers control speed and direction. In addition, they will stop the unit.

- A. For reverse travel, pull both steering control levers backward.
- B. For straight forward travel, push both steering control levers forward.
- C. To turn left, pull the left back or push the right steering control lever forward or a combination of both.
- D. To turn right, pull the right back or push the left steering control lever forward or a combination of both.

To stop, return both steering levers to neutral.

NOTE: The steering controls are mechanically locked in neutral whenever the parking brake is engaged.

NOTE: Aggressive turning can scuff or damage lawns. ALWAYS keep both wheels rotating when making sharp turns. DO NOT make turns with inside wheel completely stopped. To obtain minimum turning radius, slowly reverse inside wheel while moving outside wheel slowly forward.

Ignition Switch

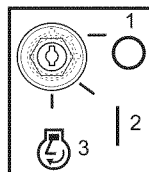

OF1750

Operate the ignition switch with the removable key. The switch has three positions: Off (1), On (2) and Start (3). To start the engine, turn the key to Start, then release to On. To stop the engine, turn the key to Off.

Choke Control

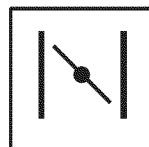

Push the choke lever forward to start a cold engine. Pull the choke lever to the rear when the engine gets warm.

Throttle Lever



Changes the engine speed.
Fast (1) – Increases engine speed.

Slow (2) – Decreases engine speed.

Fuel Shut-Off Valve

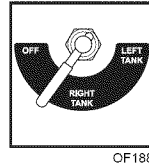

Control fuel flow from left or right fuel tank.
Open the valve to operate the engine. Turn the valve to Off when storing or transporting the unit.

Parking Brake Lever

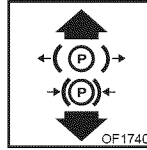

1. Pull lever up to engage parking brake.
2. Push lever down to disengage parking brake.

Power Take Off (PTO) Switch

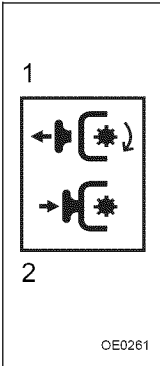

Power take off (PTO) switch engages and disengages the mower blades.

Pull the power take off (PTO) switch to On position to engage mower blades (1).
Push the power take off (PTO) switch to Off position to disengage mower blades (2).

NOTE: The engine will not start unless the steering control levers are in the neutral position, the PTO switch is in the Off position and parking brake is set.

Seat Adjustments



WARNING: Make all seat adjustments with unit stationary, parking brake on and engine shut off.

To adjust seat forward or backward:

1. While seated, pull seat adjustment lever outward and slide seat into desired position.
2. Release lever and slide seat forward or back to lock seat into position.

Engine Oil Pressure Indicator

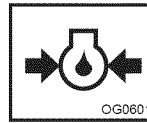

Indicator lights up Red if the oil pressure is low. Check oil level and add if necessary. Refer to engine manual.

Hour Meter

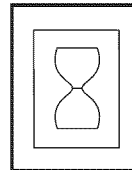

Records total number of hours the engine has been run.

IMPORTANT: Keep a record of Hour Meter readings for recommended Lubrication and Maintenance intervals.

NOTE: For accurate readings be sure Ignition Switch is OFF when unit is not in operation.

Mower Lift Lever



Raises and lowers the mower deck.

To lower (1) – Move mower lift lever forward.

To raise (2) – Move mower lift lever rearward.
Release lever to hold the mower deck in selected position.

Cylinder Stops



CAUTION: AVOID PINCH POINTS. Always use the T-portion of the cylinder stop when removing or installing the cylinder stops.

Ensure the same cutting height after raising the deck to clear an obstacle. Store the stops on the post behind the hydraulic lift cylinder. The stops come in two (2) sizes, 11/32 in. (8.73 mm) and 11/16 in. (17.5 mm).

1. Remove the cylinder stops from the post and snap onto the lift cylinder rod.
2. Push the lift lever forward until the cylinder rests against the cylinder stops.

FILLING FUEL TANK



WARNING: AVOID INJURY. Read and understand entire *Safety* section before proceeding.

Add fuel to Fuel Tank as needed. See your Engine Manual for correct type and grade of fuel.

To add fuel to the fuel tank:

1. Place unit in an open or well-ventilated open area.
2. Stop the engine.
3. Clean the fuel cap and the area around the fuel cap to prevent dirt from entering the fuel tank. Remove the cap from the fuel tank.
4. Fill the fuel tank to within 1 in. (25 mm) below bottom of filler neck.
5. Replace fuel cap and tighten.
6. Clean up any spilled fuel.

PRE-START



CAUTION: Make sure all hardware is tight, all safety devices are in place and all adjustments are made correctly.

1. Check Safety Interlock System

If this system does not function as described do not operate until repairs are made.

2. Check Air Cleaner

Check air filter for dirt. Clean as required. Follow Engine Manual Maintenance Schedule.

3. Check Engine Fuel and Crankcase Oil

Check and add fuel if required. Check that engine crankcase oil is full. Follow Engine Manual Maintenance Schedule.

4. Check Tire Pressure

5. Check Hydraulic Fluid Level

6. Adjust Seat

Be sure all controls can be reached safely from operator's position.

7. Set Cutting Height

Make sure the deck is set to the correct cutting height.

STOPPING IN AN EMERGENCY

The unit can be stopped immediately at any time by turning the ignition key to the Off position.

STARTING AND SHUT OFF



CAUTION: Read entire Owner/Operator Manual, Clutch Manual, and Engine Manual first. DO NOT attempt to start engine at this time.

NOTE: DO NOT operate starter more than 15 seconds per minute, as overheating and damage can occur. If engine will not start, see *TROUBLESHOOTING* on page 26 or refer to Engine Manual.

NOTE: The engine will not start unless the steering control levers are in the neutral position, the PTO switch is in the off position, and parking brake is engaged.

To start:

1. If the engine is cold, move the choke control to the On position. If the engine is warm or hot, do not use choke.
2. Move the throttle to 3/4 Fast position. See Engine Manual for detailed instructions.
3. Put the ignition key in the switch and turn it to the Start position.
4. As soon as the engine starts, release the key.
5. Move the choke control to the Off position from the Choke position. Wait until the engine is running smoothly before operation.

To shut off:

1. Bring the steering levers to neutral. Disengage the PTO and engage the parking brake.
2. Move the throttle lever to the Slow position.
3. Turn the ignition key to the Off position.

OPERATING MOWER

1. Start engine.
2. Move throttle lever 3/4 Fast position.

IMPORTANT: Never engage the PTO if the mower is plugged with grass or other material.

3. Engage PTO to engage mower blades.
4. Move throttle lever to fast.
5. Release parking brake.



WARNING: Move the steering control levers slowly and keep the throttle control lever at slow speed until you learn how to operate the unit.

6. Use steering levers to move the unit.
7. Disengage PTO to stop mower blades.

PARKING

To park the unit:

1. Bring the steering levers to neutral. Turn off PTO.
2. Move the throttle lever to the Slow position.
3. Engage the parking brake.
4. Lower the attachment.
5. Turn the ignition key to the Off position and remove the key.

MOVING THE UNIT WITH THE ENGINE OFF

IMPORTANT: Never tow unit.

1. Shut OFF engine.
2. Place seat in the service position (See *SERVICE POSITION* on page 17).
3. Turn right and left bypass valve levers counterclockwise 1/2 turn (Figure 5).



WARNING: Do not bypass transmission when on a slope.

4. Disengage parking brake.
5. Push unit to desired location.
6. Engage parking brake.
7. Turn bypass valve levers clockwise 1/2 turn.

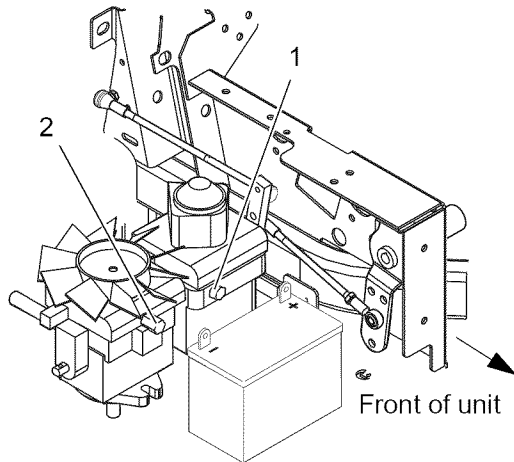

1. Left Bypass Valve Lever
2. Right Bypass Valve Lever

Figure 5

OF3371

TRANSPORTING UNIT

ALWAYS shut off engine, set parking brake, and remove key when transporting unit on a truck or trailer. Tie unit down securely. Do not tie down by linkages, guards, cables or other parts that may be damaged.

FOR BEST PERFORMANCE

Cut grass when it is dry.

Keep mower blades sharp.

Keep mower deck properly leveled.

Adjust anti-scalp rollers to prevent scalping.

Do not set height of cut too low. For very tall grass, mow twice.

Do not travel too fast.

Mow with the engine set at full throttle.

When mulching, only remove 1/3 of grass length per cutting.

Discharge clippings into areas already cut.

Vary cutting pattern with each mowing.

Do not allow grass or debris to collect inside of mower deck. Clean after each use.

MAINTENANCE SCHEDULE



WARNING: AVOID INJURY. Read and understand entire *Safety* section before proceeding.

Proper maintenance can prolong the life of unit. The following charts show the recommended service schedule. More frequent service may be required due to working conditions (heavy loads, high ambient temperatures, dusty conditions, or airborne debris).

See the maintenance instructions in the Engine Manual for additional information.

| Interval | Task | Action |
|------------------------|--|--|
| Each Use | Check Safety Interlock System Check Parking Brake Check Hydraulic Oil Level Check Tires Clean Unit Follow Engine Maintenance Schedule | <p>WARNING: Safety interlock system failure and improper operation of unit can result in death or serious injury. Test this system each time the unit is operated. If this system does not function as described, do not operate until repairs are made. See <i>Safety Interlock System</i> on page 12.</p> <p>Engage parking brake. Push unit. If unit rolls, adjust parking brake (see <i>PARKING BRAKE ADJUSTMENT</i> on page 22).</p> <p>See <i>Check Hydraulic Fluid Level</i> on page 17.</p> <p>See <i>SPECIFICATIONS</i> on page 28 for correct tire pressure.</p> <p>Clean engine, battery, seat, mower deck, etc. of dirt and debris. Do not use solvents, hard cleaners, or abrasives.</p> <p>NOTE: Protect painted surfaces with automotive type wax.</p> <p>Perform scheduled engine maintenance. Refer to Engine Manual for detailed instructions.</p> |
| Every 25 Hours | Check Mower Blades | Ensure mower blade hardware is tightened to 115 – 125 lbf-ft. (156 – 169 N•m). Check mower blades for wear. Sharpen or replace mower blades as needed (see <i>Sharpen the Mower Blades</i> on page 18). |
| Every 50 Hours | Lubricate Front Axle and Pivot Points | Oil all pivot points, pin connections, and apply grease to front axle grease zerk (see <i>LUBRICATE UNIT</i> on page 20). |
| Every 100 Hours | Clean Battery Check Fasteners Check All Belts | Keep battery and battery terminals clean (see <i>Clean Battery</i> on page 19). Check mower blade mounting hardware and all other fasteners. Replace missing or damaged fasteners. Tighten all nuts and bolts to their correct torque value. Replace worn or deteriorated belts. <ul style="list-style-type: none"> • Check mower drive belt. See <i>Replacing Mower Belts</i> on page 22 for belt location. • Check PTO belt. See <i>Replacing Mower Belts</i> on page 22 for belt location. • Check transmission belt. See <i>Replacing the Hydro Pump Belt</i> on page 23 for belt location. |
| Every 400 Hours | Grease Front Axle Castor Pivots | Repack front axle castor pivots (see <i>LUBRICATE UNIT</i> on page 20). |
| Every 500 Hours | Change Hydraulic Oil and Filter | See <i>Change Hydraulic Fluid and Filter</i> on page 17. |



SERVICE AND ADJUSTMENTS

Ariens Dealers will provide any service which may be required to keep your unit operating at peak efficiency. Should engine service be required, it can be obtained from a Ariens Dealer or the engine manufacturer's authorized service center.



WARNING: AVOID INJURY. Read and understand entire *Safety* section before proceeding.



CAUTION: HOT SURFACES may result in injury. DO NOT touch engine or drive parts which are hot from operation. Allow parts to cool before servicing.

SERVICE POSITION

1. Place unit on a flat level surface. ALWAYS stop engine. Ensure unit is secure and will not tip over. Strap and clamp onto lift if used.
2. Place steering levers in neutral and engage parking brake.
3. Remove hex nut.
4. Tip seat forward (Figure 6).



CAUTION: Be sure footing is secure to accommodate weight shift of seat when rotating it into service position.

5. When service is complete, lower seat and secure with hex nut.

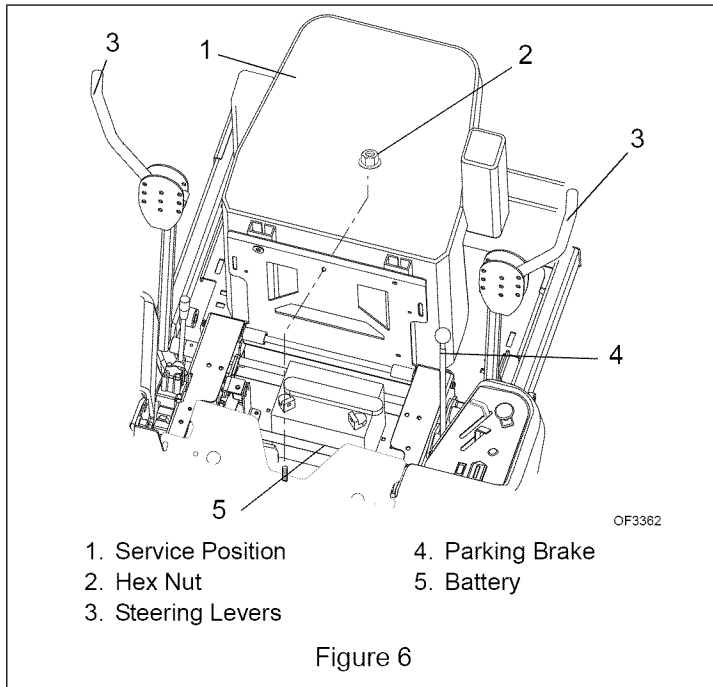

HYDRAULIC FLUID



WARNING: HYDRAULIC FLUID can result in severe burns. Fluid in hydraulic system can penetrate skin and result in serious injury or death. Be sure to stop the engine before doing any work on hydraulic parts.

Keep body and hands away from pin holes or nozzles which expel hydraulic fluid when under pressure. Use paper or cardboard, not hands, to search for leaks.

Ensure all hydraulic fluid connections are tight and all hydraulic hoses and lines are in good condition before applying pressure to system.

FOREIGN FLUID INJECTED INTO BODY can result in gangrene. Fluid must be surgically removed within a few hours by a doctor familiar with this form of injury.

Check Hydraulic Fluid Level

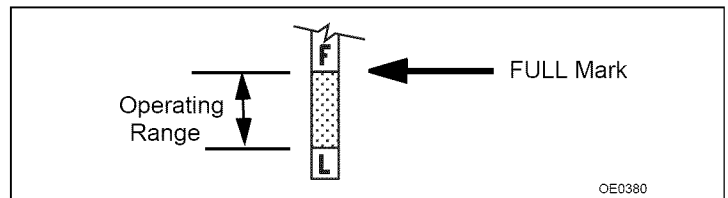

1. Start the unit and run it to operating temperature (about 10 minutes).
2. Cycle the control levers forward and backward two or three times.
3. For units equipped with a hydraulic deck lift, raise and lower the deck completely two or three times.
4. Shut OFF engine. Engage parking brake. Remove the ignition key.
5. Put seat in service position. See *SERVICE POSITION* on page 17.
6. Remove any dirt that may be around the cap/dipstick on the hydraulic reservoir.
7. Remove cap/dipstick.
8. Check hydraulic oil level mark on cap/dipstick.
9. Add Mobil 1 Extended Performance 15W50 or equivalent as needed (Ariens p/n 00057100). Do not overfill.

Change Hydraulic Fluid and Filter

NOTE: Change the hydraulic oil filter and hydraulic oil every 500 hours. Use Mobil 1 Extended Performance 15W50 Synthetic Oil or equivalent for best component life (Ariens p/n 00057100).

NOTE: When changing the oil, only about 1.5 quarts (1.4 liters) will drain. The rest of the oil will remain in the pumps and motors.

1. Clean around dipstick cap and dipstick. Remove dipstick.
2. Place container under oil filter to catch oil.
3. Remove oil filter.
4. Allow tank to drain.
5. Lubricate rubber gasket on new oil filter with clean hydraulic oil.
6. Spin new oil filter onto filter housing until it makes contact. Tighten oil filter another 1/2 turn.
7. Add new oil to the oil tank. It will take about 1.5 quarts (1.4 liters). Use Mobil 1 Extended Performance 15W50 Synthetic Oil or equivalent for best component life (Ariens p/n 00057100).
8. Check hydraulic oil level mark on cap/dipstick.
9. Properly dispose of waste oil.

MOWER BLADES

Remove



CAUTION: Use sturdy gloves or padding to protect hands when working with mower blades.

1. Turn the engine off. Remove the ignition key. Remove the ignition wire from the spark plugs.
2. Block mower blades to prevent rotation.
3. Remove the bolts, washers, and blades from the spindle shafts.

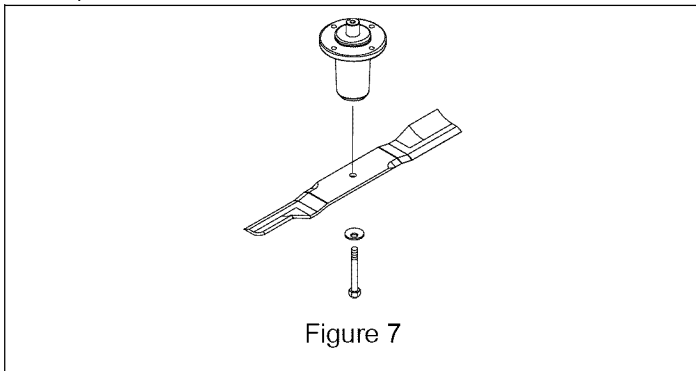

Replace

1. Replace the blades, washers and bolts on the spindle shafts.
2. Tighten the bolts to a torque of 115-125 lbf-ft (156-169 N•m).
3. Replace the ignition wire on the spark plugs.

Sharpen the Mower Blades



CAUTION: DO NOT sharpen mower blades while on unit. An unbalanced mower blade will cause excessive vibration and eventual damage to unit. Check mower blade balance before reinstalling blades.

NEVER weld or straighten bent blades.

1. Remove mower blade from unit.

Discard mower blade if:

- More than 1/2 in. (1.27 cm) of metal is removed.
- Air lifts become eroded.
- Blade is bent or broken.

2. Sharpen mower blade by removing an equal amount of material from each end of mower blade. DO NOT change angle of cutting edge or round the corner of the mower blade.

3. Check mower blade balance.

Slide mower blade on an unthreaded bolt. A balanced blade should remain in a horizontal position. If either end of mower blade moves downward, sharpen the heavy end until blade is balanced.

4. Install mower blade(s) on unit.

5. Tighten the bolts to a torque of 115-125 lbf-ft (156-169 N•m).

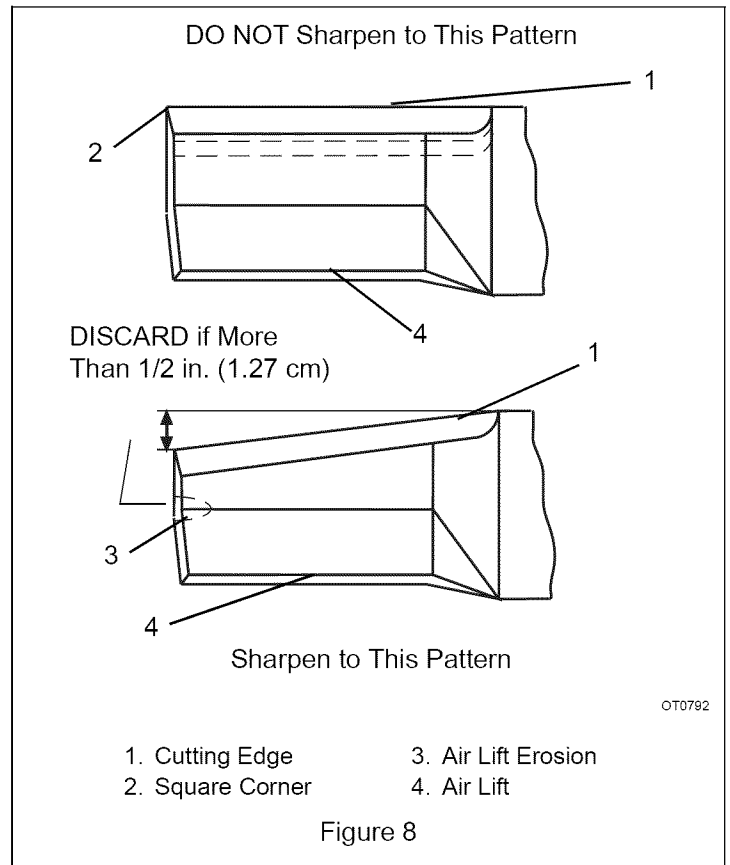

BATTERY



WARNING: AVOID INJURY. Read and understand entire *Safety* section before proceeding.



WARNING: Battery posts, terminals and related accessories contain lead and lead compounds, chemicals known to the State of California to cause cancer and reproductive harm. Wash hands after handling.

Unit comes equipped with a maintenance-free battery that requires no regular maintenance except cleaning the terminals.

Remove Battery

1. Place seat in the service position (See *MAINTENANCE SCHEDULE* on page 16).
2. Disconnect negative (–) cable first, then positive (+) cable (Figure 9).
3. Remove holddown and remove battery.

Replace Battery

1. Replace battery and secure with battery holddown.
2. Connect positive (+) cable first, then negative (–) cable.
3. Coat terminals with dielectric grease or petroleum jelly.
4. Return seat to operating position.

Clean Battery

Keep battery and its terminals clean. Inspect every 100 operating hours or monthly for best performance.

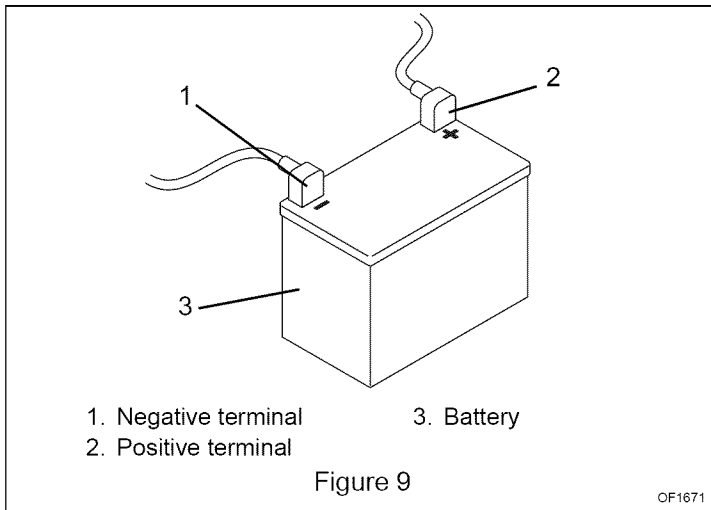

1. Remove battery from unit. See *Remove Battery* on page 19.
2. Clean terminals and battery cable ends with wire brush.
3. Coat terminals with dielectric grease or petroleum jelly.
4. Replace battery. See *Replace Battery* on page 19.

Charging the Battery



WARNING: FROZEN BATTERIES CAN EXPLODE and result in death or serious injury. DO NOT charge a frozen battery. Let battery thaw before charging.

Battery Electrolyte First Aid

Follow First Aid directions for contact with battery fluid.

- External Contact: Flush with water.
- Eyes: Flush with water for at least 15 minutes and get medical attention immediately!
- Internal Contact: Drink large quantities of water. Follow with Milk of Magnesia, beaten egg or vegetable oil. Get medical attention immediately!

In case of internal contact, DO NOT induce vomiting!

IMPORTANT: DO NOT fast charge. Charging at a higher rate will damage or destroy battery. ONLY use an automatic charger designed for use with your battery.

ALWAYS follow information provided on battery by battery manufacturer. Contact battery manufacturer for extensive instructions to charge battery.

1. Remove battery from unit. See *Remove Battery* on page 19.
2. Place battery on bench or other well-ventilated place.
3. Connect positive (+) lead of charger to positive (+) terminal, and negative (–) lead to negative (–) terminal.
4. Charge battery according to the instructions from battery charger manufacturer and battery manufacturer.
5. Replace battery. See *Replace Battery* on page 19.

Jump-Starting

Ariens does not recommend jump-starting your unit. Jump-starting can damage engine and electrical system components. See your engine manual for more detailed information.

LUBRICATE UNIT

NOTE: Use Ariens Hi-Temp Grease or equivalent (part number 00036700).

Apply oil at all pivot points and pin connections.

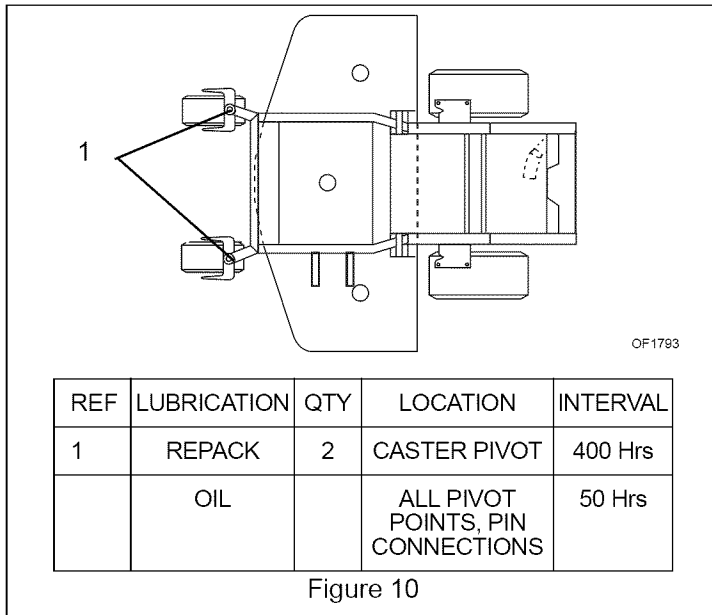

STEERING CONTROL NEUTRAL ADJUSTMENT

If the steering levers do not line up (match) or the unit has excessive creeping when the steering levers are in neutral, adjust as follows.

Adjusting the Steering Levers to Line Up (Match) (Figure 11)

1. Shut OFF engine. Engage parking brake. Remove the ignition key.
2. Place seat in the service position (See *SERVICE POSITION* on page 17).
3. Loosen damper locknut on the same side as the steering lever to be adjusted.
4. Loosen brake interlock on the same side as steering lever to be adjusted.
5. Loosen tie rod jam nut and turn tie rod until steering levers are aligned.
6. Tighten jam nut on tie rod, tighten brake interlock and tighten damper locknut.

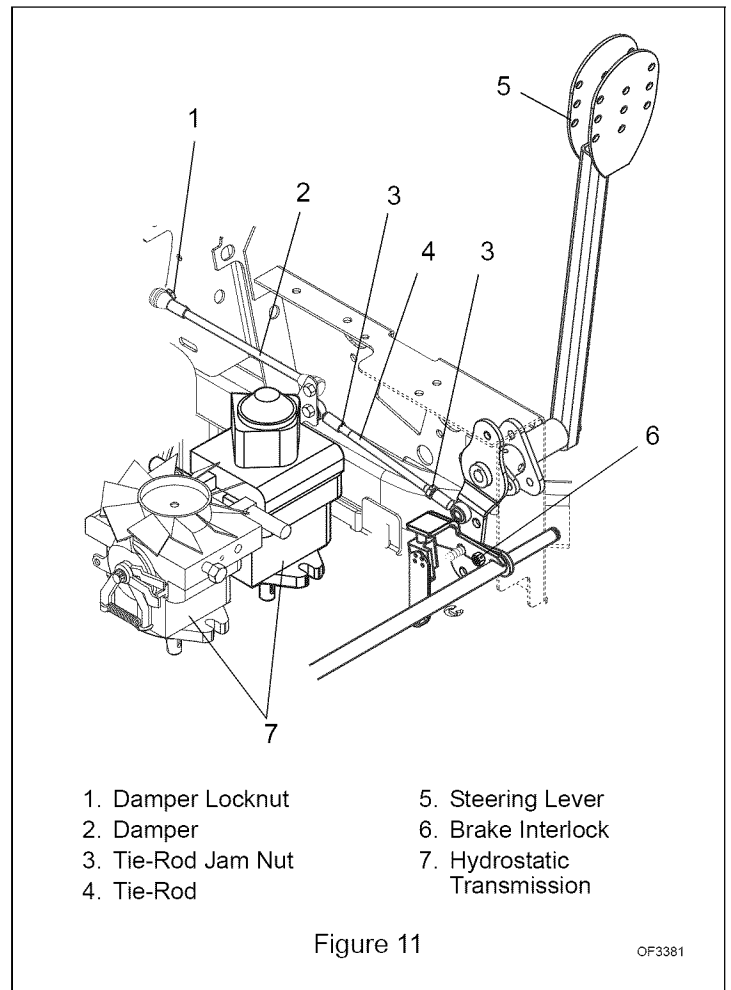

- | | |
|--------------------|-----------------------------|
| 1. Damper Locknut | 5. Steering Lever |
| 2. Damper | 6. Brake Interlock |
| 3. Tie-Rod Jam Nut | 7. Hydrostatic Transmission |
| 4. Tie-Rod | |

Eliminating Excessive Creeping of the Unit (Figure 11)



WARNING: This adjustment requires operating the engine. Use extreme care to avoid contact with moving parts and hot surfaces. Be sure rear of unit is well-supported and secure before starting engine.

1. If hydraulic system is cold, run unit for a minimum of five minutes, then shut OFF engine.
2. With the unit up to and facing a wall, jack the unit up so that both drive wheels are off the ground.
3. Start the engine and release the parking brake.
4. Move the steering levers from Forward to Reverse several times to make sure controls are free. Then return steering levers to neutral position.
5. Check wheel(s) for movement.
6. Shut OFF engine.

NOTE: The right and left steering levers are adjusted the same way. To access the tie-rod, place seat in service position. See *SERVICE POSITION* on page 17.

7. Adjust tie-rod(s):

If the wheel is moving in a forward direction:

- a. Loosen the jam nut on each end of the tie-rod.
- b. Turn tie-rod counterclockwise (lengthening the distance between the steering lever and hydrostatic transmission) several times.

If the wheel is moving in a reverse direction:

- a. Loosen the jam nut on each end of the tie-rod.
- b. Turn tie-rod clockwise (decreasing the distance between the steering lever and hydrostatic transmission) several times.

8. Return seat to operating position.

9. Start engine.

10. Move steering levers from Forward to Reverse several times. Then return steering levers to neutral position.

11. Shut OFF engine.

12. If wheel is not moving, tighten jam nuts on tie-rod. The adjustment is complete.

13. If wheel is still moving, repeat steps 7 through 12.

ADJUSTING THE UNIT TO TRACK STRAIGHT



WARNING: Prior to adjusting the tracking of the unit, shut off engine, engage parking brake, and remove the ignition key.

Check and adjust tire pressure. Increase pressure on side unit tracks to. **DO NOT** exceed maximum recommended tire pressure (See *SPECIFICATIONS* on page 28).

If tire pressure adjustment does not solve tracking problem, adjust the limiter bolts on the stop bracket (Figure 12). Front bolts adjust forward and rear bolts adjust reverse. Lengthen the limiter bolt (move closer to lever) on side which is too fast.

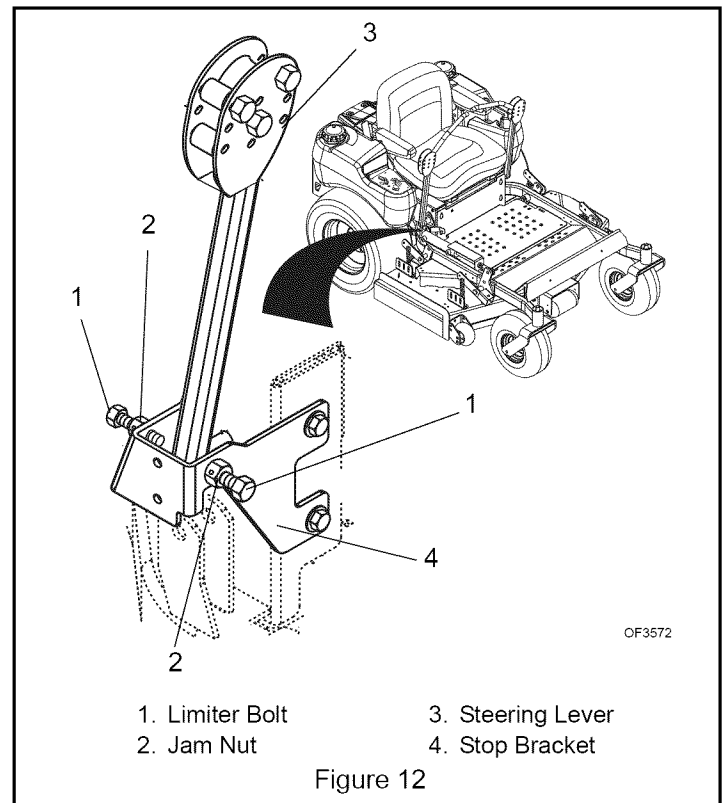

1. Limiter Bolt
2. Jam Nut
3. Steering Lever
4. Stop Bracket

Figure 12

ADJUSTING THE HEIGHT OF THE STEERING LEVER HANDLES

The handles have three height positions (Figure 13).

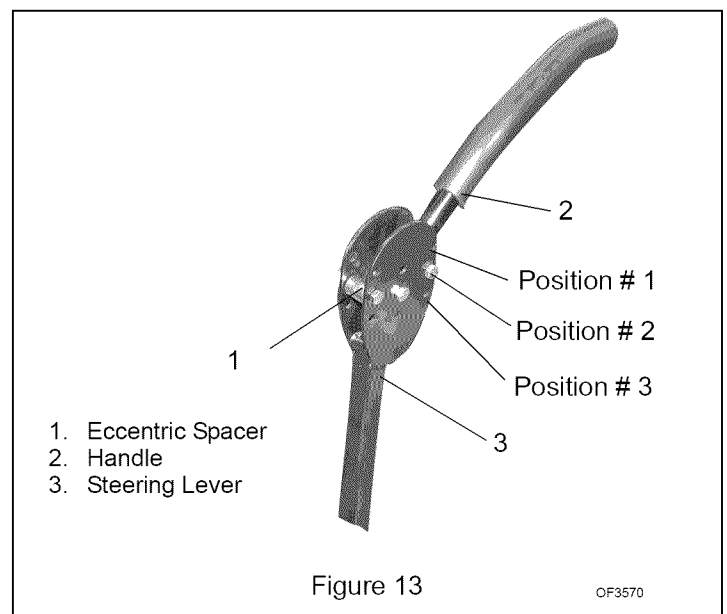

1. Eccentric Spacer
2. Handle
3. Steering Lever

Figure 13

1. Remove the spacer, handle, and eccentric spacer from the steering lever.

NOTE: Position the right and left handles at the same height position.

2. Install the spacer, handle, and eccentric spacer in the appropriate height position. Do not tighten the nut holding the eccentric spacer.
3. Turn the eccentric spacer until the right and left handles are the same height. Tighten nut.

PARKING BRAKE ADJUSTMENT

The parking brake might need adjustment over time and after new brake pads have been installed.

NOTE: After installing new brake pads in the calipers, they must be burnished by driving for a short distance (about 100 feet) with the brake on. To do this, bring the parking brake lever part-way up while driving in a straight line. This quickly breaks-in the pads for maximum effectiveness

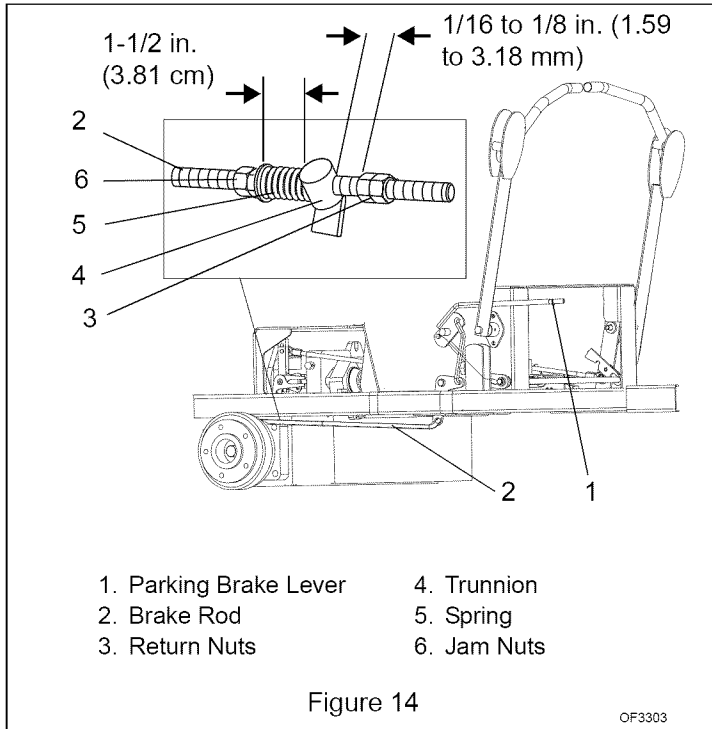

Check Adjustment

NOTE: Be sure to check the parking brake on both sides of the unit (Figure 14).

With the parking brake engaged, the spring length should measure 1 1/2 in. (3.81 cm) between the jam nuts and the trunnion and the clearance between the return nuts and trunnion should measure 1/16 to 1/8 in. (1.59 to 3.18 mm). If either of these measurements is off, adjust the parking brake appropriately.

Adjust the Parking Brake

1. Engage the parking brake.
2. Turn the jam nuts clockwise to compress the spring or counterclockwise to extend the spring until there is 1-1/2 in. (3.81 cm) clearance between the jam nuts and trunnion.
3. Tighten jam nuts together.
4. Turn the return nuts clockwise to decrease the distance or counterclockwise to increase the distance until there is 1/16 to 1/8 in. (1.59 to 3.18 mm) between the return nuts and trunnion.
5. Tighten return nuts together.

BELTS



WARNING: MOVING PARTS can cut or amputate body parts. ALWAYS wait for moving parts to stop before performing maintenance or service.



CAUTION: DAMAGED OR WORN BELTS may result in injury and/or damage to unit. Check belts for excessive wear or cracks often.

NOTE: The Ogura clutch can be adjusted if the clutch starts to slip. Contact your Ariens dealer for this adjustment.

Belt Access

1. Properly stop and park unit (See *OPERATION* on page 12).
2. Lower the mower deck.
3. Place seat in most rearward position.
4. Remove belt covers.
5. Place foot board in open position (Figure 15).
6. Secure raised footboard with latch.

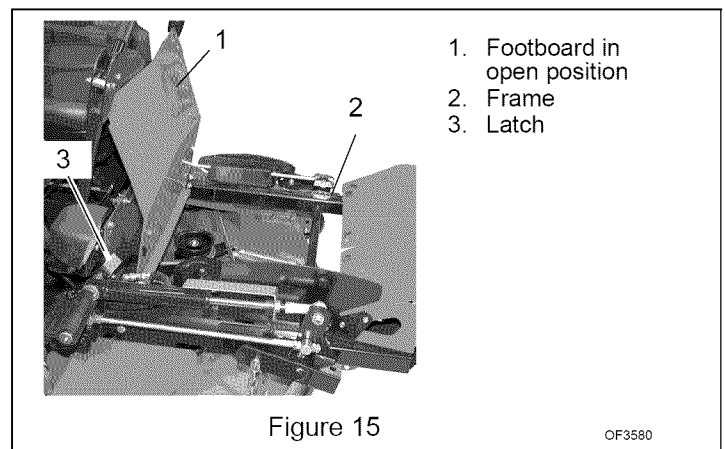

Replacing Mower Belts

NOTE: Long PTO mower belt must be removed from blade spindle pulleys prior to removing short mower drive belt.



CAUTION: Use care when releasing idler spring tension. Keep body parts well away from idlers when performing this operation.

1. Slowly release the tension on the PTO mower belt idler until all the tension is removed from the springs.
2. Remove PTO mower belt from left blade spindle and remove from deck.
3. Slowly release the tension on the mower drive belt idler until all the tension is removed from the springs.
4. Remove mower drive belt from right blade spindle and from deck. Idler pivot bolt must be loosened slightly to gain clearance to remove belt from under idler pulley (Figure 16).

5. Arrange new mower belt(s) on deck (mower drive belt first). Retighten short mower belt idler pivot bolt. Install belts on sheaves. Put belts onto center sheave last.

IMPORTANT: Prior to starting the unit, ensure that there are no twists in the mower drive belt as any twist in the PTO mower belt will drastically reduce the belt life.

6. Replace belt covers and return foot board to closed position.

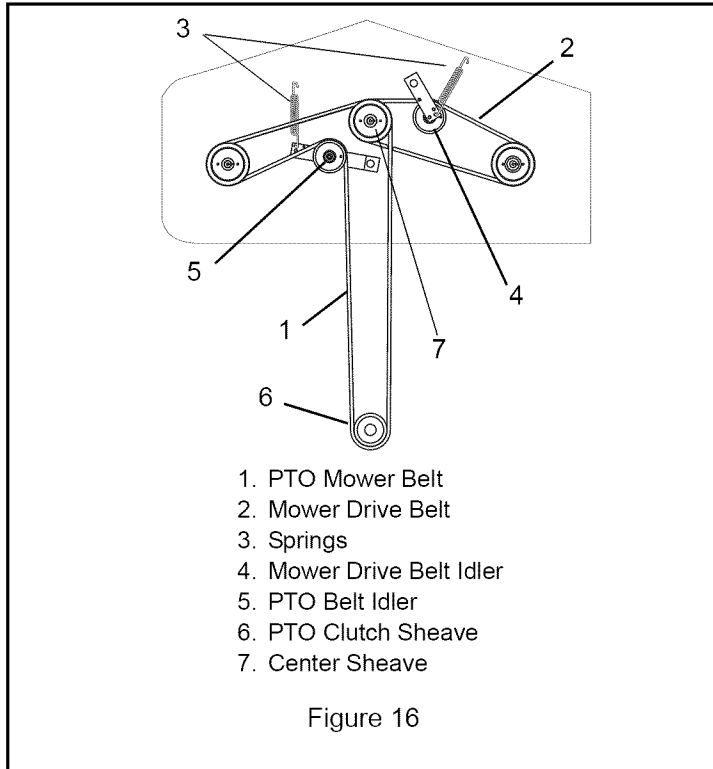

Replacing the Hydro Pump Belt

1. Properly stop and park unit (See *OPERATION* on page 12).
2. Remove the PTO mower belt from the PTO clutch sheave (See *Replacing Mower Belts* on page 22).



CAUTION: Use care when releasing idler spring tension. Keep body parts well away from idlers when performing this operation.

3. Remove clutch anchor.
4. Slowly release the tension on the hydro pump belt idler until all the tension is removed from the springs.
5. Remove old hydro pump belt from right hand hydrostat sheave first (Figure 17).
6. Install new hydro pump belt by positioning belt on sheaves. Put belt onto right hand hydrostat sheave last.
7. Replace clutch anchor.
8. Replace PTO mower belt on PTO clutch sheave. See *Replacing Mower Belts* on page 22.

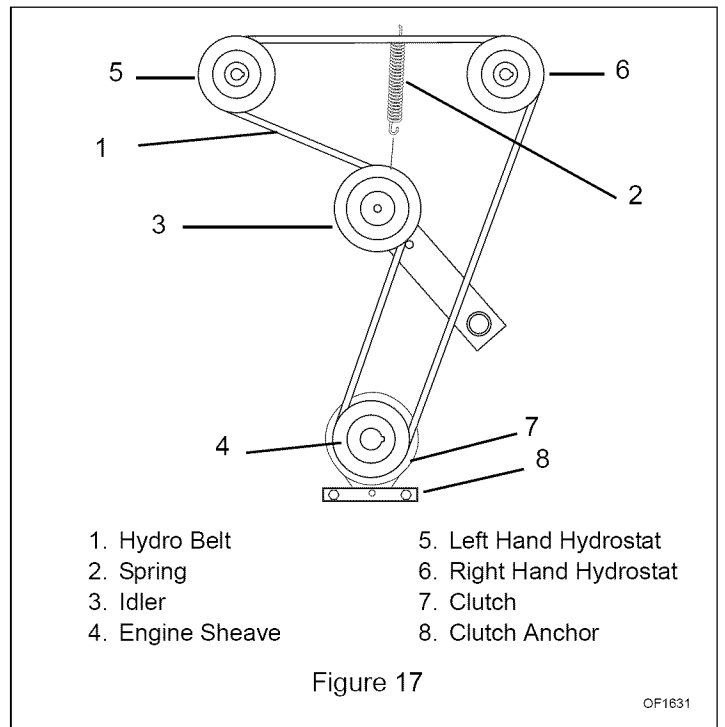

MOWER DECKS

Anti-scalp Roller Adjustment

The anti-scalp rollers are set at the factory for typical mowing height, but can be adjusted for high or low cutting conditions (Figure 18).

Anti-Scalp rollers are intended to prevent lawn scalping, not to control cutting height.

For a very high cutting height, set the anti-scalp rollers in the lowest position on the bracket.

For a very low cutting height, set the anti-scalp rollers in the highest position on the bracket.

NOTE: There are four anti-scalp rollers on the outside of the mower deck and four anti-scalp rollers on the inside of the mower deck. Make sure all anti-scalp rollers are set at the same height.

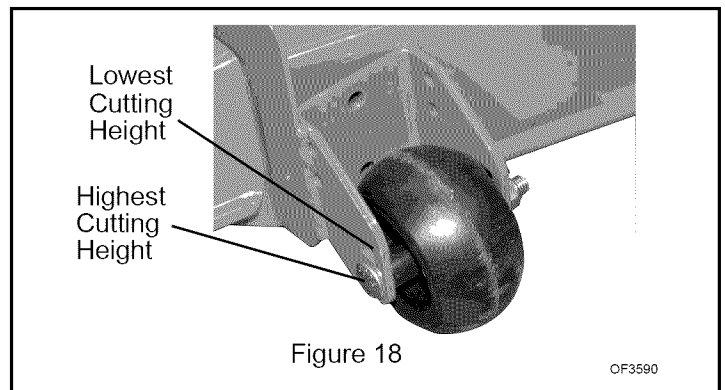

Removing the Mower Deck

NOTE: Only remove PTO belt from electric clutch.

1. Remove PTO belt from electric clutch (see *Replacing Mower Belts* on page 22).
2. Lower mower deck all the way down.
3. Remove link chains from mower lift arms (Figure 19).
4. Remove mower mounting arms from frame.
5. Slide mower deck out from under unit.

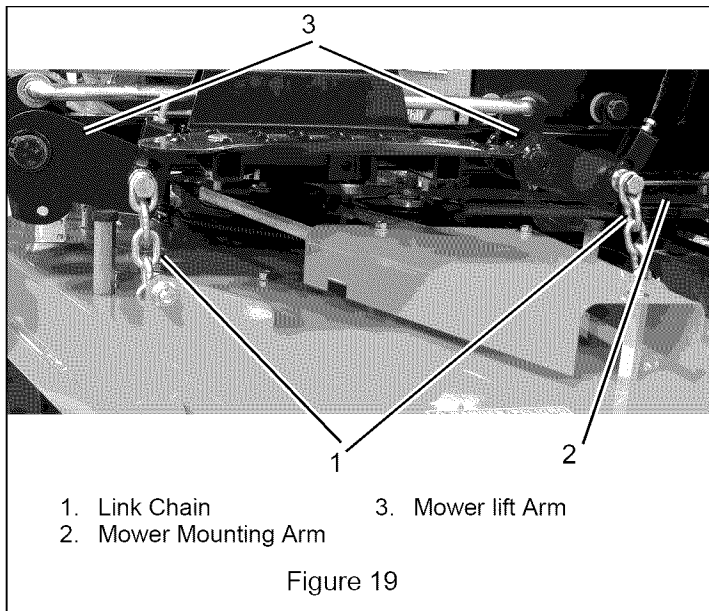

Installing the Mower Deck ()

1. Slide mower deck under unit.
2. Install mower mounting arms on frame.
3. Install link chains on the mower lift arms.
4. Install PTO belt on electric clutch (see *Replacing Mower Belts* on page 22).
5. Level mower deck (see *Leveling the Mower Deck* on page 24).

Leveling the Mower Deck

These adjustments should be made on a level surface with the tires inflated to the correct air pressure.

Check Blade Level and Pitch

1. Raise mower deck to a 3 in. (7.62 cm) cutting height.
2. Shut off engine. Engage parking brake. Remove the ignition key.

NOTE: Place blocks under the bottom edge of the deck, not under the reinforcement bar welded along deck face.

3. Place blocks at each corner of the deck to support the weight of the deck.
4. Turn the blades so the blade ends point left to right across the width of the deck.
5. Measure the distance between the ground and cutting edge of the blade on the left blade (Left position in Figure 20) and on the right blade (Right position in Figure 20). Distances should be within 3/16 in. (4.7 mm). If they are not, raise the low side of the deck using the height adjusters on the deck lift brackets (see Figure 21).
6. After deck is level side to side, check the deck front to back pitch.
7. Turn the blades so the blade ends point front to back as shown in Figure 20.
8. Measure the distance between the ground and the cutting edge of the middle blade at the front of the deck (Front position in Figure 20) and between the ground the cutting edge of the left and right blades at the rear of the deck (Rear position in Figure 20).
9. The cutting edge at the front of the deck (Front position in Figure 20) should be 1/8 in. (3.18 mm) lower than the cutting edges at the rear of the deck (Rear position in Figure 20).
10. If measurements are out of range, raise the low side of the deck using the height adjusters on the deck lift brackets (see Figure 21). Be sure to raise the deck evenly to keep the deck level side to side.

NOTE: Pitching the front of the blades lower than the rear provides a balance between cut quality and the power needed to cut grass. Certain cutting conditions require the deck to be pitched with the rear of the blades lower than the front. Heeling the deck this way requires more engine power but can provide better cut quality.

11. Remove the blocks from under the deck.

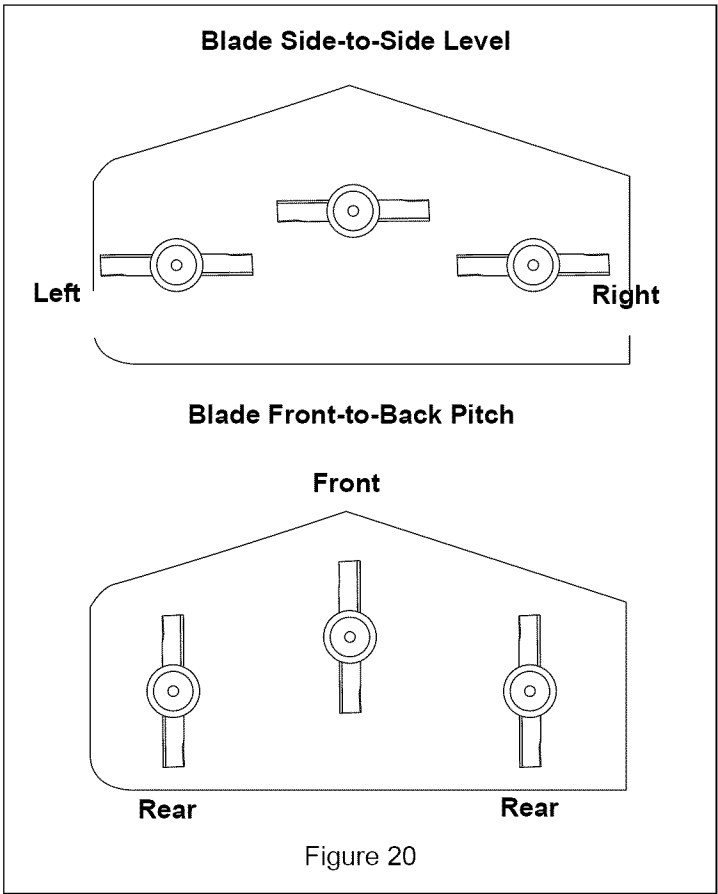

Figure 20

Adjust Blade Height

Level and pitch the mower with the height adjusters on each deck lift bracket (Figure 21).

Loosen the jam nut on the deck lift bracket bolt about 1/4 turn to reduce clamp load on the height adjusters.

Loosen the jam nut on the deck adjuster bolt and then turn the bolt clockwise to raise the deck or counterclockwise to lower the deck. Tighten both jam nuts.

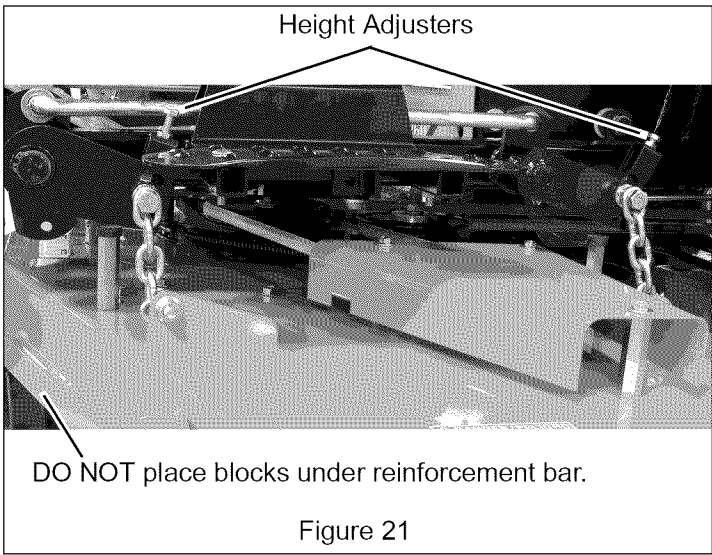

Figure 21

STORAGE

WARNING: AVOID INJURY. Read and understand entire *Safety* section before proceeding.

SHORT TERM

NEVER spray unit with high pressure water or store unit outdoors.

Inspect unit for visible signs of wear, breakage or damage.

Keep all nuts, bolts and screws properly tightened and know unit is in safe working condition.

Store unit in a cool, dry protected area.

LONG TERM

Clean unit thoroughly with mild soap and low pressure water and lubricate (See *LUBRICATE UNIT* on page 20 in *Maintenance*). Touch up all scratched painted surfaces.

Remove weight from wheels by putting blocks under frame or axle.

When storing unit for extended periods of time, remove all fuel from tank and carburetor (run dry). Refer to Engine Manual.

Clean and charge the battery. Charge battery every three to four weeks when storing unit.

To Take the Unit Out of Storage

1. Refer to the engine service manual to prepare the engine for service.
2. Put fresh, clean fuel in the fuel tank.
3. Begin the maintenance schedule.
4. Charge and install the battery.



TROUBLESHOOTING

| PROBLEM | PROBABLE CAUSE | CORRECTION |
|--|---|--|
| Engine does not crank. | <ol style="list-style-type: none"> 1. PTO engaged. 2. Parking brake disengaged. 3. Loose or corroded battery cables. 4. Discharged battery. 5. Faulty starter. | <ol style="list-style-type: none"> 1. Disengage PTO. 2. Engage parking brake. 3. Clean and tighten battery cables (see <i>Clean Battery</i> on page 19). 4. Charge battery (see <i>Charging the Battery</i> on page 19). 5. See your Ariens Dealer. |
| Engine cranks but does not start. | <ol style="list-style-type: none"> 1. Fuel tank empty. 2. Faulty spark plug. 3. Air cleaner is plugged or dirty. 4. Fuel filter is dirty. 5. Faulty engine. | <ol style="list-style-type: none"> 1. Fill fuel tank (see <i>FILLING FUEL TANK</i> on page 14). 2. Replace spark plug. Refer to Engine Manual. 3. Clean or replace air cleaner. Refer to Engine Manual. 4. Clean or replace fuel filter. Refer to Engine Manual. 5. Refer to Engine Manual or see your Ariens Dealer. |
| Battery light does not light up when starting engine. | <ol style="list-style-type: none"> 1. Discharged battery. | <ol style="list-style-type: none"> 1. Charge battery (see <i>Charging the Battery</i> on page 19). |
| Oil pressure light is on. | <ol style="list-style-type: none"> 1. Oil pressure is low. | <ol style="list-style-type: none"> 1. Refer to Engine Manual. |
| Engine continues to run when ignition key is in the off position. | <ol style="list-style-type: none"> 1. Ignition ground wire disconnected. 2. Ignition switch failure. | <ol style="list-style-type: none"> 1. Connect ground wire to clean metal surface. 2. Replace ignition switch (see your Ariens Dealer). |
| PTO or mower blades do not engage or shut off. | <ol style="list-style-type: none"> 1. Operator presence switch not depressed. 2. Faulty PTO switch. | <ol style="list-style-type: none"> 1. Depress operator presence switch by sitting on seat. 2. Check the electrical system to the clutch for damage or wear. See your Ariens Dealer. |
| Unit does not drive. | <ol style="list-style-type: none"> 1. Parking brake engaged. 2. Transmission bypass levers open. 3. Hydraulic oil level low. 4. Faulty hydraulic drive system. | <ol style="list-style-type: none"> 1. Disengage parking brake. 2. Close transmission bypass levers (see <i>MOVING THE UNIT WITH THE ENGINE OFF</i> on page 15). 3. Add hydraulic oil (see <i>Check Hydraulic Fluid Level</i> on page 17). 4. See your Ariens dealer. |

ACCESSORIES

| Part No. | Description |
|----------|-------------------------------------|
| 79205800 | 44 in. Mulching Kit |
| 79202200 | Liftmaster Kit |
| 79202300 | Hitch Kit |
| 79202700 | Headlight Kit |
| 79202900 | Counterweight Kit |
| 89202700 | Foldable Rollover Protection System |

SERVICE PARTS

| Part No. | Qty | Description |
|----------|-----|------------------------------------|
| 01554800 | 1 | Battery |
| 21537000 | 1 | Air Filter Outer Element |
| 21536900 | 1 | Air Filter Inner Element |
| 21535800 | 1 | Engine Oil Filter - Kawasaki |
| 09246900 | 1 | Hydraulic Oil Filter |
| 21536100 | 1 | Spark Plug - Kawasaki |
| 21410800 | 1 | Fuel Filter - Kawasaki |
| 07241100 | 1 | PTO (Engine to Deck) Belt (44 in.) |
| 07202900 | 1 | Mower Drive Belt (44 in.) |
| 07218000 | 1 | Traction (Hydro Pump) Belt |
| 00273000 | 1 | Mulch Blade (44 in.) |

SPECIFICATIONS

| | |
|--|--|
| Model Number | 992312 |
| Model | PM144Z |
| Eye-Q | Standard |
| Engine | |
| Engine | Kawasaki |
| Engine Model Number | FH641V |
| Engine Power – hp (kW) at Maximum RPM | 21 (15.6) |
| Governed RPM (May be different from maximum RPM) | 2600 ± 100 |
| Cooling Capacity | Air Cooled |
| Speed | |
| Forward Maximum – mph (km/h) | 10 (16) |
| Reverse Maximum – mph (km/h) | 4.5 (7.2) |
| Turning Radius | 0 |
| Brakes | Hydro/Dynamic Disk – Parking |
| Electrical | |
| Starter | Electric |
| Battery | 12-Volt Maintenance Free |
| Power Take-Off | Electric PTO Clutch/Brake |
| Fuel | |
| Fuel Type | Refer to Engine Manual |
| Fuel Tank Capacity – gal. (L) | 10 (37.8) |
| Transmission | |
| Type | Hydrostatic Drive |
| Transmission Oil | Mobil 1 Extended Performance 15W50 Synthetic Oil or equivalent |
| Hydraulic System Capacity – qt (L) | 4.8 (4.5) |
| Hydraulic Oil Filter | Yes |
| Size and Weight | |
| Length – in. (cm) | 72.5 (184.2) |
| Width – in. (cm) | 47.50 (120.6) |
| Height – in. (cm) | 42 (106) |
| Height with ROPS – in. (cm) | 75 (190) |
| Weight – lbs (kg) | 946 (430) |
| Tires | |
| Front Tire Size – in. (cm) | 15 x 6 -6 (38 x 15 -15) |
| Rear Tire Size – in. (cm) | 23 x 9.5 -12 (58.4 x 24-30.5) |
| Front Tire Pressure – psi (kPa) | 20 -25 (138 - 172) |
| Rear Tire Pressure – psi (kPa) | 12 -15 (83 -103) |
| Mower Deck | |
| Mower Deck Lift | Hydraulic |
| Cutting Width – in. (cm) | 44 (112) |
| Cutting Height – in. (cm) | 1 - 5 (2.5 - 12.7) |
| Cutting Height Increments – in. (cm) | 1 to 5 (2.5 to 12.7) |
| Maximum Towing Capacity – lbs (kg) | 500 (227) |
| Maximum Tongue Weight – lbs (kg) | 50 (23) |



Ariens Company
655 West Ryan Street
P.O. Box 157
Brillion, WI 54110-0157
920-756-2141
Fax 920-756-2407
www.ariens.com

⚠ WARNING ⚠

The engine exhaust from this product contains chemicals known to the State of California to cause cancer, birth defects or other reproductive harm.



Promaster 144Z

Owner/Operator Manual-- Manuel du propriétaire/utilisateur – Betriebsanleitung -- Eigenaars/gebruikshandleiding – Instruktionsbog -- Manuale d'uso/ del proprietario -- Manual del propietario/operador – Brukerhåndboken – Instruktionsboken -- Omistajan/kuljettajan käyttöohjekirja -- Instrukcję obsługi/operatora -- Руководство владельца/пользователя -- Návod k obsluze/pro obsluhu -- Manual do Operador / Proprietário

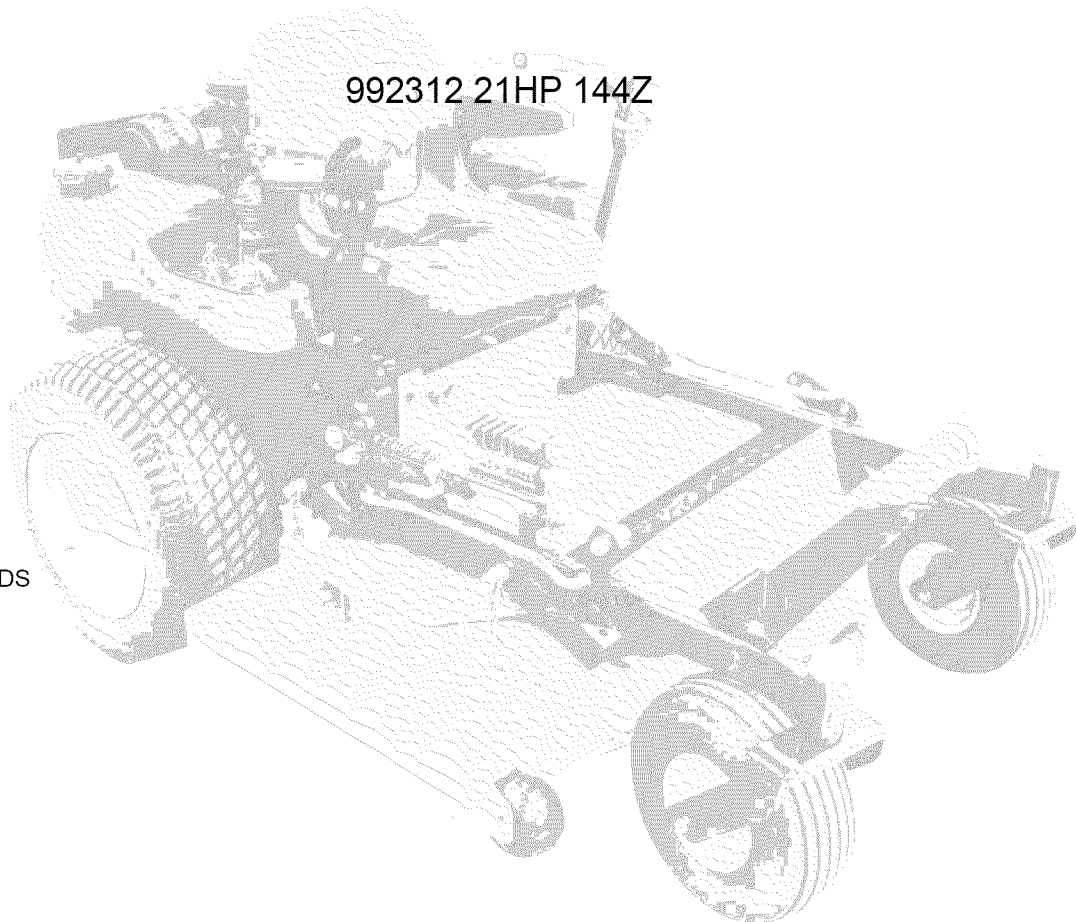

- GB** ENGLISH
- F** FRANÇAIS
- D** DEUTSCH
- NL** NEDERLANDS
- DK** DANSK
- I** ITALIANO
- E** ESPAÑOL
- N** NORSK
- S** SVENSKA
- SF** SUOMI
- PL** POLSKI
- RU** РУССКИЙ ЯЗЫК
- CZ** ČESKY
- P** PORTUGUESE



00678500 10/06
Printed in USA



Ariens Company
655 West Ryan Street
P.O. Box 157
Brillion, Wisconsin 54110-0157
USA
Telephone (920) 756-2141
Facsimile (920) 756-2407

EC DECLARATION OF CONFORMITY ISSUED BY THE MANUFACTURER –
DÉCLARATION DE CONFORMITÉ CE ÉMISE PAR LE FABRICANT –
EU-ÜBEREINSTIMMUNGSERKLÄRUNG DES HERSTELLERS – VERKLARING VAN
OVEREENSTEMMING VOOR DE EU, AFGEGEVEN DOOR DE FABRIKANT – EF
OVERENSSTEMMELSESERKLÆRING UDSTEDT AF FABRIKANTEN – DICHIARAZIONE
DI CONFORMITÀ CE RILASCIATA DAL PRODUTTORE – DECLARACIÓN DE
CONFORMIDAD CE EMITIDA POR EL FABRICANTE – EF-SAMSVARERKLÆRING FRA
PRODUSENTEN – EG-DEKLARATIONEN OM ÖVERENSSTÄMMELSE UTFÄRDAD AV
TILLVERKAREN – VALMISTAJAN ANTAMA EY-VAATIMUSTENMUKAISUUSVAKUUTUS –
DEKLARACJA ZGODNOŚCI Z PRZEPISAMI EC WYDANA PRZEZ PRODUCENTA –
DECLARAÇÃO DE CONFORMIDADE CE EMITIDA PELO FABRICANTE – PROHLÁŠENÍ
O SHODĚ CE, VYDANÉ VÝROBCEM

We the undersigned, ARIENS COMPANY, certify that: -- Nous, soussignés ARIENS COMPANY, certifions que :-- Der Unterzeichnete, ARIENS COMPANY, bescheinigt, dass -- Wij, de ondergetekenden, ARIENS COMPANY, verklaren dat: -- Undertegnede, ARIENS COMPANY, attesterer, at:-- La sottoscritta società ARIENS COMPANY certifica che: -- Nosotros, los abajo firmantes, ARIENS COMPANY, certificamos que: -- Undertegnede, ARIENS COMPANY, bekrefter at: -- Undertecknad, ARIENS COMPANY, intygar att: -- Allekirjoittanut, ARIENS COMPANY, vakuuttaa, että: -- My, nižej podpisani, ARIENS COMPANY, oświadczamy, że: -- My, ní_epodepsaní, ARIENS COMPANY, prohlašujeme, _e: -- Nós, abaixo assinados, certificamos em nome da ARIENS COMPANY, que

| | |
|--|---|
| Type: Type : Typ: Type: Type: Tipo: Tipo: Type: Typ: Tyypit: Typ: Typ: Tipo: | Riding Rotary Lawn Mower -- Tondeuse à gazon autoportée rotative -- Aufsitz-Sichelmäher -- Rijdende roterende grasmaaier -- Havetraktor med roterende knife -- Trattorino con unità di taglio rotativa -- Tractor cortacésped giratorio -- Plenetraktor med rotorklipper -- Sittrotorgräsklippare -- Ajoleikkuri -- Samobieżna rotacyjna kosiarka trawnikowa -- Самојѝзднѝ травнн секаиќа с ротујнѕнми по_ї-- Tractor cortador de relva - |
| Trade Name: Appellation commerciale : Handelsbezeichnung: Handelsnaam: Firmanavn: Nome commerciale: Nombre comercial: Handelsnavn: Handelsbeteckning: Kauppanimi: Nazwa handlowa: Nome da Marca: Obchodní název: | Ariens |
| Model: Modèle : Modell: Model: Model: Modello: Modelo: Modell: Modell: Malli: Model: Modelo: Model: | 992312 |
| Cutting Width: Largeur de coupe : Schnittbreite: Maaibreedte: Klippebredde: Larghezza di taglio: Ancho de corte: Klippebredde: Klippbredd: Leikkuuleveys: Szerokocia: Largura de corte: Šířka zábiru: | 112 |

Conforms to: Est conforme à : Mit den Anforderungen der folgenden Richtlinien übereinstimmt: Voldoet aan: Er i overensstemmelse med: É conforme a: Cumple con: Er i samsvar med: Överensstämmer med: Täyttää seuraavat vaatimukset: Jest zgodny z: De acordo com: Odpovídá normi:
98/37/EC, 89/336/EEC;
2000/14/EC Conformity Assessment Annex VI. Annexe VI de l'évaluation de conformité. Konformitätsbewertung, Anhang VI. Bijlage VI voor beoordeling van overeenstemming. Vurdering af overensstemmelse Annex VI. Annesso VI della valutazione di conformità. Anexo VI de la evaluación de la conformidad. Samsvarsvurdering etter vedlegg VI. Bedömning av överensstämelse Bilaga VI. Vaatimustenmukaisuuden arviointi, liite VI. Dodatek VI, Ocena zgodności. Anexo VI da Avaliação de Conformidade. Posouzení shody příloha VI.

| | |
|---|--|
| Representative Measured Sound Power Level (L _{wa}) – Niveau de puissance acoustique représentatif mesuré (L _{wa}) – Repräsentativer gemessener Geräuschpegel (L _{wa}) – Representatief gemeten geluidsniveau (L _{wa}) – Repræsentativt, målt støjefektniveau (L _{wa}) – Livello di potenza sonora rappresentativo rilevato (L _{wa}) – Nivel de potencia acústica representativo medido (L _{wa}) – Representativt målt lydeffektivitet (L _{wa}) – Representativt uppmätt ljudnivå (L _{wa}) – Tyypillinen mitattu äänitehotaso (L _{wa}) – Zmierzony reprezentatywny poziom mocy akustycznej (L _{wa}) – Representativní hodnota zmerené hladiny hlucnosti (L _{wa}) – Nivel de Potência de Som Medido Representativo (L _{wa}) | Guaranteed Sound Power Level (L _{wa}) – Niveau de puissance acoustique garanti (L _{wa}) – Garantierter Geräuschpegel (L _{wa}) – Garantierter Geräuschpegel (L _{wa}) – Garanteret støjefektniveau (L _{wa}) – Livello di potenza sonora garantito (L _{wa}) – Nivel de potencia acústica garantizado (L _{wa}) – Garantert lydeffektivitet (L _{wa}) – Garanterad uppmätt ljudnivå (L _{wa}) – Taattu äänitehotaso (L _{wa}) – Gwarantowany reprezentatywny poziom mocy akustycznej (L _{wa}) – Zaručovaná hodnota hladiny hlucnosti (L _{wa}) – Nivel de Potência de Som Medido Garantido (L _{wa}) |
| 992312: 99 dBA | 992312: 100 dBA |



Notified Body – Organisme notifié – Zertifizierungsstelle –
 Aangemelde instantie – Bemyndiget organ – Organismo notificato –
 Organismo notificado – Teknisk kontrollorgan – Anmält organ –
 Ilmoitettu laitos – Organ zaświadczający – Organismo Certificador
 – Pověřená osoba

SNCH
 11, Route de Luxembourg
 L-5230 Sandweiler

Fred J. Moreaux:
 Quality and Conformance Manager (Keeper of Technical File)
 Responsable de la qualité et de la conformité des produits
 (Dépositaire de la fiche technique) Manager Qualitätssicherung und
 Konformität (Archivar der technischen Akte) Kwaliteits- en
 normalisatiemanager (Beheerder van technische bestand) Chef for
 kvalitet og overensstemmelse (Indehaver af tekniske data)
 Responsabile della qualità e della conformità del prodotto
 (Depositario del file tecnico) Gerente de calidad y conformidad
 (Depositario del archivo técnico) Kvalitet- og samsvarsansvarlig
 (innehaver av teknisk fil) Chef för kvalitet och
 produktöverensstämmelse (Innehavare av tekniska data) Laadusta
 ja vaatimustenmukaisuudesta vastaava johtaja (Teknisen tiedoston
 haltija) Kierownik do spraw jakości i zgodności
 (Przechowujący Dokumentację Techniczną) Gestor de Qualidade e
 Conformidade (Zelador de Arquivos Técnicos) Manager jakosti a
 shody (správce technické dokumentace)



Ariens Company
 Brillion, WI 54110-0157 USA
 Signature Signature Unterschrift
 Handtekening Underskrift Firma Firma
 Signatur Namnteckning Allekirjoitus
 Podpis Assinatura Podpis

09/12/2006
 Date Date Datum
 Datum Dato Data
 Fecha Dato Datum
 Päiväys Data Data
 Datum

CE Sound and Vibration – Bruits et vibrations CE – CE Geräusch- und Vibrationswerte – CE Geluid en trilling – CE støj og vibration – Livello sonoro e vibrazioni CE – Sonido y vibración CE – CE-lyd og -vibrasjon – CE ljudnivå och vibrationer – CE, melu ja tärinä – CE Dźwięku i Wibracji – Som e Vibração CE – CE zvuk a vibrace – (Ref. EN836-2001)

| | |
|--|--------|
| | 992312 |
| Oper. Ear Sound Pressure (Lpa) in dBA – Pression acoustique aux oreilles de l'opérateur (Lpa) en dBA – Geräuschpegel am Ohr des Bedieners (Lpa) in dBA – Geluidsdruk bij het oor van de gebruiker (Lpa) in dBA – Strøjtryk ved brugerens øre (Lpa) målt i dBA – Pressione sonora all'orecchio dell'operatore (Lpa) in dBA – Presión de sonido en el oído (Lpa) in dBA – Lydtrykk ved førerens øre (Lpa) inn dBA – Ljudeffekt vid förarens öron (Lpa) i dBA – Kuljettajan korvaan kohdistuva äänenpaine (Lpa), dBA – Robocze ciśnienie akustyczne na ucho (Lpa) w decybelachA – Oper. Pressão do Som no Ouvido (Lpa) em dBA – Provozní hladina akustického tlaku (Lpa) v dBA | 88 |
| Vibration Measure (m/sec ²) at Operator: Mesure des vibrations (m/s ²) au niveau de l'opérateur: Vibration (m/s ²) an des Bedieners: Gemeten trilling bij (m/sec ²): Vibrationsmålning (m/s ²) ved brugerens: Vibrazioni percepite dall'operatore (m/sec ²): Medida de vibración (m/seg ²) en el operador: Vibrasjonsmåling (m/s ²) ved førerens: Vibrationsmått (m/s ²) vid förarens: Tärinä (m/s ²) kuljettajan: Pomiar wibracji (m/sec ²) u operatora: Medida de Vibração (m/seg.2) no Operador: Hodnota vibrací (m/s ²) u obsluhy: | |
| Hands – Mains – Hände – De handen van de gebruiker – Hænder – Mani – Manos – Hender – Händer – Käsissä – Rêce – Ruce – Mãos | 1.6 |
| Seat – Siège – Sitz – Stoel – De bestuurdersplaats – Sæde – Sedile – Asiento – Sete – Säte – Istuimella – Fotel – Siedzenie – Assento – Sedadlo | 0.82 |

ÍNDICE

| | | | |
|---------------------------------------|----|-----------------------------------|----|
| Seguridad | 5 | Almacenamiento | 27 |
| Montaje | 11 | Localización de averías | 28 |
| Controles y características | 12 | Accesorios | 29 |
| Funcionamiento | 13 | Piezas de repuesto | 29 |
| Programa de mantenimiento | 17 | Especificaciones | 30 |
| Reparaciones y ajustes | 18 | | |

INTRODUCCIÓN

EL MANUAL

Antes de hacer funcionar la unidad, lea con atención y en su totalidad los manuales. El contenido de los manuales le ayudará a entender las instrucciones y los controles durante el funcionamiento normal y el mantenimiento.

Las referencias a los lados izquierdo, derecho, delantero y trasero se dan desde el asiento del operador en la posición de funcionamiento y orientado en la dirección de desplazamiento hacia adelante.

MANTENIMIENTO Y PIEZAS DE REPUESTO

- Transferir la etiqueta del modelo y número de serie del registro del producto aquí.
- Al pedir catálogos, piezas de repuesto o al hacer preguntas sobre mantenimiento, tenga a mano los números de modelo y de serie de la unidad y del motor.
- Los números están situados en el formulario de registro del producto del paquete de documentación. Se hallan impresos en una etiqueta de número de serie localizada en la estructura de la unidad (Figura 1).



Figura 1

- Anote aquí los números de modelo y de serie de la unidad.

- Anote aquí el modelo del motor y los números de serie.

REGISTRO DEL PRODUCTO

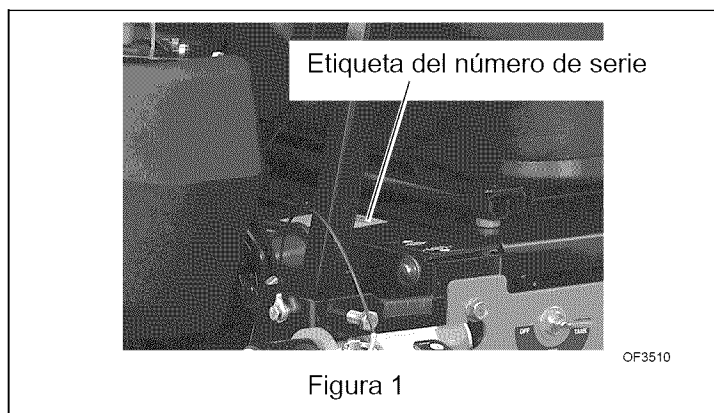
El concesionario de Ariens deberá registrar el producto en el momento de la compra. El registro del producto ayudará a la compañía a procesar las reclamaciones de garantía, así como a ponerse en contacto con usted con la información de servicio más reciente. Todas las reclamaciones que cumplan los requisitos durante el periodo de garantía limitada serán aceptadas, independientemente de si se devuelve o no la tarjeta de registro de producto. Guarde una prueba de su compra si no registra su unidad.

Nota para el cliente: Si el concesionario no registra el producto, rellene, firme y devuelva la tarjeta de registro del producto a Ariens o vaya a www.ariens.com en Internet.

PIEZAS DE REPUESTO NO AUTORIZADAS

Use únicamente piezas de repuesto de Ariens. La sustitución de cualquier pieza de este equipo por otra que no sea una pieza de repuesto autorizada por Ariens puede afectar negativamente al rendimiento, durabilidad y seguridad de la unidad y puede invalidar la garantía. Ariens declina toda responsabilidad por daños o reclamaciones, ya sea a la garantía, daños materiales, lesiones o incluso la muerte, provocados por el uso de piezas de repuesto no autorizadas.

NOTA: Para encontrar el concesionario Ariens más cercano, acuda a www.ariens.com en Internet.

CLÁUSULA DE EXENCIÓN DE RESPONSABILIDAD

Ariens se reserva el derecho de abandonar la fabricación, realizar cambios y mejoras a sus productos en cualquier momento, sin previo aviso u obligación hacia el comprador. Las descripciones y especificaciones contenidas en este manual eran las vigentes en el momento de su publicación. Algunos equipamientos descritos en este manual pueden ser opcionales. Algunas ilustraciones pueden no aplicarse a su unidad.

ENTREGA DEL CONCESIONARIO

El concesionario debe:

1. Probar los frenos después de montar la unidad para asegurarse de que el envío no ha afectado a su ajuste (Véase *Ajuste del freno de estacionamiento* en la



página 24). Los frenos de las ruedas se ajustan correctamente en fábrica.

2. Comprobar que el sistema de interbloqueo de seguridad funcione correctamente. Cuando el operador esté sentado, la unidad sólo debe arrancar si las palancas de dirección están en punto muerto (N), el freno de estacionamiento accionado y la toma de fuerza (TDF) desactivada (Off). El motor debe detenerse si el operador se levanta del asiento cuando las palancas de dirección están en la posición de conducción o la TDF está activada (On). Véase *Sistema de interbloqueo de seguridad* en la página 13.
3. Rellene la tarjeta de registro del comprador original y envíela de vuelta a Ariens.

4. Explicar la política de garantía limitada de Ariens.
5. Explique los procedimientos de lubricación y mantenimiento recomendados. Asesore al cliente sobre los ajustes. Muéstrelle los controles y el funcionamiento de la unidad. Comente y enfatice las precauciones de seguridad. Proporcione los Manuales del propietario/operador, piezas de repuesto y del motor. Aconséjele que los lea atentamente y los entienda.

Nota para el cliente: El concesionario le ha suministrado instrucciones completas para la configuración y preparación que deben completarse antes de recibir esta unidad. El concesionario debe revisar información importante de este manual antes de entregarle la unidad o el accesorio o durante la entrega.

SEGURIDAD



¡ADVERTENCIA! Esta máquina de corte puede amputar manos y pies y lanzar objetos. Si no observa las instrucciones de seguridad de los manuales y las calcomanías podrían producirse lesiones graves o incluso la muerte.

Las pendientes son uno de los factores principales relacionados con la pérdida de control y los accidentes por vuelco. Preste especial atención cuando haga funcionar la unidad en pendientes.

Se pueden producir accidentes trágicos si el operador no observa la presencia de menores. No asuma nunca que los menores permanecerán en el último sitio en el que los vio.

La gasolina es altamente inflamable y sus vapores son explosivos; manéjela con cuidado.

Desactive el accesorio, detenga la unidad y el motor, saque la llave, active el freno de estacionamiento y deje que todas las partes móviles se detengan antes de abandonar la posición del operador.

PALABRAS DE SEÑALIZACIÓN

Los símbolos de alerta de seguridad anteriores y las siguientes palabras se usan en calcomanías y en este manual.

Lea y entienda todos los mensajes de seguridad.



PELIGRO ¡SITUACION DE PELIGRO INMINENTE!
Si no se evita, RESULTARÁ en lesiones graves o la muerte.



¡ADVERTENCIA! ¡SITUACION POTENCIALMENTE PELIGROSA!
Si no se evita, PUEDE RESULTAR en lesiones graves o la muerte.



PRECAUCIÓN ¡SITUACIÓN POTENCIALMENTE PELIGROSA!
Si no se evita, PUEDE RESULTAR en lesiones leves o moderadas. También puede usarse para alertar contra prácticas no seguras.

NOTACIONES

NOTA: Información de referencia general para el funcionamiento y prácticas de mantenimiento correctos.

IMPORTANTE: Procedimientos o información específicos requeridos para evitar daños a la unidad o al accesorio.

PRÁCTICAS Y LEYES

Lleve a cabo con frecuencia y de manera habitual precauciones de seguridad, por su propio bien y el de otros. Comprenda y obedezca todos los mensajes de seguridad. Esté alerta ante condiciones inseguras y ante la posibilidad de lesiones leves, moderadas o serias, o incluso la muerte. Conozca las normas y leyes de aplicación en su región, incluidas las que limiten la edad del operador.

SÍMBOLO DE ALERTA DE SEGURIDAD

Estos son símbolos de alerta de seguridad. Su significado es:

- **¡ATENCIÓN!**
- **¡SU SEGURIDAD ESTÁ EN PELIGRO!**
- **¡ESTÉ ALERTA!**
- **¡OBEDEZCA EL MENSAJE!**

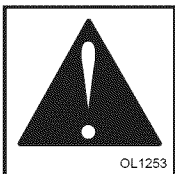

FORMACIÓN REQUERIDA AL OPERADOR

El comprador original de esta unidad ha sido instruido por el vendedor acerca de su funcionamiento adecuado y seguro. Si la unidad va a ser utilizada por otra persona que no sea el comprador original (o si va a prestarse, alquilarse o venderse), proporcione SIEMPRE este manual y la formación necesaria referente a la seguridad antes de ponerla en funcionamiento.

CALCOMANÍAS DE SEGURIDAD Y EMPLAZAMIENTO DE LAS MISMAS

Sustituya SIEMPRE las calcomanías de seguridad dañadas o que se hayan perdido. Consulte Figura 2 para las ubicaciones de las calcomanías de seguridad.



Figura 2

1. ¡PELIGRO! PARA EVITAR LESIONES GRAVES O INCLUSO LA MUERTE

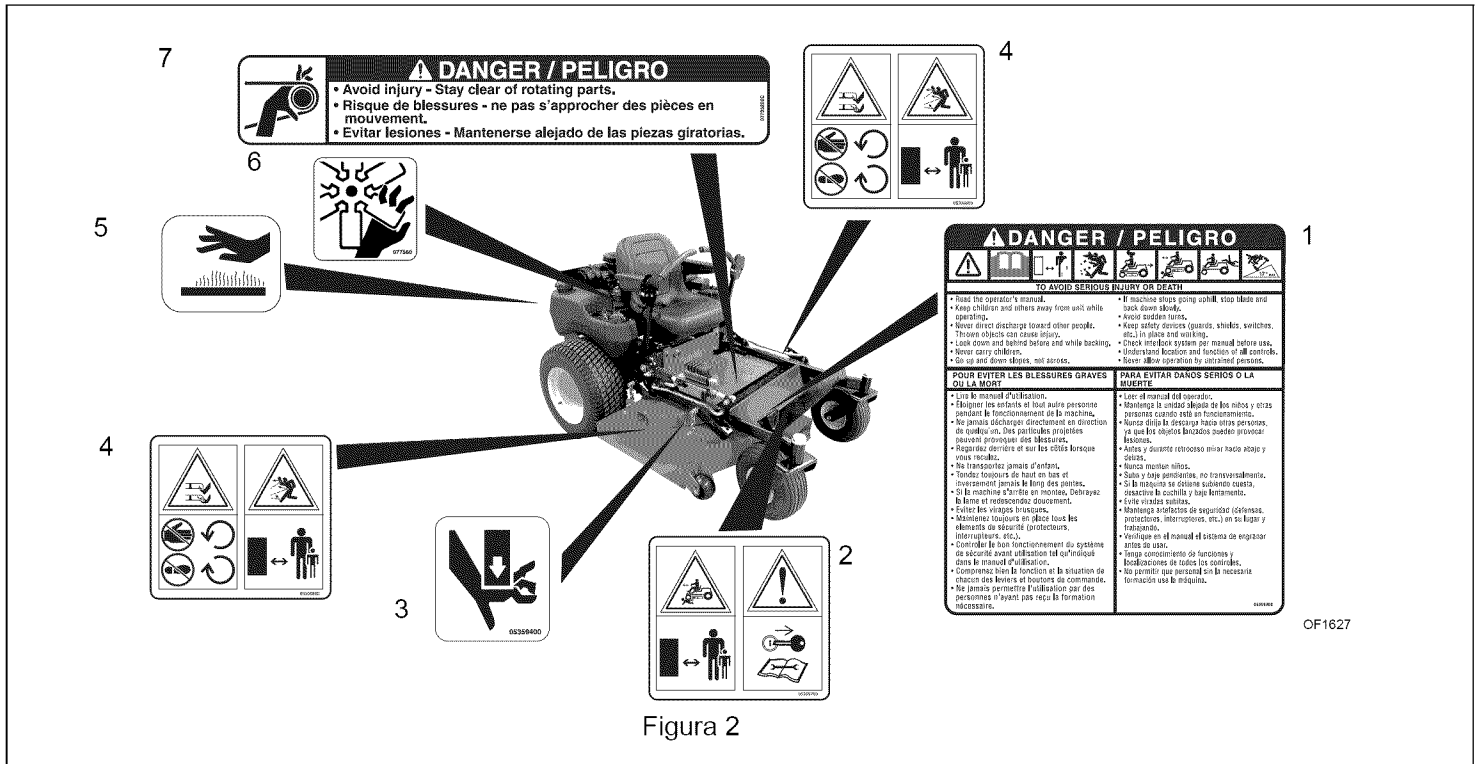
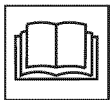

OL1801

Lea el Manual del propietario/operador.

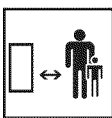

OL4370

Mantenga a niños y terceras personas alejadas de la unidad durante su funcionamiento.



OL0910

No dirija nunca la descarga hacia otras personas, ya que los objetos lanzados podrían causar daños personales. Retire los objetos que la cuchilla pudiera arrojar.



OL4460

Mire hacia abajo y hacia atrás antes y durante el retroceso.



OL4470

Mantenga a los niños fuera del área de trabajo y bajo la supervisión de un adulto responsable.



OL4480

NUNCA LLEVE NIÑOS.



OL4450

En las pendientes, opere hacia arriba y hacia abajo, pero no transversalmente.

NO ponga la máquina en funcionamiento en pendientes de más de 17°.

- Si la máquina se para cuesta arriba, detenga la cuchilla y retroceda lentamente.
- Evite los giros bruscos.
- Mantenga los dispositivos de seguridad (guardas, protectores, interruptores, etc.) en su lugar y en buen estado de funcionamiento.
- Antes del uso, revise el sistema de interbloqueo de acuerdo al manual.
- Comprenda y conozca la ubicación y funcionamiento de todos los controles.

- No permita nunca que personas sin formación operen la máquina.

2. ¡PELIGRO!



Mire hacia abajo y hacia atrás antes y durante el retroceso.

Mantenga a los niños fuera del área de trabajo y bajo la supervisión de un adulto responsable.

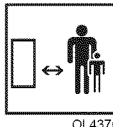

Mantenga a niños y terceras personas alejadas de la unidad durante su funcionamiento.

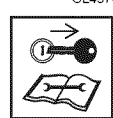

Apague el motor, quite la llave, lea el manual antes de ajustar o reparar la unidad.

3. PUNTO DE PINZAMIENTO



Evite los puntos de pinzamiento.

4. ¡PELIGRO! PIEZAS GIRATORIAS



Mantenga siempre los pies y las manos alejados de las piezas giratorias.



Manténgase siempre alejado del área de descarga. No dirija la descarga hacia otras personas.

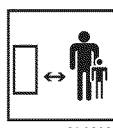

Mantenga a la gente alejada de la unidad cuando ésta esté en funcionamiento



¡PIES FUERA! Mantenga siempre los pies y las manos alejados de las piezas giratorias.



EVITE LESIONES.
Manténgase alejado de las piezas giratorias.

5. ¡SUPERFICIES CALIENTES!



NO toque las piezas que estén calientes a causa del funcionamiento. Deje SIEMPRE que las piezas se enfríen.

6. PIEZAS GIRATORIAS



EVITE LESIONES.
Manténgase alejado de las piezas giratorias.

7. ¡PELIGRO!



EVITE LESIONES.
Manténgase alejado de las piezas giratorias.

NORMAS DE SEGURIDAD

Lea, comprenda y obedezca todas las prácticas de seguridad que aparecen en el Manual del propietario/operador antes de proceder al montaje o funcionamiento. No tener en cuenta estas instrucciones podría implicar lesiones personales y/o daños a la unidad.

Retire SIEMPRE la llave y/o el cable de la bujía de encendido antes de realizar labores de montaje. Un arranque no intencionado del motor podría provocar lesiones graves o incluso la muerte.

Realice una inspección general del área de trabajo y de la unidad para entender:

- El área de trabajo
- Su unidad
- Todas las calcomanías de seguridad

Determine qué accesorios son necesarios y pueden usarse de manera segura.

Revise la unidad antes de cada utilización y compruebe que no faltan calcomanías y protectores y que no están dañados, que el sistema de interbloqueo de seguridad funciona correctamente y que los recolectores de césped no están deteriorados. Realice las sustituciones o reparaciones necesarias.

Compruebe SIEMPRE los espacios libres por encima y a los lados antes de poner la unidad en funcionamiento. Esté SIEMPRE al tanto del tráfico al hacerla funcionar por calles o bordillos.

Mantenga alejados a niños y personas adultas.

Mantenga a los niños fuera del área de trabajo y bajo la supervisión de un adulto responsable.

Mantenga el área de trabajo libre de juguetes, mascotas y basura. Los objetos arrojados pueden provocar lesiones.

Compruebe que no haya puntos débiles en plataformas, rampas o en el firme. Evite las áreas de trabajo desiguales y el terreno accidentado. Esté siempre alerta ante los peligros ocultos y el tráfico.

NO haga funcionar la unidad cerca de desniveles, cunetas o terraplenes. La unidad podría volcar súbitamente si una de sus ruedas se encuentra más allá del borde de un terraplén o cuneta, o si uno de los bordes se hunde.

Las estadísticas indican que los operadores mayores de 60 años se hallan implicados en un porcentaje mayor de lesiones relacionadas con cortacéspedes. Estos operadores deberían evaluar su capacidad de hacer funcionar el cortacésped con seguridad para protegerse y proteger a los demás de lesiones graves.

Lea la totalidad del Manual del propietario/operador y el resto de materiales de formación. Si el operador o el mecánico no puede leer el manual, es responsabilidad del usuario explicárselo. El usuario es el único que puede evitar los accidentes o lesiones a sí mismo, a los demás o los daños a la propiedad, y es responsable de los mismos. Sólo adultos formados pueden operar o mantener la unidad. La formación incluye el funcionamiento.

Las normas locales pueden restringir la edad del operador. NUNCA permita a los niños hacer funcionar o jugar sobre la máquina o cerca de ella. Esté alerta y desconecte la unidad si los niños entran en el área de trabajo.

NUNCA haga funcionar la unidad durante o después del consumo de medicación, alcohol o drogas. El funcionamiento seguro requiere su atención total y en perfecto estado de salud en todo momento.

NUNCA utilice ropa suelta o joyas que puedan quedar atrapadas en las piezas giratorias.

Vista ropas adecuadas.

No lleve NUNCA sandalias abiertas o zapatos de lona durante el funcionamiento. Lleve equipo de seguridad adecuado, calzado y guantes protectores.

Utilice el equipo adecuado para mejorar su agarre en superficies resbaladizas.

Utilice siempre gafas protectoras o gafas con protectores laterales al poner en funcionamiento el cortacésped.

Las piezas móviles pueden cortar o amputar dedos o una mano. Envuelva las cuchillas o lleve guantes para realizar el mantenimiento. En los cortacéspedes con varias cuchillas, la rotación de una cuchilla hará que todas las cuchillas giren.

NUNCA coloque las manos o ninguna parte del cuerpo o las ropas en el interior o cerca de las piezas en movimiento durante el funcionamiento de la unidad.

Mantenga las manos y los pies SIEMPRE alejados de las piezas giratorias durante el funcionamiento. Las piezas giratorias pueden amputar miembros.

SIEMPRE se debe mantener el cuerpo y las manos alejados de los orificios de los pasadores o boquillas que arrojan líquido hidráulico a presión.

NO toque las piezas calientes. Permita que se enfríen.

Mantenga SIEMPRE las manos y los pies alejados de los puntos con riesgo de aprisionamiento.

El humo del tubo de escape puede causar lesiones graves o incluso la muerte. NO haga funcionar el motor en un área cerrada. Proporcione siempre una buena ventilación.

Leer, entender y seguir todas las instrucciones en el manual y en la máquina antes de arrancar.

Entender:

- Cómo utilizar todos los controles
- Las funciones de todos los controles
- Cómo PARAR en caso de emergencia
- Características de la dirección y los frenos.
- El radio de giro y las holguras

Mantenga los dispositivos o las guardas de seguridad en su sitio y funcionando correctamente. NO modifique ni retire NUNCA los dispositivos de seguridad.

No haga funcionar la máquina sin que todo el recolector de césped o el protector de descarga estén en su sitio.

Detenga el motor antes de quitar el recolector de césped o de desobstruir la tolva.

Compruebe que el sistema de interbloqueo de seguridad funciona correctamente. NO haga funcionar la unidad si el sistema de interbloqueo de seguridad está dañado o desactivado.

Ponga en marcha y haga funcionar la unidad sólo cuando esté sentado en la posición del operador. Las palancas de control de la dirección deben estar en punto muerto, la TDF desactivada y el freno de mano activado al arrancar el motor.

Tenga cuidado al aproximarse a esquinas ciegas, arbustos, árboles y otros objetos que puedan impedir la visión.

El polvo, humo, niebla, etc. pueden reducir la visión y causar un accidente. Corte el césped sólo durante el día o con luz artificial adecuada.

Evite las superficies resbaladizas. Asegúrese de tener un buen agarre al firme.

NO corte el césped si éste se encuentra húmedo. La tracción reducida podría provocar derrapes y afectar a la estabilidad de la máquina.

Permanezca pendiente del tráfico al cruzar o poner en funcionamiento la máquina cerca de una carretera.

Nunca lleve pasajeros.

NO intente estabilizar la máquina poniendo el pie a tierra.

No dirija nunca la descarga hacia otras personas o hacia artículos que pudieran sufrir daños por causa de los objetos lanzados. Sea extremadamente cuidadoso en las superficies con grava.

Manténgase siempre alejado del área de descarga.

Desactive SIEMPRE la TDF, detenga la unidad y el motor, saque la llave, active el freno de estacionamiento y permita que todas las piezas se detengan antes de abandonar la posición del operador.

Nunca active la TDF al mismo tiempo que se eleva el accesorio ni cuando el accesorio esté en la posición elevada.

NO haga funcionar la unidad a demasiada velocidad. No cambie la configuración que rige el motor ni lo utilice a demasiada velocidad. Aminoré la velocidad antes de girar.

NO haga funcionar la máquina en marcha atrás a menos que sea absolutamente necesario. Mire SIEMPRE hacia abajo y hacia atrás antes de retroceder.

Detenga y revise el equipo si golpea un objeto o si se produjeran vibraciones inusuales. Antes de volver a poner en marcha la unidad, realice las reparaciones necesarias. No realice nunca ajustes ni reparaciones con el motor en funcionamiento.

Las cuchillas del cortacésped están afiladas y podrían cortarle. Envuelva las cuchillas o lleve guantes y tenga cuidado cuando las repare. No suelle ni enderece NUNCA las cuchillas del cortacésped.

La rotación de una de las cuchillas puede causar la rotación de las otras.

Tome todas las precauciones posibles cuando deje la unidad desatendida. Apague el motor. Retire el cable de la bujía y sepárelo de la bujía.

Quite SIEMPRE la llave para impedir su uso no autorizado.

Compruebe el peso de las cargas. Limite las cargas a aquellas que se puedan controlar con seguridad y que la unidad puede manejar con seguridad.

Desconecte la TDF cuando no utilice el accesorio. La alimentación al accesorio se debe cancelar SIEMPRE al realizar un viaje, cruzar caminos de entrada, etc.

En las pendientes, corte el césped hacia arriba y hacia abajo, no transversalmente.

NO la haga funcionar en pendientes de más de 17 grados.

Se recomienda la utilización de un ROPS (Roll Over Protection System - Sistema de protección contra vuelcos) para trabajo en pendientes. Consulte el apartado Accesorios.

Lleve Siempre el cinturón de seguridad cuando se haga funcionar la unidad con un sistema de protección antivuelco (ROPS).

Haga que todos los movimientos en las pendientes sean *lentos y graduales*. NO realice cambios bruscos en la velocidad o la dirección.

Evite arrancar o parar en pendientes. Si los neumáticos pierden tracción, desactive las cuchillas y avance lentamente *en línea recta* hacia abajo.

Si no puede retroceder en una pendiente o no se siente cómodo en ella, no corte el césped en ella.

NO aparque en pendientes a no ser que sea necesario. Cuando aparque en pendientes, bloquee las ruedas. Accione siempre el freno de estacionamiento.

Utilice una velocidad reducida. Los neumáticos pueden perder tracción en las pendientes incluso si los frenos funcionan adecuadamente.

No anule la transmisión cuando se esté en una pendiente.

Remólquela sólo con una máquina que tenga un dispositivo de enganche para remolcar. Fije el quipo remolcado sólo en el punto de enganche.

Siga las recomendaciones del fabricante acerca de los límites de peso para el equipo remolcado y para el remolque en pendientes.

NUNCA permita que haya niños ni terceros dentro o sobre el equipo que se está remolcando.

En las colinas, el peso del equipo remolcado puede causar la pérdida de control.

Desplácese lentamente y deje un distancia libre extra para detenerse.

Tenga especial cuidado al cargar o descargar la unidad desde o hacia un remolque o camión.

Asegure la unidad por el chasis para transportarla. NUNCA la asegure por vástagos o conexiones que podrían verse dañados.

La máquina NO debe transportarse con el motor en marcha.

Desconecte SIEMPRE la alimentación al accesorio y corte el paso de combustible cuando se transporte la unidad.

Mantenga la unidad libre de residuos. Limpie las salpicaduras de aceite o combustible.

Este producto viene equipado con un motor de combustión interna. NO use la unidad en terreno baldío, forestal o de monte bajo a menos que el sistema de escape venga equipado con un amortiguador de chispas que cumpla las leyes locales, estatales o federales. Si se usa, el amortiguador de chispas deberá mantenerse en un estado de funcionamiento efectivo por parte del operador.

El combustible es altamente inflamable y los vapores que emite son explosivos. Manéjelo con cuidado. Use un recipiente aprobado para el combustible.

NO fume, NO provoque chispas, NO acerque llamas. Deje SIEMPRE que el motor se enfríe antes de efectuar reparaciones.

NUNCA llene el depósito de combustible con el motor en marcha o cuando esté caliente.

NUNCA llene o purgue el depósito en un recinto cerrado.

Vuelva a colocar el tapón del combustible con mucho cuidado y limpie el combustible derramado.

No llene nunca los recipientes para combustible dentro de un vehículo o en un camión o remolque con un revestimiento de plástico. Coloque siempre los recipientes en el suelo lejos de su vehículo antes de llenarlos.

Cuando sea posible y práctico, saque los equipos impulsados por gasolina del camión o remolque y repóstelos en el suelo. Si esto no fuera posible, reposte dicho equipamiento en un remolque con un contenedor portátil, antes que directamente desde un surtidor de gasolina.

En todo momento, la boquilla del surtidor debe mantenerse en contacto con el borde del depósito de gasolina o de la abertura del recipiente hasta que el repostado se complete. No use un dispositivo de bloqueo-apertura de la boquilla.

Si se derrama combustible en la ropa, ésta debe cambiarse inmediatamente.

Evite las descargas eléctricas. Los objetos en contacto con ambos terminales de la batería al mismo tiempo pueden sufrir daños y al mismo tiempo dañar la unidad. NO invierta las conexiones de la batería.

Las conexiones inversas pueden resultar en chispas que pueden causar lesiones graves. Siempre conecte el cable positivo (+) del cargador al terminal positivo (+) y el cable negativo (-) al terminal negativo (-).

SIEMPRE desconecte PRIMERO el cable negativo (-), y DESPUÉS el cable positivo (+). SIEMPRE conecte el cable positivo (+) PRIMERO y DESPUÉS el cable negativo (-).

Los gases explosivos de la batería pueden causar lesiones graves o incluso la muerte. El líquido venenoso de la batería contiene ácido sulfúrico y su contacto con la piel, los ojos o la ropa puede ocasionar quemaduras químicas graves.

No provoque chispas, no acerque llamas ni fume cerca de la batería.

Lleve SIEMPRE puestas las gafas de seguridad y ropa protectora cerca de la batería. Utilice herramientas aisladas. NO INCLINE la batería a un ángulo de más de 45° en ninguna dirección.

Mantenga SIEMPRE las baterías fuera del alcance de los niños.

Los bornes de la batería, terminales y accesorios relacionados contienen plomo y compuestos de plomo, sustancias que en el estado de California se sabe que causan cáncer y daños al sistema reproductor. Lávese las manos después de manejarlos.

Bloquee SIEMPRE las ruedas y asegúrese de que todos los soportes de elevación son resistentes y están fijos, además de que soportan el peso de la unidad durante el mantenimiento.

Libere lentamente la presión de los componentes con energía almacenada.

No intente NUNCA realizar ajustes en la unidad con el motor en funcionamiento (salvo que se recomiende lo contrario).

Apague el motor, quite la llave o el cable de la bujía y espere a que todas las piezas móviles se detengan antes de realizar el mantenimiento o la limpieza.

Compruebe con frecuencia el funcionamiento del freno de estacionamiento. Realice ajustes y reparaciones según se requiera.

Mantenga SIEMPRE la unidad en condiciones seguras de funcionamiento. Un silenciador dañado o desgastado puede provocar un incendio o una explosión.

Mantenga o reemplace las etiquetas de seguridad e instrucciones según sea necesario.

No almacene NUNCA la unidad con combustible en el depósito en el interior de un edificio donde existan fuentes de ignición.

Cierre el paso de combustible y deje que el motor se enfríe completamente antes de cubrir o almacenar la unidad en un recinto cerrado.

Limpie la hierba y los residuos de la unidad, especialmente alrededor del silenciador y del motor, para evitar que se produzcan incendios.

Para un almacenamiento durante un largo período de tiempo, cierre el combustible y limpie la unidad completamente.

Vea el Manual del motor para las instrucciones correctas de almacenaje.

Baje la unidad de corte a menos que se utilice una traba mecánica segura.

Usar únicamente aditamentos o accesorios diseñados para la unidad.

Compruebe toda la tornillería a intervalos regulares, especialmente los pernos de sujeción de la cuchilla. Mantenga todos los tornillos bien apretados.

Compruebe los componentes del accesorio con frecuencia. Si estuvieran desgastados o deteriorados, reemplácelos con piezas recomendadas por el fabricante.



¡ADVERTENCIA! EVITE LAS LESIONES.
Antes de proceder, lea y comprenda toda la sección de *Seguridad*.

MONTAJE DE LA UNIDAD

El paquete contiene:

la unidad, la plataforma de corte y un paquete con manuales

Desembalaje de la unidad

Retire la unidad y el resto de componentes del contenedor de envío. Abra las válvulas de desviación (véase *TRASLADO DE LA UNIDAD CON EL MOTOR DETENIDO* en la página 16). Saque la unidad del contenedor en una superficie nivelada. Cierre las válvulas de desviación.

Comprobar la presión de los neumáticos

Véase *ESPECIFICACIONES* en la página 30.

Posicionamiento de las palancas de dirección

Retire los espaciadores y pernos de las palancas de dirección. Ponga las palancas de dirección en la posición de funcionamiento. Vuelva a instalar los espaciadores, pernos y las tuercas. Apriete bien la tornillería. Vea Figura 3.

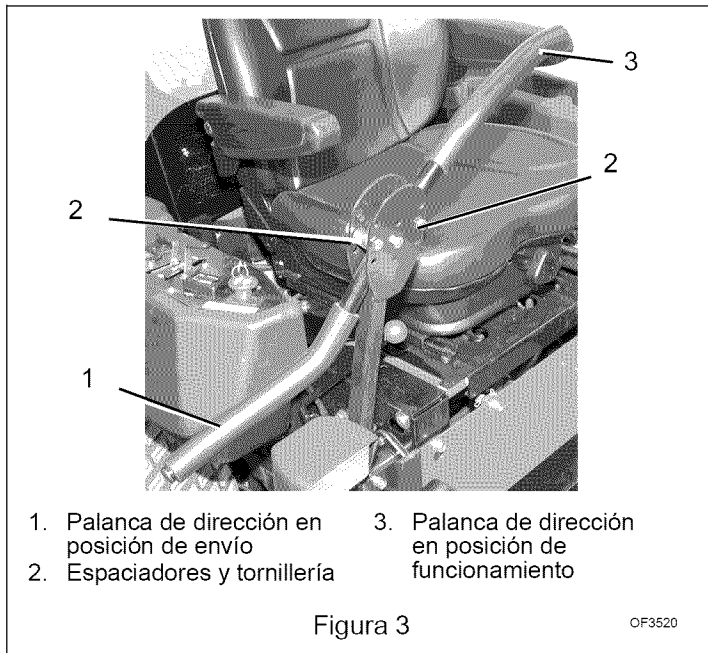

Conexión de la batería

Conecte el cable negativo (-) de la batería a la batería (consulte *Cambie la batería* en la página 20 y realice los pasos del 2 al 3 de la sección de instalación).

Revisar el aceite del motor

Consultar el manual del motor.

Revisar el aceite hidráulico

Véase *LÍQUIDO HIDRÁULICO* en la página 19.

Llenado del depósito de combustible

Véase *LLENADO DEL DEPÓSITO DE COMBUSTIBLE* en la página 15.

Tornillería

Comprobar que la tornillería no esté suelta.

Revisión del sistema de intertraba de seguridad



¡ADVERTENCIA! Los fallos en el sistema de interbloqueo de seguridad y e funcionamiento incorrecto de la unidad pueden resultar en la muerte o lesiones graves. Compruebe este sistema cada vez que haga funcionar la unidad. Si el sistema no funciona correctamente, no lo haga funcionar hasta que se hayan realizado reparaciones.

Véase *Sistema de interbloqueo de seguridad* en la página 13.

Comprobación del nivel y la inclinación de la cuchilla

Véase *Nivelación de la plataforma del cortacésped* en la página 26.

Revisar el funcionamiento de todos los controles

Asegurarse de que la unidad funciona correctamente.



¡ADVERTENCIA! EL FALLO DE LOS CONTROLES podría causar la muerte o lesiones graves.

CONTROLES Y CARACTERÍSTICAS

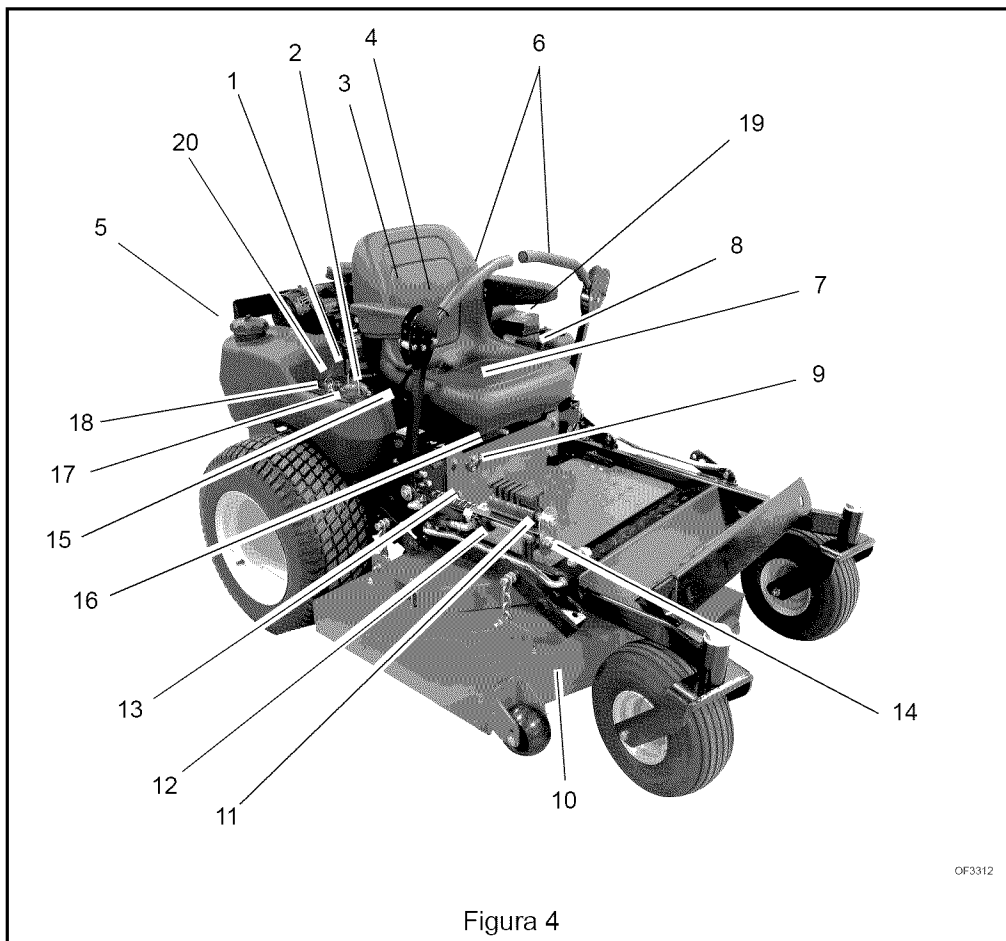

1. Control del estrangulador
2. Palanca del acelerador
3. Tuerca hexagonal
4. Depósito de aceite hidráulico
5. Depósitos y tapas de combustible
6. Palancas de dirección
7. Batería
8. Palanca de elevación del cortacésped
9. Válvula de cierre de combustible
10. Plataforma de corte
11. Topes de los cilindros
12. Indicador de la altura de corte
13. Presilla de la plataforma para los pies
14. Poste de almacenamiento del tope del cilindro
15. Freno de estacionamiento
16. Palanca de ajuste del asiento
17. Interruptor de la toma de fuerza (TDF)
18. Interruptor de encendido
19. Eye-Q™
20. Indicador de presión del aceite

FUNCIONAMIENTO



¡ADVERTENCIA! EVITE LAS LESIONES. Antes de proceder, lea y comprenda toda la sección de *Seguridad*.

CONTROLES y CARACTERÍSTICAS

Consulte Figura 4 para las ubicaciones y características de los controles.

Sistema de interbloqueo de seguridad



¡ADVERTENCIA! Los fallos en el sistema de interbloqueo de seguridad y la operación incorrecta de la unidad pueden resultar en la muerte o en lesiones graves. Compruebe este sistema cada vez que haga funcionar la unidad. Si el sistema no funciona correctamente, no lo ponga en funcionamiento hasta que se hayan realizado reparaciones.

Realice las pruebas siguientes para comprobar que el sistema de interbloqueo de seguridad funciona correctamente. Si la unidad no funcionara como debe, póngase en contacto con su concesionario Ariens para realizar reparaciones.

IMPORTANTE: Con el freno de estacionamiento activado, las palancas de dirección deben trabarse en punto muerto.

IMPORTANTE: Con el freno de estacionamiento desactivado, el motor no deberá arrancar y deberá pararse si el operador deja el asiento.

| Prueba | Palancas de dirección | TDF | Freno de estacionamiento | Motor |
|---|-----------------------|-----------|--------------------------|------------|
| INTERBLOQUEO DE ARRANQUE | | | | |
| 1 | Neutral | Apagado | Activado | Arranca |
| 2 | Neutral | Encendido | Activado | No arranca |
| 3 | Neutral | Apagado | Desactivado | No arranca |
| INTERBLOQUEO EN FUNCIONAMIENTO (CON EL MOTOR ENCENDIDO) | | | | |
| 4* | Neutral | Encendido | Activado | Se apaga |
| 5* | Neutral | Apagado | Desactivado | Se apaga |
| * El operador abandona su asiento | | | | |

Eye-Q™



Controla el rendimiento del equipo y del operador y el mantenimiento del equipo. Consulte el Manual del usuario de Eye-Q para saber cómo acceder a estas funciones.

Palancas de dirección

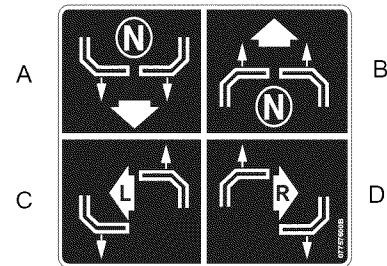

Las palancas de dirección controlan la velocidad y la dirección, además de detener la unidad.

- A. Para el desplazamiento en marcha atrás, tire hacia atrás de ambas palancas de control.
- B. Para el desplazamiento recto hacia delante, empuje ambas palancas de control hacia adelante.
- C. Para girar a la izquierda, tirar hacia atrás de la palanca izquierda o empujar hacia delante la palanca derecha de control de la dirección o una combinación de los dos.
- D. Para girar a la derecha, tirar de la palanca derecha hacia atrás o empujar la palanca izquierda de control de la dirección hacia delante o una combinación de los dos.

Para detener la unidad, mover ambas palancas a la posición neutral.

NOTA: Los controles de dirección se traban mecánicamente en punto muerto siempre que se engrana el freno de estacionamiento.

NOTA: Los giros violentos pueden estropear o dañar el césped. Mantenga SIEMPRE ambas ruedas en posición de giro cuando haya curvas pronunciadas. NO gire con la rueda interior parada. Para obtener un radio de giro mínimo, retroceda lentamente con la rueda central mientras mueve la rueda exterior lentamente hacia delante.

Interruptor de encendido

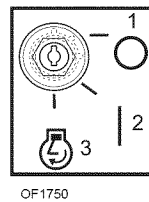

Haga funcionar el interruptor de encendido con la llave retirable. El interruptor tiene tres posiciones: Off (Desactivado) (1), On (Activado) (2) y Start (Arranque) (3). Para arrancar el motor, gira la llave a Start, y deje que vuelva a On. Para detener el motor, gire la llave a Off.

Control del estrangulador

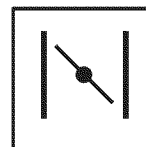

Empuje la palanca del estrangulador hacia delante para poner en marcha un motor frío. Tire de la palanca hacia atrás cuando el motor esté caliente.

Palanca del acelerador



Cambia la velocidad del motor.
Rápido (Fast) (1):
Aumenta la velocidad del motor.

Lento (Slow) (2):
Reduce la velocidad del motor.

Interruptor de la toma de fuerza (TDF)

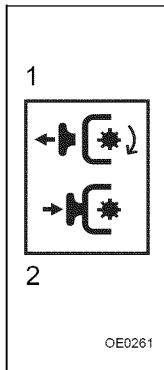

El interruptor de la toma de fuerza (TDF) activa y desactiva las cuchillas del cortacésped.

Mueva el interruptor de la toma de fuerza (TDF) a la posición "On" (activada) para activar el cortacésped (1).

Mueva el interruptor de la toma de fuerza (TDF) a la posición "Off" (desactivada) para desactivar las cuchillas del cortacésped (2).

NOTA: El motor no arrancará a menos que las palancas de control de la dirección estén en la posición de punto muerto y el interruptor de la TDF esté en la posición "Off" y esté activado el freno de estacionamiento.

Palanca de elevación del cortacésped

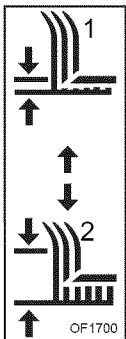

Eleva y desciende la plataforma de corte.
Para bajarla (1): Mueva la palanca de elevación del cortacésped hacia delante.

Para subirla (2): Mueva la palanca de elevación del cortacésped hacia atrás.

Al soltar la palanca, la plataforma de corte se mantiene en la posición seleccionada.

Topes de los cilindros



PRECAUCIÓN EVITE LOS PUNTOS DE APRISIONAMIENTO. Utilice siempre la parte en forma de T del tope del cilindro cuando retire o instale los topes del cilindro.

Compruebe que la altura de corte sea la misma tras levantar la plataforma para evitar un obstáculo. Almacene los topes en el poste detrás del cilindro de elevación hidráulico.

Los topes vienen en dos (2) tamaños: 8,73 mm (11/32 pulg.) y 17,5 mm (11/16 pulg.).

1. Extraer los topes de los cilindros del poste y colocarlos en la varilla del cilindro de elevación.
2. Empujar la palanca de elevación hacia adelante hasta que el cilindro descanse contra los topes.

Válvula de cierre de combustible

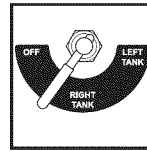

Controla el flujo del depósito de combustible, ya sea del izquierdo o del derecho.

Active la válvula para hacer funcionar el motor. Al almacenar o transportar la unidad, la válvula se coloca en la posición de apagado.

Palanca del freno de estacionamiento

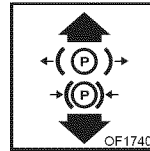

1. Tire hacia arriba de la palanca para engranar el freno de estacionamiento.
2. Empuje hacia abajo la palanca para liberar el freno de estacionamiento.

Ajustes del asiento



¡ADVERTENCIA! Realice todos los ajustes del asiento con la unidad estacionaria, el freno de estacionamiento accionado y el motor apagado.

Para ajustar el asiento hacia adelante o hacia atrás:

1. Estando sentado, tire hacia fuera de la palanca de posicionamiento del asiento y deslice el asiento hasta la posición deseada.
2. Suelte la palanca y deslice el asiento hacia adelante o hacia atrás para bloquear el asiento en su posición.

Indicador de presión del aceite del motor

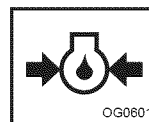

Una luz roja se encenderá cuando la presión del aceite del motor sea baja. Compruebe el nivel de aceite del motor y añada la cantidad necesaria. Consulte el Manual del motor.

Horómetro

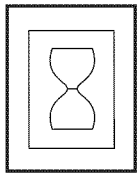

Registra el número total de horas que el motor ha estado en funcionamiento.

IMPORTANTE: Mantenga un registro de las lecturas del cuentahoras como referencia para los intervalos recomendados de lubricación y mantenimiento.

NOTA: Para obtener lecturas exactas, asegúrese de que el interruptor de encendido esté APAGADO cuando la unidad no esté funcionando.

LLENADO DEL DEPÓSITO DE COMBUSTIBLE



¡ADVERTENCIA! EVITE LAS LESIONES.

Ante de proceder, lea y comprenda toda la sección de *Seguridad*.

Agregue la cantidad de combustible necesaria al depósito de combustible. Consulte el Manual del motor para el tipo y grado correcto del combustible.

Para agregar combustible al depósito de combustible:

1. Coloque la unidad en un área abierta o bien ventilada.
2. Apagar el motor.
3. Limpie la tapa del combustible y el área circundante a la misma para evitar que entre suciedad en el depósito de combustible. Retire la tapa del depósito de combustible.
4. Llene el depósito de combustible hasta 25 mm (1 pulg.) por debajo de la parte inferior de la boca de llenado.
5. Vuelva a colocar la tapa del combustible y apriétela.
6. Limpie el combustible que se haya derramado.

PREARRANQUE



PRECAUCIÓN Asegurarse de que toda la tornillería está apretada, todos los dispositivos de seguridad estén en su lugar y que se hayan realizado correctamente todos los ajustes.

1. Compruebe el sistema de interbloqueo de seguridad

Si dicho sistema no funciona como se ha descrito, no haga funcionar la unidad hasta que se repare.

2. Compruebe el depurador de aire

Compruebe que no haya suciedad en el filtro de aire y límpielo si es necesario. Siga el programa de mantenimiento del Manual del motor.

3. Compruebe el combustible del motor y el aceite del cárter

Compruebe el combustible y agregue la cantidad necesaria. Compruebe que el cárter del motor esté lleno de aceite. Siga el programa de mantenimiento del Manual del motor.

4. Compruebe la presión de los neumáticos

5. Revise el nivel del fluido hidráulico

6. Ajuste el asiento

Asegúrese de que puedan alcanzarse fácilmente todos los controles desde la posición del operador.

7. Ajuste la altura de corte

Asegúrese de que la plataforma esté a la altura de corte correcta.

PARADA EN CASO DE EMERGENCIA

La unidad puede detenerse inmediatamente en cualquier momento girando la llave de contacto a la posición de apagado.

ARRANQUE Y PARADA



CAUTION: Lea primero todo el Manual del propietario/operador, el Manual del embrague y el Manual del motor. NO intente arrancar el motor en este momento.

NOTA: NO haga funcionar el motor de arranque durante más de 15 segundos por cada minuto, ya que de otro modo se podría recalentar o dañar. Si el motor no arranca, vea *LOCALIZACIÓN DE AVERÍAS* en la página 28 o consulte el Manual del motor.

NOTA: El motor no arrancará a menos que las palancas de control de la dirección estén en punto muerto, el interruptor de la TDF esté en posición apagada y el freno de estacionamiento esté activado.

Para arrancar:

1. Si el motor está frío, mueva el control del estrangulador a la posición 'On' (activado). Si el motor está templado o caliente, no utilice el estrangulador.
2. Mueva el acelerador a la posición 3/4 rápido. Encontrará instrucciones detalladas en el Manual del motor.
3. Poner la llave de contacto en el interruptor y girar a la posición de arranque.
4. Tan pronto como el motor arranque, soltar la llave.
5. Mueva el control del estrangulador a la posición desactivada (Off). Espere a que el motor funcione con suavidad antes de iniciar la operación.

Para apagar la unidad:

1. Ponga las palancas de dirección en punto muerto. Desactive la TDF y accione el freno de estacionamiento.
2. Mover la palanca del acelerador a la posición de despacio.
3. Girar la llave de contacto a la posición apagado.

FUNCIONAMIENTO DEL CORTACÉSPED

1. Arrancar el motor.
2. Mueva la palanca del acelerador hacia abajo a la posición 3/4 Rápido.

IMPORTANTE: Nunca engranar la TDF si el cortacésped está atascado con césped u otro material.

3. Activar la TDF para activar las cuchillas del cortacésped.
4. Mover la palanca del acelerador a rápido.
5. Libere el freno de estacionamiento.



¡ADVERTENCIA! Mueva despacio las palancas de control de la dirección y mantenga la palanca de control de aceleración a velocidad lenta hasta que se aprenda a operar la unidad.

6. Usar las palancas de dirección para mover la unidad.
7. Desactivar la TDF para detener las cuchillas del cortacésped.

ESTACIONAMIENTO

Para estacionar la unidad:

1. Lleve las palancas de la dirección al punto muerto. Desactive la TDF.
2. Mover la palanca del acelerador a la posición de despacio.
3. Accione el freno de estacionamiento.
4. Baje el accesorio.
5. Girar la llave de contacto a la posición Off (apagado) y quitar la llave.

TRASLADO DE LA UNIDAD CON EL MOTOR DETENIDO

IMPORTANTE: Nunca se debe remolcar la unidad.

1. APAGUE el motor.
2. Coloque el asiento en la posición de mantenimiento (Véase *POSICIÓN DE REPARACIÓN* en la página 18).
3. Gire las palancas izquierda y derecha de las válvulas de desviación medio giro en sentido antihorario (Figura 5).



WARNING: No anule la transmisión cuando se esté en una pendiente.

4. Desactive el freno de estacionamiento.
5. Empuje la unidad hasta la ubicación deseada.
6. Accione el freno de estacionamiento.
7. Gire las palancas de las válvulas de desviación medio giro en sentido horario.

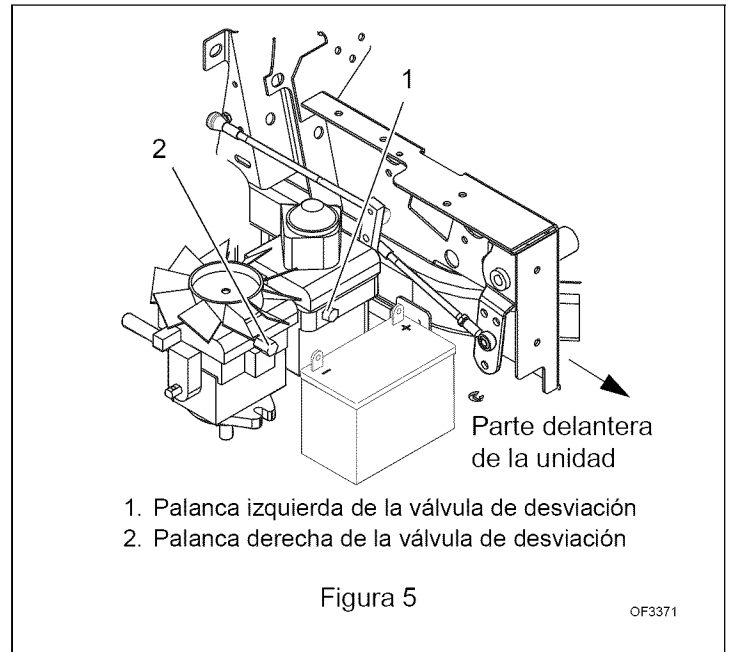

TRANSPORTE DE LA UNIDAD

Cierre SIEMPRE el motor, ponga el freno de estacionamiento y retire la llave cuando transporte la unidad en un camión o un remolque. Sujete bien la unidad. No la sujete por las cadenas, protecciones, cables u otras piezas que podrían resultar dañadas.

PARA UN MEJOR FUNCIONAMIENTO

Corte el césped cuando esté seco.

Mantenga las cuchillas de corte afiladas.

Mantener la plataforma del cortacésped debidamente nivelada.

Ajuste los rodillos antidesbroce para evitar dañar el césped.

No ajuste la altura de corte a una posición demasiado baja. Si el césped es muy alto, córtelo dos veces.

No se desplace demasiado deprisa.

Corte el césped con el motor ajustado a la aceleración máxima.

Al empajar el suelo, elimine solamente 1/3 de la longitud del césped en cada corte.

Descargue los recortes en áreas que ya hayan sido cortadas.

Varíe el patrón de corte en cada pasada.

No permita que se acumule hierba o residuos en el interior de la plataforma de corte. Límpiela tras cada utilización.

PROGRAMA DE MANTENIMIENTO



¡ADVERTENCIA! EVITE LAS LESIONES.
Antes de proceder, lea y comprenda toda la sección de *Seguridad*.

Un mantenimiento adecuado puede prolongar la vida de la unidad. Los gráficos siguientes muestran el programa de mantenimiento recomendado. Según las condiciones de funcionamiento (cargas pesadas, temperatura ambiente elevada, polvo o residuos aéreos), puede ser necesario realizar reparaciones con mayor frecuencia.

Vea las instrucciones de mantenimiento en el Manual del motor para obtener información adicional.

| Intervalo | Tarea | Acción |
|---------------|--|---|
| Cada uso | Revisión del sistema de intertraba de seguridad | ¡ADVERTENCIA! Los fallos en el sistema de interbloqueo de seguridad y el funcionamiento incorrecto de la unidad pueden resultar en la muerte o en lesiones graves. Compruebe este sistema cada vez que haga funcionar la unidad. Si el sistema no funciona correctamente, no la haga funcionar hasta que se hayan realizado reparaciones. Véase <i>Sistema de interbloqueo de seguridad</i> en la página 13. |
| | Revisar el freno de estacionamiento | Accione el freno de estacionamiento. Empuje la unidad. Si la unidad se mueve, ajuste el freno de estacionamiento (véase <i>AJUSTE DEL FRENO DE ESTACIONAMIENTO</i> en la página 23). |
| | Revisar el nivel del aceite hidráulico | Véase <i>Revise el nivel del fluido hidráulico</i> en la página 19. |
| | Revisar los neumáticos | Véase <i>ESPECIFICACIONES</i> en la página 30 para obtener la presión correcta de los neumáticos. |
| | Limpieza de la unidad | Limpie la suciedad y los residuos del motor, la batería, el asiento, la plataforma del cortacésped, etc. No utilice disolventes, limpiadores demasiado potentes o abrasivos. NOTA: Proteger las superficies pintadas con cera para automóviles. |
| | Siga el programa de mantenimiento del motor | Realice el mantenimiento programado del motor. Encontrará instrucciones detalladas en el Manual del motor. |
| Cada 25 horas | Revisar las cuchillas del cortacésped | Compruebe que la tornillería de las cuchillas del cortacésped está apretada a 156 – 169 N•m (115 – 125 lbf-pie). Compruebe que las cuchillas no están desgastadas. Afílelas o replácelas si es necesario (véase <i>Afile las cuchillas del cortacésped</i> en la página 20). |
| Cada 50 horas | Lubricar el eje delantero y los puntos de pivote | Lubrique todos los puntos de pivote, conexiones de pasador y engrase el punto de engrase del eje delantero (véase <i>LUBRICACIÓN DE LA UNIDAD</i> en la página 21). |

| Intervalo | Tarea | Acción |
|-----------------------|--|---|
| Cada 100 horas | <p>Limpiar la batería</p> <p>Revisar los afianzadores</p> <p>Revisar todas las correas</p> | <p>Mantenga limpios la batería y sus bornes (véase <i>Limpiar la batería</i> en la página 21).</p> <p>Compruebe la tornillería de montaje de las cuchillas y el resto de afianzadores. Reemplace los afianzadores que falten o estén dañados. Apriete todos los pernos y tuercas al valor de par de torsión correcto.</p> <p>Reemplazar las correas desgastadas o deterioradas.</p> <ul style="list-style-type: none"> • Revise la correa de transmisión del cortacésped. Consulte <i>Sustitución de las correas del cortacésped</i> en la página 24 para averiguar el emplazamiento de la correa. • Revise la correa de la TDF. Consulte <i>Sustitución de las correas del cortacésped</i> en la página 24 para averiguar el emplazamiento de la correa. • Revise la correa de la transmisión. Consulte <i>Sustitución de la correa de bomba hidrostática</i> en la página 25 para averiguar el emplazamiento de la correa. |
| Cada 400 horas | Engrasar los pivotes giratorios del eje delantero | Reempaque los dos pivotes giratorios del eje delantero (véase <i>LUBRICACIÓN DE LA UNIDAD</i> en la página 21). |
| Cada 500 horas | Cambiar el filtro y aceite hidráulicos | Véase <i>Cambio del fluido hidráulico y filtro</i> en la página 19. |

REPARACIONES Y AJUSTES

Los concesionarios Ariens le ofrecerán todo el mantenimiento necesario para que la unidad funcione al máximo rendimiento. Si necesitara mantener el motor, puede llevarlo a un concesionario Ariens o al centro de mantenimiento autorizado del fabricante del motor.



¡ADVERTENCIA! EVITE LAS LESIONES. Antes de proceder, lea y comprenda toda la sección de *Seguridad*.



PRECAUCIÓN Las SUPERFICIES CALIENTES pueden provocar lesiones. NO toque el motor o las piezas de la transmisión que estén calientes tras el funcionamiento. Deje que las piezas se enfríen antes de realizar el mantenimiento.

POSICIÓN DE REPARACIÓN

1. Coloque la unidad en una superficie plana y nivelada. Detenga SIEMPRE el motor. Asegúrese de que la unidad esté bien asegurada y que no pueda volcar. Si utiliza un montacargas, sujete y fije la unidad al montacargas.
2. Coloque las palancas de dirección en punto muerto y active el freno de estacionamiento.
3. Quite la tuerca hexagonal.
4. Incline el asiento hacia delante (Figura 6).



PRECAUCIÓN Asegure la base para acomodar el cambio de peso del asiento cuando se gire a la posición de mantenimiento completo.

5. Cuando finalice el mantenimiento, baje el asiento y asegure con la tuerca hexagonal.

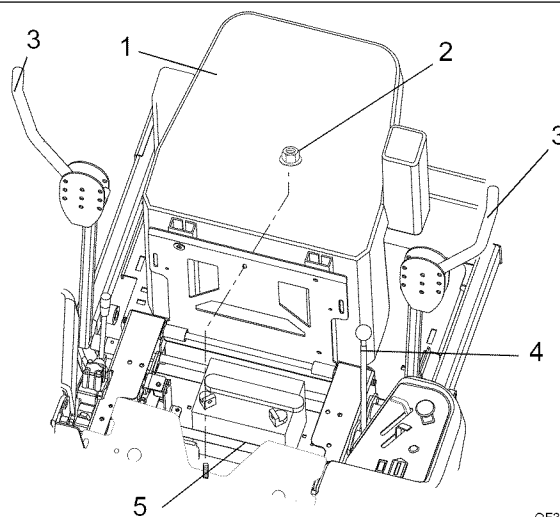

OF3362

- | | |
|---------------------------|-----------------------------|
| 1. Posición de reparación | 4. Freno de estacionamiento |
| 2. Tuerca hexagonal | 5. Batería |
| 3. Palancas de dirección | |

Figura 6

LÍQUIDO HIDRÁULICO



¡ADVERTENCIA! El LÍQUIDO HIDRÁULICO puede provocar quemaduras graves. El líquido del sistema hidráulico puede penetrar en la piel y ocasionar lesiones graves o la muerte.

Asegúrese de apagar el motor antes de realizar ningún tipo de trabajo en las piezas hidráulicas.

Mantenga el cuerpo y las manos alejadas de los pequeños orificios o boquillas que arrojan líquido hidráulico cuando están bajo presión. Utilice papel o cartón y no las manos para buscar fugas.

Asegúrese de que todas las conexiones de líquido hidráulico estén apretadas y en buen estado antes de aplicar presión al sistema.

UN LÍQUIDO EXTRAÑO INYECTADO EN EL CUERPO puede producir gangrena. Debe ser extraído quirúrgicamente en un periodo de pocas horas por un médico que esté familiarizado con tipo de lesión.

Revise el nivel del fluido hidráulico.

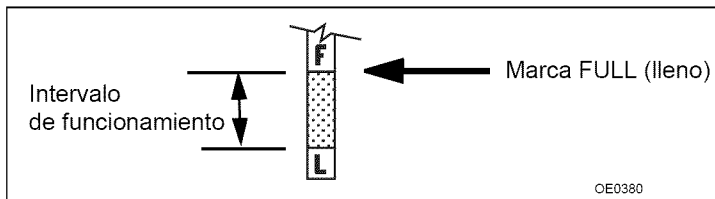

1. Ponga en marcha la unidad y haga funcionar hasta que llegue a la temperatura de funcionamiento (unos 10 minutos).
2. Mueva las palancas de control hacia delante y hacia atrás dos o tres veces.
3. En las unidades equipadas con un elevador de plataforma hidráulico, eleve y baje la plataforma completamente dos o tres veces.
4. Apague el motor. Accione el freno de estacionamiento. Saque la llave de contacto.
5. Coloque el asiento en la posición de mantenimiento. Véase *POSICIÓN DE REPARACIÓN* en la página 18.
6. Quite la suciedad que pueda haber alrededor de la tapa/varilla de medición en el depósito hidráulico.
7. Extraiga la tapa/varilla de medición.
8. Revise la marca del nivel de aceite hidráulico en la tapa/varilla de medición.
9. Añada aceite sintético Mobil 1 Extended Performance 15W50 o equivalente para conservar los componentes (Ariens p/n 00057100) según se precise. No lo llene en exceso.

Cambio del fluido hidráulico y filtro

NOTA: Cambie el filtro de aceite hidráulico y el aceite hidráulico cada 500 horas. Utilice aceite sintético Mobil 1 Extended Performance 15W50 o equivalente para conservar los componentes (Ariens p/n 00057100).

NOTA: Cuando cambie el aceite, sólo se drenará alrededor de 1,4 litros (1,5 cuartos de galón). El resto del aceite quedará en las bombas y motores.

1. Limpie el área de alrededor de la tapa de la varilla de medición y de la varilla de medición. Retire la varilla de medición.
2. Coloque un contenedor debajo del filtro del aceite para recogerlo.
3. Extraiga el filtro de aceite.
4. Dejar drenar el depósito.
5. Lubrique la junta de goma en el nuevo filtro de aceite con aceite hidráulico limpio.
6. Haga girar el nuevo filtro de aceite en la carcasa del filtro hasta que ambos entren en contacto. Apriete el filtro de aceite media vuelta más.
7. Agregue aceite al depósito de aceite. Necesitará unos 1,5 cuartos (1,4 litros). Utilice aceite sintético Mobil 1 Extended Performance 15W50 para conservar la bomba y el motor de la rueda.
8. Revisar el nivel del aceite hidráulico.
9. Deseche de manera adecuada el aceite usado.

CUCHILLAS DEL CORTACÉSPED

Extracción



PRECAUCIÓN Utilice guantes gruesos o un material acolchado para protegerse las manos cuando trabaje con las cuchillas del cortacésped.

1. Apague el motor. Retire la llave del contacto. Retire el cable de ignición de las bujías.
2. Bloquear las cuchillas del cortacésped para impedir la rotación.
3. Quite los pernos, las arandelas y las cuchillas de los vástagos de los ejes.

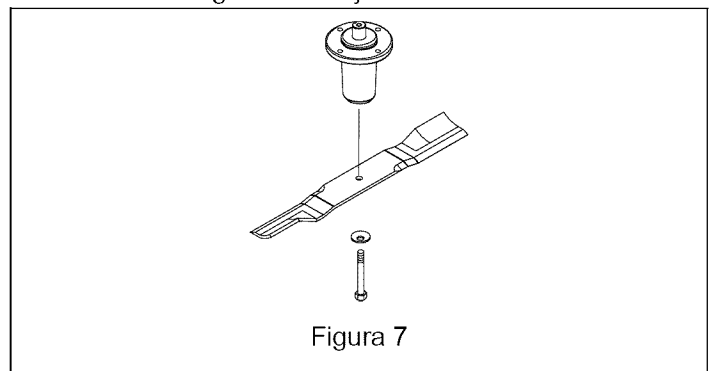

Recolocación

1. Reemplace las cuchillas, la arandelas y los pernos en los vástagos de los ejes.
2. Apriete los pernos a un par de 156-169 N•m (115-125 lbf-pie).
3. Vuelva a colocar el cable de ignición de las bujías.

Afile las cuchillas del cortacésped



PRECAUCIÓN NO afile las cuchillas si están montadas en la unidad. Si una de las cuchillas está desequilibrada, se producirán vibraciones excesivas y la unidad resultará dañada. Compruebe que las cuchillas estén equilibradas antes de volverlas a instalar.
NUNCA suelde ni enderece las cuchillas dobladas.

1. Retire la cuchilla del cortacésped de la unidad.

Deseche la cuchilla del cortacésped si:

- Se quita más de 1,27 cm (1/2 in.) de metal.
 - Se erosionan los extractores de aire.
 - La cuchilla está doblada o rota.
2. Afile la cuchilla del cortacésped quitando una cantidad de material igual de cada extremo de la misma. NO cambie el ángulo del filo ni redondee la esquina de la cuchilla del cortacésped.
 3. Revise el equilibrio de la cuchilla del cortacésped.
Deslice la cuchilla en un perno sin rosca. Si la cuchilla está equilibrada, debería mantenerse en posición horizontal. Si uno de los extremos de la cuchilla descende, afile el extremo más pesado hasta que la cuchilla esté equilibrada.
 4. Instalar la(s) cuchilla(s) del cortacésped en la unidad.
 5. Apriete los pernos a un par de 156-169 N•m (115-125 lbf-pie).

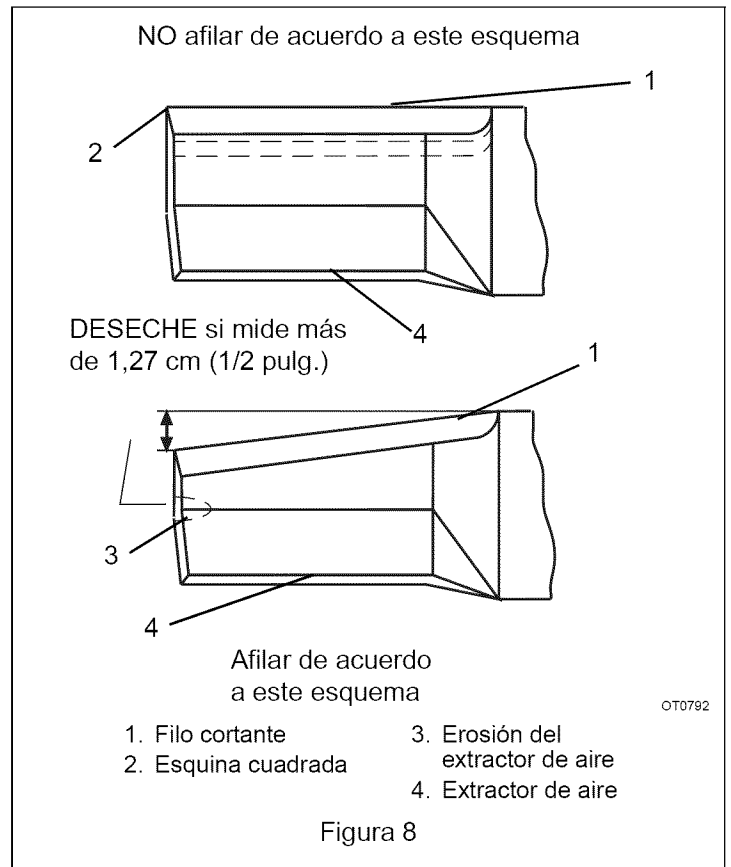

BATERÍA



¡ADVERTENCIA! EVITE LAS LESIONES. Antes de proceder, lea y comprenda toda la sección de *Seguridad*.



¡ADVERTENCIA! Los bornes de la batería, terminales y accesorios relacionados contienen plomo y compuestos de plomo, sustancias que en el estado de California se sabe que causan cáncer y daños al sistema reproductor. Lávese las manos después de manejarlos.

La unidad viene equipada con una batería que no requiere mantenimiento, excepto la limpieza de los bornes.

Retire la batería

1. Coloque el asiento en la posición de mantenimiento (Véase *PROGRAMA DE MANTENIMIENTO* en la página 17).
2. Desconecte primero el cable negativo (-) y luego el cable positivo (+) (Figura 9).
3. Quite el sujetador y saque la batería.

Cambie la batería

1. Vuelva a colocar la batería y asegúrela con su sujeción.
2. Conecte primero el cable positivo (+), y después el negativo (-).
3. Recubra los bornes con grasa dieléctrica o vaselina.

- Vuelva a colocar el asiento en la posición de funcionamiento.

Limpié la batería

Mantenga limpia la batería y los bornes de la misma. Para garantizar un buen rendimiento, revísela cada 100 horas de funcionamiento o una vez al mes.

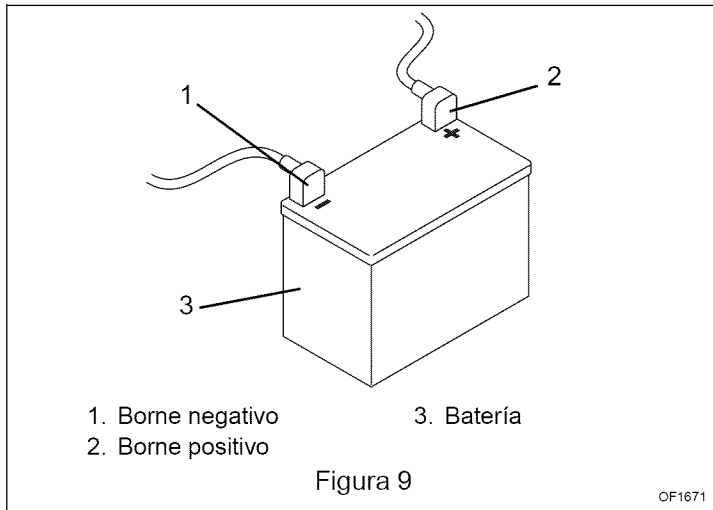

- Extraiga la batería de la unidad. Véase *Retire la batería* en la página 20.
- Limpié los bornes y los extremos del cable de la batería con un cepillo de alambre.
- Recubra los bornes con grasa dieléctrica o vaselina.
- Cambie la batería. Véase *Cambie la batería* en la página 20.

Carga de la batería



¡ADVERTENCIA! LAS BATERÍAS CONGELADAS PUEDEN EXPLOTAR y provocar la muerte o lesiones graves. NO cambie baterías congeladas. Deje que se descongelen antes de cambiarlas.

Primeros auxilios en caso de contacto con el electrolito de la batería

Siga las instrucciones de primeros auxilios después del contacto con el líquido de la batería.

- Contacto externo: Enjuáguese con agua.
- Ojos: ¡Enjuáguese con agua durante por lo menos 15 minutos y llame a un médico inmediatamente!
- Contacto interno: Beba grandes cantidades de agua. Siga con leche de Magnesias, huevos batidos o aceite vegetal. ¡Llame a un médico inmediatamente!

¡En caso de contacto interno, NO induzca el vómito!

IMPORTANTE: NO realice una carga rápida. Si la carga es demasiado rápida, la batería puede resultar dañada o destruida. Utilice SÓLO un cargador automático diseñado para su batería.

Siga SIEMPRE la información suministrada por el fabricante que acompaña a la batería. Póngase en contacto con el fabricante de la batería para obtener instrucciones detalladas sobre cómo cargar la batería.

- Extraiga la batería de la unidad. Véase *Retire la batería* en la página 20.
- Coloque la batería en el banco o cualquier otro lugar bien ventilado.
- Conecte el terminal positivo (+) del cargador al borne positivo (+), y el terminal negativo (-) al borne negativo (-).
- Cargar la batería de acuerdo con las instrucciones del fabricante del cargador de baterías y del fabricante de la batería.
- Cambie la batería. Véase *Cambie la batería* en la página 20.

Arranque por puente

Ariens no recomienda el arranque por puente de la unidad ya que se pueden dañar los componentes del motor y del sistema eléctrico. Consulte el Manual del motor para obtener información más detallada.

LUBRICACIÓN DE LA UNIDAD

NOTA: Utilice grasa Ariens Hi-Temp o un equivalente (número de pieza 00036700).

Aplique aceite a todos los puntos de pivotaje y a las conexiones de los pasadores.

OF1793

| REF | LUBRICACIÓN | CANT | UBICACIÓN | INTERVALO |
|-----|-------------|------|---|-----------|
| 1 | REGUARNECER | 2 | PIVOTE DE ROLDANAS | 400 horas |
| | ACEITE | | TODOS LOS PUNTOS DE PIVOTAJE, CONEXIONES DE PASADORES | 50 horas |

Figura 10

AJUSTE DEL PUNTO MUERTO DEL CONTROL DE LA DIRECCIÓN

Si las palancas de dirección no se alinean (coinciden) o la unidad tiene un excesivo arrastre cuando las palancas de dirección están en punto muerto, ajustar como sigue a continuación.

Ajuste de las palancas de dirección para alinearlas (que coincidan) (Figura 11)

1. Apague el motor. Accione el freno de estacionamiento. Saque la llave de contacto.
2. Coloque el asiento en la posición de mantenimiento (Véase *POSICIÓN DE REPARACIÓN* en la página 18).
3. Afloje la tuerca del amortiguador en el mismo lado que la palanca de dirección que se va a ajustar.
4. Afloje el interbloqueo del freno del mismo lado que la palanca de dirección que se va a ajustar.
5. Afloje la contratuerca de la barra de sujeción y gire la barra hasta que las palancas de dirección estén alineadas.
6. Apriete la contratuerca en la barra de sujeción, apriete el interbloqueo del freno y la contratuerca del amortiguador.

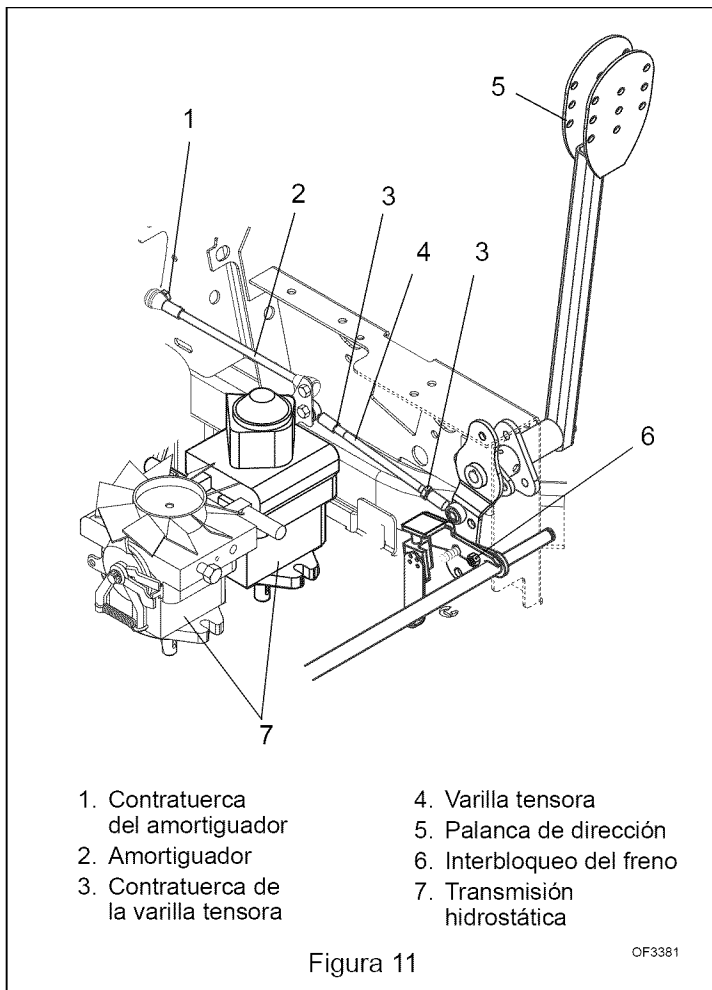

Eliminación del arrastre excesivo de la unidad (Figura 11)



¡ADVERTENCIA! Este ajuste debe hacerse con el motor en marcha. Tenga cuidado de evitar el contacto con piezas en movimiento y superficies calientes. Asegúrese de que la parte trasera de la unidad esté bien sujeta y segura antes de arrancar el motor.

1. Si el sistema hidráulico está frío, deje en marcha la unidad durante un mínimo de cinco minutos, y a continuación **APAGUE** el motor.
2. Con la unidad arriba y orientada hacia una pared, levantar la unidad con un gato hasta que ambas ruedas de transmisión queden levantadas del suelo.
3. Arrancar el motor y soltar el freno de estacionamiento.
4. Mueva las palancas de dirección desde marcha adelante a marcha atrás varias veces para asegurarse de que los controles estén libres. A continuación, devuelva las palancas de dirección al punto muerto.
5. Revisar el movimiento de las ruedas.
6. **APAGUE** el motor.

NOTA: Las palancas de dirección derecha e izquierda se ajustan de la misma forma. Para acceder a la varilla tensora, coloque el asiento en la posición de mantenimiento. Véase *POSICIÓN DE REPARACIÓN* en la página 18.

7. Ajustar la(s) varilla(s) tensora(s):

Si la rueda se mueve en dirección de avance:

- a. Aflojar la contratuerca en cada extremo de la varilla tensora.
- b. Girar la varilla tensora en sentido antihorario (alargando la distancia entre la palanca de dirección y la transmisión hidrostática) varias veces.

Si la rueda se mueve en dirección de retroceso:

- a. Aflojar la contratuerca en cada extremo de la varilla tensora.
- b. Girar la varilla tensora en sentido horario (disminuyendo la distancia entre la palanca de dirección y la transmisión hidrostática) varias veces.

8. Vuelva a colocar el asiento en la posición de funcionamiento.
9. Arrancar el motor.
10. Mueva las palancas de dirección varias veces desde la posición Avance a Retroceso. A continuación, vuelva a colocar las palancas de dirección en punto muerto.
11. **APAGUE** el motor.
12. Si la rueda no se mueve, apriete las contratuercas de la varilla tensora. Esto finaliza el ajuste.
13. Si la rueda aún se mueve, repetir los pasos 7 a 12.

AJUSTE DE LA UNIDAD PARA UN TRAZADO EN LÍNEA RECTA



¡ADVERTENCIA! Antes de ajustar el trazado de la unidad, apague el motor, active el freno de estacionamiento y saque la llave de contacto.

Compruebe y ajuste la presión de los neumáticos. Aumente la presión en el lado hacia el que se desvía la unidad. **NO** exceda la presión máxima recomendada del neumático (Véase *ESPECIFICACIONES* en la página 30). Si el ajuste de la presión del neumático no resuelve el problema, ajuste los pernos limitadores del soporte de tope (Figura 12). Los pernos frontales se ajustan hacia delante y los posteriores hacia atrás. Alargue el perno limitador (muévelo más cerca de la palanca) en el lateral que vaya demasiado rápido.



Figura 12

AJUSTE DE LA ALTURA DE LAS MANILLAS DE LA PALANCA DE DIRECCIÓN

Las manillas tienen tres posiciones de altura (Figura 13).

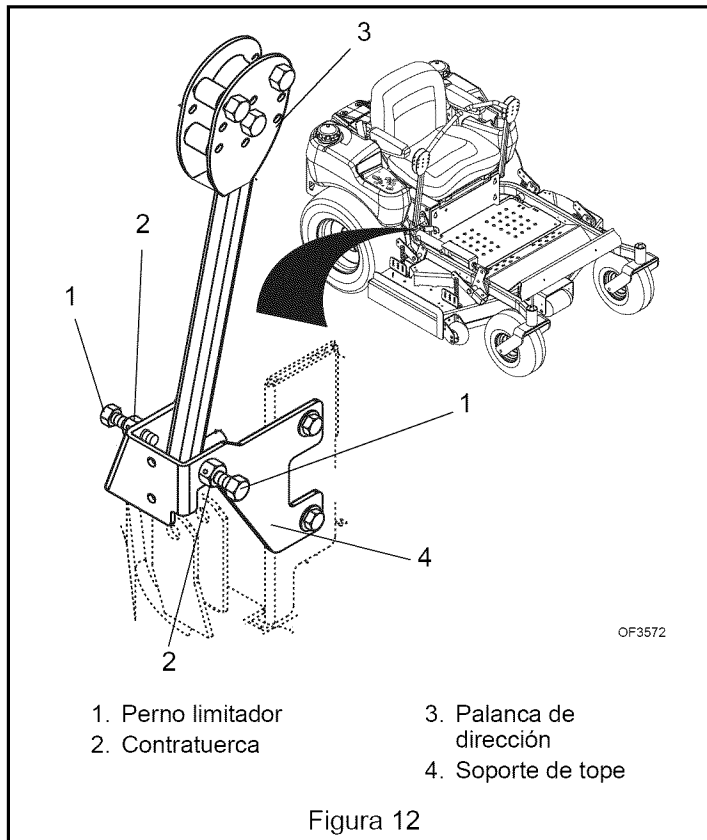

Figura 13

1. Espaciador excéntrico
2. Manillar
3. Palanca de dirección

1. Quite el espaciador, la manilla y el espaciador excéntrico de la palanca de dirección.

NOTA: Coloque las manillas derecha e izquierda en la misma posición de altura.

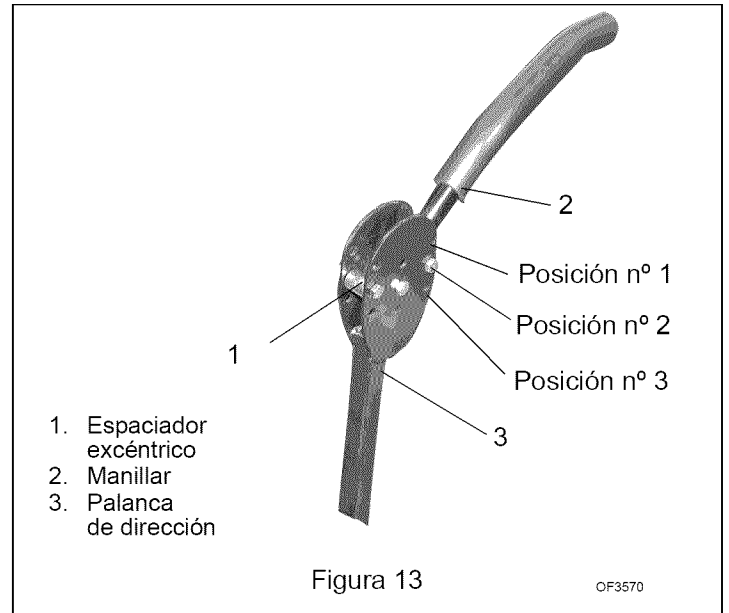
2. Instale el espaciador, la manilla y el espaciador excéntrico en la posición de altura apropiada. No apriete la tuerca que sujeta el espaciador excéntrico.
3. Gire el espaciador excéntrico hasta que las manillas derecha e izquierda estén a la misma altura. Apriete la tuerca.

AJUSTE DEL FRENO DE ESTACIONAMIENTO

El freno de estacionamiento podría necesitar ajustes con el paso del tiempo y después de instalar nuevas pastillas de frenos.

NOTA: Tras instalar las nuevas pastillas de freno en los calibradores, debe conducir durante una cierta distancia (unos 30 metros – 100 pies) con el freno activado para condicionarlos. Para ello, levante el freno de mano en parte y conduzca en línea recta. De esta manera, las pastillas de freno funcionarán al máximo.



Figura 14

Comprobación del ajuste

NOTA: Asegúrese de comprobar el freno de estacionamiento en ambos lados de la unidad (Figura 14).

Con el freno de estacionamiento activado, la longitud del resorte deberá medir 3,81 cm (1 1/2 pulg.) entre las contratuercas y el muñón y la holgura entre las tuercas de retorno y el muñón deberá medir de 1,59 a 3,18 mm (1/16 a 1/8 pulg.). Si cualquiera de estas medidas no coincide, ajuste el freno de estacionamiento correctamente.

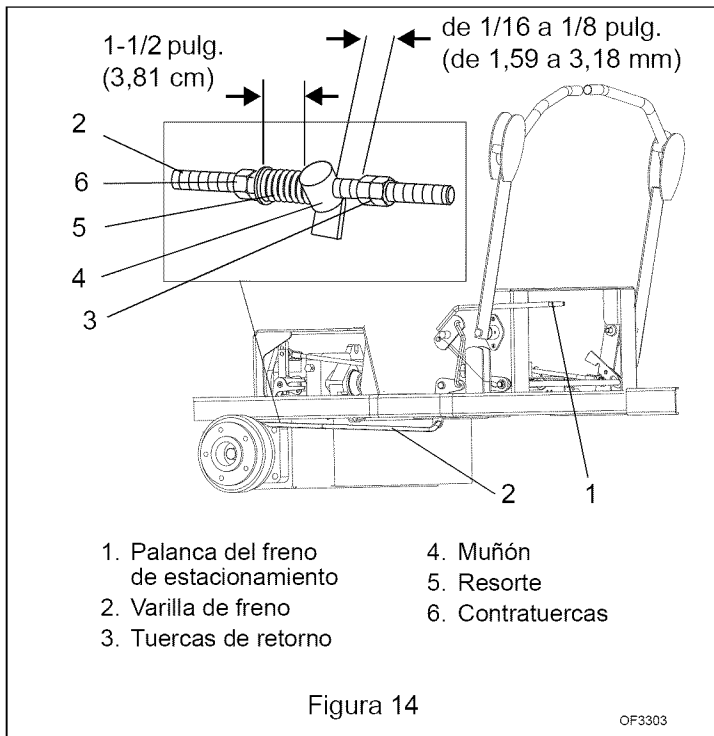
Ajuste del freno de estacionamiento

1. Accione el freno de estacionamiento.
2. Gire las contratuercas en sentido horario para comprimir el resorte o en sentido antihorario para extenderlo hasta que haya una holgura de 3,81 cm (1-1/2 pulg.) entre las contratuercas y el muñón.
3. Apriete las contratuercas entre sí.
4. Gire las tuercas de retorno en sentido horario para disminuir la distancia o en sentido antihorario para aumentarla hasta que haya de 1,59 a 3,18 mm (1/16 a 1/8 pulg.) entre las tuercas de retorno y el muñón.
5. Apriete las tuercas de retorno entre sí.

CORREAS



¡ADVERTENCIA! Las PIEZAS MÓVILES pueden cortar o amputar partes del cuerpo. Apague SIEMPRE el motor, quite la llave y espere a que todas las piezas en movimiento se detengan antes de realizar el mantenimiento o la reparación.



PRECAUCIÓN LAS CORREAS DAÑADAS O DESGASTADAS pueden provocar lesiones o daños a la unidad. Compruebe con frecuencia que las correas no estén demasiado desgastadas ni agrietadas.

NOTA: El embrague Ogura puede ser ajustado si el embrague comienza a deslizarse. Póngase en contacto con su concesionario Ariens para realizar este ajuste.

Acceso a las correas

1. Detenga y estacione la unidad apropiadamente (Véase *FUNCIONAMIENTO* en la página 13).
2. Bajar la plataforma de corte.
3. Coloque el asiento en posición completamente hacia atrás.
4. Retire las cubiertas de las correas.
5. Coloque la plataforma para los pies en la posición abierta (Figura 15).
6. Con el seguro, sujetar la plataforma para los pies en la posición subida.



Figura 15

Sustitución de las correas del cortacésped

NOTA: Debe extraer la correa larga de la TDF de las poleas del vástago de la cuchilla antes de retirar la correa corta de transmisión del cortacésped.

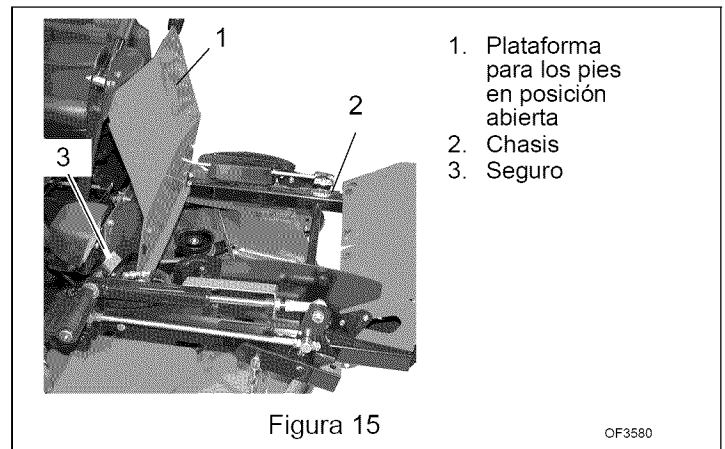

PRECAUCIÓN Tenga cuidado cuando libere la tensión del muelle de la polea tensora. Mantenga las partes del cuerpo bien alejadas de las poleas cuando realice esta operación.

1. Libere lentamente la tensión de la polea tensora de la TDF del cortacésped hasta que se libere toda la tensión de los resortes.

2. Saque la correa de la TDF del cortacésped del vástago de la cuchilla izquierda y extráigala de la plataforma.
3. Libere lentamente la tensión de la polea tensora de la correa de transmisión del cortacésped hasta que se libere toda la tensión de los resortes.
4. Retire la correa de transmisión del cortacésped del eje de la cuchilla derecha y de la plataforma. El perno pivotante de la polea tensora debe estar ligeramente suelto a fin de tener suficiente espacio libre para quitar la correa de debajo de la polea tensora (Figura 16).
5. Coloque las nuevas correas del cortacésped en la plataforma (primero la correa de transmisión del cortacésped). Vuelva a apretar al perno pivotante de la polea tensora de la correa corta del cortacésped. Instale las correas en las poleas. Ponga las correas en la polea central en último lugar.

IMPORTANTE: Antes de arrancar la unidad, asegúrese de que no hay torsiones en la correa del cortacésped, ya que cualquier torsión en dicha correa de la TDF del cortacésped reducirá drásticamente la vida de la correa.

6. Vuelva a colocar las cubiertas de las correas y devuelva el estribo a la posición cerrada.

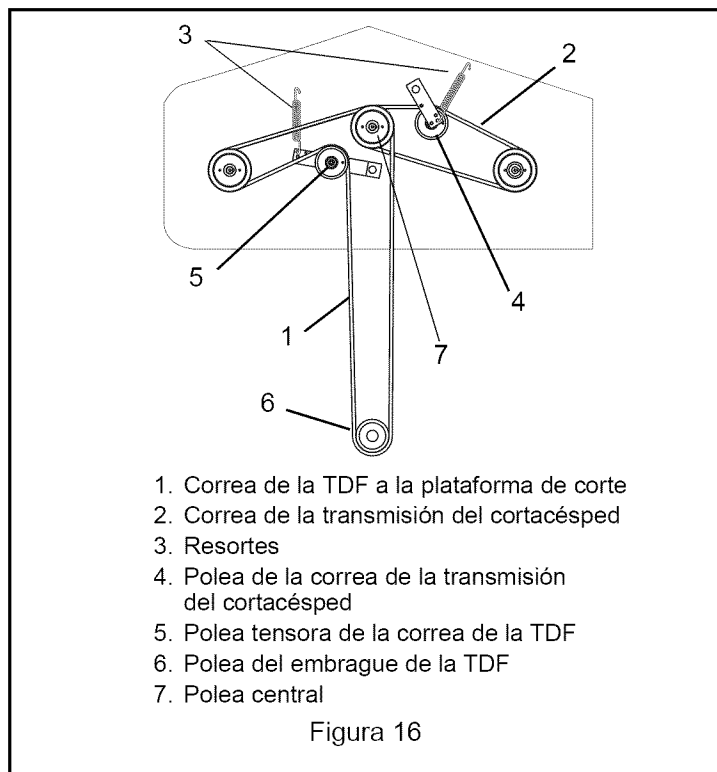

Sustitución de la correa de bomba hidrostática

1. Detenga y estacione la unidad apropiadamente (Véase *FUNCIONAMIENTO* en la página 13).
2. Saque la correa de la TDF del cortacésped de la polea del embrague de la TDF (Véase *Sustitución de las correas del cortacésped* en la página 24).

PRECAUCIÓN Tenga cuidado cuando libere la tensión del muelle de la polea tensora. Mantenga las partes del cuerpo bien alejadas de las poleas cuando realice esta operación.

3. Quitar el ancla del embrague.
4. Liberar lentamente la tensión de la polea tensora de la correa de la bomba hidrostática hasta que se libere toda la tensión de los resortes.
5. En primer lugar, retire la correa vieja de la polea hidrostática del lado derecho de la bomba hidrostática (Figura 17).
6. Para instalar la nueva correa de la polea hidrostática, colóquela sobre la polea. Ponga la correa en la polea de la bomba hidrostática de la parte derecha en último lugar.
7. Cambiar el ancla del embrague.
8. Vuelva a colocar la correa de la TDF del cortacésped en la polea del embrague del mismo. Véase *Sustitución de las correas del cortacésped* en la página 24.

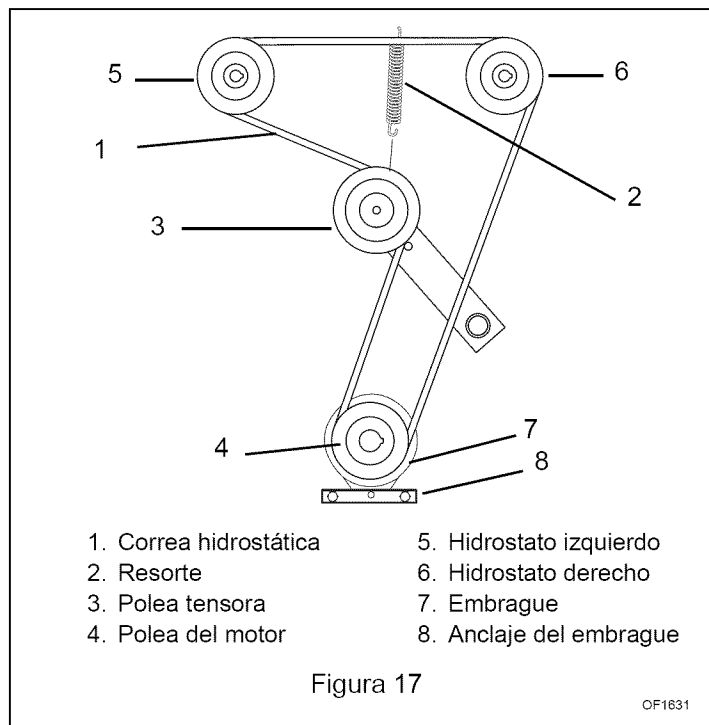

PLATAFORMAS DE CORTE

Ajuste del rodillo antidesbroce

Los rodillos antidesbroce se ajustan en fábrica para la altura de corte típica pero pueden ajustarse para condiciones de corte alto o bajo (Figura 18).

El propósito de los rodillos antidesbroce es evitar raspar o erosionar el césped, no controlar la altura de corte.

Para una altura de corte muy alta, ajuste los rodillos antidesbroce a la posición más baja en el soporte.

Para una altura de corte muy baja, ajuste los rodillos antidesbroce a la posición más alta en el soporte.

NOTA: Hay cuatro rodillos antidesbroce en el exterior de la plataforma de corte, y cuatro rodillos antidesbroce en el interior de la plataforma de corte. Asegúrese de que todos los rodillos antidesbroce se ajustan a la misma altura.



Figura 18

Extracción de la plataforma de corte

NOTA: Extraiga la correa de la TDF del embrague eléctrico.

1. Extraiga la correa de la TDF del embrague eléctrico (véase *Sustitución de las correas del cortacésped* en la página 24).
2. Baje la plataforma del cortacésped al máximo.
3. Extraiga las cadenas de articulación de los brazos de elevación del cortacésped (Figura 19).
4. Extraiga del bastidor los brazos de montaje del cortacésped.
5. Deslice la plataforma de corte para sacarla de debajo de la unidad.

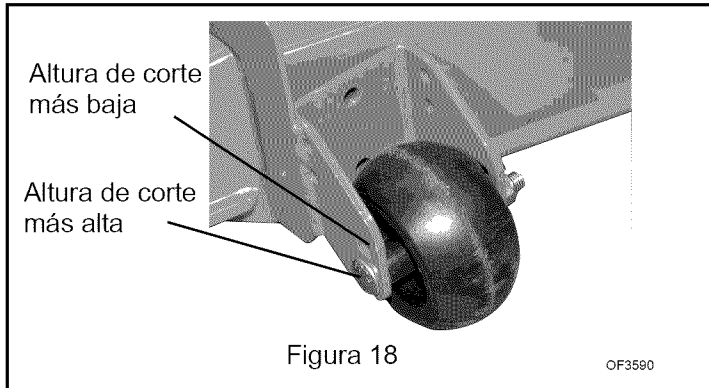

Figura 19

Instalación de la plataforma de corte (Figura 21)

1. Deslice la plataforma de corte debajo de la unidad.
2. Instale los brazos de montaje del cortacésped en el bastidor.

3. Instale las cadenas de articulación en los brazos de elevación del cortacésped.
4. Instale la correa de la TDF en el embrague eléctrico (véase *Sustitución de las correas del cortacésped* en la página 24).
5. Nivele la plataforma de corte (véase *Nivelación de la plataforma del cortacésped* en la página 26).

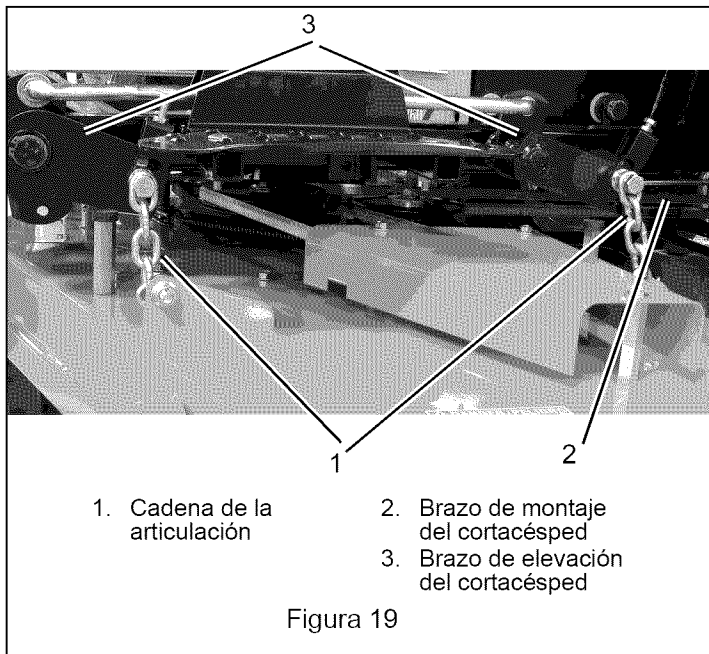
Nivelación de la plataforma del cortacésped

Estos ajustes deben realizarse en una superficie nivelada con los neumáticos inflados a la presión de aire correcta.

Comprobación del nivel e inclinación de la cuchilla

1. Eleve la plataforma del cortacésped hasta una altura de 7,62 cm (3 pulg.).
2. Apague el motor. Accione el freno de estacionamiento. Saque la llave de contacto.

NOTA: Coloque bloques bajo el borde inferior de la plataforma, no bajo la barra de refuerzo soldada a lo largo del frontal de la plataforma.

3. Coloque bloques en cada esquina de la plataforma para soportar el peso de la misma.
4. Gire las cuchillas de manera que los extremos de la cuchilla apunten de izquierda a derecha a lo largo de la anchura de la plataforma.
5. Mida la distancia entre el suelo y el borde afilado de la cuchilla en la cuchilla izquierda (posición izquierda en Figura 20) y en la cuchilla derecha (posición derecha en Figura 20). Las distancias deberán ser inferiores a 4,7 mm (3/16 pulg.). En caso contrario, eleve la cara inferior de la plataforma utilizando los ajustes de altura de los soportes de elevación de la plataforma (véase Figura 21).
6. Una vez la plataforma está nivelada en dirección lateral, compruebe la inclinación de la plataforma de la parte delantera a la trasera.
7. Gire las cuchillas de manera que los extremos de la cuchilla apunten de delante hacia atrás, tal y como se muestra en Figura 20.
8. Mida la distancia entre el suelo y el borde afilado de la cuchilla central en la parte delantera de la plataforma (posición delantera en Figura 20) y entre el suelo y el borde afilado de las cuchillas izquierda y derecha de la parte trasera de la plataforma (posición trasera en Figura 20).
9. El borde afilado de la parte delantera de la plataforma (posición delantera en Figura 20) deberá estar 1/8 pulg. (3,18 mm) más bajo que los bordes afilados de la parte trasera de la plataforma (posición trasera en Figura 20).
10. Si las mediciones se encuentran fuera de los valores indicados, eleve la zona baja de la plataforma utilizando los ajustes de altura de los soportes de elevación de la plataforma (véase Figura 21). Asegúrese de elevar la plataforma de manera uniforme para mantener la horizontalidad de lado a lado.

NOTA: La inclinación de las cuchillas delanteras en un nivel más bajo con respecto a las traseras proporciona un equilibrio entre la calidad del corte y la potencia necesaria para cortar el césped. Determinadas condiciones de corte requieren que la plataforma esté inclinada con la parte trasera de las cuchillas más baja que la delantera. La regulación de la plataforma de esta manera exige más potencia al motor, pero puede proporcionar mejor calidad de corte.

11. Extraiga los bloques situados bajo la plataforma.

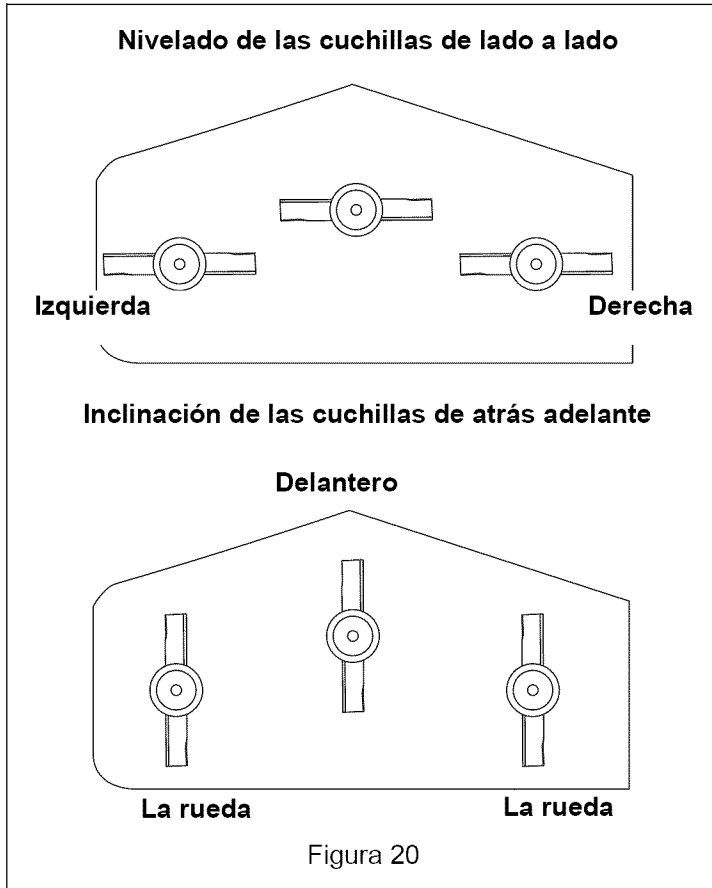

Ajuste de la altura de la cuchilla

Ajuste el nivel y la inclinación de la cortadora con los ajustes de altura de cada soporte de elevación de la plataforma (Figura 21).

Afloje la contratuerca del perno del soporte de elevación de la plataforma aproximadamente 1/4 de giro para reducir la carga de agarre de los ajustes de altura.

Afloje la contratuerca del perno del ajuste de la plataforma y a continuación gire el perno en sentido horario para elevar la plataforma, o en sentido antihorario para hacer descender la plataforma. Apriete ambas contratuercas.

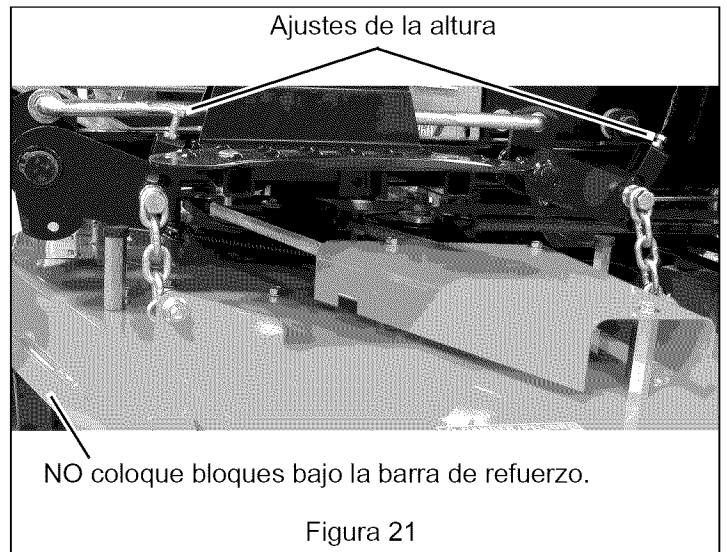

ALMACENAMIENTO



¡ADVERTENCIA! EVITE LAS LESIONES. Antes de proceder, lea y comprenda toda la sección de *Seguridad*.

A CORTO PLAZO

No limpie NUNCA unidad con agua a alta presión, y no la almacene a la intemperie.

Revise la unidad en busca de cualquier signo de desgaste, ruptura o daño.

Mantenga todas las tuercas, pernos y tornillos apretados adecuadamente y asegúrese de que la unidad está en buenas condiciones de funcionamiento.

Almacene la unidad en un área fresca, seca y protegida.

A LARGO PLAZO

Limpie la unidad a fondo con un jabón suave y agua a baja presión y realice la lubricación (Véase *LUBRICACIÓN DE LA UNIDAD* en la página 21 en *Mantenimiento*). Retoque todas las superficies que presenten muescas en la pintura.

Quite peso de las ruedas colocando bloques por debajo de la estructura o el eje.

Al almacenar la unidad durante periodos de tiempo prolongados, extraiga todo el combustible del depósito y el carburador (en seco). Consulte el Manual del motor.

Limpie y cargue la batería. Cargue la batería cada tres o cuatro semanas cuando se almacene la unidad.

Para sacar la unidad del almacenamiento

1. Consulte el manual de mantenimiento del motor y prepare el motor para su mantenimiento.
2. Ponga combustible nuevo y limpio en el depósito de combustible.
3. Comenzar el programa de mantenimiento.
4. Cargar e instalar la batería.

LOCALIZACIÓN DE AVERÍAS

| PROBLEMA | POSIBLE CAUSA | CORRECCIÓN |
|--|---|--|
| El motor no vira. | <ol style="list-style-type: none"> 1. TDF activada. 2. Freno de estacionamiento desactivado. 3. Cables de la batería flojos o corroídos. 4. La batería está descargada. 5. Motor de arranque defectuoso. | <ol style="list-style-type: none"> 1. Desactivar la TDF. 2. Accione el freno de estacionamiento. 3. Limpie y apriete los cables de la batería (véase <i>Limpie la batería</i> en la página 21). 4. Cargue la batería (véase <i>Carga de la batería</i> en la página 21). 5. Póngase en contacto con el concesionario Ariens. |
| El motor vira pero no arranca. | <ol style="list-style-type: none"> 1. El depósito del combustible está vacío. 2. Bujía defectuosa. 3. El depurador de aire está sucio o bloqueado. 4. El filtro de combustible está sucio. 5. Motor defectuoso. | <ol style="list-style-type: none"> 1. Llene el depósito de combustible (véase <i>LLENADO DEL DEPÓSITO DE COMBUSTIBLE</i> en la página 15). 2. Reemplace la bujía. Consulte el Manual del motor. 3. Limpie o reemplace el depurador de aire. Consulte el Manual del motor. 4. Limpie o reemplace el filtro de combustible. Consulte el Manual del motor. 5. Consulte el Manual del motor o visite el concesionario Ariens. |
| La luz de la batería no se enciende al arrancar el motor. | <ol style="list-style-type: none"> 1. La batería está descargada. | <ol style="list-style-type: none"> 1. Cargue la batería (véase <i>Carga de la batería</i> en la página 21). |
| La luz de la presión del aceite está encendida. | <ol style="list-style-type: none"> 1. Presión del aceite baja. | <ol style="list-style-type: none"> 1. Consultar el manual del motor. |
| El motor continúa funcionando cuando la llave de contacto está en la posición de desactivado. | <ol style="list-style-type: none"> 1. Cable de toma de tierra de la ignición desconectado. 2. Fallos en el interruptor del encendido. | <ol style="list-style-type: none"> 1. Conectar el cable de conexión a tierra a una superficie metálica limpia. 2. Reemplace el interruptor de encendido (acuda al concesionario Ariens). |
| La TDF o las cuchillas del cortacésped no se activan o se paran. | <ol style="list-style-type: none"> 1. El interruptor de presencia del operador no está oprimido. 2. El interruptor de la TDF está defectuoso. | <ol style="list-style-type: none"> 1. Oprimir el interruptor de presencia del operador sentándose en el asiento. 2. Compruebe que el sistema eléctrico del embrague no esté dañado ni gastado. Consulte al concesionario Ariens. |
| La unidad no se puede conducir. | <ol style="list-style-type: none"> 1. El freno de estacionamiento está activado. 2. Las palancas de desviación de la transmisión están abiertas. 3. El nivel de aceite hidráulico está bajo. 4. El sistema de transmisión hidráulica es defectuoso. | <ol style="list-style-type: none"> 1. Desactive el freno de estacionamiento. 2. Cierre las palancas de desviación de la transmisión (véase <i>TRASLADO DE LA UNIDAD CON EL MOTOR DETENIDO</i> en la página 16). 3. Añada aceite hidráulico (véase <i>Revise el nivel del fluido hidráulico.</i> en la página 19). 4. Póngase en contacto con el concesionario Ariens. |

ACCESORIOS

| Pieza n°. | Descripción |
|-----------|--|
| 79205800 | Juego para pajote para plataformas de 44 pulg. |
| 79202200 | Juego Liftmaster |
| 79202300 | Juego de enganche |
| 79202700 | Juego de faros |
| 79202900 | Juego de contrapesos |
| 89202700 | Sistema de protección contravuelcos |

PIEZAS DE REPUESTO

| Pieza n°. | Cantidad | Descripción |
|-----------|----------|--|
| 01554800 | 1 | Batería |
| 21537000 | 1 | Elemento exterior del filtro de aire |
| 21536900 | 1 | Elemento interior del filtro de aire |
| 21535800 | 1 | Filtro de aceite del motor: Kawasaki |
| 09246900 | 1 | Filtro de aceite hidráulico |
| 21536100 | 1 | Bujía: Kawasaki |
| 21410800 | 1 | Filtro de combustible: Kawasaki |
| 07241100 | 1 | Correa (motor a plataforma) de la TDF (44 pulg.) |
| 07202900 | 1 | Correa de transmisión de la unidad de corte (44 pulg.) |
| 07218000 | 1 | Correa de tracción (bomba hidráulica) |
| 00273000 | 1 | Cuchilla para pajote (44 pulg.) |

ESPECIFICACIONES

| | |
|--|---|
| Número de modelo | 992312 |
| Modelo | PM144Z |
| Eye-Q | Estándar |
| Motor | |
| Motor | Kawasaki |
| Número del modelo del motor | FH641V |
| Potencia del motor: CV (kW) a RPM máximas | 21 (15,6) |
| RPM regidas (pueden ser diferentes de las RPM máximas) | 2550 ± 100 |
| Capacidad de refrigeración | Refrigerado por aire |
| Velocidad | |
| Máxima hacia adelante: mph (km/h) | 10 (16) |
| Máxima hacia atrás: mph (km/h) | 4,5 (7,2) |
| Radio de giro | 0 |
| Frenos | De disco hidrodinámico - Estacionamiento |
| Sistema eléctrico | |
| Motor de arranque | Eléctrico |
| Batería | 12 voltios, no requiere mantenimiento |
| Toma de fuerza | Embrague eléctrico/freno de la TDF |
| Combustible | |
| Tipo de combustible | Consulte el manual del motor |
| Capacidad del depósito de combustible: gal (l) | 10 (37,8) |
| Transmisión | |
| Tipo | Transmisión hidrostática |
| Aceite de la transmisión | Aceite sintético Mobil 1 Extended Performance 15W50 o equivalente |
| Capacidad del sistema hidráulico: qt (L) | 4,8 (4,5) |
| Filtro de aceite hidráulico | Sí |
| Tamaño y peso | |
| Longitud: pulg. (cm) | 72,5 (184,2) |
| Anchura: pulg. (cm) | 47,50 (120,6) |
| Altura: pulg. (cm) | 42 (106) |
| Altura con ROPS: pulg. (cm) | 75 (190) |
| Peso: lb (kg) | 946 (430) |
| Neumáticos | |
| Tamaño de los neumáticos delanteros: pulg. (cm) | 15 x 6 -6 (38 x 15 -15) |
| Tamaño de los neumáticos traseros: pulg. (cm) | 23 x 9,5 -12 (58,4 x 24-30,5) |
| Presión de los neumáticos delanteros: psi (kPa) | 20 -25 (138 - 172) |
| Presión de los neumáticos traseros: psi (kPa) | 12 -15 (83 -103) |
| Plataforma de corte | |
| Elevador de la plataforma de corte | Hidráulico |
| Anchura de corte: pulg. (cm) | 44 (112) |
| Altura de corte: pulg. (cm) | 1 - 5 (2,5 - 12,7) |
| Incrementos de la altura de corte: pulg. (cm) | Infinitos entre 2,5 a 12,7 (de 1 a 5) |
| Capacidad máxima de remolque: lb (kg) | 500 (227) |
| Peso máximo de la espiga: lb (kg) | 50 (23) |



Ariens Company
655 West Ryan Street
P.O. Box 157
Brillion, WI 54110-0157
920-756-2141
Fax 920-756-2407
www.ariens.com

⚠ WARNING ⚠

The engine exhaust from this product contains chemicals known to the State of California to cause cancer, birth defects or other reproductive harm.