



Range Hood

Use & Care / Installation Manual

Campana de cocina

Manual de uso y cuidado / instalación

Models 233.50303200 (30" wide / 76,2 cm de ancho)
Modelos 233.50363200 (36" wide / 91.4 cm de ancho)

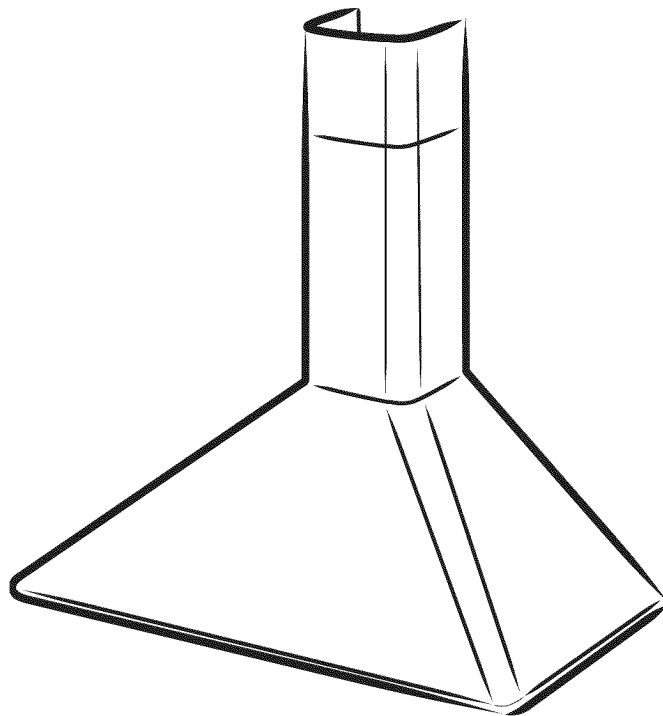

ENGLISH ESPAÑOL

READ AND SAVE THESE INSTRUCTIONS

TABLE OF CONTENTS

Read and save these instructions	2
Table of contents	2
Warranty	2
Safety instructions	3
Operation	4
Cleaning	4
Parts included with hood	5
Tools needed for hood installation	5
Parts not included with hood	5
Equivalent duct length chart	6
Install the ductwork	7
Install mounting bracket	7
Install the hood	8
Connect Wiring	8
Connect ductwork (ducted configuration only)	9
Connect ductwork (Non-ducted configuration only) ...	10
Service parts	11
Service parts	12

WARRANTY

If within 1 year from the date of installation, any part of this range hood fails to function properly due to a defect in material or workmanship, Sears will repair the part or furnish and install a new part, free of charge.

FULL 30-DAY WARRANTY ON FINISH ON PAINTED OR BRIGHT METAL PARTS

If within 30 days from the date of installation, the finish on any painted or bright metal parts of this range hood is defective in material or workmanship, Sears will furnish and install a new part, free of charge.

WARRANTY SERVICE IS AVAILABLE BY CONTACTING THE NEAREST SEARS SERVICE CENTER/DEPARTMENT IN THE UNITED STATES.

This warranty applies only while this product is in use in the United States. This warranty gives you specific legal rights and you may have other rights which vary from state to state.

Sears, Roebuck and Co., Dept 817WA, Hoffman Estates, IL 60179



SAFETY INSTRUCTIONS

⚠ FOR ORDINARY RESIDENTIAL USE ONLY. ⚠

WARNING ⚠ ⚠

Suitable for use in household cooking area.
TO REDUCE THE RISK OF FIRE, ELECTRICAL SHOCK,
OR INJURY TO PERSONS, OBSERVE THE FOLLOW-
ING:

1. Use this unit only in the manner intended by the manufacturer. If you have questions, contact the manufacturer at the address or telephone number listed in the warranty.
2. Before servicing or cleaning unit, switch power off at service panel and lock service panel to prevent power from being switched on accidentally. When the service disconnecting means cannot be locked, securely fasten a prominent warning device, such as a tag, to the service panel.
3. Installation work and electrical wiring must be done by a qualified person(s) in accordance with all applicable codes and standards, including fire-rated construction codes and standards.
4. Sufficient air is needed for proper combustion and exhausting of gases through the flue (chimney) of fuel burning equipment to prevent backdrafting. Follow the heating equipment manufacturer's guidelines and safety standards such as those published by the National Fire Protection Association (NFPA), and the American Society for Heating, Refrigeration and Air Conditioning Engineers (ASHRAE), and the local code authorities.
5. When cutting or drilling into wall or ceiling, do not damage electrical wiring and other hidden utilities.
6. Ducted fans must always be vented to the outdoors.
7. Do not use this unit with any solid-state speed control device.
8. To reduce the risk of fire, use only steel ductwork.
9. This unit must be grounded.

TO REDUCE THE RISK OF A RANGE TOP GREASE
FIRE:

- A. Never leave surface units unattended at high settings. Boilovers cause smoking and greasy spillovers that may ignite. Heat oils slowly on low or medium settings.
- B. Always turn hood ON when cooking at high heat or when flambing food (i.e. Crepes Suzette, Cherries Jubilee, Peppercorn Beef Flambe').
- C. Clean ventilating fans frequently. Grease should not be allowed to accumulate on fan or filter.
- D. Use proper pan size. Always use cookware appropriate for the size of the surface element.

WARNING ⚠ ⚠

TO REDUCE THE RISK OF INJURY TO PERSONS IN
THE EVENT OF A RANGE TOP GREASE FIRE, OB-
SERVE THE FOLLOWING:*

1. SMOTHER FLAMES with a close-fitting lid, cookie sheet, or metal tray, then turn off the burner. BE CAREFUL TO PREVENT BURNS. If the flames do not go out immediately, EVACUATE AND CALL THE FIRE DEPARTMENT.
 2. NEVER PICK UP A FLAMING PAN - You may be burned.
 3. DO NOT USE WATER, including wet dishcloths or towels - violent steam explosion will result.
 4. Use an extinguisher ONLY if:
 - A. You know you have a Class ABC extinguisher and you already know how to operate it.
 - B. The fire is small and contained in the area where it started.
 - C. The fire department is being called.
 - D. You can fight the fire with your back to an exit.
- * Based on "Kitchen Fire Safety Tips" published by NFPA.

CAUTION ⚠

1. To reduce risk of fire and to properly exhaust air, be sure to duct air outside. Do not vent exhaust air into spaces within walls or ceilings or into attics, crawl spaces, or garages.
2. Take care when using cleaning agents or detergents.
3. Avoid using food products that produce flames under the Range Hood.
4. For general ventilating use only. Do not use to exhaust hazardous or explosive materials and vapors.
5. To avoid motor bearing damage and noisy and/or unbalanced impellers, keep drywall spray, construction dust, etc. off power unit.
6. Your hood motor has a thermal overload which will automatically shut off the motor if it becomes overheated. The motor will restart when it cools down. If the motor continues to shut off and restart, have the hood serviced.
7. For best capture of cooking impurities, the bottom of the hood should be a minimum of 24" and a maximum of 30" above the cooking surface.
8. Two installers are recommended because of the large size and weight of this hood.
9. Please read specification label on product for further information and requirements.

Warranty

Safety

Operation

Cleaning

Installation

Service Parts

OPERATION

Controls:

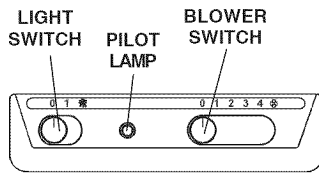

The hood is operated using the slide controls under the hood canopy.

The **light switch** turns the lamps on and off.

The **blower switch** makes it possible to select the motor operating speed. Position 0: motor off.

The **pilot lamp** lights up whenever the blower is on.

LIGHT BULBS



WARNING: To reduce the risk of electric shock, disconnect hood from power supply before changing bulbs.

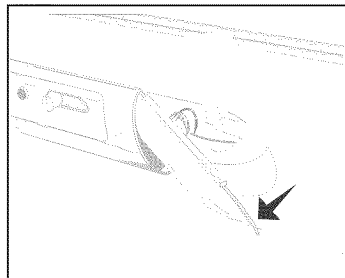
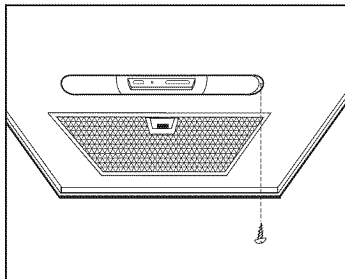

To change bulbs:

1. Remove the screw securing the light fitting.
2. Pull down lens to remove.
3. Replace with light bulbs of the same type. **CAUTION: BULB MAY BE HOT!**

This range hood requires two (2) 40-watt light bulbs (included).

CLEANING



WARNING: To reduce the risk of electric shock, disconnect from power supply before cleaning.

Grease filters

Clean frequently using hot water and a mild detergent or in your dishwasher. The aluminum mesh filters should be washed approximately every month depending on the amount of usage. Wash more often if your cooking style generates greater grease - like frying foods or wok cooking.

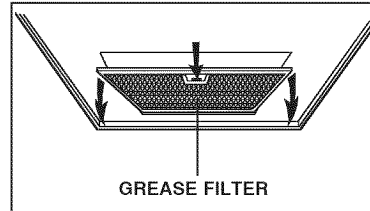

Non-ducted charcoal filters

1. Ductfree filter kit (B03300487) is included.
2. Position the two (2) non-ducted charcoal filters over the blower.
3. Rotate to lock filters in place.

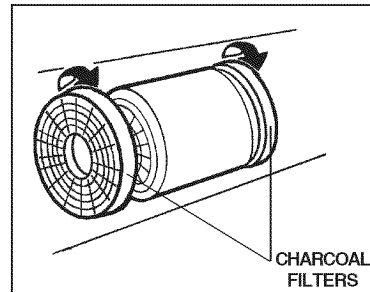

Stainless steel hood surfaces

Stainless steel hoods should be washed regularly with a clean cloth, warm water and mild soap or dish detergent. Clean in the direction of the polish lines. Rinse well with clear water and wipe dry immediately. You may wish to apply light oil used for furniture polishing to emphasize it's bright finish.

PARTS INCLUDED WITH HOOD

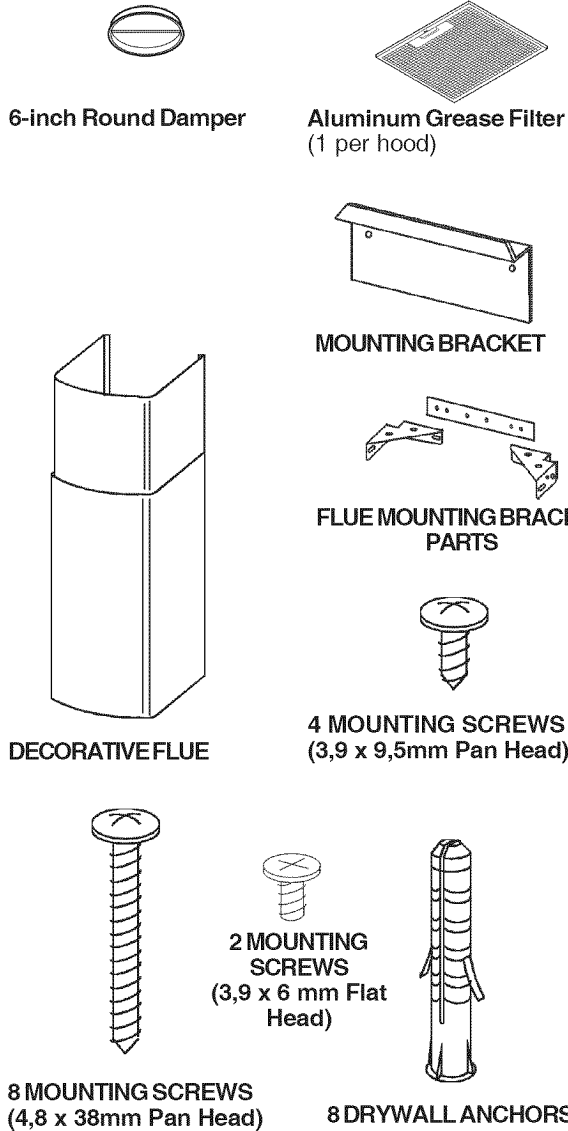

PARTS FOR NON-DUCTED CONFIGURATION

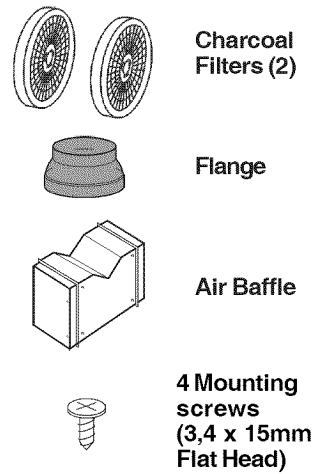

PARTS NOT INCLUDED WITH HOOD

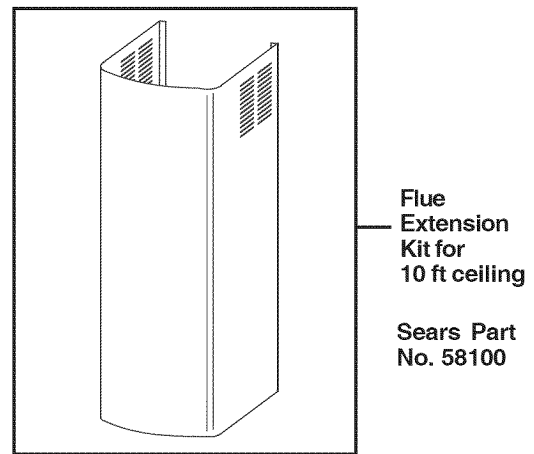

"Parts Not Included With Hood" available by calling Sears at 1-800-4-MY-HOME®

TOOLS NEEDED FOR HOOD INSTALLATION

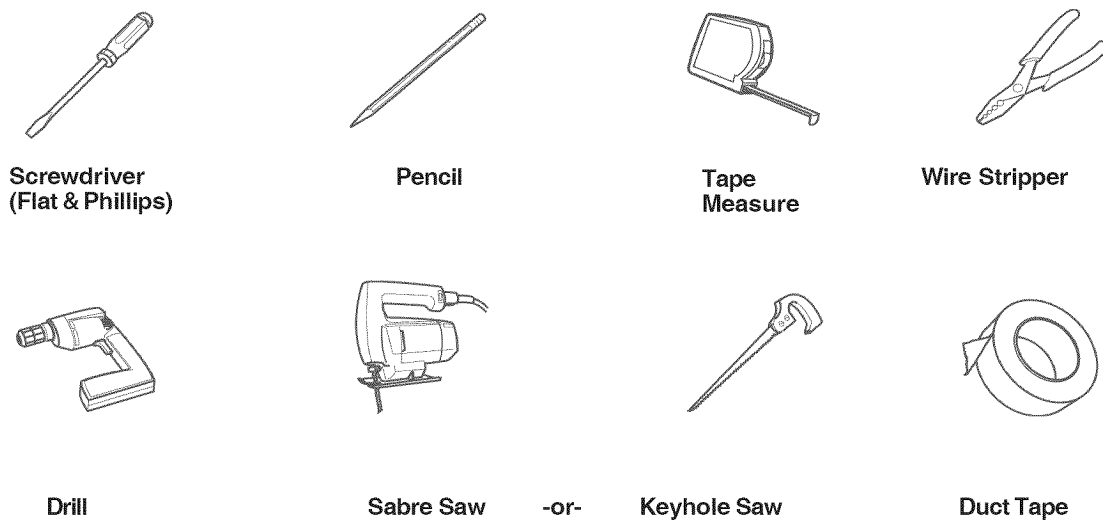

Warranty

Safety

Operation





Cleaning

Installation

Service Parts

EQUIVALENT DUCT LENGTH CHART

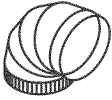
Kenmore range hoods are designed to perform efficiently when attached to long runs of duct. As a point of reference, this hood will function at approximately 80% of its rated air flow when 150 equivalent feet of 6" round ductwork is attached. Use this chart to calculate the equivalent duct length of your system.

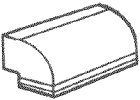
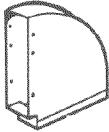
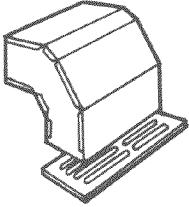
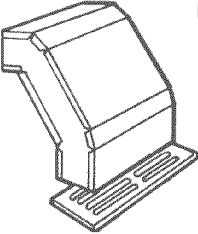
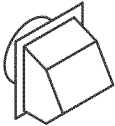
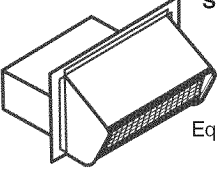
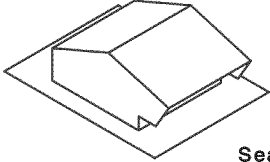
 <p>Broan Model 401 Straight Duct 3¼-in. x 10-in. x 2-ft. long Equivalent length 2 ft.</p>  <p>Broan Model 406 Straight Duct 6-in. round x 2-ft. long Equivalent length 2 ft.</p>  <p>Broan Model 419 6-in. Round Elbow Equivalent length 8 ft.</p>  <p>Sears Model 59581 3¼-in. x 10-in. to 6-in. Round Transition Equivalent length 5.5 ft.</p>  <p>Broan Model 412H 3¼-in. x 10-in. to 6-in. Round Transition Equivalent length 5.5 ft.</p>	 <p>Broan Model 428 3¼-in. x 10-in. Right-angle Elbow Equivalent length 8.5 ft.</p>  <p>Broan Model 429 3¼-in. x 10-in. Right-angle Flat Elbow Equivalent length 24 ft.</p>  <p>Broan Model 430 3¼-in. x 10-in. Right-angle Short Eave Elbow Equivalent length 15 ft.</p>  <p>Broan Model 431 3¼-in. x 10-in. Right-angle Long Eave Elbow Equivalent length 15 ft.</p>	 <p>Sears Model 59691 6-in. Round Wall Cap Equivalent length 34 ft. (6-ft. w/o damper)</p>  <p>Sears Model 59391 3¼-in. x 10-in. Wall Cap Equivalent length 45 ft. (7-ft. w/o damper)</p>  <p>Sears Model 59091 Roof Cap (accepts 7-in. round or 3¼-in. x 10-in. duct) Equivalent length 30 ft. (7-ft. w/o damper)</p>
<p>Sears Model "Ducting Accessories" available by calling: Sears at 1-800-4-MY-HOME®</p>		
<p>Broan Model "Ducting Accessories" available by calling: Sears at 1-800-558-1711</p>		

INSTALL THE DUCTWORK

NOTE: To reduce the risk of fire, use only metal ductwork.

1. Decide where the ductwork will run between the hood and the outside.
2. A straight, short duct run will allow the hood to perform most efficiently.
3. Long duct runs, elbows, and transitions will reduce the performance of the hood. Use as few of them as possible. Larger ducting may be required for best performance with longer duct runs.
4. Install a roof or wall cap. Connect round metal ductwork to cap and work back towards hood location. Use duct tape to seal the joints between ductwork sections.

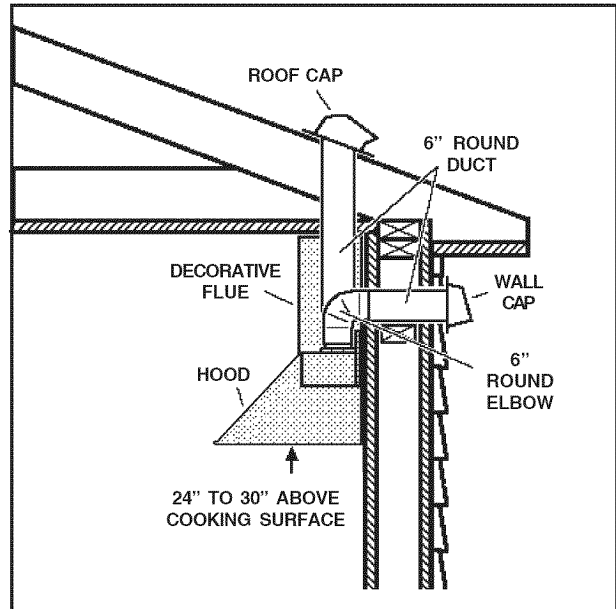

Warranty

Safety

Operation

INSTALL MOUNTING BRACKET

1. Construct wood wall framing that is flush with interior surface of wall studs.
Make sure:
 - a) the framing is centered over installation location.
 - b) the height of the framing will allow the mounting bracket to be secured to the framing within the dimensions shown.
2. After wall surface is finished, secure mounting bracket to framing using dimensions shown.

NOTE:

On 8' ceilings, the hood distance above cook top is minimum 24", maximum 27".

On 9' ceilings, the hood distance above cook top is minimum 28", maximum 30".

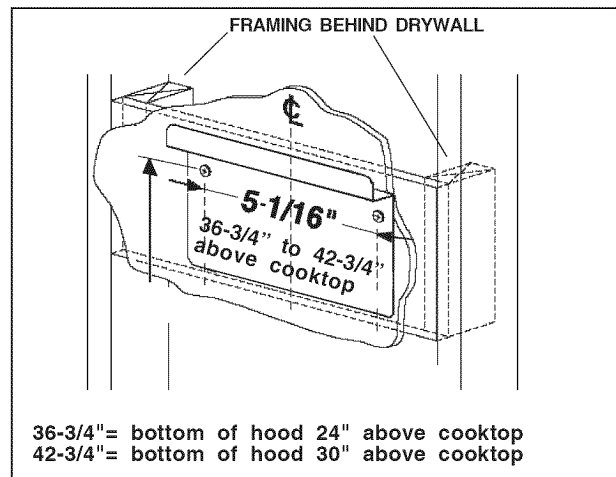

Cleaning

Installation

Service Parts

INSTALL THE HOOD

1. Install the round damper into the duct connector of the range hood.
2. Hang the hood from the bracket through the **rectangular cut-out** on the back of the hood. Cut-out is larger than the bracket to allow for horizontal adjustment. The bottom of the hood should be 24" to 30" above the cooking surface.
3. Attach (2) **hood height / angle adjustment screws (3,9 x 9,5 mm)** to hood bracket. Use these screws to level the hood.
4. Secure the hood with **mounting screws (4,8 x 3,8 mm)**. Use drywall anchors, provided, if wall studs or framing are not available.

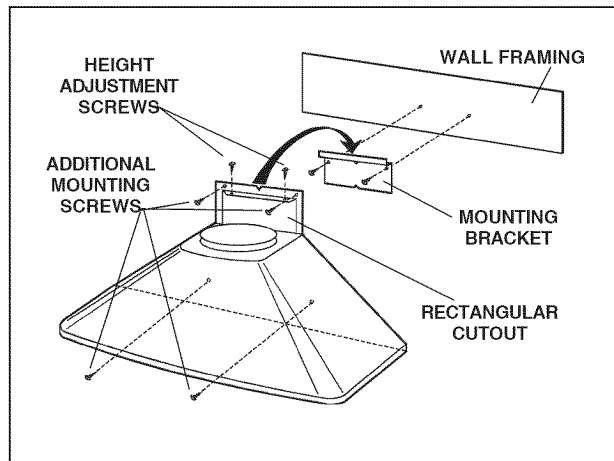
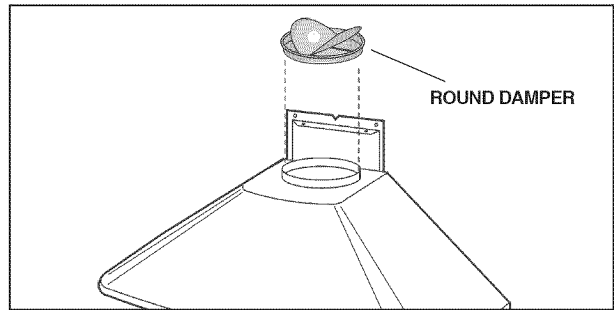

CONNECT THE WIRING

Note: This range hood must be properly grounded. The unit should be installed by a qualified electrician in accordance with all applicable national and local electrical codes.

GROUNDING INSTRUCTIONS

This appliance must be grounded. In the event of an electrical short circuit, grounding reduces the risk of electric shock by providing an escape wire for the electric current. This appliance is equipped with a cord having a grounding wire with a grounding plug. The plug must be plugged into an outlet that is properly installed and grounded.

WARNING - Improper grounding can result in a risk of electric shock.

Consult a qualified electrician if the grounding instructions are not completely understood, or if doubt exists as to whether the appliance is properly grounded. Do not use an extension cord. If the power supply cord is too short, have a qualified electrician install an outlet near the appliance.

Set the electrical power supply within the space covered by the decorative flues.

Position the power socket at a maximum distance of 33-7/16" (85 cm) from where the lead exits from the hood (see illustration alongside). Make sure this does not interfere with the bracket fastening area or with the decorative flue (where the flue touches the wall).

Fit the plug into the power socket.

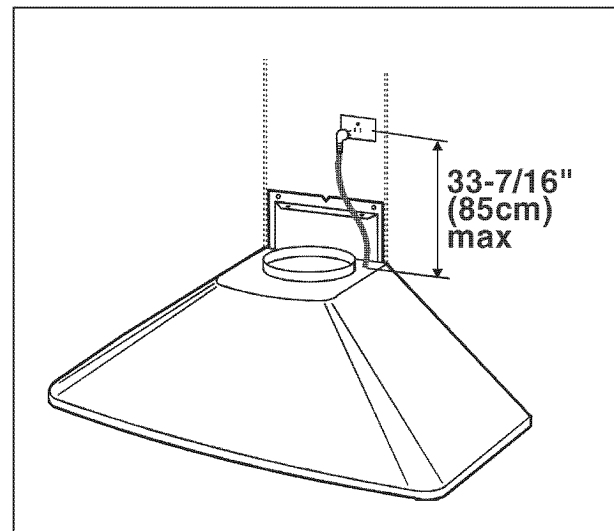

CONNECT DUCTWORK (ducted configuration only)

1. Adjust the width of the **flue mounting bracket assembly** to equal the inside width of decorative flue. Insert and tighten **mounting screws (3,9 x 6 mm)** to hold bracket width.
2. Use **mounting screws (4,8 x 38 mm)** and **wall anchors** to secure flue mounting bracket to the ceiling as shown.

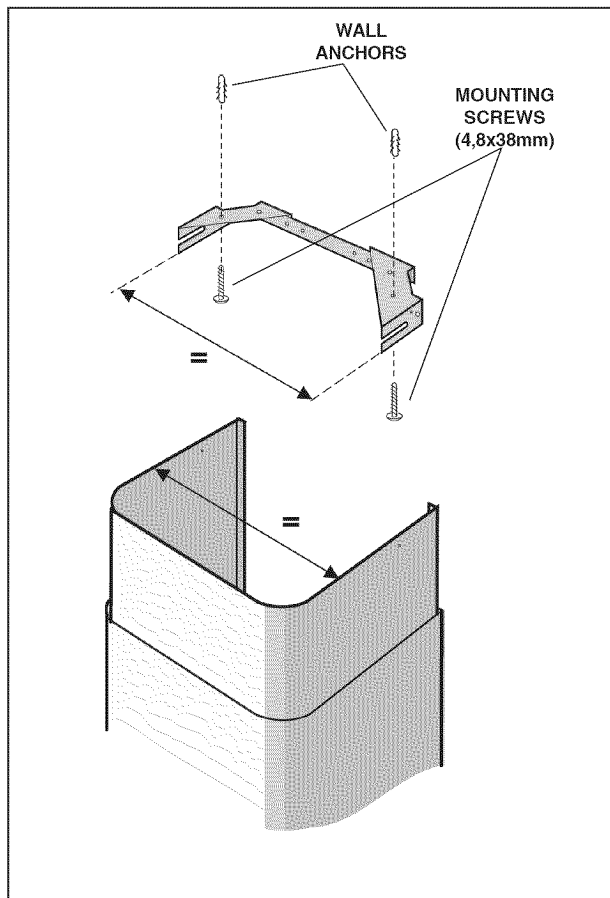
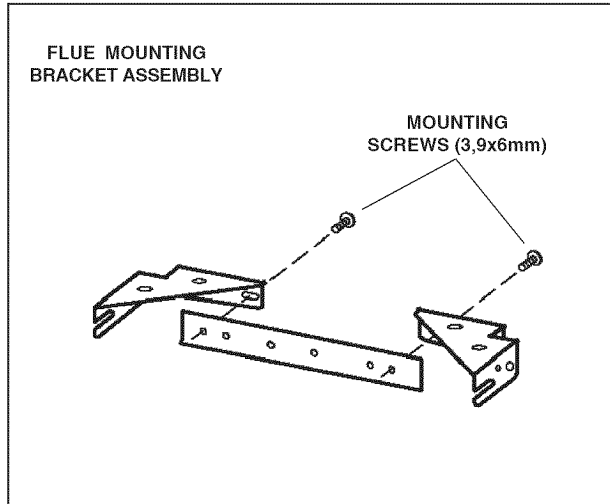

3. Use 6" round damper / duct connector to 6" discharge on hood.
4. Attach **6" round metal duct** to connect the duct collar on the hood to the ductwork above.
5. Use **duct tape** to make all joints secure and air tight.
6. Insert the **decorative flues** setting them on the hood.
7. Extend the **upper flue** to the ceiling and secure with two **mounting screws (3,9 x 9,5 mm)**.

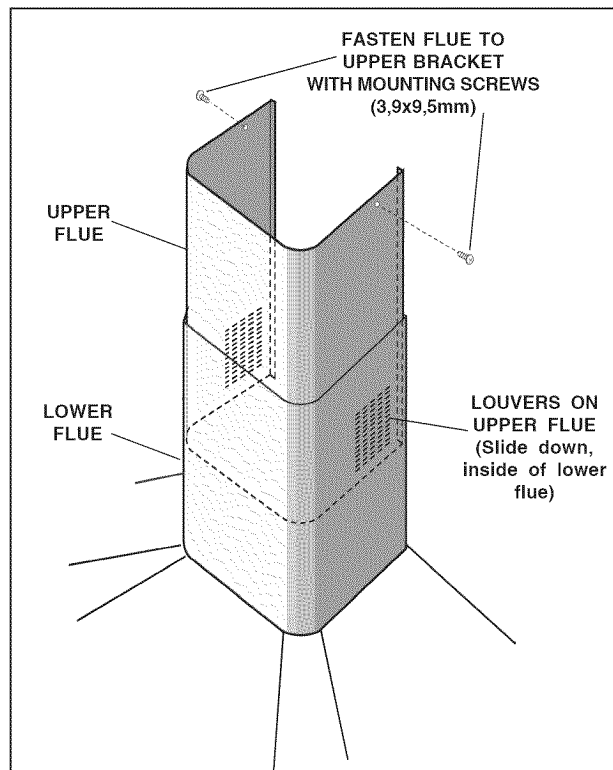
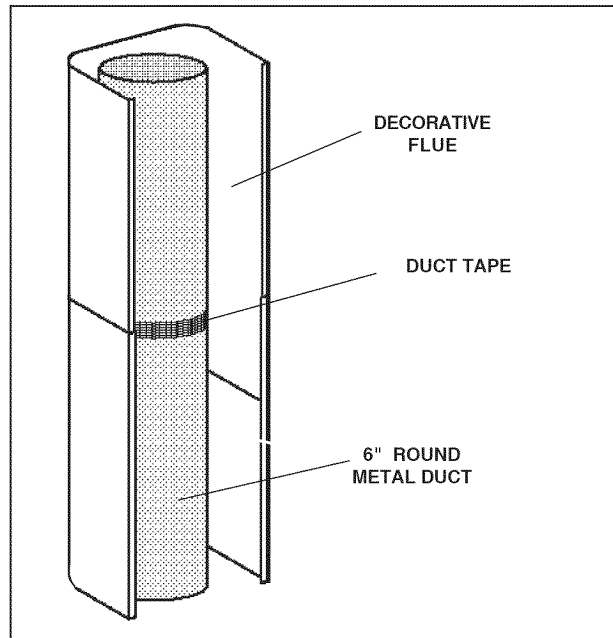

Warranty

Safety

Operation

Cleaning

Installation

Service Parts

CONNECT DUCTWORK (Non-ducted configuration only)

1. Adjust the width of the **flue mounting bracket assembly** to equal the inside width of decorative flue. Insert and tighten **mounting screws (3,9 x 6 mm)** to hold bracket width.

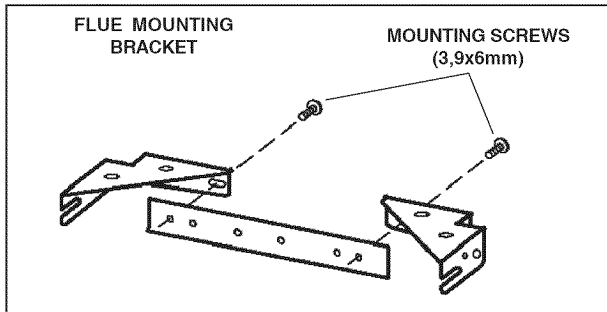

2. Use **mounting screws (4,8 x 38 mm)** and **wall anchors** to secure flue mounting bracket assembly to the ceiling as shown.

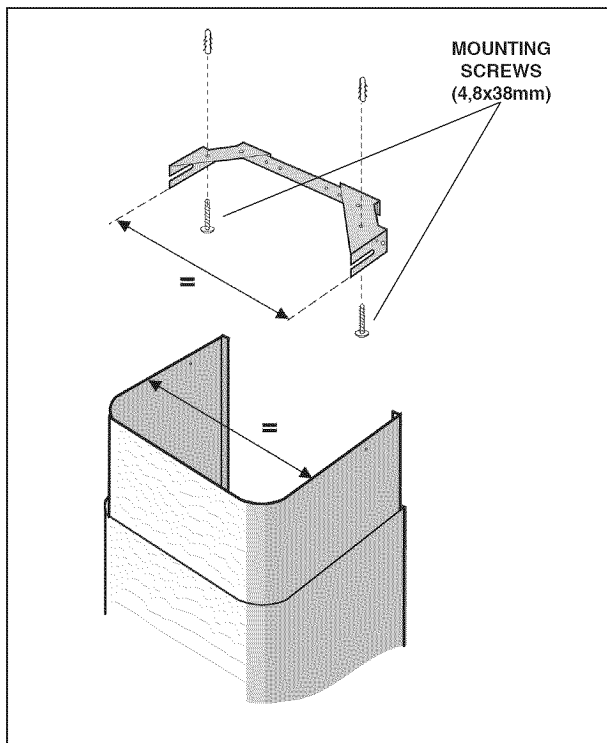

3. Measure the distance from the top of the **hood outlet** to the ceiling - and add 6 inches.
4. Cut a piece of **5" round flexible metallic duct** (not included) to the length determined in Step 3. Attach **flange** to bottom of flexible duct and secure with **duct tape**.
5. Attach top of flexible duct to **air baffle** and secure with duct tape.
6. Connect the flange to the hood outlet.
7. Turn **upper flue section** upside down so **air vents** are at the top. Slide upper flue section into **lower flue section**.
8. Set flue assembly on hood, with top tilted away from wall. Align (4) holes in baffle with (4) holes in top flue section.
9. Attach baffle to upper flue section with (4) screws (3,4 x 15 mm Flat Head)(included). Use a short screwdriver.
10. Extend the upper flue section to the ceiling and secure to upper bracket with (2) mounting screws (3,9 x 9,5 mm).

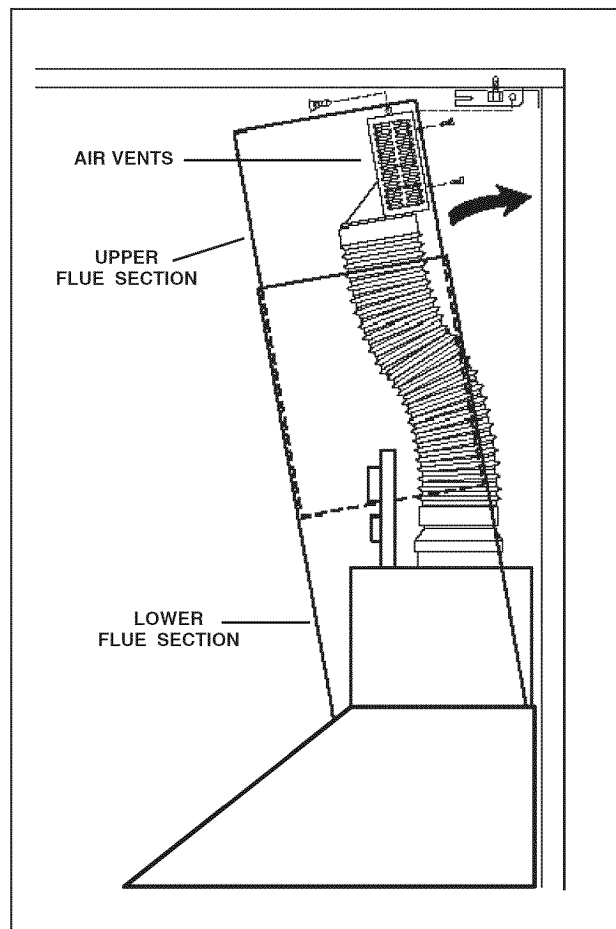
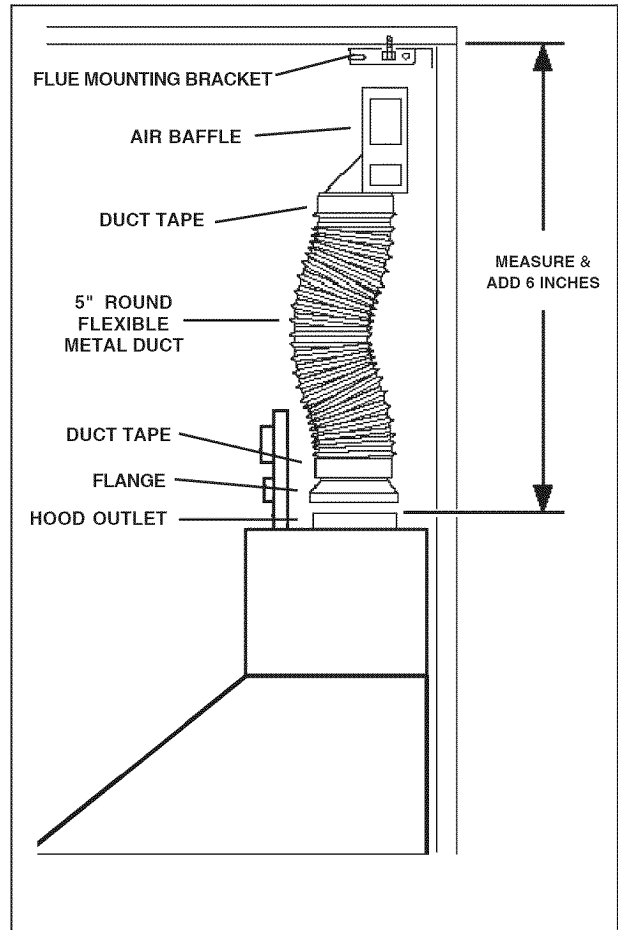

SERVICE PARTS

MODEL 50303 - 50363

Warranty

Safety

Operation

Cleaning

Installation

Service Parts

KEY NO.	PART NO.	DESCRIPTION
9	B08087292	Grease Filter
14	B02300233	Motor Capacitor
16	BE3244974	Electrical Box Support
26	B02300264	Lamp Bulb (2)
28	B02300280	Lampholder (2)
29	B03200618	Light Diffuser (2)
45	BW0000019	Blower
48	B02310177	Motor
49	B03295076	Blower Wheel
53	B03202007	Rubber Washer (3)
58**	B03295018	Flange
60	B02300248	Feeder Cable
86	B08088378	Round Damper
113	B03202450	Nameplate
114	B032904990	Runner Wires
118	BE3343338	Decorative Flue Bottom
119	BE3343339	Decorative Flue Top
120	B08091335	Flue mounting Bracket
122**	B03295016	Ductfree Plenum
145	B032920170	Feeder cable connection Box
146	B032920180	Feeder Cable Connection Box Cover
147	BR2300132	Junction Clamp
151	B032920200	Electrical Box Wires Stop
152	B03292200	Feeder Cable Clamp
165	B03295029	Electrical Box Switch Assy.
165	B03295008	Electrical Box Capacitor
167	B03295030	Electrical Box Cover
168	B03295031	Feeder Cable Cover
195	BE3343337	Bracket
196	B02011113	Reflector (2)
228	B08086255	Controls Board
229	B03201014	Warning lamp
238	B03295032	Motor Switch Button
241	B03295033	Light Switch Button
407	BE3344985	Blower Support Bracket
477	B03295034	Closing
*	B06001983	Blower Assembly (Includes Key Nos. 45, 48, 49, 53)
**	B03300487	Ductfree filters (2)

* Not shown assembled.

** For Ductfree application.



SERVICE PARTS

MODEL 50303 - 50363

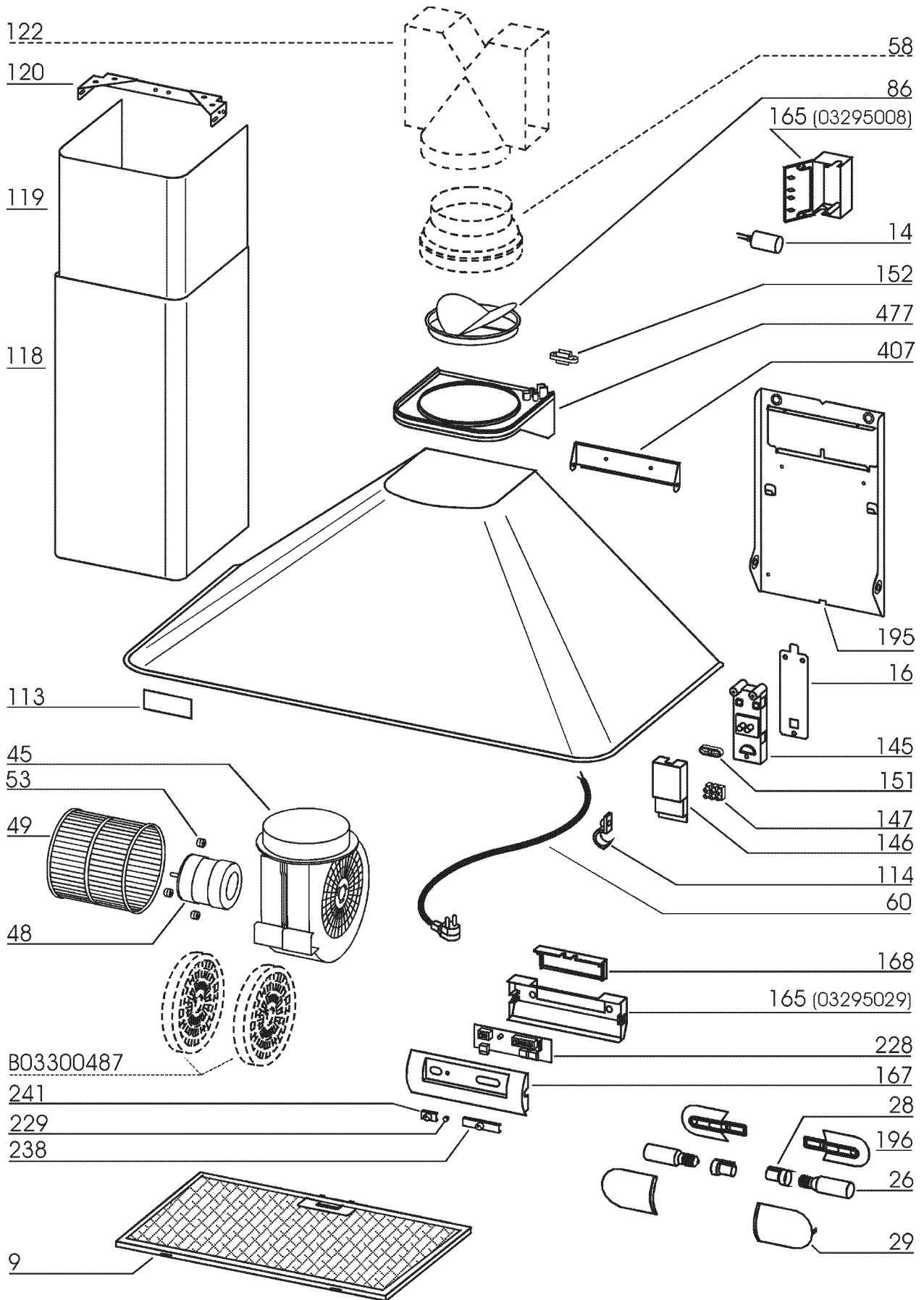

LEA Y CONSERVE ESTAS INSTRUCCIONES

TABLA DE CONTENIDO

Lea y conserve estas instrucciones	13
Tabla de contenido	13
Garantía	13
Instrucciones de seguridad	14
Funcionamiento	15
Limpieza	15
Piezas incluidas con la campana	16
Herramientas necesarias para la Instalación de la campana	16
Piezas no incluidas con la campana*	16
Cuadro de largo equivalente de conducto	17
Instalación del tubo de extracción	18
Instalación soporte de montaje	18
Instalación de la campana	19
Instalación eléctrica	19
Entubado de canalización (Configuración con tubo)	20
Entubado de canalización (Configuración sin tubo)	21
Lista de piezas de recambio	22
Lista de piezas de recambio	23

GARANTIA

Si dentro de 1 año de la fecha de la instalación, cualquier parte de esta campana de cocina deja de funcionar en forma apropiada debido a defecto en el material o la mano de obra, Sears reparará la pieza afectada o proveerá e instalará una pieza nueva libre de cargo.

GARANTIA COMPLETA DE 30 DÍAS EN EL ACABADO EN PIEZAS METÁLICAS PINTADAS O ABRILLANTADAS

Si dentro de 30 días de la fecha de la instalación, el acabado de cualquier parte metálica pintada o abrillantada perteneciente a esta campana de cocina aparece con defecto en el material o la mano de obra, Sears proveerá e instalará una pieza nueva libre de cargo.

EL SERVICIO DE GARANTIA SE OBTIENE PONIÉNDOSE EN CONTACTO CON EL CENTRO DE SERVICIO O DEPARTAMENTO SEARS MÁS CERCANO EN LOS ESTADOS UNIDOS.

Esta garantía es valedera únicamente si este producto se tiene en uso dentro de los Estados Unidos. Esta garantía le confiere derechos legales específicos y Ud. puede tener además otros derechos que varían de estado a estado.

Sears, Roebuck and Co., Dept. 817WA, Hoffman Estates, IL 60179

⚠ INDICADO SÓLO PARA EL USO EN COCINAS DOMÉSTICAS. ⚠

ADVERTENCIA ⚠ ⚠

INDICADO PARA EL USO EN COCINAS Domésticas. Para evitar el riesgo de incendio, cortocircuito o daño para las personas, observe atentamente las siguientes normas:

1. Use esta unidad solamente de la manera indicada por el fabricante; si tiene dudas, póngase en contacto con éste a la dirección o teléfono indicados en la garantía.
2. Antes de hacer una revisión o de limpiar la unidad, desconéctela de la red para evitar que se encienda de manera accidental. En el caso de que éste no pueda ser desactivado, se indicará en la placa de características.
3. El montaje y la instalación eléctrica debe hacerlos un técnico especializado siguiendo las normas estándar e incluyendo aquellas de construcción anti incendio.
4. Necesita aire suficiente para una apropiada combustión y escape de gases a través del tubo del depósito de quema de combustible. Para evitar que el humo aspirado vuelva a la cocina, siga las directivas del fabricante y las normas estándar de seguridad así como las normas publicadas por la Asociación de prevención de incendios (NFPA) y la Sociedad americana de especialistas en calefacción, refrigeración y aire acondicionado y además las normas de las autoridades locales.
5. Hacer un corte o un taladro en la pared o en el techo no debe dañar la instalación eléctrica u otras instalaciones ocultas en la pared.
6. Los conductos ventiladores deben siempre desalojar al exterior.
7. No use esta unidad con dispositivo de control de la velocidad a estado sólido.
8. Para evitar el riesgo de incendio, use solamente conductos de metal.
9. Esta unidad tiene que ser conectada a tierra.

PARA EVITAR EL RIESGO DE FUEGO POR ALTO NIVEL DE GRASA:

- A. Nunca abandone los quemadores con el fuego alto. La cocción causa humo y restos de grasa que pueden arder. Caliente el aceite a fuego medio o bajo.
- B. Encienda siempre la campana cuando cocine a fuego alto o cuando cocine alimentos fácilmente inflamables. (por ejemplo Crepes Suzette, Cerezas Jubilee, Ternera flambeada con granos de pimienta).
- C. Limpie con frecuencia los ventiladores. No se debe acumular grasa en el ventilador o en el filtro.
- D. Usa el tamaño de cazuela apropiado. Use siempre utensilios de cocina de tamaño y material adecuados.

ADVERTENCIA ⚠ ⚠

Para evitar el riesgo de daños a personas en caso de fuego por alto nivel de grasa, tenga en cuenta lo siguiente:*

1. Sofoque la llama con una tapadera apropiada, una bandeja metálica ó un utensilio de cocina que pueda cubrirla, despues, apague el quemador. Actúe con precaución para evitar quemaduras. Si la llama no se extingue inmediatamente, salga y llame a los bomberos.
2. Nunca coja una sartén en llamas, porque corre el riesgo de quemarse.
3. No use agua ni paños o toallas húmidas porque puede provocarse una violenta humareda.
4. Use un extintor solamente si:
 - A. Posee un extintor de clase ABC y sabe perfectamente cómo usarlo.
 - B. El fuego es pequeño y está controlado en el mismo sitio en que empezó.
 - C. Ha llamado con anterioridad a los bomberos.
 - D. Puede combatir el fuego retrocediendo hacia la salida.

* Basado en "Seguridad antifuego en la cocina" publicado por NFPA.

ADVERTENCIA ⚠

1. Para reducir el riesgo de incendios y para evacuar correctamente los humos, asegurarse de haber realizado una conducción del aire hasta el exterior. No expulsar los humos en espacios cerrados por paredes o techos, áticos, espacios angostos o garajes.
2. Prestar la máxima atención al utilizar productos de limpieza o detergentes.
3. Evitar el uso de productos alimentarios que puedan inflamarse bajo la campana.
4. Sólo para ventilación total. No use gases de escape peligrosos o materiales y vapores explosivos.
5. Para evitar daños en el funcionamiento del motor e impulsores ruidosos y/o desequilibrados, mantenga alejados de la unidad de encendido pulverizadores en seco o polvo.
6. El motor tiene un nivel de sobrecarga térmica que apaga automáticamente el motor cuando se ha recalentado excesivamente. El motor se pone de nuevo en funcionamiento cuando la temperatura baja. Si el motor comienza a encenderse y a apagarse, deberá hacer una revisión de éste.
7. Para limpiar mejor las impurezas al cocinar, la parte inferior de la campana debe estar a una temperatura mínima de 24 grados y máxima de 30 grados por debajo de la temperatura de la zona de cocción.
8. Debido a su gran tamaño y peso, se recomienda su montaje por parte de dos técnicos especializados.
9. Se recomienda leer la placa de características del producto para ulterior información.

Garantía

Seguridad

Operación

Limpieza

Instalación

Piezas de servicio

FUNCIONAMIENTO

Mandos:

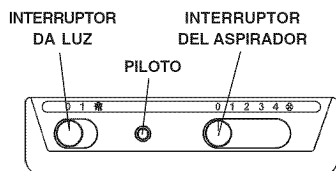

La campana funciona con los controles deslizantes de debajo del techo del revestimiento.

El **interruptor da luz** enciende y apaga las lámparas.

El **interruptor del aspirador**: regula la velocidad de trabajo del motor. Posición 0: motor apagado.

El **piloto** se enciende cuando el aspirador está funcionando.

LAMPARAS



ADVERTENCIA: Para reducir el riesgo de una descarga eléctrica, desconecte el suministro eléctrico antes de limpiar la unidad.

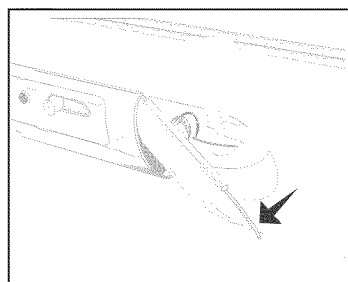
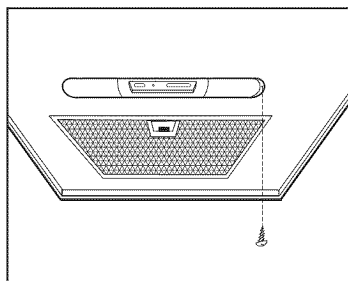

Para cambiar las lámparas:

1. Quite el tornillo que sujeta las lámparas.
2. Quiden el plafón y tiren hacia abajo.
3. Sustituir con lámparas del mismo tipo. **ATENCIÓN: LAS LÁMPARAS PUEDEN ESTAR CALIENTES.**

Este tipo de campana necesita (2) lámparas Tipo 40 WATT (adjuntos).

LIMPIEZA



ADVERTENCIA: Para reducir el riesgo de una descarga eléctrica, desconecte el suministro eléctrico antes de limpiar la unidad.

Filtros de malla de aluminio

Limpie frecuentemente los filtros con agua caliente y un detergente suave. Los filtros se pueden lavar en lavaplatos. Se debe lavar los filtros de malla de aluminio aproximadamente cada mes, dependiendo de su uso. Lávelos con mayor frecuencia si su forma de cocinar genera más grasa - como, por ejemplo, frituras o 'wok'.

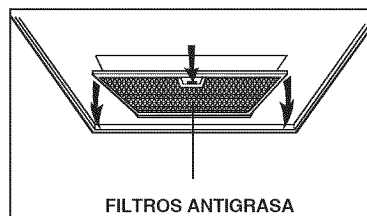

FILTROS ANTIGRASA

Filtros al carbón (configuración sin tubo)

1. El juego de filtros al carbón (B03300487) es adjunto.
2. Coloque los dos (2) filtros al carbón encima del ventilador.
3. Gire los filtros para ajustarlos en su sitio.

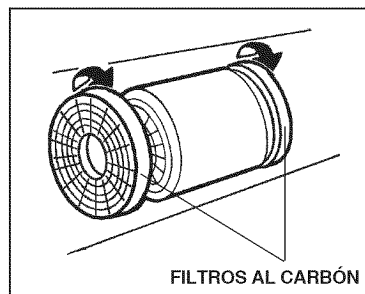

FILTROS AL CARBÓN

Superficies de acero inoxidable de la campana

Se debe lavar las campanas de acero inoxidable periódicamente con un paño limpio, agua tibia y un jabón o detergente para platos suave. Limpielas en la dirección de las líneas de pulido. Enjuáguelas bien con agua limpia y séquelas de inmediato con un paño. Podrá aplicarles un aceite leve utilizado para lustrar muebles para realzar su acabado lustroso.

PIEZAS INCLUIDAS CON LA CAMPANA



Casquillo de 6" pulgadas

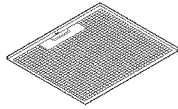

Filtro de grasa de aluminio (1 por campana)

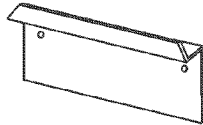

SOPORTE DE MONTAJE

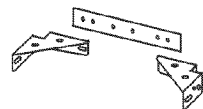

SOPORTE PARA EL MONTAJE DEL TUBO

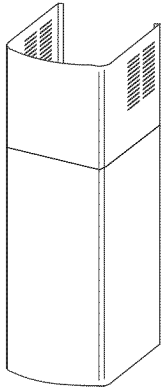

TUBO DECORATIVO



4 TORNILLOS DE MONTAJE (3,9 x 9,5mm cabeza redonda)



2 TORNILLOS DE MONTAJE (3,9 x 6 mm cabeza piatta)

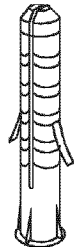

8 ESCARPIAS

8 TORNILLOS DE MONTAJE (4,8 x 38mm cabeza redonda)

PIEZAS POR CONFIGURACION SIN TUBO

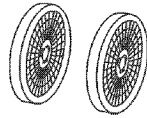

Filtros al carbon (2)



Adaptador

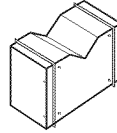

Deflector de aire



4 Tornillos de montaje (3,4 x 15mm cabeza piatta)

PIEZAS NO INCLUIDAS CON LA

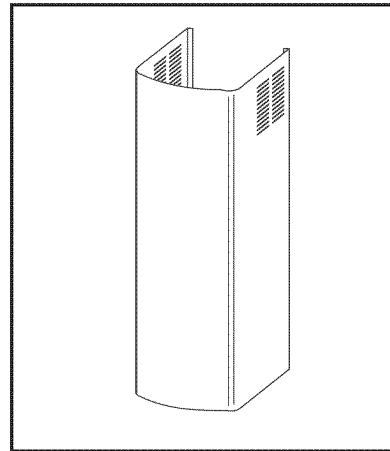

Kit del tubo decorativo 10' Pulgadas

Sears Cod. N. 58100

Las "Piezas no incluidas con la campana" están disponibles llamando a Sears al 1-800-4-MY-HOME®

HERRAMIENTAS NECESARIAS PARA LA INSTALACIÓN DE LA CAMPANA



Destornillador (chato y Phillips)



Lápiz

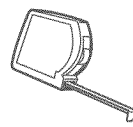

Cinta métrica

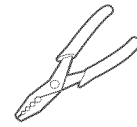

Pelador de cable

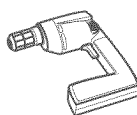

Perforadora



Sierra de punta



Serrucho de punta



Cinta adhesiva para conductos

Garantía

Seguridad

Operación





Limpieza

Instalación

Piezas de servicio

CUADRO DE LARGO EQUIVALENTE DE CONDUCTO

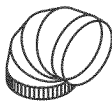
Las campanas de cocina Kenmore fueron diseñadas para su desempeño eficiente cuando se las sujeta a largos recorridos de conducto. Como punto de referencia, esta campana funcionará a aproximadamente el 80% de su flujo de aire nominal cuando se le sujeta 61 m (200 pies) equivalentes de conducto redondo de 17.8 cm (7"). Utilice esta cuadro para calcular el largo equivalente de conducto de su sistema.

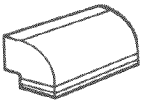
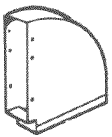
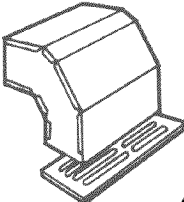
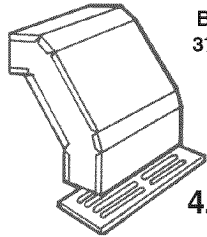
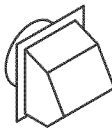
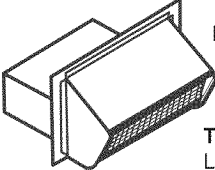
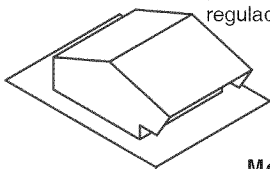
<div style="text-align: center; margin-bottom: 10px;">  </div> <p style="text-align: center;">Broan Modelo 401 Conducto recto 3¼-pulg. x 10-pulg. x 2-pies de largo Largo equivalente 0.61 m (2 pies)</p> <div style="text-align: center; margin-bottom: 10px;">  </div> <p style="text-align: center;">Broan Modelo 406 Conducto recto 6-pulg. alrededor x 2 pies de largo Largo equivalente 0.61 m (2 pies)</p> <div style="text-align: center; margin-bottom: 10px;">  </div> <p style="text-align: center;">6-in. Round Elbow Equivalent length 8 ft.</p> <div style="text-align: center; margin-bottom: 10px;">  </div> <p style="text-align: center;">Modelo Sears 59581 3¼-pulg. x 10-pulg. a 6-pulg. Transición redondo Largo equivalente 1.7 m (5.5 pies)</p> <div style="text-align: center; margin-bottom: 10px;">  </div> <p style="text-align: center;">Broan Modelo 412H 3¼-pulg. x 10-pulg. a 6-pulg. Transición redondo Largo equivalente 1.7 m (5.5 pies)</p>	<div style="text-align: center; margin-bottom: 10px;">  </div> <p style="text-align: center;">Broan Modelo 428 3¼-pulg. x 10-pulg. Acodado con ángulo a la derecha Largo equivalente 2.6 m (8.5 pies)</p> <div style="text-align: center; margin-bottom: 10px;">  </div> <p style="text-align: center;">Broan Modelo 429 3¼-pulg. x 10-pulg. Acodado plano con ángulo a la derecha Largo equivalente 7.3 m (24 pies)</p> <div style="text-align: center; margin-bottom: 10px;">  </div> <p style="text-align: center;">Broan Modelo 430 3¼-pulg. x 10-pulg. Acodado con alero corto y ángulo a la derecha Largo equivalente 4.6 m (15 pies)</p> <div style="text-align: center; margin-bottom: 10px;">  </div> <p style="text-align: center;">Broan Modelo 431 3¼-pulg. x 10-pulg. Acodado con alero largo y ángulo a la derecha Largo equivalente 4.6 m (15 pies)</p>	<div style="text-align: center; margin-bottom: 10px;">  </div> <p style="text-align: center;">Modelo Sears 59691 6-pulg. Tapón de pared redondo Largo equivalente 10 m (34 pies) (1.8 m [6-pies] sin regulador de tiro)</p> <div style="text-align: center; margin-bottom: 10px;">  </div> <p style="text-align: center;">Modelo Sears 59391 3¼-pulg. x 10-pulg. Tapón de pared Largo equivalente 14 m (45 pies) (2.1 m [7-pies] sin regulador de tiro)</p> <div style="text-align: center; margin-bottom: 10px;">  </div> <p style="text-align: center;">Modelo Sears 59091 Tapón de techo (acepta ducto de 7-pulg. redondo o de 3¼-pulg. x 10- pulg.) Largo equivalente 9.1 m (30 pies) (2.1 m [7-pies] sin regulador de tiro)</p>
<p>Modelo Sears "Accesorios para conductos" están disponibles llamando: Sears al 1-800-4-MY-HOME®</p>		
<p>Modelo Broan "Accesorios para conductos" están disponibles llamando: 1-800-558-1711</p>		

INSTALACION DEL TUBO DE EXTRACCION

NOTA: para evitar el riesgo de incendio, use solamente material de metal.

1. Decida donde va a colocar el tubo de extracción entre la campana y la parte exterior.
2. Un recorrido de tubo corto y recto permitirá a la campana funcionar de manera más eficaz.
3. Los recorridos largos de tubo, codos y manguitos impiden el buen funcionamiento de la campana. Use el menor número de ellos posible. Para usos prolongados es necesario un tubo de evacuación del aire de mayor diámetro.
4. Instale una cubierta ó una tapa. Una el tubo de metal a la cubierta y retroceda hasta la posición de la campana. Use una cinta para precintar las juntas entre las partes del entubado.

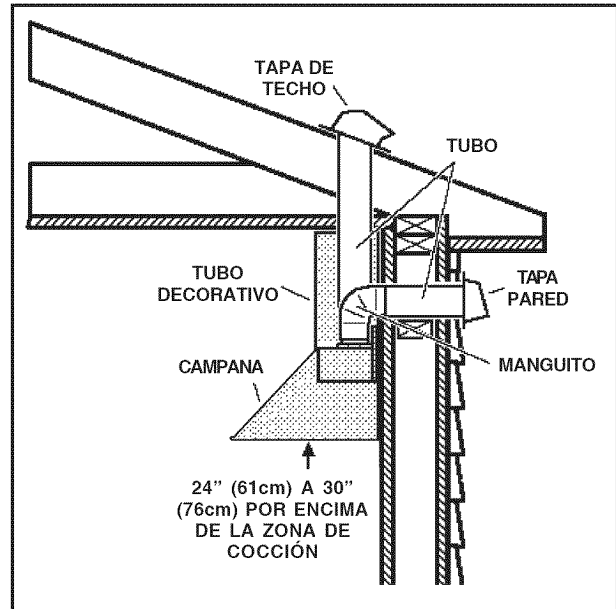

Garantía

Seguridad

Operación

INSTALACION SOPORTE DE MONTAJE

1. Construya una estructura de madera en la pared que quedará nivelada con la parte interior de los tacos en la pared. Asegúrese de que:
 - a) La estructura se encuentra centrada por encima de la instalación del tubo.
 - b) La altura de la estructura permite fijar el soporte de montaje en esta estructura siguiendo las dimensiones indicadas.
2. Una vez que la superficie de la pared esté acabada, sujete el soporte de montaje siguiendo las dimensiones indicadas.

NOTA:

En techos de 8', la distancia entre la campana y la parte superior de la cocina debe ser mínimo 24", max 27".

En techos de 9', la distancia entre la campana y la parte superior de la cocina debe ser mínimo 28", max 30".

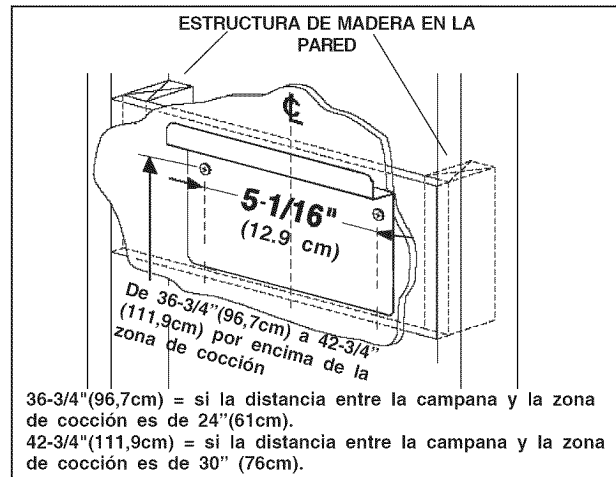

Limpieza

Instalación

Piezas de servicio

INSTALACION DE LA CAMPANA

1. Instale el casquillo redondo en el conector de conducto de la campana.
2. Cuelgue la campana en el soporte por el **agujero rectangular** en la parte trasera de la campana. El agujero es mayor que el soporte para permitir un ajuste horizontal. La parte inferior de la campana debe estar de 24" a 30" por encima de la superficie para cocinar.
3. Fije (2) la **altura de la campana / los tornillos de ajuste del ángulo (3,9 x 9,5 mm)** al soporte de la campana. Utilice los tornillos para nivelar la campana.
4. **Asegure** la campana con los **tornillos de montaje (4,8 x 3,8 mm)**. Si no dispone de tachones de pared ni de marcos, utilice los soportes de muro de mampostería sin mortero suministrados.

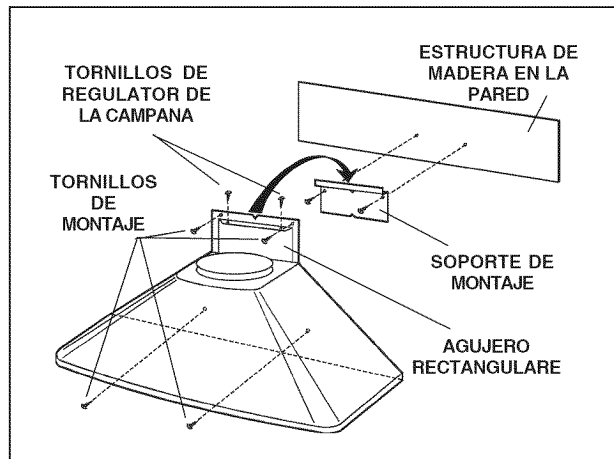
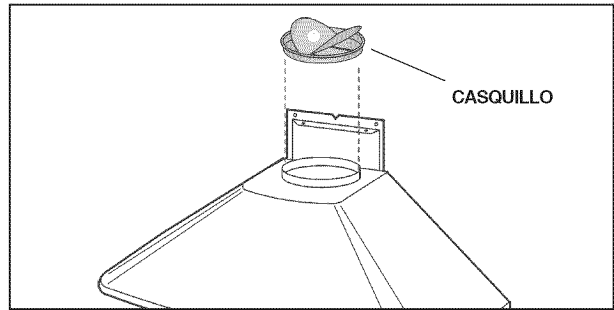

INSTALACION ELECTRICA

Nota: Este tipo de campana tiene que ser conectada a tierra cuidadosamente. La unidad debe instalarla un técnico electricista siguiendo las normas nacionales y locales.

INSTRUCCIONES DE CONEXIÓN A TIERRA

Este aparato se debe conectar a tierra. En caso de cortocircuito, la conexión a tierra reduce el riesgo de electrocución ya que posee un hilo de descarga a tierra para la corriente. Este aparato está equipado con un cable que posee un hilo de toma de tierra con una clavija de tierra. La clavija se debe conectar a un enchufe instalado correctamente y conectado a tierra.

ADVERTENCIA- una conexión a tierra incorrecta puede provocar riesgos de electrocución.

Consulte a un electricista calificado si no se entienden o si existe alguna duda sobre la correcta conexión a tierra. No utilice un cable de prolongación. Si el cable proporcionado es demasiado corto, póngase en contacto con un electricista calificado para que instale un enchufe cerca del aparato.

Conecte la alimentación eléctrica en el espacio cubierto por el tubo decorativo.

Coloque el enchufe a una distancia máxima de 33-7/16" (85 cm) desde el cable de la campana (véase figura adjunta). Asegúrese de que no interfiera con el área de la abrazadera de sujeción o con el tubo decorativo (donde el tubo decorativo toca con la pared).

Conecte la clavija al enchufe.

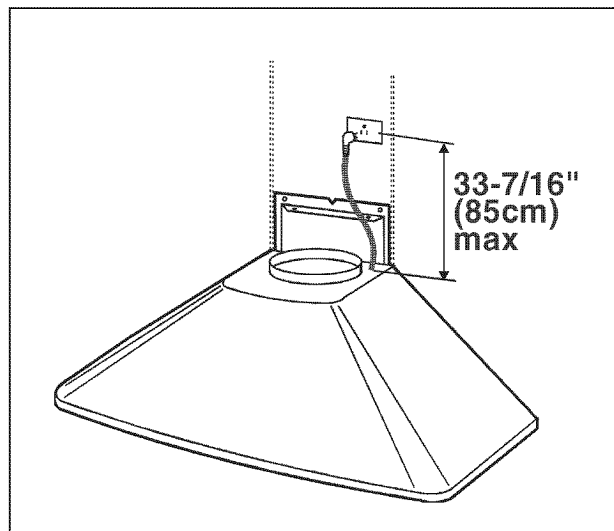

ENTUBADO DE CANALIZACION (configuración con tubo)

1. Regule el **soporte de montaje del tubo** de manera que su ancho coincida con el del tubo decorativo superior. Colocar y fijar los tornillos de montaje (3,9 x 6 mm) para que el soporte se adapte a dicho ancho.
2. Use **tornillos (4,8 x 38 mm) y escarpias** para fijar al techo el soporte de montaje del tubo como se indica.

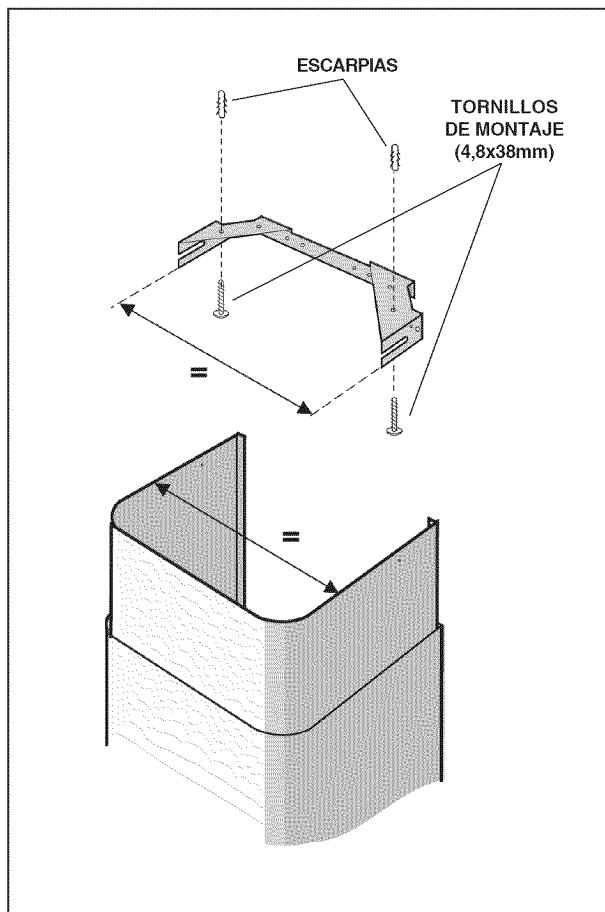
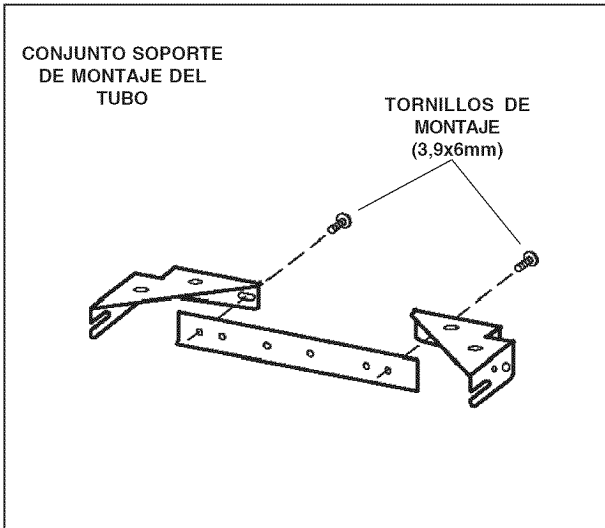

3. Pegar amortiguador redondo de 6" (15,24 cm) / conector de tubo para descarga de 6" (15,24 cm) en la cubierta.
4. Use un tubo de metal de 6" (15cm) de diámetro para unir el casquillo que se encuentra encima de la campana al tubo.
5. Use cinta para ajustar todas las juntas y que quede hermético.
6. Introduzca el **tubo decorativo** conectándolo en la campana.
7. Extienda la **parte superior del tubo decorativo** hacia el techo y sujétela con 2 **tornillos de montaje** (3,9 x 9,5 mm).

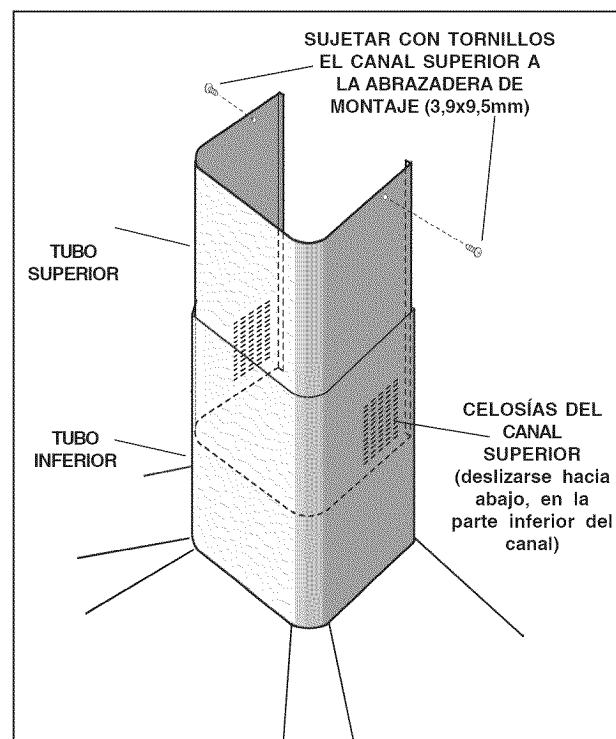
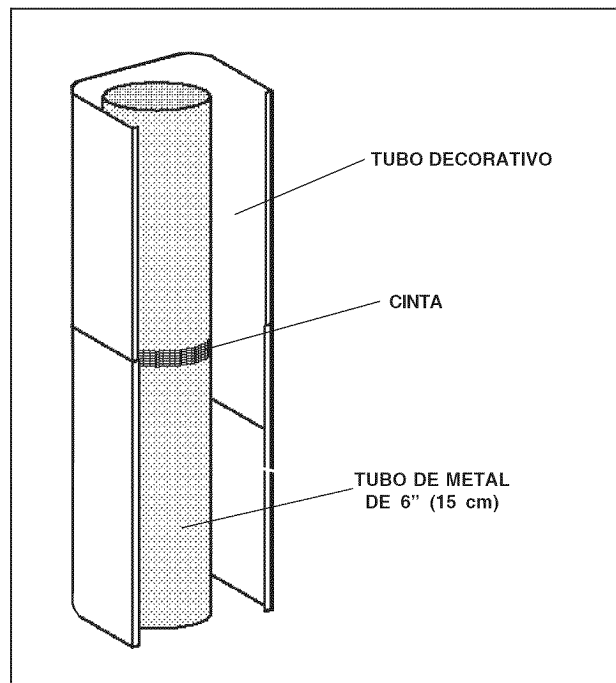

Garantía

Seguridad

Operación

Limpieza

Instalación

Piezas de servicio

1. Regule el **soporte de montaje del tubo** de manera que su ancho coincida con el del tubo decorativo superior. Colocar y fijar los tornillos de montaje (3,9 x 6 mm) para que el soporte se adapte a dicho ancho.

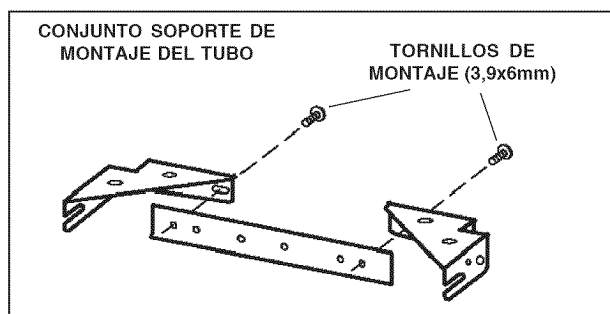

2. Use **tornillos y escarpias (4,8 x 38 mm)** para fijar al techo el soporte de montaje del tubo como se indica.

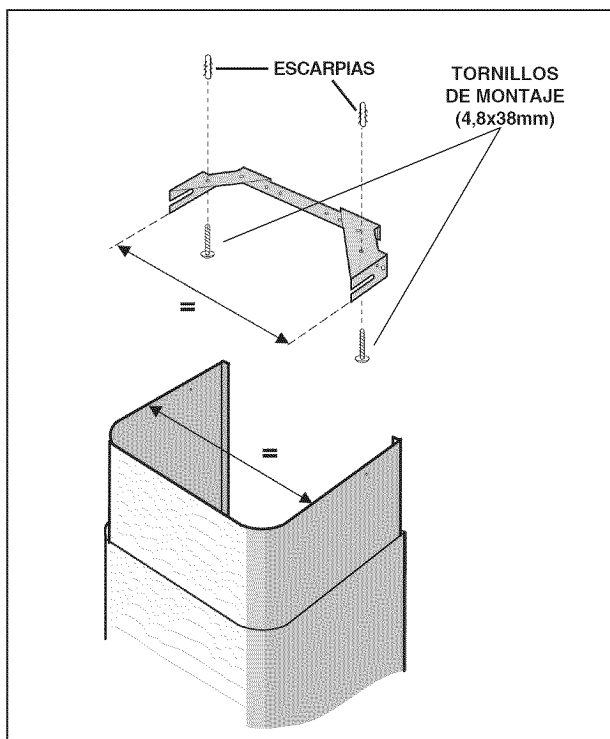

3. Medir la distancia desde la **parte superior de la salida de la cubierta** hasta el techo - y añada 15,24 cm.
4. Cortar un trozo de **tubo metálico flexible y redondo de 5" (12,70 cm)** (no incluido) hasta la longitud detallada en el paso 3. Conecte un **adaptador** a la parte inferior del tubo flexible y asegurarlo con **cinta**.
5. Pegar la parte superior del tubo flexible al **deflector de aire** y asegurarlo con cinta para tubos.
6. Conectar el adaptador a la salida de la cubierta.
7. Volcar el tubo superior de manera que las rejillas queden en la parte superior.
8. Colocar el tubo decorativo en la campana con la parte alta separada de la pared. Alinear los (4) orificios del deflector con los (4) orificios del tubo superior.
9. Pegar la parte superior del tubo al deflector de aire y (4) tornillos (3,4x15mm cabeza piata) (incluso). Usar un destornillador corto.
10. Extienda la parte superior del tubo decorativo hacia el techo y sujétela con 2 tornillos de montaje (3,9 x 9,5mm).

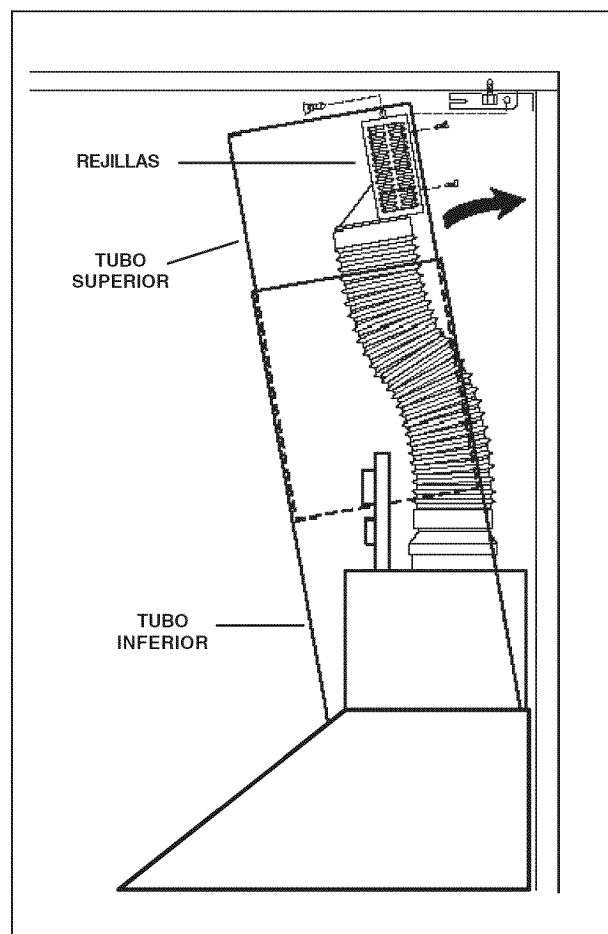
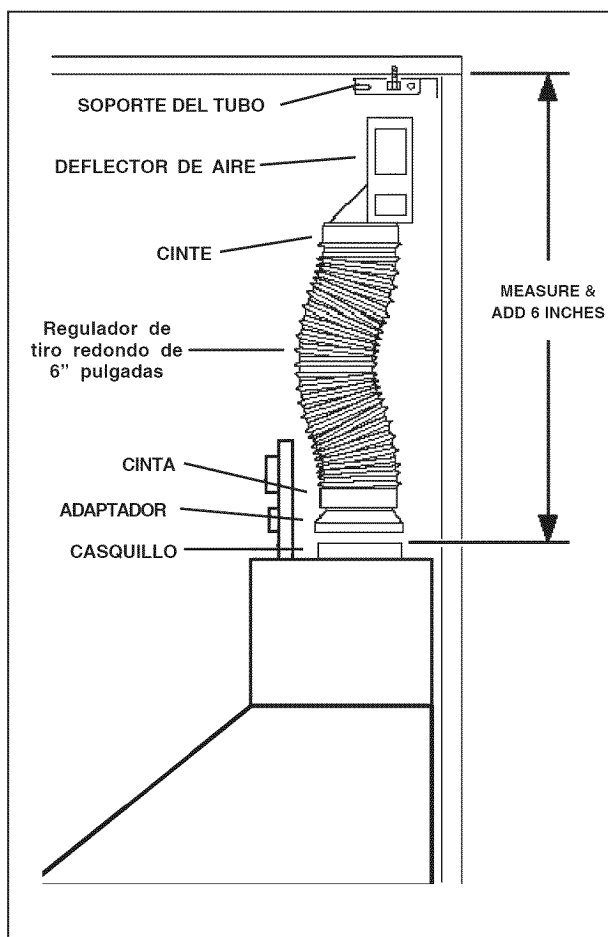

LISTA DE PIEZAS DE RECAMBIO

MODELO 50303 - 50363

CÓD. N.	PIEZA N.	DESCRIPCIÓN
9	B08087292	Filtro antigrasa
14	B02300233	Condensador
16	BE3244974	Soporte de la caja de instalación eléctrica
26	B02300264	Lámpara (2)
28	B02300280	Soporte de la lámpara (2)
29	B03200618	Tapa de la lámpara (2)
45	BW0000019	Convoyador
48	B02310177	Motor
49	B03295076	Manilla de motor
53	B03202007	Almohadilla antivibraciones (3)
58**	B03295018	Adaptador
60	B02300248	Cabos
86	B08088378	Casquillo
113	B03202450	Plaquette logo
114	B032904990	Sujeta cables
118	BE3343338	Tubo decorativo inferior
119	BE3343339	Tubo decorativo superior
120	B08091335	Soporte de montaje del tubo
122**	B03295016	Desviador del aire
145	B032920170	Caja cables alimentación
146	B032920180	Tapa de la caja cables alimentación
147	BR2300132	Terminal
151	B032920200	Sujeta cables
152	B03292200	Sujeta cables
165	B03295029	Caja de instalación eléctrica
165	B03295008	Caja de instalación eléctrica
167	B03295030	Tapa de la caja de instalación eléctrica
168	B03295031	Tapa cables alimentación
195	BE3343337	Soporte
196	B02011113	Reflector (2)
228	B08086255	Base de los mandos
229	B03201014	Piloto
238	B03295032	Mando motor
241	B03295033	Mando iluminación
407	BE3344985	Soporte convoyador
477	B03295034	Sierre
*	B06001983	Conjunto motor (Incluye los N. 45, 48, 49, 53)
**	B03300487	Conjunto Filtros al carbón (2)

* Se encuentran por separado.

** Para aplicación Ductfree.

Garantía

Seguridad

Operación

Limpieza

Instalación

Piezas de servicio

LISTA DE PIEZAS DE RECAMBIO

MODELO 50303 - 50363

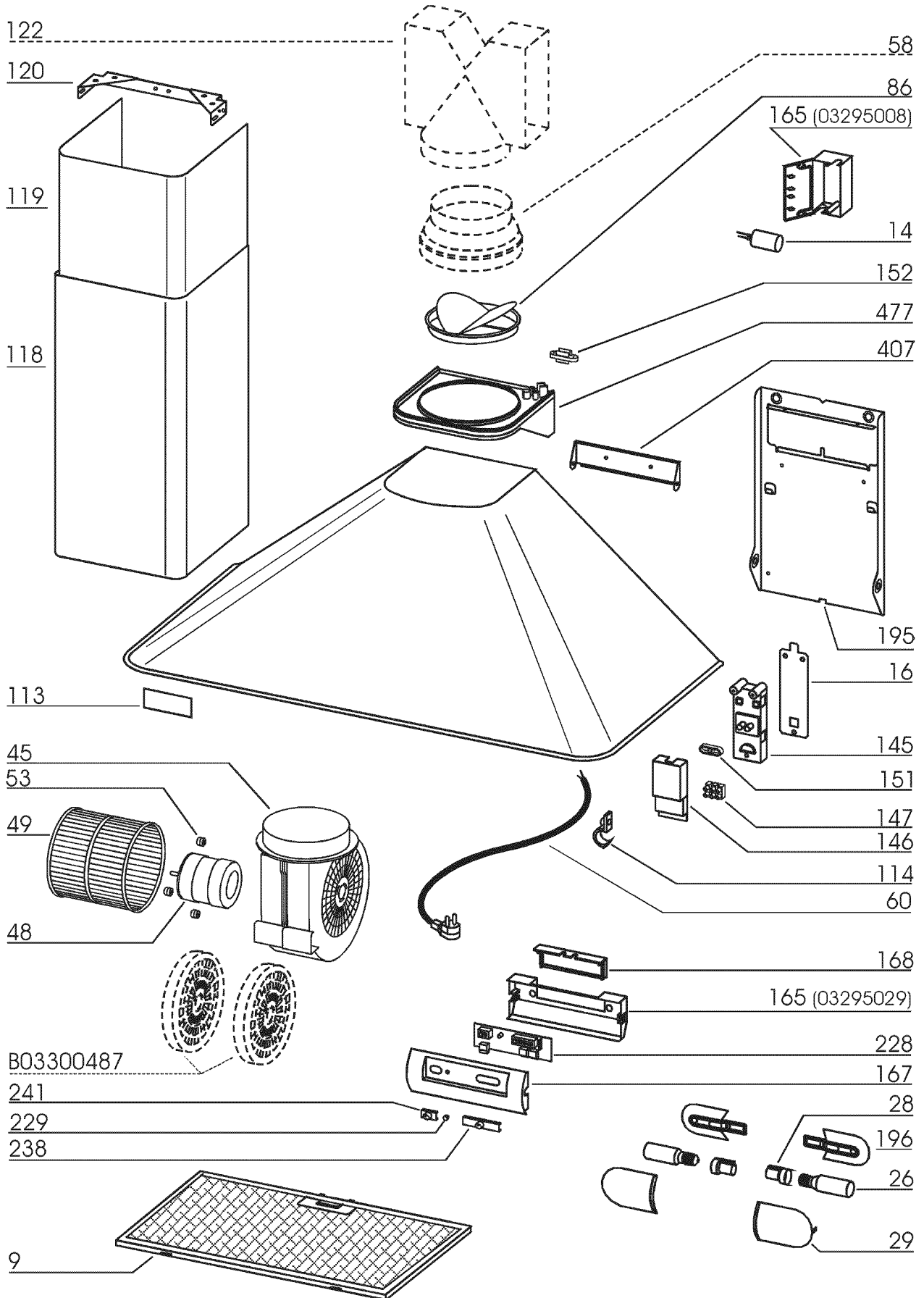

Get it fixed, at your home or ours!

Your Home

For repair – **in your home** – of **all** major brand appliances, lawn and garden equipment, or heating and cooling systems, **no matter who made it, no matter who sold it!**

For the replacement parts, accessories and owner's manuals that you need to do-it-yourself.

For Sears professional installation of home appliances and items like garage door openers and water heaters.

1-800-4-MY-HOME® (1-800-469-4663)

Call anytime, day or night (U.S.A. and Canada)

www.sears.com www.sears.ca

Our Home

For repair of carry-in items like vacuums, lawn equipment, and electronics, call or go on-line for the location of your nearest **Sears Parts & Repair Center.**

1-800-488-1222

Call anytime, day or night (U.S.A. only)

www.sears.com

To purchase a protection agreement (U.S.A.) or maintenance agreement (Canada) on a product serviced by Sears:

1-800-827-6655 (U.S.A.)

1-800-361-6665 (Canada)

Para pedir servicio de reparación a domicilio, y para ordenar piezas:

1-888-SU-HOGARSM

(1-888-784-6427)

Au Canada pour service en français:

1-800-LE-FOYER^{MC}

(1-800-533-6937)

www.sears.ca

SEARS

© Registered Trademark / TM Trademark / SM Service Mark of Sears, Roebuck and Co.

© Marca Registrada / TM Marca de Fábrica / SM Marca de Servicio de Sears, Roebuck and Co.

^{MC} Marque de commerce / ^{MD} Marque déposée de Sears, Roebuck and Co.

© Sears, Roebuck and Co.

Code 04306897/5