

FURRION

14 cu. ft. 4-Door Refrigerator
14 pi cu Réfrigérateur à 4 portes
14 pies cúbicos Refrigerador de 4 puertas

Instruction Manual
Manuel d'instructions
Manual de instrucciones

Model/Modèle/Modelo:
FCR14ACBQA-BL
FCR14ACBQA-SS



Thank you and congratulations for purchasing this Furrion product. Before operating your new product, please read these instructions carefully. This instruction manual contains information for safe use, installation and maintenance of the product. Please keep this instruction manual in a safe place for future reference. This will ensure safe use and reduce the risk of injury. Be sure to pass on this manual to new owners of this product.

The manufacturer does not accept responsibility for any damages due to not observing these instructions. If you have any further questions regarding our products, please contact us at support@furrion.com

Contents

Contents	1
Important Safety Instructions	2
Safety Awareness	2
Safety Precautions	2
Parts and Features	3
Before Using	4
About Your Refrigerator	4
Before Using for the First Time	4
Installation	5
What's in the Box	5
Install the Refrigerator	5
Electrical Connection	7
Operation	8
Turn On/Off the Refrigerator	8
Thermostat Control	8
Maintenance	8
Refrigerator Care Checklist	8
Defrosting	8
Cleaning	9
Door Sealing	9
Remove/Reinstall the Refrigerator	9
Refrigerator Storage	9
Replacement Parts	9
Specifications	10
Troubleshooting	10
Warranty	11

Important Safety Instructions

Safety Awareness

Read this manual carefully and understand the contents before you use the refrigerator.

Be aware of possible safety hazards when you see the safety alert symbol on the refrigerator and in this manual. A safety alert symbol followed by a the signal word identifies the danger of the hazard. Carefully read the descriptions of these signal words to fully know their meanings. They are for your safety.

WARNING

This signal word means a hazard, which if ignored, can cause dangerous personal injury, death, or property damage.

CAUTION

This signal word means a hazard, which if ignored, can cause small personal injury or property damage.

Safety Precautions

CAUTION

Risk of child entrapment. Before you throw away your old refrigerator or freezer:

- Take off the doors.
- Leave the shelves in place so that children may not easily climb inside.
- The storage of flammable materials behind or around the refrigerator creates a fire hazard. Do not use the area behind the refrigerator to store anything, especially flammable materials (gasoline, cleaning supplies and etc.)
- Do not remove the ground prong from the AC power cord of the refrigerator. Do not use a two prong adapter or an extension cord with either AC power cord.
- A circuit overload can result in an electrical fire if the wires and/or fuses are not the correct size.
- Incorrect installation, adjustment, change to, or maintenance of this refrigerator can cause personal injury, property damage, or both. Have service and maintenance work done by your dealer or by a Furrion authorized service center.
- Disconnect the power source before doing any maintenance work on the refrigerator. All service work on this refrigerator must be done by a qualified service technician.
- Do not bypass or change the refrigerator's electrical components or features.
- When you discard an appliance, remove all doors to prevent accidental entrapment and suffocation.

- Do not spray liquids near electrical outlets, connections, or the refrigerator components. Many liquids are electrically conductive and can cause a shock hazard, electrical shorts, and in some cases fire.
- The refrigerator cooling system is under pressure. Do not try to repair or recharge a defective cooling system. Do not bend, drop, weld, move, drill, puncture, or hit the cooling system.
- At regular service intervals, make sure that the refrigerator vent areas and the ventilation air pathway between the vents are completely free from any flammable material or blockage. After a period of storage, it is especially important to check these areas for any flammable material or blockage caused by animals.
- The rear of the refrigerator has sharp edges and corners. To prevent cuts or abrasions when working on the refrigerator, be careful and wear cut resistant gloves.
- This appliance is not intended for use by persons (including children) with reduced physical, sensory or mental capabilities, or lack of experience and knowledge, unless they have been given supervision or instruction concerning use of the appliance by a person responsible for their safety.
- Children should be supervised to ensure that they do not play with the appliance.
- Do not use extension cords or ungrounded (two prong) adapters;
- If the supply cord is damaged, it must be replaced by the manufacturer, its service agent or similar qualified person in order to avoid hazard.
- Do not store explosive substances such as aerosol cans with a flammable propellant in this appliance.
- **WARNING:** Keep ventilation openings, in the appliance enclosure or in the built-in structure, clear of obstruction.
- **WARNING:** Do not use mechanical devices or other means to accelerate the defrosting process, other than those recommended by the manufacturer.
- **WARNING:** Do not damage the refrigerant circuit.
- **WARNING:** Do not use electrical appliances inside the food storage compartments of the appliance, unless they are of the type recommended by the manufacturer.

Save these instructions for future reference!

Parts and Features

English

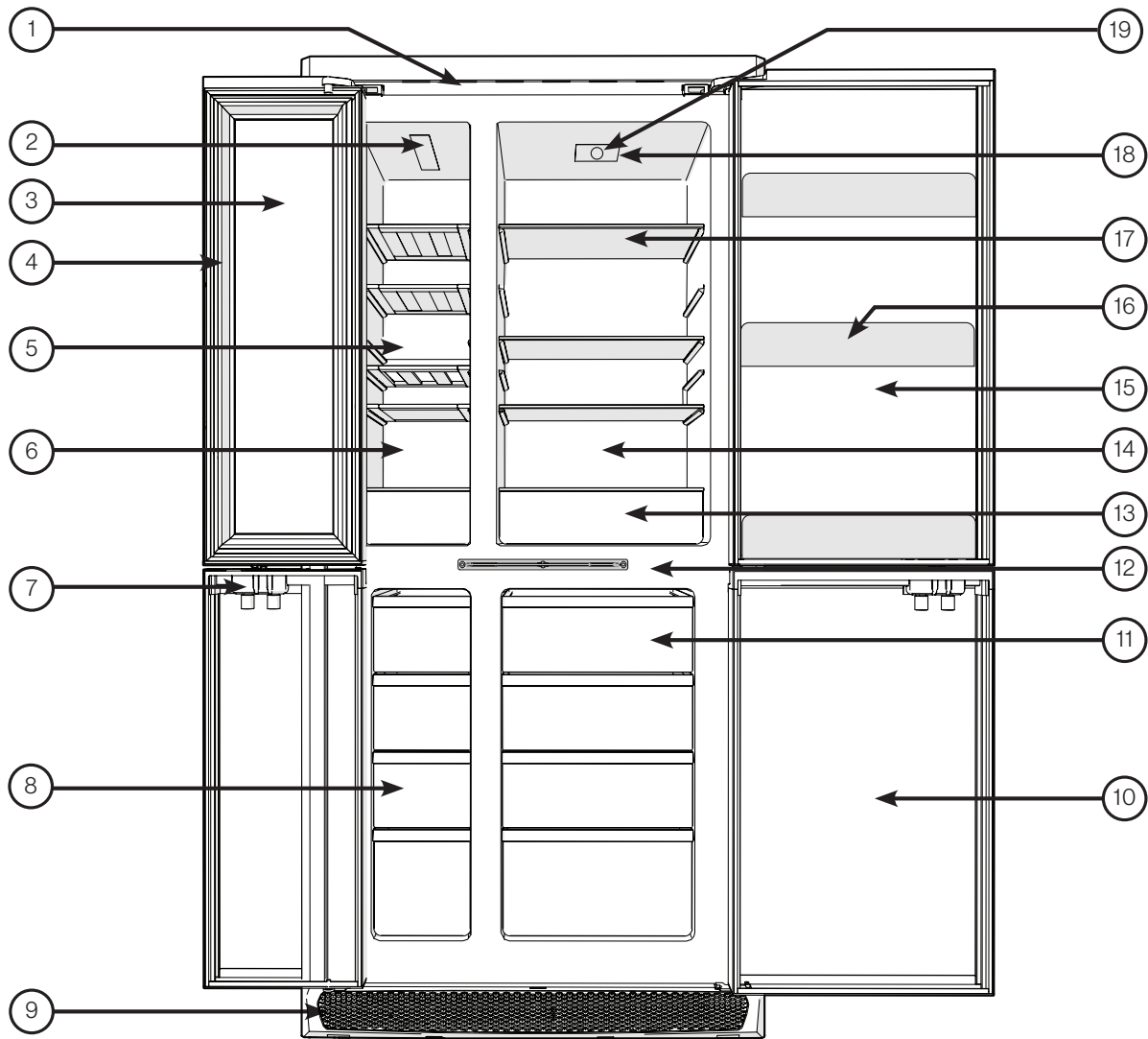

Item	Part Name
1	Top Bracket
2	Top Wine Cooler LED Lamp
3	Top Left Door
4	Sealing Gasket
5	Wooden Shelf
6	Wine Storage Compartment
7	Door Latch
8	Bottom Left Freezer
9	Bottom Air Intake Vent
10	Bottom Right Door

Item	Part Name
11	Bottom Right Freezer
12	Lock Plate
13	Vegetable Crisper
14	Top Right Storage Chamber
15	Top Right Door
16	Door Bin
17	Glass Shelf
18	Storage LED Lamp
19	Thermostat

Before Using

About Your Refrigerator

Storage Volume:

This refrigerator is made for storage of foods, frozen food and for making ice.

Total Capacity	14 cubic feet
-----------------------	---------------

Leveling:

CAUTION: The refrigerator is made to operate within 3° off level side-to-side and 6° off level front-to-back (as looking at the front of the refrigerator). Operating it at more than these limits can cause damage to the cooling system and create a risk of personal injury or property damage. Make sure the vehicle is level before you operate the refrigerator.

NOTE: The refrigerator is designed allows 30° temporary heeling up while driving in mountains.

Operation during travel:

The refrigerator should be level when the vehicle is stopped, performance during travel is not usually affected.

Food compartment:

Start up the refrigerator and let it cool for three hours before loading with food.

If the refrigerator does not start to cool down after about two hours, contact your dealer or a Furrion authorized service center.

For the best cooling performance:

- Let air move freely inside the entire food compartment.
- Do not cover the shelves with plastic, paper, etc.

To decrease the amount of ice that collects on the cooling unit:

- Cover all liquids and moist foods.
- Let all hot foods cool before putting them into the refrigerator.
- Do not open the door any longer than necessary.

Freezer compartments:

The freezer compartments are made to keep prefrozen food frozen and not to quick freeze food.

NOTE: Do not put other items on the ice tray while the water is freezing. The water freezes more rapidly if the thermostat is at the COLDEST position.

Door handles:

During travel, the door latch prevents the door from opening. When closing each door, push the door towards the refrigerator until you hear a “click” sound.

To open each door, pull the handle away from the refrigerator.

During storage, the storage latch prevents the door from completely closing. Use it to prevent odors when the refrigerator is stored for an extended period of time. If the door latch is broken or away from the door handle, please contact professional persons replace this part.

Crispers:

The crispers are located at the bottom right side of the fresh food compartment and supply a storage area to preserve fruit and vegetable freshness. Make sure that you always push the crispers fully in. The glass crisper covers are made so that you can remove them.

NOTE: Do not wash the crispers in a dishwasher. The crispers are not dishwasher safe.

Interior LED light:

The interior light is at the top of the fresh food compartment. It comes on when the refrigerator is ON and the door is open.

Ice-tray:

The ice-tray is designed to allow you to make ice that will cool a hot drink or chill a beverage.

Product Ice Cubes:

Filling the ice-tray with cold water, then place into a freezer until the freezer freezes into ice.

Removing Ice Cubes:

Turn upside down the ice-tray and twist slightly to remove the ice cubes or pour some cool water on the bottom of the tray.

Before Using for the First Time

- Remove all adhesive tape and packaging from the interior of the refrigerator.
- Remove the transport protection pieces and pull off the adhesive tape.
- Wash the inside of the refrigerator with lukewarm water with a little bicarbonate of soda added (5 ml to 0.5 liter of water). Do not use soap or detergent as the smell may linger. Dry the appliance thoroughly.
- The refrigerator may be installed with its rear panel directly against the cabinet. The minimum air gap must be 50mm minimum.
- For good circulation, the vent at the top and bottom of the refrigerator must not be blocked. Your refrigerator should be placed on flat and firm surface for quieter operation.
- Do not expose the refrigerator to direct sunlight or a heat source such as ovens, radiators, heaters, etc.
- Do not under any circumstances place heated beverages in your refrigerator.
- Do not open the door more often than necessary to lessen the escape of cold air.
- For better air circulation, do not overfill the unit.
- Adjust the temperature regulator according to the amount of product and the ambient temperature.
- Turning it to maximum will cause it to run continuously and ice up. Avoid the maximum setting.

Installation

This appliance is intended to be used in household and similar applications such as:

- Staff kitchen areas in shops, offices and other working environments.
- Farm houses and by clients in hotels, motels and other residential type environments.
- Bed and breakfast type environments.
- Catering and similar non-retail applications.

This refrigerator is not approved for use as a free standing refrigerator. Incorrect installation, adjustment, alteration or maintenance of this refrigerator can cause personal injury, property damage or both. Obey the instructions in this manual to install the refrigerator.

Do not install the refrigerator directly on carpet. Put the refrigerator on a metal or wood panel that extends the full width and depth of the refrigerator.

Do not allow anything to touch the refrigerator cooling system.

Make sure the electrical installation obeys all applicable codes. Do not bypass or change the refrigerator's electrical components or features.

What's in the Box

Make sure you have the following listed items included in the packaging. If any item is damaged or missing, contact your dealer.

- Refrigerator
- Instruction Manual
- Warranty Card
- Ice Tray

Install the Refrigerator

CAUTION: Do not lift or drag the refrigerator doors during installing, damage to the refrigerator can result. Furrion recommends you have another person to assist during installation process.

1. Select a suitable position where you are going to install your refrigerator.
2. Mark and cut out an open area on the wall according to the dimensions outlined in Fig. 1.

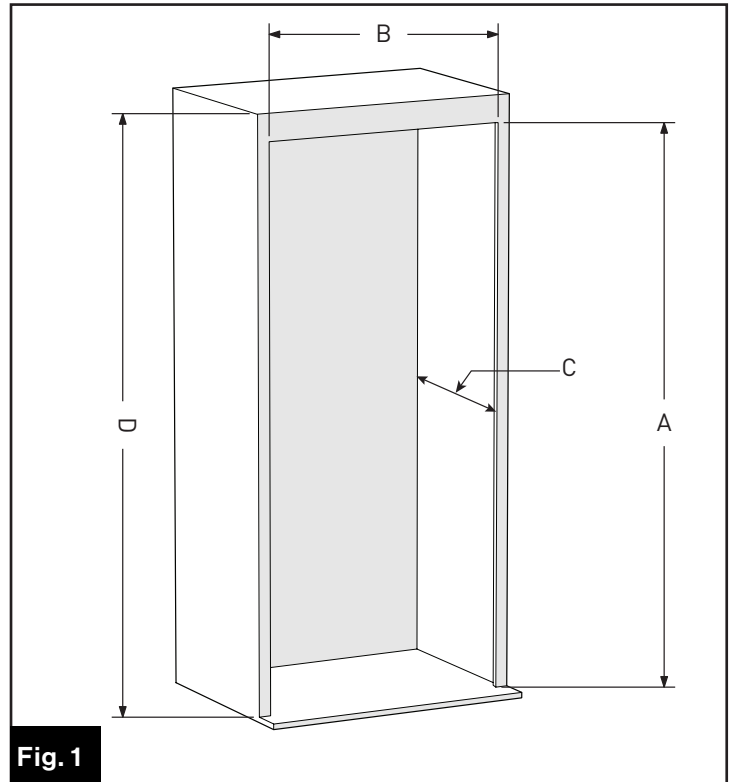

Fig. 1

Item	Dimension
A	72¼" (1835mm)
B	31¾" (806mm)
C	22 ¹³ / ₁₆ " (580mm) min.
D	73¼" (1860.5mm) min.

3. Drill a 1½" hole on the vehicle wall using a hole saw. (Fig. 2) Extend the power cord from the to cutting hole and connect to the refrigerator (see "Electrical Connection" section for detail) **CAUTION:** Ensure there are no electrical cables, gas lines, pipes or other important parts behind the wall where the drill holes will be.

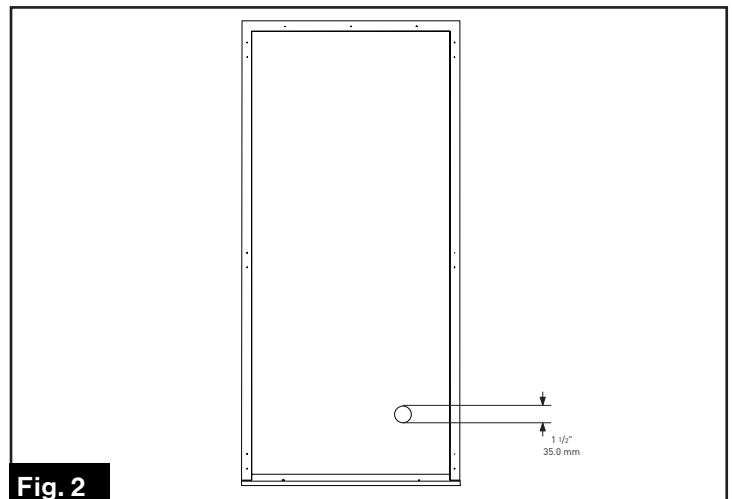

Fig. 2

4. Pull on the top of the exhaust vent towards you and lift to remove it from the refrigerator. (Fig. 3 and Fig. 4) Pull on both left and right sides to remove the bottom intake vent from the refrigerator. (Fig. 5)

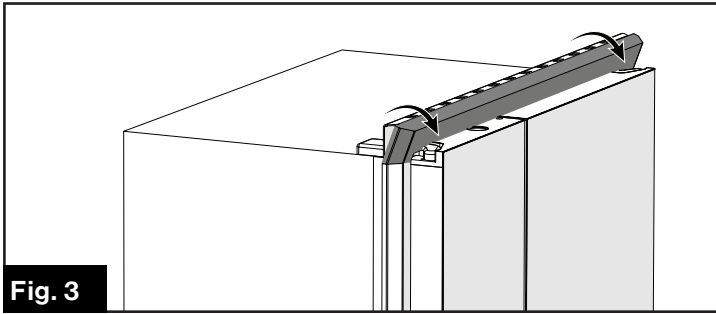

Fig. 3

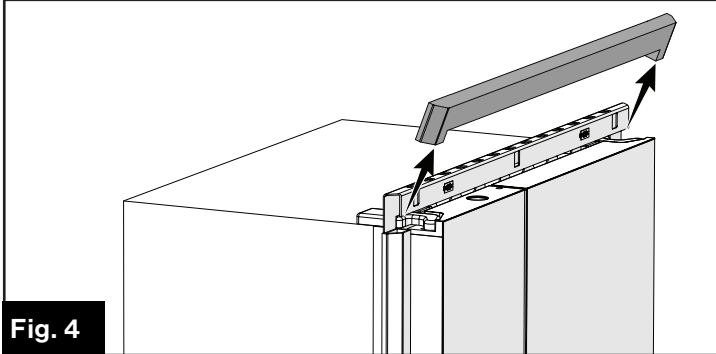

Fig. 4

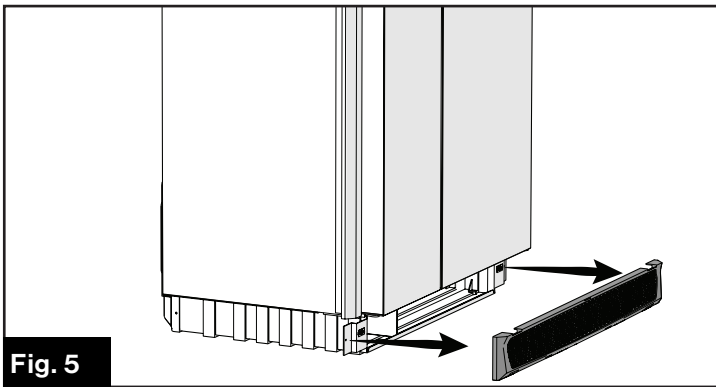

Fig. 5

5. Put the refrigerator completely into the enclosure. (Fig. 6) Make sure to leave $1\frac{5}{16}$ " (50mm) minimum space from the back of the refrigerator to the cabinet for better air circulation. (Fig. 7)

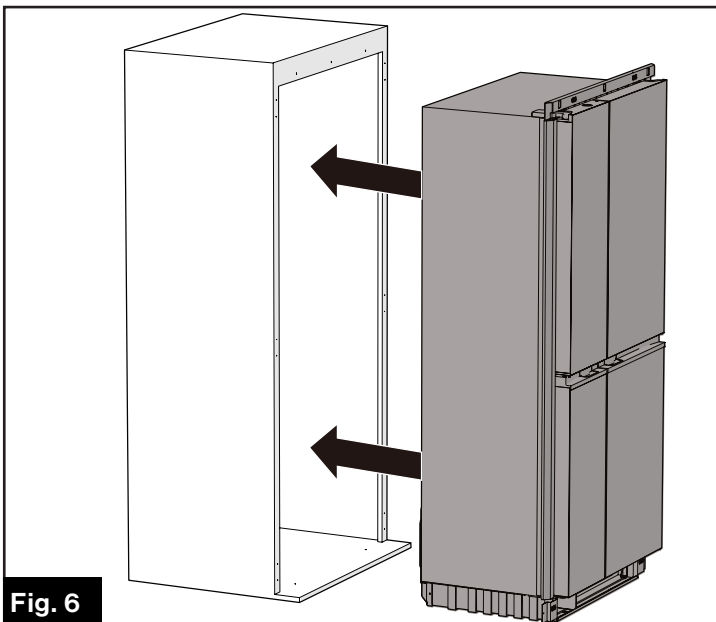

Fig. 6

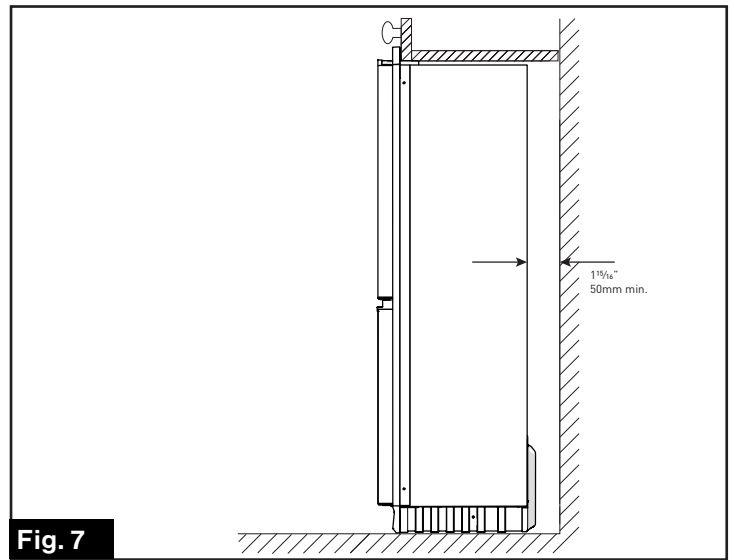

Fig. 7

6. Fix the refrigerator into the enclosure through the mounting flange using 9 self-tapping screws (ST 4.8 *19). (Fig. 8 and Fig. 9)

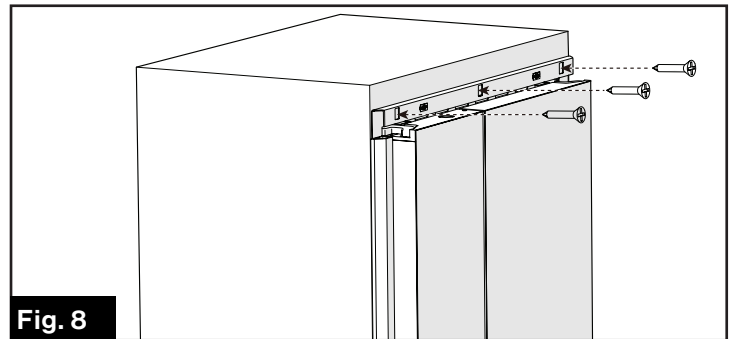

Fig. 8

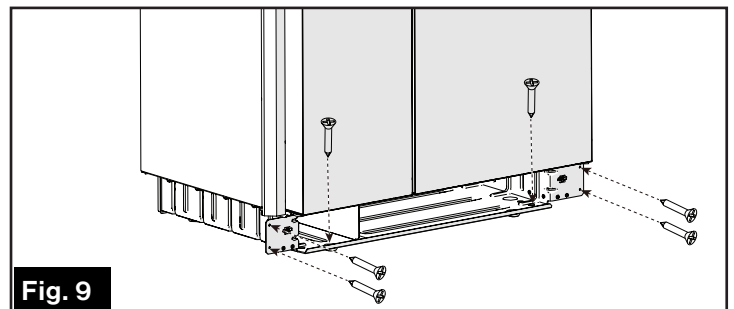

Fig. 9

7. Open the bottom doors of the refrigerator and secure the refrigerator into the enclosure using two self-tapping screws. (Fig. 10)

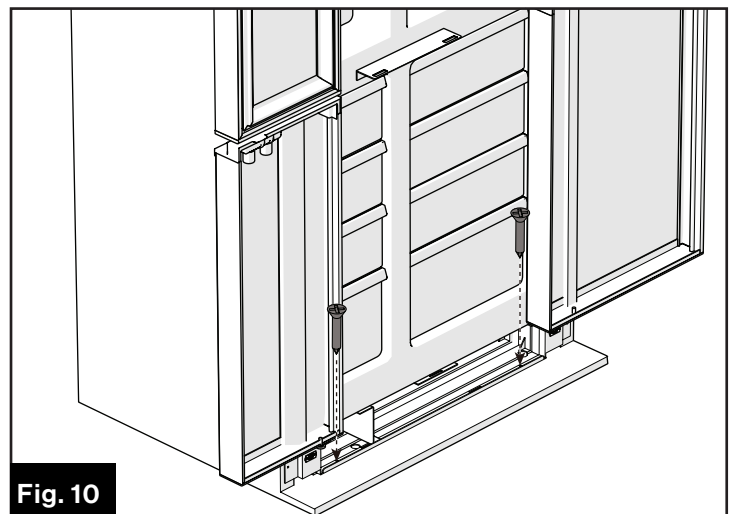
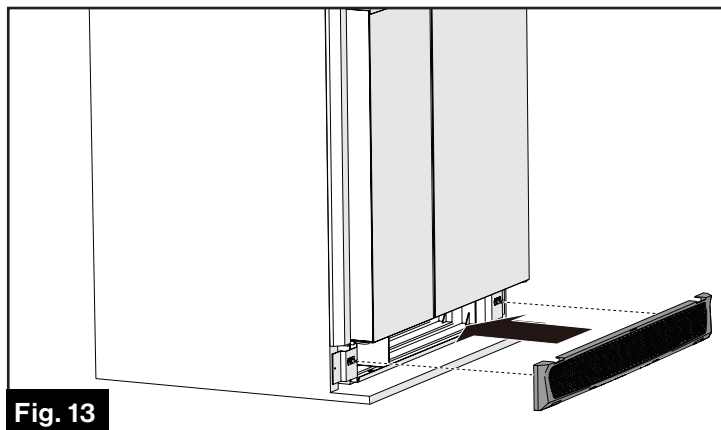
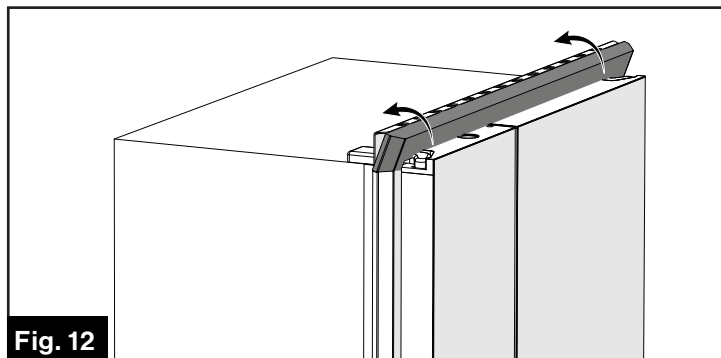
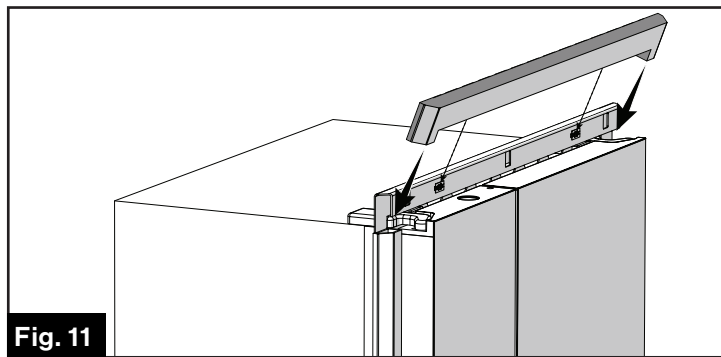
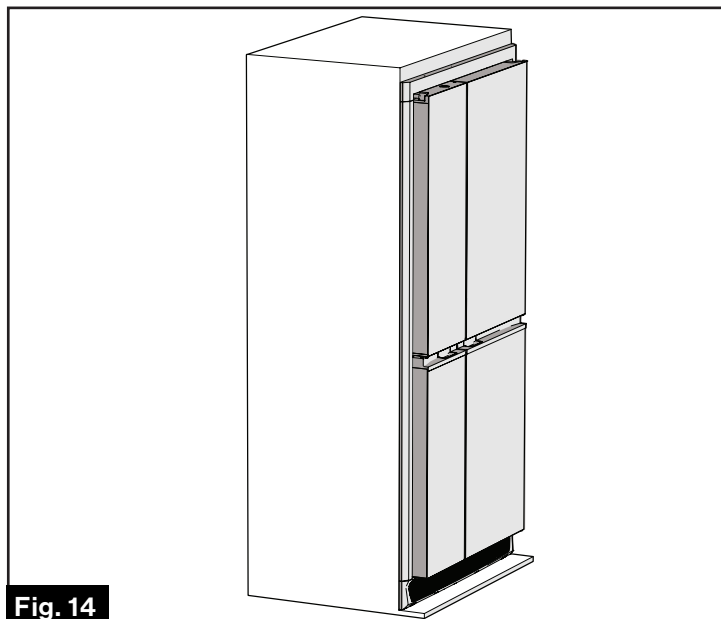

Fig. 10

8. Replace the top and bottom vents to the refrigerator. Make sure the releasing tabs on back of the each are fully inserted into the slots. (Fig. 11 Fig. 12 and Fig. 13)



9. The refrigerator is now fully installed into the enclosure. (Fig. 14)



Electrical Connection

⚠ WARNING

The rear of the refrigerator cooling system has hot surfaces and sharp surfaces that can damage electrical wiring. Make sure there is a good clearance between all electrical wiring and the cooling system of the refrigerator. Position any electrical wiring within the refrigerator enclosure opposite the burner side of the refrigerator. Do not put any electrical wiring through the roof exhaust vent. Failure to correctly position electrical wiring can result in electrical shock or fire.

The refrigerator operates on the following energy sources:
115-volt AC - (132 volts maximum - 108 volts minimum)
NOTE: If a DC power source is to be connected, please use a genuine Furrion designed/authorized power inverter to change the 12V DC power to AC 115V/60Hz. Operation out of these limits can damage the refrigerator electrical components and will void the warranty.

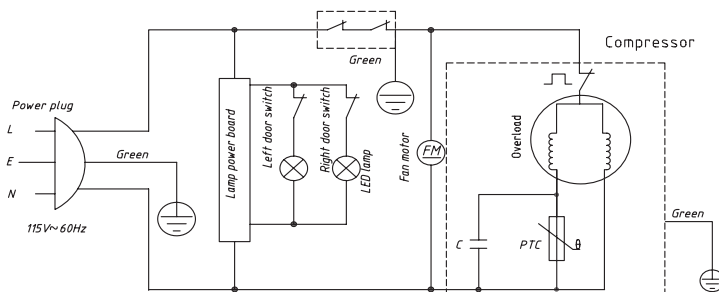

Wiring Diagram

Operation

The refrigerator operates on a 115V AC/60Hz energy source. Operation out of these limits can damage the refrigerator electrical components and will void the warranty.

Turn On/Off the Refrigerator

Before connecting the refrigerator to the mains and putting into operation for the first time, leave the refrigerator to stand for 30 minutes to allow the refrigerant to flow into the compressor. Otherwise the compressor may be damaged.

NOTE: If the refrigerator is unplugged or power lost, you must wait at least 7 minutes before restarting.

To Switch On:

Plug the refrigerator into the power socket and the refrigerator will be turned on automatically.

To Switch Off:

Unplug the refrigerator from the power socket.

Thermostat Control

⚠ WARNING

- Do not set the temperature too low, the “3” setting should be considered cold enough as a storage temperature.
- After the refrigerator has been unplugged, leave for 7 minutes minimum before plugging it in again.

The thermostat control knob for is located on top of storage compartment.

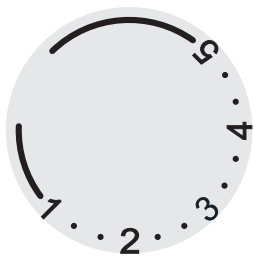

The first time you turn on your refrigerator, rotate the thermostat control knob to the “3” position and leave enough time for your refrigerator to cool down completely before loading stuffs.

The thermostat control knob has five settings. “1” is the warmest. “5” is the coldest. The “3” level should be the most appropriated setting for office or RV refrigerator use.

Maintenance

Read and understand the following maintenance sections of this manual.

NOTE: Furrion is not responsible for installation, adjustment, alteration, service, or maintenance performed by anyone other than a qualified RV dealer or a Furrion authorized service center.

Have a qualified RV dealer or a Furrion authorized service center do this annual safety and maintenance check:

- Make sure the AC voltage is 110 -120 volt.

Refrigerator Care Checklist

Your refrigerator will give you years of trouble free service if you do these simple checks every three to six months:

- Keep the food compartment and the freezer clean. See “**Cleaning**” section.
- Defrost the refrigerator as necessary. See “**Defrosting**” section.
- Make sure the door seals correctly. See “**Door Sealing**” section.
- Be aware of any cooling changes that are not because of weather, loading, or control changes. If changes occur, contact your dealer or service center.
- Make sure the air flow in the lower intake vent, through the refrigerator coils and condenser, and out the upper exhaust vent is not blocked or decreased.
- Make sure the area behind the refrigerator is clear. Do not use the area behind the refrigerator for storage of anything, especially combustible materials, gasoline or other flammable vapors and liquids.

Defrosting

Excess frost decreases the cooling performance of the refrigerator. Defrost the refrigerator and freezer as necessary. The cooling fins of the refrigerator operates at temperature below freezing and will form frost from humidity naturally, which is always present in the air. The humidity inside the refrigerator increases:

- With higher outside temperature and humidity.
- With the storage of non-sealed fresh foods or warm foods storage.
- With the amount of time that the door(s) are open.
- With any air leakage into the refrigerator.

Cleaning

Unplug the refrigerator before cleaning. If this is not practical, wring excess moisture out of sponge or cloth when cleaning around switches, lights or controls.

Use warm water and baking soda solution - about a tablespoon (15 ml) of baking soda to a quart (1 liter) of water.

This both cleans and neutralizes odors.

After cleaning the door gaskets, apply a thin layer of petroleum jelly to the door gaskets at the hinge side. This helps keep the gaskets from sticking and bending out of shape.

Avoid cleaning cold glass shelves (if equipped) with hot water because the extreme temperature difference may cause them to break. Handle glass shelves carefully. Bumping tempered glass can cause it to shatter.

Do not wash any plastic refrigerator parts in the dishwasher.

Cleaning the Outside

Keep the outside clean. Wipe with a clean cloth lightly dampened with kitchen appliance wax or mild liquid dish detergent. Dry and polish with a clean, soft cloth.

Do not wipe the refrigerator with a soiled dish cloth or wet towel. These may leave a residue that can erode the paint.

Do not use scouring pads, powdered cleaners, bleach or cleaners containing bleach because these products can scratch and weaken the paint finish.

Cleaning the Inside

To help prevent odors, leave an open box of baking soda in the fresh food and freezer compartments.

Door Sealing

If either door does not seal correctly, excess frost will collect inside the refrigerator. Make sure the doors seal correctly:

1. Close each door on a piece of paper that is about the size and thickness of a dollar bill.
2. Gently pull the paper. You should feel a slight drag between the gasket and the cabinet.
3. Do this on all four sides of the door.
4. If you do not feel a slight drag on the paper, the door does not seal correctly. Have your dealer or a Furrion authorized service center to correct the seal of the door.

Remove/Reinstall the Refrigerator

Your dealer or Furrion authorized service center must do this procedure.

CAUTION: The rear of the refrigerator has sharp edges and corners. To prevent cuts or abrasions when working on the refrigerator, be careful and wear cut resistant gloves.

1. Remove the AC power cord from the receptacle.
2. Remove the plastic vents from the mounting flanges of the refrigerator.
3. Remove the screws from the upper and lower mounting flanges on the front of the refrigerator.
4. Remove the refrigerator from the opening.

Repeat steps 4 to 1 to reinstall the refrigerator into the enclosure.

Refrigerator Storage

Before the refrigerator is stored for an extended (seasonal) period of time.

- Defrost and clean the interior of the refrigerator. See “**Cleaning**” section for detail.
- Close the doors with the storage latch.

If the refrigerator is stored for an extended period of time, before start up:

- Make sure there are no obstructions in the vents, the ventilation air pathway, or the flue area.

Replacement Parts

You may purchase replacement parts through your local RV dealer or Furrion authorized Service Center.

LED Lamp Replacement

The interior light is at the top of the fresh food compartment. To replace a burned-out bulb:

1. Unplug the refrigerator from its receptacle.
2. Remove the LED lamp cover by pulling it downward.
3. Unscrew the screws holding the LED lamp after fully cooled down and replace with a bulb in the same or lower wattage.
4. Install the cover.

Specifications

Specifications	
Power Supply	AC115V / 60Hz
Refrigerant	R134a
Total Volume	14.0 cu.ft
Wine Cooler Storage	3.0 cu.ft
Storage Temperature (Top Right)	0- + 10°C
Storage Temperature (Top Left)	+ 2.8 ~ + 16°C and Cover 12.8°C
Freezer temperature 1 / 2	≤ -17.8°C
Defrost	Manual Defrost
Control Type	Mechanical Control
Power Consumption	1.268 Kwh/24h
Sweat	No sweat occurs
Noise Level	Less than 45 dB(A)
Working Temperature Range	+16°C ~ +43°C

Troubleshooting

Problem	Solution
When the refrigerator does not work	Check if there is a power failure.
	Check if the power plug is plugged into power outlet.
When the refrigerator is cooling excessively	The temperature control dial may be set too high.
	If you place foodstuffs containing a lot of moisture directly under the cool air outlet, they will freezer easily. This does not indicate a malfunction.
When the refrigerator is not cooling sufficiently	The food may be packed too tightly together which will block the flow of cool air.
	You may have put something hot or a lot of foodstuffs into the refrigerator.
	The door may not have been closed properly.
	The door gaskets may be damaged.
	The refrigerator may not be ventilated.
	There may be insufficient clearance between the refrigerator and the surfaced immediately both sides and above.
	The temperature control dial may not be set properly.
When the defrosting water overflows inside the refrigerator and onto the floor	Checks that the drain pipe and drain hose are not clogged.
	Check that the drain pan is house properly.
When the refrigerator's cabinet front heats up	In order to safeguard against condensation, there is an anti-condensation pipe which heats up the cabinet front when running actuated. A warm cabinet front does not indicate a malfunction.
When condensation forms on the outside of the refrigerator	Condensation may form on the outside when the humidity is high such as during a wet season. This is the same result as the condensation formed when chilled water is poured into a glass. It does not, therefore, indicate a failure, wipe dry with a dry cloth.
When you hear a sound like water flowing	A sound like water flowing is the refrigerant flowing. It doesn't indicate a malfunction.
When the cabinet's side panel heats up	The side panel of the cabinet will heat up when the door is opened or closed frequently. When starting the unit and when the unit operates in summer with high ambient outside temperature. In such case, do not touch the panel, it results from the dissipation of the heat from inside the cabinet, and it does not mean that something is wrong with the refrigerator.

Warranty

FURRION WARRANTS FOR A PERIOD OF 1 YEAR FROM DATE OF RETAIL PURCHASE BY THE ORIGINAL END-USE PURCHASER, THAT THIS PRODUCT, WHEN DELIVERED TO YOU IN NEW CONDITION, IN ORIGINAL PACKAGING, FROM A FURRION AUTHORIZED RESELLER AND USED IN NORMAL CONDITIONS, IS FREE FROM ANY DEFECTS IN MANUFACTURING, MATERIALS, AND WORKMANSHIP. IN CASE OF SUCH DEFECT, FURRION SHALL REPLACE OR REPAIR THE PRODUCT AT NO CHARGE TO YOU. THIS WARRANTY DOES NOT COVER: PRODUCTS WHERE THE ORIGINAL SERIAL NUMBERS HAVE BEEN REMOVED, ALTERED OR CANNOT READILY BE DETERMINED; DAMAGE OR LOSS CAUSED BY ACCIDENT, MISUSE, ABUSE, NEGLIGENCE, PRODUCT MODIFICATION, FAILURE TO FOLLOW INSTRUCTIONS IN OWNER'S MANUAL, COMMERCIAL OR INDUSTRIAL USE; DAMAGE OR LOSS CAUSED TO THE DECORATIVE SURFACE OF PRODUCT; TO ANY DATA, SOFTWARE OR INFORMATION; AND NORMAL WEAR AND TEAR. THIS WARRANTY ONLY PROTECTS THE ORIGINAL END-USER ("YOU") AND IS NOT TRANSFERRABLE; ANY ATTEMPT TO TRANSFER THIS WARRANTY SHALL MAKE IT IMMEDIATELY VOID. THIS WARRANTY IS ONLY VALID IN THE COUNTRY OF PURCHASE.

THIS WARRANTY AND REMEDIES SET FORTH ABOVE ARE EXCLUSIVE AND IN LIEU OF ALL OTHER WARRANTIES, REMEDIES AND CONDITIONS, WHETHER ORAL OR WRITTEN, EXPRESS OR IMPLIED. FURRION SPECIFICALLY DISCLAIMS ANY AND ALL IMPLIED WARRANTIES, INCLUDING, WITHOUT LIMITATION, WARRANTIES OF MERCHANTABILITY AND FITNESS FOR A PARTICULAR PURPOSE. IF FURRION CANNOT LAWFULLY DISCLAIM IMPLIED WARRANTIES UNDER THIS LIMITED WARRANTY, ALL SUCH WARRANTIES, INCLUDING WARRANTIES OF MERCHANTABILITY AND FITNESS FOR A PARTICULAR PURPOSE ARE LIMITED IN DURATION TO THE DURATION OF THIS WARRANTY.

No Furrion reseller, agent, or employee is authorized to make any modification, extension, or addition to this warranty. FURRION IS NOT RESPONSIBLE FOR DIRECT, INDIRECT, SPECIAL, INCIDENTAL OR CONSEQUENTIAL DAMAGES RESULTING FROM ANY BREACH OF WARRANTY OR CONDITION, OR UNDER ANY OTHER LEGAL THEORY, INCLUDING BUT NOT LIMITED TO LOST PROFITS, DOWNTIME, GOODWILL, DAMAGE TO OR REPLACEMENT OF ANY EQUIPMENT OR PROPERTY, ANY COSTS OF RECOVERING, REPROGRAMMING, OR REPRODUCING ANY PROGRAM OR DATA STORED IN OR USED WITH FURRION PRODUCTS. FURRION'S TOTAL LIABILITY IS LIMITED TO THE REPAIR OR REPLACEMENT OF THIS PRODUCT PURSUANT TO THE TERMS OF THIS WARRANTY.

SOME STATES DO NOT ALLOW THE EXCLUSION OR LIMITATION OF INCIDENTAL OR CONSEQUENTIAL DAMAGES OR EXCLUSIONS OR LIMITATIONS ON THE DURATION OF IMPLIED WARRANTIES OR CONDITIONS, SO THE ABOVE LIMITATIONS OR EXCLUSIONS MAY NOT APPLY TO YOU. THIS WARRANTY GIVES YOU SPECIFIC LEGAL RIGHTS, AND YOU MAY ALSO HAVE OTHER RIGHTS THAT VARY BY STATE OR (WHERE APPLICABLE IN THE COUNTRIES WHERE FURRION HAS NON-US/CANADIAN AUTHORIZED DEALERS) COUNTRY. NO ACTION OR CLAIM TO ENFORCE THIS WARRANTY SHALL BE COMMENCED AFTER THE EXPIRATION OF THE WARRANTY PERIOD.

Keep your receipt, delivery slip, or other appropriate payment record to establish the warranty period. Service under this warranty must be obtained by contacting Furrion at **warranty@furrion.com**

Product features or specifications as described or illustrated are subject to change without notice.

Merci d'avoir acheté ce Furrion® 14 pi cu Réfrigérateur à 4 portes. Avant utiliser votre nouvel appareil, veuillez lire ces consignes attentivement. Le présent guide d'utilisation contient des informations permettant l'utilisation, l'installation et l'entretien en toute sécurité de l'appareil.

Veuillez conserver le présent guide d'utilisation en lieu sûr pour vous y référer ultérieurement, afin d'assurer votre sécurité et de réduire les risques de blessure. Veuillez aussi remettre le présent manuel à tout nouveau propriétaire de cet appareil.

Le fabricant décline toute responsabilité en cas de dommages dus au non-respect des présentes consignes.

Si vous avez des questions sur nos produits, veuillez nous contacter: support@furrion.com

Contenu

Contenu	12
Consignes de sécurité importantes	13
Sensibilisation à la sécurité	13
Précautions de sécurité	13
Pièces et caractéristiques	14
Avant l'utilisation	15
À propos de votre réfrigérateur	15
Avant d'utiliser pour la première fois	15
Installation	16
Contenu de la boîte	16
Installez le réfrigérateur	16
Connexion électrique	18
Fonctionnement	19
Mettre en fonction / hors fonction le réfrigérateur	19
Contrôle du thermostat	19
Entretien	19
Liste de contrôle d'entretien du réfrigérateur	19
Dégivrage	19
Nettoyage	20
Joint de porte	20
Retirer / réinstaller le réfrigérateur	20
Entreposage du réfrigérateur	20
Pièces de rechange	20
Caractéristiques	21
Dépannage	21
Garantie	22

Consignes de sécurité importantes

Sensibilisation à la sécurité

Lisez attentivement ce manuel et comprenez le contenu avant d'utiliser le réfrigérateur. Soyez conscient des risques possibles pour la sécurité lorsque vous voyez le symbole d'alerte de sécurité sur le réfrigérateur et dans ce manuel. Un symbole d'alerte de sécurité suivi d'un mot-clé identifie le danger du risque. Lisez attentivement les descriptions de ces mots-indicateurs pour bien connaître leurs significations. Ils sont pour votre sécurité.

AVERTISSEMENT

Ce mot indicateur signifie un danger qui, s'il est ignoré, peut entraîner des blessures corporelles dangereuses, la mort ou des dommages matériels.

ATTENTION

Ce mot indicateur signifie un danger qui, s'il est ignoré, peut causer de petites blessures ou des dommages matériels.

Précautions de sécurité

MISE EN GARDE

Risque de piégeage d'enfant. Avant de jeter votre ancien réfrigérateur ou congélateur:

- Enlevez les portes.
 - Laissez les étagères en place afin que les enfants ne puissent pas facilement monter à l'intérieur.
- Le stockage de matériaux inflammables derrière ou autour du réfrigérateur crée un risque d'incendie. N'utilisez pas la zone située derrière le réfrigérateur pour stocker quoi que ce soit, en particulier les matériaux inflammables (essence, produits de nettoyage, etc.)
 - Ne retirez pas la broche de mise à la terre du cordon d'alimentation CA du réfrigérateur. N'utilisez pas d'adaptateur à deux fiches ou de rallonge avec l'un des deux câbles d'alimentation CA.
 - Une surcharge du circuit peut entraîner un incendie électrique si les fils ou les fusibles ne sont pas de la bonne taille.
 - Une installation, un réglage, un remplacement ou une maintenance incorrects de ce réfrigérateur peuvent entraîner des blessures, des dommages matériels ou les deux. Faites effectuer les travaux d'entretien et de maintenance par votre revendeur ou par un centre de service agréé Furrion.
 - Débranchez la source d'alimentation avant d'effectuer des travaux de maintenance sur le réfrigérateur. Tous les travaux d'entretien sur ce réfrigérateur doivent être effectués par un technicien qualifié.
 - Ne pas contourner ou changer les composants ou les caractéristiques électriques du réfrigérateur.

- Lorsque vous vous débarrassez d'un appareil, retirez toutes les portes afin d'éviter tout piégeage accidentel et toute suffocation.
- Ne pas pulvériser de liquides près des prises électriques, des connexions ou des composants du réfrigérateur. De nombreux liquides sont électriquement conducteurs et peuvent provoquer un choc électrique, des courts-circuits et, dans certains cas, un incendie.
- Le système de refroidissement du réfrigérateur est sous pression. N'essayez pas de réparer ou de recharger un système de refroidissement défectueux. Ne pas plier, laisser tomber, souder, déplacer, percer, perforer ou heurter le système de refroidissement.
- À intervalles réguliers, assurez-vous que les zones de ventilation du réfrigérateur et la voie d'air de ventilation entre les événements sont complètement exemptes de tout matériau inflammable ou de blocage. Après une période de stockage, il est particulièrement important de vérifier ces zones pour tout matériau inflammable ou blocage causé par les animaux.
- L'arrière du réfrigérateur comporte des arêtes et des coins vifs. Pour éviter les coupures ou les éraflures lorsque vous travaillez sur le réfrigérateur, soyez prudent et portez des gants résistants aux coupures.
- Cet appareil n'est pas conçu pour être utilisé par des personnes (y compris les enfants) ayant des capacités physiques, sensorielles ou mentales réduites, ou manquant d'expérience et de connaissances, à moins d'être supervisé ou instruit par une personne responsable de leur sécurité.
- Les enfants doivent être surveillés pour s'assurer qu'ils ne jouent pas avec l'appareil.
- N'utilisez pas de rallonges ou d'adaptateurs sans mise à la terre (deux broches);
- Si le cordon d'alimentation est endommagé, il doit être remplacé par le fabricant, son agent de service ou une personne qualifiée similaire afin d'éviter tout risque.
- Ne stockez pas de substances explosives telles que des bombes aérosol contenant un agent propulseur inflammable dans cet appareil.
- **ATTENTION:** Veillez à ce que les ouvertures de ventilation, dans l'enceinte de l'appareil ou dans la structure intégrée, ne soient pas obstruées.
- **ATTENTION:** N'utilisez pas de dispositifs mécaniques ou d'autres moyens pour accélérer le processus de dégivrage, autres que ceux recommandés par le fabricant.
- **ATTENTION:** Ne pas endommager le circuit de réfrigérant.
- **ATTENTION:** N'utilisez pas d'appareils électriques à l'intérieur des compartiments de stockage des aliments, à moins qu'ils ne soient du type recommandé par le fabricant.

Conservez ces instructions pour référence future

Pièces et caractéristiques

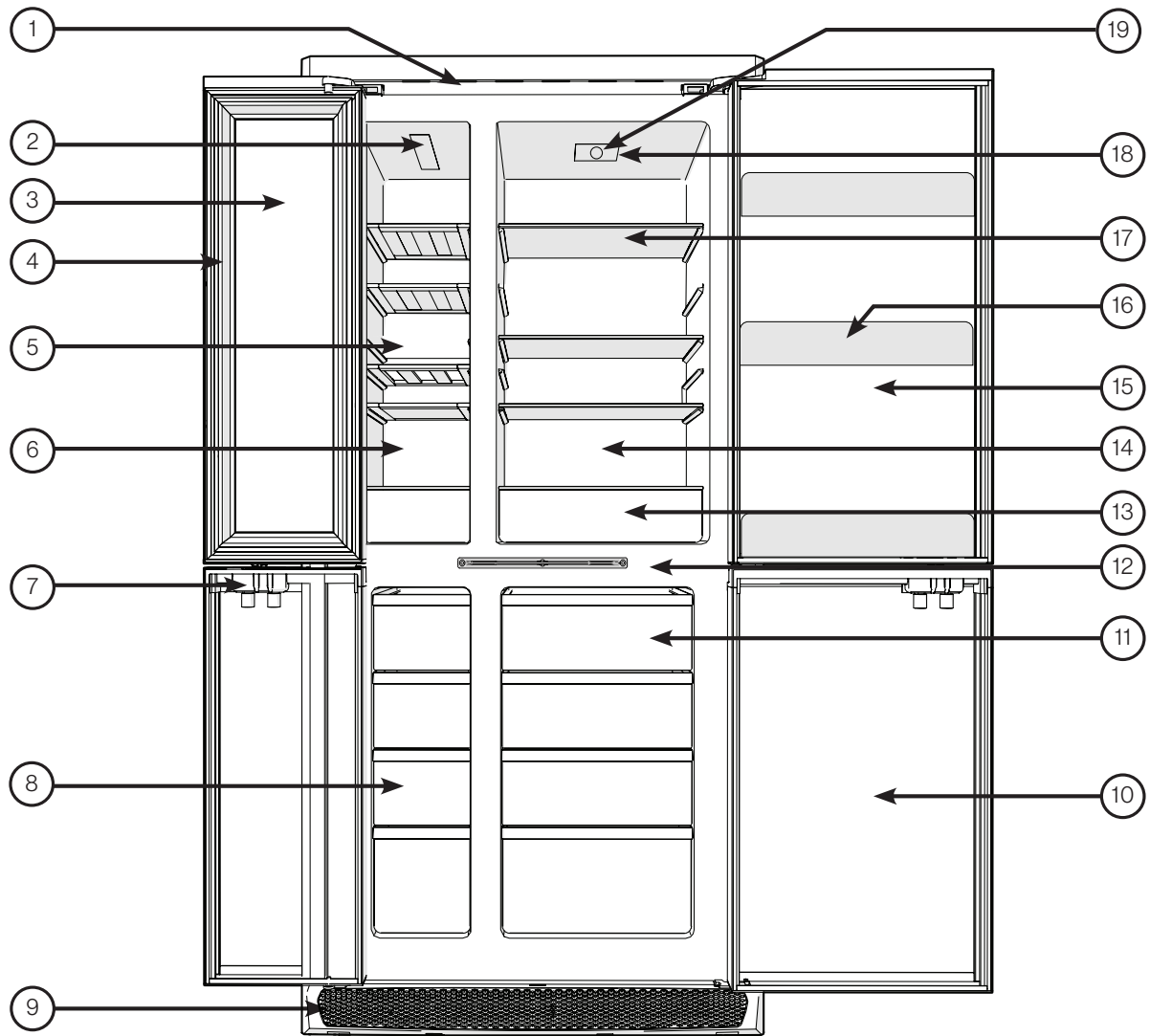

Article	Nom de la pièce
①	Évacuation d'air supérieure
②	Lampe à DEL pour refroidisseur à vin
③	Porte supérieure gauche
④	Joint d'étanchéité
⑤	Étagère en bois
⑥	Compartiment à vin
⑦	Loquet de porte
⑧	Congélateur en bas à gauche
⑨	Entrée d'air inférieure
⑩	Porte inférieure droite

Article	Nom de la pièce
⑪	Congélateur en bas à droite
⑫	Plaque de verrouillage
⑬	Bac à légumes
⑭	Chambre de rangement supérieure droite
⑮	Porte supérieure droite
⑯	Bac de porte
⑰	Étagère en verre
⑱	Lampe DEL de rangement
⑲	Thermostat

Avant l'utilisation

À propos de votre réfrigérateur

Volume de rangement:

Ce réfrigérateur est fait pour le stockage des aliments, des aliments congelés et pour faire de la glace.

Capacité totale	14 pieds cubes
------------------------	----------------

Nivellement:

MISE EN GARDE: Le réfrigérateur est conçu pour fonctionner à 3 degrés d'un côté à l'autre et à 6 degrés d'avant en arrière (en regardant l'avant du réfrigérateur). Le faire fonctionner à plus de ces limites peut endommager le système de refroidissement et créer un risque de blessure ou de dommage matériel. Assurez-vous que le véhicule est de niveau avant d'utiliser le réfrigérateur.

REMARQUE: Le réfrigérateur est conçu pour permettre un talonnement temporaire de 30° tout en conduisant dans les montagnes.

Fonctionnement pendant le voyage:

Le réfrigérateur doit être de niveau lorsque le véhicule est à l'arrêt, la performance pendant le voyage n'est généralement pas affectée.

Compartiment alimentaire:

Démarrez le réfrigérateur et laissez-le refroidir pendant trois heures avant de le charger avec de la nourriture.

Si le réfrigérateur ne commence pas à refroidir après environ deux heures, contactez votre revendeur ou un centre de service agréé Furrion.

Pour la meilleure performance de refroidissement:

- Laisser l'air bouger librement dans tout le compartiment de nourriture.
- Ne couvrez pas les étagères avec du plastique, du papier, etc.

Pour réduire la quantité de glace qui s'accumule sur l'unité de refroidissement:

- Couvrir tous les liquides et les aliments humides.
- Laissez refroidir tous les aliments chauds avant de les mettre au réfrigérateur.
- N'ouvrez pas la porte plus longtemps que nécessaire.

Compartiments de congélation:

Les compartiments de congélation sont conçus pour garder les aliments surgelés congelés et non pour congeler rapidement les aliments.

REMARQUE: Ne placez pas d'autres articles sur le bac à glaçons pendant que l'eau gèle. L'eau gèle plus rapidement si le thermostat est à la position la PLUS FROIDE.

Poignées de porte:

Pendant le déplacement, le loquet de la porte empêche l'ouverture de la porte. Lorsque vous fermez chaque porte, poussez la porte vers le réfrigérateur jusqu'à ce que vous entendiez un « clic ».

Pour ouvrir chaque porte, tirez la poignée du réfrigérateur. Pendant le stockage, le loquet de stockage empêche la fermeture complète de la porte. Si le verrou de porte est brisé ou du côté opposé à la poignée, veuillez communiquer avec un professionnel pour faire remplacer la pièce.

Bacs à légumes:

Les bacs à légumes sont situés en bas à l'arrière du compartiment des aliments frais et fournissent une zone de stockage pour préserver la fraîcheur des fruits et légumes. Assurez-vous de toujours pousser complètement les bacs à légumes. Les bacs à légumes en verre sont faits de sorte que vous puissiez les enlever.

REMARQUE: Ne pas laver les bacs à légumes dans un lave-vaisselle. Les bacs à légumes ne vont pas au lave-vaisselle.

Lumière intérieure de DEL:

L'éclairage intérieur se trouve au sommet du compartiment des aliments frais. Il s'allume lorsque le réfrigérateur est EN MARCHE et que la porte est ouverte.

Bac à glaçons :

Le bac à glaçons est conçu pour vous permettre de faire des glaçons pour vos breuvages.

Production des glaçons :

Remplissez le bac à glaçons d'eau froide, puis placez-le dans le congélateur jusqu'à ce que l'eau soit gelée.

Retrait des glaçons :

Inversez le bac à glaçons, puis tordez-le légèrement pour en faire sortir les glaçons. Vous pouvez également verser de l'eau froide sur le dessous du bac.

Avant d'utiliser pour la première fois

- Retirez tout le ruban adhésif et l'emballage de l'intérieur du réfrigérateur.
- Retirer les pièces de protection de transport et retirer le ruban adhésif.
- Laver l'intérieur du réfrigérateur à l'eau tiède avec un peu de bicarbonate de soude ajouté (5 ml à 0,5 litre d'eau). N'utilisez pas de savon ou de détergent car l'odeur peut persister. Séchez soigneusement l'appareil.
- Le réfrigérateur peut être installé avec son panneau arrière directement contre l'armoire. L'entrefer minimum doit être de 50 mm minimum.
- Pour une bonne circulation, l'évent en haut et en bas du réfrigérateur ne doit pas être bloqué. Votre réfrigérateur doit être placé sur une surface plane et ferme pour un fonctionnement plus silencieux.
- N'exposez pas le réfrigérateur à la lumière directe du soleil ou à une source de chaleur telle que des fours, des radiateurs, des appareils de chauffage, etc.
- Ne placez en aucun cas des boissons chaudes dans votre réfrigérateur.
- N'ouvrez pas la porte plus souvent que nécessaire pour réduire la fuite d'air froid.
- Pour une meilleure circulation de l'air, ne pas trop remplir l'appareil.
- Réglez le régulateur de température en fonction de la quantité de produit et de la température ambiante.
- En le tournant au maximum, il fonctionnera et fera de la glace continuellement. Évitez le réglage maximum.

Installation

Cet appareil est destiné à être utilisé dans des applications domestiques et similaires telles que:

- Aires de cuisine du personnel dans les magasins, les bureaux et autres environnements de travail.
- Les maisons de ferme et par les clients dans les hôtels, les motels et autres environnements de type résidentiel.
- Les environnements de type gîte touristique.
- Restauration et applications similaires non commerciales.

Ce réfrigérateur n'est pas approuvé comme réfrigérateur autonome. Une installation, un réglage, une modification ou une maintenance incorrects de ce réfrigérateur peuvent entraîner des blessures, des dommages matériels ou les deux. Respectez les instructions de ce manuel pour installer le réfrigérateur.

N'installez pas le réfrigérateur directement sur un tapis. Mettez le réfrigérateur sur un panneau en métal ou en bois qui s'étend sur toute la largeur et la profondeur du réfrigérateur.

Ne laissez rien toucher le système de refroidissement du réfrigérateur.

Assurez-vous que l'installation électrique respecte tous les codes applicables. Ne pas contourner ou changer les composants ou les caractéristiques électriques du réfrigérateur.

Contenu de la boîte

Assurez-vous que les éléments suivants sont inclus dans l'emballage. Si un article est endommagé ou manquant, contactez votre revendeur.

- Réfrigérateur
- Manuel d'instructions
- Carte de garantie
- Bac à glaçons

Installez le réfrigérateur

MISE EN GARDE: Ne soulevez ou ne faites pas glisser les portes du réfrigérateur pendant l'installation, cela pourrait endommager le réfrigérateur. Furrion vous recommande d'avoir une autre personne à aider lors du processus d'installation.

1. Sélectionnez une position appropriée où vous allez installer votre réfrigérateur.
2. Marquez et découpez une zone ouverte sur le mur selon les dimensions indiquées sur la figure 1.

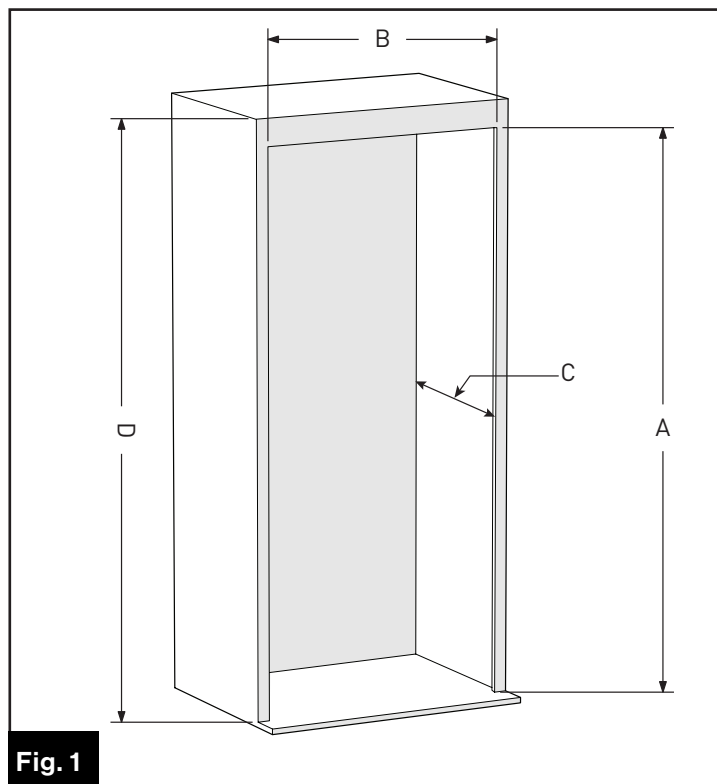

Article	Dimension
A	72¼" (1835mm)
B	31¼" (806mm)
C	22 ¹³ / ₁₆ " (580mm) min.
D	73¼" (1860.5mm) min.

3. Percez un trou de 1½" po sur la paroi du véhicule à l'aide d'une scie-cloche. (Fig. 2) Dépliez le cordon d'alimentation de l'orifice de coupe et branchez-le au réfrigérateur (voir la section « Connexion électrique » pour plus de détails).

MISE EN GARDE: Assurez-vous qu'il n'y a pas de câbles électriques, de conduites de gaz, de tuyaux ou d'autres pièces importantes derrière le mur où se trouvent les trous de forage.

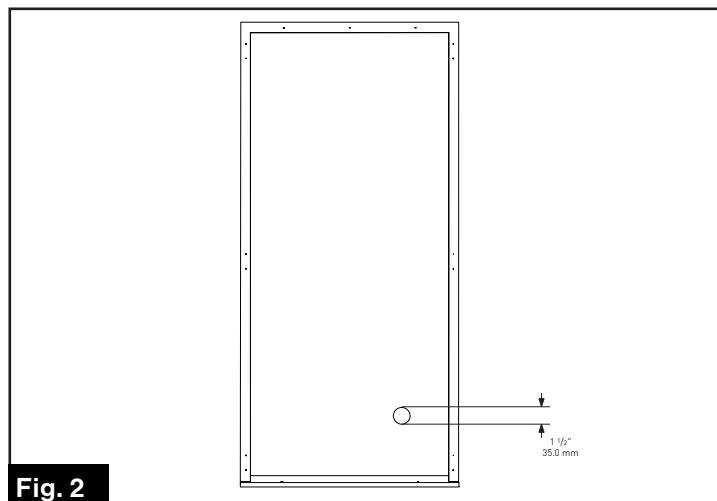

4. Tirez sur le haut du conduit d'évacuation vers vous et soulevez-le pour le retirer du réfrigérateur. (Fig. 3 et Fig. 4) Tirez sur les côtés gauche et droit pour retirer l'évent d'admission inférieur du réfrigérateur. (Fig. 5)

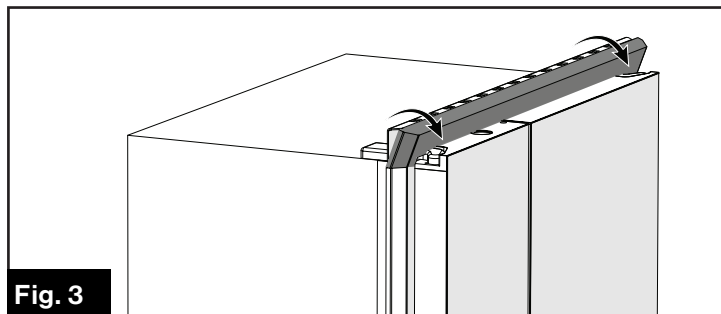

Fig. 3

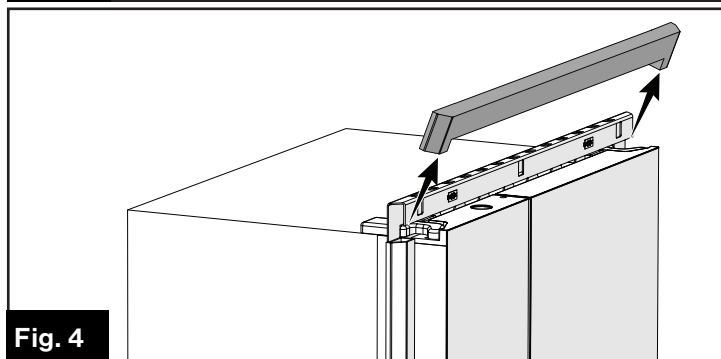

Fig. 4

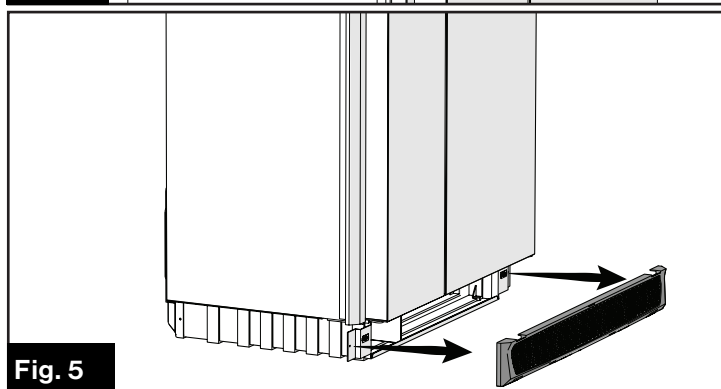

Fig. 5

5. Mettez le réfrigérateur complètement dans l'enceinte. (Fig. 6) Assurez-vous de laisser un espace minimum de $1\frac{5}{16}$ po (50mm) entre l'arrière du réfrigérateur et l'armoire pour une meilleure circulation de l'air. (Fig. 7)

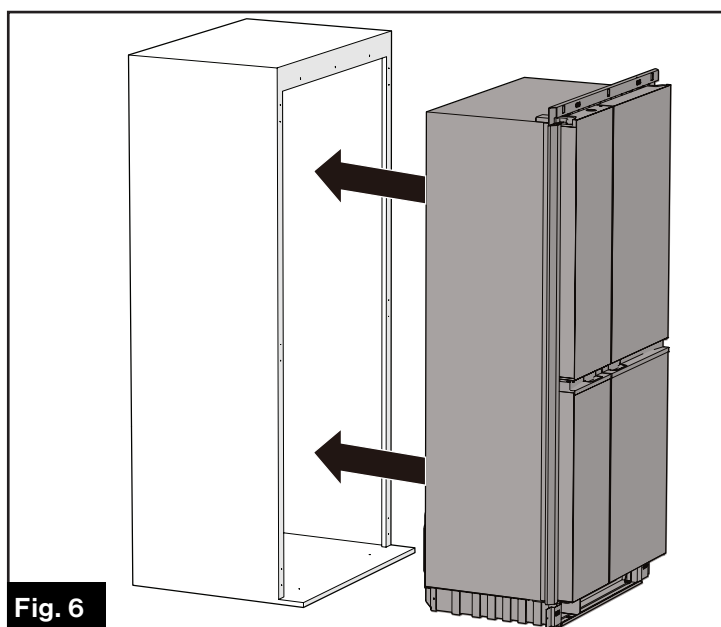

Fig. 6

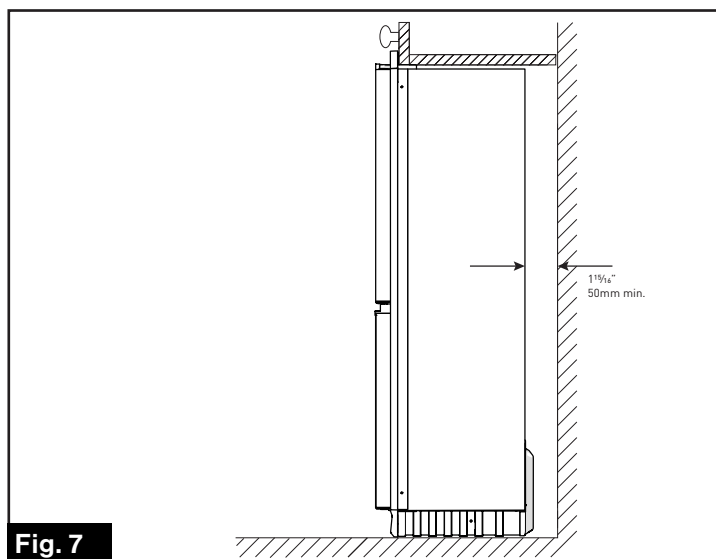

Fig. 7

6. Fixez le réfrigérateur dans l'armoire à travers la bride de montage à l'aide de 5 vis autotaraudeuses. (Fig. 8 et Fig. 9)

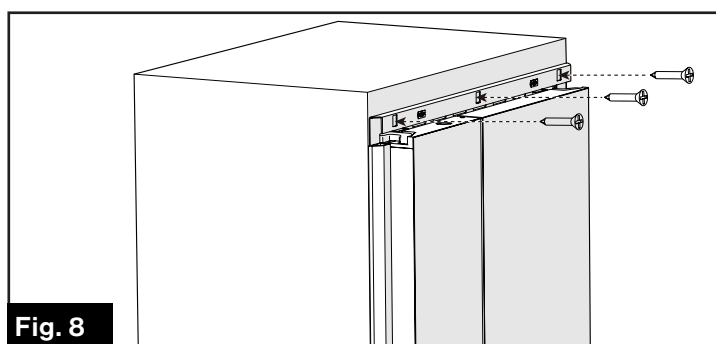

Fig. 8

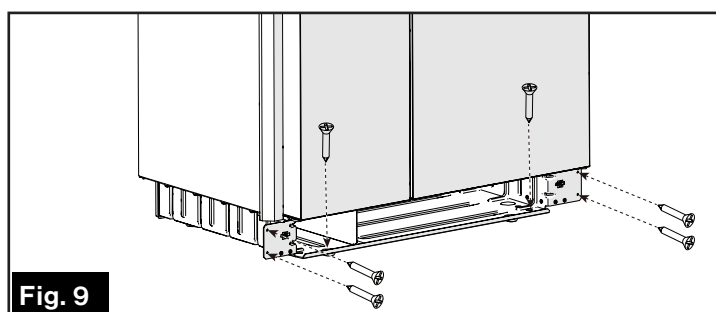

Fig. 9

7. Ouvrez les portes du bas du réfrigérateur et fixez le réfrigérateur dans l'enceinte à l'aide de deux vis autotaraudeuses. (Fig. 10)

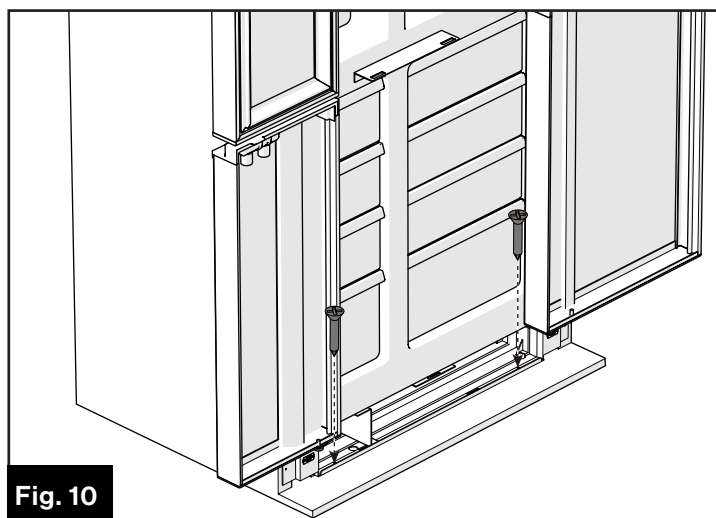

Fig. 10

Remplacez les événements supérieur et inférieur au réfrigérateur. Assurez-vous que les languettes de dégagement à l'arrière de chacune d'elles sont complètement insérées dans les fentes. (Fig. 11, Fig. 12 et Fig. 13)

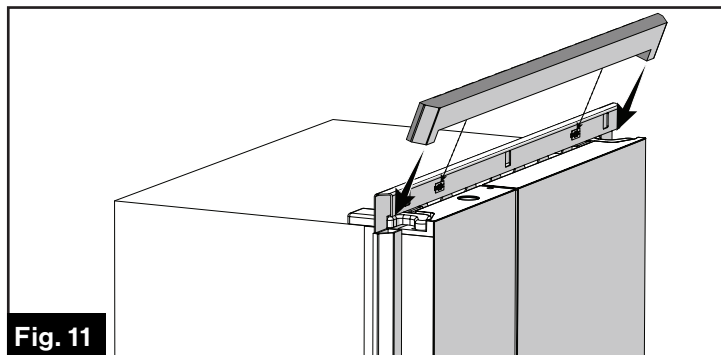

Fig. 11

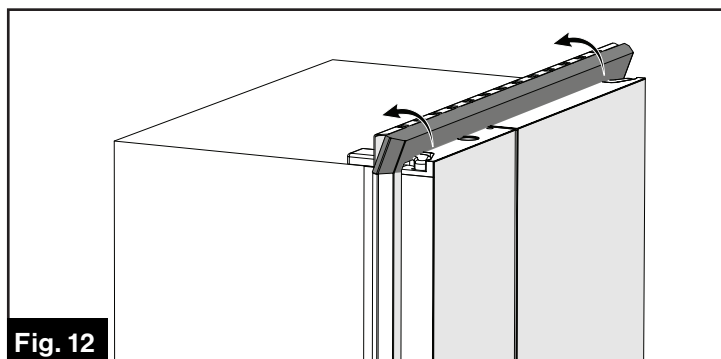

Fig. 12

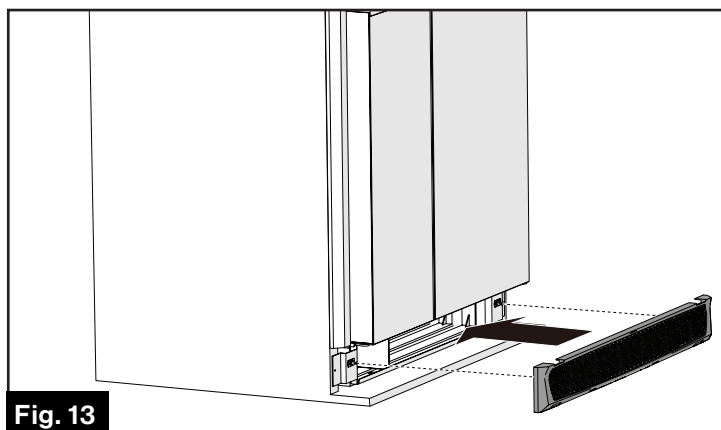

Fig. 13

Le réfrigérateur est maintenant entièrement installé dans l'enceinte. (Fig. 14)

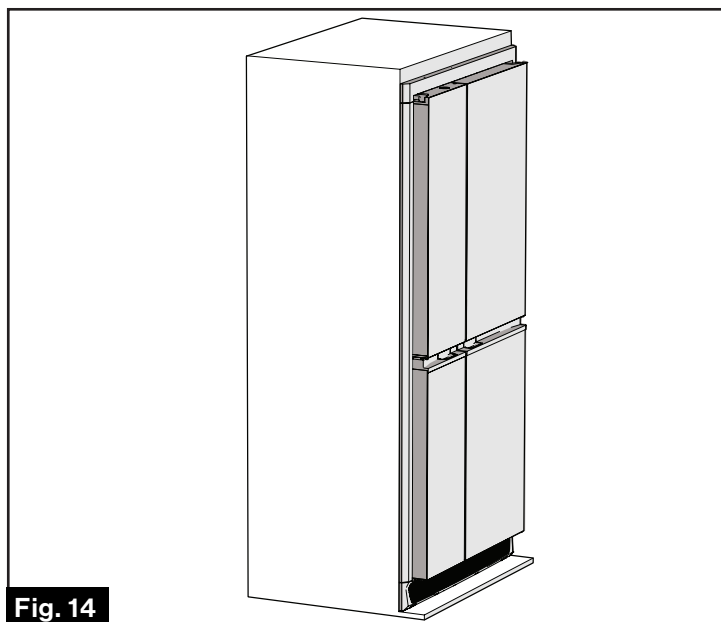

Fig. 14

Connexion électrique

⚠ AVERTISSEMENT

L'arrière du système de refroidissement du réfrigérateur a des surfaces chaudes et des surfaces pointues qui peuvent endommager le câblage électrique. Assurez-vous qu'il y a un bon dégagement entre tous les fils électriques et le système de refroidissement du réfrigérateur. Placez tout câblage électrique à l'intérieur de l'enceinte du réfrigérateur en face du côté du brûleur du réfrigérateur. Ne mettez aucun fil électrique à travers le conduit d'évacuation du toit. Le fait de ne pas positionner correctement le câblage électrique peut entraîner un choc électrique ou un incendie.

Le réfrigérateur fonctionne sur les sources d'énergie suivantes:

115 volts CA - (132 volts maximum - 108 volts minimum)

REMARQUE: Si une source d'alimentation CC doit être connectée, veuillez utiliser un onduleur d'origine conçu / autorisé par Furrion pour changer l'alimentation 12V CC en courant alternatif 115V / 60Hz.

Le fonctionnement hors de ces limites peut endommager les composants électriques du réfrigérateur et annulera la garantie.



Schéma de câblage

Fonctionnement

Le réfrigérateur fonctionne sur une source d'énergie de 115V CA/60Hz. Le fonctionnement hors de ces limites peut endommager les composants électriques du réfrigérateur et annulera la garantie.

Mettre en fonction / hors fonction le réfrigérateur

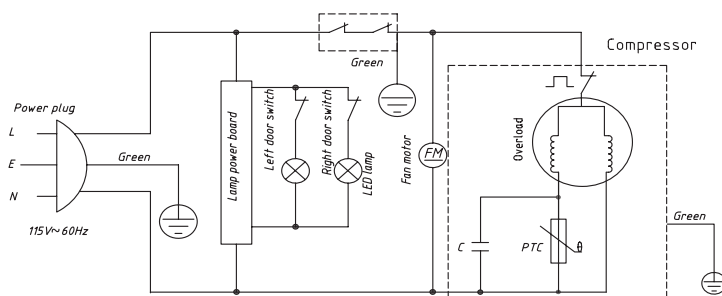
Avant de brancher le réfrigérateur sur le secteur et de le mettre en service pour la première fois, laissez le réfrigérateur à la verticale pendant 30 minutes pour permettre au réfrigérant de s'écouler dans le compresseur. Sinon, le compresseur pourrait être endommagé.

REMARQUE: Si le réfrigérateur est débranché ou qu'il y a une panne de courant, vous devez attendre au moins 7 minutes avant de redémarrer.

Pour mettre en marche:

Branchez le réfrigérateur dans la prise de courant et le réfrigérateur se mettra automatiquement en marche.

Pour mettre hors fonction:

Débranchez le réfrigérateur de la prise de courant.

Contrôle du thermostat

⚠ AVERTISSEMENT

- Ne réglez pas la température trop bas, le réglage « 3 » doit être considéré assez froid comme température de stockage.
- Une fois le réfrigérateur débranché, laissez-le au moins 7 minutes avant de le rebrancher.

Le bouton de commande du thermostat est situé sur le dessus du compartiment de rangement.

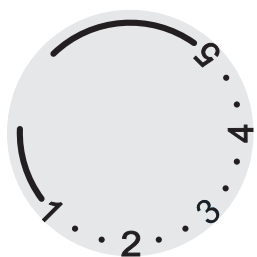

La première fois que vous mettez en marche votre réfrigérateur, tournez le bouton de commande du thermostat à la position « 3 » et laissez suffisamment de temps à votre réfrigérateur pour qu'il refroidisse complètement avant de charger les aliments.

Le bouton de commande du thermostat dispose de cinq réglages. « 1 » est le plus chaud. « 5 » est le plus froid. Le niveau « 3 » devrait être le paramètre le plus approprié pour l'utilisation d'un réfrigérateur de bureau ou de VR.

Entretien

Lisez et comprenez les sections de maintenance suivantes de ce manuel.

REMARQUE: Furrion n'est pas responsable de l'installation, du réglage, de l'altération, de l'entretien ou de la maintenance effectuée par quelqu'un d'autre qu'un revendeur de VR qualifié ou un centre de service autorisé Furrion.

Demandez à un concessionnaire qualifié ou à un centre de service agréé par Furrion de faire ce contrôle annuel de sécurité et d'entretien:

- Assurez-vous que la tension alternative est de 110-120 volts.

Liste de contrôle d'entretien du réfrigérateur

Votre réfrigérateur vous donnera des années de service sans problème si vous effectuez ces vérifications simples tous les trois à six mois:

- Gardez le compartiment de nourriture et le congélateur propres. Voir la section « Nettoyage ».
- Dégivrer le réfrigérateur si nécessaire. Voir la section « Dégivrage ».
- Assurez-vous que la porte scelle correctement. Voir la section « Scellage de porte ».
- Soyez conscient des changements de refroidissement qui ne sont pas dus aux conditions météorologiques, au chargement ou aux changements de contrôle. Si des changements se produisent, contactez votre revendeur ou un centre de service.
- Assurez-vous que le débit d'air dans l'évent d'admission inférieur, à travers les serpentins du réfrigérateur et le condenseur, et à l'extérieur de l'évent d'échappement supérieur n'est pas bloqué ou diminué.
- Assurez-vous que la zone derrière le réfrigérateur est claire. N'utilisez pas la zone derrière le réfrigérateur pour entreposer quoi que ce soit, en particulier les matériaux combustibles, l'essence ou d'autres vapeurs et liquides inflammables.

Dégivrage

L'excès de givre diminue les performances de refroidissement du réfrigérateur. Dégivrer le réfrigérateur et le congélateur au besoin.

Les ailettes de refroidissement du réfrigérateur fonctionnent à une température inférieure au point de congélation et formeront naturellement du givre à partir de l'humidité, qui est toujours présente dans l'air. L'humidité à l'intérieur du réfrigérateur augmente:

- Avec une température extérieure et une humidité plus élevées.
- Avec le stockage d'aliments frais non scellés ou le stockage d'aliments chauds.
- Avec le temps que les portes sont ouvertes.
- Avec toute fuite d'air dans le réfrigérateur.

Nettoyage

Débranchez le réfrigérateur avant de le nettoyer. Si cela n'est pas possible, essorez l'excès d'humidité de l'éponge ou du chiffon en nettoyant autour des interrupteurs, des lumières ou des commandes.

Utilisez de l'eau chaude et une solution de bicarbonate de soude, environ une cuillère à soupe (15 ml) de bicarbonate de soude dans un litre d'eau. Cela nettoie et neutralise les odeurs.

Après avoir nettoyé les joints de la porte, appliquez une fine couche de gelée de pétrole sur les joints de la porte du côté de la charnière. Cela aide à empêcher les joints d'adhérer et de se déformer.

Évitez de nettoyer les étagères en verre froid (si équipé) avec de l'eau chaude, car la différence de température extrême peut les briser. Manipulez les étagères en verre avec soin.

Cogner le verre trempé peut le faire craquer.

Ne pas laver les parties en plastique du réfrigérateur dans le lave-vaisselle.

Nettoyage de l'extérieur

Gardez l'extérieur propre. Essuyer avec un chiffon propre légèrement humidifié avec de la cire pour électroménager ou un détergent à vaisselle liquide doux. Séchez et polissez avec un chiffon propre et doux.

Ne pas essuyer le réfrigérateur avec un torchon sale ou une serviette humide. Ceux-ci peuvent laisser un résidu qui peut éroder la peinture. N'utilisez pas de tampons à récurer, de nettoyeurs en poudre, d'eau de javel ou de nettoyeurs contenant de l'eau de Javel car ces produits peuvent rayer et affaiblir la peinture.

Nettoyage de l'intérieur

Pour aider à prévenir les odeurs, laissez une boîte de bicarbonate de soude ouverte dans les compartiments des aliments frais et du congélateur.

Joint de porte

Si l'une des portes ne ferme pas correctement, l'excès de givre s'accumulera à l'intérieur du réfrigérateur. Assurez-vous que les portes sont bien scellées:

1. Fermez chaque porte sur un morceau de papier de la taille et de l'épaisseur d'un billet d'un dollar.
2. Tirez doucement sur le papier. Vous devriez sentir une légère traînée entre le joint et l'armoire.
3. Faites ceci sur les quatre côtés de la porte.
4. Si vous ne ressentez pas un léger frottement sur le papier, la porte ne se ferme pas correctement. Demandez à votre revendeur ou à un centre de service agréé Furrion de corriger le joint de la porte.

Retirer / réinstaller le réfrigérateur

Votre revendeur ou centre de service agréé Furrion doit effectuer cette procédure.

MISE EN GARDE: L'arrière du réfrigérateur comporte des arêtes et des coins vifs. Pour éviter les coupures ou les éraflures lorsque vous travaillez sur le réfrigérateur, soyez prudent et portez des gants résistants aux coupures.

1. Retirez le cordon d'alimentation CA du réceptacle.
2. Retirez les événements en plastique des brides de montage du réfrigérateur.
3. Retirez les vis des brides de fixation supérieure et inférieure à l'avant du réfrigérateur.
4. Retirez le réfrigérateur de l'ouverture.

Répétez les étapes 4 à 1 pour réinstaller le réfrigérateur dans l'enceinte.

Entreposage du réfrigérateur

Avant d'entreposer le réfrigérateur pendant une période prolongée (saisonnière).

- Dégivrer et nettoyer l'intérieur du réfrigérateur. Voir la section « Nettoyage » pour plus de détails.
- Fermez les portes avec le loquet de rangement.

Si le réfrigérateur est entreposé pendant une période prolongée, avant le démarrage:

- Assurez-vous qu'il n'y a pas d'obstructions dans les événements, la voie d'air de ventilation ou la zone de la cheminée.

Pièces de rechange

Vous pouvez acheter des pièces de rechange par l'intermédiaire de votre concessionnaire VR local ou du centre de service agréé Furrion.

Remplacement de la lampe DEL

L'éclairage intérieur se trouve au sommet du compartiment des aliments frais. Pour remplacer une ampoule grillée:

1. Débrancher le réfrigérateur de son réceptacle.
2. Retirer le couvercle de la lampe DEL en le tirant vers le bas.
3. Dévissez les vis retenant la lampe DEL après refroidissement complet et remplacez-la par une ampoule de même puissance ou de puissance inférieure.
4. Installez le couvercle.

Caractéristiques

Caractéristiques

Alimentation électrique	AC115V / 60Hz
Réfrigérant	R134a
Volume total	14.0 cu.ft
Stockage de refroidisseur de vin	3.0 cu.ft
Température de stockage (en haut à droite)	0- + 10°C
Température de stockage (en haut à gauche)	+ 2,8 - + 16°C et couverture 12,8°C
Température du congélateur 1 / 2	≤ -17.8°C
Décongeler	Dégivrage manuel
Type de commande	Contrôle mécanique
Consommation d'énergie	1.268 Kwh/24h
Sueur	Aucune sueur
Niveau de bruit	Moins de 45 dB (A)
Plage de température de fonctionnement	+16°C ~ +43°C

Dépannage

Problème Solution

Lorsque le réfrigérateur ne fonctionne pas	Vérifiez s'il y a une panne de courant.
	Vérifiez si la fiche d'alimentation est branchée sur une prise de courant.
Lorsque le réfrigérateur refroidit excessivement	Le cadran de contrôle de la température peut être réglé trop haut.
	Si vous placez des aliments contenant beaucoup d'humidité directement sous la sortie d'air frais, ils se congèleront facilement, ce qui n'indique pas un dysfonctionnement.
Lorsque le réfrigérateur ne refroidit pas suffisamment.	La nourriture peut être trop bondée, ce qui peut bloquer le flux d'air frais.
	Vous avez peut-être mis quelque chose de chaud ou beaucoup de produits alimentaires dans le réfrigérateur.
	La porte peut ne pas avoir été fermée correctement.
	Les joints de porte peuvent être endommagés.
	Le réfrigérateur peut ne pas être ventilé.
	Il peut y avoir un dégagement insuffisant entre le réfrigérateur et la surface immédiatement des deux côtés et au-dessus.
	Le bouton de commande de la température peut ne pas être réglé correctement.
Lorsque l'eau de dégivrage déborde dans le réfrigérateur et sur le sol	Vérifiez que le tuyau de vidange et le tuyau de vidange ne sont pas bouchés.
	Vérifiez que le bac de récupération est correctement installé.
Lorsque le devant de l'armoire du réfrigérateur chauffe	Afin de protéger contre la condensation, il y a un tuyau anti-condensation qui réchauffe l'avant de l'armoire lorsqu'il est actionné. Le devant chaud du cabinet n'indique pas un dysfonctionnement.
Lorsque de la condensation se forme à l'extérieur du réfrigérateur	La condensation peut se former à l'extérieur lorsque l'humidité est élevée, par exemple pendant une saison humide. C'est le même résultat que la condensation formée lorsque l'eau réfrigérée est versée dans un verre, ce qui n'indique pas un dysfonctionnement. Essayez-la avec un chiffon sec.
Lorsque vous entendez un son comme de l'eau qui coule	Un son comme l'eau qui coule est le fluide frigorigène qui coule. Cela n'indique pas un dysfonctionnement.
Lorsque le panneau latéral du cabinet chauffe	Le panneau latéral de l'armoire chauffe lorsque la porte est ouverte ou fermée fréquemment. Lors du démarrage de l'unité et lorsque l'unité fonctionne en été avec une température extérieure ambiante élevée. Dans ce cas, ne touchez pas le panneau, cela est causé par la dissipation de la chaleur de l'intérieur du cabinet, et cela ne signifie pas que quelque chose ne va pas avec le réfrigérateur.

Garantie

FURRION GARANTIT, PENDANT UNE PÉRIODE D'UN AN À PARTIR DE LA DATE DE L'ACHAT AU DÉTAIL PAR L'UTILISATEUR FINAL INITIAL, QUE CE PRODUIT, S'IL EST LIVRÉ À L'ÉTAT NEUF, DANS SON EMBALLAGE ORIGINAL, PAR UN REVENDEUR FURRION AUTORISÉ ET UTILISÉ EN CONDITIONS NORMALES, EST LIBRE DE TOUT DÉFAUT DE FABRICATION, DE MATÉRIEL ET DE MAIN-D'ŒUVRE. EN CAS DE DÉFAUT, FURRION S'ENGAGE À REMPLACER OU À RÉPARER LE PRODUIT GRATUITEMENT. CETTE GARANTIE EXCLUT CE QUI SUIT : PRODUITS DONT LE NUMÉRO DE SÉRIE ORIGINAL A ÉTÉ ENLEVÉ, MODIFIÉ OU RENDU ILLISIBLE, LES DOMMAGES OU LES PERTES CAUSÉS PAR UN ACCIDENT, UNE MAUVAISE UTILISATION, LA NÉGLIGENCE, LA MODIFICATION DU PRODUIT OU LE MANQUEMENT À SUIVRE LES CONSIGNES DU GUIDE DE L'UTILISATEUR, L'UTILISATION COMMERCIALE OU INDUSTRIELLE, LES DOMMAGES OU LES PERTES CAUSÉES À LA SURFACE DÉCORATIVE DU PRODUIT, LES DOMMAGES CAUSÉS AUX DONNÉES, LOGICIELS OU RENSEIGNEMENTS, AINSI QUE L'USURE NORMALE. LA PRÉSENTE GARANTIE PROTÈGE UNIQUEMENT L'UTILISATEUR FINAL INITIAL (« VOUS »), ET NE PEUT ÊTRE CÉDÉE À QUICONQUE. TOUTE TENTATIVE DE CESSION DE LA PRÉSENTE GARANTIE AURA POUR EFFET SON ANNULATION IMMÉDIATE. LA PRÉSENTE GARANTIE EST UNIQUEMENT VALIDE DANS LE PAYS D'ACHAT.

LA PRÉSENTE GARANTIE ET LES RECOURS PRÉCÉDEMMENT DÉFINIS SONT EXCLUSIFS ET REMPLACENT TOUTES LES AUTRES RECOURS, GARANTIES ET CONDITIONS, QU'ILS SOIENT ORAUX OU ÉCRITS, EXPLICITES OU IMPLICITES. FURRION DÉCLINE SPÉCIFIQUEMENT TOUTES LES GARANTIES IMPLICITES, Y COMPRIS, SANS S'Y LIMITER, LES GARANTIES DE QUALITÉ MARCHANDE ET D'ADÉQUATION À UN USAGE PARTICULIER. SI FURRION NE PEUT LÉGALEMENT DÉCLINER LES GARANTIES IMPLICITES DÉCOULANT DE LA PRÉSENTE GARANTIE LIMITÉE, TOUTES CES GARANTIES, Y COMPRIS LES GARANTIES DE QUALITÉ MARCHANDE ET D'ADAPTATION À UN USAGE PARTICULIER, SONT LIMITÉES À LA DURÉE DE VALIDITÉ DE LA PRÉSENTE GARANTIE.

Aucun revendeur, agent ou employé de furrion n'est autorisé à modifier, prolonger ou élargir la présente garantie. FURRION DÉCLINE TOUTE RESPONSABILITÉ POUR TOUT PRÉJUDICE DIRECT, INDIRECT, SPÉCIAL, ACCESSOIRE OU CONSÉCUTIF RÉSULTANT DE TOUT MANQUEMENT DE GARANTIE OU DE CONDITION, OU RECONNU PAR TOUTE THÉORIE JURIDIQUE, INCLUANT SANS LIMITATION LES PERTES DE BÉNÉFICES, DE TEMPS DE FONCTIONNEMENT, DE BIENS INCORPORELS, LES DOMMAGES À TOUT APPAREIL OU BIEN OU LE REMPLACEMENT DE TOUT BIEN OU ÉQUIPEMENT, TOUT COÛT DE RÉCUPÉRATION, DE REPROGRAMMATION OU DE REPRODUCTION DE TOUT PROGRAMME OU DE TOUTE DONNÉE ENREGISTRÉ DANS LES PRODUITS FURRION OU UTILISÉS AVEC CEUX-CI. LA RESPONSABILITÉ TOTALE DE FURRION SE LIMITE À LA RÉPARATION OU AU REMPLACEMENT DE CE PRODUIT CONFORMÉMENT AUX CONDITIONS DE LA PRÉSENTE GARANTIE.

CERTAINS ÉTATS N'AUTORISENT PAS LES EXCLUSIONS OU LES LIMITATIONS DES PRÉJUDICES ACCESSOIRES OU CONSÉCUTIFS, NI LES EXCLUSIONS OU LIMITATIONS DE LA DURÉE DES GARANTIES OU CONDITIONS IMPLICITES. POUR CE MOTIF, LES LIMITES ET EXCLUSIONS PRÉCÉDEMMENT ÉNONCÉES POURRAIENT NE PAS S'APPLIQUER À VOUS. LA PRÉSENTE GARANTIE VOUS CONFÈRE CERTAINS DROITS JURIDIQUES SPÉCIFIQUES, QUI POURRAIENT S'AJOUTER À D'AUTRES DROITS QUI VOUS SONT CONFÉRÉS PAR VOTRE JURIDICTION (DANS LES PAYS OÙ FURRION COMPTE DES DÉTAILLANTS AUTORISÉS HORS CANADA ET ETATS-UNIS). AUCUNE ACTION OU RÉCLAMATION POUR FAIRE APPLIQUER LA PRÉSENTE GARANTIE NE POURRA ÊTRE INITIÉE APRÈS L'ÉCHÉANCE DE LA PÉRIODE DE GARANTIE.

Conserver votre reçu d'achat, bon de livraison ou tout autre justificatif de paiement pour établir la période de garantie. Les réparations aux termes de la présente garantie doivent être réclamées auprès de Furrion : garantie@furrion.com

Les fonctionnalités et les détails techniques du produit tels qu'ils sont décrits ou illustrés peuvent changer sans préavis.

Gracias por comprar este Furrion® de 14 pies cúbicos. Refrigerador de 4 puertas. Antes de operar su nuevo dispositivo, lea estas instrucciones cuidadosamente. Este manual de instrucciones contiene información para el uso, la instalación y el mantenimiento seguros del dispositivo.

Conserve este manual de instrucciones en un lugar seguro para futuras referencias. Esto le garantizará un uso seguro y reducirá el riesgo de lesiones. Asegúrese de proporcionar este manual a los nuevos propietarios de este dispositivo.

El fabricante no asume responsabilidad alguna por los daños producidos como consecuencia de no haber respetado estas instrucciones.

Si tiene alguna pregunta relacionada con nuestros productos, escríbanos a support@furrion.com

Contenido

Contenido	23
Instrucciones de seguridad importantes	24
Conocimiento de seguridad.....	24
Precauciones de seguridad	24
Piezas y características	25
Antes de usar	26
Acerca de su refrigerador	26
Antes de usar por primera vez	26
Instalación	27
Qué hay en la caja.....	27
Instalación del refrigerador	27
Conexión eléctrica	29
Operación	30
Para encender/apagar el refrigerador	30
Control del termostato	30
Mantenimiento	30
Lista de verificación de cuidado del refrigerador.....	30
Descongelación.....	30
Limpieza.....	31
Sellado de puerta.....	31
Retire/vuelva a instalar el refrigerador	31
Almacenamiento de refrigerador	31
Piezas de repuesto.....	31
Especificaciones	32
Solución de problemas	32
Garantía	33

Instrucciones de seguridad importantes

Conocimiento de seguridad

Lea este manual detenidamente y comprenda el contenido antes de usar el refrigerador.

Tenga en cuenta los posibles riesgos de seguridad cuando vea el símbolo de alerta de seguridad en el refrigerador y en este manual. Un símbolo de alerta de seguridad seguido de una palabra de señalización identifica el peligro. Lea cuidadosamente las descripciones de estas palabras de señalización para conocer completamente sus significados. Son para su seguridad.

⚠ ADVERTENCIA

Esta palabra de señalización significa un peligro, que si se ignora, puede causar lesiones personales peligrosas, la muerte o daños a la propiedad.

⚠ PRECAUCIÓN

Esta palabra de señalización significa un peligro, que si se ignora, puede causar pequeñas lesiones personales o daños a la propiedad.

Precauciones de seguridad

⚠ ADVERTENCIA

Riesgo de aprisionamiento de niños. Antes de tirar su refrigerador o congelador viejo:

- Retire las puertas.
- Deje los estantes en su lugar para que los niños no puedan subir fácilmente al interior.

- El almacenamiento de materiales inflamables detrás o alrededor del refrigerador crea un riesgo de incendio. No use el área detrás del refrigerador para almacenar nada, especialmente materiales inflamables (gasolina, productos de limpieza, etc.)
- No quite la clavija de conexión a tierra del cable de alimentación de CA del refrigerador. No use un adaptador de dos clavijas o un cable de extensión con un cable de alimentación de CA.
- Una sobrecarga de circuito puede provocar un incendio eléctrico si los cables y/o fusibles no tienen el tamaño correcto.
- La instalación, el ajuste, el cambio o el mantenimiento incorrectos de este refrigerador pueden causar lesiones personales, daños a la propiedad o ambos. Haga que su distribuidor o un centro de servicio autorizado de Furrion realicen el trabajo de mantenimiento y servicio.
- Desconecte la fuente de poder antes de hacer cualquier trabajo de mantenimiento en el refrigerador. Todos los trabajos de servicio en este refrigerador deben ser realizados por un técnico de servicio calificado.
- No omita ni cambie las características o componentes eléctricos del refrigerador.

- Cuando deseche un electrodoméstico, quite todas las puertas para evitar el aprisionamiento accidental y la asfixia.
- No rocíe líquidos cerca de enchufes eléctricos, conexiones o componentes del refrigerador. Muchos líquidos son eléctricamente conductores y pueden causar un riesgo de descarga eléctrica, cortocircuitos eléctricos y, en algunos casos, incendios.
- El sistema de refrigeración del refrigerador está bajo presión. No intente reparar o recargar un sistema de enfriamiento defectuoso. No doble, suelte, suelde, mueva, taladre, perforo ni golpee el sistema de enfriamiento.
- En intervalos de servicio regulares, asegúrese de que las áreas de ventilación del refrigerador y la vía de ventilación de aire entre los respiraderos estén completamente libres de cualquier material inflamable o bloqueo. Después de un período de almacenamiento, es especialmente importante controlar estas áreas en busca de cualquier material inflamable o bloqueo causado por animales.
- La parte posterior del refrigerador tiene bordes y esquinas afilados. Para evitar cortes o abrasiones al trabajar en el refrigerador, tenga cuidado y use guantes resistentes a los cortes.
- Este electrodoméstico no debe ser utilizado por personas (incluidos niños) con capacidades físicas, sensoriales o mentales reducidas, o con falta de experiencia y conocimiento, a menos que una persona responsable de su seguridad les haya dado supervisión o instrucciones sobre el uso del electrodoméstico.
- Los niños deben ser supervisados para asegurarse de que no jueguen con el electrodoméstico.
- No use cables de extensión ni adaptadores sin conexión a tierra (dos clavijas);
- Si el cable de alimentación está dañado, debe ser reemplazado por el fabricante, su agente de servicio o una persona calificada similar para evitar el peligro.
- No almacene sustancias explosivas como aerosoles con un propelente inflamable en este electrodoméstico.
- **ADVERTENCIA:** Mantenga las aberturas de ventilación, en el recinto del electrodoméstico o en la estructura incorporada, libres de obstrucciones.
- **ADVERTENCIA:** No utilice dispositivos mecánicos u otros medios para acelerar el proceso de descongelación, que no sean los recomendados por el fabricante.
- **ADVERTENCIA:** No dañe el circuito de refrigerante.
- **ADVERTENCIA:** No use electrodomésticos dentro de los compartimentos de almacenamiento de alimentos de este, a menos que sean del tipo recomendado por el fabricante.

Guarde estas instrucciones para referencia futura

Piezas y características

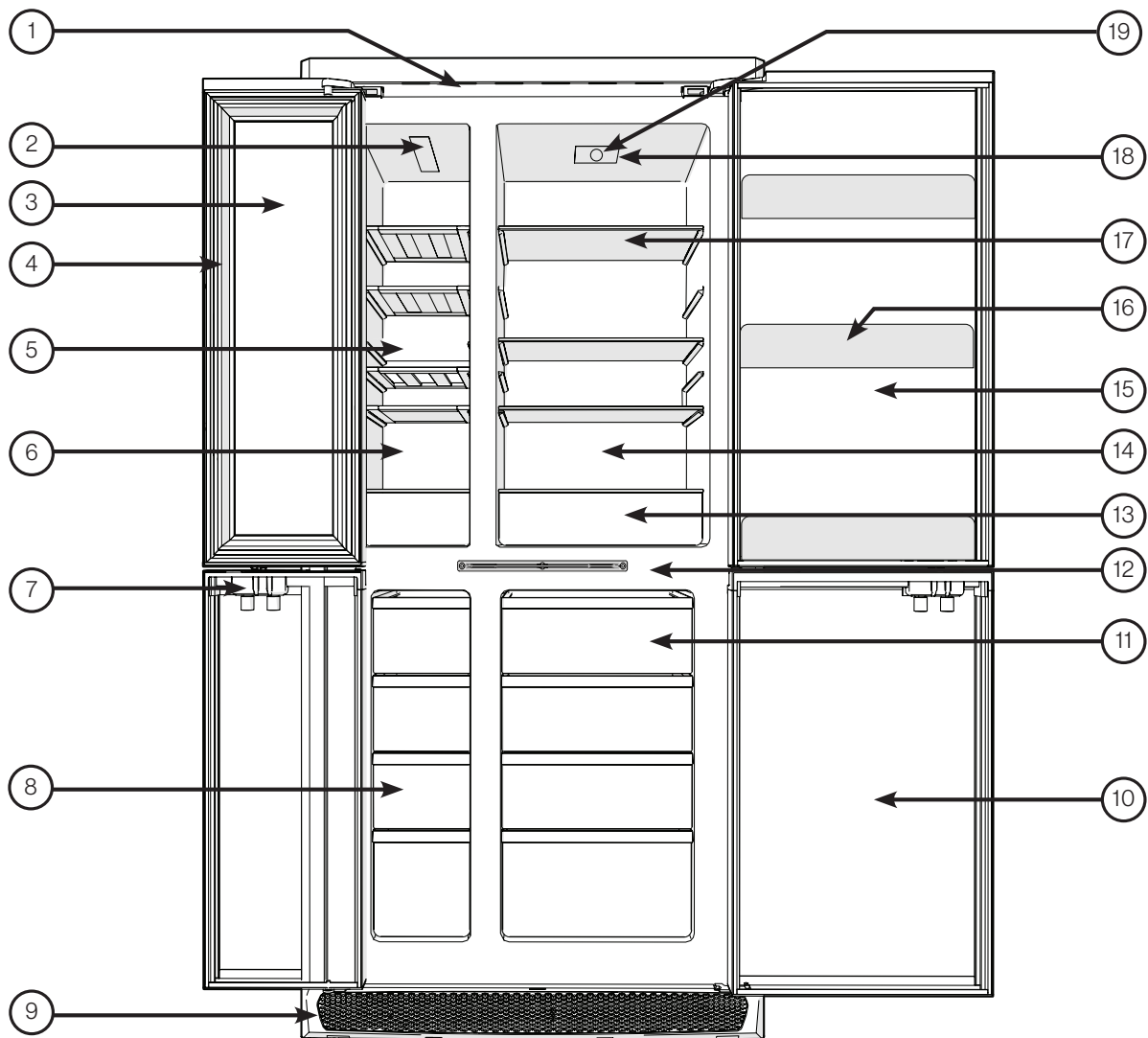

Español

Artículo	Nombre de la pieza
①	Ventilación superior de escape de aire
②	Hielera para vino en la parte superior con lámpara LED
③	Puerta superior izquierda
④	Junta de sellado
⑤	Estante de madera
⑥	Compartimiento de almacenamiento de vino
⑦	Pestillo de la puerta
⑧	Congelador izquierdo inferior
⑨	Inyector de entrada de aire inferior
⑩	Puerta inferior derecha

Artículo	Nombre de la pieza
⑪	Congelador inferior derecho
⑫	Placa de bloqueo
⑬	Cajón para verduras
⑭	Cámara de almacenamiento superior derecha
⑮	Arriba a la derecha
⑯	Compartimiento de la puerta
⑰	Estante de vidrio
⑱	Lámpara LED de almacenamiento
⑲	Termostato

Antes de usar

Acerca de su refrigerador

Volumen de almacenamiento:

Este refrigerador está hecho para almacenar alimentos, alimentos congelados y para hacer hielo.

Capacidad total	14 pies cúbicos
------------------------	-----------------

Nivelado:

PRECAUCIÓN: El refrigerador está diseñado para funcionar a 3 ° de distancia nivelada de lado a lado y a 6 ° de distancia nivelada de la parte delantera hacia atrás (como si estuviera frente a la parte delantera del refrigerador). Hacerlo funcionar a más de estos límites puede causar daños al sistema de enfriamiento y crear un riesgo de lesiones personales o daños a la propiedad. Asegúrese de que el vehículo esté nivelado antes de operar el refrigerador.

NOTA: El refrigerador está diseñado para permitir una inclinación temporal de 30° durante la conducción en las montañas.

Funcionamiento durante el viaje:

El refrigerador debe estar nivelado cuando el vehículo esté detenido, el rendimiento durante el viaje no suele verse afectado.

Compartimento de alimentos:

Encienda el refrigerador y déjelo enfriar por tres horas antes de cargarlo con comida.

Si el refrigerador no comienza a enfriarse después de aproximadamente dos horas, comuníquese con su distribuidor o con un centro de servicio autorizado de Furrion.

Para el mejor rendimiento de enfriamiento:

- Deje que el aire se mueva libremente dentro de todo el compartimiento de alimentos.
- No cubra los estantes con plástico, papel, etc.

Para disminuir la cantidad de hielo que se acumula en la unidad de enfriamiento:

- Cubra todos los líquidos y alimentos húmedos.
- Deje que se enfríen todas las comidas calientes antes de ponerlas en el refrigerador.
- No abra la puerta más de lo necesario.

Compartimentos del congelador:

Los compartimentos del congelador están hechos para mantener congelados los alimentos precongelados y no para congelar rápidamente los alimentos.

NOTA: No coloque otros artículos en la bandeja de hielo mientras el agua esté congelada. El agua se congela más rápidamente si el termostato está en la posición MÁS FRÍA.

Manijas de la puerta:

Durante el viaje, el pestillo de la puerta evita que la puerta se abra. Al cerrar cada puerta, empuje la puerta hacia el refrigerador hasta que escuche un "clic".

Para abrir cada puerta, retire la manija del refrigerador.

Durante el almacenamiento, el pestillo de almacenamiento evita que la puerta se cierre completamente. Si el pestillo de la puerta se descompone o está lejos de la manija de la puerta, contacte a un profesional para reemplazar la pieza.

Cajones para verduras:

Las gavetas se ubican en el lado inferior correcto del compartimento de alimentos frescos y suministran un área de almacenamiento para preservar la frescura de frutas y verduras. Asegúrese de empujar siempre los cajones para verduras por completo. Las cubiertas de los cajones para verduras de vidrio están hechas para que pueda retirarlas.

NOTA: No lave los cajones para verduras en un lavavajillas. Las gavetas no son aptas para lavavajillas.

Luz LED interior:

La luz interior está en la parte superior del compartimento de alimentos frescos. Se enciende cuando el refrigerador está ENCENDIDO y la puerta está abierta.

Cubeta:

La cubeta está diseñada para permitirle hacer hielo que enfriará sus bebidas calientes o que refrescará una bebida.

Cubos de hielo como producto:

Llene la cubeta con agua fría, luego colóquela en el congelador hasta que se convierta en hielo.

Para retirar los cubos de hielo:

Voltee la cubeta y gire ligeramente para retirar los cubos de hielo o vierta algo de agua fría en la parte inferior de la cubeta.

Antes de usar por primera vez

- Retire toda la cinta adhesiva y el embalaje del interior del refrigerador.
- Retire las piezas de protección de transporte y retire la cinta adhesiva.
- Lave el interior del refrigerador con agua tibia con un poco de bicarbonato de soda (5 ml a 0,5 litros de agua). No use jabón o detergente ya que el olor puede persistir. Seque el electrodoméstico por completo.
- El refrigerador puede instalarse con el panel posterior directamente contra el gabinete. El espacio de aire mínimo debe ser de 50 mm.
- Para una buena circulación, la ventilación en la parte superior e inferior del refrigerador no debe bloquearse. Su refrigerador debe colocarse en una superficie plana y firme para obtener un funcionamiento más silencioso.
- No exponga el refrigerador a la luz solar directa ni a una fuente de calor como hornos, radiadores, calefactores, etc.
- Bajo ninguna circunstancia coloque bebidas calientes en su refrigerador.
- No abra la puerta más a menudo de lo necesario para disminuir el escape de aire frío.
- Para una mejor circulación de aire, no llene demasiado la unidad.
- Ajuste el regulador de temperatura de acuerdo con la cantidad de producto y la temperatura ambiente.
- Al girarlo al máximo, se activará el funcionamiento continuo y se congelará. Evite la configuración máxima.

Instalación

Este electrodoméstico está destinado a ser utilizado en aplicaciones domésticas y similares, tales como:

- Áreas de cocina del personal en tiendas, oficinas y otros entornos de trabajo.
- Casas rurales y clientes en hoteles, moteles y otros entornos de tipo residencial.
- Entornos de tipo Bed and Breakfast.
- Servicio de banquetes y aplicaciones similares no minoristas.

Este refrigerador no está aprobado para utilizarse como un refrigerador independiente. La instalación, ajuste, alteración o mantenimiento incorrectos de este refrigerador pueden causar lesiones personales, daños a la propiedad o ambos. Obedezca las instrucciones en este manual para instalar el refrigerador.

No instale el refrigerador directamente sobre la alfombra. Coloque el refrigerador sobre un panel de metal o madera que se extienda a todo el ancho y la profundidad del refrigerador.

No permita que nada toque el sistema de refrigeración del refrigerador.

Asegúrese de que la instalación eléctrica obedezca todos los códigos aplicables. No omita ni cambie las características o componentes eléctricos del refrigerador.

Qué hay en la caja

Asegúrese de tener los siguientes artículos incluidos en el paquete. Si algún artículo está dañado o falta, contacte a su distribuidor.

- Refrigerador
- Manual de instrucciones
- Tarjeta de garantía
- Bandeja de hielo

Instalación del refrigerador

PRECAUCIÓN: No levante ni arrastre las puertas del refrigerador durante la instalación ya que podría dañar el refrigerador. Furrion le recomienda tener a otra persona para ayudarlo durante el proceso de instalación.

1. Seleccione una posición adecuada donde va a instalar su refrigerador.
2. Marque y recorte un área abierta en la pared de acuerdo con las dimensiones descritas en la Fig. 1.

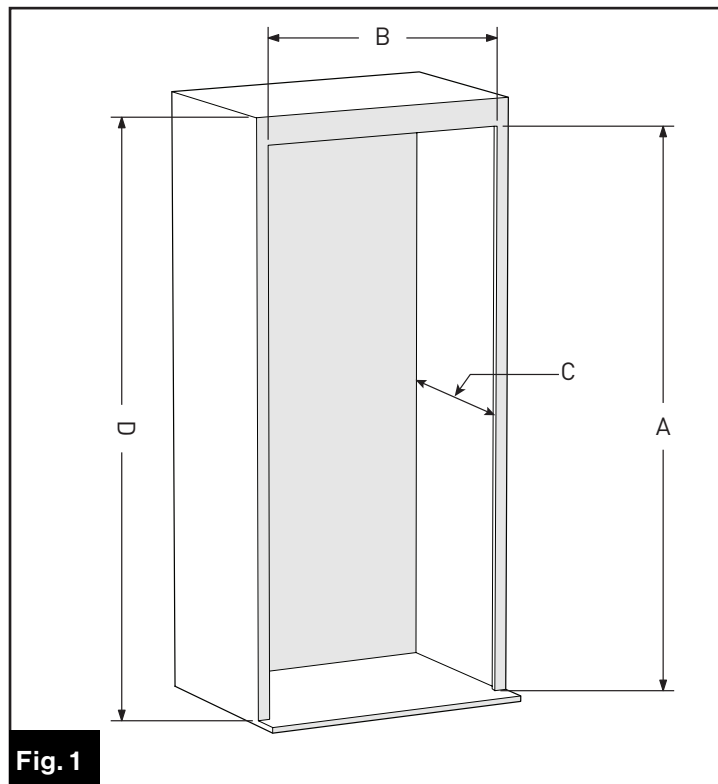

Artículo	Dimensión
A	72¼" (1835mm)
B	31¼" (806mm)
C	22 ¹³ / ₁₆ " (580mm) min.
D	73¼" (1860.5mm) min.

3. Perfore un orificio de 1½" en la pared del vehículo con una sierra perforadora. (Fig. 2) Extienda el cable de alimentación desde el orificio de corte hasta el orificio de corte y conéctelo al refrigerador (consulte la sección "Conexión eléctrica" para obtener más información).

PRECAUCIÓN: Asegúrese de que no haya cables eléctricos, líneas de gas, tuberías u otras partes importantes detrás de la pared donde estarán los agujeros de perforación.

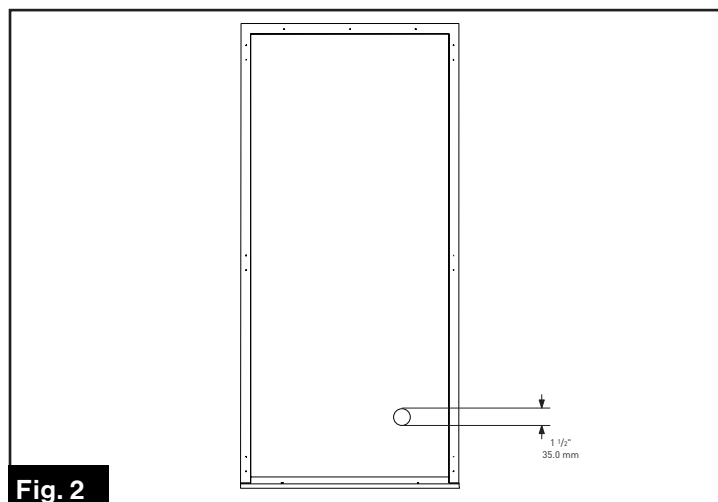

4. Tire de la parte superior de la ventilación hacia usted y levante para sacarla del refrigerador. (Fig. 3 y Fig. 4) Tire de los lados izquierdo y derecho para quitar la ventilación de entrada inferior del refrigerador. (Fig. 5)

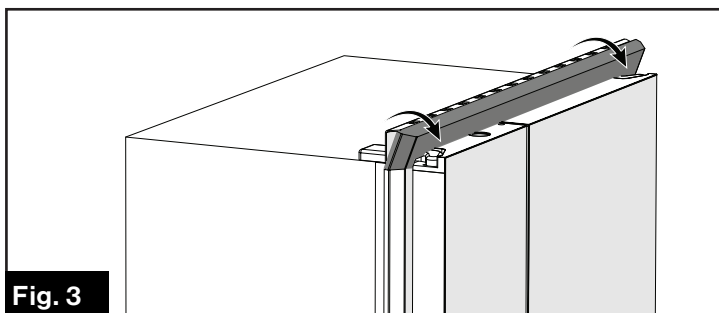

Fig. 3

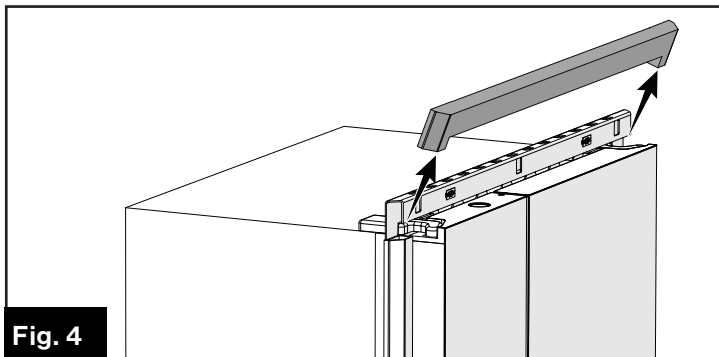

Fig. 4

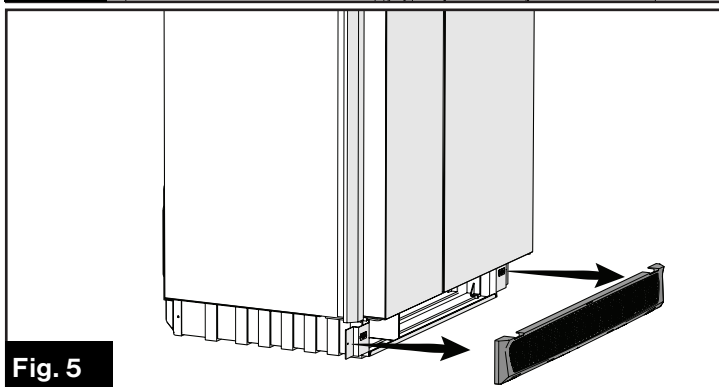

Fig. 5

5. Coloque el refrigerador completamente dentro del gabinete. (Fig. 6) Asegúrese de dejar un espacio mínimo de 1⁵/₁₆ " (50 mm) desde la parte posterior del refrigerador hasta el gabinete para una mejor circulación del aire. (Fig. 7)

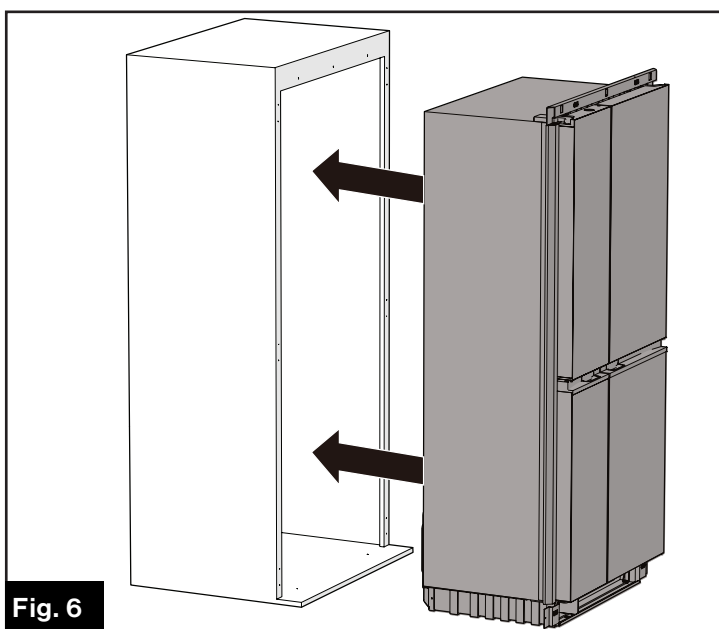

Fig. 6

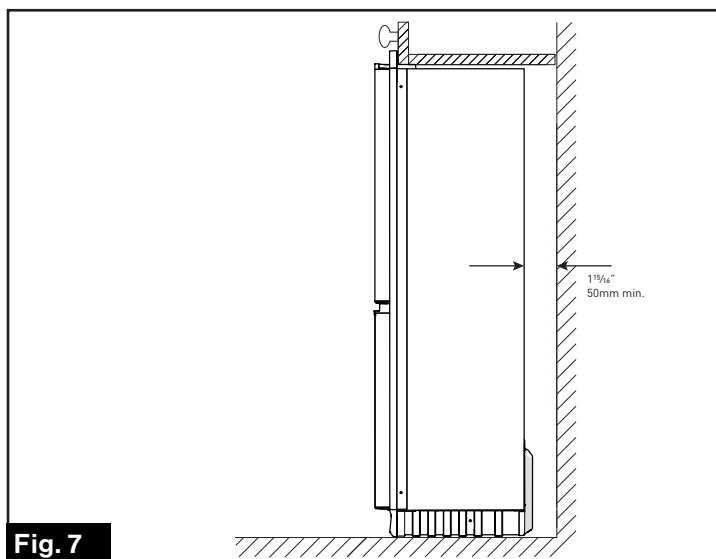

Fig. 7

6. Fije el refrigerador en el gabinete a través de la brida de montaje utilizando 5 tornillos autorroscantes. (Fig. 8 y Fig. 9)

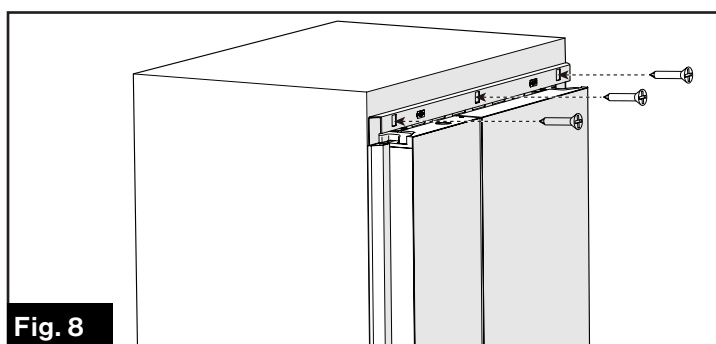

Fig. 8

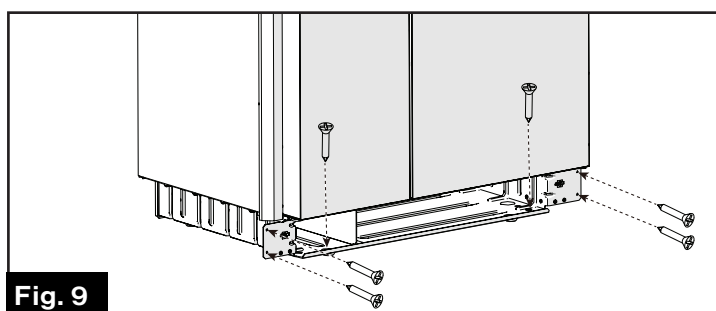

Fig. 9

7. Abra las puertas inferiores del refrigerador y asegure el refrigerador en el gabinete con dos tornillos autorroscantes. (Fig. 10)

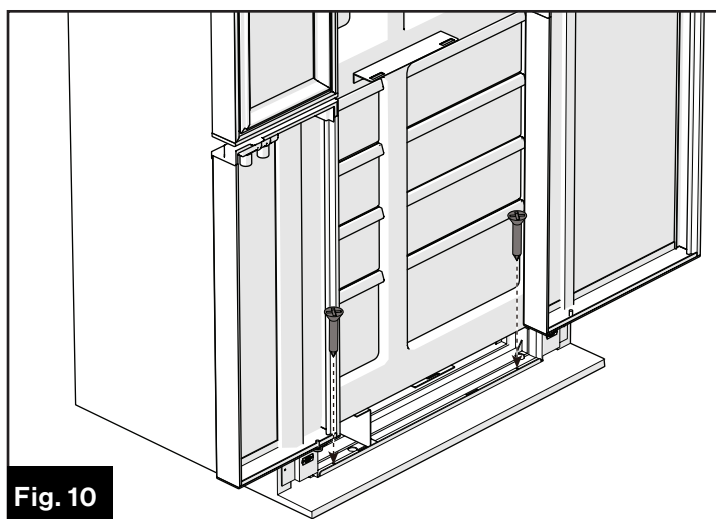

Fig. 10

8. Vuelva a colocar los respiraderos superior e inferior al refrigerador. Asegúrese de que las lengüetas de liberación en la parte posterior de cada una estén completamente insertadas en las ranuras. (Fig. 11 Fig. 12 y Fig. 13)

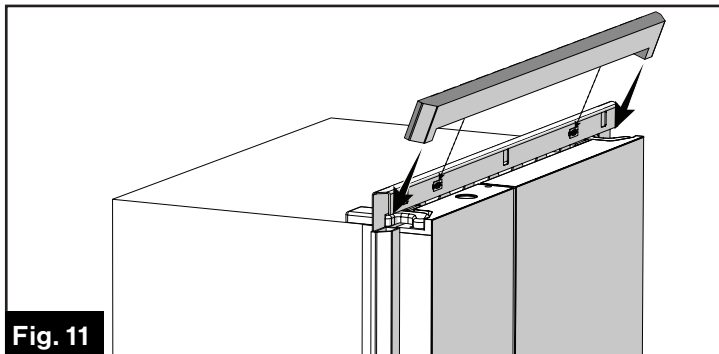

Fig. 11

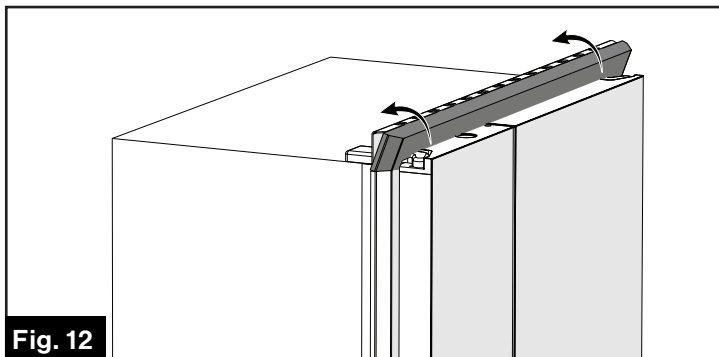

Fig. 12

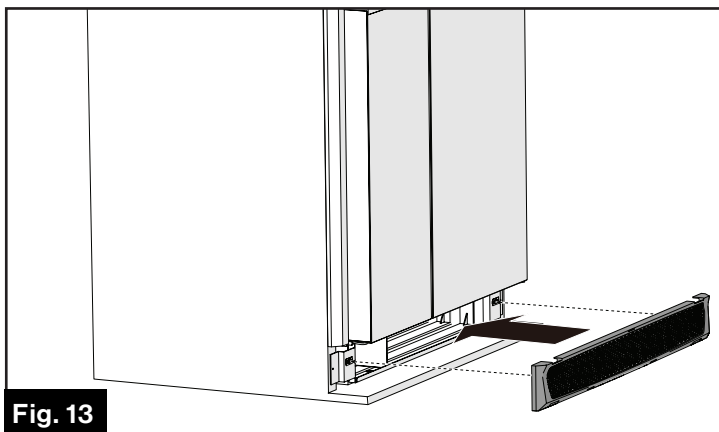

Fig. 13

9. El refrigerador ahora está completamente instalado en el recinto. (Fig. 14)

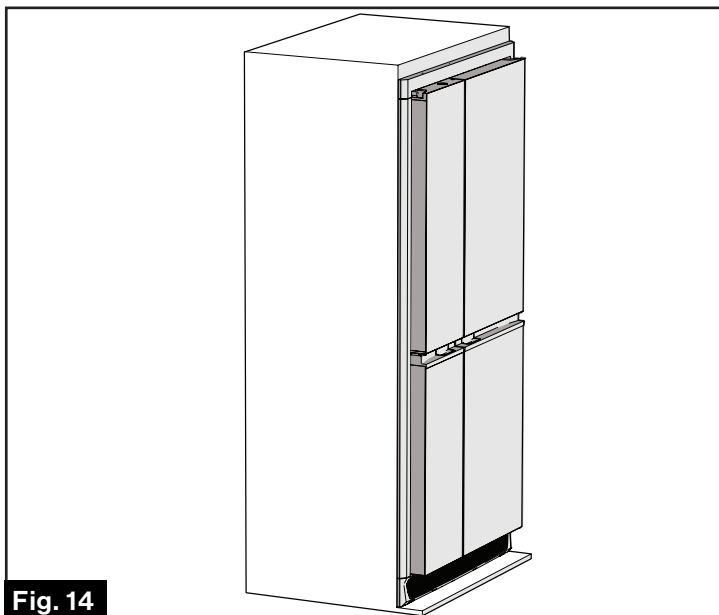

Fig. 14

Conexión eléctrica

⚠ ADVERTENCIA

La parte posterior del sistema de refrigeración del refrigerador tiene superficies calientes y superficies afiladas que pueden dañar el cableado eléctrico. Asegúrese de que haya una buena distancia entre todo el cableado eléctrico y el sistema de enfriamiento del refrigerador.

Coloque cualquier cableado eléctrico dentro del recinto del refrigerador frente al quemador lateral del refrigerador. No coloque ningún cableado eléctrico a través del orificio de ventilación del techo. Si no coloca correctamente el cableado eléctrico, puede provocar una descarga eléctrica o un incendio.

El refrigerador funciona con las siguientes fuentes de energía:

CA de 115 voltios - (132 voltios como máximo - 108 voltios como mínimo)

NOTA: Si se va a conectar una fuente de alimentación de CC, utilice un inversor de corriente diseñado/autorizado por Furrion para cambiar la alimentación de 12 V CC a 115 V/60 Hz CA.

La operación fuera de estos límites puede dañar los componentes eléctricos del refrigerador y anulará la garantía.



Diagrama de cableado

Operación

El refrigerador funciona con una fuente de energía de 115V CA/60Hz. La operación fuera de estos límites puede dañar los componentes eléctricos del refrigerador y anulará la garantía.

Para encender/apagar el refrigerador

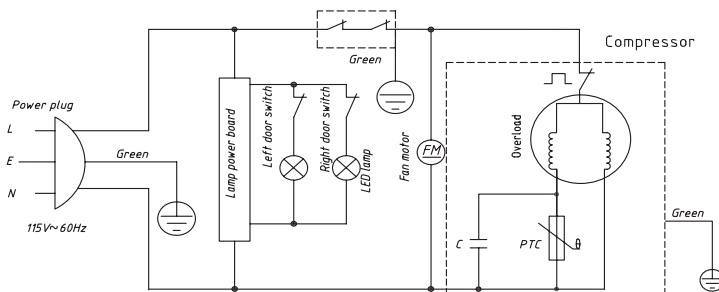
Antes de conectar el refrigerador a la red y ponerlo en funcionamiento por primera vez, deje que el refrigerador repose durante 30 minutos para permitir que el refrigerante fluya al compresor. De lo contrario, el compresor puede dañarse.

NOTA: Si el refrigerador está desenchufado o se pierde energía, debe esperar al menos 7 minutos antes de volver a encenderlo.

Para encender:

Enchufe el refrigerador en la toma de corriente y el refrigerador se encenderá automáticamente.

Para apagar:

Desenchufe el refrigerador de la toma de corriente.

Control del termostato

⚠ ADVERTENCIA

- No configure la temperatura demasiado baja, la configuración "3" se debe considerar lo suficientemente fría como una temperatura de almacenamiento.
- Después de desconectar el refrigerador, déjelo durante 7 minutos como mínimo antes de enchufarlo nuevamente.

La perilla de control del termostato está ubicada en la parte superior del compartimiento de almacenamiento.

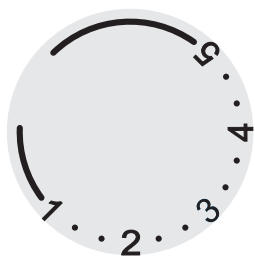

La primera vez que enciende su refrigerador, gire la perilla de control del termostato a la posición "3" y deje suficiente tiempo para que su refrigerador se enfríe por completo antes de cargar los alimentos.

La perilla de control del termostato tiene cinco configuraciones. "1" es el más cálido. "5" es el más frío. El nivel "3" debe ser el ajuste más apropiado para el uso de refrigeradores de oficina o en casas rodantes.

Mantenimiento

Lea y comprenda las siguientes secciones de mantenimiento de este manual.

NOTA: Furrion no es responsable de la instalación, ajuste, alteración, servicio o mantenimiento realizado por nadie más que un concesionario de RV calificado o un centro de servicio autorizado de Furrion.

Haga que un concesionario de RV calificado o un centro de servicio autorizado de Furrion realice esta verificación anual de seguridad y mantenimiento:

- Asegúrese de que el voltaje de CA sea de 110-120 voltios.

Lista de verificación de cuidado del refrigerador

Su refrigerador le brindará años de servicio sin problemas si realiza estos controles simples cada tres a seis meses:

- Mantenga limpio el compartimiento de alimentos y el congelador. Vea la sección "Limpieza".
- Descongele el refrigerador según sea necesario. Vea la sección "Descongelación".
- Asegúrese de que la puerta selle correctamente. Vea la sección "Sellado de la puerta".
- Tenga en cuenta los cambios de refrigeración que no se deben a cambios de clima, carga o control. Si ocurren cambios, contacte a su distribuidor o centro de servicio.
- Asegúrese de que el flujo de aire en la ventilación de entrada inferior, a través de las bobinas y el condensador del refrigerador, y hacia afuera de la ventilación de escape superior no se bloquee o disminuya.
- Asegúrese de que el área detrás del refrigerador esté despejada. No use el área detrás del refrigerador para almacenar nada, especialmente materiales combustibles, gasolina u otros vapores y líquidos inflamables.

Descongelación

El exceso de escarcha disminuye el rendimiento de enfriamiento del refrigerador. Descongele el refrigerador y el congelador según sea necesario.

Las aletas de refrigeración del refrigerador funcionan a una temperatura inferior a la del punto de congelación y formarán escarcha por la humedad, que siempre está presente en el aire. La humedad dentro del refrigerador aumenta:

- Con mayor temperatura y humedad exterior.
- Con el almacenamiento de alimentos frescos no sellados o el almacenamiento de alimentos calientes.
- Con la cantidad de tiempo que las puertas están abiertas.
- Con cualquier fuga de aire en el refrigerador.

Limpieza

Desenchufe el refrigerador antes de limpiarlo. Si esto no es práctico, escurra el exceso de humedad de la esponja o la tela cuando limpie alrededor de interruptores, luces o controles.

Use agua tibia y una solución de bicarbonato de sodio - aproximadamente una cucharada (15 ml) de bicarbonato de sodio en un litro (1 litro) de agua. Esto limpia y neutraliza los olores.

Después de limpiar las juntas de la puerta, aplique una capa delgada de vaselina a las juntas de la puerta en el lado de la bisagra. Esto ayuda a evitar que las juntas se peguen y se doblen fuera de forma.

Evite limpiar los estantes de vidrio fríos (si están equipados) con agua caliente porque la diferencia de temperatura extrema puede hacer que se rompan. Maneje los estantes de vidrio con cuidado. Chocar con vidrio templado puede hacer que se rompa.

No lave las piezas plásticas del refrigerador en el lavavajillas.

Para limpiar el exterior

Mantenga el exterior limpio. Limpie con un paño limpio ligeramente humedecido con cera para electrodomésticos de cocina o detergente líquido suave para platos. Seque y pule con un paño limpio y suave.

No limpie el refrigerador con un paño sucio o una toalla mojada. Estos pueden dejar un residuo que puede mermar la pintura. No use estropajos, limpiadores en polvo, lejía o limpiadores que contengan cloro porque estos productos pueden rayar y debilitar el acabado de la pintura.

Para limpiar el interior

Para ayudar a prevenir olores, deje una caja abierta de bicarbonato de sodio en los compartimientos de comida fresca y congelador.

Sellado de puerta

Si ninguna de las puertas se cierra correctamente, se acumulará escarcha en el interior del refrigerador. Asegúrese de que las puertas se cierren correctamente:

1. Cierre cada puerta en un pedazo de papel que sea del tamaño y grosor de un billete de un dólar.
2. Tire suavemente del papel. Debe sentir un ligero arrastre entre la junta y el gabinete.
3. Haz esto en los cuatro lados de la puerta.
4. Si no siente un ligero arrastre sobre el papel, la puerta no se cierra correctamente. Solicite a su distribuidor o a un centro de servicio autorizado de Furrion que corrija el sello de la puerta.

Retire/vuelva a instalar el refrigerador

Su distribuidor o centro de servicio autorizado de Furrion debe realizar este procedimiento.

PRECAUCIÓN: La parte posterior del refrigerador tiene bordes y esquinas afilados. Para evitar cortes o abrasiones al trabajar en el refrigerador, tenga cuidado y use guantes resistentes a los cortes.

1. Retire el cable de alimentación de CA del receptáculo.
2. Retire las rejillas de plástico de las bridas de montaje del refrigerador.
3. Retire los tornillos de las bridas de montaje superior e inferior en la parte delantera del refrigerador.
4. Retire el refrigerador de la abertura. Repeat steps 4 to 1 to reinstall the refrigerator into the enclosure.

Repita los pasos 4 a 1 para volver a instalar el refrigerador en el gabinete.

Almacenamiento de refrigerador

Antes de almacenar el refrigerador durante un período prolongado de tiempo (por temporada).

- Descongele y limpie el interior del refrigerador. Vea la sección "**Limpieza**" para obtener más detalles.
- Cierre las puertas con el pestillo de almacenamiento.

Si el refrigerador se almacena durante un período prolongado de tiempo, antes de iniciar:

- Asegúrese de que no haya obstrucciones en los orificios de ventilación, en la vía del aire de ventilación o en el área de la chimenea.

Piezas de repuesto

Puede comprar las piezas de repuesto a través de su concesionario local de RV o del centro de servicio autorizado de Furrion.

Reemplazo de lámpara LED

La luz interior está en la parte superior del compartimento de alimentos frescos. Para reemplazar una bombilla fundida:

1. Desenchufe el refrigerador de su receptáculo.
2. Retire la cubierta de la lámpara LED tirando de ella hacia abajo.
3. Desenrosque los tornillos que sujetan la lámpara LED después de haberla enfriado por completo y reemplácela con una bombilla del mismo o menor voltaje.
4. Instale la cubierta.

Especificaciones

Especificaciones	
Fuente de alimentación	AC115V / 60Hz
Refrigerante	R134a
Volumen total	14.0 cu.ft
Almacenamiento de la hielera de vino	3.0 cu.ft
Temperatura de almacenamiento (parte superior derecha)	0- + 10°C
Temperatura de almacenamiento (parte superior izquierda)	+ 2.8 ~ + 16°C y cubierta 12.8°C
Temperatura del congelador 1/2	≤ -17.8°C
Descongelar	Descongelamiento manual
Tipo de control	Control mecánico
Consumo de energía	1.268 Kwh/24h
Exudación	No se produce sudor
Nivel de ruido	Menos de 45 dB (A)
Rango de temperatura de trabajo	+16°C ~ +43°C

Solución de problemas

Problema	Solución
Cuando el refrigerador no funciona	Verifique si hay una falla de energía.
	Compruebe si el enchufe de alimentación está enchufado a la toma de corriente.
Cuando el refrigerador se está enfriando excesivamente	El control de temperatura puede haberse ajustado para que sea demasiado alta.
	Si coloca alimentos que contengan demasiada humedad directamente debajo de la salida de aire frío, se congelarán rápidamente. Esto no indica un mal funcionamiento.
Cuando el refrigerador no se está enfriando lo suficiente	La comida puede estar colocada sin espacio y demasiado apretada lo que bloqueará el flujo de aire frío.
	Es posible que haya puesto algo caliente o una gran cantidad de alimentos en el refrigerador.
	Es posible que la puerta no se haya cerrado correctamente.
	Las juntas de la puerta pueden estar dañadas.
	Es posible que el refrigerador no esté ventilado.
	Puede haber espacio insuficiente entre el refrigerador y la superficie inmediatamente por ambos lados y por encima.
Cuando el agua de descongelación se desborda dentro del refrigerador y en el piso	El control de temperatura puede no ajustarse correctamente.
	Verifica que el tubo de drenaje y la manguera de drenaje no estén obstruidos.
Cuando el agua de descongelación se desborda dentro del refrigerador y en el piso	Verifique que la bandeja de drenaje esté correctamente instalada.
	Con el fin de proteger contra la condensación, hay un tubo anticondensación que calienta la parte delantera del gabinete al funcionar activado. Un frente cálido del gabinete no indica un mal funcionamiento.
Cuando se forma condensación en el exterior del refrigerador	La condensación puede formarse en la parte exterior cuando la humedad es elevada como en el caso de una temporada húmeda. Este es el mismo resultado que la condensación que se forma cuando el agua congelada se vierte en un vaso. Si no es así, entonces existe una falla, limpie con un paño seco.
Cuando escucha un sonido como el agua que fluye	Un sonido como de agua que fluye es el flujo del refrigerante. No indica un mal funcionamiento.
Cuando el panel lateral del gabinete se calienta	El panel lateral del gabinete se calentará cuando la puerta se abra o cierre con frecuencia. Al encender la unidad y cuando la unidad funciona en verano con una temperatura ambiente alta. En tal caso, no toque el panel, es el resultado de la disipación del calor del interior del gabinete, y eso no significa que algo esté mal en el refrigerador.

Garantía

FURRION GARANTIZA POR UN PERÍODO DE UN AÑO A PARTIR DE LA FECHA DE COMPRA REALIZADA POR EL COMPRADOR FINAL ORIGINAL, QUE ESTE PRODUCTO, CUANDO SE ENTREGA COMO NUEVO, EN SU EMPAQUE ORIGINAL, DE UN RESELLER AUTORIZADO DE FURRION Y UTILIZADO BAJO CONDICIONES NORMALES, NO POSEE DEFECTOS DE FÁBRICA, DE MATERIALES NI DE MANO DE OBRA. SI SE PRESENTAN DICHOS DEFECTOS, FURRION DEBERÁ REEMPLAZAR O REPARAR EL PRODUCTO SIN CARGO PARA USTED. ESTA GARANTÍA NO CUBRE: PRODUCTOS CUYOS NÚMEROS DE SERIE ORIGINALES SE HAYAN ELIMINADO, ALTERADO O NO SE PUEDAN DETERMINAR FÁCILMENTE; DAÑOS O PÉRDIDAS CAUSADOS POR ACCIDENTES, MAL USO, ABUSO, DESCUIDO, MODIFICACIÓN DEL PRODUCTO, INCUMPLIMIENTO DE LAS INSTRUCCIONES DEL MANUAL DEL PROPIETARIO, USO COMERCIAL O INDUSTRIAL; DAÑOS O PÉRDIDAS CAUSADOS A LA SUPERFICIE DECORATIVA DEL PRODUCTO; A CUALQUIER TIPO DE DATOS, SOFTWARE O INFORMACIÓN; Y EL DESGATE NORMAL. ESTA GARANTÍA SOLO PROTEGE AL USUARIO FINAL ORIGINAL ("USTED") Y NO ES TRANSFERIBLE; CUALQUIER INTENTO DE TRANSFERENCIA RESULTARÁ EN LA ANULACIÓN INMEDIATA. ESTA GARANTÍA SOLO ES VÁLIDA EN EL PAÍS DONDE SE REALIZÓ LA COMPRA.

ESTA GARANTÍA Y LOS RECURSOS ESTIPULADOS ANTERIORMENTE SON EXCLUSIVOS Y REEMPLAZAN TODAS LAS DEMÁS GARANTÍAS, RECURSOS Y CONDICIONES, YA SEAN VERBALES O ESCRITOS, EXPRESOS O IMPLÍCITOS. FURRION RECHAZA ESPECÍFICAMENTE CUALQUIER GARANTÍA IMPLÍCITA, INCLUSIVE, ENTRE OTRAS, LAS GARANTÍAS DE COMERCIALIZABILIDAD E IDONEIDAD PARA UN USO EN PARTICULAR. SI FURRION NO PUEDE RECHAZAR LEGALMENTE LAS GARANTÍAS IMPLÍCITAS BAJO ESTA GARANTÍA LIMITADA, DICHAS GARANTÍAS, INCLUIDAS LAS GARANTÍAS DE COMERCIALIZABILIDAD E IDONEIDAD PARA UN USO EN PARTICULAR, TENDRÁN UNA DURACIÓN LIMITADA A LA DURACIÓN DE ESTA GARANTÍA.

Ningún revendedor, agente o empleado de Furrion está autorizado a realizar modificaciones, extensiones o adiciones a esta garantía.

FURRION NO SE HACE RESPONSABLE DE LOS DAÑOS DIRECTOS, INDIRECTOS, ESPECIALES, INCIDENTALES O DERIVADOS QUE PUEDAN SURGIR DE CUALQUIER INCUMPLIMIENTO DE LA GARANTÍA O CONDICIÓN, O BAJO CUALQUIER OTRA TEORÍA LEGAL, INCLUIDOS, ENTRE OTROS, PÉRDIDAS DE GANANCIAS, TIEMPO DE INACTIVIDAD, FONDO DE COMERCIO, DAÑO O REEMPLAZO DE CUALQUIER EQUIPO O PROPIEDAD, TODOS LOS COSTOS DE RECUPERACIÓN, REPROGRAMACIÓN O REPRODUCCIÓN DE CUALQUIER PROGRAMA O DATO ALMACENADO EN LOS PRODUCTOS DE FURRION O USADO POR ESTOS. LA RESPONSABILIDAD TOTAL DE FURRION SE LIMITA A LA REPARACIÓN O SUSTITUCIÓN DE ESTE PRODUCTO CONFORME A LOS TÉRMINOS DE ESTA GARANTÍA. ALGUNOS ESTADOS NO ADMITEN LA EXCLUSIÓN O LIMITACIÓN DE RESPONSABILIDAD POR DAÑOS INCIDENTALES O DERIVADOS, O EXCLUSIONES O LIMITACIONES SOBRE LA DURACIÓN DE LAS GARANTÍAS IMPLÍCITAS O CONDICIONES, EN CUYO CASO LAS LIMITACIONES O EXCLUSIONES ANTERIORES PODRÍAN NO APLICARSE A USTED. ESTA GARANTÍA LE OTORGA DERECHOS LEGALES ESPECÍFICOS, Y PUEDE QUE TENGA OTROS DERECHOS DEPENDIENDO DE CADA ESTADO O PAÍS (SI SE APLICA EN LOS PAÍSES DONDE FURRION POSEE DISTRIBUIDORES AUTORIZADOS CANADIENSES O NO ESTADOUNIDENSES). NINGUNA ACCIÓN O RECLAMACIÓN PARA APLICAR ESTA GARANTÍA SE DEBE COMENZAR DESPUÉS DEL VENCIMIENTO DEL PERÍODO DE GARANTÍA.

Conserve su recibo, comprobante de entrega u otro registro de pago adecuado para establecer el período de garantía. El servicio bajo esta garantía se debe obtener por medio de Furrion escribiendo a **warranty@furrion.com**

Las funciones o especificaciones del producto tal como se describen o se ilustran están sujetas a cambios sin previo aviso.

Furrion Innovation Center & Institute of Technology

- 52567 Independence Ct., Elkhart, IN 46514, USA • Toll free:1-800-789-3341
- Email: support@furrion.com

©2007-2020 Furrion Ltd. Furrion® and the Furrion logo are trademarks licensed for use by Furrion Ltd. and registered in the U.S. and other countries.

©2007-2020 Furrion Ltd. Furrion® et le logo Furrion sont des marques déposées par Furrion Ltd. et enregistrées aux Etats-Unis et ailleurs.

©2007-2020 Furrion Ltd. Furrion® y el logotipo de Furrion y son marcas comerciales con licencia de uso de Furrion Ltd. y están registradas en los Estados Unidos y en otros países.

CN ZL201830164333.7 and other patents pending

CN ZL201830164333.7 et autres brevets en instance

CN ZL201830164333.7 y otras patentes pendientes

www.furrion.com

IM-FHA00002_V7.0

