

**EL22-I**  
INDOOR



**EL22**  
OUTDOOR

**ECCOTEMP**  
THE FUTURE OF EFFICIENCY



ECCOTEMP EL22 SERIES RESIDENTIAL INDOOR/OUTDOOR GAS TANKLESS

# WATER HEATER

## USE & CARE MANUAL

WITH INSTALLATION INSTRUCTIONS FOR THE INSTALLER

PHONE: 866-356-1992 | EMAIL: [SUPPORT@ECCOTEMP.COM](mailto:SUPPORT@ECCOTEMP.COM) | ADDRESS: 315 - A INDUSTRIAL RD SUMMERVILLE, SC 29483

SUPPORT: [ECCOTEMP.COM/HELP-DESK](http://ECCOTEMP.COM/HELP-DESK) SHOP ONLINE: [ECCOTEMP.COM/PRODUCT](http://ECCOTEMP.COM/PRODUCT) STORE LOCATOR: [ECCOTEMP.COM/LOCATOR](http://ECCOTEMP.COM/LOCATOR)

[ECCOTEMP.COM](http://ECCOTEMP.COM)

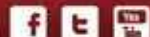

Eccotemp Systems, LLC 315-A Industrial Road Summerville, SC 29483 866-356-1992			
<b>AUTOMATIC INSTANTANEOUS WATER HEATER</b>			
MODEL #:	EL22-NG	Maximum Input Rating (Btu per hour):	140,000
SERIAL #		Minimum Input Rating (Btu per hour):	25,000
TYPE GAS:	NATURAL GAS ONLY	Minimum Inlet Gas Pressure:	4" w.c (1Kpa)
Voltage:	120 Volts	Maximum Inlet Gas Pressure:	10.5" w.c (2.61Kpa)
Frequency:	60 Hz	Manifold Pressure:	3.05" w.c (0.76Kpa)
Amps:	Less than 12 Amperes	Maximum Working Pressure:	150 psi
Recovery Rating:	As used in this standard, the quantity of water obtained by multiplying the manufacturer's input rating in Btu per hour by the thermal efficiency and dividing the product by 825 Btu per gallon. This is based on a 100°F temperature rise, and a nominal specific heat for water of 8.25 Btu per gallon per degree F.		
Not recommended in excess of 2,000 ft. above sea level.		Category III Water Heater	
<b>CANADIAN HIGH ALTITUDE RATING</b>			
	0-2000 feet	2000-4500 feet	
Input (btu/hr)	140,000	126,000	
Manifold pressure (in. w.c)	3.05	2.24	
ANSI Z21.10.3-2014/CSA 4.3-2014 CAN 2.17 STANDARD	SUITABLE FOR WATER (POTABLE) HEATING ONLY		
<p><b>FOR YOUR SAFETY</b> Do not store or use gasoline or other flammable vapors and liquids in the vicinity of this or any other appliance</p>	<p>This appliance must be installed in accordance with local codes or, in the absence of local codes, the <i>National Fuel Gas Code, ANSI Z223.1/NFPA 54</i> or the <i>CSA B149.1, Natural Gas and Propane Installation Code</i></p>		
The unit must be installed on a fire retardant area, and must be away from all combustible materials. Clearance should be 1.75 ft to the left and right side of combustible materials, and 6.75 ft to the front.			
Open on three sides and an overhead clearance of 36"			
The temperature and pressure relief valve provided by the manufacturer shall be installed at the time of installation of the heater in the location specified by the manufacturer. Local codes shall govern installation of relief devices. For safe operation of the water heater, the relief valve must not be removed or plugged.			
<b>OUTDOOR USE ONLY</b>			

Eccotemp Systems, LLC 315-A Industrial Road Summerville, SC 29483 866-356-1992			
<b>AUTOMATIC INSTANTANEOUS WATER HEATER</b>			
MODEL #:	EL22-LP	Maximum Input Rating (Btu per hour):	140,000
SERIAL #		Minimum Input Rating (Btu per hour):	25,000
TYPE GAS:	LIQUID PROPANE ONLY	Minimum Inlet Gas Pressure:	9" w.c (2.24 Kpa)
Voltage:	120 Volts	Maximum Inlet Gas Pressure:	13" w.c (3.23Kpa)
Frequency:	60 Hz	Manifold Pressure:	4.93" w.c (1.22Kpa)
Amps:	Less than 12 Amperes	Maximum Working Pressure:	150 psi
Recovery Rating:	As used in this standard, the quantity of water obtained by multiplying the manufacturer's input rating in Btu per hour by the thermal efficiency and dividing the product by 825 Btu per gallon. This is based on a 100°F temperature rise, and a nominal specific heat for water of 8.25 Btu per gallon per degree F.		
Not recommended in excess of 2,000 ft. above sea level.		Category III Water Heater	
<b>CANADIAN HIGH ALTITUDE RATING</b>			
	0-2000 feet	2000-4500 feet	
Input (btu/hr)	140,000	126,000	
Manifold pressure (in. w.c)	4.93	3.62	
ANSI Z21.10.3-2014/CSA 4.3-2014 CAN 2.17 STANDARD	SUITABLE FOR WATER (POTABLE) HEATING ONLY		
<p><b>FOR YOUR SAFETY</b> Do not store or use gasoline or other flammable vapors and liquids in the vicinity of this or any other appliance</p>	<p>This appliance must be installed in accordance with local codes or, in the absence of local codes, the <i>National Fuel Gas Code, ANSI Z223.1/NFPA 54</i> or the <i>CSA B149.1, Natural Gas and Propane Installation Code</i></p>		
The unit must be installed on a fire retardant area, and must be away from all combustible materials. Clearance should be 1.75 ft to the left and right side of combustible materials, and 6.75 ft to the front.			
Open on three sides and an overhead clearance of 36"			
The temperature and pressure relief valve provided by the manufacturer shall be installed at the time of installation of the heater in the location specified by the manufacturer. Local codes shall govern installation of relief devices. For safe operation of the water heater, the relief valve must not be removed or plugged.			
<b>OUTDOOR USE ONLY</b>			

Eccotemp Systems, LLC 315-A Industrial Road Summerville, SC 29483 866-356-1992			
<b>AUTOMATIC INSTANTANEOUS WATER HEATER</b>			
MODEL #:	EL22-ING	Maximum Input Rating (Btu per hour):	140,000
SERIAL #		Minimum Input Rating (Btu per hour):	25,000
TYPE GAS:	NATURAL GAS ONLY	Minimum Inlet Gas Pressure:	4" w.c (1Kpa)
Voltage:	120 Volts	Maximum Inlet Gas Pressure:	10.5" w.c (2.61Kpa)
Frequency:	60 Hz	Manifold Pressure:	3.05" w.c (0.76Kpa)
Amps:	Less than 12 Amperes	Maximum Working Pressure:	150 psi
Recovery Rating:	As used in this standard, the quantity of water obtained by multiplying the manufacturer's input rating in Btu per hour by the thermal efficiency and dividing the product by 825 Btu per gallon. This is based on a 100°F temperature rise, and a nominal specific heat for water of 8.25 Btu per gallon per degree F.		
Not recommended in excess of 2,000 ft. above sea level.		Category III Water Heater	
<b>CANADIAN HIGH ALTITUDE RATING</b>			
	0-2000 feet	2000-4500 feet	
Input (btu/hr)	140,000	126,000	
Manifold pressure (in. w.c)	3.05	2.24	
ANSI Z21.10.3-2014/CSA 4.3-2014 CAN 2.17 STANDARD	SUITABLE FOR WATER (POTABLE) HEATING ONLY		
<p><b>FOR YOUR SAFETY</b> Do not store or use gasoline or other flammable vapors and liquids in the vicinity of this or any other appliance</p>	<p>This appliance must be installed in accordance with local codes or, in the absence of local codes, the <i>National Fuel Gas Code, ANSI Z223.1/NFPA 54</i> or the <i>CSA B149.1, Natural Gas and Propane Installation Code</i></p>		
The unit must be installed on a fire retardant area, and must be away from all combustible materials. Minimum clearances from combustible construction, 6 inches sides, 0 inches back and 12 inches top.			
The temperature and pressure relief valve provided by the manufacturer shall be installed at the time of installation of the heater in the location specified by the manufacturer. Local codes shall govern installation of relief devices. For safe operation of the water heater, the relief valve must not be removed or plugged.			
This water heater requires a special venting system. Refer to the installation instructions for parts list and method of installation.			

Eccotemp Systems, LLC 315-A Industrial Road Summerville, SC 29483 866-356-1992			
<b>AUTOMATIC INSTANTANEOUS WATER HEATER</b>			
MODEL #:	EL22-ILP	Maximum Input Rating (Btu per hour):	140,000
SERIAL #		Minimum Input Rating (Btu per hour):	25,000
TYPE GAS:	LIQUID PROPANE ONLY	Minimum Inlet Gas Pressure:	9" w.c (2.24 Kpa)
Voltage:	120 Volts	Maximum Inlet Gas Pressure:	13" w.c (3.23Kpa)
Frequency:	60 Hz	Manifold Pressure:	4.93" w.c (1.22Kpa)
Amps:	Less than 12 Amperes	Maximum Working Pressure:	150 psi
Recovery Rating:	As used in this standard, the quantity of water obtained by multiplying the manufacturer's input rating in Btu per hour by the thermal efficiency and dividing the product by 825 Btu per gallon. This is based on a 100°F temperature rise, and a nominal specific heat for water of 8.25 Btu per gallon per degree F.		
Not recommended in excess of 2,000 ft. above sea level.		Category III Water Heater	
<b>CANADIAN HIGH ALTITUDE RATING</b>			
	0-2000 feet	2000-4500 feet	
Input (btu/hr)	140,000	126,000	
Manifold pressure (in. w.c)	4.93	3.62	
ANSI Z21.10.3-2014/CSA 4.3-2014 CAN 2.17 STANDARD	SUITABLE FOR WATER (POTABLE) HEATING ONLY		
<p><b>FOR YOUR SAFETY</b> Do not store or use gasoline or other flammable vapors and liquids in the vicinity of this or any other appliance</p>	<p>This appliance must be installed in accordance with local codes or, in the absence of local codes, the <i>National Fuel Gas Code, ANSI Z223.1/NFPA 54</i> or the <i>CSA B149.1, Natural Gas and Propane Installation Code</i></p>		
The unit must be installed on a fire retardant area, and must be away from all combustible materials. Minimum clearances from combustible construction, 6 inches sides, 0 inches back and 12 inches top.			
The temperature and pressure relief valve provided by the manufacturer shall be installed at the time of installation of the heater in the location specified by the manufacturer. Local codes shall govern installation of relief devices. For safe operation of the water heater, the relief valve must not be removed or plugged.			
This water heater requires a special venting system. Refer to the installation instructions for parts list and method of installation.			



**WARNING: If the information in these instructions is not followed exactly, a fire or explosion may result causing property damage, personal injury or death.**

- **Do not store or use gasoline or other flammable vapors and liquids in the vicinity of this or any other appliances.**
- **WHAT TO DO IF YOU SMELL GAS**
  - **Do not try to light any appliances.**
  - **Do not touch any electrical switch; do not use any phone in your building.**
  - **Immediately call your gas supplier from a neighbor's phone. Follow the gas supplier's instructions.**
  - **If you cannot reach your gas supplier, call the fire department.**
- **Installation and service must be performed by a qualified installer, service agency or the gas supplier.**



# Use & Care Manual

With Installation Instructions for the Installer

Residential Outdoor Gas

140,000 BTU Max Input @ 6.8 GPM

## Tankless Water Heater



**⚠ WARNING:** This water heater may not be suitable for use in manufactured (mobile) homes! Please check local code restrictions pertaining to permanent/fixed installations in manufactured homes in your area.

The purpose of this manual is twofold: one, to provide the installer with the basic directions and recommendations for the proper installation and adjustment of the water heater; and two, to the owner-operator, to explain the features, operation, safety precautions, maintenance and troubleshooting of the water heater. This manual also includes a parts list.

It is imperative that all persons who are expected to install, operate or adjust this water heater read the instructions carefully so they may understand how to perform these operations. If you don't understand these instructions or any terms within it, seek professional advice.

Any questions regarding the operation, maintenance, service or warranty of this water heater should be directed to the seller from whom it was purchased. If additional information is required, refer to the section on If You Need Service.

Do not destroy this manual. Please read carefully and keep in a safe place for future reference.

- ⚠** Recognize this symbol as an indication of Important Safety Information!
- ⚠** California Proposition 65 Warning: This product contains chemicals known to the State of California to cause cancer, birth defects or other reproductive harm.
- ⚠ WARNING:** If the information in these instructions is not followed exactly, a fire or explosion may result causing property damage, personal injury or death.

### **⚠ FOR YOUR SAFETY!**

Improper installation, adjustment, alteration, service or maintenance can cause property damage, personal injury, or death. Refer to this manual. Installation and service must be performed by a qualified installer, service agency or the gas supplier.

**DO NOT** store or use gasoline or other flammable vapors or liquids or other combustible materials in the vicinity of this or any other appliance. To do so may result in an explosion or fire.

### **WHAT TO DO IF YOU SMELL GAS**

- **DO NOT** try to light any appliances.
- **DO NOT** touch any electrical switch; do not use any phone in your building.
- Immediately call your gas supplier from a neighbor's phone. Follow the gas supplier's instructions.
- If you cannot reach your gas supplier, call the fire department.
- **DO NOT** return to your home until authorized by the gas supplier or fire department.

**PLEASE NOTE: EL22 IS FOR OUTDOOR PERMANENT INSTALLATIONS ONLY AND EL22-I IS FOR INDOOR PERMANENT INSTALLATIONS ONLY. THIS MANUAL AND ALL ECCOTEMP CONTENT IS SUBJECT TO CHANGE WITHOUT NOTICE. PLEASE VISIT [WWW.ECCOTEMP.COM/SUPPORT](http://WWW.ECCOTEMP.COM/SUPPORT) FOR MORE INFORMATION.**



**Safety Information**

Safety Precautions ..... 3-6

**EL22 Installation Instructions**

Location .....8-9  
 Typical Installation .....10  
 Water Connections .....11  
 Gas Supply.....11  
 Relief Valve.....12  
 Leak Testing.....13  
 High Altitude .....13  
 Venting .....13  
 Remote Control .....14-15  
 Electrical Connection .....16  
 Pipe Insulation .....17  
 Mounting .....18  
 Installation Checklist .....19

**EL22-I Installation Instructions**

Location ..... 21-23  
 Typical Installation .....24  
 Water Connections .....25-26  
 Gas Supply.....26  
 Relief Valve.....27  
 Leak Testing.....27  
 High Altitude ..... 27  
 Venting .....28-32  
 Remote Control .....34-35  
 Electrical Connection .....36  
 Pipe Insulation .....37  
 Mounting .....38  
 Installation Checklist .....39

**Operating Instructions**

Start Instructions .....41  
 Controls Display .....41  
 Water Temperature .....42  
 Temperature Memory.....42

**Care and Cleaning**

Maintenance .....43  
 Housekeeping .....43-44  
 Extended Shut-Down .....44  
 Anti-Freezing.....44  
 Draining .....44-46

**Troubleshooting Tips**

Before You Call .....47  
 Error Code Guide .....48

**Customer Service**

Parts List.....49-50

**FOR YOUR RECORDS**

Write the model and serial numbers here:

# \_\_\_\_\_

# \_\_\_\_\_

You can find them on a label on the water heater and/or packaging.

Staple sales slip or canceled check here.

Proof of the original purchase date is needed to obtain service under the warranty.

**READ THIS MANUAL**

Inside you will find many helpful hints on how to use and maintain your water heater properly. A little preventive care on your part can save you time and money over the life of your water heater. You'll find many answers to common problems in the Troubleshooting Guide. If you review the chart of Troubleshooting Tips first, you may not need to call for service.

**READ THE SAFETY INFORMATION**

Your safety and the safety of others are very important. There are many important safety messages in this manual and on your water heater. Always read and obey all safety messages. This is the safety alert symbol. Recognize this symbol as an indication of Important Safety Information! This symbol alerts you to potential hazards that can kill or hurt you and others.

All safety messages will follow the safety alert symbol and either the word **"DANGER"**, **"WARNING"**, **"CAUTION"** or **"NOTICE"**.

These words mean:

**DANGER - An imminently hazardous situation that will result in death or serious injury.**

**WARNING - A potentially hazardous situation that could result in death or serious injury and/or damage to property.**

**CAUTION - A potentially hazardous situation that may result in minor or moderate injury.**

**NOTICE: Attention is called to observe a specified procedure or maintain a specific condition.**

**PLEASE NOTE: EL22 IS FOR OUTDOOR PERMANENT INSTALLATIONS ONLY AND EL22-I IS FOR INDOOR PERMANENT INSTALLATIONS ONLY. THIS MANUAL AND ALL ECCOTEMP CONTENT IS SUBJECT TO CHANGE WITHOUT NOTICE. PLEASE VISIT [WWW.ECCOTEMP.COM/SUPPORT](http://WWW.ECCOTEMP.COM/SUPPORT) FOR MORE INFORMATION.**



# IMPORTANT SAFETY INFORMATION READ ALL INSTRUCTIONS BEFORE USING

Be sure to read and understand the entire Use and Care Manual before attempting to install or operate this water heater. It may save you time and money. Pay particular attention to the Safety Instructions. Failure to follow these warnings could result in serious bodily injury or death. Should you have problems understanding the instructions in this manual, or have any questions, STOP, and get help from a qualified service technician, or the local gas utility.

## **DANGER!** PROPERLY INSTALL WATER HEATER



Failure to properly install the water heater outdoors as outlined in the Installation Instructions in this manual can result in unsafe operation of the water heater. To avoid the risk of fire, explosion, or asphyxiation from carbon monoxide, never operate this water heater unless it is installed properly and has an adequate air supply for proper operation. Be sure to inspect the flue terminal for proper installation at initial start-up; and at least annually thereafter. Refer to the Care and Cleaning section of this manual for more information regarding flue terminal inspection.

## **WARNING!**



Gasoline, as well as other flammable materials and liquids (adhesives, solvents, paint thinners etc.), and the vapors they produce are extremely dangerous. DO NOT handle, use or store gasoline or other flammable or combustible materials anywhere near or in the vicinity of a water heater or any other appliance. Be sure to read and follow the labels on the water heater, as well as the warnings printed in this manual. Failure to do so can result in property damage, bodily injury or death.

**DANGER**

<p><b> Vapors from flammable liquids will explode and catch fire causing death or severe burns.</b></p> <p>Do not use or store flammable products such as gasoline, solvents or adhesives in the same room or area near the water heater.</p> <p>Keep flammable products :</p> <ol style="list-style-type: none"> <li>1. Far away from heater</li> <li>2. In approved containers</li> <li>3. Tightly closed</li> <li>4. Out of children 's reach</li> </ol>	<p>Water heater has a main burner flame. The main burner flame</p> <ol style="list-style-type: none"> <li>1. Can come on at any time and</li> <li>2. Will ignite flammable vapors.</li> </ol> <p>Vapors:</p> <ol style="list-style-type: none"> <li>1. Cannot be seen</li> <li>2. Are heavier than air</li> <li>3. Go a long way on the floor</li> <li>4. Can be carried from other rooms to the main burner flame by air currents.</li> </ol>
<p><b>Installation:</b></p> <p>Do not install water heater where flammable products will be stored or used unless the main burner flame is at least 18" above the floor. This will reduce, but not eliminate, the risk of vapors being ignited by the main burner flame.</p>	
<p>Read and follow water heater warnings and Instructions. If owners manual is missing, contact the retailer or manufacturer.</p>	

**PLEASE NOTE: EL22 IS FOR OUTDOOR PERMANENT INSTALLATIONS ONLY AND EL22-I IS FOR INDOOR PERMANENT INSTALLATIONS ONLY. THIS MANUAL AND ALL ECCOTEMP CONTENT IS SUBJECT TO CHANGE WITHOUT NOTICE. PLEASE VISIT [WWW.ECCOTEMP.COM/SUPPORT](http://WWW.ECCOTEMP.COM/SUPPORT) FOR MORE INFORMATION.**



# IMPORTANT SAFETY INFORMATION

## READ ALL INSTRUCTIONS BEFORE USING

### **⚠️ DANGER!** WATER TEMPERATURE SETTING



Safety and energy conservation are factors to be considered when selecting the water temperature setting. Water temperatures above 125°F can cause severe burns or death from scalding. The thermostat is adjusted to its lowest temperature position when shipped from the factory. Be sure to read and follow the warnings outlined on the label pictured below.



Water temperature over 125°F can cause severe burns instantly or death from scalds. Children, disabled and elderly are at highest risk of being scalded. See instruction manual before setting temperature at water heater. Feel water before bathing or showering. Temperature limiting valves are available, see manual.

Time/Temperature Relationship in Scalds

Water Temperature	Time To Produce a Serious Burn
120°F	More than 5 minutes
125°F	1 1/2 to 2 minutes
130°F	About 30 seconds
135°F	About 10 seconds
140°F	Less than 5 seconds
145°F	Less than 3 seconds
150°F	About 1 1/2 seconds
155°F	About 1 second

Table courtesy of Shriners Burn Institute

The chart shown above may be used as a guide in determining the proper water temperature for your home

**⚠️ DANGER: Households with small children, disabled, or elderly persons may require a 120°F. or lower temperature setting to prevent contact with "HOT" water.**

Maximum water temperature occurs while burner is on. To find water temperature being delivered, turn on a hot water faucet and place a thermometer in the water stream and read the thermometer.

The temperature of the water at the outlet of the water heater can be regulated by setting the temperature on the front display. The default temperature was set at 110°F before it was shipped from the factory.

The illustration to the bottom left illustrates the display panel and how to adjust the water temperature.

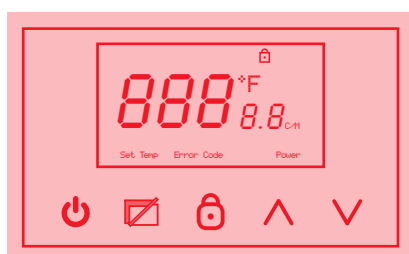

**NOTICE:** When this water heater is supplying general purpose hot water requirements for use by individuals, a thermostatically controlled mixing valve for reducing point of use water temperature is recommended to reduce the risk of scald injury. Contact a licensed plumber or the local plumbing authority for further information.

**NOTICE:** The factory recommended operating temperatures are between 90°F and 140°F.

**PLEASE NOTE: EL22 IS FOR OUTDOOR PERMANENT INSTALLATIONS ONLY AND EL22-I IS FOR INDOOR PERMANENT INSTALLATIONS ONLY. THIS MANUAL AND ALL ECCOTEMP CONTENT IS SUBJECT TO CHANGE WITHOUT NOTICE. PLEASE VISIT [WWW.ECCOTEMP.COM/SUPPORT](http://WWW.ECCOTEMP.COM/SUPPORT) FOR MORE INFORMATION.**





## **DANGER!** **NATURAL GAS AND LIQUEFIED PETROLEUM MODELS**

Both LP and natural gas have an odorant added to aid in detecting a gas leak. Some people may not physically be able to smell or recognize this odorant. If you are unsure or unfamiliar with the smell of LP or natural gas, ask the gas supplier. Other conditions, such as “odorant fade”, which causes the odorant to diminish in intensity, can also hide or camouflage a gas leak. Always check with commercial leak detector or soapy water.

- Gas detectors are recommended in LP and natural gas applications and their installation should be in accordance with the detector manufacturer’s recommendations and/or local laws, rules, regulations or customs.
- Water heaters utilizing LP gas are different from natural gas models. A natural gas water heater will not function safely on LP gas and vice versa.
- No attempt should ever be made to convert the water heater from natural gas to LP gas. To avoid possible equipment damage, personal injury or fire, do not connect the water heater to a fuel type not in accordance with the unit data plate; propane for propane units and natural gas for natural gas units. These units are not certified for any other fuel type.
- LP water heaters should not be installed below grade (for example, in a basement) if such installation is prohibited by federal, state and/or local laws, rules, regulations or customs.
- Propane or LP gas must be used with great caution. It is heavier than air and will collect first in lower areas making it hard to detect at nose level.
- Before attempting to light the water heater, make sure to look and smell for gas leaks. Use a soapy solution to check all gas fittings and connections. Bubbling at a connection indicates a leak that must be corrected. When smelling to detect a gas leak, be sure to sniff near the floor also.
- It is recommended that more than one method, such as soapy solution, gas detectors, etc., be used to detect leaks in gas applications.

**Notice: If a gas leak is present or suspected:**

- **DO NOT attempt to find the cause yourself.**
- **DO NOT try to light any appliances.**
- **DO NOT touch any electrical switch.**
- **DO NOT use any phone in your building.**
- **Leave the house immediately and make sure your family and pets leave also.**
- **Leave the doors open for ventilation and contact the gas supplier, a qualified service agency or the fire department.**
- **Stay away from the house (or building) until the service call has been made, the leak is corrected and a qualified agency has determined the area to be safe.**

**PLEASE NOTE: EL22 IS FOR OUTDOOR PERMANENT INSTALLATIONS ONLY AND EL22-I IS FOR INDOOR PERMANENT INSTALLATIONS ONLY. THIS MANUAL AND ALL ECCOTEMP CONTENT IS SUBJECT TO CHANGE WITHOUT NOTICE. PLEASE VISIT [WWW.ECCOTEMP.COM/SUPPORT](http://WWW.ECCOTEMP.COM/SUPPORT) FOR MORE INFORMATION.**



# IMPORTANT SAFETY INFORMATION READ ALL INSTRUCTIONS BEFORE USING

## **WARNING!**

For your safety, the information in this manual must be followed to minimize the risk of fire or explosion, electric shock, or to prevent property damage, personal injury, or loss of life.



### **FOR INSTALLATIONS I N THE STATE OF CALIFORNIA**

California Law requires that residential water heaters must be braced, anchored or strapped to resist falling or horizontal displacement due to earthquake motions. For residential water heaters up to 52 gallon capacity, a brochure with generic earthquake bracing instructions can be obtained from: Office of the State Architect, 400 P Street, Sacramento, CA 95814 or you may call 916-445-8100 or ask a water heater dealer.

However, applicable local codes shall govern installation. For residential water heaters of a capacity greater than 52 gallons or tankless style, consult the local building jurisdiction code for acceptable bracing procedures.



### **SAFETY PRECAUTIONS**

Have the installer show you the location of the gas shut-off valve and how to shut it off if necessary. Turn off the manual shut-off valve if the water heater has been subjected to overheating, fire, flood, physical damage or if the gas supply fails to shut off.

- Read this manual entirely before installing or operating the water heater.
- Use this water heater only for its intended purpose as described in this Use and Care Manual.
- Be sure your water heater is properly installed in accordance with local codes and the provided installation instructions.
- Part of your water heater unless it is specifically recommended in this manual. All other servicing should be referred to a qualified technician.



READ AND FOLLOW THIS SAFETY INFORMATION CAREFULLY .

## **SAVE THESE INSTRUCTIONS**

This water heater must be installed in accordance with these instructions, local codes, utility company requirements, and/or in the absence of local codes, use the latest edition of the American National Standard/National Fuel Gas Code. A copy can be purchased from either the American Gas Association, 400 North Capitol Street Northwest, Washington, DC 20001 as ANSI standard Z223.1 or National Fire Protection Association, 1 Batterymarch Park, Quincy, MA 02269 as NFPA 54. In Canada, the latest edition of the CSA B149.1 Natural Gas and Propane Installation, and the Canadian Electrical Code, CSA C22.1Part1, in the absence of local codes.

**PLEASE NOTE: EL22 IS FOR OUTDOOR PERMANENT INSTALLATIONS ONLY AND EL22-I IS FOR INDOOR PERMANENT INSTALLATIONS ONLY. THIS MANUAL AND ALL ECCOTEMP CONTENT IS SUBJECT TO CHANGE WITHOUT NOTICE. PLEASE VISIT [WWW.ECCOTEMP.COM/SUPPORT](http://WWW.ECCOTEMP.COM/SUPPORT) FOR MORE INFORMATION.**



# EL22

English

## Installing the EL22 water heater

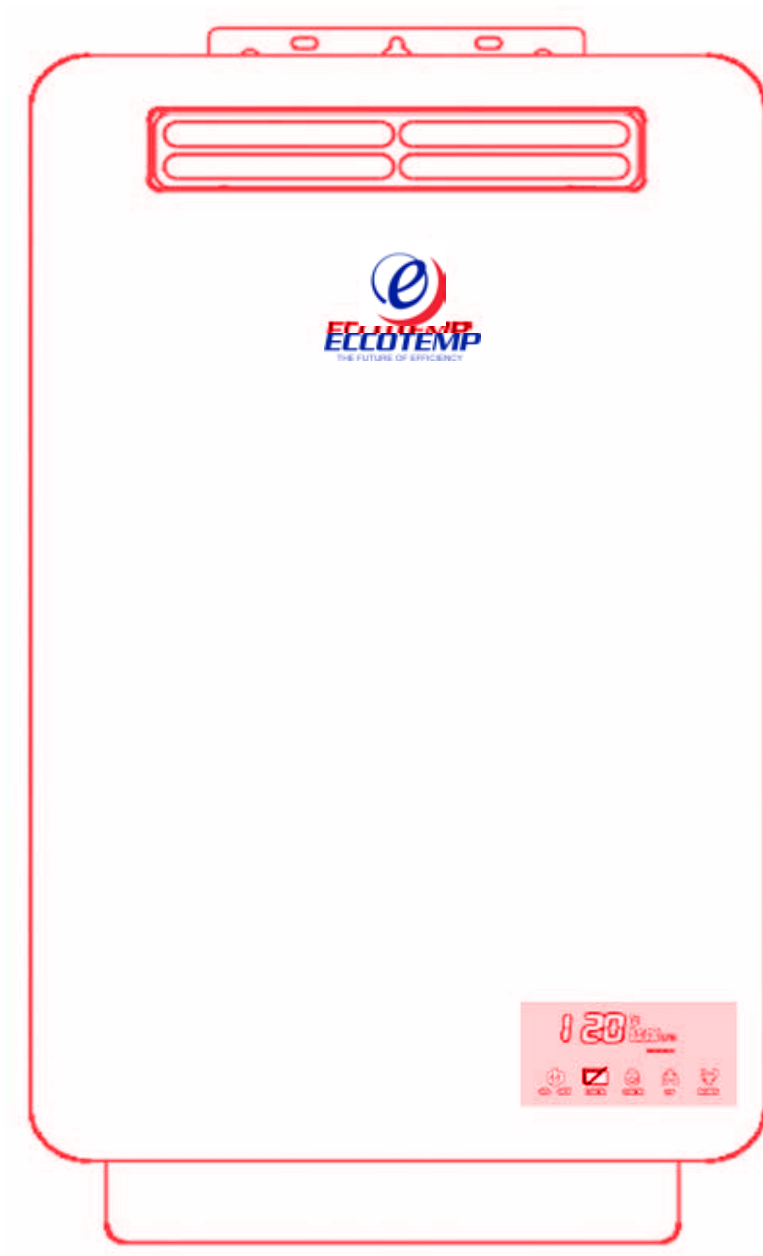

**PLEASE NOTE: EL22 IS FOR OUTDOOR PERMANENT INSTALLATIONS ONLY AND EL22-I IS FOR INDOOR PERMANENT INSTALLATIONS ONLY. THIS MANUAL AND ALL ECCOTEMP CONTENT IS SUBJECT TO CHANGE WITHOUT NOTICE. PLEASE VISIT [WWW.ECCOTEMP.COM/SUPPORT](http://WWW.ECCOTEMP.COM/SUPPORT) FOR MORE INFORMATION.**



# Installing the EL22 water heater

## Location

**This water heater is for OUTDOOR installation ONLY!**

**Make sure before installation that the gas type you will use is the same type on the data plate.**

**The water heater unit should be installed by professionals from your local gas company. Please don't attempt installation by yourself. Improper installation may cause failure or dangerous conditions such as gas leaking or explosion.**

**This water heater is an outdoor model and must be mounted on a vertical wall. It must not be installed indoors or in a confined space. The water heater should be installed close to the most frequently used outlet and its position chosen with safety and service in mind.**

**Make sure people (particularly children, disabled, and elderly) will not touch the hot water outlet or the flue terminal. The flue terminal and air inlet must be clear of obstruction and shrubbery.**

If installed in a public corridor, please assure that the surrounding area is free of debris, obstruction and flammable materials.

The unit must be installed on a fire retardant area, and must be away from all flammable materials. Clearance should be 1.75 ft to the left and right side of flammable materials, and 6.75 ft to the front.

The unit should be installed in open area where strong currents are not prevalent

This unit is of high power and will consume a lot of oxygen when working, so the installation area must be well ventilated, and air in and out of the area has no blockage.

The outdoor unit should not be installed in a corridor with rooms on the both sides or in the closed corridor.

Take measures to avoid direct wind, rain and snow. The installation area should be constructed of fire retardant materials. The power socket connecting the water heater should be properly grounded.

The water heater must be located so it is not subject to physical damage, for example, by moving vehicles, area flooding, etc.

The water heater must be installed vertically with the water, gas, and power connections on the underside, pointing toward the ground.

Failure to properly install the water heater outdoors as outlined in this manual can result in unsafe operation.

Hot and cold water lines should be insulated to conserve water and energy.

DO NOT install water heater where subject to vibrations.

DO NOT install the water heater in Recreational Vehicles, Mobile Homes, Boats and other Watercraft.

DO NOT install the water heater near vents for heating or cooling. A minimum of 4 feet should be maintained.

If the clearances stated on the Instruction/Warning Label, located on the front panel of the heater differ, install the water heater according to the clearances stated on the label.

**⚠ WARNING: Combustible construction refers to adjacent walls and ceilings and should not be confused with combustible or flammable products and materials. Combustible and/or flammable products and materials should never be stored in the vicinity of this or any gas appliances.**

**PLEASE NOTE: EL22 IS FOR OUTDOOR PERMANENT INSTALLATIONS ONLY AND EL22-I IS FOR INDOOR PERMANENT INSTALLATIONS ONLY. THIS MANUAL AND ALL ECCOTEMP CONTENT IS SUBJECT TO CHANGE WITHOUT NOTICE. PLEASE VISIT [WWW.ECCOTEMP.COM/SUPPORT](http://WWW.ECCOTEMP.COM/SUPPORT) FOR MORE INFORMATION.**



# EL22

## Installing the EL22 water heater

**Proper operation of the water heater requires air for combustion and ventilation. Provisions for combustion and ventilation air must comply with referenced codes and standards.**

### Combustion and Ventilation Air

**This water heater is for OUTDOOR installation ONLY.**

**It must NOT be installed indoors or in a confined space.**

### Corrosive Atmospheres

The air in beauty shops, dry cleaning establishments, photo processing labs, and storage areas for liquid and powdered bleaches or swimming pool chemicals often contain such halogenated hydrocarbons.

**NOTICE: The water heater should not be installed near an air supply containing halogenated hydrocarbons.**

An air supply containing halogenated hydrocarbons may be safe to breathe, but when it passes through a gas flame corrosive elements are released that will shorten the life of any gas burning appliance.

Propellants from common spray cans or gas leaks from A/ C and refrigeration equipment are highly corrosive after passing through a flame.

The water heater warranty is voided when failure of the heater is due to operation in a corrosive atmosphere.

### Inspect Shipment

Inspect the water heater for possible damage. Check the markings on the rating plate of the water heater to be certain the type of gas supplied corresponds to the water heater requirements. Verify all included parts are present (see below).

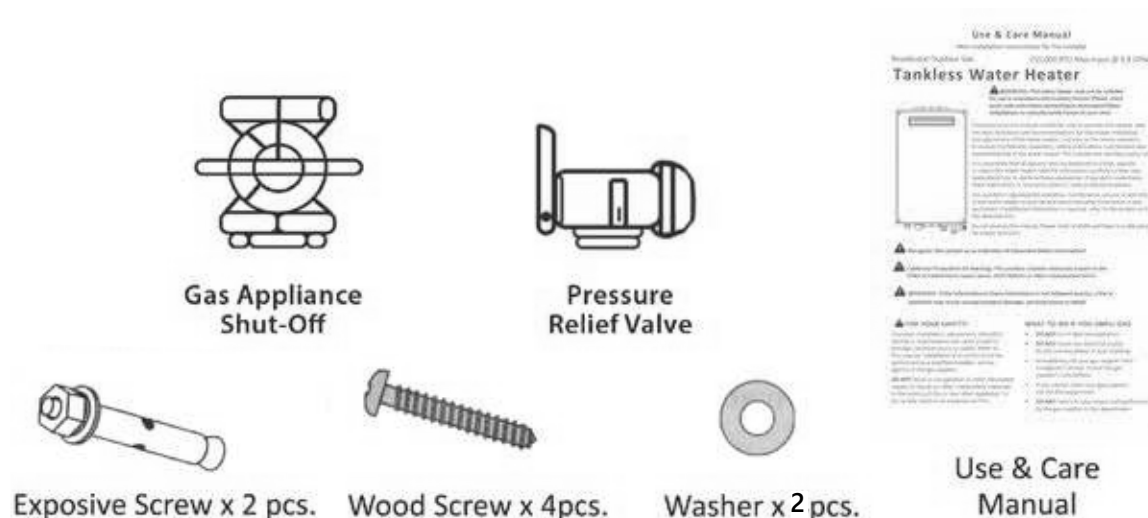

**PLEASE NOTE: EL22 IS FOR OUTDOOR PERMANENT INSTALLATIONS ONLY AND EL22-I IS FOR INDOOR PERMANENT INSTALLATIONS ONLY. THIS MANUAL AND ALL ECCOTEMP CONTENT IS SUBJECT TO CHANGE WITHOUT NOTICE. PLEASE VISIT [WWW.ECCOTEMP.COM/SUPPORT](http://WWW.ECCOTEMP.COM/SUPPORT) FOR MORE INFORMATION.**



# EL22

English

## Installing the EL22 water heater.

Typical Installation ( Some Items May Not Apply)

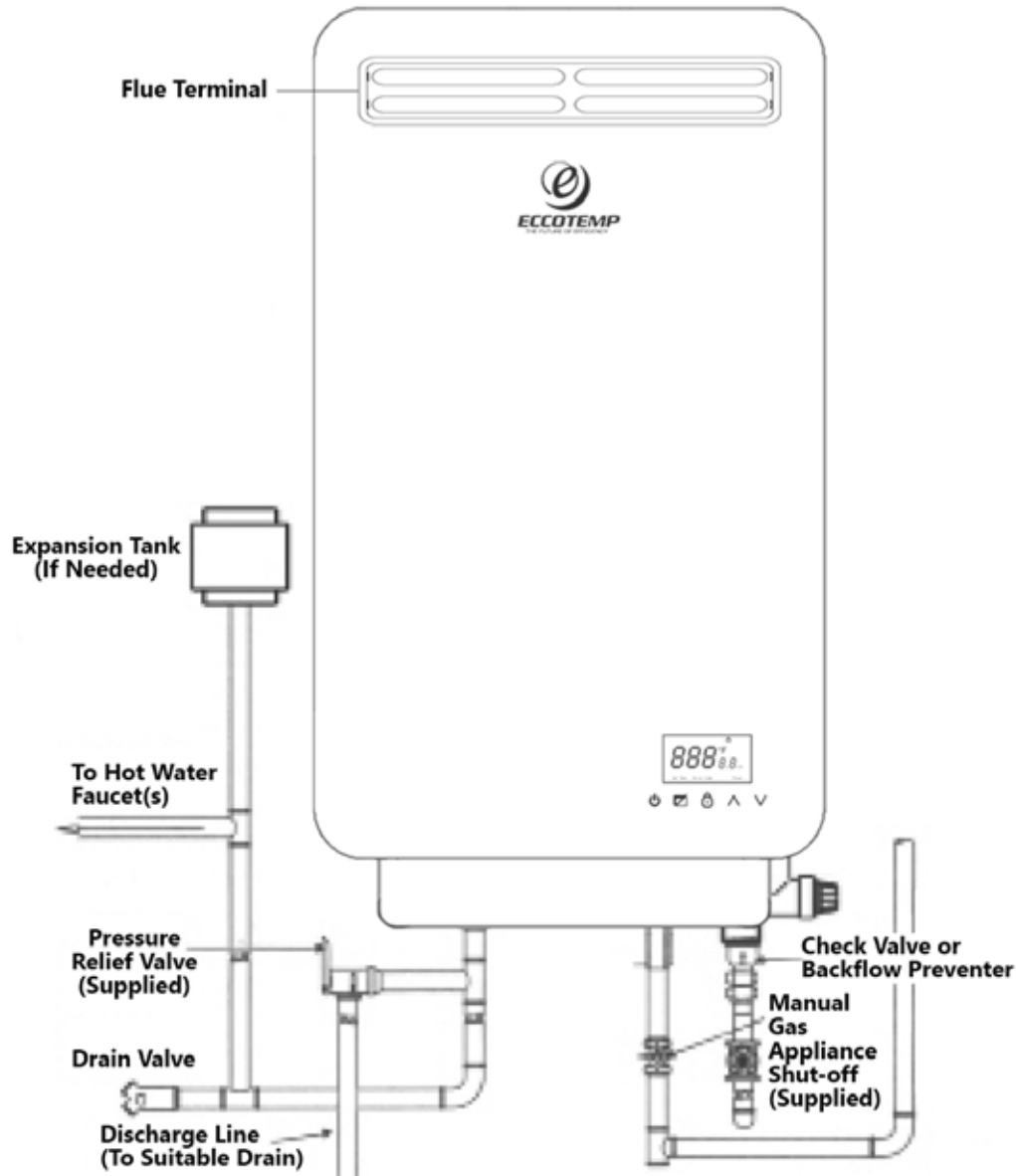

**NOTICE:** The National Fuel Gas Code (NFGC) mandates a manual gas shut- off valve: See (NFGC) for complete instructions. Local codes or plumbing authority requirements may vary from the instructions or diagrams provided and take precedent over these instructions.

**PLEASE NOTE: EL22 IS FOR OUTDOOR PERMANENT INSTALLATIONS ONLY AND EL22-I IS FOR INDOOR PERMANENT INSTALLATIONS ONLY. THIS MANUAL AND ALL ECCOTEMP CONTENT IS SUBJECT TO CHANGE WITHOUT NOTICE. PLEASE VISIT [WWW.ECCOTEMP.COM/SUPPORT](http://WWW.ECCOTEMP.COM/SUPPORT) FOR MORE INFORMATION.**



## Water Supply Connections Continued

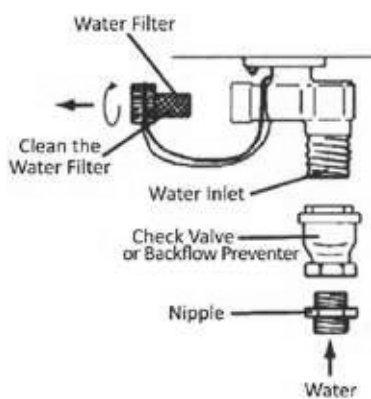

If a water heater is installed in a closed water supply system, such as one having a backflow preventer in the cold water supply line, means shall be provided to control thermal expansion. Contact the water supplier or local plumbing inspector on how to control this situation. Install a shutoff valve near the inlet of the water heater for service and draining purposes.

Before connecting the water supply pipe to the water heater, open the shutoff valve and clean out sand, debris, air, caulking material, etc. inside the pipe. Connect to the water inlet, then check water flow.

Close the shutoff valve and clean the water filter.

Be sure to connect the water inlet and the hot water outlet as shown on the water heater. If reversed, the water heater will not function.

Installation of unions or flexible copper connections are recommended on the HOT and COLD water lines, so that the water heater may disconnect easily for servicing if necessary.

Install a Check Valve between the water heater and the water shutoff valve. (See illustration to the top left).

In regards to the HOT WATER OUTLET:

Connections between the water heater and point(s) of use should be as short and direct as possible.

**DO NOT** use lead or non-approved plastic pipe.

**NOTICE:** The flow rate of hot water may vary when more than two faucets (appliances, fixtures, etc.) are being used simultaneously.

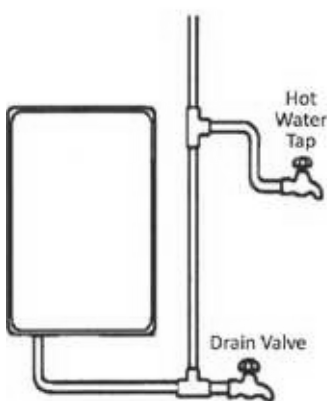

**NOTICE:** The pipes MUST be completely drainable. If the hot water faucets are located at a point higher than the water heater, place a drain valve at the lowest point (see illustration to the bottom left).

### Gas Supply

**⚠ WARNING:** Do not attempt to convert this water heater for use with a different type of gas other than the type shown on the rating plate. Such conversion could result in hazardous operating conditions. Please have a professional connect the gas pipe.

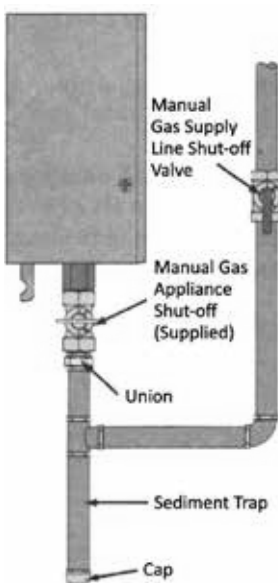

A Manual Gas Appliance Shutoff Valve must be installed at the gas connection of the water heater at the time of installation (see diagram to the left). The branch gas supply line to the water heater should be clean black steel pipe or other approved gas piping material.

A ground joint union or ANSI design certified semi-rigid or flexible gas appliance connector should be installed in the gas line close to the water heater. The National Fuel Gas Code (NFGC) mandates a manual gas shut-off valve: See (NFGC) for complete instructions.

If flexible connectors are used, the maximum length shall not exceed 36".

If lever type gas shut offs are used, they shall be T-Handle type.

Compound used on the threaded joints of the gas piping must be of the type resistant to the action of LP gas. Use compound sparingly on male threads only.

A sediment trap should be installed at the bottom of the gas line.

Do not use excessive force (over 31.5 ft lbs.) in tightening the pipe, particularly if pipe-tape compound is used, as the unit may be damaged.

The inlet gas pressure to the water heater must not exceed 10.5" w.c. for natural or 14" w.c. for LP gas. For purposes of input adjustment, the minimum inlet gas pressure (with main burner on) is shown on the water heater rating plate. If high or low gas pressures are present, contact your gas supplier for correction.

**PLEASE NOTE: EL22 IS FOR OUTDOOR PERMANENT INSTALLATIONS ONLY AND EL22-I IS FOR INDOOR PERMANENT INSTALLATIONS ONLY. THIS MANUAL AND ALL ECCOTEMP CONTENT IS SUBJECT TO CHANGE WITHOUT NOTICE. PLEASE VISIT WWW.ECCOTEMP.COM/SUPPORT FOR MORE INFORMATION.**



# Relief Valve

A new pressure relief valve, complying with the Standard for relief Valves and Automatic Gas Shut-Off Devices for Hot Water Supply Systems, ANSI Z21.22, must be installed at the hot water outlet connection of the water heater at the time of installation. Local codes shall govern the installation of relief valves. For safe operation of the water heater, be sure that:

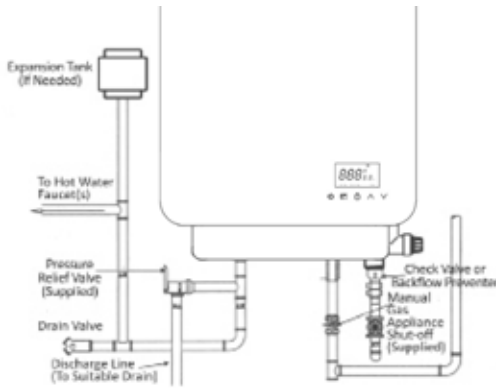

**NOTICE:** The above illustrates a pressure only relief valve. If local codes require a combination temperature and pressure relief valve be installed, an extension piece may be needed.

- The pressure rating of the relief valve must not exceed 150 psi, the maximum working pressure of the water heater as marked on the rating plate.

The BTUH rating of the relief valve must equal or exceed the BTUH input of the water heater as marked on its rating plate.

No valve of any type should be installed between the relief valve and the water heater.

Discharge from the relief valve should be piped to a suitable drain to eliminate potential water damage. Piping used should be of a type approved for the distribution of hot water.

- Hot and cold water lines should be insulated up to the water heater.
- The discharge line must be NO SMALLER than the outlet of the valve and must pitch downward to allow complete drainage (by gravity) of the relief valve and discharge line.
- The end of the discharge line should not be threaded or concealed and should be protected from freezing. No valve of any type, restriction or reducer coupling should be installed in discharge line.

**NOTICE:** Local codes govern the installation of relief valves. If local codes require that a temperature and pressure relief valve should be installed the manufacturer recommends a type 40XL Watts T&P relief valve or an equivalent model be used.

**NOTICE:** Manual operation of relief valves should be performed at least once a year. Turn off the electrical power and gas shutoff valve. Lift and release lever on the relief valve and check the manual operation of the relief valve. You should take precaution to avoid contact with the hot water coming out of the relief valve and to prevent water damage.

**NOTICE:** If the relief valve on the system discharges periodically, this may be due to thermal expansion in a closed water supply system. Contact the water supplier or local plumbing inspector on how to correct this situation. Do not plug the relief valve.

## Pressure Testing the Gas Supply System

**⚠ WARNING:** Install a gas pressure regulator, in the gas supply line, which does not exceed the maximum supply pressure.

**DO NOT** use an industrial type gas regulator.

Failure to isolate heater during pressure test can damage internal components voiding warranty. The water heater and its individual shutoff valve must be disconnected from the gas supply piping system during any pressure testing of that system at test pressures in excess of 1/2 psi. The water heater must be isolated from the gas piping system by closing the manual gas shut-off valve during any pressure testing of the gas supply piping at test pressures equal to or less than 1/2 psi (14'w.c.).

**PLEASE NOTE: EL22 IS FOR OUTDOOR PERMANENT INSTALLATIONS ONLY AND EL22-I IS FOR INDOOR PERMANENT INSTALLATIONS ONLY. THIS MANUAL AND ALL ECCOTEMP CONTENT IS SUBJECT TO CHANGE WITHOUT NOTICE. PLEASE VISIT [WWW.ECCOTEMP.COM/SUPPORT](http://WWW.ECCOTEMP.COM/SUPPORT) FOR MORE INFORMATION.**



## Leak Testing

**⚠ WARNING: Never use an open flame to test for gas leaks, as property damage, personal injury, or death could result.**

The water heater and its gas connections must be leak tested at normal operating pressures before it is placed in operation.

- Turn on the gas shut-off valve(s) to the water heater.
- Use a commercial leak detector or soapy water solution to test for leaks at all connections and fittings. Bubbles indicate a gas leak that must be corrected.

The factory connections should also be leak tested after the water heater is placed in operation.

## High Altitude

Ratings of gas water heaters are based on sea level operation and need not be changed for installations at elevations up to 2,000 feet.

Unit not recommended for elevations in excess of 2,000 feet

## Installing the water heater.

### Flue Terminal Location

The location of the vent terminal depends on the following minimum clearances and considerations (see illustration):

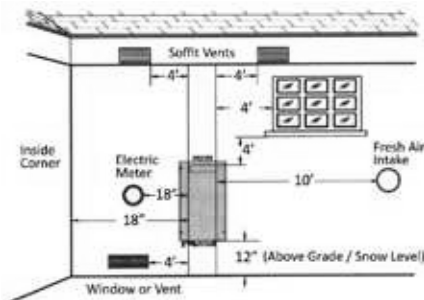

- Twelve (12) inches above grade level and above normal snow levels.
- Four (4) feet below, or four (4) feet horizontally from any door, window, soffit, under eave vent or gravity air inlet to the building or other appliances, or from gas or electric meters. Do not locate vent above walkways, doors, windows, air inlets, gas or electric meters or other equipment.
- Ten (10) feet from any forced air inlet to the building. Any fresh or make-up air inlet such as for a dryer or furnace area is considered to be a forced air inlet.

### Additional Considerations

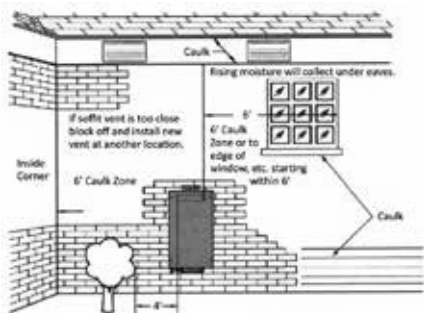

- Eighteen (18) inches from an inside corner formed by two exterior walls.
- DO NOT install vent terminal under any patio/deck or too close to shrubbery, as flue gases or condensate vapor may become a nuisance or hazard and may cause property damage. Condensate vapor could cause damage and be detrimental to the operation of regulators, relief valves, or other equipment.
- To help prevent moisture from freezing on walls and under eaves, do not locate vent terminal on the side of a building with prevailing winter winds. The water heater must be located as close as practicable to a chimney or gas vent.
- Caulk all cracks, seams and joints within six (6) feet of vent terminal.
- All painted surfaces should be primed to lessen the chance of physical damage. Painted surfaces will require maintenance.
- Use of cellular core PVC (ASTM F891), cellular core CPVC, or Radel (polyphenylsulfone) in non-metallic venting systems is prohibited. Covering non-metallic vent pipe and fittings with thermal insulation is prohibited.
- DO NOT connect to a chimney flue serving a separate appliance designed to burn solid fuel.

**⚠ WARNING : Moisture in the flue gas will condense as it leaves the vent terminal. In cold weather this condensate can freeze on the exterior wall, under the eaves and on surrounding objects. Some discoloration to the exterior of the building is to be expected. However, improper location or installation can result in severe damage to the structure or exterior finish of the building. Code requirements are subject to change and may vary by location.**

**PLEASE NOTE: EL22 IS FOR OUTDOOR PERMANENT INSTALLATIONS ONLY AND EL22-I IS FOR INDOOR PERMANENT INSTALLATIONS ONLY. THIS MANUAL AND ALL ECCOTEMP CONTENT IS SUBJECT TO CHANGE WITHOUT NOTICE. PLEASE VISIT [WWW.ECCOTEMP.COM/SUPPORT](http://WWW.ECCOTEMP.COM/SUPPORT) FOR MORE INFORMATION.**



# EL22

**⚠ WARNING : Field wiring connections and electrical grounding must comply with local codes, or in the absence of local codes, with the latest edition of the National Electrical Code, ANSI/NFPA 70, or in Canada, Canadian Electrical Code, CSA C22.1 Part 1**

## Remote Control Installation (Not included, available for purchase)

The following are considerations for determining the location of the remote control(s):

- **DO NOT** install any remote control outdoors.
- Place remote control(s) out of children’s reach.
- The remote control(s) can be installed in convenient locations such as the kitchen, laundry room, or utility room.
- The included remote control can be placed in a convenient location in a bathroom, however, AVOID areas where water may come into contact with the control(s).
- Avoid areas where the remote control(s) may be exposed to heat, e.g. stove ranges or heaters.
- Avoid areas where the remote control(s) may be subjected to oil and/or steam from cooking.
- Avoid areas where chemical agents (such as thinner, benzine and alkaline) are used.
- Avoid areas of direct sunlight.
- The MAXIMUM distance between the water heater and the remote control(s) installation location is limited to 50 feet.
- No other manufacturer’s controls are suitable for use with this water heater.
- **DO NOT** attempt to disassemble the remote control.

## Remote control - Connection, Installation and Set (For Panel Control/Remote Control and Remote Control units)

Panel Control/Remote Control and Remote Control units will work with either one or two remote controls. If two remotes are desired, a wire connector will need to be provided. To connect the remote control:

1. For one control: Plug the aviation joint into the socket directly on the water heater (see illustration below)

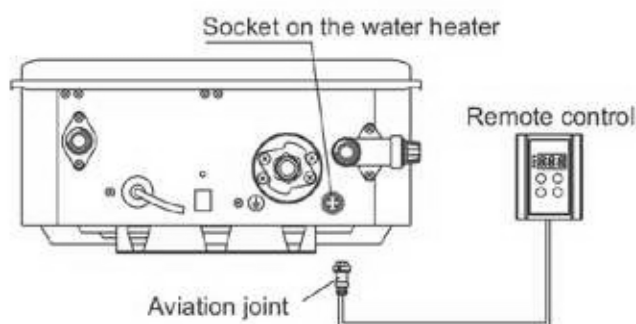

2. For two controls: First, cut off the aviation joints on the two controllers, plug one into the socket on the water heater (length is dependent on your requirements), and throw away the other. Then connect the wires of the aviation joint to the inlet wire of the connector, and connect the two remote control to the outlet wires of connector.

**PLEASE NOTE: EL22 IS FOR OUTDOOR PERMANENT INSTALLATIONS ONLY AND EL22-I IS FOR INDOOR PERMANENT INSTALLATIONS ONLY. THIS MANUAL AND ALL ECCOTEMP CONTENT IS SUBJECT TO CHANGE WITHOUT NOTICE. PLEASE VISIT [WWW.ECCOTEMP.COM/SUPPORT](http://WWW.ECCOTEMP.COM/SUPPORT) FOR MORE INFORMATION.**



## Installation of Remote Control

(Not included, available for purchase)

1. Remove the front cover of the Remote Control. (See illustration below)

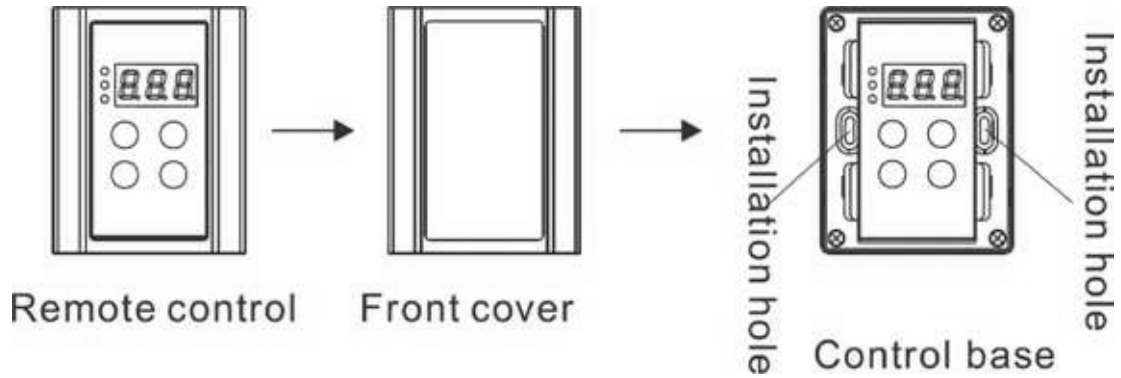

2. At installation site, mark and screw two holes with 0.24" with 1.2" depth. Insert 2 rubber screws into the holes. Place the remote control against the wall, align the holes of control with the holes in the wall, and fasten them with wood thread screws. (See illustration below)

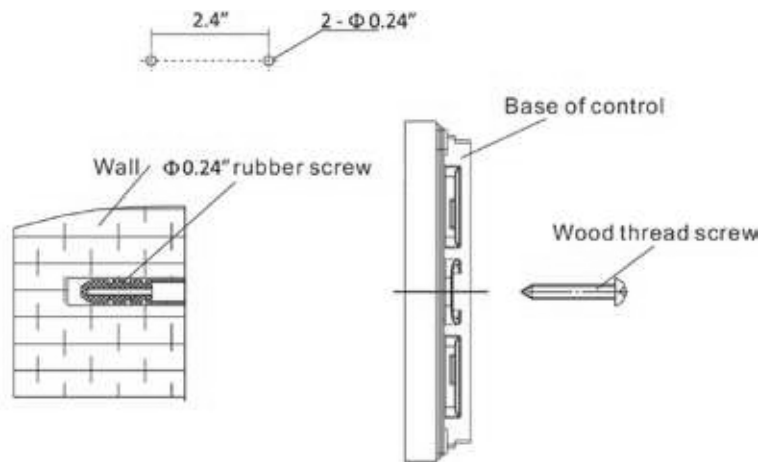

3. Replace the front cover on the remote control.

3. Replace the front cover on the remote control.

**PLEASE NOTE: EL22 IS FOR OUTDOOR PERMANENT INSTALLATIONS ONLY AND EL22-I IS FOR INDOOR PERMANENT INSTALLATIONS ONLY. THIS MANUAL AND ALL ECCOTEMP CONTENT IS SUBJECT TO CHANGE WITHOUT NOTICE. PLEASE VISIT [WWW.ECCOTEMP.COM/SUPPORT](http://WWW.ECCOTEMP.COM/SUPPORT) FOR MORE INFORMATION.**



# Electrical Connections

**⚠ WARNING :**Field wiring connections and electrical grounding must comply with local codes, or in the absence of local codes, with the latest edition of the National Electrical Code, ANSI/NFPA 70, or in Canada, Canadian Electrical Code, CSA C22.1 Part 1.

## Electrical Connection

### POWER CORD:

- The electric power supply requirement for this water heater is 120 VAC/60HZ, 2 Amps.
- The water heater comes with a three (3) pin power supply cord. Use only a power outlet with a ground terminal.
- The installation of an electric leakage breaker is recommended. (GFCI)
- Keep any excess of the power supply cord on the outside of the water heater.
- If local codes require hardwiring, see instructions for "Hardwiring the Electrical Connections".

**⚠ WARNING: Shock hazard line voltage is present. Before servicing the water heater, turn off the electrical power to the water heater at the main disconnect or circuit breaker. Failure to do so could result in severe personal injury or death.**

### HARDWIRING THE ELECTRICAL CONNECTIONS:

- Wiring should be carried out by a qualified electrician in accordance with local codes.
- The water heater requires 120 VAC/60Hz and should be properly grounded.
- DO NOT connect grounding wire to water pipes, gas pipes, telephone cables, lightning conductor circuits and to grounding circuit of other equipment that carry a ground-fault interrupter.
- An ON/OFF switch must be provided and installed for the incoming 120VAC power.
- Wire the water heater exactly as shown below. A wiring diagram is also found inside of the cover panel.
- A green screw is provided in the junction box for grounding connection.
- Connect the live wire to black leg wire and the neutral wire to the white neutral wire.

**Electric Wiring Diagram**

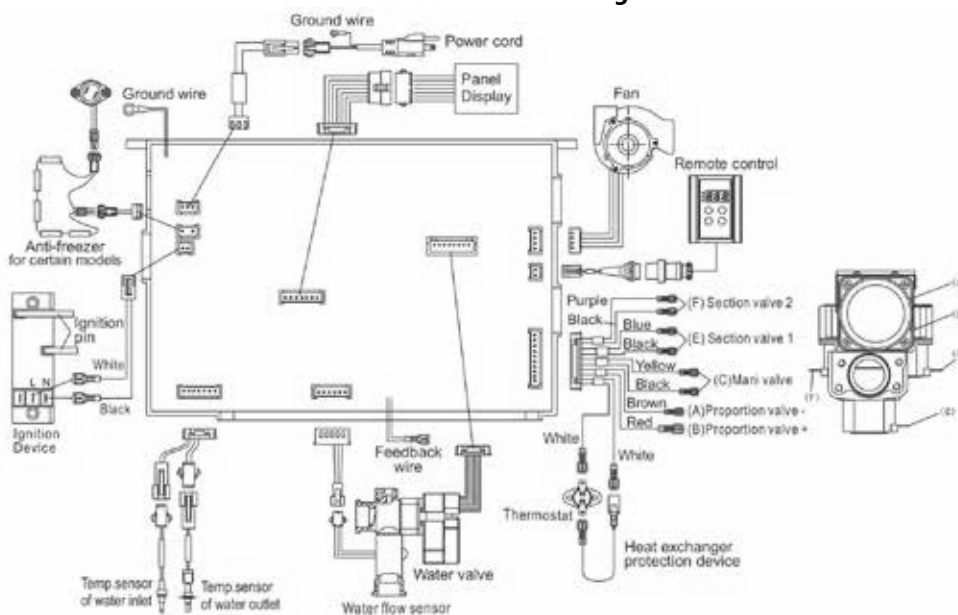

**⚠ CAUTION: Label all wires prior to disconnection when servicing controls. Wiring errors can cause improper and dangerous operation. Verify correct operation after servicing.**

**PLEASE NOTE: EL22 IS FOR OUTDOOR PERMANENT INSTALLATIONS ONLY AND EL22-I IS FOR INDOOR PERMANENT INSTALLATIONS ONLY. THIS MANUAL AND ALL ECCOTEMP CONTENT IS SUBJECT TO CHANGE WITHOUT NOTICE. PLEASE VISIT [WWW.ECCOTEMP.COM/SUPPORT](http://WWW.ECCOTEMP.COM/SUPPORT) FOR MORE INFORMATION.**



# Insulation Blankets

**⚠ WARNING: If local codes require external application of insulation blanket kits the manufacturer's instructions included with the kit must be carefully followed.**

Insulation blankets, available to the general public, for external use on gas water heaters are not necessary. The purpose of an insulation blanket is to reduce the standby heat loss encountered with storage tank heaters. This water heater does not store water making an insulation blanket unnecessary.

The manufacturer's warranty does not cover any damage or defect caused by installation, attachment or use of any type of energy saving

or other unapproved devices (other than those authorized by the manufacturer) into, onto or in conjunction with the water heater.

The use of unauthorized energy saving devices may shorten the life of the water heater and may endanger life and property.

The manufacturer disclaims any responsibility for such loss or injury resulting from the use of such unauthorized devices.

## Pipe Installation

### Inlet Pipe and Outlet Pipe Installation

Use pressure resistant pipe to connect the inlet and outlet water pipes of the water heater and the local water pipe (Make sure to place the rubber ring). Before connecting the inlet water pipe, flush the inside of the pipe.

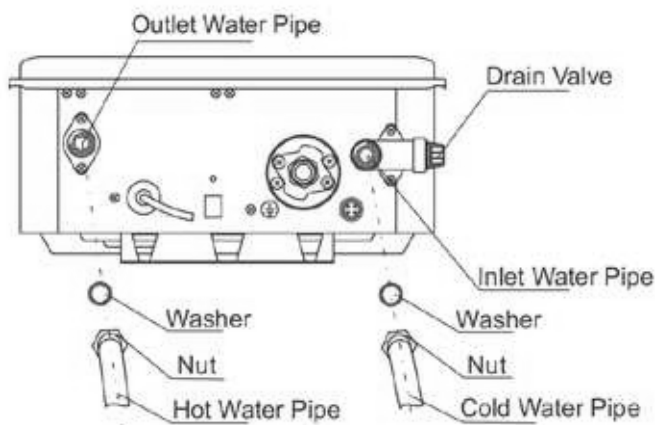

### Hot and Cold Pipe

#### Insulation Installation

For increased energy efficiency, use pipe insulation. Please install the insulation, according to the illustrations above, making sure to insulate all the way to the top. Do not cover any drain or pressure valve(s).

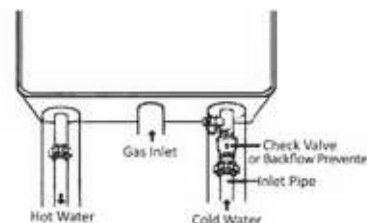

**NOTICE: The hot and cold pipes should be insulated as shown help to provide additional freeze protection**

### During Installation of this water heater...

#### Do's

- **DO** check inlet gas pressure to ensure that it is within the range specified on the rating plate.
- **DO** provide adequate air for combustion and ventilation as discussed in the Use & Care Manual and the National Gas Code (CAN/CGA B 149 in Canada).
- **DO** maintain proper clearances to combustibles as specified by applicable code.
- **DO** ensure that the flue terminal location complies with the guidelines found in the Use & Care Manual and National Fuel Gas Code (CAN/CGA B 149 in Canada).

#### Dont's

- **DON'T** block or restrict Air Intake Opening located on the back side of the water heater.
- **DON'T** remove the front cover unless absolutely necessary. This should only be done after being examined by a qualified service technician.
- **DON'T** install this product where standing water may occur.

**PLEASE NOTE: EL22 IS FOR OUTDOOR PERMANENT INSTALLATIONS ONLY AND EL22-I IS FOR INDOOR PERMANENT INSTALLATIONS ONLY. THIS MANUAL AND ALL ECCOTEMP CONTENT IS SUBJECT TO CHANGE WITHOUT NOTICE. PLEASE VISIT [WWW.ECCOTEMP.COM/SUPPORT](http://WWW.ECCOTEMP.COM/SUPPORT) FOR MORE INFORMATION.**



# Mounting the EL22 Water Heater

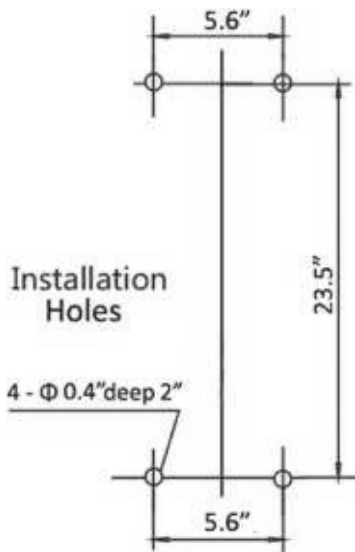

Make sure the location of the water heater allows for easy access and operation. The water heater should be located in an area where leakage of the tank or connections will not result in damage to the area adjacent to the water heater or to lower floors of the structure. When such locations cannot be avoided, it is recommended that a suitable drain pan, adequately drained, be installed under the appliance. The pan must not restrict combustion air flow.

In case of dry wall or concrete wall use dry wall anchors or lag bolts.

The water heater requires 120VAC/ 60Hz. Have a receptacle with ground terminal near the water heater. The length of the power supply cord is 5 feet.

Drill the holes as per the sizes in the figure to the left, put 2 expansion screws into the top holes, and 2 rubber screws into the bottom holes.

Hang up the water heater unit, tighten the expansion screws, and put 2 wood thread screws into the bottom holes.

When being installed directly on carpeting, the water heater shall be installed on a metal or wood panel extending beyond the full width and depth of the water heater by at least 3 in (76.2 mm) in any direction or, if the water heater is installed in an alcove or closet, the entire floor shall be covered by the panel. The panel must be strong enough to carry the weight of the heater when full of water.

**⚠ CAUTION: Reinforcement of the wall is required in case the wall is not strong enough to hold the water heater.**

## Water Supply Connections

Plumbing should be carried out by a qualified plumber in accordance with local codes.

Use approved plumbing materials and tools only.

To conserve energy and to prevent freezing, insulate both cold and hot water supply lines. **DO NOT** cover the drain valves.

To ensure proper operation of the water heater, the following water pressure guidelines should be followed:

- Operation of the water heater requires the minimum water pressure of 14 psi and a minimum water flow rate of 0.75 gpm.
- Additional water pressure is required for long pipe runs and outlet fitting(s) water pressure drops.
- To maintain proper performance, ensure sufficient water supply pressure. The Required Water Pressure = Min. Operating Water Pressure (14 psi) + Pipe Pressure Loss + Faucet and Shower Pressure Loss + Safety Margin (more than 5 psi).

- To supply hot water to upper floors, additional water pressure (0.44 psi/ft) must be ensured. The measurement should be calculated by the distance between the water inlet of the water heater (ground level) to the hot water faucet (upper floor level).

- Well water systems should be set at a range of 50-60 psi.
- When the water is supplied from a water supply tank, the height of the tank and the diameter of the pipes and their relation to water pressure, should be taken into consideration. Gravity **water pressure is not recommended.**

**NOTICE:** If the water flow resistance of a shower head is too high, the burner in the water heater will fail to ignite. Keep the shower head clean from debris that could cause additional pressure drop.

**NOTICE:** If using mixing valves on the outlet, choose one which prevents cold water pressure from overcoming hot water line pressure.

**IMPORTANT:** Do not apply heat to the HOT or COLD water connections. Any heat applied to the water supply fittings will permanently damage the internal components of the water heater.

**⚠ CAUTION: This water heater must only be used with the following water supply system conditions:**

- **With clean, potable water free of corrosive chemicals, sand, dirt, or other contaminants.**
- **With inlet water temperatures above 32°F, but not exceeding 120°F.**
- **Free of lime and scale deposits.**
- **DO NOT reverse the hot and cold water connections. The water heater will not operate.**

**PLEASE NOTE: EL22 IS FOR OUTDOOR PERMANENT INSTALLATIONS ONLY AND EL22-I IS FOR INDOOR PERMANENT INSTALLATIONS ONLY. THIS MANUAL AND ALL ECCOTEMP CONTENT IS SUBJECT TO CHANGE WITHOUT NOTICE. PLEASE VISIT [WWW.ECCOTEMP.COM/SUPPORT](http://WWW.ECCOTEMP.COM/SUPPORT) FOR MORE INFORMATION.**



## Installing the EL22 water heater

### Installation Check List

#### A. Water Heater Location

- Installed OUTDOORS.
- Close to area of mostly used outlet.
- Protected from freezing temperatures.
- Proper clearance from combustible surfaces observed.
- Sufficient fresh air supply for proper operation of water heater.
- Air supply free of corrosive elements and flammable vapors.
- Provisions made to protect area from water damage.
- Sufficient room to service heater.
- Combustible materials, such as clothing, cleaning materials, rags, etc. clear of the heater and vent piping.
- Water heater is properly attached to the wall.

#### B. Water Supply

- Water supply has sufficient pressure.
- Air purged from water heater and piping.
- Water connections tight and free of leaks
- Water filter is clean and in place.
- Materials used are as instructed in this manual.
- Water pipes are insulated.

#### C. Gas Supply

- Gas type matches rating plate.
- Gas supply pressure is sufficient for the water heater.
- Gas line equipped with shut-off valve, union and sediment trap.
- Approved pipe joint compound used.
- Commercial leak detector or soap and water solution used to check all connections and fittings for possible gas leak.
- Gas Company inspected installation (if required).

#### D. Relief Valve

- Pressure Relief Valve properly installed and discharge line run to open drain
- Discharge line protected from freezing.

#### E . Electrical Wiring

- Voltage matches rating plate.
- Water heater is properly grounded .
- Wiring meets all local codes.
- GFCI Protection where required.

**PLEASE NOTE: EL22 IS FOR OUTDOOR PERMANENT INSTALLATIONS ONLY AND EL22-I IS FOR INDOOR PERMANENT INSTALLATIONS ONLY. THIS MANUAL AND ALL ECCOTEMP CONTENT IS SUBJECT TO CHANGE WITHOUT NOTICE. PLEASE VISIT [WWW.ECCOTEMP.COM/SUPPORT](http://WWW.ECCOTEMP.COM/SUPPORT) FOR MORE INFORMATION.**



# EL22-I

English

## Installing the EL22-I water heater

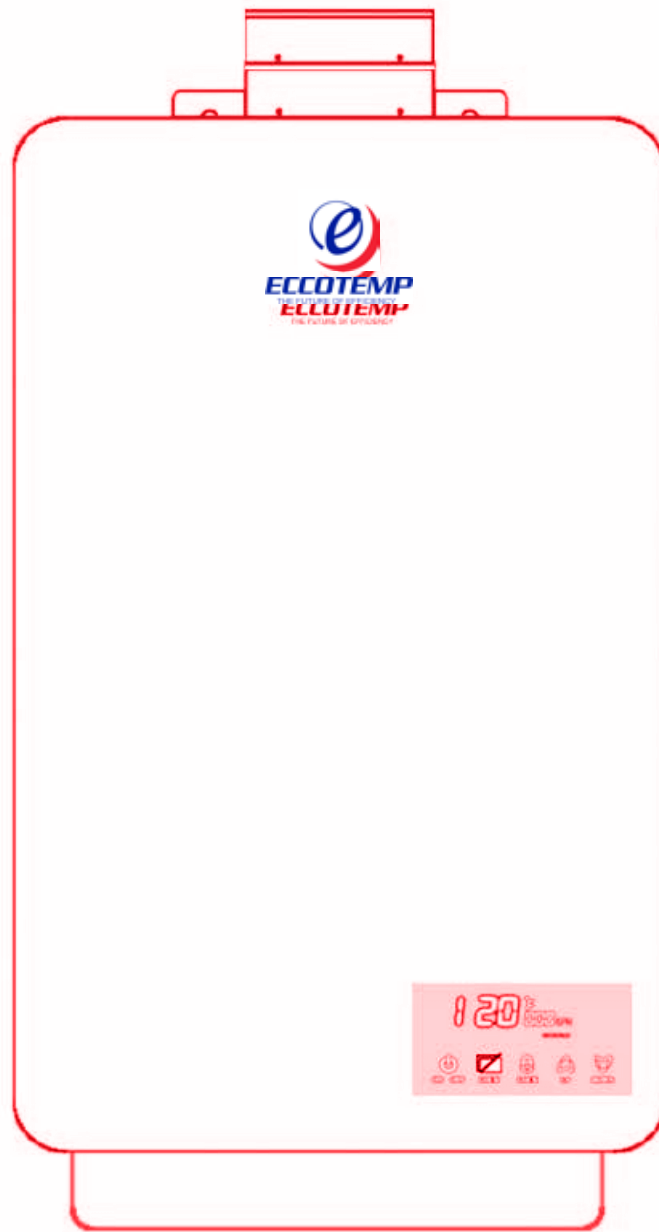

PLEASE NOTE: EL22 IS FOR OUTDOOR PERMANENT INSTALLATIONS ONLY AND EL22-I IS FOR INDOOR PERMANENT INSTALLATIONS ONLY. THIS MANUAL AND ALL ECCOTEMP CONTENT IS SUBJECT TO CHANGE WITHOUT NOTICE. PLEASE VISIT [WWW.ECCOTEMP.COM/SUPPORT](http://WWW.ECCOTEMP.COM/SUPPORT) FOR MORE INFORMATION.



# EL22-I

## Installing the EL22-I water heater

### Indoor Location

- Installation distances may vary by local code. It is the installer's responsibility to verify installation requirements.
- Make sure before installation that the gas type you will use is the same type on the data plate.
- The water heater unit should be installed by professionals. Improper installation may cause failure or dangerous conditions such as gas leaking or explosion.
- Water Heater cannot be installed in an UN-VENTED bathroom, bedroom, basement, living room, closet, outdoor, stairway or an exit area. If installed in an exit area, it must be at least 16.5 ft. or more away from the exit.
- Vent pipe should extend from the wall at least 2". The terminal must be at least 1.64 ft. away from obstruction, and must be well vented.
- Vent pipe should slope 3° downward, to avoid condensing water and protect from rain entering.
- Vent pipe should avoid direct, strong wind because the downdraft will cause malfunction.
- The water heater should be installed far from any blockage, and with plenty of enough space for installation and maintenance. Adequate clearances for servicing must be provided.
- The water heater should not be installed in the same room with a gas stove .
- When determining the floor clearance, a clearance of 6 inches must be maintained between the vent pipe and combustible material. A side wall clearance of 6 inches and a top clearance of 12 inches must be maintained.
- The vent pipe can be up to 32 ft. in length with one elbow.
- The vent pipe should be installed with a flame retardant wall thimble. Owner must refer to vent manufacturer's instructions and specifications. Z-Flex information can be found at [www.novaflex.com](http://www.novaflex.com), please refer to page 19 for additional links. Installation guidelines for venting provided by NovaFlex, who is solely responsible for venting installation accuracy.
- The power socket connecting the water heater should be grounded properly with a GFCI circuit protector.
- The water heater should not be located in an area where leakage of the heat exchanger or connections will result in damage to the area adjacent to it or to lower floors of the structure. When such areas cannot be avoided it is recommended that a suitable catch pan, adequately drained, must be installed under the water heater. The pan must not restrict combustion airflow.
- The water heater should be installed as close as practical to the vent termination to minimize vent length and the number of elbows required for venting.
- A gas fired water heater or any other appliance should not be installed in a space where liquids which give off flammable vapors are to be used or stored. Such liquids include gasoline, LP gas (butane or propane), paint or adhesives and their thinners, solvents or removers.
- The water heater should be installed far from heat sources, flammable and dangerous materials. Because of natural air movement in a room or other enclosed space, flammable vapors can be carried some distance from where their liquids are being used or stored. The open flame of the water heater's main burner can ignite these vapors causing an explosion or fire which may result in severe burns, death or property damage.

PLEASE NOTE: EL22 IS FOR OUTDOOR PERMANENT INSTALLATIONS ONLY AND EL22-I IS FOR INDOOR PERMANENT INSTALLATIONS ONLY. THIS MANUAL AND ALL ECCOTEMP CONTENT IS SUBJECT TO CHANGE WITHOUT NOTICE. PLEASE VISIT [WWW.ECCOTEMP.COM/SUPPORT](http://WWW.ECCOTEMP.COM/SUPPORT) FOR MORE INFORMATION.



# Installing the EL22-I water heater continued....

- Raising the water heater will reduce, **BUT NOT** eliminate the possibility of lighting the vapor of any flammable liquids which may be improperly stored or accidentally spilled .
- If the water heater is installed in a garage, it should be installed so that the direct ignition system and main burner are no less than 18 inches above the garage floor.
- Hot and cold water lines should be insulated to conserve water and energy.
- The water heater must be located so it is not subject to physical damage, for example, by moving vehicles, area flooding, etc.
- The water heater should be installed with the proper venting materials and termination suitable for Category III venting. Failure to install and properly vent the water heater to the outdoors as outlined in the Venting Section of this manual can result in unsafe operation. Owner must refer to vent manufacturer's instructions and specifications. Z-Flex information can be found at [www.novaflex.com](http://www.novaflex.com), please refer to page 19 for additional links.
- For other than a direct vent appliance, the appliance must be located as close as practicable to a chimney or gas vent.
- **DO NOT** install water heater where subject to vibrations. or on the road use
- **DO NOT** install the water heater in Recreational Vehicles, Mobile Homes, Boats and other Watercraft.
- **DO NOT** install the water heater near vents for heating or cooling. A minimum of 4 feet should be maintained.
- If the clearances stated on the Instruction/Warning Label, located on the front panel of the heater differ, install the water heater according to the clearances stated on the label.

**⚠ WARNING:** Combustible construction refers to adjacent walls and ceilings and should not be confused with combustible or flammable products and materials. Combustible and/or flammable products and materials should never be stored in the vicinity of this or any gas appliance.

**PLEASE NOTE: EL22 IS FOR OUTDOOR PERMANENT INSTALLATIONS ONLY AND EL22-I IS FOR INDOOR PERMANENT INSTALLATIONS ONLY. THIS MANUAL AND ALL ECCOTEMP CONTENT IS SUBJECT TO CHANGE WITHOUT NOTICE. PLEASE VISIT [WWW.ECCOTEMP.COM/SUPPORT](http://WWW.ECCOTEMP.COM/SUPPORT) FOR MORE INFORMATION.**



# EL22-I

## Installing the EL22-I water heater continued...

**Proper operation of the water heater requires air for combustion and ventilation. Provisions for combustion and ventilation air must comply with referenced codes and standards.**

### Combustion and Ventilation Air

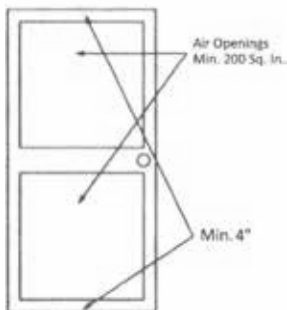

A confined space is one having a volume of less than 50 cubic feet per 1,000 BTUH of the aggregate input of all appliances within that space.

The air must be supplied through two permanent openings of equal area. One is to be located within 12" above the floor and the other is to be located within 12" below the ceiling.

The minimum net free area of each opening must not be less than one square inch per 1,000 BTUH of the total input rating of all the appliances in the enclosure (but not less than 100 square inches), if each opening communicates with other unconfined areas inside the building.

Buildings of unusually tight construction shall have the combustion and ventilation air supplied from outdoors, or a freely ventilated attic or crawl space. If air is supplied from outdoors, directly or through vertical ducts, there must be two openings located as specified above and each must have a minimum net free

area of not less than one square inch per 4,000 BTUH of the total input rating of all the appliances in the enclosure.

If horizontal ducts are used to communicate with the outdoors, each opening must have a minimum net free area of not less than one square inch per 2,000 BTUH of the total input rating of all the appliances in the enclosure. If ducts are used, the minimum dimensions of rectangular air ducts shall not be less than 4"

**NOTICE: If the water heater is installed in an unconfined space within a building of conventional frame, masonry or metal construction, infiltration air is normally adequate for proper combustion and ventilation. If the water heater is installed in a confined space, provisions for combustion and ventilation air must be made.**

**NOTICE: If the duct openings which supply combustion and ventilation air are to be covered with a protective screen or grill, the net free area (openings in the material) of the covering material must be used in determining the size of the openings. Protective screening of the openings MUST NOT be smaller than 1/4" mesh to prevent clogging by lint or other debris. .**

### Corrosive Atmospheres

The air in beauty shops, dry cleaning establishments, photo processing labs, and storage areas for liquid and powdered bleaches or swimming pool chemicals often contain such halogenated hydrocarbons.

An air supply containing halogenated hydrocarbons may be safe to breathe, but when it passes through a gas flame corrosive elements are released that will shorten the life of any gas burning appliance.

Propellants from common spray cans or gas leaks from A/C and refrigeration equipment are highly corrosive after passing through a flame.

The water heater warranty is voided when failure of the heater is due to operation in a corrosive atmosphere.

**NOTICE:** The water heater should not be installed near an any air supply containing halogenated hydrocarbons.

### Inspect Shipment

Inspect the water heater for possible damage. Check the markings on the rating plate of the water heater to be certain the type of gas supplied corresponds to the water heater requirements. Verify all included parts are present (see below).



Pressure Relief Valve



Gas Appliance Shut-off



Wood Screw x 4 pcs.



Washer x 2 pcs.



Exposive Screw x 2 pcs.



**PLEASE NOTE: EL22 IS FOR OUTDOOR PERMANENT INSTALLATIONS ONLY AND EL22-I IS FOR INDOOR PERMANENT INSTALLATIONS ONLY. THIS MANUAL AND ALL ECCOTEMP CONTENT IS SUBJECT TO CHANGE WITHOUT NOTICE. PLEASE VISIT [WWW.ECCOTEMP.COM/SUPPORT](http://WWW.ECCOTEMP.COM/SUPPORT) FOR MORE INFORMATION.**



# EL22-I

English

## Installing the EL22-I water heater.

Typical Installation ( Some Items May Not Apply)

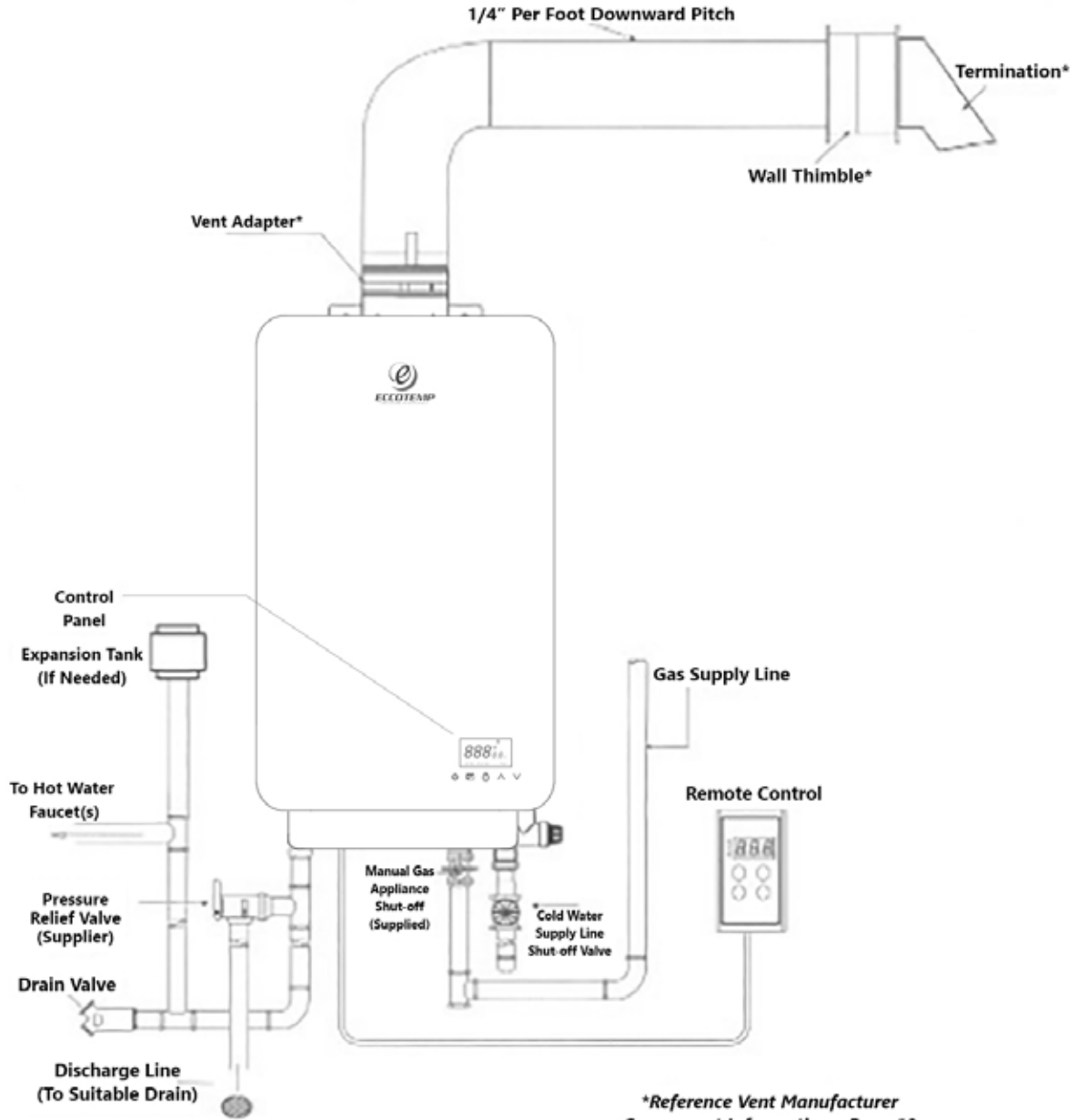

**NOTICE: The National Fuel Gas Code (NFGC) mandates a manual gas shut- off valve: See (NFGC) for complete instructions. Local codes or plumbing authority requirements may vary from the instructions or diagrams provided and take precedent over these instructions.**

PLEASE NOTE: EL22 IS FOR OUTDOOR PERMANENT INSTALLATIONS ONLY AND EL22-I IS FOR INDOOR PERMANENT INSTALLATIONS ONLY. THIS MANUAL AND ALL ECCOTEMP CONTENT IS SUBJECT TO CHANGE WITHOUT NOTICE. PLEASE VISIT [WWW.ECCOTEMP.COM/SUPPORT](http://WWW.ECCOTEMP.COM/SUPPORT) FOR MORE INFORMATION.



# EL22-I

## Water Supply Connections...

Plumbing should be carried out by a qualified plumber in accordance with local codes. Use approved plumbing materials and tools only.

Install a Check Valve between the water heater and the water shutoff valve. (See illustration below).

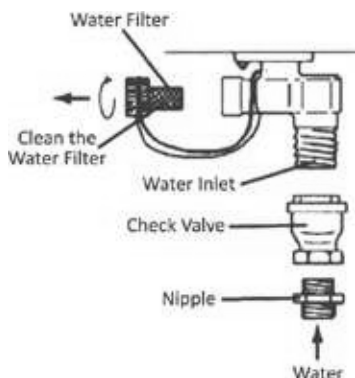

To conserve energy and to prevent freezing, insulate both cold and hot water supply lines. **DO NOT** cover the drain valves. Install a shutoff valve near the inlet of the water heater for service and draining purposes. Before connecting the water supply pipe to the water heater, open the shutoff valve and clean out sand, debris, air, caulking material, etc. inside the pipe. Connect to the water inlet, then check water flow. Close the shutoff valve and clean the water filter.

**If a water heater is installed in a closed water supply system, such as one having a backflow preventer in the cold water supply line, means shall be provided to control thermal expansion. Contact the water supplier or local plumbing inspector on how to control this situation.**

- CAUTION:** This water heater must only be used with the following water supply system conditions:
- **With clean, potable water free of corrosive chemicals, sand, dirt, or other contaminants.**
  - **With inlet water temperatures above 32°F, but not to exceed 90°F.**
  - **Free of lime and scale deposits.**
  - **DO NOT reverse the hot and cold water connections. The water heater will not operate.**

To ensure proper operation of the water heater, the following water pressure guidelines should be followed:

- Operation of the water heater requires the minimum water pressure of 14 psi and a minimum water flow rate of 0.75 gpm.
- Additional water pressure is required for long pipe runs and outlet fitting(s) water pressure drops.
- To maintain proper performance, ensure sufficient water supply pressure. The Required Water Pressure = Min. Operating Water Pressure (14 psi) + Pipe Pressure Loss + Faucet and Shower Pressure Loss + Safety Margin (more than 5 psi).
- To supply hot water to upper floors, additional water pressure (0.44 psi/ft) must be ensured. The measurement should be calculated by the distance between the water inlet of the water heater (ground level) to the hot water faucet (upper floor level).
- Well water systems should be set at a range of 50-60 psi.
- When the water is supplied from a water supply tank, the height of the tank and the diameter of the pipes and their relation to water pressure, should be taken into consideration. Gravity water pressure is not recommended.

**IMPORTANT: Do not apply heat to the HOT or COLD water connections. Any heat applied to the water supply fittings will permanently damage the internal components of the water heater.**

**NOTICE:** If the water flow resistance of a shower head is too high, the burner in the water heater will fail to ignite. Keep the shower head clean from debris that could cause additional pressure drop.

**Notice:** If using mixing valves on the outlet, choose one which prevents cold water pressure from overcoming hot water line pressure.

**DO NOT** use pipes with smaller diameters than the water supply connection of the water heater.

Be sure to connect the water inlet and the hot water outlet as shown on the water heater. If reversed, the water heater will not function.

Installation of unions or flexible copper connections are recommended on the HOT and COLD water lines, so that the water heater may disconnect easily for servicing if necessary.



## Water Supply Connections Continued...

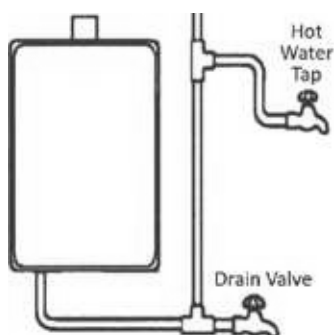

In regards to the HOT WATER OUTLET:

- Connections between the water heater and point(s) of use should be as short and direct as possible.
- DO NOT use lead or non-approved plastic pipe.
- To conserve energy and minimize heat loss, insulation of hot water piping is recommended.

**NOTICE: The flow rate of hot water may vary when more than two faucets (appliances, fixtures, etc.) are being used simultaneously.**

**NOTICE: The pipes MUST be completely drainable. If the hot water faucets are located at a point higher than the water heater, place a drain valve at the lowest point (see diagram to the left).**

## Gas Supply

**⚠ WARNING: Do not attempt to convert this water heater for use with a different type of gas other than the type shown on the rating plate. Such conversion could result in hazardous operating conditions. Please have a professional connect the gas pipe.**

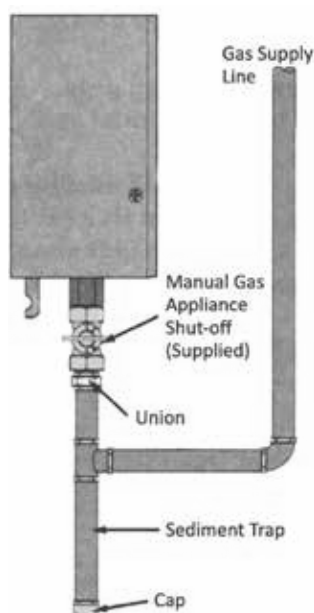

The supplied Manual Gas Appliance Shutoff Valve must be installed at the gas connection of the water heater at the time of installation (see diagram to the left).

The branch gas supply line to the water heater should be clean black steel pipe or other approved gas piping material. A ground joint union or ANSI design certified semi-rigid or flexible gas appliance connector should be installed in the gas line close to the water heater.

The National Fuel Gas Code (NFGC) mandates a manual gas shut-off valve: See (NFGC) for complete instructions.

A sediment trap should be installed at the bottom of the gas line.

The inlet gas pressure to the water heater must not exceed 10.5" w.c. for natural or 14" w.c. for LP gas. For purposes of input adjustment, the minimum inlet gas pressure (with main burner on) is shown on the water heater rating plate. If high or low gas pressures are present, contact your gas supplier for correction.

The water heater and its individual shutoff valve must be disconnected from the gas supply piping system during any pressure testing of that system at test pressures in excess of 1/2 psi (3.5 kPa). The water heater must be isolated from the gas supply piping system by closing its individual manual shutoff valve during any pressure testing of the gas supply piping system at test pressures equal to or less than 1/2 psi (3.5 kPa).

**DO NOT** use excessive force (over 31.5 ft lbs.) in tightening the pipe, particularly if pipe compound is used, as the unit may be damaged.

Compound used on the threaded joints of the gas piping must be of the type resistant to the action of LP gas. Use compound sparingly and use on male threads only.



# EL22-I

## Relief Valve

**A new pressure relief valve, complying with the Standard for relief Valves and Automatic Gas Shut-Off Devices for Hot Water Supply Systems, ANSI Z21.22, must be installed at the hot water outlet connection of the water heater at the time of installation. Local codes shall govern the installation of relief valves.**

For safe operation of the water heater, be sure that:

- The pressure rating of the relief valve must not exceed 150 psi, the maximum working pressure of the water heater as marked on the rating plate.
- The BTUH rating of the relief valve must equal or exceed the BTUH input of the water heater as marked on its rating plate.
- No valve of any type should be installed between the relief valve and the water heater.
- Discharge from the relief valve should be piped to a suitable drain to eliminate potential water damage. Piping used should be of a type approved for the distribution of hot water.
- Hot and cold water lines should be insulated up to the water heater.
- The discharge line must be NO SMALLER than the outlet of the valve and must pitch downward to allow complete drainage (by gravity) of the relief valve and discharge line.
- The end of the discharge line should not be threaded or concealed and should be protected from freezing. No valve of any type, restriction or reducer coupling should be installed in discharge line.

**NOTICE: The diagram below illustrates a pressure only relief valve. If local codes require a combination temperature and pressure relief valve be installed, an extension piece may be needed.**

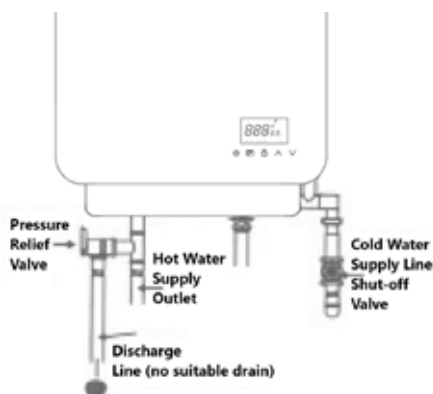

**NOTICE:** Local codes govern the installation of relief valves. If local codes require that a temperature and pressure relief valve should be installed the manufacturer recommends a type 40XL Watts T&P relief valve or an equivalent model be used.

**NOTICE:** Manual operation of relief valves should be performed at least once a year. Turn off the electrical power and gas shutoff valve. Lift and release lever on the relief valve and check the manual operation of the relief valve. You should take precaution to avoid contact with the hot water coming out of the relief valve and to prevent water damage.

**NOTICE:** If the relief valve on the system discharges periodically, this may be due to thermal expansion in a closed water supply system. Contact the water supplier or local plumbing inspector on how to correct this situation. Do not plug the relief valve.

### Leak Testing

**⚠ WARNING:** Never use an open flame to test for gas leaks, as property damage, personal injury, or death could result.

**The water heater and its gas connections must be leak tested at normal operating pressures before it is placed in operation.**

- Turn on the gas shut-off valve(s) to the water heater.
- Use a commercial leak detector or soapy water solution to test for leaks at all connections and fittings. Bubbles indicate a gas leak that must be corrected.

**All connections should also be leak tested after the water heater is placed in operation.**

### Pressure Testing the Gas Supply System

**⚠ WARNING:** Install a gas pressure regulator, in the gas supply line, which does not exceed the maximum supply pressure. **DO NOT** use an industrial type gas regulator.

The water heater must be isolated from the gas piping system by closing the manual gas shut-off valve during any pressure testing of the gas supply piping at pressures equal to or less than 1/2 psi (14'w.c.) .

### High Altitude

Ratings of gas appliances are based on sea level operation and need not be changed for installations at elevations up to 2,000 feet. Unit not recommended for elevations in excess of 2,000 feet

**PLEASE NOTE: EL22 IS FOR OUTDOOR PERMANENT INSTALLATIONS ONLY AND EL22-I IS FOR INDOOR PERMANENT INSTALLATIONS ONLY. THIS MANUAL AND ALL ECCOTEMP CONTENT IS SUBJECT TO CHANGE WITHOUT NOTICE. PLEASE VISIT [WWW.ECCOTEMP.COM/SUPPORT](http://WWW.ECCOTEMP.COM/SUPPORT) FOR MORE INFORMATION.**



# EL22-I

## Installing the EL22-I water heater

**⚠ DANGER: Failure to install the vent adapter and properly vent the water heater to the outdoors as outlined in the Venting section of this manual will result in unsafe operation of the water heater causing death, serious injury, explosion, or fire. To avoid the risk of fire, explosion, or asphyxiation from carbon monoxide, NEVER operate the water heater unless it is properly vented and has adequate air supply for proper operation as outlined in the Venting section of this manual.**

**⚠ WARNING: Use UL approved Category III Stainless Steel vent material only. No other vent material is permitted. Owner must refer to vent manufacturer's instructions and specifications. Z-Flex information can be found at [www.novaflex.com](http://www.novaflex.com), see page 19 for additional links.**

**⚠ WARNING: Refer to pages 17-18 for clearances to combustible material.**

### Venting Through Closed Spaces

If the vent piping passes through a closed space, wrap the vent pipe with inflammable insulation material that is at least 3/4" thick. DO NOT let the insulation material make contact with flammable materials. A minimum clearance of 6" between the vent pipe and ceiling should be maintained. Follow local codes.

For maintenance and inspection purposes, the

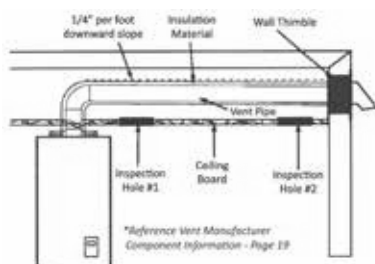

inflammable material when installed in alcoves, closets, and garages and must not touch any flammable material.

### Venting

The installation of venting must comply with national codes, local codes, and the vent manufacturer's instructions. Owner must refer to vent manufacturer's instructions and specifications. Z-Flex information can be found at [www.novaflex.com](http://www.novaflex.com), please refer to page 19 for additional links.

The water heater must be vented to the outdoors as described in these instructions. DO NOT connect this water heater to an existing Vent or Chimney, it must be vented separately from all other appliances.

All vent components (adapters, pipe, elbows, terminals, etc.) should be UL 1738 Certified Stainless Steel Venting Material (e.g. AL29-4C).

The specified vent termination must be used. The termination should be a 90° elbow type with screen. (Refer to page 19).

Use a vent pipe with an antidisconnection structure.

The use of a High Temperature Silicone (500' F) may be required to seal vent connections. To prevent accidental gas exhaust leakage, apply a 1/4" wide bead approximately 1/4" from the end and another bead against the joint side of the stop bead.

Follow vent manufacturer's installation instructions.

The unit can be vented either horizontally or vertically.

Vent pipe runs must be adequately supported along both horizontal and vertical runs.

The maximum recommended unsupported span should be no more than five (5) feet. Support isolation hanging bands should be used. **DO NOT** use wire. (See diagram below).

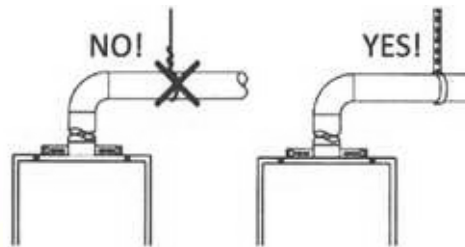

following holes are required to be made:

- Two (2) inspection openings that allow access to venting. One (1) of these openings should be close to where the vent pipe enters the ceiling. The other opening should be near the vent termination.
- A ventilation hole with a 16 sq. in. opening should be made at least every 10 feet.

**NOTICE :** Vent pipes must be completely insulated with

**PLEASE NOTE: EL22 IS FOR OUTDOOR PERMANENT INSTALLATIONS ONLY AND EL22-I IS FOR INDOOR PERMANENT INSTALLATIONS ONLY. THIS MANUAL AND ALL ECCOTEMP CONTENT IS SUBJECT TO CHANGE WITHOUT NOTICE. PLEASE VISIT [WWW.ECCOTEMP.COM/SUPPORT](http://WWW.ECCOTEMP.COM/SUPPORT) FOR MORE INFORMATION.**



# EL22-I

## Installing the EL22-I water heater, Continued...

### Venting Lengths

#### MAXIMUM VENT LENGTH

Owner must refer to vent manufacturer's instructions and specifications. Z-Flex information can be found at [www.novaflex.com](http://www.novaflex.com), please refer to page 19 for additional links.

Number of 90° elbows (bends)	Maximum Length of Straight Pipe
1	32'
2	27'
3	22'

**One (1) 90° Elbow is Equivalent to 5 Feet of Straight Pipe**

**The system will not operate if there is excessive restriction (pressure drop) in the venting system. A maximum of 32 feet of vent pipe may be used provided there is only one 90° elbow in the system. If additional elbows are required: two elbows can be used with 27 feet, and three elbows can be used with 22 feet of vent pipe.**

**A 90° elbow is equivalent to 5 feet of straight pipe. A 45° elbow is equivalent to 2 feet 6 inches of straight pipe .**

**The termination elbow does not count as an elbow when determining total vent lengths.**

**The vent must be installed with a slight downward slope of 1/4" per foot of horizontal run toward the vent terminal (see diagram below). This ensures that any condensate formed during operation of the unit is evacuated from the water heater.**

**A 1/4" per foot upward slope is acceptable when it is not possible to vent with a downward slope, however, a UL approved Category III Stainless Steel condensate trap MUST be installed at the beginning of the horizontal run (See page 20 "Typical Horizontal Termination w/ 1/4" per foot UPWARD Slope" or page 14, "Standard Vertical Vent Termination" for examples).**

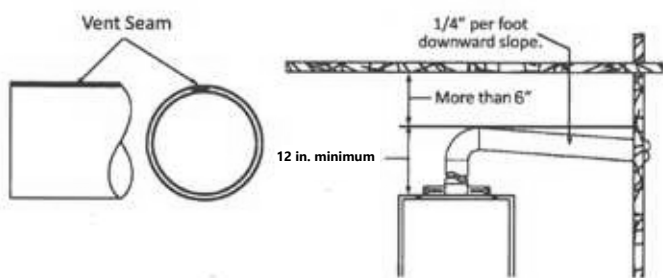

#### MINIMUM VENT LENGTH

The venting may be as short as 12", provided one vent termination is installed to the outdoors through a sidewall, one 90°elbow is included in the installation, and the wall thimble is installed.

**NOTICE:** Make sure that the seam of the vent pipe in horizontal runs is toward the top of the installation (see illustration to the left)

#### Draining the Condensate

In certain conditions, installations in unconditioned space or having long horizontal or vertical runs may accumulate condensate.

Condensate is known to be acidic; refer to local, state (provincial) or federal codes for proper handling methods.

In order to prevent condensate from draining back into the water heater, we recommend a condensate trap and drain to be installed in a horizontal vent section as close as practical to the water heater vent connection.

Not following proper condensate procedures will void warranty.

**PLEASE NOTE: EL22 IS FOR OUTDOOR PERMANENT INSTALLATIONS ONLY AND EL22-I IS FOR INDOOR PERMANENT INSTALLATIONS ONLY. THIS MANUAL AND ALL ECCOTEMP CONTENT IS SUBJECT TO CHANGE WITHOUT NOTICE. PLEASE VISIT [WWW.ECCOTEMP.COM/SUPPORT](http://WWW.ECCOTEMP.COM/SUPPORT) FOR MORE INFORMATION.**



# Installing the EL22-I water heater, Continued... EL22-I

## VENT TERMINATION CLEARANCES FOR NON-DIRECT VENT INSTALLATIONS IN THE US AND CANADA

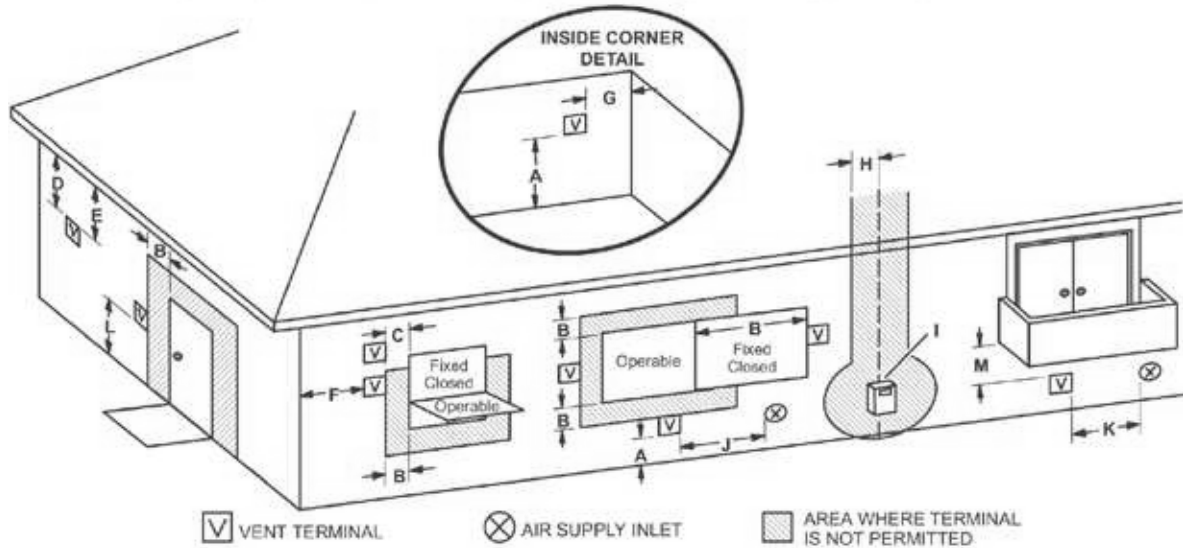

		US Installations <sup>1</sup>	Canadian Installations <sup>2</sup>
<b>A =</b>	<b>Clearance above grade, veranda, porch, deck, or balcony</b>	12 in (30 cm)	12 in (30 cm)
<b>B =</b>	<b>Clearance to window or door that may be opened</b>	4 ft (1.2 m) below or to side of opening; 1 ft (300 mm) above opening	6 in (15 cm) for appliances ≤ 10,000 BTUH (3 kW), 12 in (30 cm) for appliances > 10,000 BTUH (3 kW) and ≤ 100,000 BTUH (30 kW), 36 in (91 cm) for appliance > 100,000 BTUH (30 kW)
<b>C =</b>	<b>Clearance to permanently closed window</b>	*	
<b>D =</b>	<b>Vertical clearance to ventilated soffit located above the terminal within a horizontal distance of 2 feet (61 cm) from the center line of the terminal</b>	*	
<b>E =</b>	<b>Clearance to unventilated soffit</b>	*	

**PLEASE NOTE: EL22 IS FOR OUTDOOR PERMANENT INSTALLATIONS ONLY AND EL22-I IS FOR INDOOR PERMANENT INSTALLATIONS ONLY. THIS MANUAL AND ALL ECCOTEMP CONTENT IS SUBJECT TO CHANGE WITHOUT NOTICE. PLEASE VISIT [WWW.ECCOTEMP.COM/SUPPORT](http://WWW.ECCOTEMP.COM/SUPPORT) FOR MORE INFORMATION.**



# EL22-I

<b>F =</b>	<b>Clearance to outside corner</b>	*	
<b>G =</b>	<b>Clearance to inside corner</b>	*	
<b>H =</b>	<b>Clearance to each side of center line extended above meter /regulator assembly</b>	*	<b>3 ft (91 cm) within a height 15 ft above the meter/regulator assembly</b>
<b>I =</b>	<b>Clearance to service regulator vent outlet</b>	*	<b>3 ft (91 cm)</b>
<b>J =</b>	<b>Clearance to nonmechanical air supply inlet to building or the combustion air inlet to any other appliance</b>	<b>4 ft (1.2 m) below or to side of opening; 1 ft (300 mm) above opening</b>	<b>6 in (15 cm) for appliances ≤ 10,000 BTUH (3 kW), 12 in (30 cm) for appliances &gt; 10,000 BTUH (3kW) and ≤ 100,000 BTUH (30 kW), 36 in (91 cm) for appliances &gt; 100,000 BTUH (30 kW)</b>
<b>K =</b>	<b>Clearance to a mechanical air supply inlet</b>	<b>3 ft (91 cm) above if within 10 ft (3 m) horizontally</b>	<b>6 feet (1.83 m)</b>
<b>L =</b>	<b>Clearance above paved sidewalk or paved driveway located on public property</b>	*	<b>7 ft (2.13 m)</b>
<b>M =</b>	<b>Clearance under veranda, porch, deck or balcony</b>	*	<b>12 in (30)</b>

\* For clearances not specified in ANSI Z223.1 / NFPA 54 or CSA-B149.1, one of the following shall be indicated:

- A) *A minimum clearance value determined by testing in accordance with Clause 5.20, or;*
- B) *A reference to the following footnote:*

*"Clearance in accordance with local installation codes and the requirements of the gas supplier."*

- A vent shall not terminate directly above a sidewalk or paved driveway that is located between two single family dwellings and serves both dwellings.
- Permitted only if veranda, porch, deck, or balcony is fully open on a minimum of two sides beneath the floor.

**Notes:**

- 1) In accordance with the current CSA B149.1 Natural Gas and Propane Installation Code**
- 2) In accordance with the current ANSI Z223.1 / NFPA 54 National Fuel Gas Cod**

**PLEASE NOTE: EL22 IS FOR OUTDOOR PERMANENT INSTALLATIONS ONLY AND EL22-I IS FOR INDOOR PERMANENT INSTALLATIONS ONLY. THIS MANUAL AND ALL ECCOTEMP CONTENT IS SUBJECT TO CHANGE WITHOUT NOTICE. PLEASE VISIT [WWW.ECCOTEMP.COM/SUPPORT](http://WWW.ECCOTEMP.COM/SUPPORT) FOR MORE INFORMATION.**



# EL22-I

English

## Ventilation Parts

Owner must refer to vent manufacturer's instructions and specifications by visiting [www.novaflex.com](http://www.novaflex.com). Installation guidelines for venting is provided by NovaFlex, who is solely responsible for venting installation accuracy.

Z-Flex parts are available for purchase by visiting [www.eccotemp.com](http://www.eccotemp.com).

Z-Flex Installation Instructions:

[www.novaflex.com/information\\_centre/zflex/032-Vent%20Residential/Z-Vent%20Installation%2Guide%20CURRENT.pdf](http://www.novaflex.com/information_centre/zflex/032-Vent%20Residential/Z-Vent%20Installation%2Guide%20CURRENT.pdf)

Z-Flex Ventilation Parts:

<https://www.eccotemp.com/installation>

Part #	Description
2SVSTEX0490	90 Termination Elbow
2SVSTB04	Termination Box
2SVSHTX04	Termination Hood

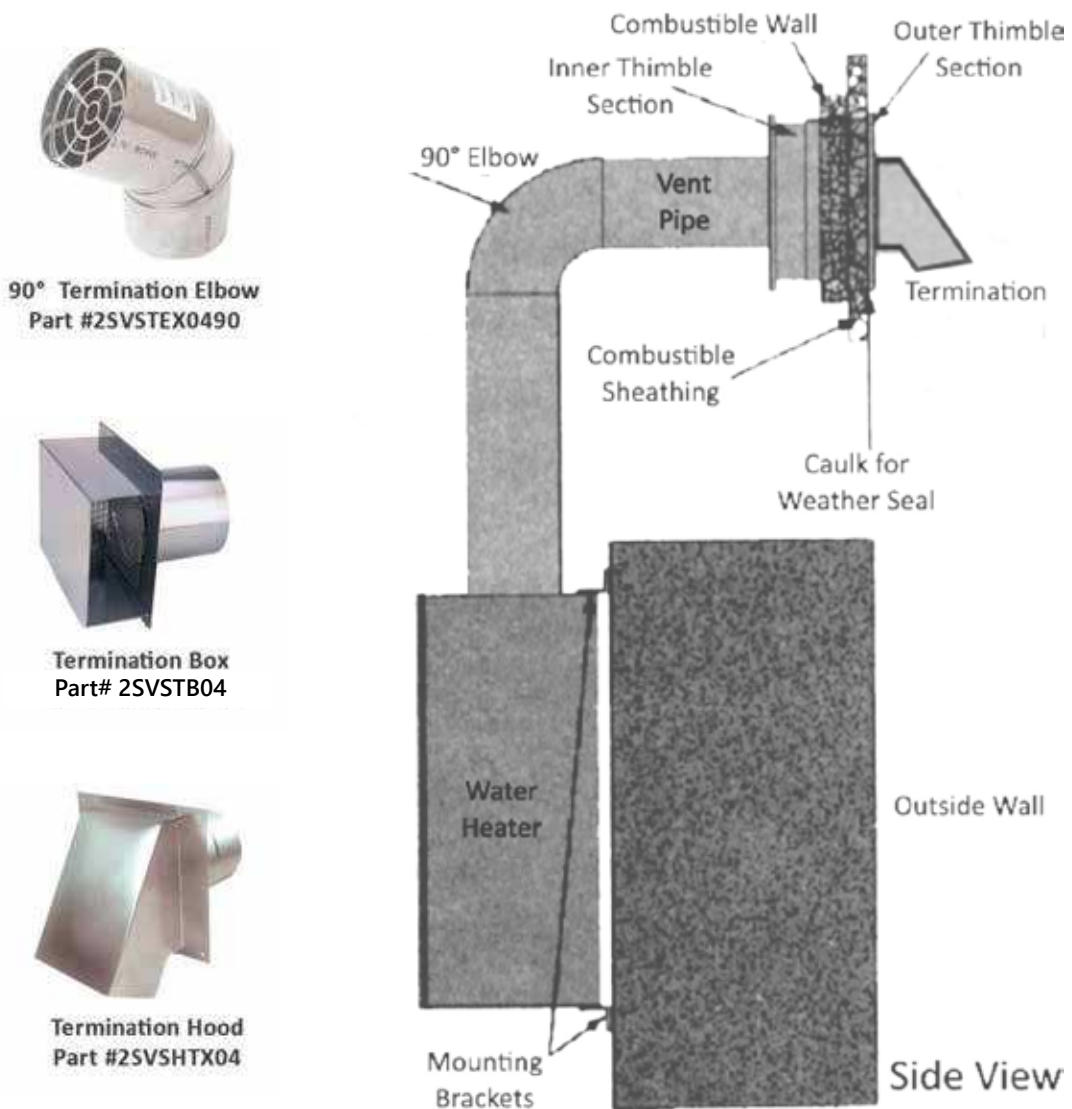

PLEASE NOTE: EL22 IS FOR OUTDOOR PERMANENT INSTALLATIONS ONLY AND EL22-I IS FOR INDOOR PERMANENT INSTALLATIONS ONLY. THIS MANUAL AND ALL ECCOTEMP CONTENT IS SUBJECT TO CHANGE WITHOUT NOTICE. PLEASE VISIT [WWW.ECCOTEMP.COM/SUPPORT](http://WWW.ECCOTEMP.COM/SUPPORT) FOR MORE INFORMATION.



# EL22-I

## Installing the EL22-I water heater, Continued....

English

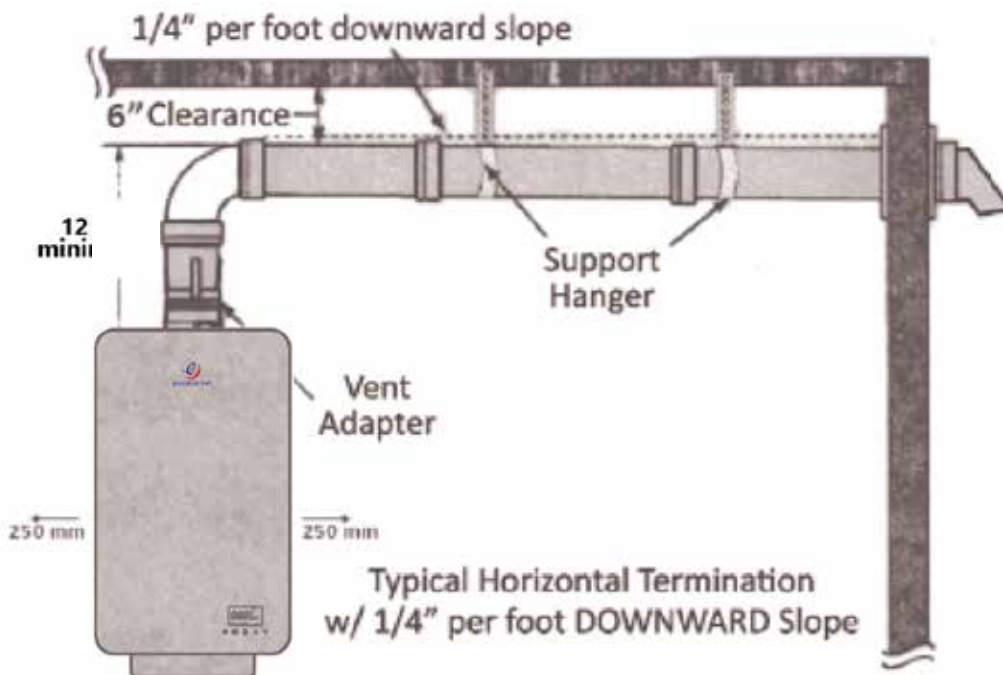

**⚠ WARNING:** Use UL approved Category III vent material only. No other vent material is permitted. Owner must refer to vent manufacturer's instructions and specifications. Z-Flex information can be found at [www.novaflex.com](http://www.novaflex.com), refer to page 19 for additional links.

**⚠ CAUTION:** Follow the vent manufacturers installation instructions as design might vary om manufacturer to manufacturer.

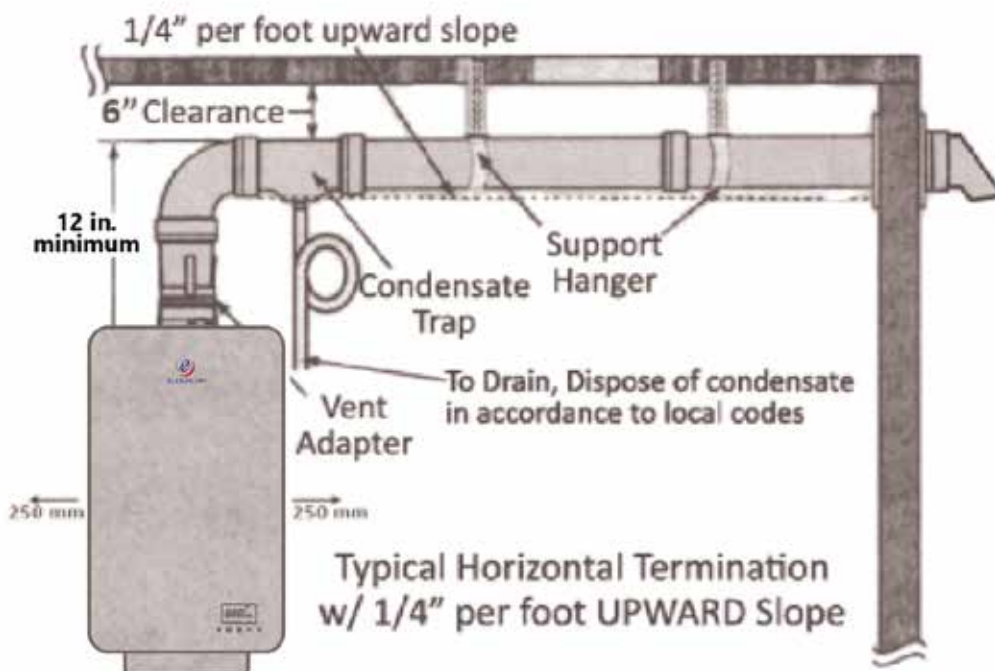
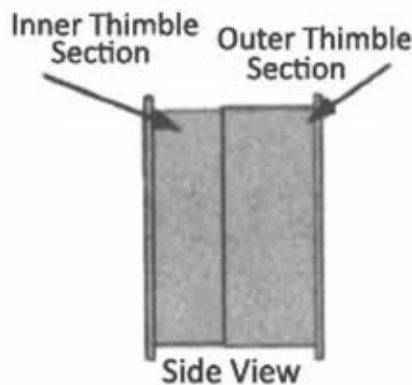

**PLEASE NOTE: EL22 IS FOR OUTDOOR PERMANENT INSTALLATIONS ONLY AND EL22-I IS FOR INDOOR PERMANENT INSTALLATIONS ONLY. THIS MANUAL AND ALL ECCOTEMP CONTENT IS SUBJECT TO CHANGE WITHOUT NOTICE. PLEASE VISIT [WWW.ECCOTEMP.COM/SUPPORT](http://WWW.ECCOTEMP.COM/SUPPORT) FOR MORE INFORMATION.**



**⚠ WARNING :** Field wiring connections and electrical grounding must comply with local codes, or in the absence of local codes, with the latest edition of the National Electrical Code, ANSI/NFPA 70, or in Canada, Canadian Electrical Code, CSA C22.1 Part 1

## Remote Control Installation (Not included, sold separately)

The following are considerations for determining the location of the remote control(s):

- **DO NOT** install any remote control outdoors.
- Place remote control(s) out of children's reach.
- The remote control(s) can be installed in convenient locations such as the kitchen, laundry room, or utility room.
- The included remote control can be placed in a convenient location in a bathroom, however, AVOID areas where water may come into contact with the control(s).
- Avoid areas where the remote control(s) may be exposed to heat, e.g. stove ranges or heaters.
- Avoid areas where the remote control(s) may be subjected to oil and/or steam from cooking.
- Avoid areas where chemical agents (such as thinner, benzine and alkaline) are used.
- Avoid areas of direct sunlight.
- The MAXIMUM distance between the water heater and the remote control(s) installation location is limited to 50 feet.
- No other manufacturer's controls are suitable for use with this water heater.
- **DO NOT** attempt to disassemble the remote control.

## (Optional) Eccotemp Remote control - Connection, Installation and Set

(For Panel Control/Remote Control and Remote Control units)

Panel Control/Remote Control and Remote Control units will work with either one or two remote controls. If two remotes are desired, a wire connector will need to be provided. To connect the remote control:

1. For one control: Plug the aviation joint into the socket directly on the water heater (see illustration below)

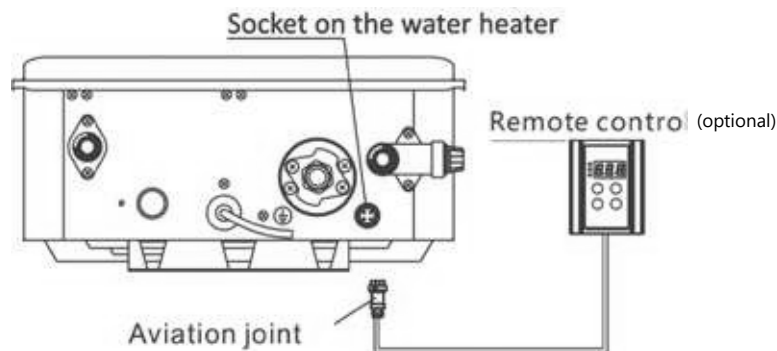

2. For two controls: First, cut off the aviation joints on the two controllers, plug one into the socket on the water heater (length is dependent on your requirements), and throw away the other. Then connect the wires of the aviation joint to the inlet wire of the connector, and connect the two remote control to the outlet wires of connector.

**PLEASE NOTE: EL22 IS FOR OUTDOOR PERMANENT INSTALLATIONS ONLY AND EL22-I IS FOR INDOOR PERMANENT INSTALLATIONS ONLY. THIS MANUAL AND ALL ECCOTEMP CONTENT IS SUBJECT TO CHANGE WITHOUT NOTICE. PLEASE VISIT [WWW.ECCOTEMP.COM/SUPPORT](http://WWW.ECCOTEMP.COM/SUPPORT) FOR MORE INFORMATION.**



# EL22-I

## Installation of Remote Control

(Not included, sold separately)

1. Remove the front cover of the Remote Control. (See illustration below)

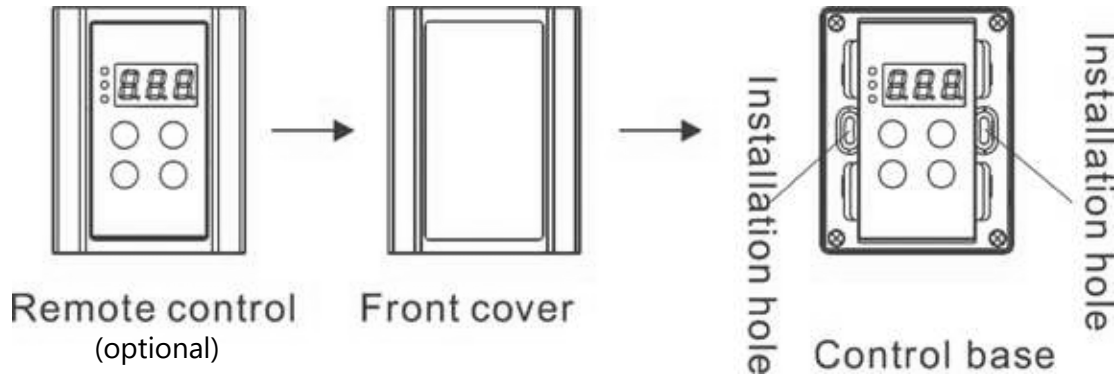

2. At installation site, mark and screw two holes with 0.24" with 1.2" depth. Insert 2 rubber screws into the holes. Place the remote control against the wall, align the holes of control with the holes in the wall, and fasten them with wood thread screws. (See illustration below)

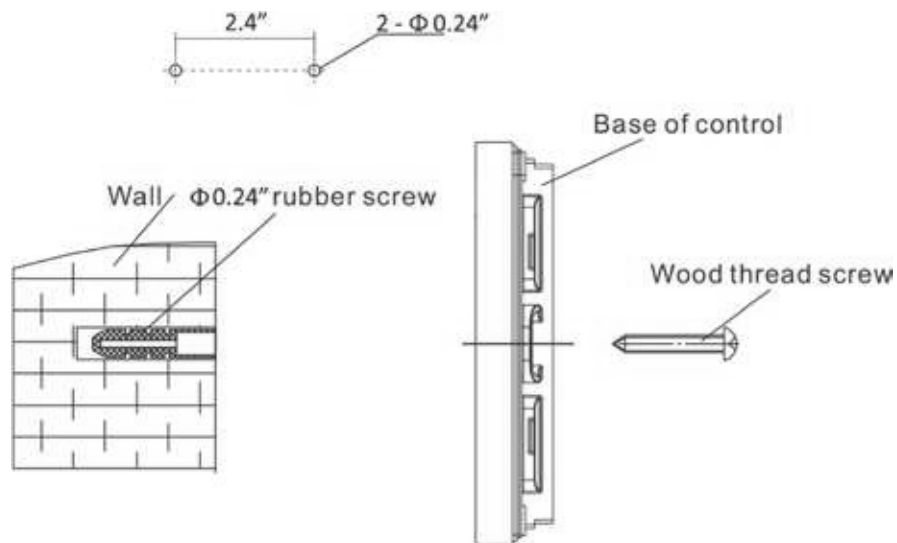

3. Replace the front cover on the remote control.

PLEASE NOTE: EL22 IS FOR OUTDOOR PERMANENT INSTALLATIONS ONLY AND EL22-I IS FOR INDOOR PERMANENT INSTALLATIONS ONLY. THIS MANUAL AND ALL ECCOTEMP CONTENT IS SUBJECT TO CHANGE WITHOUT NOTICE. PLEASE VISIT [WWW.ECCOTEMP.COM/SUPPORT](http://WWW.ECCOTEMP.COM/SUPPORT) FOR MORE INFORMATION.



# EL22-I

English

**⚠ WARNING :**Field wiring connections and electrical grounding must comply with local codes, or in the absence of local codes, with the latest edition of the National Electrical Code, ANSI/NFPA 70, or in Canada, Canadian Electrical Code, CSA C22.1 Part 1.

## Electrical Connection

### POWER CORD:

- The electric power supply requirement for this water heater is 120 VAC/60HZ, 2 Amps.
- The water heater comes with a three (3) pin power supply cord. Use only a power outlet with a ground terminal.
- The installation of an electric leakage breaker is recommended. (GFCI)
- Keep any excess of the power supply cord on the outside of the water heater.
- If local codes require hardwiring, see instructions for "Hardwiring the Electrical Connections".

**⚠ WARNING:** Shock hazard line voltage is present. Before servicing the water heater, turn off the electrical power to the water heater at the main disconnect or circuit breaker. Failure to do so could result in severe personal injury or death.

### HARDWIRING THE ELECTRICAL CONNECTIONS:

- Wiring should be carried out by a qualified electrician in accordance with local codes.
- The water heater requires 120 VAC/60Hz and should be properly grounded.
- DO NOT connect grounding wire to water pipes, gas pipes, telephone cables, lightning conductor circuits and to grounding circuit of other equipment that carry a ground-fault interrupter.
- An ON/OFF switch must be provided and installed for the incoming 120VAC power.
- Wire the water heater exactly as shown below. A wiring diagram is also found inside of the cover panel.
- A green screw is provided in the junction box for grounding connection.
- Connect the live wire to black leg wire and the neutral wire to the white neutral wire.

**⚠ CAUTION:** Label all wires prior to disconnection when servicing controls. Wiring errors can cause improper and dangerous operation. Verify correct operation after servicing.

Electric Wiring Diagram

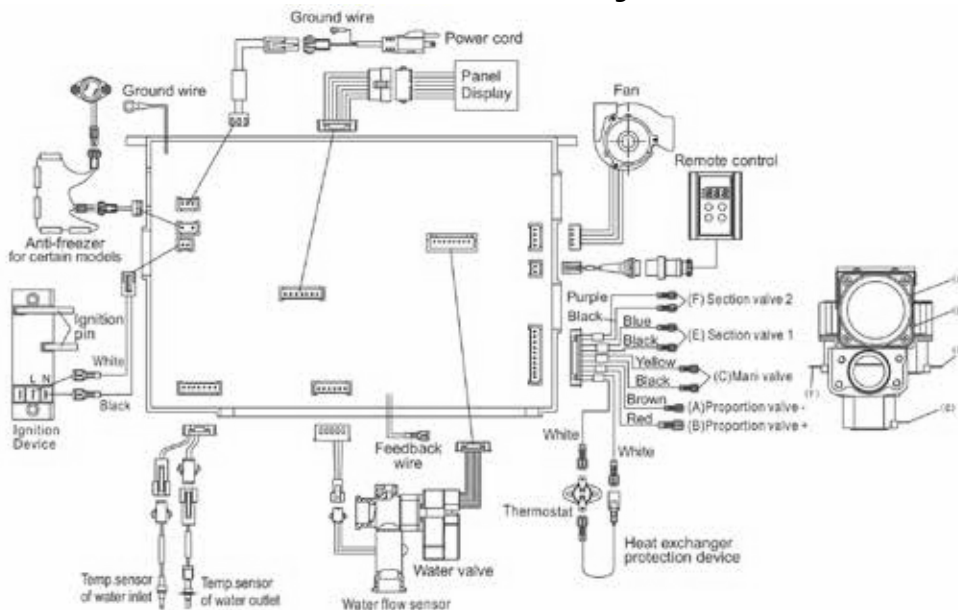

PLEASE NOTE: EL22 IS FOR OUTDOOR PERMANENT INSTALLATIONS ONLY AND EL22-I IS FOR INDOOR PERMANENT INSTALLATIONS ONLY. THIS MANUAL AND ALL ECCOTEMP CONTENT IS SUBJECT TO CHANGE WITHOUT NOTICE. PLEASE VISIT [WWW.ECCOTEMP.COM/SUPPORT](http://WWW.ECCOTEMP.COM/SUPPORT) FOR MORE INFORMATION.



# EL22-I

## Insulation Blankets

**⚠ WARNING: If local codes require external application of insulation blanket kits the manufacturer's instructions included with the kit must be carefully followed.**

Insulation blankets, available to the general public, for external use on gas water heaters are not necessary. The purpose of an insulation blanket is to reduce the standby heat loss encountered with storage tank heaters. This water heater does not store water making an insulation blanket unnecessary.

The manufacturer's warranty does not cover any damage or defect caused by installation, attachment or use of any type of energy saving

or other unapproved devices (other than those authorized by the manufacturer) into, onto or in conjunction with the water heater.

The use of unauthorized energy saving devices may shorten the life of the water heater and may endanger life and property.

The manufacturer disclaims any responsibility for such loss or injury resulting from the use of such unauthorized devices.

## Pipe Installation

### Inlet Pipe and Outlet Pipe Installation

Use pressure resistant pipe to connect the inlet and outlet water pipes of the water heater and the local water pipe (Make sure to place the rubber ring). Before connecting the inlet water pipe, flush the inside of the pipe.

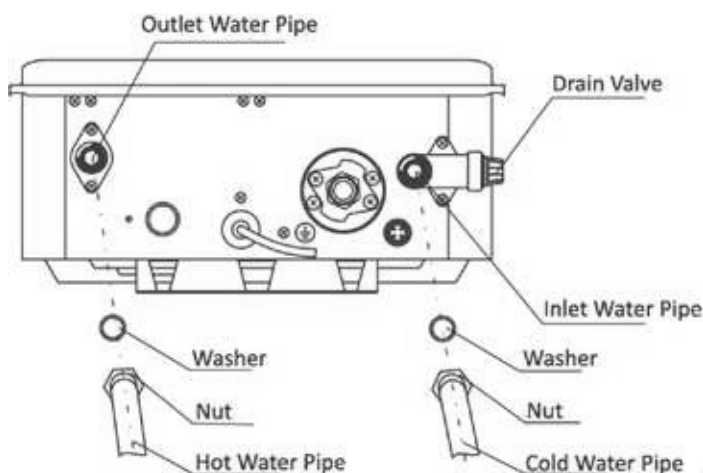

### Hot and Cold Pipe

#### Insulation Installation

For increased energy efficiency, use pipe insulation. Please install the insulation, according to the illustrations above, making sure to insulate all the way to the top. Do not cover any drain or pressure valve(s).

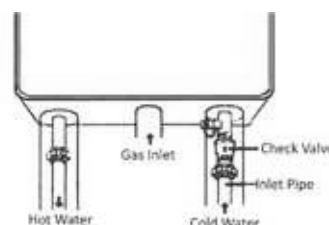

**NOTICE: The hot and cold pipes should be insulated as shown help to provide additional freeze protection**

## During Installation of this water heater

### Do's

- **DO** check inlet gas pressure to ensure that it is within the range specified on the rating plate.
- **DO** provide adequate air for combustion and ventilation as discussed in the Use & Care Manual and the National Gas Code (CAN/CGA B 149 in Canada).
- **DO** maintain proper clearances to combustibles as specified by applicable code.
- **DO** ensure that the flue terminal location complies with the guidelines found in the Use & Care Manual and National Fuel Gas Code (CAN/CGA B 149 in Canada).

### Dont's

- **DON'T** block or restrict Air Intake Opening located on the back side of the water heater.
- **DON'T** remove the front cover unless absolutely necessary. This should only be done after being examined by a qualified service technician.
- **DON'T** install this product where standing water may occur.

**PLEASE NOTE: EL22 IS FOR OUTDOOR PERMANENT INSTALLATIONS ONLY AND EL22-I IS FOR INDOOR PERMANENT INSTALLATIONS ONLY. THIS MANUAL AND ALL ECCOTEMP CONTENT IS SUBJECT TO CHANGE WITHOUT NOTICE. PLEASE VISIT [WWW.ECCOTEMP.COM/SUPPORT](http://WWW.ECCOTEMP.COM/SUPPORT) FOR MORE INFORMATION.**



# Mounting the EL22-I Water Heater

## EL22-I

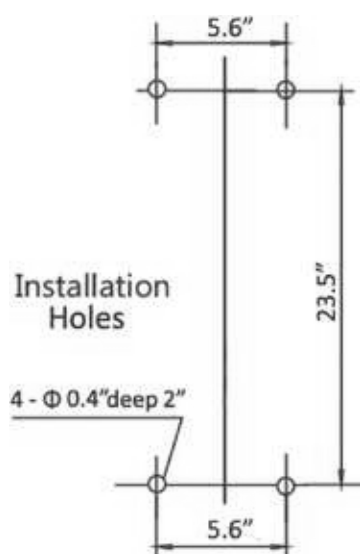

Make sure the location of the water heater allows for easy access and operation.

In case of dry wall or concrete wall use dry wall anchors or lag bolts.

The water heater requires 120VAC/ 60Hz. Have a receptacle with ground terminal near the water heater. The length of the power supply cord is 5 feet.

Drill the holes as per the sizes in the figure to the left, put 2 expansion screws into the top holes, and 2 rubber screws into the bottom holes.

Hang up the water heater unit, tighten the expansion screws, and put 2 wood thread screws into the bottom holes.

**⚠ CAUTION: Reinforcement of the wall is required in case the wall is not strong enough to hold the water heater.**

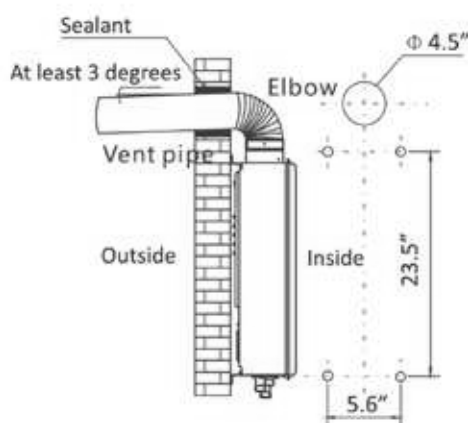

Back installation

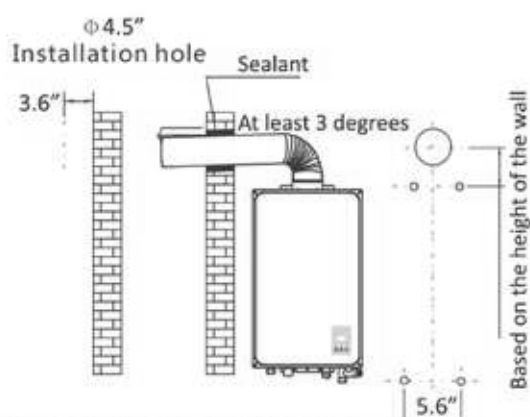

Side installation

\*Reference Vent Manufacturer Component Information - Page 19

**Indoor unit must be installed with CAT 3 vent pipe in accordance with vent supplier/ Manufacturer in accordance with local code. Owner must refer to vent manufacturer's instructions and specifications. Z-Flex information can be found at [www.novaflex.com](http://www.novaflex.com), please refer to page 19 for additional links.**

### A. BACK INSTALLATION

1. Insert the vent pipe through the installation holes in the wall with the terminal sticking out.
2. Connect the elbow to the vent pipe and water heater, moving straight backwards until the expansion screws go into the holes of the water heater. Screw the nuts tight (pay attention to the direction of the elbow).

### B. SIDE INSTALLATION:

1. Aim the holes in the water heater onto the expansion screws, hang it up and screw the nuts tightly.
2. Put the vent pipe through the holes in the wall, and connect the elbow with the water heater and vent pipe.

### C. VERTICAL INSTALLATION

Please refer to local installation professional or venting manufacturer:

The installation hole in the wall needs to be sealed by fire-retardant material or wall thimble, making sure the water heater is tight and will not come off.

**PLEASE NOTE: EL22 IS FOR OUTDOOR PERMANENT INSTALLATIONS ONLY AND EL22-I IS FOR INDOOR PERMANENT INSTALLATIONS ONLY. THIS MANUAL AND ALL ECCOTEMP CONTENT IS SUBJECT TO CHANGE WITHOUT NOTICE. PLEASE VISIT [WWW.ECCOTEMP.COM/SUPPORT](http://WWW.ECCOTEMP.COM/SUPPORT) FOR MORE INFORMATION.**



# EL22-I

## Installing the EL22-I water heater

### Installation Check List

#### A. Water Heater Location

- Installed indoors.
- Close to area of mostly used outlet.
- Protected from freezing temperatures.
- Proper clearance from combustible surfaces observed.
- Sufficient fresh air supply for proper operation of water heater.
- Air supply free of corrosive elements and flammable vapors.
- Provisions made to protect area from water damage.
- Sufficient room to service heater.
- Combustible materials, such as clothing, cleaning materials, rags, etc. clear of the heater and vent piping.
- Water heater is properly attached to the wall.

#### B. Water Supply

- Water supply has sufficient pressure.
- Air purged from water heater and piping.
- Water connections tight and free of leaks
- Water filter is clean and in place.
- Materials used are as instructed in this manual.
- Water pipes are insulated.

#### C. Gas Supply

- Gas type matches rating plate.
- Gas supply pressure is sufficient for the water heater.
- Gas line equipped with shut-off valve, union and sediment trap.
- Approved pipe joint compound used.
- Commercial leak detector or soap and water solution used to check all connections and fittings for possible gas leak.
- Gas Company inspected installation (if required).

#### D. Relief Valve

- Pressure Relief Valve properly installed and discharge line run to open drain
- Discharge line protected from freezing.

#### E. Electrical Wiring

- Voltage matches rating plate.
- Water heater is properly grounded .
- Wiring meets all local codes.
- GFCI Protection where required.

**PLEASE NOTE: EL22 IS FOR OUTDOOR PERMANENT INSTALLATIONS ONLY AND EL22-I IS FOR INDOOR PERMANENT INSTALLATIONS ONLY. THIS MANUAL AND ALL ECCOTEMP CONTENT IS SUBJECT TO CHANGE WITHOUT NOTICE. PLEASE VISIT [WWW.ECCOTEMP.COM/SUPPORT](http://WWW.ECCOTEMP.COM/SUPPORT) FOR MORE INFORMATION.**



## Lighting the Water Heater

Before operating this water heater, be sure to read and follow the instructions on the label pictured below and all other labels on the water heater, as well as the warnings printed in this manual. Failure to do so can result in unsafe operation of the water heater resulting in property damage, personal injury, or death. Should you have any problems reading or following the instructions in this manual. STOP, and get help from a qualified person.

### FOR YOUR SAFETY BEFORE USING THE WATER HEATER

**⚠ WARNING: If you do not follow these instructions exactly, a fire or explosion may result causing property damage, personal injury or loss of life.**

- A. This water heater does not have a pilot. It is equipped with an ignition device which automatically lights the burner. Do not try to light the burner by hand.
- B. BEFORE OPERATING smell all around the water heater area for gas. Be sure to smell next to the floor because some gas is heavier than air and will settle on the floor. Test all connections with a commercial leak detector or soapy water.
  - WHAT TO DO IF YOU SMELL GAS**
    - **DO NOT** try to light any appliance • **DO NOT** touch any electric switch; **DO NOT** use any phone in your building. • Immediately call your gas supplier from a neighbor's phone. Follow the gas supplier's instructions. • If you cannot reach your gas supplier or fire department. • **DO NOT** return to your home until authorized by the gas supplier or fire department.
- C. Use only your hand to push in or turn the gas control knob. Never use tools. If the knob will not push in or turn by hand, don't try to repair it, call a qualified service technician. Force or attempted repair may result in a fire or explosion.
- D. **DO NOT** use this water heater if any part has been under water. Immediately call a qualified service technician to inspect the water heater and to replace any part of the control system and any gas control which has been under water.

### OPERATING INSTRUCTIONS

1. STOP! Read the safety information above on this label.
2. Turn off all electric power to the water heater.
3. Set the thermostat to lowest setting.
4. DO NOT attempt to light the burner by hand.
5. Turn the Gas Shut-off Valve located on the outside of the unit clockwise to the "OFF" position.
6. Wait five (5) minutes to clear out any gas. If you smell gas, STOP! Follow "B" in the safety information above on this label. If you don't smell gas, go to the next step.
7. Turn the Gas Shutoff Valve located on outside of the unit counterclockwise to the "ON" position.
8. Turn on all electric power to the water heater.
9. Set thermostat to desired setting.
10. If the water heater will not operate, follow the instructions "To Turn Off Gas To water heater" and call your service technician or gas supplier.



### TO TURN OFF GAS TO WATER HEATER

1. Turn off all electric power to the water heater if service is to be performed.
2. Turn the Gas Shut-off Valve located on the outside of the unit clockwise to the "OFF" position.

**PLEASE NOTE: EL22 IS FOR OUTDOOR PERMANENT INSTALLATIONS ONLY AND EL22-I IS FOR INDOOR PERMANENT INSTALLATIONS ONLY. THIS MANUAL AND ALL ECCOTEMP CONTENT IS SUBJECT TO CHANGE WITHOUT NOTICE. PLEASE VISIT [WWW.ECCOTEMP.COM/SUPPORT](http://WWW.ECCOTEMP.COM/SUPPORT) FOR MORE INFORMATION.**



# Operating the Water Heater.

## Touch Screen Technology

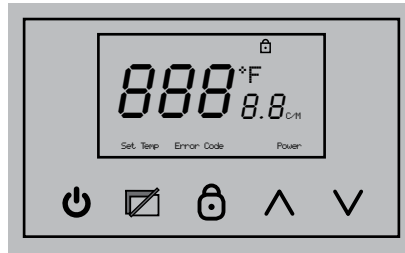

- Use the power button to power on and off your tankless water heater
- Screen Saver – Turn display on and off by holding button for 5 secs.
- Child Lock Button – lock and unlock by holding button for 5 secs.
- Use the up and down buttons to adjust your temperature.

### Turning on the Water Heater

1. Make sure the gas type you will use is same as the type on the data plate.
2. Turn on the main gas valve, plug in the power cord (be sure the socket is well grounded), and press the "ON/OFF" button on the control panel. Set temperature to 120° F.
3. Turn on the faucet, and the fan will begin working. You will hear the ignition sound after a few seconds. The burner will ignite, and hot water will come out. If the burner is not ignited successfully, the ignition sound will last a few seconds. If the burner still fails to ignite, turn off the faucet and wait for 10-20 seconds, and repeat the above procedures.

For first use and/or if the water heater has not been used for a considerable period of time, the repeat of the above procedures may be required, due to accumulated air inside the gas pipe.

### Safety Precautions

If there is any difficulty in understanding or following the Operating Instructions or the Care and Cleaning section, it is recommended that a qualified person or serviceman perform the work.

- DO turn off manual gas shut-off valve if water heater has been subjected to over heating, fire, flood, physical damage or if the gas supply fails to shut off.
- DO NOT turn on water heater unless water and gas supplies are fully opened.
- DO NOT turn on water heater if cold water supply shut-off valve is closed.
- DO NOT allow combustible materials such as newspaper, rags or mops to accumulate near water heater.
- DO NOT store or use gasoline or other flammable vapors and liquids, such as adhesives or paint thinner, in vicinity of this or any other appliance. If such flammables must be used, open doors and windows for ventilation, and all gas burning appliances in the vicinity should be shut off including their pilot lights, to avoid vapors lighting.

**NOTICE: Flammable vapors can be drawn by air currents from surrounding areas to the water heater**

**PLEASE NOTE: EL22 IS FOR OUTDOOR PERMANENT INSTALLATIONS ONLY AND EL22-I IS FOR INDOOR PERMANENT INSTALLATIONS ONLY. THIS MANUAL AND ALL ECCOTEMP CONTENT IS SUBJECT TO CHANGE WITHOUT NOTICE. PLEASE VISIT [WWW.ECCOTEMP.COM/SUPPORT](http://WWW.ECCOTEMP.COM/SUPPORT) FOR MORE INFORMATION.**





# Water Temperature Setting

**⚠ DANGER:** There is a hot water scald potential if the temperature is set too high. Households with small children, disabled, or elderly persons may require a 120°F. or lower temperature setting to prevent contact with HOT water.

Water Temperature	Time To Produce a Serious Burn
120°F	More than 5 minutes
125°F	1 1/2 to 2 minutes
130°F	About 30 seconds
135°F	About 10 seconds
140°F	Less than 5 seconds
145°F	Less than 3 seconds
150°F	About 1 1/2 seconds
155°F	About 1 second

Table courtesy of Shriners Burn Institute

Output temperature of water is regulated by setting the temperature on the front of the remote control.

Safety factors should be considered when selecting the water temperature setting of the water heater's remote control. The remote control was set at 110°F before the water heater was shipped from the factory. This is the recommended starting point.

Water temperatures above 120°F can cause severe burns or death from scalding. The thermostat is adjusted to its lowest temperature position when shipped from the factory.

Be sure to read and follow the warnings outlined in this manual and on the label located on the water heater.

Mixing valves are available for reducing point of use water temperature by mixing hot and cold water in branch water lines.

Procedures for adjusting the thermostat for energy efficient operation at the minimum water temperature setting consistent with the consumer's needs.

Contact a licensed plumber or the local plumbing authority for further information. See page 4 for details.

## Set Temperature Memory:

1. This model can memorize and save the last set temperature on the remote control with "priority".
  2. If no remote control has "priority", the set temperature of the unit will be the same as the set temperature of the remote control which starts the water heater.
- This water heater contains an electronically controlled thermostat. From the factory, the temperature range is between 90°F and 140°F.
  - The remote control is factory preset to 110°F.
  - To turn the remote control ON or OFF, press the POWER button for more than 3 seconds.
  - To adjust the temperature to a required setting, in "priority" mode, press the UP or DOWN temperature button. Press and hold UP or DOWN to raise or lower the temperature continuously.
  - When the unit is in use, the set temperature can increase to 122°F, but there is no limit to temperature decrease. To increase the temperature more than 122°F, the water will need to be shut off first.
  - The display will read the set temperature if the water heater is not in use or there is no water flow. If the water heater is in use or has water flow, the display will read the actual temperature. To view the set temperature in this condition, press UP or DOWN and the set temperature will flash for 3 seconds.
  - The hottest temperature water will be at the hot water faucet closest to the water heater
  - Always remember to test the water temperature with your hand before use and remember that hotter water increases the risk of scald injury.
  - Always supervise young children or others who are incapacitated.
  - If the water heater has been subjected to fire, flood or physical damage, turn off the manual gas shut-off valve(s), and do not operate the water heater again until it has been checked by qualified personnel.

**NOTICE:** If inlet water temperature is high, and set temperature is low, the actual temperature might be higher than the set temperature, and vice versa.

**Please Note:** It is recommended that you turn off the display illumination by activating the screen saver after adjusting the thermostat to your desired temperature.

**⚠ WARNING:** Should overheating occur or the gas supply fail to shut off, turn off the manual gas control valve to the water heater.

**⚠ NOTICE:** If the BATH control is turned on, the temperature setting on the MAIN control cannot be changed. The BATH control(s) will always have PRIORITY over the MAIN control.

**PLEASE NOTE: EL22 IS FOR OUTDOOR PERMANENT INSTALLATIONS ONLY AND EL22-I IS FOR INDOOR PERMANENT INSTALLATIONS ONLY. THIS MANUAL AND ALL ECCOTEMP CONTENT IS SUBJECT TO CHANGE WITHOUT NOTICE. PLEASE VISIT WWW.ECCOTEMP.COM/SUPPORT FOR MORE INFORMATION.**



# Care and cleaning of the water heater.

## Routine Preventative Maintenance

**⚠ DANGER: Before manually operating the relief valve, make certain no one will be exposed to the danger of the hot water released by the valve. The water may be hot enough to create a scald hazard. The water should be released into a suitable drain to prevent injury or property damage.**

**⚠ DANGER: Hotter water increases the potential for Hot Water Scalds.**

**⚠ DANGER: Failure to perform the recommended Routine Preventative Maintenance can harm the proper operation of this water heater, which can cause carbon monoxide dangers, excessive hot water temperatures and other potentially hazardous conditions.**

Properly maintained, your water heater will provide years of dependable trouble-free service. It is recommended that a periodic inspection of the burner, relief valve, water filter and venting system should be made by service personnel qualified in gas appliance repair.

It is suggested that a routine preventive maintenance program be established and followed by the user.

At least once a year, lift and release the lever handle on the pressure relief valve, located in the hot outlet piping of the water heater, to make certain the valve operates freely. Allow several gallons to flush through the discharge line to an open drain.

Rapid closing of faucets or solenoid valves in automatic water using appliances can cause a banging noise heard in a water pipe. Strategically located risers in the water pipe system or water hammer arresting devices can be used to minimize the problem.

Inspect the area around the water heater to ensure a safe operating environment. Keep water heater area clear and free from combustible materials, gasoline, and other flammable vapors and liquids. Ensure the unit has not been damaged. If damage or denting is present, contact a service personnel to verify proper operation.

Check for any abnormal sounds during normal operation of the water heater.

All piping should be checked for gas and/or water leaks. Refer to page 12 of this manual for instructions on leak testing.

The air intake and cold water supply filters should be cleaned monthly. Refer to the "Housekeeping" section for further information.

**DO NOT** operate the water heater if you feel something is wrong with the unit.

**DO NOT** allow children to operate or otherwise handle the unit.

**NOTICE: If the pressure relief valve on the hot water heater discharges periodically, this may be due to a problem in the water system. Contact the water supplier or your plumbing contractor on how to correct this. DO NOT plug the relief valve outlet.**

**NOTICE: After inspection, maintenance, and/ or cleaning, ensure proper operation by turning on a hot water faucet.**

## Housekeeping

### HOW TO CLEAN THE WATER FILTER:

1. Make sure the unit is OFF and the electrical power supply has been disconnected.
2. Turn the water supply OFF to the heater.
3. Unscrew the water filter, and slide the filter out.
4. **DO NOT** tap the filter as it may deform and/or damage the filter.
5. To remove severe dust, use a soft brush and wash with running water.
6. Return the filter to the water heater and screw in the filter.
7. Turn the electrical power supply and cold water supply ON to the water heater

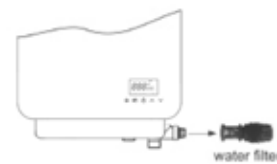

### 6 MONTH CLEANING ROUTINE

To prevent water scale, lime or rust deposit buildup and ensure your Eccotemp tankless water heater is running as efficiently as possible it is highly recommended that you clean your Eccotemp tankless water heater every 6 months. To do this we recommend that you use our Eccotemp EZ-Flush System Descaler Kit. For more information and to purchase please visit us at [www.eccotemp.com](http://www.eccotemp.com) or call 1-866-356-1992.

**PLEASE NOTE: EL22 IS FOR OUTDOOR PERMANENT INSTALLATIONS ONLY AND EL22-I IS FOR INDOOR PERMANENT INSTALLATIONS ONLY. THIS MANUAL AND ALL ECCOTEMP CONTENT IS SUBJECT TO CHANGE WITHOUT NOTICE. PLEASE VISIT [WWW.ECCOTEMP.COM/SUPPORT](http://WWW.ECCOTEMP.COM/SUPPORT) FOR MORE INFORMATION.**



## Housekeeping continued...

Before performing any Housekeeping tasks to this water heater, be sure to turn the unit off and disconnect the power supply.

Vacuum around the water heater for dust, dirt and lint on a regular basis. Clean the water heater and remote control by using a damp soft cloth with a few drops of mild detergent and gently wiping the surfaces of the unit. Wipe any remaining moisture with a dry soft cloth.

To ensure sufficient ventilation and combustion air supply, proper clearances must be maintained. The water filters should be cleaned on a monthly basis. Combustion system is fan-assisted

### CLEANING THE WATER HEATER AND REMOTE CONTROL(S):

- Make sure the unit is OFF and the electrical power supply has been disconnected.
- **DO NOT** scrub the appliance with a brush.
- Use only mild soapy water, other cleaners may damage the surface of the water heater.
- **DO NOT** remove any label including the rating plate while cleaning or servicing.
- **DO NOT** splash water on the remote controls when cleaning.

**⚠ DANGER: Shock Hazard. Make sure the electrical power to the water heater is off to avoid potential serious injury or damage to components.**

**⚠ DANGER: Combustible materials, such as clothing, cleaning materials, or flammable liquids, etc., must not be placed against or next to the water heater.**

---

## Vacation and Extended Shut-Down

If the water heater is to remain idle for an extended period of time, the power and water to the appliance should be turned off.

The water heater and piping should be drained if they might be subjected to freezing temperatures.

After a long shut-down period, the water heater's operation and controls should be checked by qualified service personnel.

---

## Anti-Freezing

**While the Anti-Freezers will help to protect from cold temperatures, they will in no way guarantee protection from freeze damage. DO NOT rely on the Anti-Freezers to fully protect the unit from freezing, take all precautions to prevent cold damage.**

**NOTICE: The anti-freezing device works for the water heater unit only, and not for the inlet and outlet water pipes.**

**\* Freezing anywhere in the plumbing system can result in damage to the water heater, such as a rupture in your Heat Exchanger. All pipes must be adequately protected from freezing.**

Units with Anti-Freezers have an automatic heating device and will help to avoid freeze damage, but the power must be kept on. Freezing will occur with no power. In very cold areas and when the temperature is under 32°F, or in event of an ice storm, freezing will occur as the heating power limit is exceeded. If these conditions take place, please follow the procedures explained below.

## Draining Procedure

When the temperature falls below 32°F, water in your plumbing system or water heater can turn to ice and then expand causing damage to the water heater. This damage is not covered under your manufacturer's warranty. If these conditions are anticipated, please drain the water heater as follows to help but not guarantee from freezing:

1. Shut off the main gas valve and power
2. Shut off the inlet water valve
3. Open all faucets
4. Take off the drain valve, and allow water to drain for 3 minutes or until the unit is empty.
5. Making sure all water is out, replace the drain valve, and shut off the faucets.

**PLEASE NOTE: EL22 IS FOR OUTDOOR PERMANENT INSTALLATIONS ONLY AND EL22-I IS FOR INDOOR PERMANENT INSTALLATIONS ONLY. THIS MANUAL AND ALL ECCOTEMP CONTENT IS SUBJECT TO CHANGE WITHOUT NOTICE. PLEASE VISIT [WWW.ECCOTEMP.COM/SUPPORT](http://WWW.ECCOTEMP.COM/SUPPORT) FOR MORE INFORMATION.**



# Care and cleaning of the EL22 water heater.

## Draining the Water Heater

English

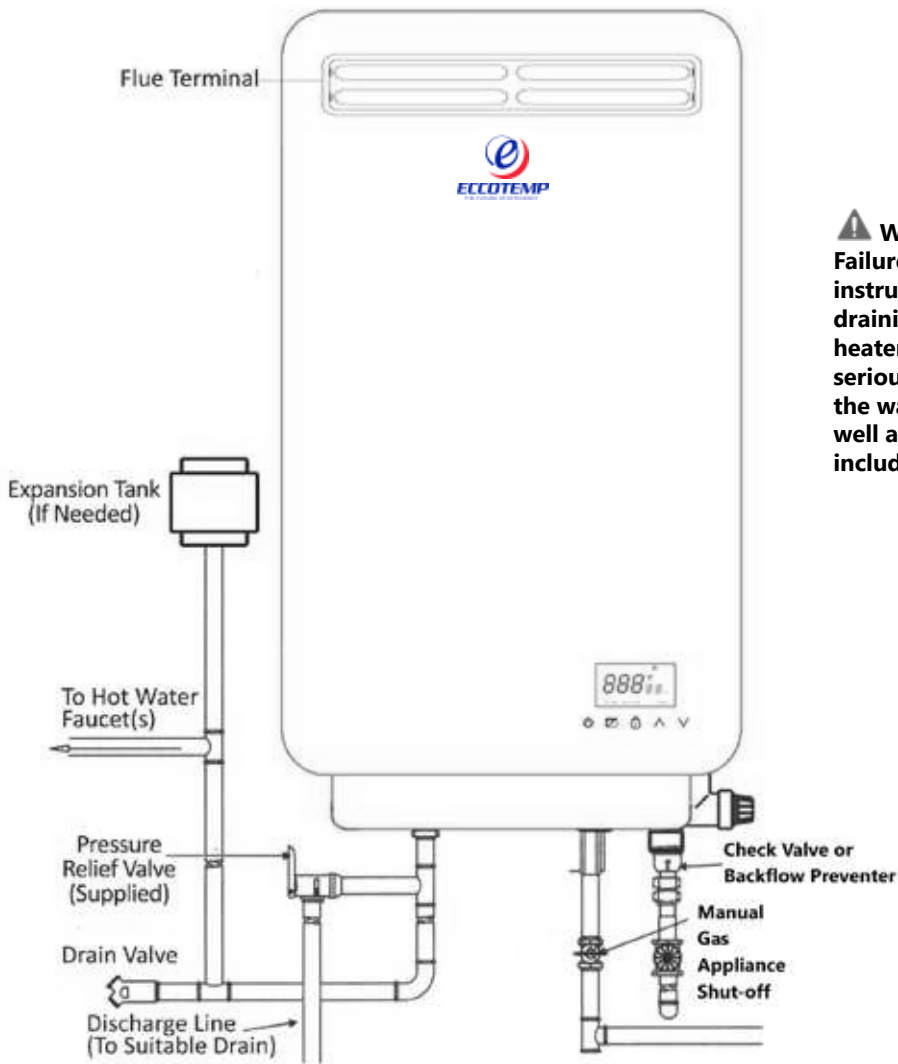

**⚠ WARNING:**  
 Failure to follow these instructions while draining the water heater can cause serious damage to the water heater as well as personal injury including scalding.

Below are instructions for draining water out of the water heater.

1. Turn off the switch on the remote control.
2. Close the gas shut-off valve(s).
3. Close the water shut-off valve.
4. Turn the on/ off switch to the OFF position and disconnect breaker at least 10 seconds after step #1.
5. Open drain valve.
6. Open all hot water faucets. Before proceeding to the next step, make sure that COLD water is coming out of all hot water faucets.
7. To put the water heater back into operation after draining, follow the steps below.
8. Reinstall the water filter. Close the hot water outlet drain valve.
9. Open the water shut-off valve and close again after making sure that water comes out from hot water faucets. (This step is to remove air from the water lines.)
10. Reconnect the breaker and turn the on/off switch to the ON position, fully open the gas shut-off valve and the water shut-off valve.

**NOTICE:** The water heater may not operate unless the above procedure is followed correctly.

**PLEASE NOTE: EL22 IS FOR OUTDOOR PERMANENT INSTALLATIONS ONLY AND EL22-I IS FOR INDOOR PERMANENT INSTALLATIONS ONLY. THIS MANUAL AND ALL ECCOTEMP CONTENT IS SUBJECT TO CHANGE WITHOUT NOTICE. PLEASE VISIT [WWW.ECCOTEMP.COM/SUPPORT](http://WWW.ECCOTEMP.COM/SUPPORT) FOR MORE INFORMATION.**



# Care and cleaning of the EL22-I water heater.

## Draining the Water Heater

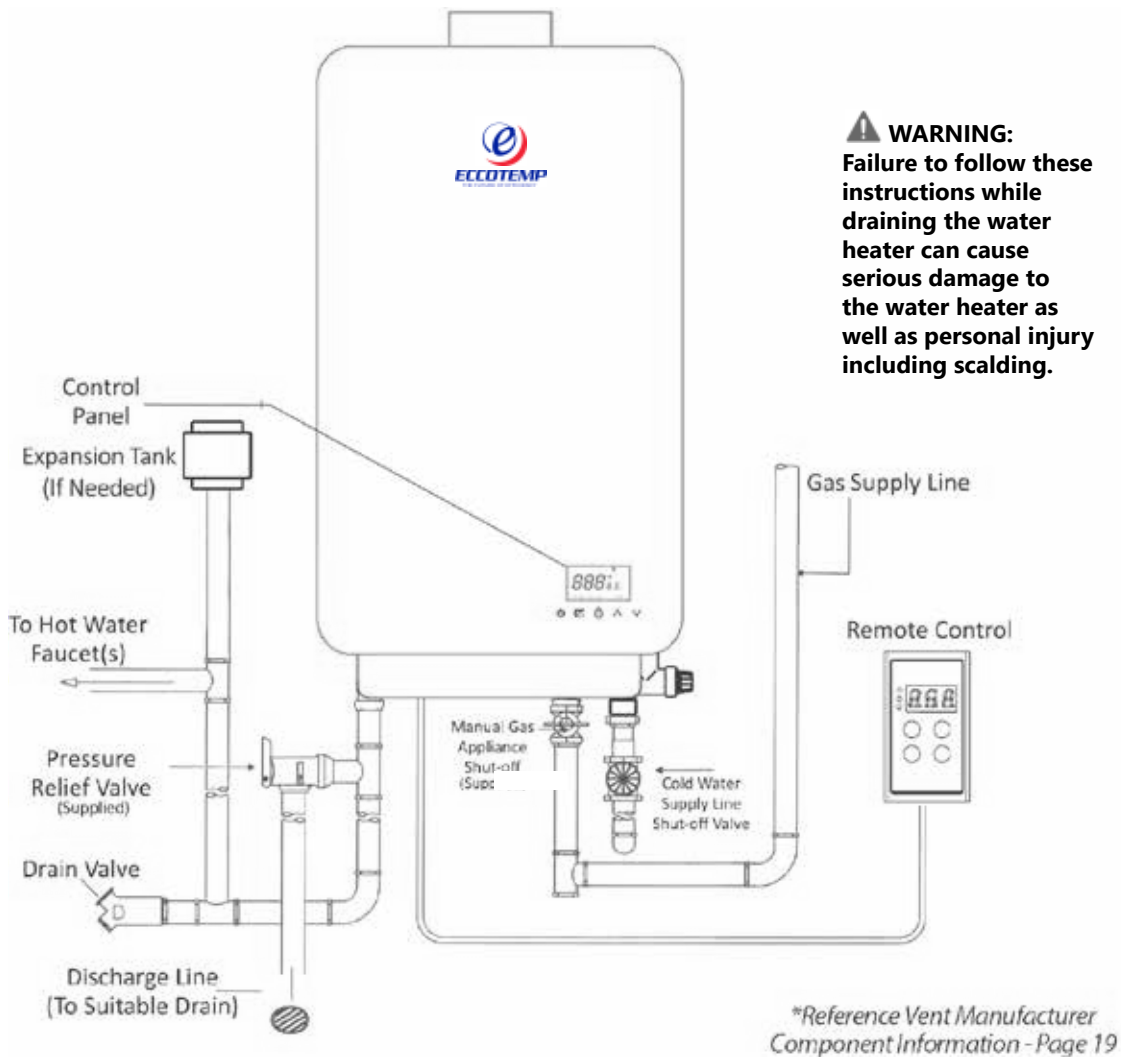

Below are instructions for draining water out of the water heater.

1. Turn off the switch on the remote control.
2. Close the gas shut-off valve(s).
3. Close the water shut-off valve.
4. Turn the on/ off switch to the OFF position and disconnect breaker at least 10 seconds after step #1.
5. Open drain valve.
6. Open all hot water faucets. Before proceeding to the next step, make sure that COLD water is coming out of all hot water faucets.
7. To put the water heater back into operation after draining, follow the steps below.
8. Reinstall the water filter. Close the hot water outlet drain valve.
9. Open the water shut-off valve and close again after making sure that water comes out from hot water faucets. (This step is to remove air from the water lines.)
10. Reconnect the breaker and turn the on/off switch to the ON position, fully open the gas shut-off valve and the water shut-off valve.

**NOTICE: The water heater may not operate unless the above procedure is followed correctly.**

**PLEASE NOTE: EL22 IS FOR OUTDOOR PERMANENT INSTALLATIONS ONLY AND EL22-I IS FOR INDOOR PERMANENT INSTALLATIONS ONLY. THIS MANUAL AND ALL ECCOTEMP CONTENT IS SUBJECT TO CHANGE WITHOUT NOTICE. PLEASE VISIT [WWW.ECCOTEMP.COM/SUPPORT](http://WWW.ECCOTEMP.COM/SUPPORT) FOR MORE INFORMATION.**



# Before You Call For Service

## Troubleshooting Tips

Save time and money! Review the charts on the following pages first and you may not need to call for service.



This water heater incorporates a variety of shut off devices that prevents the operation of the water heater down if undesirable combustion conditions occur. Such as the presence of a blockage of the combustion air vent insufficient gas or pressure which can impact the safe operation of the water heater. Please contact a Qualified Service Technician if this occurs.

Problem	Possible Cause	What To Do
<b>Not enough or no hot water</b>	Water shutoff valve is not fully opened.	Check shutoff valve and open fully.
	Hot water faucet is not fully opened	Open hot water faucet completely. (The main burner goes off when incoming water volume is inadequate.
	Water piping is frozen	Allow piping to thaw.
	No electricity or water supply is cut off.	Check that proper power is being supplied and/or water supply is adequate.
	Unit is not "ON".	Turn the unit "ON" by the button on the remote control.
	The temperature may be set too low	Increase the temperature setting.
	Mixing Valve malfunction (if applicable).	Check and replace if necessary.
	Error code displayed on remote control panel	See instructions for Error Code and if required, contact a dealer for service.
<b>Water not hot enough..</b>	The temperature may be set too low.	Increase the temperature setting.
	The gas valve is not fully opened.	Check and open the gas valve fully.
<b>Water too hot</b>	The temperature is set too high	Decrease the temperature setting.
	Water shutoff valve is not fully opened.	Check shutoff valve and open fully.
	Small amount of water has been heated.	Allow more water to flow.
	Water filter is clogged	Clean the filter with a tooth brush.
<b>Fan continues to rotate after hot water faucet is closed.</b>	This function is to purge unburned gas 10-15 seconds.	Normal operation. There is no need to call for service. Check for error code.

**PLEASE NOTE: EL22 IS FOR OUTDOOR PERMANENT INSTALLATIONS ONLY AND EL22-I IS FOR INDOOR PERMANENT INSTALLATIONS ONLY. THIS MANUAL AND ALL ECCOTEMP CONTENT IS SUBJECT TO CHANGE WITHOUT NOTICE. PLEASE VISIT [WWW.ECCOTEMP.COM/SUPPORT](http://WWW.ECCOTEMP.COM/SUPPORT) FOR MORE INFORMATION.**



# Error Code Guide

## When an error code is displayed:

- Close the hot water faucet, turn off the switch on the remote control.
- Wait for about 5 minutes before turning the switch on again.
- Open the hot water faucet.

**NOTICE: If an error code other than those listed below is displayed, immediately turn off the hot water faucet, take note of the error code, turn off the switch on the remote control and call the customer assistance number.**

## If the error code remains shown:

- Close the hot water faucet and turn off the switch on the remote control.
- Take the proper action shown below and attempt operation of the water heater again.
- If the error code is still shown:
- Turn off the hot water faucet and turn off the switch on the remote control.
- Take note of the error code displayed and call the customer service assistance number in the "If You Need Service"

Error Code	Error Description	Possible Cause	What To Do
E0	Hot water sensor failure	Junction port loose, Short circuit	Call for Service
E1	Ignition system failure	The gas valve is not opened or fully opened, Water shut-off valve is not open, Junction port loose	Check and open gas fully, Check and open water valve, Call for Service
E2	There is flame when no water coming in	Electric circuit problem	Call for Service
E3	Over-heating protection	Dry Combustion, Problem of over heating controller	Call for Service
E4	Cold water temperature sensor	problem with sensor, problem with sensor's plug or socket, none of the above	replace the sensor, fix it, replace the computer board
E5	Pressure Switch	Motor problem, Voltage of power supply is too low	Call for Service
E6	Over-heating	Gas pressure is too high, Water shutoff valve is not fully opened, The temperature is set too low	Check shut-off valve and open fully, Increase temperature setting
E7	solenoid valve	open circuit of the valve, short circuit of the valve, none of the above	connect the valve, replace the valve, replace the computer board
E8	vent pipe block	vent pipe is blocked	clean the pipe

**⚠ CAUTION: For your safety DO NOT attempt repair of gas piping, remote control, burners, vent connectors or other safety devices. Refer repairs to qualified service personnel.**

**⚠ CAUTION: Make certain power to water heater is "OFF" before removing protective cover FOR ANY REASON.**

**⚠ CAUTION: Label all wires prior to disconnection when servicing controls. Wiring errors can cause improper and dangerous operation. VERIFY PROPER OPERATION AFTER SERVICING.**

**PLEASE NOTE: EL22 IS FOR OUTDOOR PERMANENT INSTALLATIONS ONLY AND EL22-I IS FOR INDOOR PERMANENT INSTALLATIONS ONLY. THIS MANUAL AND ALL ECCOTEMP CONTENT IS SUBJECT TO CHANGE WITHOUT NOTICE. PLEASE VISIT [WWW.ECCOTEMP.COM/SUPPORT](http://WWW.ECCOTEMP.COM/SUPPORT) FOR MORE INFORMATION.**



# EL22 Replacement Parts

Typical Installation ( Some Items May Not Apply)

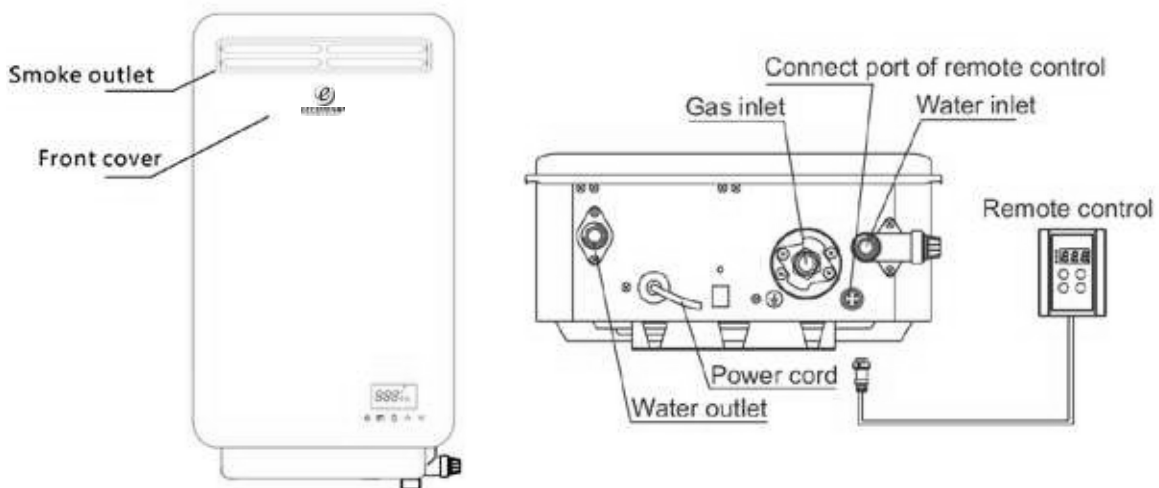
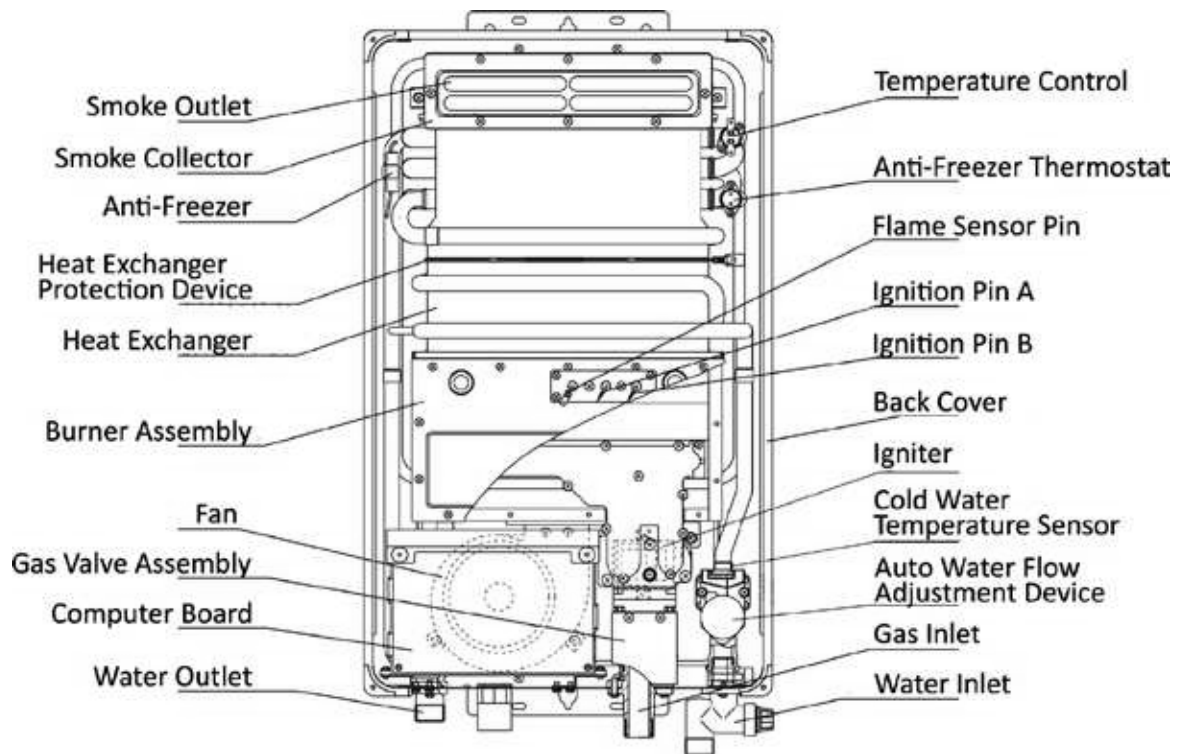

**NOTICE:** The National Fuel Gas Code (NFGC) mandates a manual gas shut- off valve: See (NFGC) for complete instructions. Local codes or plumbing authority requirements may vary from the instructions or diagrams provided and take precedent over these instructions.

**PLEASE NOTE: EL22 IS FOR OUTDOOR PERMANENT INSTALLATIONS ONLY AND EL22-I IS FOR INDOOR PERMANENT INSTALLATIONS ONLY. THIS MANUAL AND ALL ECCOTEMP CONTENT IS SUBJECT TO CHANGE WITHOUT NOTICE. PLEASE VISIT [WWW.ECCOTEMP.COM/SUPPORT](http://WWW.ECCOTEMP.COM/SUPPORT) FOR MORE INFORMATION.**



# EL22-I Replacement Parts

## For models using natural or LP gas.

Instructions for placing a parts order

Address parts orders to the distributor or store from where the water heater was purchased.

All parts orders should include:

**⚠ WARNING: For your safety, DO NOT attempt to disassemble this unit for any reason**

- The model and serial number of the water heater from the rating plate.
- Specify type of gas (natural or LP) as marked on the rating plate.
- Part description (as noted below) and number of parts desired.

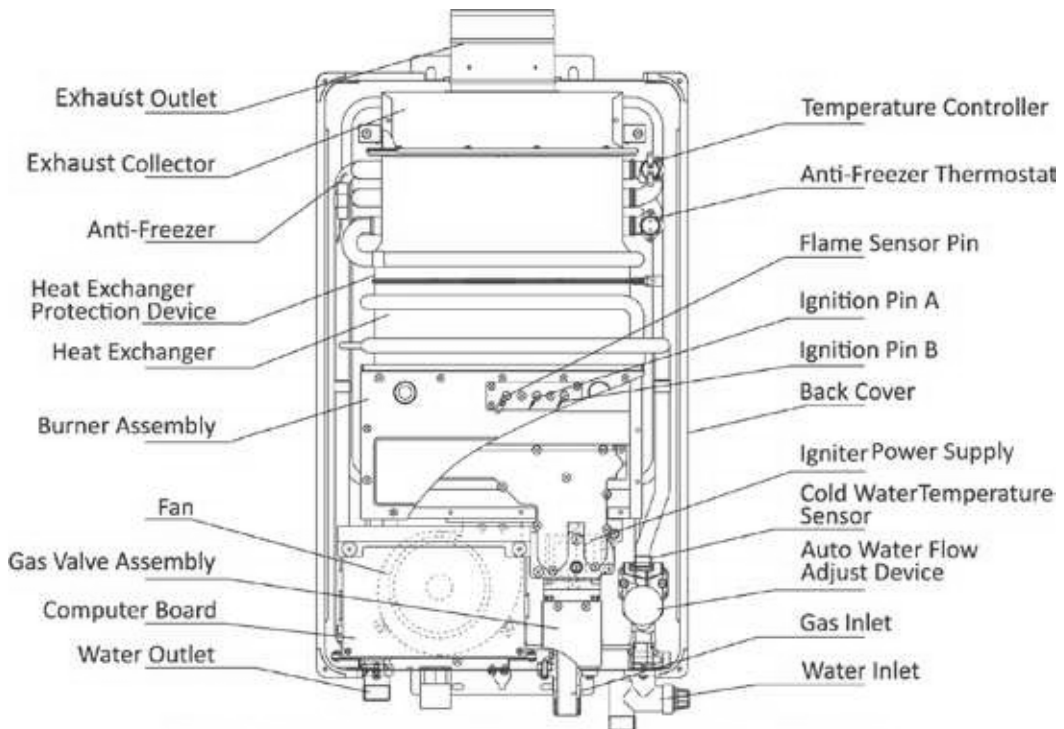

Notice: The Anti-Freezer and it's thermostat are for the outdoor unit and the indoor unit which has the Anti-Freezing function only.

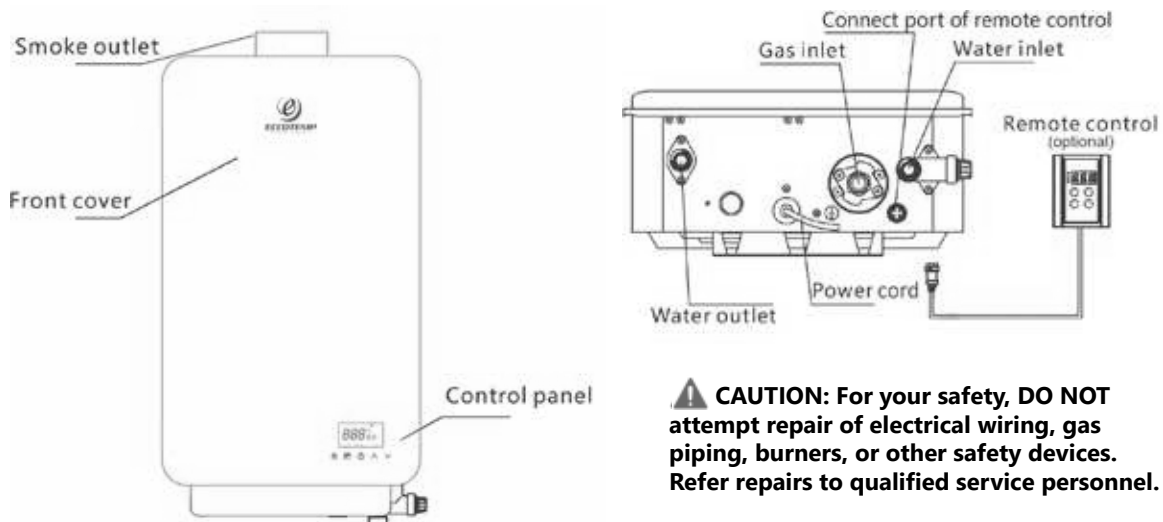

**⚠ CAUTION: For your safety, DO NOT attempt repair of electrical wiring, gas piping, burners, or other safety devices. Refer repairs to qualified service personnel.**

PLEASE NOTE: EL22 IS FOR OUTDOOR PERMANENT INSTALLATIONS ONLY AND EL22-I IS FOR INDOOR PERMANENT INSTALLATIONS ONLY. THIS MANUAL AND ALL ECCOTEMP CONTENT IS SUBJECT TO CHANGE WITHOUT NOTICE. PLEASE VISIT [WWW.ECCOTEMP.COM/SUPPORT](http://WWW.ECCOTEMP.COM/SUPPORT) FOR MORE INFORMATION.



# Eccotemp Systems ,LLC Limited Warranty Information

## Model (s) EL22-ILP, EL22-ING, EL22-LP, EL22-NG

Eccotemp hereby warrants this product to be free of material defects in materials and workmanship when installed and operated according to Eccotemp's installation and operating instructions. This Limited Warranty extends to the original purchaser and subsequent owners, but only while the product remains as the site of the original installation. This Limited Warranty terminates if moved or reinstalled at a new location. There are no warranties, express or implied made or given other than contained in this Limited Warranty. No agent, employee or representative of Eccotemp has any authority to bind Eccotemp to any representation or warranty concerning the Product not contained in this Limited Warranty. Eccotemp reserves the right and authority to change, modify or alter this warranty at any given time.

Except as expressly set forth herein, THERE ARE NO REPRESENTATIONS OR WARRANTIES, EXPRESS OR IMPLIED, INCLUDING, WITHOUT LIMITATION, AS TO MERCHANTABILITY OR FITNESS FOR A PARTICULAR PURPOSE WITH RESPECT TO ANY GOODS SOLD HEREUNDER. BUYER'S EXCLUSIVE REMEDY IS LIMITED TO REPAIR OR REPLACEMENT OF THE GOODS SOLD, AT ECCOTEMP'S DISCRETION. ECCOTEMP SHALL NOT BE LIABLE FOR INCIDENTAL OR CONSEQUENTIAL DAMAGES.

### Limited Warranty Period

This Warranty is extended by Eccotemp Systems to the Owner. This warranty takes effect on the date of installation of the Product or 30 days after the date of purchase, whichever occurs first, and is effective until the specified anniversary of such date as follows:

- 1) Limited Five-Year replacement (years 1 through 5) of defective parts other than the heat exchanger- Labor not included.
- 2) Limited additional Ten-Year replacement (years 1 through 10) on the heat exchanger when the Product is used in a single-family dwelling – Labor not included.
- 3) Limited additional Two-Year replacement (years 1 through 2) on the heat exchanger when the Product is used for commercial capacity, if it is used in other than a single family dwelling, or if the Product is supplied with pre-heated or circulated water – labor not included.

1. Total Ten-Year (Years 1 through 10) or 6,500 operational (burn) hours recorded by the water heater, whichever occurs first.

### Item Period of Coverage

Heat Exchanger 10 years  
All other parts 5 years

Coverage's are void if the unit is used in a hot water circulation loop, in series with a circulation system or where an on-demand recirculation system is not incorporated.

Owner is responsible for all other costs incidental to repair such as labor, shipping, delivery and permits. Proof of purchase required. Products repaired will be covered under this Limited Warranty for the remainder of term of the original purchase.

### Shipping Related Costs:

Within the first 30 days of purchase, Eccotemp will cover all ground shipping costs for warranty related issues, excluding AK, HI, Canada, and any location outside of the continental US. After the first 30 days of purchase, Eccotemp will cover all ground non expedited shipping costs to the customer for warranty related issues, excluding AK, HI, Canada, and any location outside of the continental US. After the first 30 days of purchase, the customer is responsible for all shipping to Eccotemp, regardless of reason or circumstance. The method for warranty related shipping will be Ground equivalent with the provider of Eccotemp's choosing.

AK, HI, Canada, and any location outside of the continental US, will be responsible for all shipping costs, regardless of reason or circumstance.

All shipments of any type of product coming to Eccotemp for any reason must have an RGA for any repairs to be made. Please contact Eccotemp to obtain an RGA number prior to shipping anything to Eccotemp. Failure to do so could result in loss of product. Eccotemp will not be responsible for replacement due to loss or damage if these steps are not properly followed.

**PLEASE NOTE: EL22 IS FOR OUTDOOR PERMANENT INSTALLATIONS ONLY AND EL22-I IS FOR INDOOR PERMANENT INSTALLATIONS ONLY. THIS MANUAL AND ALL ECCOTEMP CONTENT IS SUBJECT TO CHANGE WITHOUT NOTICE. PLEASE VISIT [WWW.ECCOTEMP.COM/SUPPORT](http://WWW.ECCOTEMP.COM/SUPPORT) FOR MORE INFORMATION.**



## Exclusions

Please refer to the Installation Manual and Use & Care Manual supplied with your new Eccotemp Systems product. This Limited Warranty becomes null and void if any of the following are determined to be a contributing factor by Eccotemp to the failure of the product:

1. Abuse, misuse, alteration, neglect or misapplication.
2. Improper, dangerous, destructive maintenance procedures or inadequate maintenance.
3. Damages caused by services performed by servicers other than Eccotemp Systems.
4. Installation in a corrosive or otherwise destructive environment.
5. Damage as a result of freezing within the unit or surrounding piping.
6. Scale buildup.
7. Incorrect gas or water pressure.
8. Acts of force Majeure.
9. Damage as a result of use with non-portable, untreated or poorly treated well water, or water with high PH levels or hardness levels in excess of 12 grains per gallon (200mg/L).
10. Incorrect sizing for the application.
11. Products with original serial numbers that have been removed or altered and cannot be readily determined.
12. Acts of God including, but not limited to; fire, flood, or nature disaster.

This Product is not to be used as a pool or spa heater.

In the event of an Eccotemp Systems recognized defect, malfunction, or failure to conform to this Warranty and based upon Eccotemp approval of warranty claim, Eccotemp Systems, at its sole and absolute discretion, will settle the warrant claim of such defect, malfunction, or failure to conform to this Warranty. In order to make a claim under this Warranty, The Owner must notify Eccotemp of the failure of the Product to conform to this Warranty.

Under this Warranty, Eccotemp Systems will only provide replacement parts as described in the "Limited Warranty Period". The Owner will be responsible for any cost incurred including labor costs for servicing the unit, shipping, delivery, and handling of the replacement part, cost for permits or materials necessary for the repair, or incidental costs resulting from damage external to the unit resulting from the failure.

NOTWITHSTANDING ANYTHING IN THIS WARRANTY TO THE CONTRARY, EXCEPT FOR ECCOTEMP SYSTEMS' AFFIRMATIVE OBLIGATIONS EXPRESSLY SET FORTH IN THIS WARRANTY, ECCOTEMP SYSTEMS DISCLAIMS ANY AND ALL WARRANTIES, EITHER EXPRESS OR IMPLIED, REGARDING THE PRODUCT AND ITS FUNCTIONALITY, PERFORMANCE, MERCHANTABILITY, FITNESS FOR PARTICULAR PURPOSE OR INTELLECTUAL PROPERTY RIGHTS. ECCOTEMP SYSTEMS DISCLAIMS ALL OTHER OBLIGATIONS OR LIABILITIES ON ITS PART AND NEITHER ASSUMES NOR AUTHORIZES ANY OTHER PERSON TO ASSUME FOR ECCOTEMP SYSTEMS AN OTHER LIABILITIES IN CONNECTION WITH THE PERFORMANCE OF THE PRODUCT. THIS WARRANTY ONLY COVERS REPLACEMENT PARTS AND DOES NOT COVER COST OF LABOR OR SERVICES UNDER ANY CIRCUMSTANCES.

This warranty only applies to the 50 states of the U.S.A and Territories of Canada. Eccotemp Systems shall not be liable for any claim or demand against Eccotemp Systems by any other part for damages of any kind, including, but not limited to incidental and consequential damages, arising out of the subject matter of this Agreement. Some States do not allow exclusion or limitation of incidental or consequential damages, so the above limitation or exclusion may not apply to you. This warranty gives you specific legal rights. You may also have other rights that vary from State to State.

**PLEASE NOTE: EL22 IS FOR OUTDOOR PERMANENT INSTALLATIONS ONLY AND EL22-I IS FOR INDOOR PERMANENT INSTALLATIONS ONLY. THIS MANUAL AND ALL ECCOTEMP CONTENT IS SUBJECT TO CHANGE WITHOUT NOTICE. PLEASE VISIT [WWW.ECCOTEMP.COM/SUPPORT](http://WWW.ECCOTEMP.COM/SUPPORT) FOR MORE INFORMATION.**





**ECCOTEMP**  
THE FUTURE OF EFFICIENCY

PHONE: 866-356-1992 | EMAIL: [SUPPORT@ECCOTEMP.COM](mailto:SUPPORT@ECCOTEMP.COM) | ADDRESS: 315 - A INDUSTRIAL RD SUMMERVILLE, SC 29483

 **SUPPORT:** [ECCOTEMP.COM/HELP-DESK](http://ECCOTEMP.COM/HELP-DESK)  **SHOP ONLINE:** [ECCOTEMP.COM/PRODUCT](http://ECCOTEMP.COM/PRODUCT)  **STORE LOCATOR:** [ECCOTEMP.COM/LOCATOR](http://ECCOTEMP.COM/LOCATOR)

[ECCOTEMP.COM](http://ECCOTEMP.COM)



**EL22-1**  
INTÉRIEUR



**EL22**  
DE PLEIN AIR

**ECCOTEMP**  
LE FUTUR DE L'EFFICACITÉ



ECCOTEMP 45 SERIES RESIDENTIEL INTÉRIEUR / EXTÉRIEUR SANS ESSENCE

# CHAUFFE-EAU

## MANUEL D'UTILISATION ET DE SOINS

AVEC INSTRUCTIONS D'INSTALLATION POUR L'INSTALLATEUR

TÉLÉPHONE: 866-356-1992 | EMAIL: [SUPPORT@ECCOTEMP.COM](mailto:SUPPORT@ECCOTEMP.COM) | ADRESSE: 315 - A INDUSTRIAL RD SUMMERVILLE, SC 29483

 SUPPORT: [ECCOTEMP.COM/HELP-DESK](http://ECCOTEMP.COM/HELP-DESK)  BOUTIQUE EN LIGNE: [ECCOTEMP.COM/PRODUCT](http://ECCOTEMP.COM/PRODUCT)  LOCALISATEUR DE MAGASIN: [ECCOTEMP.COM/LOCATOR](http://ECCOTEMP.COM/LOCATOR)

[ECCOTEMP.COM](http://ECCOTEMP.COM)



Eccotemp Systems, LLC 315-A Industrial Road Summerville, SC 29483 866-356-1992			
<b>CHAUFFE-EAU INSTANTANÉ AUTOMATIQUE</b>			
Modèle # :	EL22-NG	Puissance Maximum d'Entrée	140,000
Série # :		Puissance Minimum d'Entrée	25,000
Type de Gaz :	GAZ NATUREL <small>SEULEMENT</small>	Pression minimale d'arrivée de gaz	4" w.c (1Kpa)
Tension :	120 Volts	Pression maximale d'arrivée de gaz	10.5" w.c (2.61Kpa)
Fréquence :	60 Hz	Pression d'admission	3.05" w.c (0.76Kpa)
Ampères :	Moins de 12 Ampères	Pression de travail maximale	150 psi
Note de Récupération :	Tel qu'utilisé dans la présente norme, la quantité d'eau obtenue en multipliant la valeur nominale d'entrée du fabricant en BTU par heure par l'efficacité thermique et en divisant le produit par 825 BTU par gallon. Ceci est basé sur un élèvement de température de 100 ° F, et une spécification thermique nominale de l'eau de 8,25 BTU par gallon par degré F.		
Not recommended in excess of 2,000 ft. above sea level.		Category III Water Heater	
<b>CANADIENNE ALTITUDE NOTE HAUT</b>			
	0-2000 feet	2000-4500 feet	
Entrée ( BTU / h )	140,000	126,000	
La pression d'admission (en . W.c)	3.05	2.24	
ANSI Z21.10.3-2014/CSA 4.3-2014 CAN 2.17 STANDARD	Adapté à l'eau ( potable) CHAUFFAGE SEUL		
<p><b>POUR VOTRE SÉCURITÉ</b> Ne pas entreposer ou utiliser de l'essence ou d'autres vapeurs et liquides inflammables à proximité de cet appareil ou de tout autre appareil</p>	Cet appareil doit être installé conformément aux codes locaux ou , en l'absence de codes locaux , le National Fuel Gas Code , ANSI Z223.1 / NFPA 54 ou le CSA B149.1 , gaz naturel et propane Code d'installation		
L'appareil doit être installé sur une zone de retardateur de feu , et doit être loin de tous matériaux combustibles . Jeu doit être de 1,75 m sur le côté gauche et à droite de matières combustibles , et de 6,75 m à l'avant .			
Ouvert sur trois côtés et une hauteur libre de 36 "			
La soupape de sûreté température et de pression fournies par le fabricant doit être installé au moment de l'installation du chauffe-eau à l'emplacement indiqué par le fabricant . Les codes locaux régissent l'installation de dispositifs de secours . Pour un fonctionnement sûr de l'appareil de chauffage de l'eau , la soupape de sûreté ne doit pas être enlevé ou branché .			
<b>USAGE EXTÉRIEUR</b>			

Eccotemp Systems, LLC 315-A Industrial Road Summerville, SC 29483 866-356-1992			
<b>CHAUFFE-EAU INSTANTANÉ AUTOMATIQUE</b>			
Modèle # :	EL22-LG	Puissance Maximum d'Entrée	140,000
Série # :		Puissance Minimum d'Entrée	25,000
Type de Gaz :	PROPANE LIQUIDE <small>SEULEMENT</small>	Pression minimale d'arrivée de gaz	9" w.c (2.24 Kpa)
Tension :	120 Volts	Pression maximale d'arrivée de gaz	13" w.c (3.23Kpa)
Fréquence :	60 Hz	Pression d'admission	4.93" w.c (1.22Kpa)
Ampères :	Moins de 12 Ampères	Pression de travail maximale	150 psi
Note de Récupération :	Tel qu'utilisé dans la présente norme, la quantité d'eau obtenue en multipliant la valeur nominale d'entrée du fabricant en BTU par heure par l'efficacité thermique et en divisant le produit par 825 BTU par gallon. Ceci est basé sur un élèvement de température de 100 ° F, et une spécification thermique nominale de l'eau de 8,25 BTU par gallon par degré F.		
Not recommended in excess of 2,000 ft. above sea level.		Category III Water Heater	
<b>CANADIENNE ALTITUDE NOTE HAUT</b>			
	0-2000 feet	2000-4500 feet	
Entrée ( BTU / h )	140,000	126,000	
La pression d'admission (en . W.c)	4.93	3.62	
ANSI Z21.10.3-2014/CSA 4.3-2014 CAN 2.17 STANDARD	Adapté à l'eau ( potable) CHAUFFAGE SEUL		
<p><b>POUR VOTRE SÉCURITÉ</b> Ne pas entreposer ou utiliser de l'essence ou d'autres vapeurs et liquides inflammables à proximité de cet appareil ou de tout autre appareil</p>	Cet appareil doit être installé conformément aux codes locaux ou , en l'absence de codes locaux , le National Fuel Gas Code , ANSI Z223.1 / NFPA 54 ou le CSA B149.1 , gaz naturel et propane Code d'installation		
L'appareil doit être installé sur une zone de retardateur de feu , et doit être loin de tous matériaux combustibles . Jeu doit être de 1,75 m sur le côté gauche et à droite de matières combustibles , et de 6,75 m à l'avant .			
Ouvert sur trois côtés et une hauteur libre de 36 "			
La soupape de sûreté température et de pression fournies par le fabricant doit être installé au moment de l'installation du chauffe-eau à l'emplacement indiqué par le fabricant . Les codes locaux régissent l'installation de dispositifs de secours . Pour un fonctionnement sûr de l'appareil de chauffage de l'eau , la soupape de sûreté ne doit pas être enlevé ou branché .			
<b>USAGE EXTÉRIEUR</b>			

Eccotemp Systems, LLC 315-A Industrial Road Summerville, SC 29483 866-356-1992			
<b>CHAUFFE-EAU INSTANTANÉ AUTOMATIQUE</b>			
Modèle # :	EL22-ING	Puissance Maximum d'Entrée	140,000
Série # :		Puissance Minimum d'Entrée	25,000
Type de Gaz :	GAZ NATUREL <small>SEULEMENT</small>	Pression minimale d'arrivée de gaz	4" w.c (1Kpa)
Tension :	120 Volts	Pression maximale d'arrivée de gaz	10.5" w.c (2.61Kpa)
Fréquence :	60 Hz	Pression d'admission	3.05" w.c (0.76Kpa)
Ampères :	Moins de 12 Ampères	Pression de travail maximale	150 psi
Note de Récupération :	Tel qu'utilisé dans la présente norme, la quantité d'eau obtenue en multipliant la valeur nominale d'entrée du fabricant en BTU par heure par l'efficacité thermique et en divisant le produit par 825 BTU par gallon. Ceci est basé sur un élèvement de température de 100 ° F, et une spécification thermique nominale de l'eau de 8,25 BTU par gallon par degré F.		
Not recommended in excess of 2,000 ft. above sea level.		Category III Water Heater	
<b>CANADIENNE ALTITUDE NOTE HAUT</b>			
	0-2000 feet	2000-4500 feet	
Entrée ( BTU / h )	140,000	126,000	
La pression d'admission (en . W.c)	3.05	2.24	
ANSI Z21.10.3-2014/CSA 4.3-2014 CAN 2.17 STANDARD	Adapté à l'eau ( potable) CHAUFFAGE SEUL		
<p><b>POUR VOTRE SÉCURITÉ</b> Ne pas entreposer ou utiliser de l'essence ou d'autres vapeurs et liquides inflammables à proximité de cet appareil ou de tout autre appareil</p>	Cet appareil doit être installé conformément aux codes locaux ou , en l'absence de codes locaux , au National Fuel Gas Code , ANSI Z223.1 / NFPA 54 ou le CSA B149.1 , Natural Gas and Propane Installation Code		
L'appareil doit être installé sur une zone de retardateur de feu , et doit être loin de tous matériaux combustibles . Les distances minimales par construction combustible , 6 pouces côtés , 0 pouces arrière et 12 pouces haut .			
La soupape de sûreté température et de pression fournies par le fabricant doit être installé au moment de l'installation du chauffe-eau à l'emplacement indiqué par le fabricant . Les codes locaux régissent l'installation de dispositifs de secours . Pour un fonctionnement sûr de l'appareil de chauffage de l'eau , la soupape de sûreté ne doit pas être enlevé ou branché .			
Ce chauffe-eau nécessite un système d'évacuation spécial. Reportez-vous aux instructions d'installation pour la liste des pièces et la méthode d'installation.			

Eccotemp Systems, LLC 315-A Industrial Road Summerville, SC 29483 866-356-1992			
<b>CHAUFFE-EAU INSTANTANÉ AUTOMATIQUE</b>			
Modèle # :	EL22-ILG	Puissance Maximum d'Entrée	140,000
Série # :		Puissance Minimum d'Entrée	25,000
Type de Gaz :	PROPANE LIQUIDE <small>SEULEMENT</small>	Pression minimale d'arrivée de gaz	9" w.c (2.24 Kpa)
Tension :	120 Volts	Pression maximale d'arrivée de gaz	13" w.c (3.23Kpa)
Fréquence :	60 Hz	Pression d'admission	4.93" w.c (1.22Kpa)
Ampères :	Moins de 12 Ampères	Pression de travail maximale	150 psi
Note de Récupération :	Tel qu'utilisé dans la présente norme, la quantité d'eau obtenue en multipliant la valeur nominale d'entrée du fabricant en BTU par heure par l'efficacité thermique et en divisant le produit par 825 BTU par gallon. Ceci est basé sur un élèvement de température de 100 ° F, et une spécification thermique nominale de l'eau de 8,25 BTU par gallon par degré F.		
Not recommended in excess of 2,000 ft. above sea level.		Category III Water Heater	
<b>CANADIENNE ALTITUDE NOTE HAUT</b>			
	0-2000 feet	2000-4500 feet	
Entrée ( BTU / h )	140,000	126,000	
La pression d'admission (en . W.c)	4.93	3.62	
ANSI Z21.10.3-2014/CSA 4.3-2014 CAN 2.17 STANDARD	Adapté à l'eau ( potable) CHAUFFAGE SEUL		
<p><b>POUR VOTRE SÉCURITÉ</b> Ne pas entreposer ou utiliser de l'essence ou d'autres vapeurs et liquides inflammables à proximité de cet appareil ou de tout autre appareil</p>	Cet appareil doit être installé conformément aux codes locaux ou , en l'absence de codes locaux , au National Fuel Gas Code , ANSI Z223.1 / NFPA 54 ou le CSA B149.1 , Natural Gas and Propane Installation Code		
L'appareil doit être installé sur une zone de retardateur de feu , et doit être loin de tous matériaux combustibles . Les distances minimales par construction combustible , 6 pouces côtés , 0 pouces arrière et 12 pouces haut .			
La soupape de sûreté température et de pression fournies par le fabricant doit être installé au moment de l'installation du chauffe-eau à l'emplacement indiqué par le fabricant . Les codes locaux régissent l'installation de dispositifs de secours . Pour un fonctionnement sûr de l'appareil de chauffage de l'eau , la soupape de sûreté ne doit pas être enlevé ou branché .			
Ce chauffe-eau nécessite un système d'évacuation spécial. Reportez-vous aux instructions d'installation pour la liste des pièces et la méthode d'installation.			



**ATTENTION : Si les informations contenues dans ces instructions ne sont pas suivies, un incendie ou une explosion pourraient en résulter et causer des dommages matériels, blessures ou la mort.**

- **N'entreposez pas et n'utilisez pas d'essence ni d'autres vapeurs et liquides inflammables près de cet appareils électroménagers ou de tout autre appareil.**
- **QUE FAIRE SI VOUS SENTEZ UNE ODEUR DE GAZ**
  - **Ne pas essayer d'allumer d'appareils électroménagers**
  - **Ne toucher à aucun commutateur électrique ; ne pas utiliser le téléphone de votre immeuble.**
  - **Téléphoner immédiatement à votre compagnie de gaz en utilisant le téléphone du voisin. Observer les instructions de la compagnie de gaz.**
  - **Si vous n'arrivez pas à contacter votre compagnie de gaz, téléphoner au service des incendies.**
- **L'installation et l'entretien doivent être effectués par un installateur qualifié, une agence de service ou par un représentant de la compagnie de gaz.**



# MANUEL D'UTILISATION ET D'ENTRETIEN

Avec les Instructions d'Installation pour l'Installateur

Gaz Extérieur Résidentiel

140,000 BTU entrée max @ 6.8 GPM

## CHAUFFE-EAU SANS RÉSERVOIR



**⚠ ATTENTION :** Ce chauffe-eau n'est peut-être pas compatible avec les maisons préfabriquées (mobil-homes) ! Veuillez vérifier les restrictions locales relatives aux installations permanentes / fixes dans des maisons préfabriquées dans votre région.

Le but de ce manuel est double: premièrement, de fournir à l'installateur les orientations fondamentales et recommandations pour l'installation correcte et le réglage du chauffe-eau; et deuxièmement, pour le propriétaire-exploitant, d'expliquer les caractéristiques, le fonctionnement, les précautions de sécurité, l'entretien et dépannage du chauffe-eau. Ce manuel comprend également une liste de pièces.

Il est impératif que toutes les personnes qui sont attendues à installer, utiliser ou régler ce chauffe-eau lisent attentivement les instructions de sorte qu'ils puissent comprendre comment effectuer ces opérations. Si vous ne comprenez pas ces instructions ou termes employés, demandez conseil à des professionnels.

Toutes les questions concernant le fonctionnement, l'entretien, le service ou la garantie de ce chauffe-eau doivent être adressées au vendeur à qui il a été acheté. Si des informations supplémentaires sont nécessaires, reportez-vous à la section Si vous avez besoin d'un service.

Ne détruisez pas ce manuel. Veuillez le lire attentivement et le conserver dans un endroit sûr pour référence ultérieure

**⚠** Identifiez ce symbole comme une indication d'Importante Information sur la Sécurité !

**⚠** Avertissement de la Proposition 65 de Californie : Ce produit contient des produits chimiques reconnu par l'État de Californie comme cause de cancers, d'anomalies congénitales ou autres problèmes de reproduction.

**⚠** ATTENTION : si les informations contenues dans ces instructions ne sont pas suivies, un incendie ou une explosion pourrait en résulter et entraîner des dommages matériels, des blessures ou la mort.

### ⚠ POUR VOTRE SÉCURITÉ !

Une installation, un réglage, une modification, un entretien ou la maintenance peuvent causer des dommages matériels, des blessures corporelles ou la mort. Reportez-vous à ce manuel. Installation et l'entretien doivent être effectués par un installateur qualifié, une agence de service ou le fournisseur de gaz.

**NE PAS** entreposer ou utiliser de l'essence ou d'autres vapeurs inflammables ou des liquides ou d'autres matériaux combustibles à proximité de cet appareil ou de tout autre appareil. Le faire pourrait provoquer une explosion ou un incendie.

### QUE FAIRE SI VOUS SENTEZ UNE ODEUR DE GAZ

- **Ne pas** essayer d'allumer d'appareils électroménagers
- **Ne pas** toucher à un commutateur Electrique ; ne pas utiliser le téléphone de votre immeuble.
- Téléphoner immédiatement à votre compagnie de gaz en utilisant le téléphone du voisin. Observer les instructions de la compagnie de gaz.
- Si vous n'arrivez pas à contacter votre compagnie de gaz, téléphonez au service des incendies.
- **Ne pas** retourner chez vous avant autorisation.

VEUILLEZ NOTER: EL22 EST POUR INSTALLATIONS PERMANENTES EXTÉRIEURES SEULEMENT ET EL221 EST POUR INSTALLATIONS PERMANENTES INTÉRIEURES SEULEMENT. CE MANUEL ET TOUS ECCOTEMP CONTENUS SONT SOUMIS AUX CHANGEMENTS SANS AVIS. VEUILLEZ VISITER [WWW.ECCOTEMP.COM/SUPPORT](http://WWW.ECCOTEMP.COM/SUPPORT) POUR PLUS D'INFORMATIONS.



### Informations de Sécurité

Mesures de sécurité .....3-6

### EL22 Instructions d'Installation

Lieu ..... 7-8

Installation typique ..... 9

Connexions d'eau ..... 10

Approvisionnement en gaz ..... 10

Valve de secours ..... 11

Test de fuite ..... 12

Haute altitude ..... 12

Venting ..... 12

Télécommande ..... 13-14

Connexion électrique ..... 15

Isolation des tuyaux ..... 16

Montage ..... 17

Liste de contrôle d'installation ..... 18

### EL22-I Instructions d'Installation

Lieu .....19-21

Installation typique ..... 22

Connexions d'eau ..... 23-24

Approvisionnement en gaz ..... 24

Soupape de secours ..... 25

Test de fuite ..... 25

Haute altitude ..... 25

Ventilation ..... 26-31

Télécommande ..... 32-33

Connexion électrique ..... 34

Isolation des tuyaux. .... 35

Montage ..... 36

Liste de contrôle de l'installation ..... 37

### Mode d'Emploi

Instructions de Démarrage ..... 38-39

Température de l'Eau .....40

Mémoire de la Température ..... 40

### Entretien et Nettoyage

Entretien ..... 41

Ménage ..... 41-42

Arrêt prolongé ..... 42

Anti-congélation ..... 42

Drainage ..... 42-44

### Astuce Dépannage

Avant d'Appeler .....45

Guide des Codes d'Erreur .....46

### Service Clients

Liste des pieces.....47-48



### POUR VOS DOSSIERS

Ecrire numéros de modèle et de série ici:

# \_\_\_\_\_

# \_\_\_\_\_

Vous pouvez les trouver sur une étiquette chauffe-eau et/ou emballage.

Bordereau de vente ou chèque annulé ici.

Une preuve de la date d'achat originel est demandée pour tout service de garantie.

### LIRE CE MANUEL

Vous y trouverez de nombreux conseils utiles sur la façon d'utiliser et d'entretenir votre chauffe-eau correctement. Un peu de soin préventif de votre part peut vous faire économiser temps et argent sur la durée de votre chauffe-eau. Vous trouverez de nombreuses réponses à des problèmes communs dans le Guide de dépannage. Si vous examinez le tableau de Dépannage d'abord, vous n'aurez peut-être pas besoin d'appeler le service.



### LIRE LES INFORMATIONS DE SECURITE

Votre sécurité et celle des autres est très importante. Il existe de nombreux messages de sécurité importants dans ce manuel et sur votre appareils électroménagers. Toujours lire et respecter les consignes de sécurité. Ceci est le symbole d'alerte de sécurité. Reconnaître ce symbole comme une indication d'Informations de sécurité importantes! Ce symbole vous avertit des dangers potentiels qui peuvent tuer ou blesser vous et les autres.



Tous les messages de sécurité suivront le symbole d'alerte de sécurité et le mot "**DANGER**", "**AVERTISSEMENT**", "**ATTENTION**" ou "**REMARQUE**".

Ces mots signifient:

**DANGER - Une situation de danger imminent**



**AVERTISSEMENT – Une situation potentiellement dangereuse qui pourrait causer la mort ou de sérieuses blessures dommages matériels.**



**ATTENTION : Une situation potentiellement dangereuse qui pourrait causer des petites voir moyennes blessures.**



**REMARQUE : L'attention est appelée à observer une procédure spécifique ou à maintenir une certaine condition.**



# INFORMATIONS IMPORTANTES SUR LA SÉCURITÉ LIRE TOUTES LES INSTRUCTIONS AVANT UTILISATION

Assurez-vous de lire et de comprendre l'ensemble du Manuel d'Utilisation et Entretien avant d'essayer d'installer ou d'utiliser ce chauffe-eau. Il peut vous faire économiser temps et argent. Portez une attention particulière aux consignes de sécurité. Le non-respect de ces avertissements peut entraîner des blessures corporelles graves ou la mort. Si vous avez des difficultés à comprendre les instructions de ce manuel, ou si vous avez des questions, ARRÊTEZ, et obtenez l'aide d'un technicien qualifié, ou de votre fournisseur local.

## **DANGER!** **INSTALLEZ CORECTEMENT LE CHAUFFE-EAU**



Une mauvaise installation du chauffe-eau à l'extérieur, comme indiqué dans Instructions d'Installation de ce manuel peut entraîner un fonctionnement dangereux du chauffe-eau. Pour éviter les risques d'incendie, d'explosion ou d'asphyxie à partir de monoxyde de carbone, ne jamais utiliser ce chauffe-eau sauf s'il est correctement installé et a une ventilation adéquate pour le bon fonctionnement. Assurez-vous d'inspecter le terminal de fumée pour une installation correcte lors du premier démarrage; et au moins annuellement par la suite. Reportez-vous à la section Entretien et Nettoyage de ce manuel pour plus d'informations concernant l'inspection du terminal de fumée.

## **AVERTISSEMENT !**



L'essence, ainsi que d'autres matériaux et liquides inflammables (colles, solvants, peinture diluants etc), et les vapeurs qu'ils produisent sont extrêmement dangereux. NE PAS manipuler, utiliser ni entreposer d'essence ou d'autres matières inflammables ou combustibles n'importe où près ou au voisinage d'un chauffe-eau ou tout autre appareil. Assurez-vous de lire et de suivre les étiquettes sur le chauffe-eau, ainsi que les mises en garde de ce manuel. Ne pas le faire ainsi peut entraîner des dommages matériels, des blessures corporelles ou la mort.

**DANGER**

<p> <b>Les vapeurs provenant de liquides inflammables exploseront et prendront feu causant la mort ou de sévères brûlures.</b></p> <p>Ne pas utiliser ou entreposer des produits inflammables comme l'essence, les solvants ou des adhésifs dans la même pièce ou à proximité du chauffe-eau.</p> <p>Garder les produits inflammables :</p> <ol style="list-style-type: none"> <li>1. Loin de la chaleur</li> <li>2. Dans des récipients approuvés</li> <li>3. Hermétiquement fermé</li> <li>4. Hors de portée des enfants</li> </ol>	<p>Le chauffe-eau a sa propre flamme principale. La principale flamme :</p> <ol style="list-style-type: none"> <li>1. Peut venir à n'importe quel moment</li> <li>2. Enflammera les vapeurs inflammables.</li> </ol> <p>Les vapeurs :</p> <ol style="list-style-type: none"> <li>1. Ne peuvent pas être vues</li> <li>2. Sont plus lourdes que l'air</li> <li>3. Peuvent parcourir des grandes distances sur le sol</li> <li>4. Peuvent être portées des autres pièces jusqu'à la flamme principale.</li> </ol>
<p><b>Installation:</b></p> <p>Ne peut pas installer le chauffe-eau là où des produits inflammables seront entreposés ou utilisés à moins que la flamme principale soit à au moins 46cm du sol. Cela réduira, mais n'éliminera pas, le risque de vapeurs pouvant être enflammées par la flamme principale.</p>	
<p>Lisez et suivez les mises en garde et Instructions du chauffe-eau. Si le manuel manque, contactez le détaillant ou le fabricant.</p>	

**VEUILLEZ NOTER: EL22 EST POUR INSTALLATIONS PERMANENTES EXTÉRIEURES SEULEMENT ET EL22I EST POUR INSTALLATIONS PERMANENTES INTÉRIEURES SEULEMENT. CE MANUEL ET TOUS ECCOTEMP CONTENT SONT SOUMIS AUX CHANGEMENTS SANS AVIS. VEUILLEZ VISITER [WWW.ECCOTEMP.COM/SUPPORT](http://WWW.ECCOTEMP.COM/SUPPORT) POUR PLUS D'INFORMATIONS.**



# INFORMATIONS IMPORTANTES SUR LA SÉCURITÉ

## LIRE TOUTES LES INSTRUCTIONS AVANT UTILISATION

### **⚠ DANGER!** CONFIGURATION DE LA TEMPÉRATURE DE L'EAU



Sécurité et conservation de l'énergie sont des facteurs à prendre en considération lors de la sélection des paramètres de températures. Des températures de l'eau supérieures à 125 ° F peuvent causer des brûlures graves ou la mort de brûlures. Le thermostat est réglé à sa position la plus basse lorsqu'il sort de l'usine. Assurez-vous de lire et de suivre les avertissements énoncés sur l'étiquette ci-dessous.



Sécurité et conservation de l'énergie sont des facteurs à prendre en considération lors de la sélection du réglage de la température de l'eau. Des températures de l'eau supérieures à 125 ° F (52 ° C) peuvent causer des brûlures graves ou la mort par ébullition. Le thermostat est réglé à sa position de température la plus basse à la sortie d'usine. Pour un fonctionnement à des températures de sortie(s) d'eau ne dépassant pas 180 ° F (82 ° C). Avant de changer le réglage de la température, voir le manuel d'instruction.

Relation Temps/Température pour les brûlures

Température de l'eau	Temps pour Brûlure Sérieuse
49°C	Plus de 5 minutes
52°C	1 ½ à 2 minutes
54°C	Environ 30 secondes
57°C	Environ 10 secondes
60°C	Moins de 5 secondes
63°C	Moins de 3 secondes
66°C	Environ ½ seconde
68°C	Environ 1 seconde

Le tableau ci-dessus peut être utilisé en tant que guide dans la détermination de la température appropriée de l'eau de votre maison.

**⚠ DANGER:** les ménages avec de jeunes enfants, personnes handicapées, ou personnes âgées peut nécessiter une température de 49°C ou moins pour éviter tout contact avec de l'eau "CHAUDE ».

La température maximale de l'eau se produit lorsque le brûleur est allumé. Pour trouver la température de l'eau délivrée, allumez un robinet d'eau chaude, placez un thermomètre dans le flux d'eau et lisez le thermomètre.

La température de l'eau à la sortie du chauffe-eau peut être réglée par réglage de la température sur la Remote Control. La télécommande a été fixée à 110 ° F avant d'être expédié de l'usine. L'illustration en bas à gauche illustre la télécommande et le réglage de la température de l'eau.



**REMARQUE:** Lorsque ce chauffe-eau est la fourniture d'usage général en eau chaude pour usage individuel, un mitigeur thermostatique pour réduire le point de température d'utilisation de l'eau est recommandé pour réduire le risque d'ébullition. Contactez un plombier ou l'autorité de plomberie locale pour plus d'informations.

**REMARQUE:** L'usine recommande des températures comprises entre 32 ° C et 60 ° C.

VEUILLEZ NOTER: EL22 EST POUR INSTALLATIONS PERMANENTES EXTÉRIEURES SEULEMENT ET EL221 EST POUR INSTALLATIONS PERMANENTES INTÉRIEURES SEULEMENT. CE MANUEL ET TOUTS ECCOTEMP CONTENT SONT SOUMIS AUX CHANGEMENTS SANS AVIS. VEUILLEZ VISITER [WWW.ECCOTEMP.COM/SUPPORT](http://WWW.ECCOTEMP.COM/SUPPORT) POUR PLUS D'INFORMATIONS.





## **⚠ DANGER!** **MODÈLES GAZ NATUREL ET PÉTROLE LIQUÉFIÉ**

Les LP et gaz naturel ont une substance odorante ajoutée pour faciliter la détection d'une fuite de gaz. Certaines personnes ne peuvent pas être physiquement capables de sentir ou de reconnaître cette odeur. Si vous n'êtes pas sûr ou familier avec l'odeur de LP ou de gaz naturel, demandez au fournisseur gaz. D'autres conditions, telles que "odorat affaibli", qui provoque la diminution en intensité de la substance odorante, peut également masquer ou camoufler une fuite de gaz. Toujours vérifier auprès de détecteur de fuites du commerce ou de l'eau savonneuse.

- Les détecteurs de gaz sont recommandés dans les applications de pétrole liquéfié et de gaz naturel et leur installation doit être en conformité avec les recommandations du fabricant du détecteur et / ou les lois locales, les règles, règlements ou usages.
- Les chauffe-eau utilisant les GPL sont différents des modèles utilisant le gaz naturel. Un chauffe-eau au gaz naturel ne fonctionnera pas en toute sécurité sur le GPL et vice versa.
- Aucune tentative ne devrait jamais être faite pour convertir le chauffe-eau au gaz naturel à celui fonctionnant au pétrole liquéfié. Pour éviter d'endommager l'équipement, des blessures ou des risques d'incendie, ne pas connecter le chauffe-eau à un type de carburant qui n'est pas en conformité avec la plaque d'identification de l'unité de carburant; du propane pour les appareils au propane et du gaz naturel pour les appareils de gaz naturel. Ces unités ne sont pas certifiées pour tout autre type de combustible.
- Les Chauffe-eau au pétrole liquéfié ne doivent pas être installés en sous-sol (par exemple, dans une cave) si ce type d'installation est interdit par les lois fédérales et / ou les lois, les règles, les règlements ou coutumes.
- Propane ou GPL doivent être utilisés avec beaucoup de prudence. Ils sont plus lourds que l'air et s'amasseront d'abord dans les zones plus basses ce qui rend difficile à détecter au niveau du nez.
- Avant de tenter d'allumer le chauffe-eau, assurez-vous de chercher et sentir une fuite de gaz. Utilisez une solution savonneuse pour vérifier tous les raccords de gaz et les connexions. Si des bulles apparaissent à une connexion cela indique une fuite qui doit être corrigée. Lorsque vous sentez pour détecter une fuite de gaz, assurez-vous de renifler près du sol également.
- Il est recommandé que plus d'une méthode, comme une solution savonneuse, des détecteurs de gaz, etc., soit utilisée pour détecter les fuites de gaz.

### **REMARQUE : Si une fuite de gaz est suspectée ou présente :**

- **NE PAS tenter de trouver la cause par vous-même.**
- **NE PAS tenter d'allumer d'appareils électroménagers.**
- **NE PAS toucher aux interrupteurs électriques.**
- **NE PAS utiliser de téléphone dans votre bâtiment.**
- **Sortez de la maison immédiatement et assurez-vous que votre famille et vos animaux de compagnie partent également.**
- **Laissez les portes ouvertes pour la ventilation et contacter le fournisseur de gaz, une agence de service qualifiée ou le service d'incendie.**
- **Restez à l'écart de la maison (ou du bâtiment) jusqu'à ce que l'appel de service a été fait, la fuite corrigée et une agence qualifiée a déterminé la zone comme sûre.**

VEUILLEZ NOTER: EL22 EST POUR INSTALLATIONS PERMANENTES EXTÉRIEURES SEULEMENT ET EL221 EST POUR INSTALLATIONS PERMANENTES INTÉRIEURES SEULEMENT. CE MANUEL ET TOUS ECCOTEMP CONTENT SONT SOUMIS AUX CHANGEMENTS SANS AVIS. VEUILLEZ VISITER [WWW.ECCOTEMP.COM/SUPPORT](http://WWW.ECCOTEMP.COM/SUPPORT) POUR PLUS D'INFORMATIONS.



# INFORMATIONS IMPORTANTES SUR LA SÉCURITÉ

## LIRE TOUTES LES INSTRUCTIONS AVANT UTILISATION

### **ATTENTION!**

Pour votre sécurité, les informations contenues dans ce manuel doit être suivies afin de minimiser le risque d'incendie ou d'explosion, de choc électrique, ou de prévenir les dommages matériels, des blessures ou des pertes de vie.



### **POUR LES INSTALLATIONS DANS L'ÉTAT DE CALIFORNIE**

La loi californienne exige que les chauffe-eau résidentiels doivent être calés, ancrés ou attaché pour résister à une chute ou déplacement horizontal en raison de mouvements de tremblement de terre. Pour les chauffe-eau résidentiels ayant une capacité jusqu'à 52 gallons, une brochure des instructions pendant un tremblement de terre peut être obtenue auprès de: Office de l'État Architecte, 400 rue P, Sacramento, CA 95814 ou vous pouvez appeler le 916-445-8100 ou demander à un concessionnaire de chauffe-eau.

Cependant, les codes locaux applicables régissent l'installation. Pour les chauffe-eau résidentiels d'une capacité supérieure à 52 gallons ou de style sans réservoir, consulter le bâtiment local de juridiction pour les procédures de contreventement acceptables.



### **PRÉCAUTIONS DE SÉCURITÉ**

Demandez à l'installateur de vous montrer l'emplacement de la vanne d'arrêt de gaz et comment le fermer si nécessaire. Fermez le robinet d'arrêt manuel si le chauffe-eau a été soumis à une surchauffe, un incendie, une inondation, des dommages physiques ou si l'alimentation en gaz ne s'éteint pas.

- Lire ce manuel entièrement avant d'installer ou d'allumer le chauffe-eau.
- N'utiliser cet chauffe-eau que pour son but original tel qu'il est décrit dans ce manuel d'Utilisation et Entretien.
- Soyez sûr que votre chauffe-eau est bien installé en accord avec les codes locaux et les instructions d'installations données.
- Ne démontez pas votre chauffe-eau à moins qu'il ne soit recommandé dans ce manuel. Tous les autres services devraient être fait par un technicien qualifié.



### **LISEZ ET SUIVEZ CES INFORMATIONS DE SECURITE PRECAUTIONNEUSEMENT**

## **GARDEZ CES INSTRUCTIONS**

Ce chauffe-eau doit être installé conformément à ces instructions, aux codes locaux, aux exigences des entreprise de service public, et / ou en l'absence de codes locaux, utilisez la dernière édition de l'American National Standard / National Fuel Gas Code. Une copie peut être achetée auprès de l'American Gas Association, 400 North Capitol Street Northwest, Washington, DC 20001 ANSI Z223.1 standard ou National Fire Association pour la protection, 1 Batterymarch Park, Quincy, MA 02269 NFPA 54. Au Canada, la dernière édition de la CSA B149.1 du gaz naturel et d'installation du propane, et le Code canadien de l'électricité, CSA C22.1Part1, en l'absence de codes locaux.

**VEUILLEZ NOTER: EL22 EST POUR INSTALLATIONS PERMANENTES EXTÉRIEURES SEULEMENT ET EL22I EST POUR INSTALLATIONS PERMANENTES INTÉRIEURES SEULEMENT. CE MANUEL ET TOUTS ECCOTEMP CONTENT SONT SOUMIS AUX CHANGEMENTS SANS AVIS. VEUILLEZ VISITER [WWW.ECCOTEMP.COM/SUPPORT](http://WWW.ECCOTEMP.COM/SUPPORT) POUR PLUS D'INFORMATIONS.**



# Installer le EL22 chauffe-eau



VEUILLEZ NOTER: EL22 EST POUR INSTALLATIONS PERMANENTES EXTÉRIEURES SEULEMENT ET EL22I EST POUR INSTALLATIONS PERMANENTES INTÉRIEURES SEULEMENT. CE MANUEL ET TOUS ECCOTEMP CONTENT SONT SOUMIS AUX CHANGEMENTS SANS AVIS. VEUILLEZ VISITER [WWW.ECCOTEMP.COM/SUPPORT](http://WWW.ECCOTEMP.COM/SUPPORT) POUR PLUS D'INFORMATIONS.



# Installer le EL22 chauffe-eau

## Lieu

**Ce chauffe-eau est destiné à une installation EN EXTERIEUR SEULEMENT.**

**Veillez vous assurer avant installation que le type de gaz que vous utilisez est le même que sur la plaque de données.**

**L'unité de chauffe-eau doit être installée par des professionnels de votre compagnie de gaz locale. Veuillez ne pas tenter d'installer par vous-même. Une mauvaise installation peut provoquer une panne ou des conditions dangereuses telles que des fuites de gaz ou des explosions.**

**Ce chauffe-eau est un modèle extérieur et doit être monté sur une paroi verticale. Il ne doit pas être installé à l'intérieur ou dans un espace confiné. Le chauffe-eau doit être installé à proximité de la sortie la plus fréquemment utilisée et sa position choisie avec sécurité et le service à l'esprit.**

**Assurez-vous que des personnes (particulièrement les enfants, les personnes âgées et les personnes handicapées) ne toucheront pas le chauffe-eau. Le terminal de combustion et d'entrée de l'air doit être exempt de toute obstruction et arbustes.**

Si il est installé dans un corridor commun, veuillez vous assurer que la région est exempte de débris, obstruction et de matières inflammables.

L'appareil doit être installé sur une zone ignifuge, et doit être loin de tout matériel inflammable. La distance doit être de 0.5 m à gauche et à droite des matières inflammables, et 2 m à l'avant.

L'appareil doit être installé dans une zone ouverte où de forts courants ne sont pas répandus.

Cette unité est d'une grande puissance et consommera beaucoup d'oxygène lors de son fonctionnement, de sorte que la zone d'installation doit être bien aérée, et l'air dans et hors de la zone n'est pas bloqué.

Prendre des mesures pour éviter le vent, de la pluie et de la neige. La zone d'installation doit être construite de matériaux ignifuges. La prise de raccordement connectant le chauffe-eau doit être correctement raccordée à la terre.

Le chauffe-eau doit être situé de sorte qu'il ne soit pas sujet à des dommages physiques, par exemple, par des véhicules en mouvement, l'inondation, etc.

Le chauffe-eau doit être installé à la verticale avec les connexions de l'eau, du gaz, et d'électricité sur la face inférieure, pointant vers le sol.

Une mauvaise installation du chauffe-eau à l'extérieur comme décrit dans ce manuel peut entraîner un fonctionnement dangereux.

Les conduites d'eau chaude et froide doivent être isolées pour conservation de l'eau et de l'énergie.

NE PAS installer le chauffe-eau où il pourrait être l'objet de vibrations.

NE PAS installer le chauffe-eau dans des véhicules de loisirs, maisons mobiles, bateaux et autres véhicules marins.

NE PAS installer le chauffe-eau près des bouches de chauffage ou de refroidissement. Un minimum de 1,2 m devrait être maintenu.

Si les dégagements mentionnés sur l'étiquette Instruction / Avertissement, situé sur le panneau avant de l'appareil de chauffage, installer le chauffe-eau selon les dégagements mentionnés sur l'étiquette.

**⚠ AVERTISSEMENT: Une construction combustible se réfère à des murs et des plafonds adjacents et ne doit pas être confondue avec des produits et des matières combustibles ou inflammables. Les produits combustibles et / ou inflammables et les matériaux ne doivent jamais être stockés dans la proximité de cet ou tout appareils électroménagers à gaz**



# Installation du EL22 chauffe-eau

**Un fonctionnement correct du chauffe-eau requiert de l'air pour la combustion et la ventilation. Les dispositions pour la combustion et de ventilation doivent être conformes aux codes et aux normes de référence.**

## Combustion et de ventilation

**Ce chauffe-eau doit être installé à l'EXTERIEUR SEULEMENT. Il ne doit pas être installé à l'intérieur ou dans un espace confiné.**

### Atmosphères corrosives

**REMARQUE : Le chauffe-eau ne doit pas être installé à proximité d'une alimentation en air contenant des hydrocarbures halogénés.**

L'air dans les salons de beauté, les établissements de nettoyage à sec, laboratoires de traitement de photo, et des zones de stockage pour les agents de blanchiment liquides et en poudre ou de produits chimiques pour piscine contient souvent des hydrocarbures halogénés.

Une alimentation en air contenant des hydrocarbures halogénés peut être sans-danger à respirer, mais quand il passe à travers une flamme de gaz corrosif des éléments sont libérés qui raccourciront la durée de vie de tout appareil brûleur fonctionnant au gaz.

Les propulseurs de bombes aérosols ou des fuites de gaz de A / C et d'équipement réfrigérant sont très corrosifs après avoir traversé une flamme.

La garantie du chauffe-eau est annulée lorsque la défaillance du chauffe-eau est due à un fonctionnement dans une atmosphère corrosive.

### Inspectez l'Expédition

Inspectez le chauffe-eau pour de possibles dommages. Lisez les indications sur la plaque signalétique du chauffe-eau pour être certain que le type de gaz fourni correspond aux exigences de chauffe-eau. Vérifiez que toutes les pièces incluses sont présents (voir ci-dessous).



Adaptateur



Soupape de limitation de pression



Rondelle



Expositive Screw



Vis à Bois



Manuel d'Utilisation et Entretien

**VEUILLEZ NOTER: EL22 EST POUR INSTALLATIONS PERMANENTES EXTÉRIEURES SEULEMENT ET EL22I EST POUR INSTALLATIONS PERMANENTES INTÉRIEURES SEULEMENT. CE MANUEL ET TOUTS ECCOTEMP CONTENT SONT SOUMIS AUX CHANGEMENTS SANS AVIS. VEUILLEZ VISITER [WWW.ECCOTEMP.COM/SUPPORT](http://WWW.ECCOTEMP.COM/SUPPORT) POUR PLUS D'INFORMATIONS.**



# Installation du EL22 chauffe-eau

Norme d'installation (Certains articles peuvent ne pas s'appliquer)

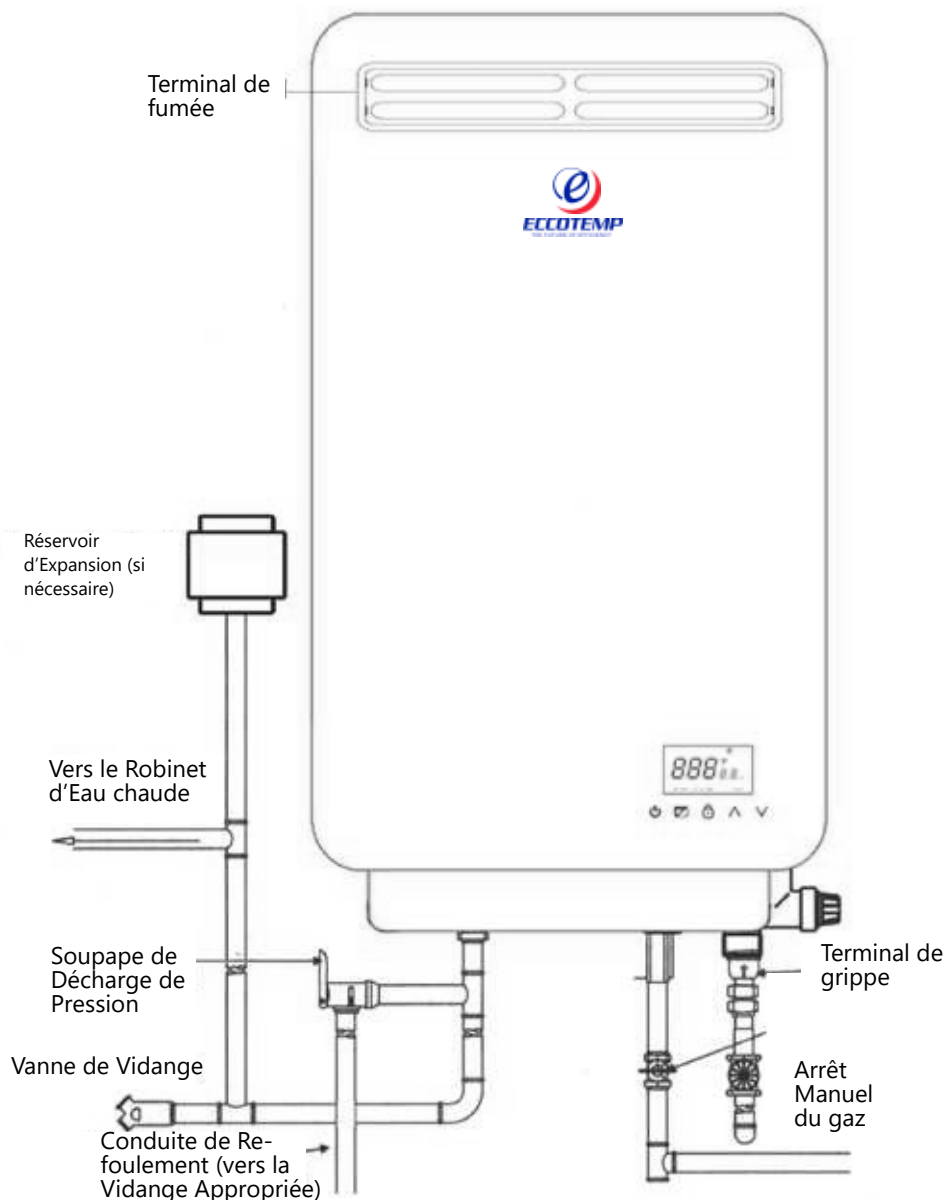

**REMARQUE: Le National Fuel Gas Code (NFGC) impose une mise à l'arrêt manuel de la vanne de gaz: Voir (NFGC) pour des instructions complètes. Les exigences des codes locaux ou autorité de plomberie peuvent varier des instructions ou des schémas fournis et prennent le pas sur ces instructions.**

VEUILLEZ NOTER: EL22 EST POUR INSTALLATIONS PERMANENTES EXTÉRIEURES SEULEMENT ET EL221 EST POUR INSTALLATIONS PERMANENTES INTÉRIEURES SEULEMENT. CE MANUEL ET TOUS ECCOTEMP CONTENT SONT SOUMIS AUX CHANGEMENTS SANS AVIS. VEUILLEZ VISITER [WWW.ECCOTEMP.COM/SUPPORT](http://WWW.ECCOTEMP.COM/SUPPORT) POUR PLUS D'INFORMATIONS.



## Suite sur les Raccordements d'Alimentation en Eau

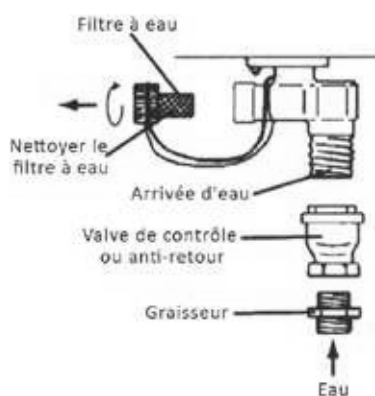

**Si un chauffe-eau est installé dans un système d'alimentation en eau en circuit fermé, tel que l'un ayant un clapet anti-retour dans la conduite d'alimentation en eau froide, des moyens doivent être prévus pour contrôler la dilatation thermique. Contactez le fournisseur d'eau ou un inspecteur local de plomberie sur la façon de gérer cette situation. Installez une vanne d'arrêt près de l'entrée du chauffe-eau à des fins de service et de drainage.**

Avant de brancher le tuyau d'alimentation en eau au chauffe-eau, ouvrir la vanne d'arrêt et nettoyer le sable, débris, air, matériel de calfeutrage, etc. à l'intérieur du tuyau. Connectez-vous à l'entrée de l'eau, puis vérifiez le débit de l'eau. Fermez la vanne d'arrêt et nettoyer le filtre à eau.

Assurez-vous de connecter l'entrée d'eau et la sortie d'eau chaude, comme indiqué sur le chauffe-eau. Si inversée, le dispositif de chauffage de l'eau ne pourra pas fonctionner.

L'installation des syndicats ou des connexions en cuivre flexibles est recommandée sur les conduites d'eau chaude et froide, de sorte que le chauffe-eau peut être déconnecté facilement pour l'entretien si nécessaire. Installer un clapet anti-retour entre le chauffe-eau et le robinet d'arrêt d'eau. (Voir l'illustration en haut à gauche).

En ce qui concerne la SORTIE D'EAU CHAUDE:

Les connexions entre le chauffe-eau et point (s) d'utilisation doit être aussi court et direct que possible.

**NE PAS** utiliser de plomb ou un tuyau en plastique non-approuvé.

**REMARQUE:** Le taux d'écoulement d'eau chaude peut varier lorsque plus de deux robinets (appareils, accessoires, etc.) sont utilisés simultanément.

**REMARQUE:** Les tuyaux doivent être complètement vidangeable. Si les robinets d'eau chaude sont plus haut que le chauffe-eau, placer un robinet de vidange au point le plus bas (voir illustration en bas à gauche).

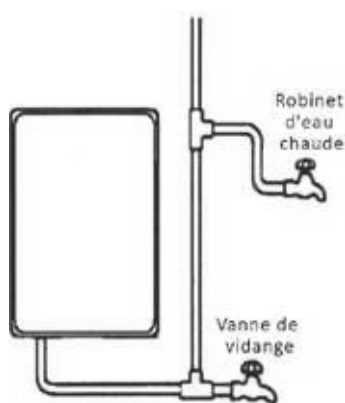

## Approvisionnement en gaz

**⚠ AVERTISSEMENT: Ne tentez pas de convertir ce chauffe-eau pour une utilisation avec un type de gaz autre que le type représenté sur la plaque signalétique. Cette conversion peut entraîner des conditions de fonctionnement dangereuses. Veuillez vous adresser à un professionnel pour connecter le tuyau de gaz.**

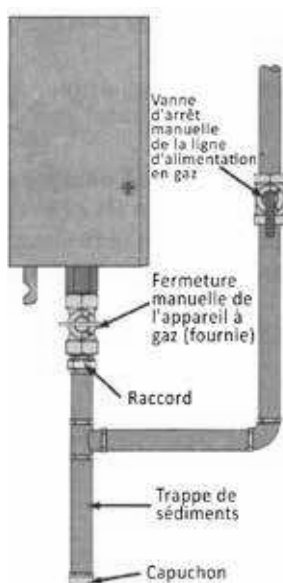

Une valve d'arrêt de gaz manuel doit être installée à la connexion de gaz du chauffe-eau au moment de l'installation (voir schéma à gauche). La ligne d'alimentation en gaz du chauffe-eau doit être un tuyau en acier noir ou autre matériel de tuyauterie approuvé.

Un raccord-union ou un connecteur d'appareil à gaz semi-rigide ou flexible certifié par l'ANSI doit être installé dans la conduite de gaz à proximité du chauffe-eau. Le National Fuel Gas Code (NFGC) impose une vanne d'arrêt manuel du gaz: Voir (NFGC) pour les instructions complètes.

Si des connecteurs flexibles sont utilisés, la longueur maximale ne doit pas dépasser 0,9m. Si des valves d'isolement de gaz à levier sont utilisées, ils doivent être de type T-Manche.

Le composé utilisé sur les joints enfilés de la tuyauterie de gaz doit être de type résistant à l'action des gaz LP. Utilisez le composé avec parcimonie sur des filetés mâles seulement.

Un piège à sédiments doit être installé au bas de la conduite de gaz.

Ne pas utiliser une force excessive (plus de 31,5 lb-pi.) en serrant le tuyau, surtout si un composé tuyau-bande est utilisé, comme l'appareil peut être endommagé.

La pression de gaz à l'entrée du chauffe-eau ne doit pas dépasser 10,5 "w.c. pour du naturel ou 14 pour les gaz LP. Aux fins du réglage de l'entrée, la pression de gaz d'entrée minimum (avec brûleur principal) est indiquée sur la plaque signalétique du chauffe-eau. Si de hautes ou basses pressions de gaz sont présentes, communiquez avec votre fournisseur de gaz pour la correction.

**VEUILLEZ NOTER: EL22 EST POUR INSTALLATIONS PERMANENTES EXTÉRIEURES SEULEMENT ET EL22I EST POUR INSTALLATIONS PERMANENTES INTÉRIEURES SEULEMENT. CE MANUEL ET TOUS ECCOTEMP CONTENT SONT SOUMIS AUX CHANGEMENTS SANS AVIS. VEUILLEZ VISITER WWW.ECCOTEMP.COM/SUPPORT POUR PLUS D'INFORMATIONS.**

## Soupape :

Une nouvelle soupape de décharge de pression, conforme à la norme pour les soupapes de décharge et des dispositifs de fermeture automatique de gaz pour eau bouillante Supply Systems, ANSI Z21.22, doit être installée au raccord de sortie d'eau chaude du chauffe-eau au moment de l'installation. Les codes locaux régiront l'installation des soupapes de sûreté. Pour un fonctionnement sûr du chauffe-eau, assurez-vous que:

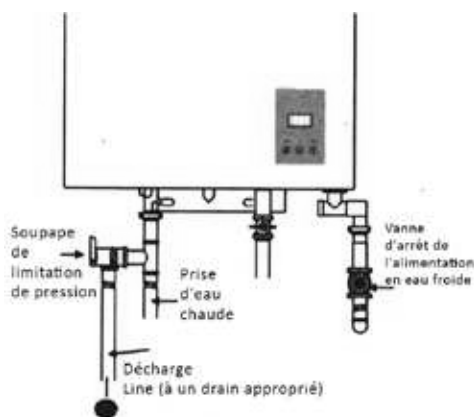

**REMARQUE:** Ce qui précède illustre une seule pression de la soupape de décharge. Si les codes locaux exigent une valve de décharge combinant

- Le niveau de pression de la soupape de décharge ne doit pas dépasser 150 psi, la pression de service maximale du chauffe-eau, tel qu'indiqué sur la plaque signalétique.
- La cote de BTUH de la soupape de décharge doit être égale ou supérieure à la saisie de BTUH du chauffe-eau comme indiqué sur la plaque signalétique.
- Aucune valve de n'importe quel type ne doit être installée entre la soupape de décharge et le chauffe-eau.
- La décharge de la soupape de décharge doit être raccordée à un tuyau d'écoulement approprié pour éliminer les dégâts des eaux potentiel. La tuyauterie utilisée doit être d'un type agréé pour la distribution de l'eau chaude.
- Les conduites d'eau chaude et froide doivent être isolées de l'appareil de chauffage de l'eau.
- La conduite de refoulement doit pas être plus petite que la sortie de la vanne et doit être inclinée vers le bas pour permettre un drainage complet (par gravité) de la soupape de décharge et de la conduite de refoulement.
- La fin de la conduite de refoulement doit pas être filetée ou cachée et doit être protégé du gel. Pas de distributeur de tout type, de couplage de réduction ou restriction ne doit être installé dans la conduite de refoulement.

**REMARQUE:** Les codes locaux régissent l'installation des soupapes de sûreté. Si les codes locaux exigent qu'une soupape de température et de pression doit être installée le fabricant recommande une soupape de décharge de type 40XL Watts T & P ou un modèle équivalent.

**REMARQUE:** Une opération manuelle des soupapes de décharge doit être effectuée au moins une fois par an. Coupez l'alimentation électrique et la vanne d'arrêt du gaz. Soulever et relâcher le levier sur la soupape de décharge et vérifier le fonctionnement manuel de la soupape de décharge. Vous devez prendre les précautions nécessaires pour éviter tout contact avec l'eau chaude à la sortie de la soupape de décharge et éviter les dégâts d'eau.

**REMARQUE:** Si la soupape de décharge sur le système se décharge périodiquement, cela peut être dû à la dilatation thermique dans un système d'alimentation en eau en circuit fermé. Contactez votre fournisseur d'eau ou un inspecteur local de plomberie pour savoir comment corriger cette situation. Ne branchez pas la soupape de décharge.

### Vérification de la pression du système d'alimentation en gaz

**⚠ ATTENTION:** Installez un régulateur de pression de gaz, dans la conduite d'alimentation en gaz, qui ne dépasse pas la pression d'alimentation maximale.

**NE PAS utiliser un régulateur de gaz de type industriel.**

Le non-isolement du réchauffeur lors d'un test de pression peut endommager la garantie d'annulation des composants internes. Le chauffe-eau et sa soupape d'arrêt individuelle doivent être déconnectés du système de tuyauterie d'alimentation de gaz pendant tout essai de pression de ce système à des pressions probantes supérieures à 1/2 psi. Le chauffe-eau doit être isolé du système de tuyauterie de gaz en fermant la soupape d'arrêt manuelle du gaz pendant tout essai de pression de la tuyauterie d'alimentation en gaz à des pressions d'essai égales ou inférieures à 1/2 psi (14" w.c).

**VEUILLEZ NOTER: EL22 EST POUR INSTALLATIONS PERMANENTES EXTÉRIEURES SEULEMENT ET EL22I EST POUR INSTALLATIONS PERMANENTES INTÉRIEURES SEULEMENT. CE MANUEL ET TOUTS ECCOTEMP CONTENT SONT SOUMIS AUX CHANGEMENTS SANS AVIS. VEUILLEZ VISITER [WWW.ECCOTEMP.COM/SUPPORT](http://WWW.ECCOTEMP.COM/SUPPORT) POUR PLUS D'INFORMATIONS.**



## Test de fuite

**⚠ AVERTISSEMENT: Ne jamais utiliser une flamme nue pour détecter les fuites de gaz, car des dommages matériels, des blessures corporelles ou la mort pourraient en résulter.**

Le chauffe-eau et les raccords de gaz doivent être vérifiés à des pressions de fonctionnement normales avant sa mise en fonctionnement.

- Ouvrir le(s) robinet(s) de d'arrêt de gaz pour le chauffe-eau.
- Utilisez une solution de détection de fuites ou de l'eau savonneuse commerciale pour détecter les fuites

à tous les raccords. Des bulles indiquent une fuite de gaz qui doit être corrigée. Les connexions de l'usine doivent également être vérifiées après le chauffe-eau est mis en fonctionnement.

## Haute Altitude

Les évaluations d'Chauffe-eau à gaz sont basées sur l'utilisation du niveau de la mer et ne doivent pas être changés pour des installations jusqu'à une altitude de 2000 pieds.

L'unité n'est pas recommandée pour les élévations de plus de 2000 pieds

## Installation du chauffe-eau.

### Lieu Final

L'emplacement de la sortie d'évacuation dépend des autorisations et des considérations minimales suivantes (voir illustration):

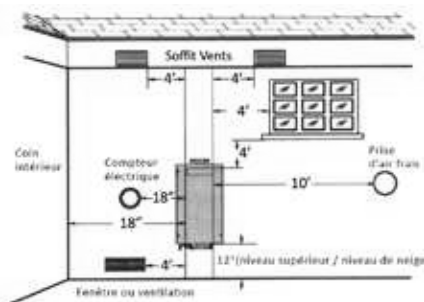

- Douze (12) pouces au-dessus du niveau de la classe et au-dessus des niveaux de neige normaux.
- Quatre (4) pieds au-dessous ou quatre (4) pieds horizontalement de n'importe quelle porte, Fenêtre, soffit, sous l'évacuation des cales ou l'entrée d'air de gravité dans le bâtiment Ou d'autres appareils, ou à partir de compteurs de gaz ou d'électricité. Ne pas localiser l'évacuation des passages, les portes, les fenêtres, les entrées d'air, le gaz ou l'électricité Des compteurs ou d'autres équipements.
- Dix (10) pieds de toute entrée d'air forcée dans le bâtiment. Tout frais ou L'entrée d'air de maquillage telle que pour une sècheuse ou un four Est considéré comme une entrée d'air forcée.
- À dix-huit (18) pouces d'un coin intérieur formé par deux murs extérieurs.

### Considérations supplémentaires

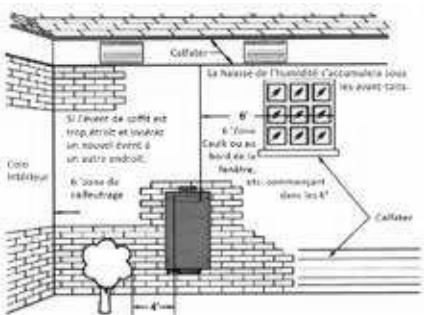

- NE PAS installer de borne d'évent sous un patio ou un pont ou trop près des arbustes, car les gaz de combustion ou les vapeurs de condensat peuvent devenir une nuisance ou un danger et peuvent causer des dommages matériels. La vapeur de condensat pourrait causer des dommages et nuire au fonctionnement des régulateurs, des soupapes de décharge ou d'autres équipements.
- Pour empêcher l'humidité de se figer sur les murs et sous les toits, Ne pas localiser la borne d'évent sur le côté d'un bâtiment Avec les vents d'hiver en vigueur. Le chauffe-eau doit être situé comme Près de la praticité d'une cheminée ou d'un évent de gaz.
- Caulk toutes les fissures, les coutures et les joints dans les six (6) pieds de la borne d'évent.
- Toutes les surfaces peintes doivent être amorties pour atténuer les chances de dommages physiques. Les surfaces peintes nécessiteront une maintenance.
- Utilisation de PVC de coeur cellulaire (ASTM F891), CPVC à coeur cellulaire ou Radel (polyphénylsulfone) dans des systèmes de centrage non métallique est interdit. Couvrir les tuyaux d'aération non métalliques et les raccords avec L'isolation thermique est interdite.
- NE PAS se connecter à une cheminée qui sert un appareil séparé Conçu pour brûler du combustible solide.

**⚠ AVERTISSEMENT: L'humidité dans les gaz de combustion se condense à la sortie du terminal de ventilation. Par temps froid ce condensat peut geler sur le mur extérieur, sous les combles et sur les objets environnants. Certaines décolorations à l'extérieur du bâtiment sont à prévoir. Cependant, une mauvaise installation ou situation peut entraîner de graves dommages à la structure ou la finition extérieure du bâtiment. Les exigences du Code sont sous réserve de modifications et peuvent varier selon l'emplacement.**

**VEUILLEZ NOTER: EL22 EST POUR INSTALLATIONS PERMANENTES EXTÉRIEURES SEULEMENT ET EL22I EST POUR INSTALLATIONS PERMANENTES INTÉRIEURES SEULEMENT. CE MANUEL ET TOUS ECCOTEMP CONTENT SONT SOUMIS AUX CHANGEMENTS SANS AVIS. VEUILLEZ VISITER [WWW.ECCOTEMP.COM/SUPPORT](http://WWW.ECCOTEMP.COM/SUPPORT) POUR PLUS D'INFORMATIONS.**



**⚠ AVERTISSEMENT:** Les connexions de câblage, et prise à terre doivent être conformes aux codes locaux, ou en l'absence de codes locaux, avec la dernière édition du National Electrical Code, ANSI / NFPA 70, ou au Canada, le Code canadien de l'électricité, CSA C22.1 Partie 1

## Installation de la commande à distance (Non inclus, vendu séparément)

Voici quelques considérations pour déterminer l'emplacement de la commande à distance:

- NE PAS installer n'importe quelle télécommande à l'extérieur.
- Placez la télécommande hors de la portée des enfants.
- La commande à distance peut être installée dans des emplacements pratiques tels que la cuisine, buanderie ou cellier.
- La commande à distance peut être placée dans un endroit idéal comme dans une salle de bains, cependant, évitez les endroits où l'eau peut entrer en communication avec la commande.
- Évitez les endroits où la commande à distance peut être exposée à la chaleur, par exemple des poêles ou de chauffage.
- Évitez les endroits où la commande à distance) peut être soumise à l'huile et / ou de la vapeur de cuisson.
- Évitez les endroits où des agents chimiques (tels que du diluant, de la benzine et alcaline) sont utilisés.
- Éviter les zones de lumière directe du soleil.
- La distance maximale entre le chauffe eau et l'emplacement d'installation de la télécommande(s) est limitée à 15 mètres.
- Aucune autre marque de télécommande n'est adaptée pour une utilisation avec ce chauffe eau.
- NE PAS tenter de démonter la télécommande.

## Télécommande - Connexion, Installation et configuration (Pour Panneau de configuration / télécommande et les unités de contrôle à distance)

Panneau de configuration / Télécommande et unités de télécommande fonctionne avec une ou deux télécommandes. Si deux télécommandes sont souhaitées, un connecteur de fil devra être fourni. Pour connecter la télécommande:

1. Pour un contrôle: Branchez l'articulation de l'aviation dans la prise directement sur le chauffe-eau (voir illustration ci-dessous)

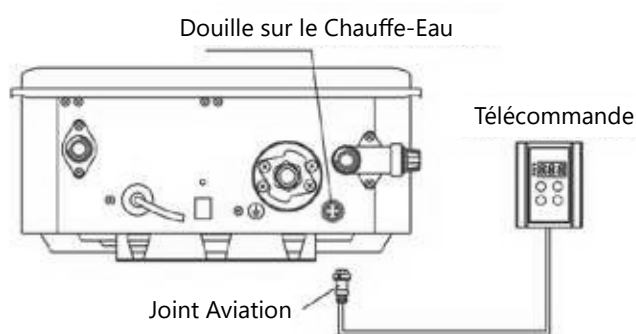

2. Pour deux contrôles: d'abord, enlever les joints de l'aviation sur les deux contrôleurs, branchez une dans la prise sur le chauffe-eau (la longueur dépend de vos besoins), et jeter l'autre. Puis connecter les fils de l'articulation de l'aviation au fil d'entrée du connecteur, et relier les deux contrôleurs sur les fils de sortie du connecteur.

**VEUILLEZ NOTER: EL22 EST POUR INSTALLATIONS PERMANENTES EXTÉRIEURES SEULEMENT ET EL22I EST POUR INSTALLATIONS PERMANENTES INTÉRIEURES SEULEMENT. CE MANUEL ET TOUS ECCOTEMP CONTENT SONT SOUMIS AUX CHANGEMENTS SANS AVIS. VEUILLEZ VISITER [WWW.ECCOTEMP.COM/SUPPORT](http://WWW.ECCOTEMP.COM/SUPPORT) POUR PLUS D'INFORMATIONS.**



# Installation de la Télécommande

(Non inclus, vendu séparément)

1. Retirez le couvercle avant de la télécommande. (Voir l'illustration ci-dessous)

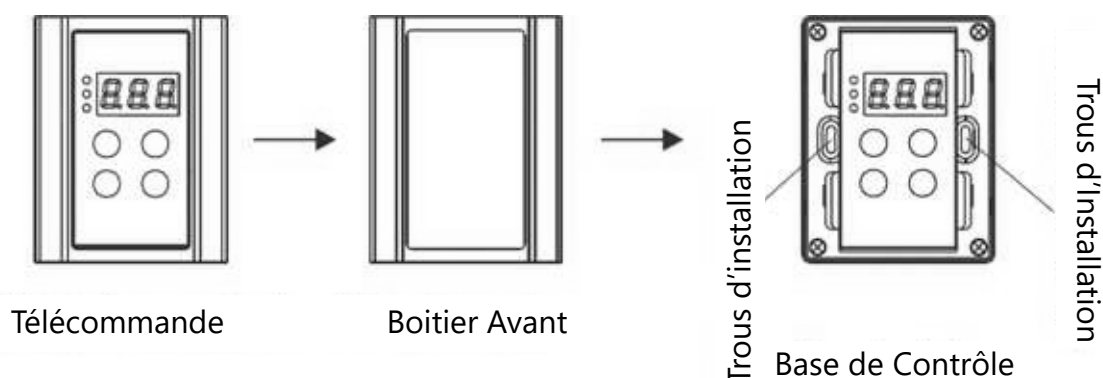

2. Sur le site d'installation, marquez et vissez deux trous avec 0,24 "à 1,2" de profondeur. Insérez 2 vis en caoutchouc dans les trous. Placez la télécommande contre le mur, alignez les trous de contrôle avec les trous dans le mur, et les fixer avec des vis de bois. (Voir l'illustration ci-dessous)

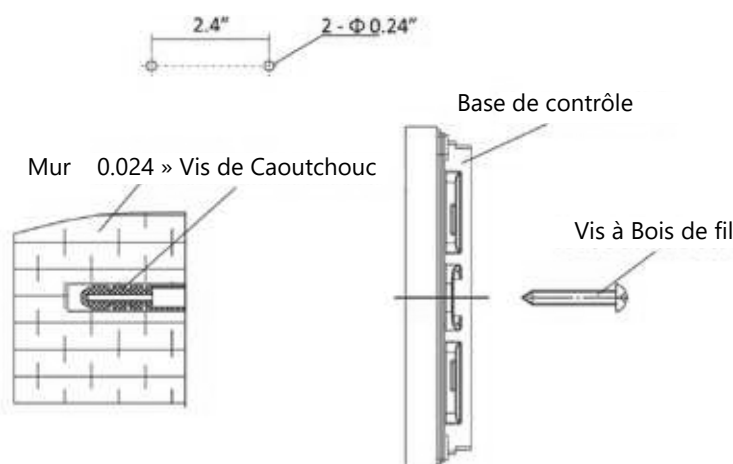

3. Remettez le capot avant de la télécommande.

VEUILLEZ NOTER: EL22 EST POUR INSTALLATIONS PERMANENTES EXTÉRIEURES SEULEMENT ET EL22I EST POUR INSTALLATIONS PERMANENTES INTÉRIEURES SEULEMENT. CE MANUEL ET TOUS ECCOTEMP CONTENT SONT SOUMIS AUX CHANGEMENTS SANS AVIS. VEUILLEZ VISITER [WWW.ECCOTEMP.COM/SUPPORT](http://WWW.ECCOTEMP.COM/SUPPORT) POUR PLUS D'INFORMATIONS.



# Connexions électriques

**⚠ AVERTISSEMENT:** Les connexions de câblage, et mise à la terre doivent être conformes aux codes locaux, ou en l'absence de codes locaux, avec la dernière édition du National Electrical Code, ANSI / NFPA 70, ou au Canada, canadien de l'électricité Code CSA C22.1Part1.

## Connexions Électriques

### CORDON D'ALIMENTATION :

- La condition d'alimentation électrique pour ce chauffe-eau est de 120 VAC / 60 Hz, 2 ampères.
- Le chauffe-eau est livré avec un cordon d'alimentation à trois broches. Utilisez uniquement une prise de courant avec une borne de terre.
- L'installation d'un disjoncteur de fuite électrique est recommandée. (GFCI)
- Gardez l'excédent du cordon d'alimentation à l'extérieur du chauffe-eau.
- Si les codes locaux exigent un câblage, voir les instructions pour "Câblage des Connexions électriques".

**⚠ AVERTISSEMENT:** Un choc dangereux de la ligne de tension est présent. Avant de réparer le chauffe-eau, couper l'alimentation électrique du chauffe-eau au disjoncteur principal. Ne pas le faire pourrait entraîner des blessures ou la mort.

### CABLER LES CONNEXIONS ÉLECTRIQUE :

- Les câblages doivent être effectués par un professionnel qualifié conformément aux codes locaux.
- Le chauffe-eau nécessite 120 VAC / 60 Hz et doit être correctement mis à terre.
- NE PAS raccorder le fil de prise à terre à des canalisations d'eau, conduites de gaz, câbles téléphoniques, les circuits paratonnerre et d'autres circuit de terre d'autres équipements qui portent un interrupteur de défaut de terre.
- Un interrupteur ON / OFF doit être fourni et installé pour la puissance entrante de 120VAC.
- Câbler le chauffe-eau exactement comme indiqué ci-dessous. Un schéma de câblage se trouve également à l'intérieur du panneau de couverture.
- Une vis verte est fournie dans la boîte de jonction pour le raccordement à la terre. Connectez le fil direct au fil de la jambe noire et le fil neutre au fil blanc neutre.

Schéma de câblage électrique

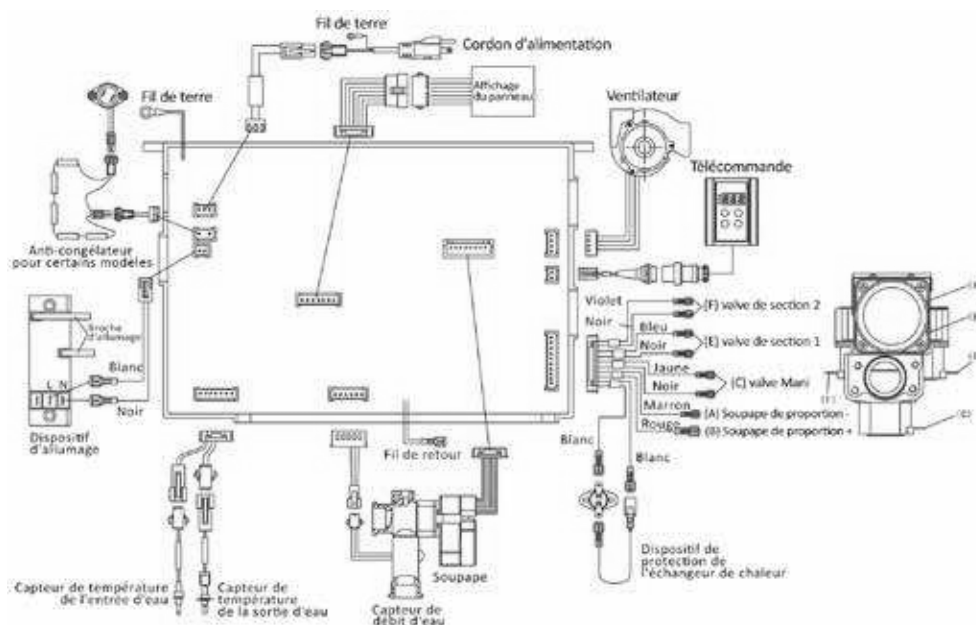

**⚠ ATTENTION:** Étiquetez tous les fils avant de les débrancher lors des contrôles. Des erreurs de câblage peuvent causer un mauvais et dangereux fonctionnement. Vérifier le bon fonctionnement après l'entretien.

VEUILLEZ NOTER: EL22 EST POUR INSTALLATIONS PERMANENTES EXTÉRIEURES SEULEMENT ET EL22I EST POUR INSTALLATIONS PERMANENTES INTÉRIEURES SEULEMENT. CE MANUEL ET TOUS ECCOTEMP CONTENT SONT SOUMIS AUX CHANGEMENTS SANS AVIS. VEUILLEZ VISITER [WWW.ECCOTEMP.COM/SUPPORT](http://WWW.ECCOTEMP.COM/SUPPORT) POUR PLUS D'INFORMATIONS.



# Matelas Isolant

**⚠ ATTENTION: Si les codes locaux exigent l'application externe de kits de matelas d'isolation les instructions du fabricant incluses avec le kit doit être attentivement suivie.**

Les couvertures d'isolation, à la disposition du grand public, pour un usage externe sur les chauffe-eau à gaz ne sont pas nécessaires. L'objectif d'une couverture isolante est de réduire la perte de chaleur en mode veille rencontré avec les chauffe-eau avec réservoir. Ce chauffe-eau ne stocke pas d'eau rendant une couverture d'isolation inutile.

La garantie du fabricant ne couvre pas les dommages ou défauts causés par l'installation, l'attachement ou l'utilisation de tout type d'économie d'énergie

ou d'autres appareils non homologués (autre que ceux autorisés par le fabricant), dans, sur ou en conjonction avec le chauffe-eau. L'utilisation de dispositifs d'économie d'énergie non autorisés peut réduire la durée de vie du chauffe-eau et peut mettre en danger la vie et la propriété. Le fabricant décline toute responsabilité pour la perte ou le dommage résultant de l'utilisation de ces périphériques non autorisés.

## Installation des tuyaux

### Installation du tuyau d'entrée et du tuyau de sortie

Utiliser un tuyau résistant à la pression pour relier les tuyaux d'entrée et de sortie de l'eau du chauffe-eau et la conduite d'eau locale (Assurez-vous de placer la bague en caoutchouc). Avant de relier le tuyau d'entrée de l'eau, rincer l'intérieur de la conduite.

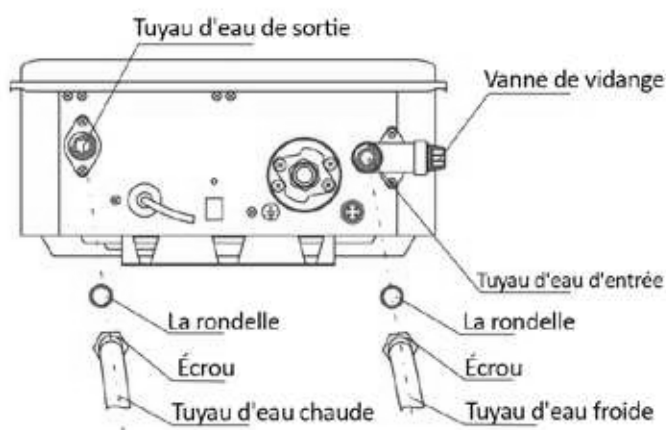

### Tuyaux Chaud et Froid Installation de l'isolation

Pour une meilleure efficacité énergétique, utiliser un isolateur de tuyaux. Veuillez installer l'isolation, selon les illustrations ci-dessus, en veillant à isoler tout le chemin vers le sommet. Ne pas couvrir toute fuite ou la vanne de pression.

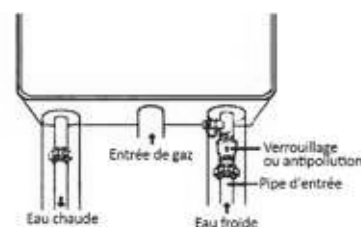

**REMARQUE: Les tuyaux chauds et froids doivent être isolés comme démontré pour fournir une protection supplémentaire contre le gel**

## Pendant l'installation de ce chauffe-eau ...

### À faire

- Vérifier la pression d'entrée de gaz pour s'assurer qu'elle est dans la fourchette indiquée sur la plaque signalétique.
- Fournir suffisamment d'air pour la combustion et la ventilation comme indiqué dans le manuel d'utilisation et d'entretien et le National Fuel Gas Code (CAN / CGA B 149 au Canada).
- Maintenir un espace libre approprié aux matériaux combustibles telle que spécifié par le code applicable.
- Veiller à ce que l'emplacement de la borne de fumée est conforme aux lignes directrices énoncées dans le manuel Utilisation et Entretien et le Code National Fuel Gas (CAN / CGA B 149 au Canada).

### A ne pas faire

- NE PAS bloquer ou restreindre l'ouverture d'admission d'air située sur le côté arrière du chauffe-eau..
- NE PAS retirer le capot avant, sauf si absolument nécessaire. Cela ne devrait être fait qu'après avoir été examiné par un technicien de service qualifié.
- NE PAS installer ce produit là où l'eau peut stagner.

**VEUILLEZ NOTER: EL22 EST POUR INSTALLATIONS PERMANENTES EXTÉRIEURES SEULEMENT ET EL22I EST POUR INSTALLATIONS PERMANENTES INTÉRIEURES SEULEMENT. CE MANUEL ET TOUTS ECCOTEMP CONTENT SONT SOUMIS AUX CHANGEMENTS SANS AVIS. VEUILLEZ VISITER WWW.ECCOTEMP.COM/SUPPORT POUR PLUS D'INFORMATIONS.**



# Montage du EL22 chauffe-eau

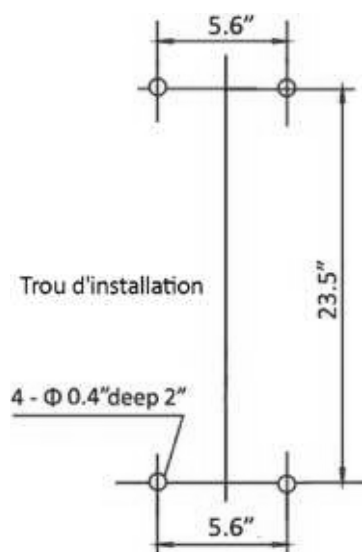

Assurez-vous que l'emplacement du chauffe-eau permet un accès facile Et l'opération. Le chauffe-eau doit être situé dans une zone où la fuite du réservoir ou des connexions ne nuirait pas à la zone adjacente au chauffe-eau ou aux planchers inférieurs de la structure. Lorsque de tels endroits ne peuvent pas être évités, il est recommandé d'installer un bac de vidange approprié, correctement drainé, sous l'appareil. La casserole ne doit pas restreindre le flux d'air de combustion.

Dans le cas d'une paroi sèche ou d'un mur de béton, utilisez des ancrs murales ou des boulons à retardement.

Le chauffe-eau nécessite 120VAC / 60Hz. Avoir un réceptacle avec Borne au sol près du chauffe-eau. La longueur de la puissance Le cordon d'alimentation est de 5 pieds.

Percer les trous selon les tailles de la figure à gauche, mettre 2 vis d'expansion dans les trous supérieurs et 2 vis en caoutchouc dans les trous inférieurs.

Raccrochez le chauffe-eau, serrez les vis d'expansion et placez 2 vis à fil en bois dans les trous inférieurs.

Lorsqu'il est installé directement sur une moquette, le chauffe-eau doit être installé sur un panneau métallique ou en bois s'étendant au-delà de toute la largeur et de la profondeur du chauffe-eau d'au moins 3 po (76,2 mm) dans n'importe quelle direction ou, si le chauffe-eau est installé Dans une alcôve ou un placard, l'ensemble du plancher doit être couvert par le panneau. Le panneau doit être assez fort pour supporter le poids de l'appareil chauffant lorsqu'il est plein d'eau.

**⚠ ATTENTION: Renforcement de la paroi est nécessaire dans le cas où le mur n'est pas assez fort pour tenir l'chauffe-eau.**

## Raccordements d'alimentation en eau

La plomberie doit être effectuée par un plombier qualifié conformément aux codes locaux.

Utilisez des matériaux et des outils de plomberie approuvés.

Pour économiser l'énergie et pour éviter le gel, isoler les deux lignes d'alimentation en eau froide et chaude. NE PAS couvrir les vannes de vidange.

Pour assurer le bon fonctionnement du chauffe-eau, les lignes directrices suivantes sur la pression de l'eau doivent être suivies:

- Le fonctionnement du chauffe-eau nécessite une pression d'eau minimum de 14 psi et un débit d'eau minimum de 0,75 gpm.
- Une pression de l'eau plus élevée est nécessaire pour tout long tuyau et de sortie de raccord de pression d'eau.
- Pour maintenir une performance correcte, assurer une pression d'alimentation en eau suffisante. La pression d'eau requise = Pression min. de fonctionnement de l'eau(14 psi) + perte du tuyau de pression + Robinet et perte de pression de douche +marge de sécurité (plus de 5 psi).

- Pour fournir de l'eau chaude aux étages supérieurs, une pression d'eau supplémentaire (0,44 psi / ft) doit être assurée. La mesure doit être calculée par la distance entre l'entrée d'eau du chauffe-eau (niveau du sol) au robinet d'eau chaude (au niveau de l'étage supérieur) .

- Les bons systèmes d'eau devraient être fixés à une gamme de 50-60 psi.
- Lorsque l'eau est fournie par un réservoir d'eau, la hauteur de la cuve et le diamètre des tuyaux et leur rapport à la pression de l'eau doivent être pris en considération. La pression de la gravité sur l'eau n'est pas recommandée.

REMARQUE: Si la résistance à l'écoulement de l'eau de douche est trop élevée, le brûleur du chauffe-eau ne parviendra pas à s'enflammer. Gardez la tête de douche propre de débris qui pourraient causer une chute de pression supplémentaire.

REMARQUE: Si vous utilisez des mitigeurs sur la sortie, choisissez-en un qui empêche la pression de l'eau froide de surmonter la pression de la ligne d'eau chaude.

IMPORTANT: Ne pas appliquer de chaleur aux branchements d'eau chaude ou froide . La chaleur appliquée à l'aménagement d'approvisionnement en eau peut endommager de façon permanente les composants internes du chauffe-eau.

**⚠ ATTENTION: Ce chauffe-eau doit être utilisé uniquement avec les conditions du système d'alimentation en eau suivantes:**

- Avec de l'eau potable propre exempte de produits chimiques corrosifs, de sable, de la poussière ou autres contaminants.
- Avec une entrée d'eau dont la température est supérieure à 0 ° C, mais n'excédant pas 49 ° C.
- Sans dépôt de calcaire et de tartre.
- NE PAS inverser les connexions d'eau chaude et froide. Le chauffe-eau ne fonctionnera pas.

VEUILLEZ NOTER: EL22 EST POUR INSTALLATIONS PERMANENTES EXTÉRIEURES SEULEMENT ET EL22I EST POUR INSTALLATIONS PERMANENTES INTÉRIEURES SEULEMENT. CE MANUEL ET TOUS ECCOTEMP CONTENT SONT SOUMIS AUX CHANGEMENTS SANS AVIS. VEUILLEZ VISITER [WWW.ECCOTEMP.COM/SUPPORT](http://WWW.ECCOTEMP.COM/SUPPORT) POUR PLUS D'INFORMATIONS.



## Installation du EL22 Chauffe-Eau

### Liste de contrôle

#### A. Emplacement du Chauffe-Eau

- Installé à l'extérieur.
- Près de la zone de sortie la plus utilisée.
- Protégé contre le gel.
- Espace libre approprié aux surfaces inflammables.
- Alimentation en air frais suffisante pour le bon fonctionnement du chauffe-eau.
- Air sans éléments corrosifs et vapeurs inflammables.
- Dispositions prises pour protéger la zone de dégâts d'eau.
- Un espace suffisant pour le service de chauffage.
- Les matériaux combustibles, tels que vêtements, produits de nettoyage, chiffons, doivent être enlevés de l'appareil de chauffage et la tuyauterie de ventilation.
- Le chauffe-eau est correctement fixé au mur.

#### B. Alimentation en Eau

- L'approvisionnement en eau a une pression suffisante.
- Air purgé du chauffe-eau et de la tuyauterie.
- Les branchements d'eau sont étanches et exempt de fuites
- Le filtre à eau est propre et en place.
- Les matériaux utilisés sont comme indiqué dans ce manuel.
- Les conduites d'eau sont isolées.

#### C. Alimentation en Gaz

- Le type de gaz correspond à la plaque signalétique.
- La pression d'alimentation en gaz est suffisante pour le chauffe-eau.
- La conduite de gaz est équipée d'une vanne d'arrêt, d'union et d'un piège à sédiment.
- Composé à filetage utilisé.
- Un détecteur de fuite commercial ou une solution de savon et d'eau est utilisé pour vérifier toutes les connexions et raccords pour une éventuelle fuite de gaz.
- Une compagnie de gaz a inspecté l'installation (si nécessaire).

#### D. Soupape

- La soupape de décharge correctement installé et empêche la conduite de refoulement à ouvrir le tuyau d'écoulement.
- La conduite de refoulement est protégée contre le gel.

#### E. Câblage électrique.

- La tension correspond à la plaque signalétique.
- Le chauffe-eau est correctement relié à la terre.
- Le câblage conforme à toutes les réglementations locales.
- Protection GFCI si nécessaire.

**VEUILLEZ NOTER: EL22 EST POUR INSTALLATIONS PERMANENTES EXTÉRIEURES SEULEMENT ET EL22I EST POUR INSTALLATIONS PERMANENTES INTÉRIEURES SEULEMENT. CE MANUEL ET TOUTS ECCOTEMP CONTENT SONT SOUMIS AUX CHANGEMENTS SANS AVIS. VEUILLEZ VISITER [WWW.ECCOTEMP.COM/SUPPORT](http://WWW.ECCOTEMP.COM/SUPPORT) POUR PLUS D'INFORMATIONS.**



## Installation du EL22I chauffe-eau

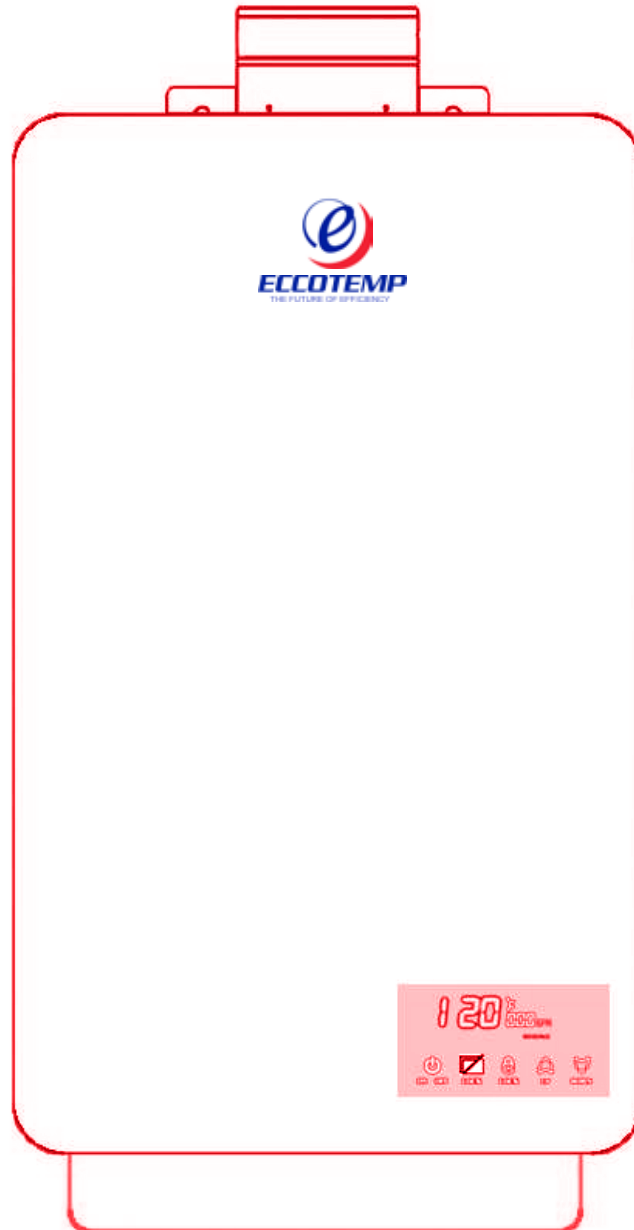

VEUILLEZ NOTER: EL22 EST POUR INSTALLATIONS PERMANENTES EXTÉRIEURES SEULEMENT ET EL22I EST POUR INSTALLATIONS PERMANENTES INTÉRIEURES SEULEMENT. CE MANUEL ET TOUS ECCOTEMP CONTENT SONT SOUMIS AUX CHANGEMENTS SANS AVIS. VEUILLEZ VISITER [WWW.ECCOTEMP.COM/SUPPORT](http://WWW.ECCOTEMP.COM/SUPPORT) POUR PLUS D'INFORMATIONS.



## Installation du EL22I chauffe-eau

- Les distances d'installation peuvent varier selon le code local. Il est de la responsabilité de l'installateur de vérifier les exigences d'installation.
- Assurez-vous avant l'installation que le type de gaz que vous allez utiliser est du même type sur la plaque signalétique
- L'unité de chauffe-eau doit être installée par des professionnels. Une mauvaise installation peut causer défaillance ou des conditions dangereuses telles que les fuites de gaz ou d'explosion.
- Le chauffe-eau ne peut pas être installé dans une salle de bain sans ventilation, chambre à coucher, sous-sol, salle de séjour, placard, en plein air, un escalier ou une zone de sortie. S'il est installé dans une zone de sortie, il doit être d'au moins 5 m ou plus de la sortie.
- Les tuyaux de ventilation devraient s'étendre à partir de la paroi d'au moins 5 cm. Le terminal doit être à au moins 50 cm de l'obstruction, et doit être bien ventilé
- Les tuyaux de ventilation devraient être en pente de 3 ° vers le bas, pour éviter que l'eau ne se condense et pour protéger de la pluie entrante
- Les tuyaux de ventilation devraient éviter des vents forts et directs parce que le courant descendant provoquera un dysfonctionnement.
- L'appareil doit être installé loin de toute obstruction, et avec de l'espace suffisant pour l'installation et la maintenance. Des dégagements adéquats pour l'entretien doivent être fournis.
- Chauffe-eau ne doit pas être installée dans la même pièce qu'un poêle à gaz.
- Lors de la détermination de la garde au sol, un dégagement de 6 pouces doit être maintenu entre le tuyau d'évacuation et des matières combustibles. Un dégagement de la paroi latérale de 6 pouces et une hauteur dégagement de 12 pouces doit être maintenu.
- Le tuyau de ventilation peut être jusqu'à 9m75cm de longueur avec un coude.
- Le tuyau d'évacuation doit être installé avec un coupe-feu mural ignifuge. Le propriétaire doit se référer aux instructions et les spécifications du fabricant de la ventilation. Des informations Z-Flex peuvent être trouvées à [www.novaflex.com](http://www.novaflex.com), veuillez vous référer à la page 19 pour des liens supplémentaires. Conseils d'installation pour ventilation fournies par NovaFlex, qui est seul responsable de l'exactitude de la ventilation de l'installation
- La prise de raccordement du chauffe-eau doit être raccordée à la terre correctement avec un disjoncteur différentiel protecteur de circuit.
- Le chauffe-eau ne doit pas être situé à un endroit où une fuite de l'échangeur de chaleur ou des connexions pourraient causer des dégâts à la zone qui lui est adjacente ou à des étages inférieurs de la structure. Lorsque ces zones ne peuvent être évitées, il est recommandé qu'un bac de récupération, bien purgé, doive être installé sous le chauffe eau. Le bac ne doit pas restreindre le débit d'air de combustion
- Le chauffe-eau doit être installé aussi près que possible de la terminaison de ventilation pour minimiser la longueur de l'évent et le nombre de coudes nécessaires pour la ventilation.
- Un chauffe-eau au gaz ou tout autre appareil ne doivent pas être installés dans un espace où des liquides qui dégagent des vapeurs inflammables sont utilisés ou stockés. Ces liquides comprennent l'essence, du gaz propane (butane ou propane), la peinture ou des adhésifs et leurs diluants, solvants ou dissolvants.
- Chauffe-eau doit être installé loin des sources de chaleur, inflammables et des matières dangereuses. A cause de la circulation naturelle de l'air dans une pièce ou un autre espace clos, des vapeurs inflammables peuvent être transportés d'une certaine distance de l'endroit où leurs liquides sont utilisés ou stockés. La flamme nue du brûleur principal du chauffe-eau peut enflammer ces vapeurs provoquant une explosion ou un incendie pouvant entraîner des brûlures graves, la mort ou des dommages matériels.

VEUILLEZ NOTER: EL22 EST POUR INSTALLATIONS PERMANENTES EXTÉRIEURES SEULEMENT ET EL22I EST POUR INSTALLATIONS PERMANENTES INTÉRIEURES SEULEMENT. CE MANUEL ET TOUS ECCOTEMP CONTENT SONT SOUMIS AUX CHANGEMENTS SANS AVIS. VEUILLEZ VISITER [WWW.ECCOTEMP.COM/SUPPORT](http://WWW.ECCOTEMP.COM/SUPPORT) POUR PLUS D'INFORMATIONS.



## Suite de l'Installation du EL22I chauffe-eau ...

- Elever le chauffe-eau peut réduire, mais pas éliminer la possibilité d'allumer la vapeur avec des liquides inflammables qui peuvent être mal entreposés ou déversés accidentellement.
- Si le chauffe-eau est installé dans un garage, il doit être installé de telle sorte que l'allumage direct du système et le brûleur principal sont à au moins 45cm au-dessus du plancher du garage.
- Les conduites d'eau chaude et froide doivent être isolées pour économiser l'eau et l'énergie
- Le chauffe-eau doit être situé de sorte qu'il n'est pas soumis à des dommages physiques, par exemple, par des véhicules en mouvement, l'inondation, etc
- Le chauffe-eau doit être installé avec les matériaux de ventilation adéquats et des terminaisons appropriés pour la catégorie III de ventilation. Ne pas installer correctement et ne pas ventiler le chauffe-eau à l'extérieur comme indiqué dans la section Ventilation de ce manuel peut entraîner un fonctionnement dangereux. Le propriétaire doit se reporter aux instructions et spécifications du fabricant de la ventilation. Informations Z-Flex peuvent être trouvé à [www.novaflex.com](http://www.novaflex.com), veuillez vous référer à la page 19 pour des liens supplémentaires.
- Pour autre chose qu'un appareil à ventilation directe, l'appareil doit être situé aussi près que possible d'une cheminée ou conduit d'évacuation.
- NE PAS installer le chauffe-eau où il peut être soumis à des vibrations. ou sur l'utilisation des routes
- NE PAS installer le chauffe-eau dans les véhicules de loisirs, maisons mobiles, bateaux et autres moyens de locomotion marins
- NE PAS installer le chauffe-eau près des bouches de chauffage ou de refroidissement. Un minimum de 1m21cm devrait être maintenu.
- Si les distances indiquées sur l'étiquette Instruction / Attention, située sur le panneau avant de l'appareil, diffèrent, installer le chauffe-eau selon les dégagements indiqués sur l'étiquette

**⚠ AVERTISSEMENT:** Les combustibles de construction se réfèrent aux murs et aux plafonds adjacents et ne doivent pas être confondus avec des produits et des matières combustibles ou inflammables. Les produits et matériaux combustibles et/ou inflammables ne doivent jamais être stockés dans le voisinage de cet appareil ou tout appareil à gaz.



# Suite sur l'Installation du EL22I chauffe-eau ...

**Un fonctionnement correct du chauffe-eau a besoin d'air pour la combustion et la ventilation. Les dispositions pour la combustion et la ventilation doivent être conformes aux codes et aux normes de référence.**

## Combustion et Ventilation

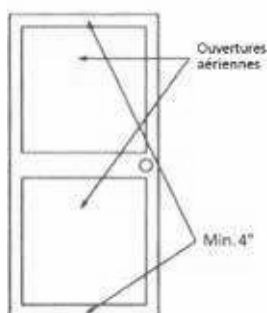

Un espace confiné est un espace ayant un volume de moins de 1,5 mètre cubes par 1000 BTUH de l'entrée totale de tous les appareils à l'intérieur de cet espace.

L'air doit être alimenté par deux ouvertures permanentes de surface égale. L'une consiste à se trouver à l'intérieur de 0,3m au-dessus du sol et l'autre est situé 0,3 m au-dessous du plafond.

La zone de libre de chaque ouverture ne doit pas être inférieure à 6,5 centimètres carré par 1000 BTUH du total de la puissance de tous les appareils de l'enceinte (mais pas moins de 645 centimètres carrés), si chaque ouverture communique avec d'autres zones non confinées à l'intérieur du bâtiment.

Les bâtiments de construction inhabituellement serrés doivent avoir de l'air de combustion et la ventilation fournie de l'extérieur, ou un grenier ou un vide sanitaire ventilé librement. Si l'air est fourni à partir de l'extérieur, directement ou à travers des conduits verticaux, il doit y avoir deux ouvertures situées comme indiqué ci-dessus et chacune doit avoir une zone de libre net minimum d'au moins 6,5 centimètres carré par 4000 BTUH du total de la puissance de tous les appareils dans l'enceinte.

Si des conduits horizontaux sont utilisés pour communiquer avec l'extérieur, chaque ouverture doit avoir une surface libre minimum nette d'au moins 6,5 centimètres carré par 2000BTUH du total de la puissance de tous les appareils dans l'enceinte. Si des conduits sont utilisés, les dimensions minimales des conduits d'air rectangulaires ne sont pas moins de 0,10 mètres.

**REMARQUE: Si le chauffe-eau est installé dans un espace non confiné dans un bâtiment classique de cadre, de maçonnerie ou de métal, l'infiltration d'air est normalement suffisante pour la combustion et la ventilation. Si le chauffe-eau est installé dans un espace confiné, des dispositions pour la combustion et la ventilation doivent être faits.**

**REMARQUE : Si les ouvertures de conduits qui alimentent la combustion et de l'air de ventilation doivent être recouverts d'un écran ou grille de protection, la zone libre nette (ouvertures dans le matériau) du matériau de couverture doit être utilisée dans la détermination de la taille des ouvertures. Les écrans de protection pour les ouvertures ne doivent pas être plus petit que 1/4 "ESH pour éviter le colmatage de charpie ou d'autres débris..**

## Atmosphères corrosives

L'air dans les salons de beauté, les établissements de nettoyage à sec, laboratoires de traitement de photo, et des zones de stockage pour les agents de blanchiment liquides et en poudre ou de produits chimiques de la piscine contient souvent des hydrocarbures halogénés.

Une alimentation en air contenant des hydrocarbures halogénés peut être saine à respirer, mais quand il passe à travers une flamme de gaz corrosifs des éléments sont libérés qui raccourciront la vie de tout appareil de chauffage au gaz.

Les propulseurs de bombes aérosols commun ou les fuites de gaz de A/C et les équipements de réfrigération sont très corrosifs après passage à travers une flamme.

La garantie du chauffe-eau est annulée lorsque la défaillance du chauffe-eau est due à un fonctionnement dans une atmosphère corrosive.

**REMARQUE:** Le chauffe-eau ne doit pas être installé près de toute fourniture d'air contenant des hydrocarbures halogénés.

## Inspectez l'envoi

Inspectez le chauffe-eau en cas de dommages possible. Lisez les indications sur la plaque signalétique du chauffe-eau pour être certain que le type de gaz fourni correspond aux exigences de chauffe-eau. Vérifiez que toutes les pièces incluses sont présentes (voir à droite).



Soupape de limitation de pression



Adaptateur



Vis à Bois



Rondelle



Exposive Screw



Manuel d'Utilisation et Entretien

**VEUILLEZ NOTER: EL22 EST POUR INSTALLATIONS PERMANENTES EXTÉRIEURES SEULEMENT ET EL22I EST POUR INSTALLATIONS PERMANENTES INTÉRIEURES SEULEMENT. CE MANUEL ET TOUS ECCOTEMP CONTENT SONT SOUMIS AUX CHANGEMENTS SANS AVIS. VEUILLEZ VISITER [WWW.ECCOTEMP.COM/SUPPORT](http://WWW.ECCOTEMP.COM/SUPPORT) POUR PLUS D'INFORMATIONS.**



# Installation du EL22I chauffe-eau

Norme d'installation (Certains articles peuvent ne pas s'appliquer)

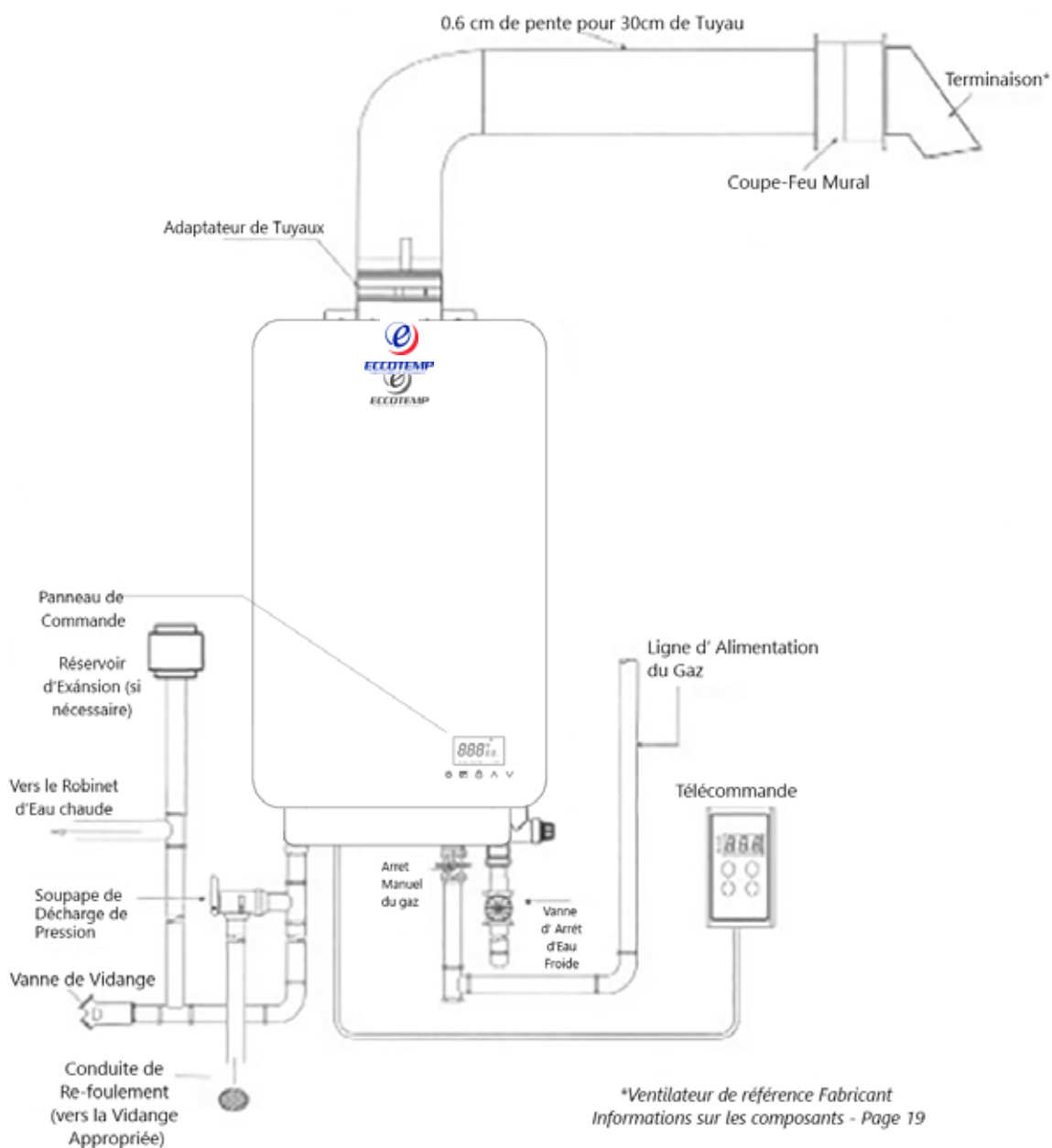

de **gaz: Voir (NFGC) pour des instructions complètes. Les exigences des codes locaux ou autorité de plomberie peuvent varier des instructions ou des schémas fournis et prennent le pas sur ces instructions.**

VEUILLEZ NOTER: EL22 EST POUR INSTALLATIONS PERMANENTES EXTÉRIEURES SEULEMENT ET EL22I EST POUR INSTALLATIONS PERMANENTES INTÉRIEURES SEULEMENT. CE MANUEL ET TOUTS ECCOTEMP CONTENT SONT SOUMIS AUX CHANGEMENTS SANS AVIS. VEUILLEZ VISITER [WWW.ECCOTEMP.COM/SUPPORT](http://WWW.ECCOTEMP.COM/SUPPORT) POUR PLUS D'INFORMATIONS.



## Connexions de l'Alimentation en Eau

La plomberie doit être effectuée par un plombier qualifié conformément aux codes locaux. Utilisez des matériaux et des outils de plomberie approuvés.

Installer un clapet anti-retour entre le chauffe-eau et le robinet d'arrêt d'eau. (Voir l'illustration en haut à gauche).

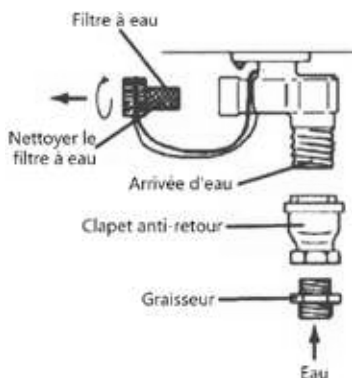

Pour économiser l'énergie et pour éviter le gel, isoler les deux lignes d'alimentation en eau froide et chaude. NE PAS couvrir les vannes de vidange.

Installez une vanne d'arrêt près de l'entrée du chauffe-eau à des fins de service et de drainage. Avant de brancher le tuyau d'alimentation en eau au chauffe-eau, ouvrir la vanne d'arrêt et nettoyer le sable, débris, air, matériel de calfeutrage, etc. à l'intérieur du tuyau. Connectez-vous à l'entrée de l'eau, puis vérifiez le débit de l'eau. Fermez la vanne d'arrêt et nettoyez le filtre à eau.

**Si un chauffe-eau est installé dans un système d'alimentation en eau en circuit fermé, tel qu'un ayant un clapet anti-retour dans la conduite d'alimentation en eau froide, des moyens doivent être prévus pour contrôler la dilatation thermique. Contactez le fournisseur d'eau ou un inspecteur local de plomberie sur la façon de gérer cette situation.**

**⚠ ATTENTION: Ce chauffe-eau doit être utilisé uniquement avec les conditions du système d'alimentation en eau suivantes:**

- Avec de l'eau potable propre exempte de produits chimiques corrosifs, de sable, de la poussière ou autres contaminants.
- Avec une entrée d'eau dont la température est supérieure à 0 ° C, mais n'excédant pas 49 ° C.
- Sans dépôt de calcaire et de tartre.
- **NE PAS inverser les connexions d'eau chaude et froide. Le chauffe-eau ne fonctionnera pas.**

Pour assurer le bon fonctionnement du chauffe-eau, les lignes directrices suivantes sur la pression de l'eau doivent être suivies:

- Le fonctionnement du chauffe-eau nécessite une pression d'eau minimum de 14 psi et un débit d'eau minimum de 0,75 gpm.
- Une pression de l'eau plus élevée est nécessaire pour tout long tuyau et de sortie de raccord de pression d'eau.
- Pour maintenir une performance correcte, assurer une pression d'alimentation en eau suffisante. La pression d'eau requise = Pression min. de fonctionnement de l'eau (14 psi) + perte du tuyau de pression + Robinet et perte de pression de douche + marge de sécurité (plus de 5 psi).
- Pour fournir de l'eau chaude aux étages supérieurs, une pression d'eau supplémentaire (0,44 psi / ft) doit être assurée. La mesure doit être calculée par la distance entre l'entrée d'eau du chauffe-eau (niveau du sol) au robinet d'eau chaude (au niveau de l'étage supérieur) .
- Les bons systèmes d'eau devraient être fixés à une gamme de 50-60 psi.
- Lorsque l'eau est fournie par un réservoir d'eau, la hauteur de la cuve et le diamètre des tuyaux et leur rapport à la pression de l'eau doivent être pris en considération. La pression de la gravité sur l'eau n'est pas recommandée.

**IMPORTANT : Ne pas appliquer de chaleur à l' HOT ou les connexions de l'eau froide . La chaleur appliquée à l'aménagement d'approvisionnement en eau peut endommager de façon permanente les composants internes du chauffe-eau.**

REMARQUE: Si la résistance à l'écoulement de l'eau de douche est trop élevée, le brûleur du chauffe-eau ne parviendra pas à s'enflammer. Gardez la tête de douche propre de débris qui pourraient causer une chute de pression supplémentaire.

REMARQUE: Si vous utilisez des mitigeurs sur la sortie, choisissez-en un qui empêche la pression de l'eau froide de surmonter la pression de la ligne d'eau chaude

Assurez-vous de connecter l'entrée d'eau et la sortie d'eau chaude, comme indiqué sur le chauffe-eau. Si inversée, le dispositif de chauffage de l'eau ne pourra pas fonctionner.

NE PAS utiliser des tuyaux de diamètre plus petit que le raccord d'alimentation en eau du chauffe-eau.

L'installation des syndicats ou des connexions en cuivre flexibles est recommandée sur les conduites d'eau chaude et froide, de sorte que le chauffe-eau peut être déconnecté facilement pour l'entretien si nécessaire.

**VEUILLEZ NOTER: EL22 EST POUR INSTALLATIONS PERMANENTES EXTÉRIEURES SEULEMENT ET EL221 EST POUR INSTALLATIONS PERMANENTES INTÉRIEURES SEULEMENT. CE MANUEL ET TOUS ECCOTEMP CONTENT SONT SOUMIS AUX CHANGEMENTS SANS AVIS. VEUILLEZ VISITER [WWW.ECCOTEMP.COM/SUPPORT](http://WWW.ECCOTEMP.COM/SUPPORT) POUR PLUS D'INFORMATIONS.**



# Suite des Raccordements d'alimentation d'eau ... EL221

En ce qui concerne la SORTIE D'EAU CHAUDE:

- Les connexions entre le chauffe-eau et point (s) d'utilisation doit être aussi court et direct que possible.
- NE PAS utiliser de plomb ou un tuyau en plastique non-approuvé.
- Pour conserver l'énergie et minimiser les pertes de chaleur, l'isolation des tuyaux d'eau chaude est recommandée.

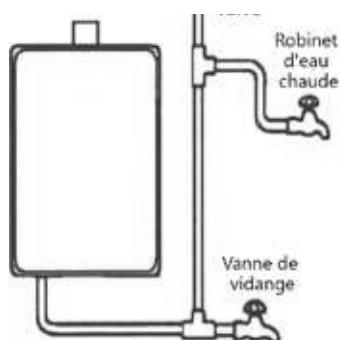

**REMARQUE: Le taux d'écoulement d'eau chaude peut varier lorsque plus de deux robinets (appareils, accessoires, etc.) sont utilisés simultanément.**

**REMARQUE: Les tuyaux doivent être complètement vidangeable. Si les robinets d'eau chaude sont plus haut que le chauffe-eau, placer un robinet de vidange au point le plus bas (voir illustration en bas à gauche).**

## Approvisionnement en gaz

**⚠ AVERTISSEMENT: Ne tentez pas de convertir ce chauffe-eau pour une utilisation avec un type de gaz autre que le type représenté sur la plaque signalétique. Cette conversion peut entraîner des conditions de fonctionnement dangereuses. Veuillez vous adresser à un professionnel pour connecter le tuyau de gaz.**

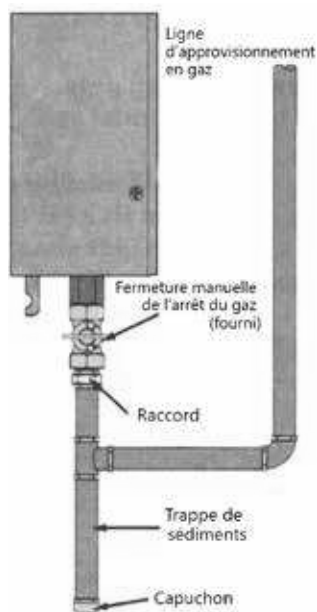

Une valve d'arrêt de gaz manuel doit être installée à la connexion de gaz du chauffe-eau au moment de l'installation (voir schéma à gauche).

La ligne d'alimentation en gaz du chauffe-eau doit être un tuyau en acier noir ou autre matériel de tuyauterie approuvé.

Un raccord-union ou un connecteur d'appareil à gaz semi-rigide ou flexible certifié par l'ANSI doit être installé dans la conduite de gaz à proximité du chauffe-eau. Le National Fuel Gas Code (NFGC) impose une vanne d'arrêt manuel du gaz: Voir (NFGC) pour les instructions complètes.

Le composé utilisé sur les joints enfilés de la tuyauterie de gaz doit être de type résistant à l'action des gaz LP. Utilisez le composé avec parcimonie sur des filetés mâles seulement.

Ne pas utiliser une force excessive (plus de 31,5 lb-pi.) en serrant le tuyau, surtout si un composé tuyau-bande est utilisé, comme l'appareil peut être endommagé.

Un piège à sédiments doit être installé au bas de la conduite de gaz.

La pression de gaz à l'entrée du chauffe-eau ne doit pas dépasser 10,5 "w.c. pour du naturel ou 14 pour les gaz LP. A des fins de réglage de l'entrée, la pression de gaz d'entrée minimum (avec brûleur principal) est indiquée sur la plaque signalétique du chauffe-eau. Si de hautes ou basses pressions de gaz sont présentes, communiquez avec votre fournisseur de gaz pour la correction.

Chauffe-eau et son robinet d'arrêt individuel doivent être débranchés de la tuyauterie d'alimentation en gaz pendant tout test de pression de ce système à des pressions d'essai supérieures à 1/2 psi (3,5 kPa). chauffe-eau doit être isolé du système de tuyauterie d'alimentation en gaz en fermant son robinet d'arrêt manuel durant tout test de pression du système de tuyauterie d'alimentation en gaz à des pressions égales ou inférieures à 1/2 psi (3,5 kPa).



# EL221

## Soupape :

Une nouvelle soupape de décharge de pression, conforme à la norme pour les soupapes de décharge et des dispositifs de fermeture automatique de gaz pour eau bouillante Supply Systems, ANSI Z21.22, doit être installée au raccord de sortie d'eau chaude du chauffe-eau au moment de l'installation. Les codes locaux régiront l'installation des soupapes de sûreté. Pour un fonctionnement sûr du chauffe-eau, assurez-vous que:

- Le niveau de pression de la soupape de décharge ne doit pas dépasser 150 psi, la pression de service maximale du chauffe-eau, tel qu'indiqué sur la plaque signalétique.
- La cote de BTUH de la soupape de décharge doit être égale ou supérieure à la saisie de BTUH du chauffe-eau comme indiqué sur la plaque signalétique.
- Aucune valve de n'importe quel type ne doit être installée entre la soupape de décharge et le chauffe-eau.
- La décharge de la soupape de décharge doit être raccordée à un tuyau d'écoulement approprié pour éliminer les dégâts des eaux potentiel. La tuyauterie utilisée doit être d'un type agréé pour la distribution de l'eau chaude.
- Les conduites d'eau chaude et froide doivent être isolées de l'appareil de chauffage de l'eau.
- La conduite de refoulement doit pas être plus petite que la sortie de la vanne et doit être inclinée vers le bas pour permettre un drainage complet (par gravité) de la soupape de décharge et de la conduite de refoulement.
- La fin de la conduite de refoulement doit pas être filetée ou cachée et doit être protégé du gel. Pas de distributeur de tout type, de couplage de réduction ou restriction ne doit être installé dans la conduite de refoulement.

**REMARQUE:** L'illustration ci-dessous montre une seule pression de la soupape de décharge. Si les codes locaux exigent une valve de décharge combinant température et pression soit installée, une pièce de prolongement peut être nécessaire.

**REMARQUE:** Les codes locaux régissent l'installation des soupapes de sûreté. Si les codes locaux exigent qu'une soupape de température et de pression doit être installée le fabricant recommande une soupape de décharge de type 40XL Watts T & P ou un modèle équivalent.

**REMARQUE:** Une opération manuelle des soupapes de décharge doit être effectuée au moins une fois par an. Coupez l'alimentation électrique et la vanne d'arrêt du gaz. Soulever et relâcher le levier sur la soupape de décharge et vérifier le fonctionnement manuel de la soupape de décharge. Vous devez prendre les précautions nécessaires pour éviter tout contact avec l'eau chaude à la sortie de la soupape de décharge et éviter les dégâts d'eau.

**REMARQUE:** Si la soupape de décharge sur le système se décharge périodiquement, cela peut être dû à la dilatation thermique dans un système d'alimentation en eau en circuit fermé. Contactez votre fournisseur d'eau ou un inspecteur local de plomberie pour savoir comment corriger cette situation. Ne branchez pas la soupape de décharge.

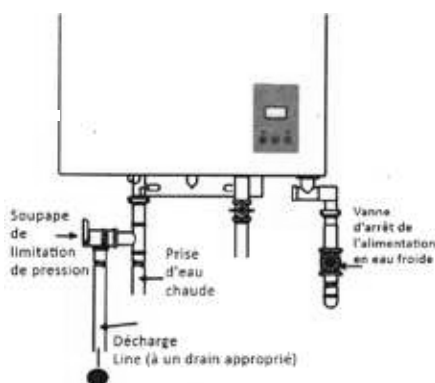

## Test de fuite

**AVERTISSEMENT:** Ne jamais utiliser une flamme nue pour détecter les fuites de gaz, car des dommages matériels, des blessures corporelles ou la mort pourraient en résulter.

Le chauffe-eau et les raccords de gaz doivent être vérifiés à des pressions de fonctionnement normales avant sa mise en fonctionnement.

- Ouvrir le(s) robinet(s) de d'arrêt de gaz pour le chauffe-eau.
- Utilisez une solution de détection de fuites ou de l'eau savonneuse commerciale pour détecter les fuites à tous les raccords. Des bulles indiquent une fuite de gaz qui doit être corrigée. Les connexions de l'usine doivent également être vérifiées après le chauffe-eau est mis en fonctionnement.

## Vérification de la pression du système d'alimentation en gaz

**ATTENTION:** Installez un régulateur de pression de gaz, dans la conduite d'alimentation en gaz, qui ne dépasse pas la pression d'alimentation maximale. **NE PAS** utiliser un régulateur de gaz de type industriel.

Le chauffe-eau doit être isolé du système de tuyauterie de gaz en fermant le robinet d'arrêt manuel du gaz durant tout essai de pression de la tuyauterie d'alimentation en gaz à des pressions égale ou inférieures à 1/2 psi (de 14'w.c.).

## Haute Altitude

Les évaluations d'appareils à gaz sont basées sur l'utilisation du niveau de la mer et ne doivent pas être changés pour des installations jusqu'à une altitude de 2000 pieds. L'unité n'est pas recommandée pour les élévations de plus de 2000 pieds

**VEUILLEZ NOTER: EL221 EST POUR INSTALLATIONS PERMANENTES EXTÉRIEURES SEULEMENT ET EL221 EST POUR INSTALLATIONS PERMANENTES INTÉRIEURES SEULEMENT. CE MANUEL ET TOUS ECCOTEMP CONTENT SONT SOUMIS AUX CHANGEMENTS SANS AVIS. VEUILLEZ VISITER WWW.ECCOTEMP.COM/SUPPORT POUR PLUS D'INFORMATIONS.**



# EL221

## Installation du EL221 chauffe-eau

**⚠ DANGER: Ne pas réussir à installer l'adaptateur de ventilation permettant de bien ventiler le chauffe-eau à l'extérieur comme indiqué dans la section ventilation de ce manuel peut causer un fonctionnement dangereux du chauffe-eau causant la mort, des blessures graves, des explosions ou un incendie. Pour éviter les risques d'incendie, d'explosion ou d'asphyxie au monoxyde de carbone, NE JAMAIS utiliser le chauffe-eau à moins qu'il ne soit correctement ventilé et ai une alimentation en air adéquate pour un fonctionnement tel que décrit dans la section Ventilation de ce manuel.**

**⚠ AVERTISSEMENT: Utilisez de la ventilation en acier inoxydable seulement approuvé UL de Catégorie III. Aucun autre matériau n'est permis. Le propriétaire doit se référer aux instructions et spécifications du fabricant de la ventilation. Des informations Z-Flex peuvent être trouvées à [www.novaflex.com](http://www.novaflex.com), voir page 19 pour des liens supplémentaires.**

**⚠ AVERTISSEMENT: Reportez-vous aux pages 17-18 pour les dégagements sur les matières combustibles.**

### Ventilation

L'installation de la ventilation doit être conforme aux normes nationales, codes locaux, et aux instructions du fabricant de la ventilation. Le propriétaire doit se référer aux instructions et spécifications du fabricant. Des informations Z-Flex peuvent être trouvées à l'adresse [www.novaflex.com](http://www.novaflex.com), veuillez vous référer à la page

19 pour des liens supplémentaires.

Le chauffe-eau doit être ventilé à l'extérieur comme décrit dans ces instructions. NE PAS brancher le chauffe-eau à un tuyau ou une cheminée existante, il doit être ventilé séparément de tous les autres appareils.

Tous les composants de ventilation (adaptateurs, tuyaux, coudes, terminaux, etc.) doivent être certifiés UL 1738 matériel d'évacuation en acier inoxydable (par exemple AL29-4C). La terminaison de ventilation spécifiée doit être utilisée. La fin doit être un type coude de 90 ° avec l'écran. (Reportez-vous à la page 19).

Utilisez un tuyau de ventilation avec une structure anti- déconnexion.

L'utilisation d'une silicone à haute température (260 ° C) peut être nécessaire pour sceller des connexions d'évent. Pour éviter les fuites de gaz accidentelles, appliquer une perle large d'environ 0.6 cm à approximativement 0.6 cm de la fin à et une autre perle contre le côté du joint de la bille d'arrêt. Suivez les instructions d'installation du fabricant de ventilation.

L'appareil peut être ventilé horizontalement ou verticalement.

Les passages des tuyaux d'évacuation doivent être pris en charge de manière adéquate le long des parcours horizontaux et verticaux.

La portée libre maximale recommandée ne devrait pas être plus de 1.52 m.

Des supports suspendus doivent être utilisés. NE PAS utiliser de fil. (Voir schéma ci-dessous).

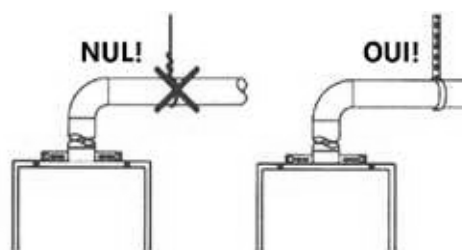

### Évacuation dans des espaces clos

Si la tuyauterie de ventilation traverse un espace clos, envelopper le tuyau de ventilation avec un matériau isolant d'une inflammation qui est au moins 1.9 cm d'épaisseur. NE PAS laisser le matériel isolant entrer en contact avec des matériaux inflammables. Un dégagement minimum de 7.6 cm entre le tuyau d'évacuation et le plafond doit être maintenu. Suivez les codes locaux.



Pour des raisons de maintenance et d'inspection, les trous suivants doivent être réalisés:

- Deux ouvertures d'inspection permettant d'accéder à la ventilation. Une de ces ouvertures devrait être proche de l'endroit où le tuyau de ventilation entre dans le plafond. L'autre ouverture devrait être proche de la terminaison d'évacuation.
- Un trou de ventilation avec une ouverture de 100 cm<sup>2</sup> doit être fait au moins tous les 3m.

REMARQUE : Les tuyaux de ventilation doivent être complètement isolés

avec un matériau non-inflammable lorsqu'il est installé dans des alcôves, placards et garages et ne doivent pas toucher tout matériel inflammable.

**VEUILLEZ NOTER: EL22 EST POUR INSTALLATIONS PERMANENTES EXTÉRIEURES SEULEMENT ET EL221 EST POUR INSTALLATIONS PERMANENTES INTÉRIEURES SEULEMENT. CE MANUEL ET TOUS ECCOTEMP CONTENT SONT SOUMIS AUX CHANGEMENTS SANS AVIS. VEUILLEZ VISITER [WWW.ECCOTEMP.COM/SUPPORT](http://WWW.ECCOTEMP.COM/SUPPORT) POUR PLUS D'INFORMATIONS.**



# Installation du EL22I chauffe-eau, suite ...

## Longueurs des ventilations

Longueur maximale du conduit

Le propriétaire doit se référer aux instructions et spécifications du fabricant de la ventilation. Des informations Z-Flex peuvent être trouvées à [www.novaflex.com](http://www.novaflex.com), veuillez vous référer à la page 19 pour des liens supplémentaires

Nombres de Coudes à 90 °	Longueur Maximale des Tuyaux Droit
1	9.52m
2	8.22m
3	6.70m

**Le système ne fonctionnera pas s'il y a restriction excessive (chute de pression) dans le système de ventilation. Un maximum de 9.52 m de tuyau de ventilation peut être utilisé à la condition qu'il y ai seulement un coude à 90 ° dans le système. Si plus de coudes sont nécessaires: deux coudes peuvent être utilisés avec 8.22 m, et trois coudes peuvent être utilisés avec 6.70 m de tuyau de ventilation.**

**Un coude à 90 ° équivaut à 1.5 m de tuyau droit. Un coude à 45 ° équivaut à 75 cm de tuyau droit.**

**Le coude de terminaison ne compte pas comme un de coude lors de la détermination des longueurs de tuyaux au total.**

**Les tuyaux doivent être installés avec une légère pente descendante de 0.6 cm par 30 cm de longueur horizontale vers le terminal de ventilation (voir schéma ci-dessous). Cela garantit que tout condensat formé pendant le fonctionnement de l'unité est évacué de chauffe-eau.**

**Un coude à 90° équivaut à 1.52m de tuyau droit.**

**0.6 cm de pente vers le haut pour 30 cm est acceptable quand il n'est pas possible d'évacuer avec une pente vers le bas, cependant, un piège à condensats en acier inoxydable UL approuvé de Catégorie III DOIT être installé au début de la course horizontale (voir page 20 "Terminaison horizontale typique avec 0.6 cm de pente ascendante pour 30 cm" ou la page 14, "Terminaison Standard de ventilation verticale » pour des exemples).**

### LONGUEUR MINIMALE DU TUYAU

L'aération peut être aussi courte que 30 cm, la sortie d'évacuation fournie installée à l'extérieur à travers une paroi latérale, un coude de 90 ° est inclus dans l'installation, et la paroi coupe-feu est installée.

REMARQUE: Assurez-vous que le joint du tuyau de ventilation dans les sections horizontales est vers le haut de l'installation (voir illustration à gauche)

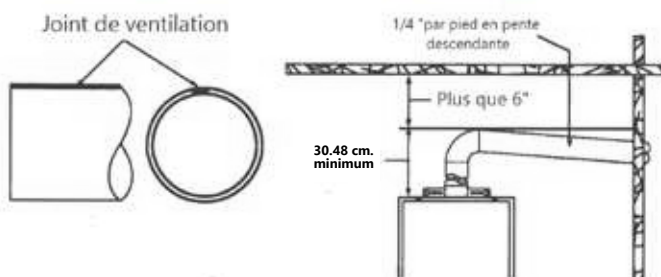

### Vidange du condensat

Dans certaines conditions, les installations dans l'espace conditionné ou ayant de longues courses horizontales ou verticales peuvent accumuler du condensat.

Le condensat est connu pour être acide; reportez-vous aux codes locaux, nationaux (provinciaux) ou fédéraux sur les méthodes de manipulation appropriées.

Afin d'éviter au condensat de s'écouler de nouveau dans le chauffe-eau, nous recommandons un piège à condensat et un égout d'être installés dans une section horizontale de ventilation aussi près que possible du chauffe-eau.

Le non-respect des procédures de condensats annulera la garantie.



# Installation du EL221 chauffe-eau, suite ...

Dégagements des sorties pour les installations de ventilation non-directes aux États-Unis

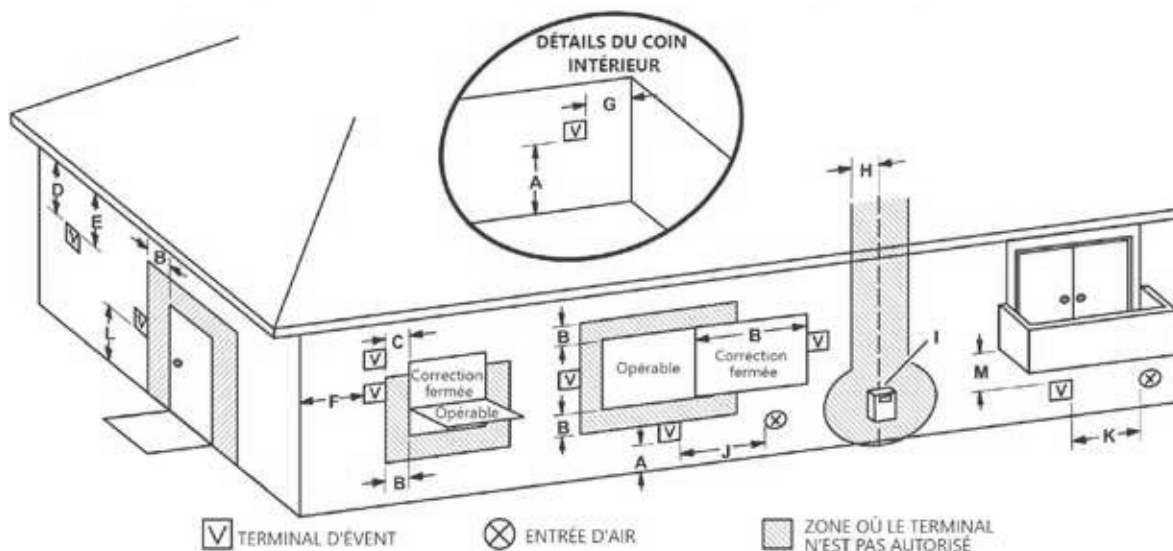

		Installations USA
A =	Dégagement au-dessus du sol, véranda, terrasse ou balcon	30 cm
B =	Dégagement d'une fenêtre ou porte qui peut être ouverte	1.2 m en-dessous ou à côté de l'ouverture ; 300 mm au-dessus de l'ouverture
C =	Dégagement de fenêtre fermée en permanence	*
D =	Dégagement vertical d'un soffite ventilé situé au-dessus du terminal à une distance horizontale de (61 cm) à partir de la ligne de centre de la borne	*
E =	Dégagement aux soffites non aérés	*

VEUILLEZ NOTER: EL22 EST POUR INSTALLATIONS PERMANENTES EXTÉRIEURES SEULEMENT ET EL221 EST POUR INSTALLATIONS PERMANENTES INTÉRIEURES SEULEMENT. CE MANUEL ET TOUTS ECCOTEMP CONTENT SONT SOUMIS AUX CHANGEMENTS SANS AVIS. VEUILLEZ VISITER [WWW.ECCOTEMP.COM/SUPPORT](http://WWW.ECCOTEMP.COM/SUPPORT) POUR PLUS D'INFORMATIONS.



# EL221

Français

<b>F =</b>	<b>Dégagement au coin extérieur</b>	*
<b>G =</b>	<b>Dégagement au coin intérieur</b>	*
<b>H =</b>	<b>Dégagement de chaque côté de la ligne médiane se prolongeant au-dessus du compteur / régulateur</b>	*
<b>I =</b>	<b>L'autorisation de sortie de régulateur de ventilation de service</b>	*
<b>J =</b>	<b>Dégagement d'une prise d'alimentation d'air non mécanique au bâtiment ou à l'entrée d'air de combustion de tout autre appareil</b>	<b>1.2 m en-dessous ou sur le côté de l'ouverture</b>
<b>K =</b>	<b>Dégagement d'une prise d'air mécanique</b>	<b>91 cm au-dessus si 3 m horizontalement en-dessous</b>
<b>L =</b>	<b>Dégagement au-dessus d'un trottoir ou d'une allée pavée, situés sur le domaine public</b>	
<b>M =</b>	<b>Dégagement sous véranda, terrasse ou balcon</b>	

\* Pour les dégagements non précisés dans la norme ANSI Z223.1 / NFPA 54 or CSA-B149.1 l'une des propositions suivantes doit

être indiquée :

- A) Une valeur de distance minimale déterminée par des essais conformément à la clause 5.20, ou;
- B) Une référence à la note suivante:

"Dégagement conforme aux codes d'installation locaux et les exigences du fournisseur de gaz."

- deux habitations familiales et dessert les deux habitations.

- Permis seulement si la véranda, la terrasse ou le balcon est entièrement ouvert sur un minimum de deux côtés sous le plancher.

Notes:

- 1) Conformément à la norme CSA B149.1 Natural Gas and Propane Installation Code
- 2) Conformément à la norme ANSI Z223.1 / NFPA 54 National Fuel Gas Code actuel

**VEUILLEZ NOTER: EL22 EST POUR INSTALLATIONS PERMANENTES EXTÉRIEURES SEULEMENT ET EL221 EST POUR INSTALLATIONS PERMANENTES INTÉRIEURES SEULEMENT. CE MANUEL ET TOUS ECCOTEMP CONTENT SONT SOUMIS AUX CHANGEMENTS SANS AVIS. VEUILLEZ VISITER [WWW.ECCOTEMP.COM/SUPPORT](http://WWW.ECCOTEMP.COM/SUPPORT) POUR PLUS D'INFORMATIONS.**



# Pièces de ventilation

**Le propriétaire doit se référer aux instructions et aux spécifications du fabricant d'évén en visitant [www.novaflex.com](http://www.novaflex.com). Les directives d'installation pour l'évacuation sont fournies par NovaFlex, qui est seul responsable de l'évacuation de l'exactitude de l'installation.**

Les pièces Z-Flex sont disponibles à l'achat en visitant [www.eccotemp.com](http://www.eccotemp.com).

Z-Flex Instructions d'installation:

[www.novaflex.com/information\\_centre/zflex/032-Vent%20Residential/Z-Vent%20Installation%20Guide%20CURRENT.pdf](http://www.novaflex.com/information_centre/zflex/032-Vent%20Residential/Z-Vent%20Installation%20Guide%20CURRENT.pdf)

Z-Flex ventilation des pièces:

<https://www.eccotemp.com/installation>

Part #	Description	Part #	Description
2SVSTEX0490	Embout coude 90°	2SVEVWC04	Socle Vertical de Vidange
2SVSTB04	Boîte d'Embout	2SVEDWCF04	Tuyau de Vidange Horizontal
2SVSHTX04	Capot d'Embout	2SVEPWCF	Tuyau de Ventilation

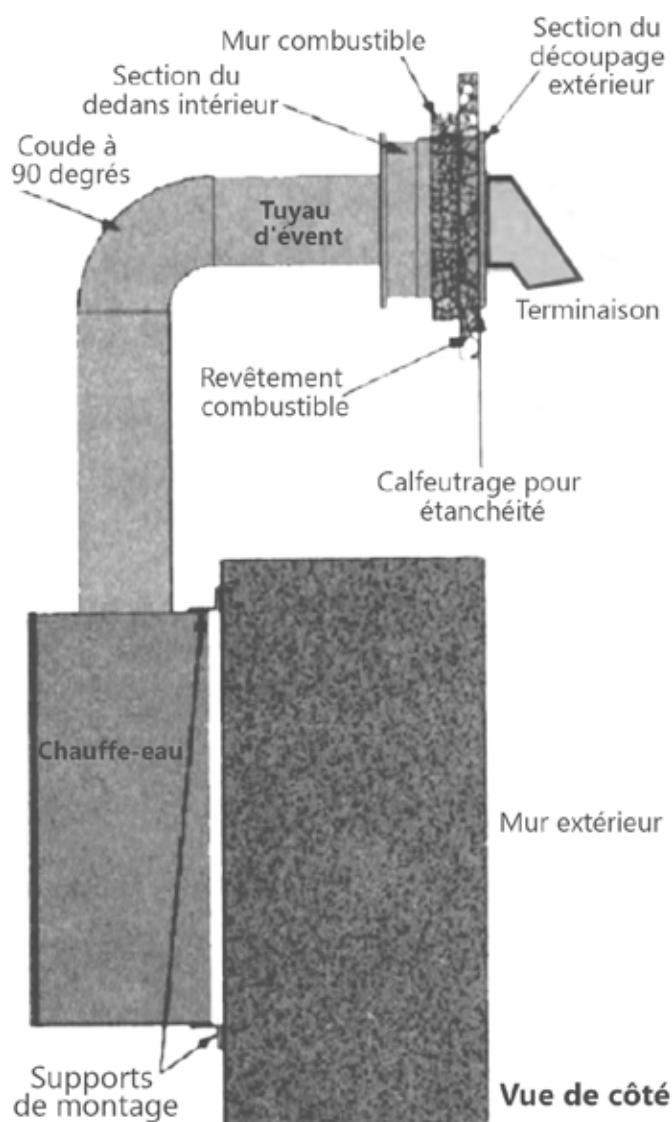

**VEUILLEZ NOTER: EL22 EST POUR INSTALLATIONS PERMANENTES EXTÉRIEURES SEULEMENT ET EL22I EST POUR INSTALLATIONS PERMANENTES INTÉRIEURES SEULEMENT. CE MANUEL ET TOUS ECCOTEMP CONTENT SONT SOUMIS AUX CHANGEMENTS SANS AVIS. VEUILLEZ VISITER [WWW.ECCOTEMP.COM/SUPPORT](http://WWW.ECCOTEMP.COM/SUPPORT) POUR PLUS D'INFORMATIONS.**

# EL22I

## Installation du EL22I chauffe-eau, suite ...

Français

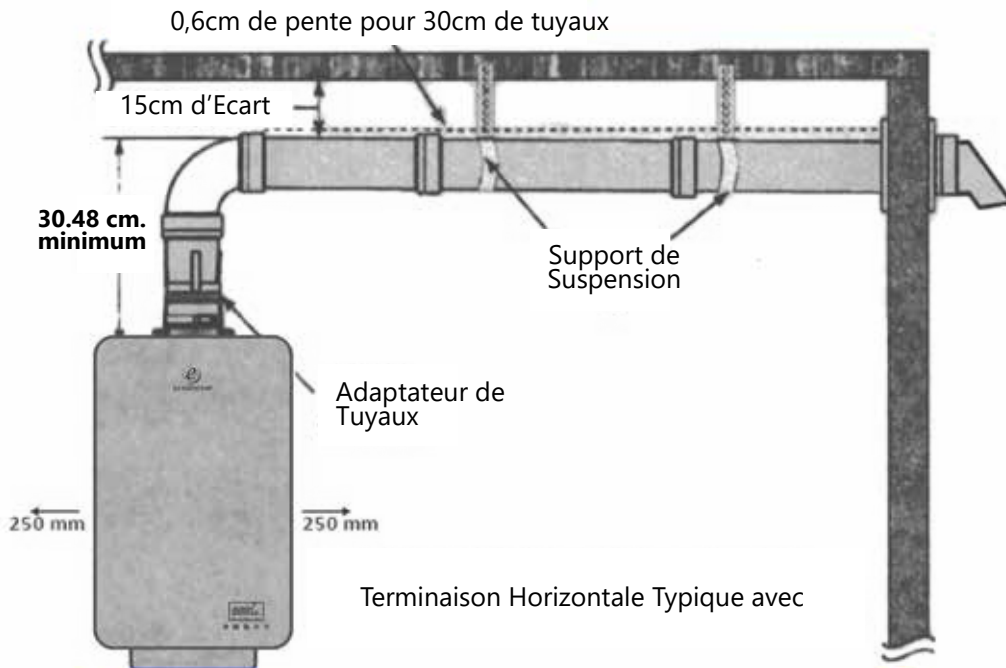

**⚠ AVERTISSEMENT:** N'utilisez que des matériaux de ventilation approuvés UL Catégorie III. Aucun autre matériau d'aération n'est permis. Le propriétaire doit se référer pour aux instructions et spécifications du fabricant de la ventilation. Des informations Z-Flex peuvent être trouvées à [www.novaflex.com](http://www.novaflex.com), reportez-vous à la page 19 pour des liens supplémentaires.

**⚠ ATTENTION:** Suivez les instructions d'installation des fabricants de ventilation comme la conception peut varier de fabricant en fabricant.

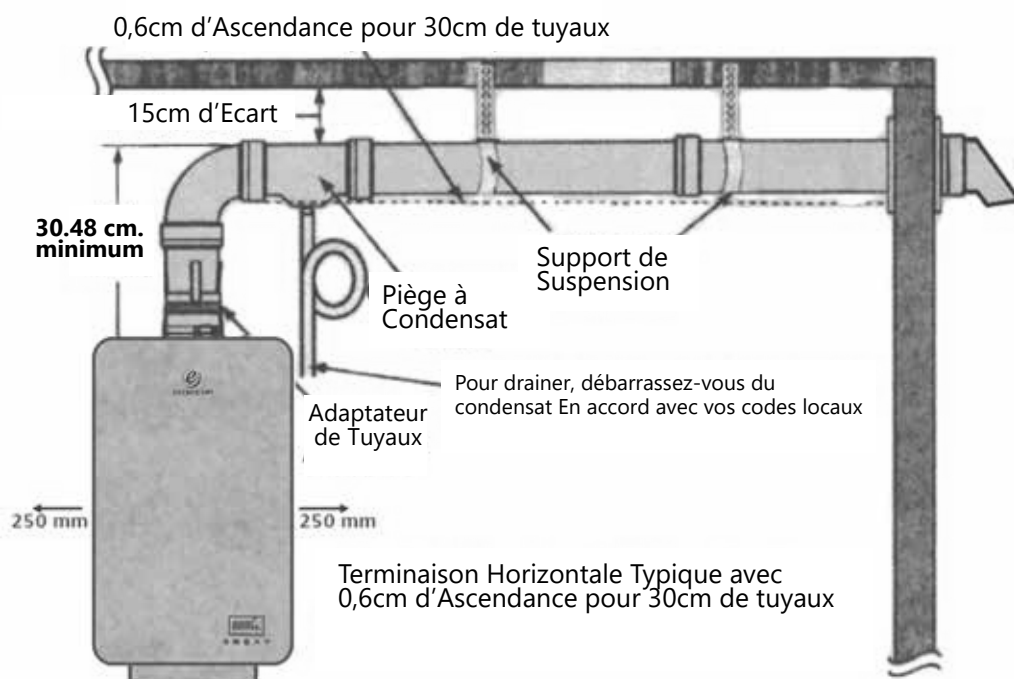
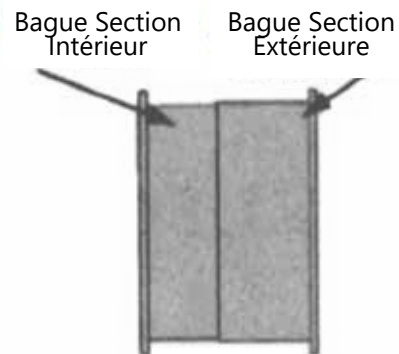

**VEUILLEZ NOTER: EL22 EST POUR INSTALLATIONS PERMANENTES EXTÉRIEURES SEULEMENT ET EL22I EST POUR INSTALLATIONS PERMANENTES INTÉRIEURES SEULEMENT. CE MANUEL ET TOUTS ECCOTEMP CONTENT SONT SOUMIS AUX CHANGEMENTS SANS AVIS. VEUILLEZ VISITER [WWW.ECCOTEMP.COM/SUPPORT](http://WWW.ECCOTEMP.COM/SUPPORT) POUR PLUS D'INFORMATIONS.**



**⚠ AVERTISSEMENT:** Les connexions de câblage, et prise à terre doivent être conformes aux codes locaux, ou en l'absence de codes locaux, avec la dernière édition du National Electrical Code, ANSI / NFPA 70, ou au Canada, le Code canadien de l'électricité, CSA C22.1 Partie 1

## Installation de la commande à distance

Voici quelques considérations pour déterminer l'emplacement de la commande à distance:

- NE PAS installer n'importe quelle télécommande à l'extérieur.
- Placez la télécommande hors de la portée des enfants.
- La commande à distance peut être installée dans des emplacements pratiques tels que la cuisine, buanderie ou cellier.
- La commande à distance peut être placée dans un endroit idéal comme dans une salle de bains, cependant, évitez les endroits où l'eau peut entrer en communication avec la commande.
- Évitez les endroits où la commande à distance peut être exposée à la chaleur, par exemple des poêles ou de chauffage.
- Évitez les endroits où la commande à distance peut être soumise à l'huile et / ou de la vapeur de cuisson.
- Évitez les endroits où des agents chimiques (tels que du diluant, de la benzine et alcaline) sont utilisés.
- Éviter les zones de lumière directe du soleil.
- La distance maximale entre le chauffe eau et l'emplacement d'installation de la télécommande(s) est limitée à 15 mètres.
- Aucune autre marque de télécommande n'est adaptée pour une utilisation avec ce chauffe eau.
- NE PAS tenter de démonter la télécommande.

## Télécommande - Connexion, Installation et configuration (Pour Panneau de configuration / télécommande et les unités de contrôle à distance)

Panneau de configuration / Télécommande et unités de télécommande fonctionne avec une ou deux télécommandes. Si deux télécommandes sont souhaitées, un connecteur de fil devra être fourni. Pour connecter la télécommande:

1. Pour un contrôle: Branchez l'articulation de l'aviation dans la prise directement sur le chauffe-eau (voir illustration ci-dessous)

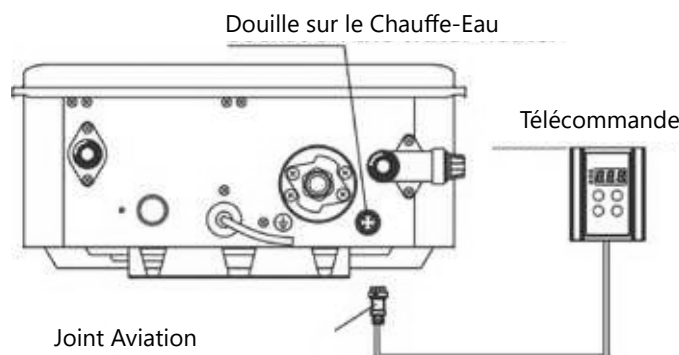

2. Pour deux contrôles: d'abord, enlever les joints de l'aviation sur les deux contrôleurs, branchez une dans la prise sur le chauffe-eau (la longueur dépend de vos besoins), et jeter l'autre. Puis connecter les fils de l'articulation de l'aviation au fil d'entrée du connecteur, et relier les deux contrôleurs sur les fils de sortie du connecteur.



# Installation de la Télécommande

1. Retirez le couvercle avant de la télécommande. (Voir l'illustration ci-dessous)

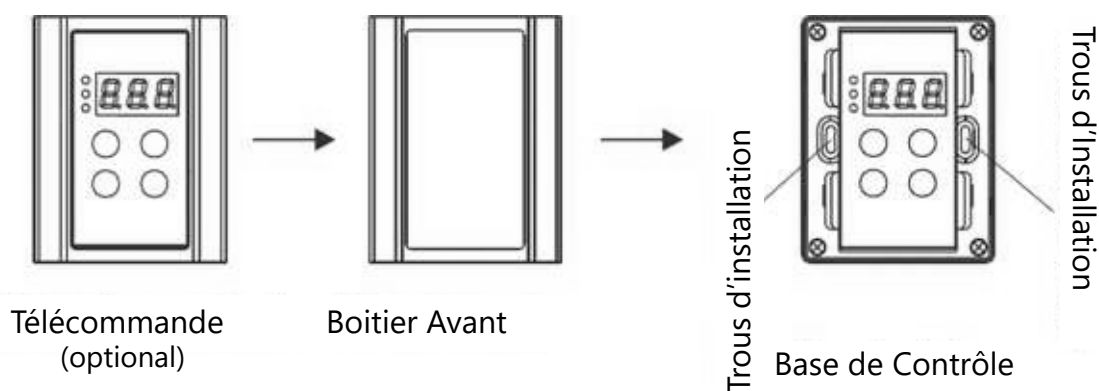

2. Sur le site d'installation, marquez et vissez deux trous avec 0,24 "à 1,2" de profondeur. Insérez 2 vis en caoutchouc dans les trous. Placez la télécommande contre le mur, alignez les trous de contrôle avec les trous dans le mur, et les fixer avec des vis de bois. (Voir l'illustration ci-dessous)

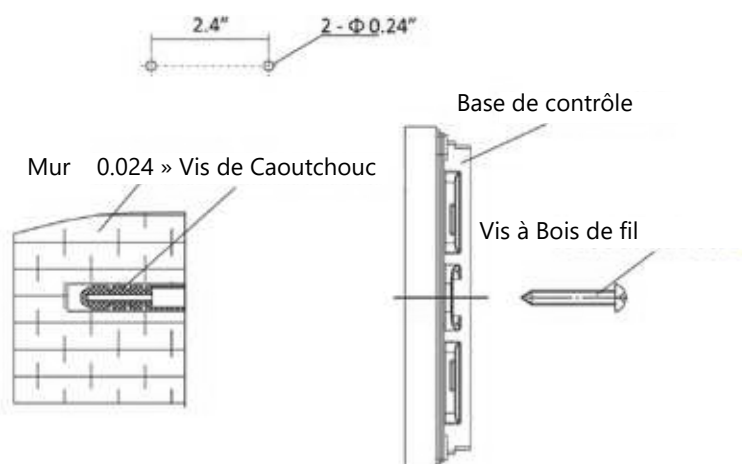

3. Remettez le capot avant de la télécommande.

VEUILLEZ NOTER: EL22 EST POUR INSTALLATIONS PERMANENTES EXTÉRIEURES SEULEMENT ET EL22I EST POUR INSTALLATIONS PERMANENTES INTÉRIEURES SEULEMENT. CE MANUEL ET TOUS ECCOTEMP CONTENT SONT SOUMIS AUX CHANGEMENTS SANS AVIS. VEUILLEZ VISITER [WWW.ECCOTEMP.COM/SUPPORT](http://WWW.ECCOTEMP.COM/SUPPORT) POUR PLUS D'INFORMATIONS.



**⚠ AVERTISSEMENT:** Les connexions de câblage, et mise à la terre doivent être conformes aux codes locaux, ou en l'absence de codes locaux, avec la dernière édition du National Electrical Code, ANSI / NFPA 70, ou au Canada, canadien de l'électricité Code CSA C22.1Part1.

## Connexions Électriques

### CORDON D'ALIMENTATION :

- La condition d'alimentation électrique pour ce chauffe-eau est de 120 VAC / 60 Hz, 2 ampères.
- Le chauffe-eau est livré avec un cordon d'alimentation à trois broches. Utilisez uniquement une prise de courant avec une borne de terre.
- L'installation d'un disjoncteur de fuite électrique est recommandée. (GFCI)
- Gardez l'excédent du cordon d'alimentation à l'extérieur du chauffe-eau.
- Si les codes locaux exigent un câblage, voir les instructions pour "Câblage des Connexions électriques".

**⚠ AVERTISSEMENT:** Un choc dangereux de la ligne de tension est présent. Avant de réparer le chauffe-eau, couper l'alimentation électrique du chauffe-eau au disjoncteur principal. Ne pas le faire pourrait entraîner des blessures ou la mort.

### CABLER LES CONNEXIONS ÉLECTRIQUE :

- Les câblages doivent être effectués par un professionnel qualifié conformément aux codes locaux.
- Le chauffe-eau nécessite 120 VAC / 60 Hz et doit être correctement mis à terre.
- NE PAS raccorder le fil de prise à terre à des canalisations d'eau, conduites de gaz, câbles téléphoniques, les circuits paratonnerre et d'autres circuit de terre d'autres équipements qui portent un interrupteur de défaut de terre.
- Un interrupteur ON / OFF doit être fourni et installé pour la puissance entrante de 120VAC.
- Câbler le chauffe-eau exactement comme indiqué ci-dessous. Un schéma de câblage se trouve également à l'intérieur du panneau de couverture.
- Une vis verte est fournie dans la boîte de jonction pour le raccordement à la terre. Connectez le fil direct au fil de la jambe noire et le fil neutre au fil blanc neutre.

**⚠ ATTENTION:** Étiquetez tous les fils avant de les débrancher lors des contrôles. Des erreurs de câblage peuvent causer un mauvais et dangereux fonctionnement. Vérifier le bon fonctionnement après l'entretien.

Electric Wiring Diagram

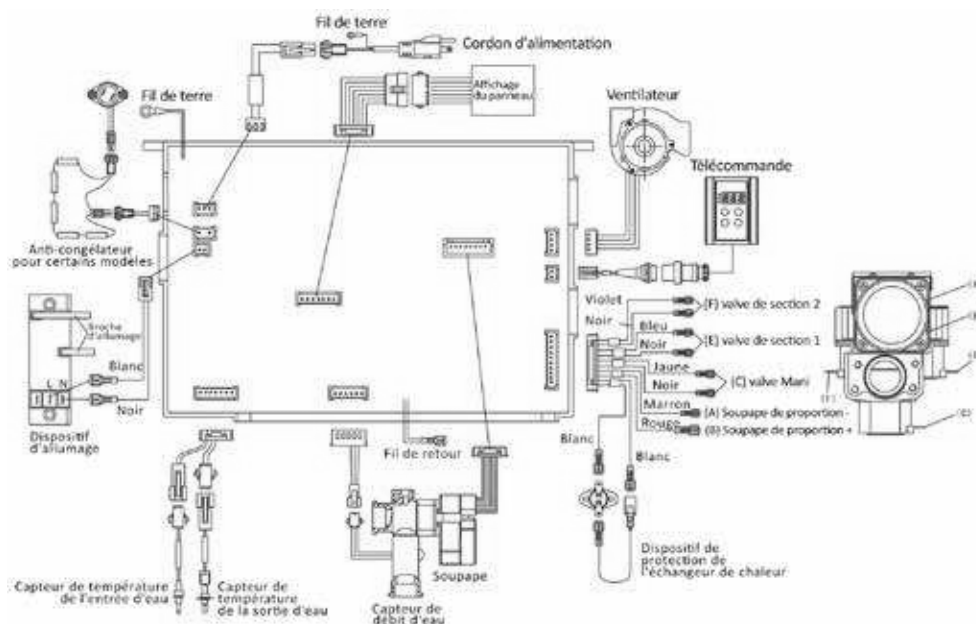

VEUILLEZ NOTER: EL22 EST POUR INSTALLATIONS PERMANENTES EXTÉRIEURES SEULEMENT ET EL221 EST POUR INSTALLATIONS PERMANENTES INTÉRIEURES SEULEMENT. CE MANUEL ET TOUTS ECCOTEMP CONTENT SONT SOUMIS AUX CHANGEMENTS SANS AVIS. VEUILLEZ VISITER [WWW.ECCOTEMP.COM/SUPPORT](http://WWW.ECCOTEMP.COM/SUPPORT) POUR PLUS D'INFORMATIONS.

## Matelas Isolant

**⚠ ATTENTION: Si les codes locaux exigent l'application externe de kits de matelas d'isolation les instructions du fabricant incluses avec le kit doit être attentivement suivie.**

Les couvertures d'isolation, à la disposition du grand public, pour un usage externe sur les chauffe-eau à gaz ne sont pas nécessaires. L'objectif d'une couverture isolante est de réduire la perte de chaleur en mode veille rencontré avec les chauffe-eau avec réservoir. Ce chauffe-eau ne stocke pas d'eau rendant une couverture d'isolation inutile.

La garantie du fabricant ne couvre pas les dommages ou défauts causés par l'installation, l'attachement ou l'utilisation de tout type d'économie d'énergie

ou d'autres appareils non homologués (autre que ceux autorisés par le fabricant), dans, sur ou en conjonction avec le chauffe-eau. L'utilisation de dispositifs d'économie d'énergie non autorisés peut réduire la durée de vie du chauffe-eau et peut mettre en danger la vie et la propriété. Le fabricant décline toute responsabilité pour la perte ou le dommage résultant de l'utilisation de ces périphériques non autorisés.

## Installation des tuyaux

### Installation du tuyau d'entrée et du tuyau de sortie

Utiliser un tuyau résistant à la pression pour relier les tuyaux d'entrée et de sortie de l'eau du chauffe-eau et la conduite d'eau locale (Assurez-vous de placer la bague en caoutchouc). Avant de relier le tuyau d'entrée de l'eau, rincer l'intérieur de la conduite.

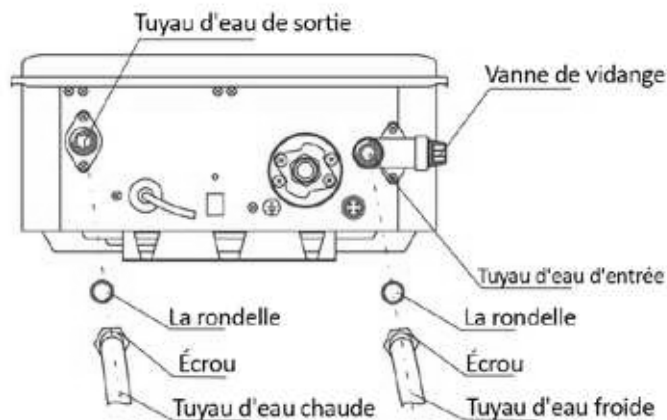

### Tuyaux Chaud et Froid Installation de l'isolation

Pour une meilleure efficacité énergétique, utiliser un isolateur de tuyaux. Veuillez installer l'isolation, selon les illustrations ci-dessus, en veillant à isoler tout le chemin vers le sommet. Ne pas couvrir toute fuite ou la vanne de pression.

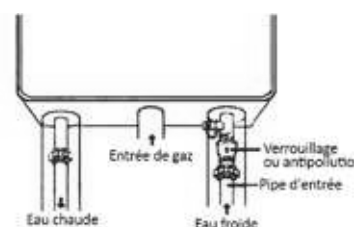

**REMARQUE: Les tuyaux chauds et froids doivent être isolés comme démontré pour fournir une protection supplémentaire contre le gel**

## Pendant l'installation de ce chauffe-eau ...

### À faire

- Vérifier la pression d'entrée de gaz pour s'assurer qu'elle est dans la fourchette indiquée sur la plaque signalétique.
- Fournir suffisamment d'air pour la combustion et la ventilation comme indiqué dans le manuel d'utilisation et d'entretien et le National Fuel Gas Code (CAN / CGA B 149 au Canada).
- Maintenir un espace libre approprié aux matériaux combustibles telle que spécifié par le code applicable.
- Veiller à ce que l'emplacement de la borne de fumée est conforme aux lignes directrices énoncées dans le manuel Utilisation et Entretien et le Code National Fuel Gas (CAN / CGA B 149 au Canada).

### A ne pas faire

- NE PAS bloquer ou restreindre l'ouverture d'admission d'air située sur le côté arrière du chauffe-eau.
- NE PAS retirer le capot avant, sauf si absolument nécessaire. Cela ne devrait être fait qu'après avoir été examiné par un technicien de service qualifié.
- NE PAS installer ce produit là où l'eau peut stagner.

**VEUILLEZ NOTER: EL22 EST POUR INSTALLATIONS PERMANENTES EXTÉRIEURES SEULEMENT ET EL221 EST POUR INSTALLATIONS PERMANENTES INTÉRIEURES SEULEMENT. CE MANUEL ET TOUTS ECCOTEMP CONTENUS SONT SOUMIS AUX CHANGEMENTS SANS AVIS. VEUILLEZ VISITER [WWW.ECCOTEMP.COM/SUPPORT](http://WWW.ECCOTEMP.COM/SUPPORT) POUR PLUS D'INFORMATIONS.**



# Montage du EL221 chauffe-eau

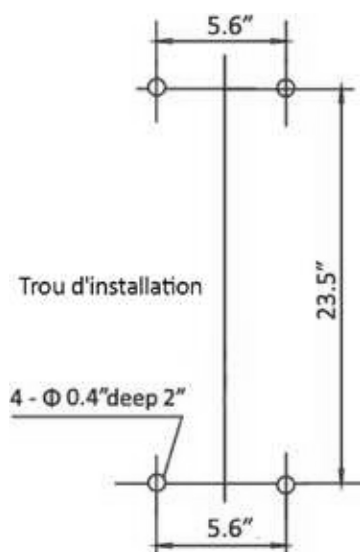

Assurez-vous que l'emplacement de chauffe-eau permet un accès et une utilisation facile.

En cas de cloison sèche ou mur de béton utilisez des chevilles ou tire-fond sec. Le chauffe-eau nécessite 120VAC / 60Hz. Avoir un récipient avec une borne de terre près du chauffe-eau. La longueur du cordon d'alimentation est de 5 pieds.

Percez les trous avec la taille dans la figure de gauche, mettre 2 vis d'expansion dans les trous du haut, et 2 vis de caoutchouc dans les trous inférieurs.

Raccrochez l'unité de chauffe-eau, serrer les vis d'expansion, et mettre 2 vis de fil de bois dans les trous inférieurs.

**⚠ ATTENTION: Renforcement de la paroi est nécessaire dans le cas où le mur n'est pas assez fort pour tenir chauffe-eau.**

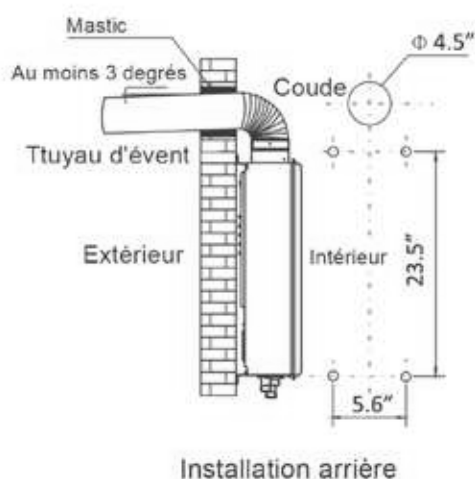

Installation arrière

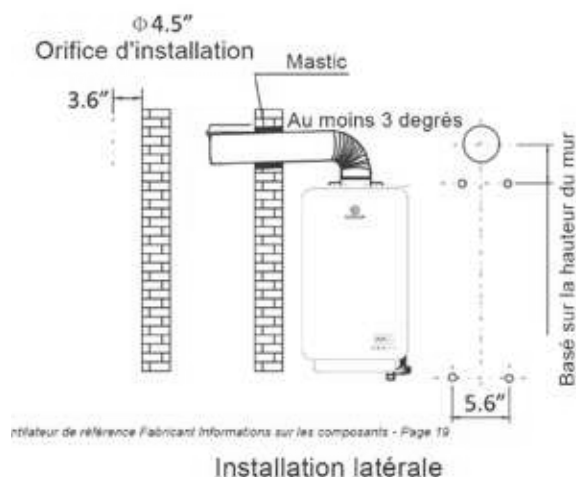

Installation latérale

L'unité intérieure doit être installée avec un tuyau de ventilation CAT 3 en conformité avec le fournisseur de ventilation / Fabricant conformément à la réglementation locale. Le propriétaire doit se référer aux instructions et spécifications du fabricant de la ventilation. Des informations Z-Flex peuvent être trouvées à [www.novaflex.com](http://www.novaflex.com), veuillez vous référer à la page 19 pour des liens supplémentaires.

## A. INSTALLATION DU DOS DE L'APPAREIL

1. Insérez le tuyau d'évacuation à travers les trous de fixation dans le mur en laissant le terminal dépasser.
2. Connectez le coude au tuyau de ventilation et de chauffage de l'eau, en le déplaçant vers l'arrière, jusqu'à ce que les vis d'expansion entrent dans les trous du chauffe-eau. Resserrez l'écrou (attention à la direction du coude).

## B. INSTALLATION DES COTÉS DE L'APPAREIL

1. Viser les trous dans le chauffe-eau sur les vis d'expansion, le suspendre et visser les écrous fermement.
2. Placez le tuyau d'évacuation à travers les trous dans le mur, et connecter le coude avec le chauffe-eau et le tuyau de ventilation.

## C. INSTALLATION VERTICALE

Veillez vous référer au professionnel d'installation local ou au fabricant de ventilation:

Le trou de montage dans la paroi doit être scellé par un matériau ignifuge ou coupe-feu mural, ce qui rend le chauffe-eau serré et accroché au mur.

**VEUILLEZ NOTER: EL22 EST POUR INSTALLATIONS PERMANENTES EXTÉRIEURES SEULEMENT ET EL221 EST POUR INSTALLATIONS PERMANENTES INTÉRIEURES SEULEMENT. CE MANUEL ET TOUS ECCOTEMP CONTENT SONT SOUMIS AUX CHANGEMENTS SANS AVIS. VEUILLEZ VISITER [WWW.ECCOTEMP.COM/SUPPORT](http://WWW.ECCOTEMP.COM/SUPPORT) POUR PLUS D'INFORMATIONS.**



## Installation du EL22I Chauffe-Eau

### Liste de contrôle

#### A. Emplacement du Chauffe-Eau

- In Innenräumen installiert.
- Près de la zone de sortie la plus utilisée.
- Protégé contre le gel.
- Espace libre approprié aux surfaces inflammables.
- Alimentation en air frais suffisante pour le bon fonctionnement du chauffe-eau.
- Air sans éléments corrosifs et vapeurs inflammables.
- Dispositions prises pour protéger la zone de dégâts d'eau.
- Un espace suffisant pour le service de chauffage.
- Les matériaux combustibles, tels que vêtements, produits de nettoyage, chiffons, doivent être enlevés de l'appareil de chauffage et la tuyauterie de ventilation.
- Le chauffe-eau est correctement fixé au mur.

#### B. Alimentation en Eau

- L'approvisionnement en eau a une pression suffisante.
- Air purgé du chauffe-eau et de la tuyauterie.
- Les branchements d'eau sont étanches et exempt de fuites
- Le filtre à eau est propre et en place.
- Les matériaux utilisés sont comme indiqué dans ce manuel.
- Les conduites d'eau sont isolées.

#### C. Alimentation en Gaz

- Le type de gaz correspond à la plaque signalétique.
- La pression d'alimentation en gaz est suffisante pour le chauffe-eau.
- La conduite de gaz est équipée d'une vanne d'arrêt, d'union et d'un piège à sédiment.
- Composé à filetage utilisé.
- Un détecteur de fuite commercial ou une solution de savon et d'eau est utilisé pour vérifier toutes les connexions et raccords pour une éventuelle fuite de gaz.
- Une compagnie de gaz a inspecté l'installation (si nécessaire).

#### D. Soupape

- La soupape de décharge correctement installé et empêche la conduite de refoulement à ouvrir le tuyau d'écoulement.
- La conduite de refoulement est protégée contre le gel.

#### E. Câblage électrique.

- La tension correspond à la plaque signalétique.
- Le chauffe-eau est correctement relié à la terre.
- Le câblage conforme à toutes les réglementations locales.
- Protection GFCI si nécessaire.

VEUILLEZ NOTER: EL22 EST POUR INSTALLATIONS PERMANENTES EXTÉRIEURES SEULEMENT ET EL22I EST POUR INSTALLATIONS PERMANENTES INTÉRIEURES SEULEMENT. CE MANUEL ET TOUS ECCOTEMP CONTENT SONT SOUMIS AUX CHANGEMENTS SANS AVIS. VEUILLEZ VISITER [WWW.ECCOTEMP.COM/SUPPORT](http://WWW.ECCOTEMP.COM/SUPPORT) POUR PLUS D'INFORMATIONS.



## Allumage du chauffe-eau

fonctionner le chauffe-eau, assurez-vous de lire et de suivre les instructions sur l'étiquette illustrées ci-dessous et toutes les autres étiquettes sur le chauffe-eau, ainsi que les mises en garde de ce manuel. Ne pas le faire peut entraîner un fonctionnement dangereux du chauffe-eau causant des dommages matériels, des blessures corporelles ou la mort. Si vous avez des problèmes de lecture ou en suivant les instructions de ce manuel, **ARRÊTEZ**, et obtenez de l'aide d'une personne qualifiée.

### AVANT D'UTILISER LE CHAUFFE-EAU

**⚠ ATTENTION: Si vous ne suivez pas ces instructions à la lettre, un incendie ou une explosion pourrait apparaître, entraînant des dommages matériels, des blessures ou des pertes de vie.**

- Cet chauffe-eau ne dispose pas d'un pilote. Il est équipé d'un dispositif d'allumage qui allume automatiquement le brûleur. Ne pas essayer d'allumer le brûleur à la main.
- AVANT DE FAIRE FONCTIONNER** sentez tout autour de l'chauffe-eau pour le gaz. Assurez-vous de sentir près du plancher, car certains gaz sont plus lourds que l'air et se déposent sur le sol. Testez toutes les connexions avec un détecteur de fuites du commerce ou de l'eau savonneuse. **QUE FAIRE SI VOUS SENTEZ DU GAZ**
  - NE PAS tenter d'allumer l'appareil • NE PAS toucher aux interrupteur électrique; NE PAS utiliser de téléphone dans le bâtiment. • Appeler immédiatement votre distributeur de gaz avec le téléphone d'un voisin. Suivez les instructions du fournisseur. • Si vous ne pouvez pas joindre votre fournisseur de gaz ou le service d'incendie. • Ne pas retourner à votre domicile à moins que ce soit autorisé par le fournisseur de gaz ou les pompiers.
- N'utilisez que votre main pour enfoncer ou tourner le bouton de contrôle du gaz. N'utilisez jamais d'outils. Si le bouton ne s'enfonce pas ou ne tourne pas à la main, ne pas essayer de le réparer, appelez un technicien de service qualifié. Une tentative de réparation peut provoquer un incendie ou une explosion.
- Ne pas utiliser cet chauffe-eau si une partie quelconque a été submergée. Appelez immédiatement un technicien de service qualifié pour inspecter l'chauffe-eau et pour remplacer toute pièce du système de contrôle et toute commande de gaz qui a été sous l'eau.

### MODE D'EMPLOI

- ARRÊTEZ!** Lisez les informations de sécurité ci-dessus sur cette étiquette.
- Éteignez toute l'alimentation électrique du chauffe-eau.
- Réglez le thermostat au réglage le plus bas.
- N'essayez PAS d'allumer le brûleur à la main.
- Tournez la vanne d'arrêt de gaz située à l'extérieur de la L'unité dans le sens des aiguilles d'une montre jusqu'à la position "OFF".
- Attendez cinq (5) minutes pour éliminer tout gaz. Si vous sentez un gaz, STOP! Suivez "B" dans la sécurité Informations ci-dessus sur cette étiquette. Si vous ne sentez pas de gaz, passez à l'étape suivante.
- Tournez la vanne d'arrêt de gaz située à l'extérieur de l'unité dans le sens inverse des aiguilles d'une montre jusqu'à la position "ON".
- Allumez toute l'alimentation électrique du chauffe-eau.
- Réglez le thermostat sur le réglage souhaité.
- Si chauffe-eau ne fonctionne pas, suivez les instructions "Pour éteindre le gaz à chauffe-eau" et appelez Votre technicien de service ou votre fournisseur de gaz.



### POUR COUPER LE GAZ DE L'CHAUFFE-EAU

- Coupez l'alimentation électrique de l'appareil s'il doit être exécuté.
- Tournez la vanne de gaz d'arrêt situé à l'extérieur de l' chauffe-eau vers la droite pour la position "OFF".



# Fonctionnement du chauffe-eau.

## Technologie d'écran tactile

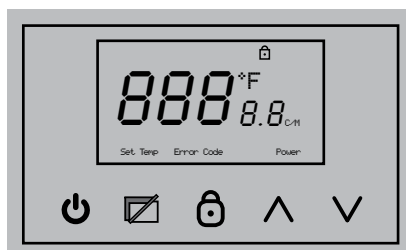

- Utilisez le bouton d'alimentation pour allumer et de votre chauffe-eau sans réservoir.

Bouton de verrouillage enfant - verrouillage et déverrouillage par bouton de maintien pendant 5. secondes.
- Bouton d'affichage - Activation et désactivation de l'affichage en maintenant le bouton enfoncé pendant 5 secondes.

Utilisez les boutons haut et bas pour régler votre température.

### Allumer le chauffe-eau

1. Assurez-vous que le type de gaz que vous allez utiliser est le même que le type sur la plaque signalétique.
2. Ouvrir le robinet de gaz principal, branchez le cordon d'alimentation (assurez que la prise est bien reliée à la terre), et appuyez sur le bouton "ON / OFF" sur le panneau de commande. Réglez la température à 49 ° C.
3. Tournez le robinet, et le ventilateur commencera à travailler. Vous entendrez le bruit d'allumage après quelques secondes. Le brûleur s'allumera, et l'eau chaude sortira. Si le brûleur ne s'est pas allumé, le son d'allumage va durer quelques secondes. Si le brûleur ne s'allume toujours pas, fermer le robinet et attendre pendant 10-20 secondes, et répétez les procédures ci-dessus. Pour la première utilisation et / ou si le chauffe-eau n'a pas été utilisé pendant une longue période de temps, la répétition des procédures ci-dessus peut être nécessaire, en raison de l'air accumulé à l'intérieur de la canalisation de gaz.

### Consignes de sécurité

S'il y a difficulté à comprendre ou à suivre le mode d'emploi ou la section soin et nettoyage, il est recommandé qu'une personne ou un réparateur qualifié effectue le travail.

- Eteignez la vanne d'arrêt de gaz manuelle si le chauffe-eau a été soumis à une surchauffe, incendie, inondations, dommages physiques ou si l'alimentation en gaz ne s'éteint pas.
- NE PAS allumer le chauffe-eau à moins que l'approvisionnement en eau et gaz ne soit complètement ouvert.
- NE PAS allumer le chauffe-eau si le robinet d'arrêt d'alimentation en eau froide est fermé.
- NE PAS laisser les matériaux combustibles tels que journaux, des chiffons ou serpillières s'accumuler à proximité du chauffe-eau.
- NE PAS entreposer ni utiliser d'essence ou d'autres vapeurs et liquides inflammables, tels que des adhésifs ou du diluant, dans les environs de ce ou tout autre appareil Si de telles substances inflammables doivent être utilisées, portes et fenêtres ouvertes pour la ventilation, et tous les appareils de chauffage au gaz dans les environs devraient être coupés, y compris leurs veilleuses, pour éviter les vapeurs éclairage.

**REMARQUE : Des vapeurs inflammables peuvent être tirées par les courants d'air des zones environnantes jusqu'au chauffe-eau.**

**VEUILLEZ NOTER: EL22 EST POUR INSTALLATIONS PERMANENTES EXTÉRIEURES SEULEMENT ET EL221 EST POUR INSTALLATIONS PERMANENTES INTÉRIEURES SEULEMENT. CE MANUEL ET TOUTS ECCOTEMP CONTENUS SONT SOUMIS AUX CHANGEMENTS SANS AVIS. VEUILLEZ VISITER WWW.ECCOTEMP.COM/SUPPORT POUR PLUS D'INFORMATIONS.**



# Paramètres de Température de l'eau

**⚠ DANGER: Il y a une brûlure à l'eau chaude potentielle si la température est trop élevée. Les ménages avec de jeunes enfants, personnes handicapées ou âgées peuvent avoir besoin un 120 ° F. ou réglage de la température inférieure à éviter tout contact avec l'eau chaude.**

T° de l'eau	Temps pour Brulure Sérieuse
49°C	Plus de 5 minutes
52°C	1 ½ à 2 minutes
54°C	Environ 30 secondes
57°C	Environ 10 secondes
60°C	Moins de 5 secondes
63°C	Moins de 5 secondes
66°C	Environ ½ seconde
68°C	Environ 1 seconde

La température de sortie d'eau est régulée par le réglage de la température sur la face de la télécommande.

Les facteurs de sécurité doivent être considérés lors de la sélection des réglages de la température de l'eau de la télécommande du chauffe-eau. La commande à distance a été réglée à 43 ° C avant que le chauffe-eau ait été expédié de l'usine. Ceci est le point de départ recommandé.

Des températures d'eau supérieures à 49 ° C peuvent causer des brûlures graves ou la mort par ébouillantage. Le thermostat est réglé à sa position de température la plus basse à la sortie d'usine.

Assurez-vous de lire et de suivre les avertissements décrits dans ce manuel et sur l'étiquette située sur le chauffe-eau.

Des mitigeurs sont disponibles pour réduire le point de température de l'eau par mélange d'eau chaude et froide dans les conduites d'eau.

Les procédures d'ajustement du thermostat pour utiliser efficacement l'énergie à la température minimale de l'eau doivent être mises en cohérence avec les besoins du consommateur.

Contactez un plombier ou l'autorité de plomberie locale pour plus d'informations. Voir page 4 pour plus de détails.

## Réglage de la Mise en Mémoire d'une Température

1 Ce modèle peut mémoriser et sauvegarder la dernière température réglée sur la télécommande avec «priorité».

2 Si aucune commande à distance n'a «priorité», la température de consigne de l'unité sera la même que la température de consigne de la télécommande qui démarre le chauffage de l'eau.

- Ce chauffe-eau contient un thermostat électronique. De l'usine, la plage de température est comprise entre 32 ° C et 60 ° C.
- La télécommande est préréglée en usine à 43 ° C.
- Pour activer la télécommande ON ou OFF, appuyez sur le bouton POWER pendant plus de 3 secondes.
- Pour régler la température à un réglage souhaité, en mode "priorité", appuyez sur le bouton de température HAUT ou BAS. Appuyez et maintenez enfoncé HAUT ou BAS pour augmenter ou diminuer la température en continu.
- Lorsque l'appareil est en cours d'utilisation, la température de consigne peut augmenter à 50 ° C, mais il n'y a pas de limite de diminution de la température. Pour augmenter la température de plus de 50 ° C, l'eau devra d'abord être fermée.

**REMARQUE : Si la température de l'eau d'entrée est élevée, et le paramètre de température est bas, la température réelle pourrait être plus élevée que la température de consigne, et vice versa.**

**Remarque: Il est recommandé d'éteindre l'éclairage de l'écran en activant l'économiseur d'écran après avoir réglé le thermostat à la température désirée.**

- L'affichage indique la température de consigne si le chauffe-eau n'est pas utilisé ou qu'il n'y a pas écoulement de l'eau. Si le chauffe-eau est en cours d'utilisation ou a un débit d'eau, l'écran affiche la réelle température. Pour afficher la température de consigne dans cette condition, appuyez sur HAUT ou BAS et la température clignotera pendant 3 secondes.
- La température d'eau la plus élevée sera au robinet d'eau chaude le plus proche du chauffe-eau.
- Rappelez-vous toujours de tester la température de l'eau avec la main avant de l'utiliser et que l'eau chaude augmente le risque d'ébouillantage.
- Toujours surveiller les jeunes enfants ou d'autres personnes qui sont frappés d'incapacité. Si le chauffe-eau a été soumis à un incendie, une inondation ou des dommages physiques, éteindre le robinet d'arrêt de gaz manuel, et ne faites pas fonctionner le chauffe-eau à nouveau jusqu'à ce qu'il ait été vérifié par un personnel qualifié.

**⚠ AVERTISSEMENT: En cas de surchauffe ou si l'alimentation en gaz ne se ferme pas, éteignez la soupape manuelle de commande de gaz de l'chauffe-eau.**

**⚠ REMARQUE: Si la commande de contrôle de BATH est allumée, le réglage de la température sur le contrôle MAIN ne peut pas être changé. La commande BATH sera toujours prioritaire sur la commande MAIN**

VEUILLEZ NOTER: EL22 EST POUR INSTALLATIONS PERMANENTES EXTÉRIEURES SEULEMENT ET EL221 EST POUR INSTALLATIONS PERMANENTES INTÉRIEURES SEULEMENT. CE MANUEL ET TOUS ECCOTEMP CONTENT SONT SOUMIS AUX CHANGEMENTS SANS AVIS. VEUILLEZ VISITER [WWW.ECCOTEMP.COM/SUPPORT](http://WWW.ECCOTEMP.COM/SUPPORT) POUR PLUS D'INFORMATIONS.



# Soin et nettoyage du chauffe-eau.

## Maintenance préventive de routine

**⚠ DANGER:**  
**Avant d'actionner manuellement la soupape de sécurité, assurez-vous que personne ne sera exposé au danger de l'eau chaude libérée par la soupape.** L'eau peut être assez chaude pour créer un danger d'ébouillantage. L'eau devrait être libérée dans une vidange appropriée pour éviter blessures ou dommages.

**⚠ DANGER:** L'eau chaude augmente les potentielles brûlures par l'eau chaude.

**⚠ DANGER:** L'échec de produire la Maintenance Préventive de Routine recommandée peut nuire au fonctionnement correct de ce chauffe-eau, ce qui peut provoquer dangers de monoxyde de carbone, température de l'eau excessivement chaude et d'autres conditions potentiellement dangereuses.

Bien entretenus, votre chauffe-eau fournira des années de service fiable. Il est recommandé qu'une inspection périodique du brûleur, soupape de décharge, filtre à eau et le système de ventilation doit être faite par du personnel qualifié dans un endroit à réparer les appareils à gaz. Il est suggéré qu'un programme de maintenance préventive soit établi et suivie par l'utilisateur.

Au moins une fois par an, lever et libérer la poignée du levier sur la soupape de décharge de pression, situé à la sortie chaude de la tuyauterie du chauffe-eau, pour s'assurer que le clapet fonctionne. Permettez à plusieurs gallons de se déverser à travers la conduite d'évacuation à un égout à ciel ouvert.

Une fermeture rapide des robinets ou des électrovannes en eau automatique en utilisant des appareils peut causer un bruit de percussion dans une conduite d'eau. Des tuyaux de refoulement ou des dispositifs d'arrêt stratégiquement situés dans le système de conduite d'eau peuvent être utilisés pour minimiser le problème.

Inspectez la zone autour du chauffe-eau pour assurer un environnement fonctionnement sûr. Garder la zone de l'chauffe-eau propre et exempte de matériaux combustibles, d'essence et d'autres vapeurs et liquides inflammables.

S'assurer que l'appareil n'a pas été endommagé. Si un dommage ou bosselage est présent, contactez un personnel de service pour vérifier le bon fonctionnement.

Vérifiez la présence de bruits anormaux lors du fonctionnement normal du chauffe-eau.

Toute la tuyauterie doit être vérifiée pour des fuites de gaz et / ou d'eau. Se référer à la page 12 de ce manuel pour obtenir des instructions sur la détection des fuites.

La prise d'air et filtres d'alimentation d'eau froide doivent être nettoyés tous les mois. Reportez-vous à la section "Entretien" pour plus d'informations. NE PAS faire fonctionner le chauffe-eau si vous sentez que quelque chose ne va pas avec l'appareil.

NE PAS laisser les enfants utiliser ou manipuler l'appareil.

**AVIS:** Si la soupape de décharge de pression sur le chauffe-eau façon périodique, cela peut être en raison d'un problème dans le système d'eau. Contactez le fournisseur d'eau ou votre entrepreneur en plomberie sur comment corriger cela. **NE PAS boucher la sortie de la soupape de décharge.**

**AVIS:** Après l'inspection, l'entretien et / ou de nettoyage, assurer le bon fonctionnement en tournant un robinet d'eau chaude.

## Entretien Ménager

### NETTOYAGE DU FILTRE À EAU:

1. Assurez-vous que l'appareil est éteint et que l'alimentation électrique a été déconnectée.
2. Coupez l'alimentation en eau pour le chauffage.
3. Dévissez le filtre à eau, et faites glisser le filtre.
4. Ne touchez pas le filtre car il peut se déformer et / ou endommager le filtre.
5. Pour enlever la poussière, utiliser une brosse douce et laver à l'eau courante.
6. Retournez le filtre au chauffe-eau et visser le filtre.
7. Allumez l'alimentation électrique et l'alimentation en eau froide du chauffe-eau

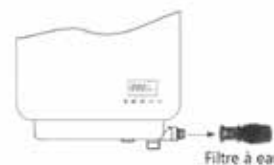

### ROUTINE DE NETTOYAGE DE 6 MOIS

Pour éviter l'accumulation de goutte d'eau, de chaux ou de rouille et d'assurer que votre chauffe-eau sans écouteur Eccotemp fonctionne aussi efficacement que possible, il est fortement recommandé de nettoyer votre chauffe-eau Eccotemp sans réservoir tous les 6 mois. Pour ce faire, nous vous recommandons d'utiliser notre Eccotemp EZ-Flush System Descaler Kit. Pour plus d'informations et pour acheter, visitez-nous à [www.eccotemp.com](http://www.eccotemp.com) ou composez le 1-866-356-1992.

**VEUILLEZ NOTER: EL22 EST POUR INSTALLATIONS PERMANENTES EXTÉRIEURES SEULEMENT ET EL221 EST POUR INSTALLATIONS PERMANENTES INTÉRIEURES SEULEMENT. CE MANUEL ET TOUS ECCOTEMP CONTENT SONT SOUMIS AUX CHANGEMENTS SANS AVIS. VEUILLEZ VISITER [WWW.ECCOTEMP.COM/SUPPORT](http://WWW.ECCOTEMP.COM/SUPPORT) POUR PLUS D'INFORMATIONS.**



## Suite Entretien Ménager ...

Avant d'effectuer des tâches d'entretien ménager à ce chauffe-eau, assurez-vous de mettre l'appareil hors tension et de débranchez l'alimentation.

Aspirez autour du chauffe-eau pour retirer poussière, saleté et peluches sur une base régulière. Nettoyez le chauffe-eau et la télécommande à l'aide d'un chiffon doux et humide avec quelques gouttes de détergent doux et essuyer doucement les surfaces de l'appareil. Essuyez toute trace d'humidité avec un chiffon doux et sec.

Pour assurer une ventilation suffisante et un approvisionnement en air de combustion, des endroits propres doivent être conservés. Les filtres à eau doivent être nettoyés sur une base mensuelle. Le système de combustion est assisté par un ventilateur

### NETTOYAGE DU CHAUFFE-EAU ET TELECOMMANDE :

- Assurez-vous que l'appareil est éteint et que l'alimentation électrique a été coupée.
- Ne frottez pas l'appareil avec une brosse.
- Utilisez uniquement de l'eau savonneuse, d'autres produits de nettoyage peuvent endommager la surface du chauffe eau.
- NE PAS retirer d'étiquette, y compris la plaque signalétique pendant le nettoyage ou l'entretien.
- NE PAS envoyer d'eau sur les télécommandes lors du nettoyage.

**⚠ DANGER: Risque de choc. Assurez-vous que l'alimentation électrique du chauffe-eau soit coupée pour éviter des blessures graves ou des dommages aux composants.**

**⚠ DANGER: Les matériaux combustibles, tels que vêtements, produits de nettoyage, ou de liquides inflammables, etc., ne doit pas être placés contre ou à côté du chauffe-eau.**

## Vacances et arrêt prolongé

Si le chauffe-eau doit rester inactif pendant une longue période de temps, l'énergie et l'eau de l'appareil doit être éteint.

Le chauffe-eau et les tuyaux doivent être vidangés s'ils pourraient être soumis à des températures très froides. Après une longue période d'arrêt, le fonctionnement et les commandes de l'appareil de chauffage de l'eau doivent être contrôlés par un personnel qualifié.

## Antigel

Alors que l'antigel aidera à protéger contre le froid, ils ne seront en aucun cas une garantie de protection de dommages dus au gel. Ne comptez pas sur l'antigel pour protéger totalement l'appareil de la congélation, prendre toutes les précautions pour éviter des dégâts dus froid.

**REMARQUE :** Le fonctionnement antigel fonctionne pour le chauffe-eau seulement, et pas pour les conduites d'entrée et de sortie d'eau.

\*Du gel n'importe où dans le système de plomberie peut entraîner des dommages au chauffe-eau, comme une rupture dans votre échangeur de chaleur. Tous les tuyaux doivent être suffisamment à l'abri du gel. Les unités avec Antigel ont un dispositif de chauffage automatique et aideront à éviter des dommages par le gel, mais ils doivent rester allumé. Le gel apparaîtra quand il sera éteint. Dans les régions très froides et lorsque la température est inférieure à 0 ° C, ou en cas d'une tempête de verglas, le gel apparaîtra quand la limite de puissance de chauffage sera dépassée. Si ces conditions se déroulent, veuillez suivre les procédures décrites ci-dessous.

## Procédure de vidange

Lorsque la température descend en dessous de 0 ° C, l'eau dans votre système de plomberie ou de chauffage de l'eau peut se transformer en glace et causer ensuite des dommages au chauffe-eau. Ce dommage n'est pas couvert par votre garantie fabricant. Si ces conditions sont prévues, veuillez vidanger le chauffe-eau comme suit pour aider, mais pas garantir contre le gel:

1. Coupez la vanne de gaz et d'électricité
2. Fermez le robinet d'arrivée d'eau
3. Ouvrez tous les robinets
4. Enlevez la vanne de vidange, et permettez à l'eau de s'écouler pendant 3 minutes ou jusqu'à ce que l'unité soit vide.
- 5 S'assurer que toute l'eau est à l'extérieur, remplacez la vanne de vidange, et fermer les robinets.

**VEUILLEZ NOTER: EL22 EST POUR INSTALLATIONS PERMANENTES EXTÉRIEURES SEULEMENT ET EL22I EST POUR INSTALLATIONS PERMANENTES INTÉRIEURES SEULEMENT. CE MANUEL ET TOUS ECCOTEMP CONTENT SONT SOUMIS AUX CHANGEMENTS SANS AVIS. VEUILLEZ VISITER [WWW.ECCOTEMP.COM/SUPPORT](http://WWW.ECCOTEMP.COM/SUPPORT) POUR PLUS D'INFORMATIONS.**



# Soins et Nettoyage du EL22 Chauffe-Eau

## Vidange du chauffe-eau

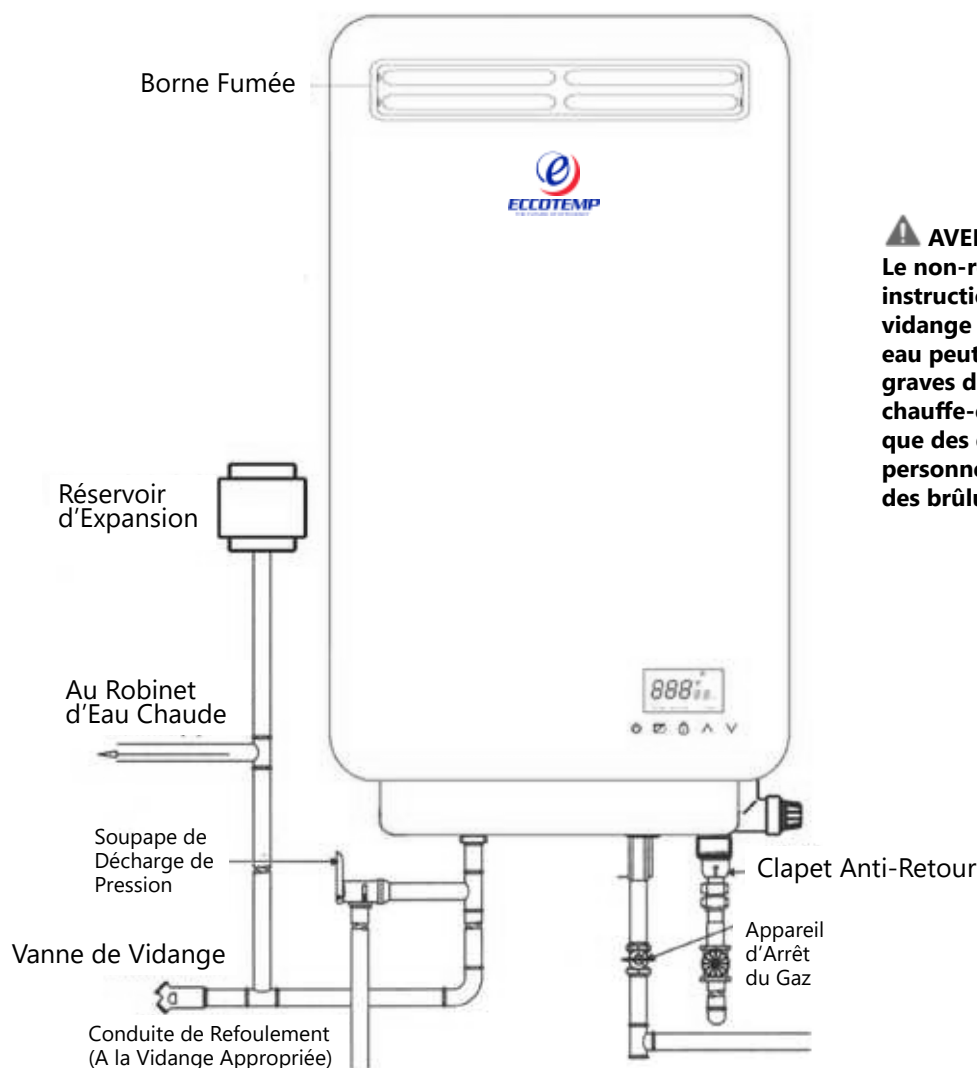

**⚠ AVERTISSEMENT:**  
 Le non-respect de ces instructions sur la vidange du chauffe-eau peut causer de graves dommages au chauffe-eau aussi bien que des dommages personnels y compris des brûlures.

Voici les instructions pour l'évacuation de l'eau du chauffe-eau.

1. Eteignez l'interrupteur de la télécommande.
2. Fermez la vanne d'arrêt de gaz.
3. Fermez le robinet d'arrêt de l'eau.
4. Mettez l'interrupteur marche / arrêt sur la position OFF et débranchez le disjoncteur au moins 10 secondes après l'étape n ° 1.
5. Ouvrir la vanne de vidange.
6. Ouvrez tous les robinets d'eau chaude. Avant de passer à l'étape suivante, assurez-vous que l'eau froide arrive de tous les robinets d'eau chaude.
7. Pour mettre le chauffe-eau en service après la vidange, suivez les étapes ci-dessous.
8. Remettez le filtre à eau. Fermez la vanne de vidange de sortie d'eau chaude.
9. Ouvrez le robinet d'arrêt de l'eau et refermer après s'être assuré que l'eau sort des robinets d'eau chaude. (Cette étape sert à d'éliminer l'air des conduites d'eau.)
10. Rebranchez le disjoncteur et mettez l'interrupteur marche / arrêt sur la position ON, ouvrir complètement la vanne d'arrêt de gaz et le robinet d'arrêt de l'eau.

**REMARQUE : Le chauffe-eau peut ne pas fonctionner à moins que la procédure ci-dessus soit suivie correctement**

**VEUILLEZ NOTER: EL22 EST POUR INSTALLATIONS PERMANENTES EXTÉRIEURES SEULEMENT ET EL221 EST POUR INSTALLATIONS PERMANENTES INTÉRIEURES SEULEMENT. CE MANUEL ET TOUS ECCOTEMP CONTENT SONT SOUMIS AUX CHANGEMENTS SANS AVIS. VEUILLEZ VISITER [WWW.ECCOTEMP.COM/SUPPORT](http://WWW.ECCOTEMP.COM/SUPPORT) POUR PLUS D'INFORMATIONS.**



# Soins et Nettoyage du EL22I Chauffe-Eau

## Vidange du chauffe-eau

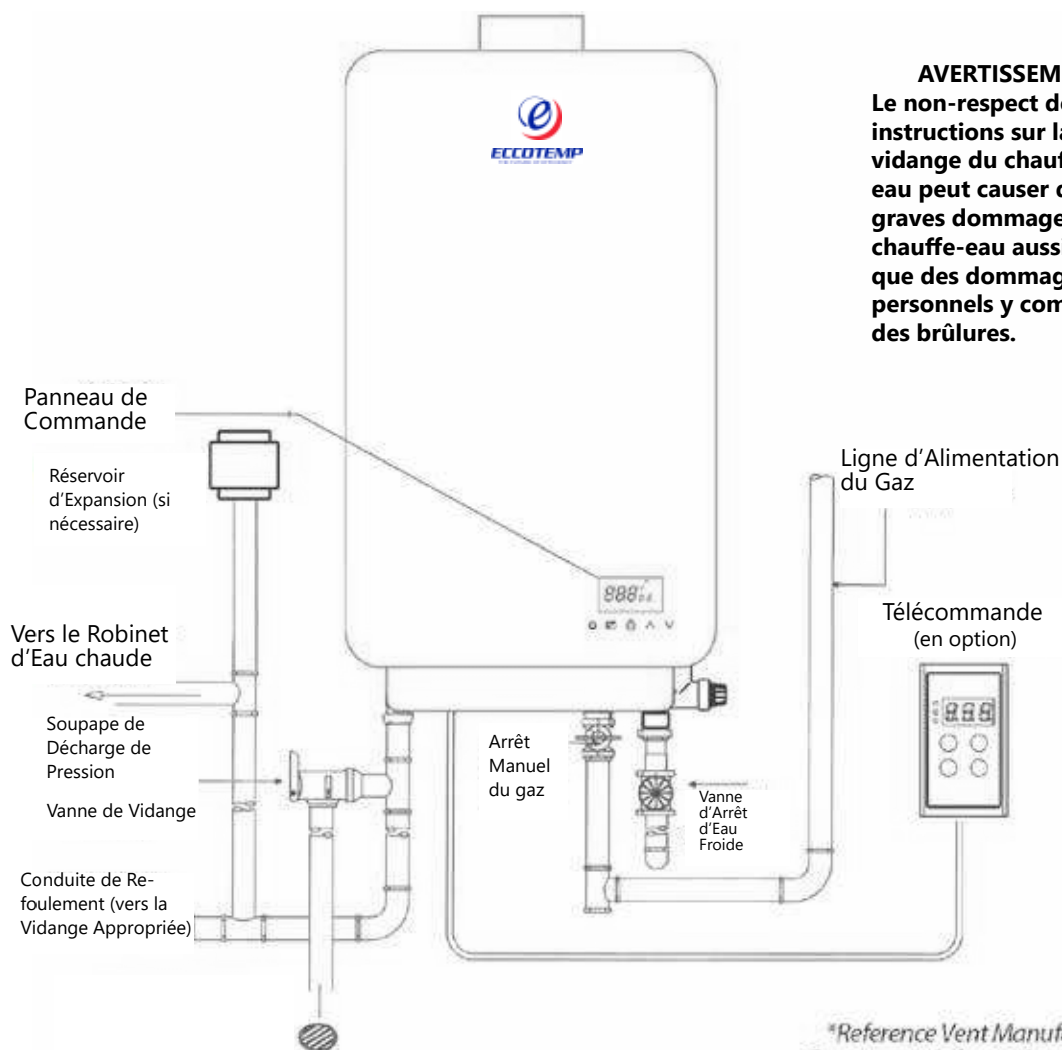

**AVERTISSEMENT:**  
Le non-respect de ces instructions sur la vidange du chauffe-eau peut causer de graves dommages au chauffe-eau aussi bien que des dommages personnels y compris des brûlures.

\*Reference Vent Manufacturer Component Information - Page 19

Voici les instructions pour l'évacuation de l'eau du chauffe-eau.

1. Eteignez l'interrupteur de la télécommande.
2. Fermez la vanne d'arrêt de gaz.
3. Fermez le robinet d'arrêt de l'eau.
4. Mettez l'interrupteur marche / arrêt sur la position OFF et débranchez le disjoncteur au moins 10 secondes après l'étape n ° 1.
5. Ouvrir la vanne de vidange.
6. Ouvrez tous les robinets d'eau chaude. Avant de passer à l'étape suivante, assurez-vous que l'eau froide arrive de tous les robinets d'eau chaude.
7. Pour mettre le chauffe-eau en service après la vidange, suivez les étapes ci-dessous.
8. Remettez le filtre à eau. Fermez la vanne de vidange de sortie d'eau chaude.
9. Ouvrez le robinet d'arrêt de l'eau et refermez après s'être assuré que l'eau sort des robinets d'eau chaude. (Cette étape sert à éliminer l'air des conduites d'eau.)
10. Rebranchez le disjoncteur et mettez l'interrupteur marche / arrêt sur la position ON, ouvrir complètement la vanne d'arrêt de gaz et le robinet d'arrêt de l'eau.

**REMARQUE : Le chauffe-eau peut ne pas fonctionner à moins que la procédure ci-dessus soit suivie correctement**

**VEUILLEZ NOTER: EL22 EST POUR INSTALLATIONS PERMANENTES EXTÉRIEURES SEULEMENT ET EL22I EST POUR INSTALLATIONS PERMANENTES INTÉRIEURES SEULEMENT. CE MANUEL ET TOUTS ECCOTEMP CONTENT SONT SOUMIS AUX CHANGEMENTS SANS AVIS. VEUILLEZ VISITER [WWW.ECCOTEMP.COM/SUPPORT](http://WWW.ECCOTEMP.COM/SUPPORT) POUR PLUS D'INFORMATIONS.**



# Avant d'appeler le service

## Conseils de dépannage

Gagnez du temps et de l'argent! Consultez d'abord les tableaux des pages suivantes et vous n'aurez pas besoin d'appeler le service.



Ce chauffe-eau incorpore une variété de dispositifs de coupure qui empêche le fonctionnement du chauffe-eau si les conditions de combustion indésirables se produisent. Comme la présence d'un blocage de l'air de combustion évacuer le gaz insuffisant ou une pression qui peut affecter le fonctionnement sécuritaire du chauffe-eau. Veuillez contacter un technicien de service qualifié si cela se produit.

Problème	Cause Possible	Que Faire
<b>Pas du tout ou pas assez d'eau chaude</b>	Le robinet d'arrêt d'eau n'est pas complètement ouvert	Vérifiez la vanne d'arrêt et ouvrir complètement.
	Le robinet d'eau chaude n'est pas complètement ouvert	Ouvrez le robinet d'eau chaude complètement. (Le brûleur principal s'éteint lorsque le volume d'eau entrant est insuffisant.)
	Les canalisations d'eau sont gelées.	Laisser dégeler la tuyauterie.
	Pas d'électricité ou l'approvisionnement en eau est coupé.	Vérifiez que la puissance adéquate est fournie et/ou l'approvisionnement en eau est suffisant. .
	L'unité n'est pas "ON".	Mettez l'unité "ON" grâce au bouton de la télécommande
	La température réglée est peut-être trop basse	Augmenter le réglage de la température.
	Dysfonctionnement de la valve de mélange (le cas échéant).	Vérifier et remplacer si nécessaire.
	Le code d'erreur s'affiche sur le panneau de commande à distance	Voir les instructions pour le code d'erreur et, si nécessaire, contactez un revendeur.
<b>Eau pas assez chaude</b>	La température réglée est peut-être trop basse	Augmentez les réglages de température
	La vanne de gaz n'est pas complètement ouverte	Vérifiez et ouvrez complètement la vanne de gaz
<b>Eau trop chaude</b>	La température réglée est trop haute	Baissez les réglages de température
	Le robinet d'arrêt d'eau n'est pas complètement ouvert	Vérifiez le robinet d'arrêt d'eau et ouvrez-le complètement
	Un petit peu d'eau a été chauffée	Permettez à plus d'eau de passer
	Le filtre d'eau est bouché	Nettoyez avec une brosse à dent
<b>Le ventilateur continue de tourner après que le robinet d'eau chaude ait été fermé</b>	Cette fonction permet de purger le gaz non brûlé 10-15 secondes.	Opération normale. Pas besoin d'appeler le service. Vérifiez pour un code erreur.

VEUILLEZ NOTER: EL22 EST POUR INSTALLATIONS PERMANENTES EXTÉRIEURES SEULEMENT ET EL221 EST POUR INSTALLATIONS PERMANENTES INTÉRIEURES SEULEMENT. CE MANUEL ET TOUTS ECCOTEMP CONTENT SONT SOUMIS AUX CHANGEMENTS SANS AVIS. VEUILLEZ VISITER [WWW.ECCOTEMP.COM/SUPPORT](http://WWW.ECCOTEMP.COM/SUPPORT) POUR PLUS D'INFORMATIONS.



# Guide des codes d'Erreur

## Lorsqu'un code d'erreur est affiché :

- Fermez le robinet d'eau chaude, éteindre l'interrupteur sur la télécommande.
- Attendre environ 5 minutes avant de mettre l'appareil sous tension.
- Ouvrez le robinet d'eau chaude.

**REMARQUE: Si un code d'erreur autre que ceux énumérés ci-dessous est affiché, éteignez immédiatement le robinet d'eau chaude, prenez note du code d'erreur, éteindre l'interrupteur de la télécommande et appeler le numéro d'assistance à la clientèle.**

## Si le code d'erreur reste affiché :

- Fermez le robinet d'eau chaude et éteignez l'interrupteur sur la télécommande.
- Prenez l'action appropriée ci-dessous et tenter une opération sur l'appareil de nouveau.
- Si le code d'erreur est toujours affiché:
- Fermer le robinet d'eau chaude et éteindre l'interrupteur de la télécommande.
- Prenez note du code d'erreur affiché et appeler le numéro d'assistance de service à la clientèle dans la section «Si vous avez besoin de service » du manuel sur la couverture arrière.

Code d'erreur	Description de l'Erreur	Cause Possible	Que faire
<b>E0</b>	Défaillance du capteur de l'eau chaude	Port Junction lâche court-circuit	Appelez le service
<b>E1</b>	Défaillance du système d'allumage	Le robinet de gaz n'est pas/ peu ouvert Le robinet d'arrêt d'eau n'est pas ouvert	Vérifiez et ouvrez pleinement le gaz Vérifiez et ouvrez le robinet d'eau Appelez le service
<b>E2</b>	Il y a une flamme mais pas d'eau	Problème circuit électrique	Appelez le service
<b>E3</b>	Surchauffe protection	La combustion sèche Problème de surchauffe contrôleur	Appelez le service
<b>E4</b>	Capteur de température d'eau froide	problème avec capteur, problème avec la fiche ou la prise de capteur, aucune de ces réponses	remplacer le capteur , réparer, remplacer la carte d'ordinateur
<b>E5</b>	Pression Coupée	Problème de moteur Le voltage d e l'appareil est insuffisant	Appelez le service
<b>E6</b>	Surchauffe	La pression de gaz est trop forte Le robinet d'arrêt d'eau n'est pas complètement ouvert La température réglée est trop basse	Vérifiez le robinet d'arrêt et ouvrez le complètement Augmentez les réglages de température
<b>E7</b>	électrovanne	circuit ouvert de la soupape, un court-circuit de la valve, aucune de ces réponses	raccorder la vanne , remplacer la valve , remplacez la carte d'ordinateur
<b>E8</b>	évent bloc de canalisation	tuyau de ventilation est bloqué	nettoyer le tuyau

**⚠ ATTENTION: Pour votre sécurité, ne pas tenter de réparer les canalisations de gaz, télécommande, brûleurs, raccords de ventilation ou autres dispositifs de sécurité. Confier les réparations au personnel de maintenance qualifié.**

**⚠ ATTENTION: Assurez-vous que la puissance de chauffe-eau est "OFF" avant de retirer le couvercle de protection POUR N'IMPORTE QUELLE RAISON.**

**⚠ ATTENTION: Étiquetez tous les fils avant de les débrancher lors des contrôles. Les erreurs de câblage peuvent entraîner un fonctionnement incorrect et dangereux. Vérifiez le bon fonctionnement après l'entretien**

**VEUILLEZ NOTER: EL22 EST POUR INSTALLATIONS PERMANENTES EXTERIEURES SEULEMENT ET EL221 EST POUR INSTALLATIONS PERMANENTES INTÉRIEURES SEULEMENT. CE MANUEL ET TOUS ECCOTEMP CONTENT SONT SOUMIS AUX CHANGEMENTS SANS AVIS. VEUILLEZ VISITER WWW.ECCOTEMP.COM/SUPPORT POUR PLUS D'INFORMATIONS.**



# Pièces de rechange EL22

Installation standard (Certains articles peuvent ne pas s'appliquer)

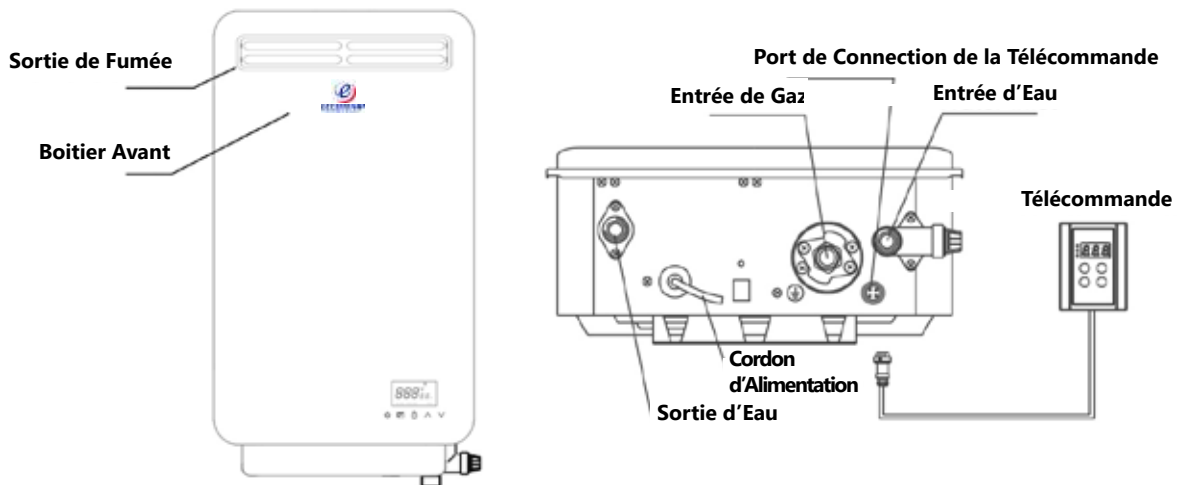
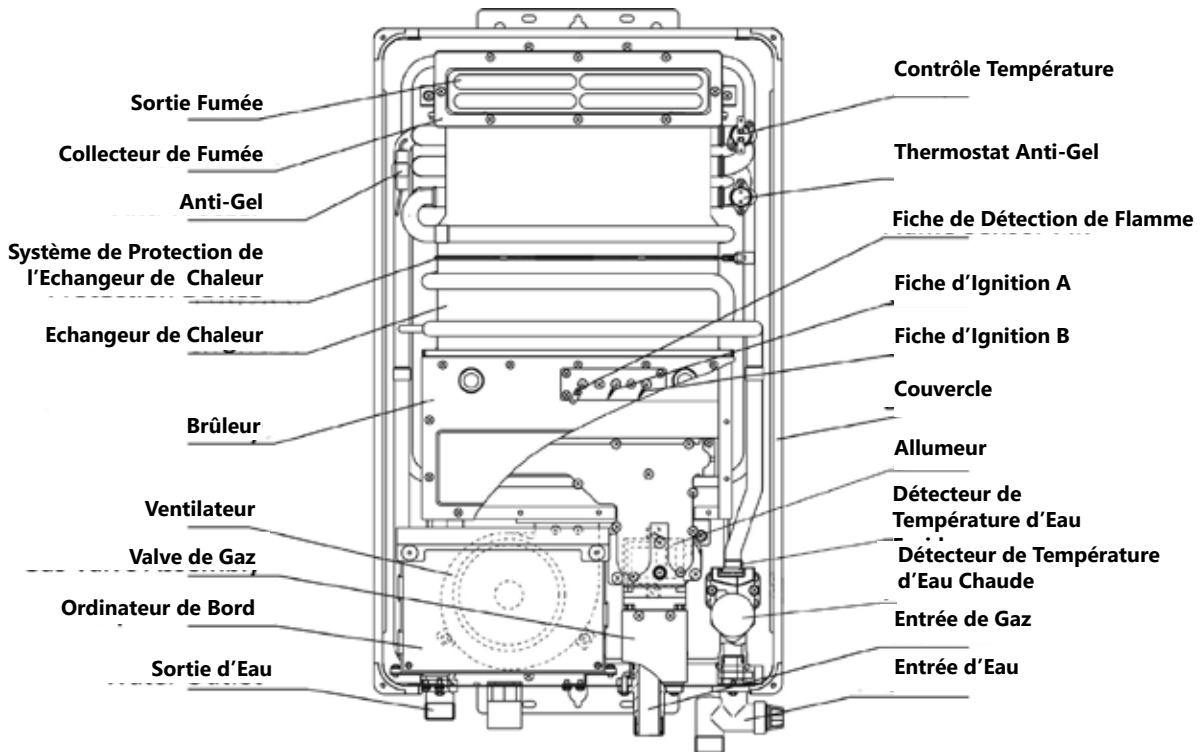

**REMARQUE:** Le National Fuel Gas Code (NFGC) impose une vanne d'arrêt manuel de gaz: Voir (NFGC) pour des instructions complètes. Les exigences des codes locaux ou autorité de plomberie peuvent varier des instructions ou les schémas fournis et prennent le pas sur ces instructions.

VEUILLEZ NOTER: EL22 EST POUR INSTALLATIONS PERMANENTES EXTÉRIEURES SEULEMENT ET EL221 EST POUR INSTALLATIONS PERMANENTES INTÉRIEURES SEULEMENT. CE MANUEL ET TOUS ECCOTEMP CONTENT SONT SOUMIS AUX CHANGEMENTS SANS AVIS. VEUILLEZ VISITER [WWW.ECCOTEMP.COM/SUPPORT](http://WWW.ECCOTEMP.COM/SUPPORT) POUR PLUS D'INFORMATIONS.



# Pièces de rechange EL221

## Pour les modèles fonctionnant au gaz naturel ou propane.

Instructions pour une commande de pièces  
 Adresser la commande de pièces au distributeur ou magasin où le chauffe-eau a été acheté.  
 Toutes les commandes de pièces devraient inclure:

**⚠ AVERTISSEMENT: Pour votre sécurité, NE PAS tenter de démonter cet appareil pour une raison quelconque**

- Le modèle et le numéro de série de l'appareil de chauffage de l'eau de la plaque signalétique.
- Spécifiez le type de gaz (naturel ou propane) comme indiqué sur la plaque signalétique.
- Description de la pièce (comme indiqué ci-dessous) et le nombre de pièces souhaitées

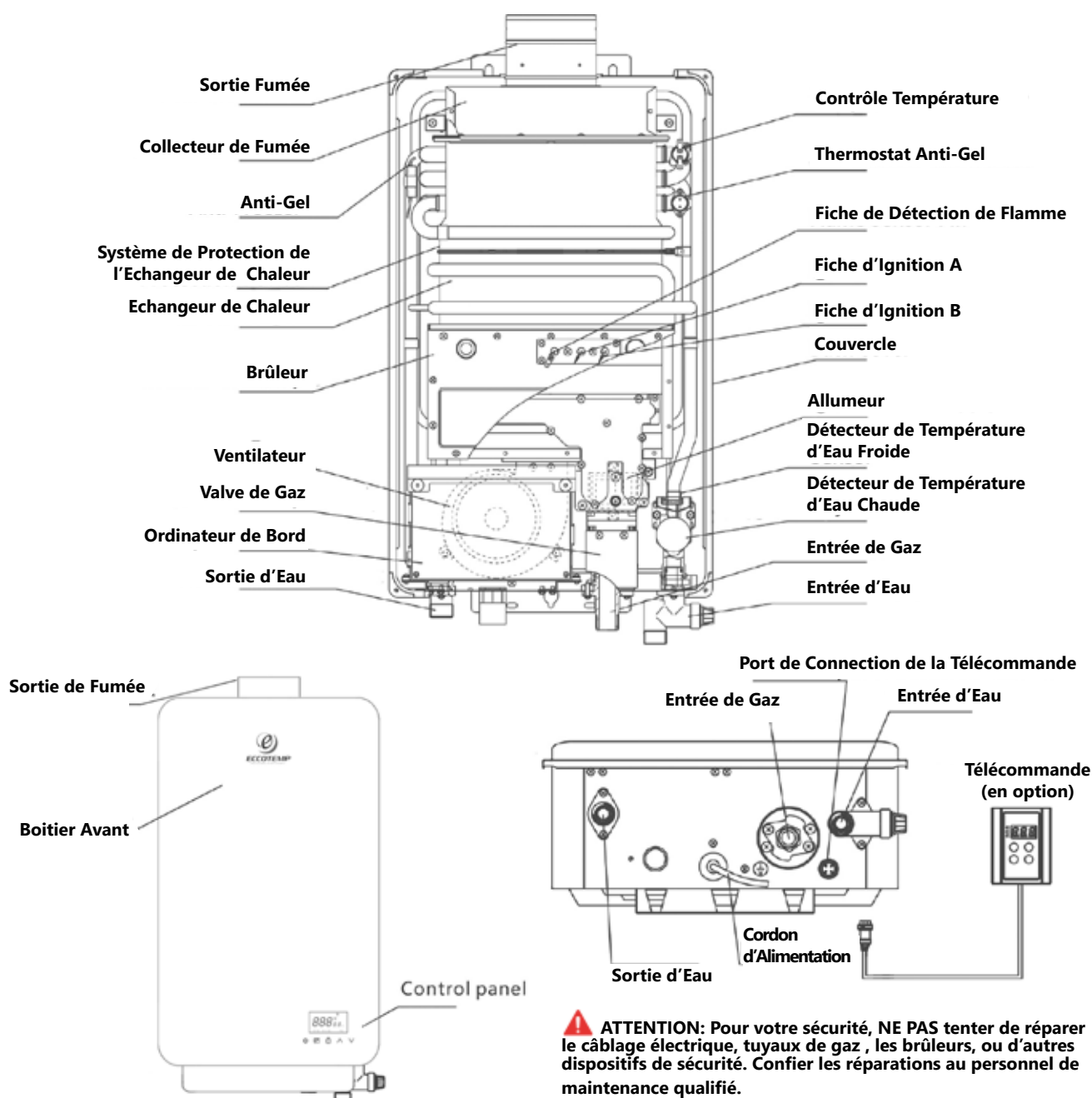

**⚠ ATTENTION: Pour votre sécurité, NE PAS tenter de réparer le câblage électrique, tuyaux de gaz, les brûleurs, ou d'autres dispositifs de sécurité. Confier les réparations au personnel de maintenance qualifié.**

VEUILLEZ NOTER: EL22 EST POUR INSTALLATIONS PERMANENTES EXTÉRIEURES SEULEMENT ET EL221 EST POUR INSTALLATIONS PERMANENTES INTÉRIEURES SEULEMENT. CE MANUEL ET TOUTS ECCOTEMP CONTENT SONT SOUMIS AUX CHANGEMENTS SANS AVIS. VEUILLEZ VISITER [WWW.ECCOTEMP.COM/SUPPORT](http://WWW.ECCOTEMP.COM/SUPPORT) POUR PLUS D'INFORMATIONS.



# Eccotemp Systems, LLC

## Informations sur la garantie limitée

### Modèle(s) EL22-NG, EL22-LP, EL22-ING, EL22-ILP

Eccotemp garantit par la présente que ce produit est exempt de vices de matériaux et de fabrication lorsqu'il est installé et exploité selon les instructions d'installation et d'utilisation Eccotemp. Cette garantie limitée s'étend à l'acheteur original et les propriétaires ultérieurs, mais seulement si le produit reste comme sur le site de l'installation d'origine. Cette garantie limitée prend fin si il est déplacé ou réinstallé à un nouvel emplacement. Il n'existe aucune garantie, expresse ou implicite faite ou donnée autre que contenue dans la présente garantie limitée. Aucun agent, employé ou représentant d'Eccotemp a toute autorité pour lier Eccotemp à toute représentation ou garantie concernant le produit ne figurant pas dans cette garantie limitée. Eccotemp se réserve le droit et le pouvoir de changer, modifier cette garantie à un moment donné.

Sauf stipulation expresse dans les présentes, IL N'Y A AUCUNE DÉCLARATION OU GARANTIE, EXPLICITE OU IMPLICITE, Y COMPRIS, SANS LIMITATION, LA QUALITÉ MARCHANDE OU D'ADAPTATION À UN USAGE PARTICULIER PAR RAPPORT AUX PRÉSENTES A TOUS LES PRODUITS VENDUS ICI. LE RECOURS EXCLUSIF DE L'ACHETEUR EST LIMITÉE À LA RÉPARATION OU AU REMPLACEMENT DES MARCHANDISES VENDUES, A LA DISCRETION D'ECCOTEMP. ECCOTEMP NE SERA PAS RESPONSABLE DES DOMMAGES DIRECTS OU INDIRECTS.

#### Période de garantie limitée

Cette garantie est prolongée par Systems Eccotemp au propriétaire. Cette garantie prend effet à la date d'installation du produit ou 30 jours après la date d'achat, selon la première éventualité, et est en vigueur jusqu'à l'anniversaire spécifié de cette date comme suit:

- 1) Limite quinquennal de remplacement (années 1 à 5) des pièces défectueuses autres que la l'échangeur de chaleur - travail non inclus.
  - 2) remplacement limité décennal supplémentaire (années 1 à 10) sur l'échangeur de chaleur lorsque le produit est utilisé dans une maison unifamiliale - Travail non inclus.
  - 3) remplacement de deux ans supplémentaires limité (années 1 à 2) sur l'échangeur de chaleur lorsque le produit est utilisé pour la capacité commerciale, si elle est utilisée dans d'autres conditions qu'une habitation unifamiliale, ou si le produit est fourni avec de l'eau pré-chauffée ou distribuée - travail non inclus.
1. Nombre total de dix ans (années 1 à 10) ou 6500 heures (de brûlure) opérationnelles enregistrées par le chauffe-eau, selon la première éventualité.

#### Période de couverture de l'objet

Echangeur de chaleur 10 années  
Toutes les autres pièces 5 années

La couverture est nulle si l'appareil est utilisé dans une boucle de circulation d'eau chaude, en série avec un système de circulation ou lorsque un système de recirculation à la demande n'est pas incorporé.

Le propriétaire est responsable de tous les autres frais accessoires à la réparation comme le travail, le transport, la livraison et les permis. Une preuve d'achat est nécessaire. Les produits réparés seront couverts par cette garantie limitée pour le reste du mandat de l'achat initial.

#### Les frais de port associés:

Dans les 30 premiers jours suivant l'achat, Eccotemp couvrira tous les frais d'expédition au sol pour les questions liées à la garantie, à l'exclusion de AK, HI, le Canada, et n'importe quel endroit en dehors du continent américain. Après les 30 premiers jours suivant l'achat, Eccotemp couvrira tous les coûts au sol non accélérés d'expédition à la clientèle pour les questions liées à la garantie, à l'exclusion de AK, HI, le Canada, et n'importe quel endroit en dehors du continent américain. Après les 30 premiers jours suivant l'achat, le client est responsable de tous les frais d'expédition à Eccotemp, indépendamment de raison ou circonstance. La méthode de la garantie liée au transport maritime sera équivalentes au sol avec le prestataire du choix Eccotemp.

AK, HI, le Canada, et n'importe quel endroit en dehors du continent américain, sera responsable de tous les frais d'expédition, peu importe la raison ou circonstance.

Toutes les expéditions de tout type de produit à venir Eccotemp pour une raison quelconque doivent avoir un RGA pour les réparations à effectuer. Veuillez contacter Eccotemp pour obtenir un numéro de RGA pour expédier à Eccotemp avant. Ne pas le faire pourrait entraîner la perte du produit. Eccotemp ne sera pas responsable pour le remplacement en raison de la perte ou des dommages si ces mesures ne sont pas suivies correctement.

**VEUILLEZ NOTER: EL22 EST POUR INSTALLATIONS PERMANENTES EXTÉRIEURES SEULEMENT ET EL22I EST POUR INSTALLATIONS PERMANENTES INTÉRIEURES SEULEMENT. CE MANUEL ET TOUS ECCOTEMP CONTENT SONT SOUMIS AUX CHANGEMENTS SANS AVIS. VEUILLEZ VISITER [WWW.ECCOTEMP.COM/SUPPORT](http://WWW.ECCOTEMP.COM/SUPPORT) POUR PLUS D'INFORMATIONS.**



## exclusions

Veillez vous référer au manuel d'installation et d'utilisation et d'entretien fourni avec votre nouveau produit Systems Eccotemp. Cette garantie limitée devient nulle et non avenue si l'un des éléments suivants sont déterminés à être un facteur contribuant par Eccotemp à l'échec du produit:

1. abus, altération, négligence ou mauvaise utilisation.
2. procédures incorrectes, dangereuses, entretien destructeur ou un entretien inadéquat.
3. Les dommages causés par un entretien effectué par d'autres que les systèmes Eccotemp.
4. Installation dans un environnement corrosif ou autrement destructeur.
5. Dommages à la suite de la congélation de l'unité ou de la tuyauterie environnante.
6. accumulation de tartre.
7. Une pression de gaz ou d'eau incorrecte.
8. Actes de force majeure.
9. Dommages à la suite de l'utilisation d'eau non-potable, non traitée ou mal traitée, ou d'eau avec des niveaux élevés de pH ou des niveaux de dureté de plus de 12 grains par gallon (200 mg / L).
10. dimensionnement incorrect pour l'application.
11. produits dont les numéros de série d'origine qui ont été retirés ou modifiés et ne peuvent pas être déterminés.
12. Actes de Dieu, y compris, mais sans s'y limiter; incendie, inondation, catastrophe ou de la nature. Ce produit ne doit pas être utilisé comme une piscine ou un spa chauffé.

Dans le cas de systèmes Eccotemp reconnus défectueux, avec un mauvais fonctionnement ou défaut de conformité à cette garantie et basé sur l'approbation de la réclamation Eccotemp, Eccotemp Systems, à sa seule et entière discrétion, réglera la réclamation de mandat d'un tel défaut, mauvais fonctionnement ou non conforme à cette garantie. Afin de faire une réclamation en vertu de cette garantie, le propriétaire doit notifier Eccotemp de l'échec du produit pour se conformer à cette garantie.

En vertu de cette garantie, Eccotemp Systems fournira seulement des pièces de rechange telles que décrites dans la «Période de garantie limitée». Le propriétaire sera responsable de tous les coûts exposés y compris les coûts de main-d'œuvre pour l'entretien de l'appareil, le transport, la livraison, et la manipulation de la pièce de rechange, le coût des permis ou des matériaux nécessaires à la réparation, ou les coûts indirects découlant de dommages extérieurs à l'unité résultant de l'échec.

NONOBTANT GARANTIE AU CONTRAIRE, SAUF POUR LES OBLIGATIONS POSITIVES ECCOTEMP SYSTEMS EXPRESSEMENT ENONCÉES DANS CETTE GARANTIE, ECCOTEMP SYSTEMS EXCLUT TOUTE GARANTIE, EXPLICITE OU IMPLICITE, CONCERNANT LE PRODUIT ET SES FONCTIONALITÉS, LES PERFORMANCES, DE QUALITE MARCHANDE, D'ADEQUATION A BUT PARTICULIER OU LA PROPRIÉTÉ INTELLECTUELLE. ECCOTEMP SYSTEMS EXCLUT TOUTE AUTRE OBLIGATION OU RESPONSABILITE DE SA PART ET N'ASSUME NI N'AUTORISE AUCUNE AUTRE PERSONNE À ASSUMER POUR ECCOTEMP SYSTÈMES D'ÊTRE EN RELATION AVEC LA PERFORMANCE DU PRODUIT. CETTE GARANTIE COUVRE UNIUEMENT LES PIÈCES DE RECHANGE ET NE COUVRELES COUTS DE TRAVAUX OU AUTRES SERVICES SOUS AUCUNE CIRCONSTANCES;

Cette garantie s'applique uniquement aux 50 états des Etats-Unis et dans les Territoires du Canada. Systèmes Eccotemp ne sera pas responsable pour toute réclamation ou demande contre Systems Eccotemp par toute autre partie des dommages de toute nature, y compris, mais sans s'y limiter les dommages accessoires et indirects, découlant de l'objet du présent Accord. Certains États ne permettent pas l'exclusion ou la limitation des dommages indirects ou consécutifs, la limitation ou l'exclusion ci-dessus peuvent ne pas s'appliquer à vous. Cette garantie vous donne des droits spécifiques. Vous pouvez également avoir d'autres droits qui varient d'un État à l'autre.





**ECCOTEMP**  
THE FUTURE OF EFFICIENCY

TÉLÉPHONE: 866-356-1992 | EMAIL: [SUPPORT@ECCOTEMP.COM](mailto:SUPPORT@ECCOTEMP.COM) | ADRESSE: 315 - A INDUSTRIAL RD SUMMERVILLE, SC 29483

 SUPPORT: [ECCOTEMP.COM/HELP-DESK](https://ECCOTEMP.COM/HELP-DESK)  BOUTIQUE EN LIGNE: [ECCOTEMP.COM/PRODUCT](https://ECCOTEMP.COM/PRODUCT)  LOCALISATEUR DE MAGASIN: [ECCOTEMP.COM/LOCATOR](https://ECCOTEMP.COM/LOCATOR)

[ECCOTEMP.COM](https://ECCOTEMP.COM)



**EL22-I**  
INTERIEURES



**EL22**  
EXTERIEURES

**ECCOTEMP**  
LE FUTUR DE L'EFFICACITÉ

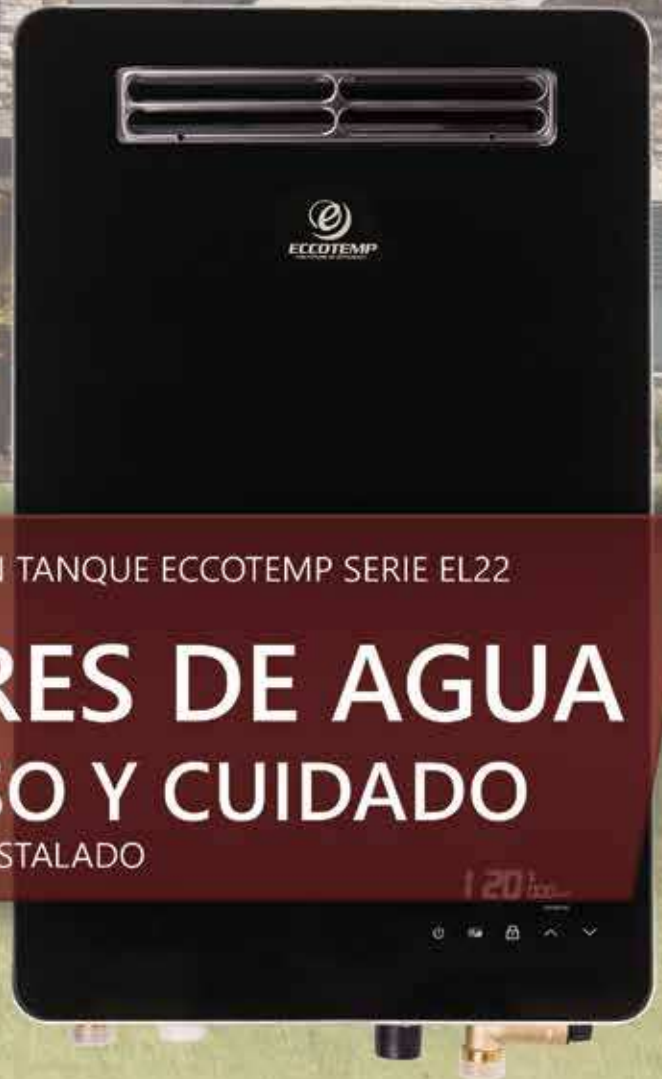

PARA EXTERIORES/INTERIORES SIN TANQUE ECCOTEMP SERIE EL22

# CALENTADORES DE AGUA MANUAL DE USO Y CUIDADO

PARA EL INSTALADO

TÉLÉPHONE: 866-356-1992 | EMAIL: [SUPPORT@ECCOTEMP.COM](mailto:SUPPORT@ECCOTEMP.COM) | ADRESSE: 315 - A INDUSTRIAL RD SUMMERVILLE, SC 29483

SUPPORT: [ECCOTEMP.COM/HELP-DESK](http://ECCOTEMP.COM/HELP-DESK) BOUTIQUE EN LIGNE: [ECCOTEMP.COM/PRODUCT](http://ECCOTEMP.COM/PRODUCT) LOCALISATEUR DE MAGASIN: [ECCOTEMP.COM/LOCATOR](http://ECCOTEMP.COM/LOCATOR)

[ECCOTEMP.COM](http://ECCOTEMP.COM)



<p>Eccotemp Systems, LLC 315-A Industrial Road Summerville, SC 29483 866-356-1992</p>			
CALENTADOR DE AGUA AUTOMÁTICO INSTANTÁNEO			
MODELO #:	EL22-NG	Valor de Entrada Máxima (Btu por hora):	140,000
# SERIAL:		Valor de Entrada Mínimo (Btu por hora):	25,000
TIPO DE GAS:	GAS NATURAL SOLO	Presión Mínima de Entrada de Gas:	4" c.a (1Kpa)
Voltaje:	120 voltios	Presión Máxima de Entrada de Gas:	10.5" c.a (2.61Kpa)
Frecuencia:	60 Hz	Presión del tubo colector:	3.05" c.a (0.76Kpa)
Amperios:	Menos de 12 Amperios	Máxima presión de trabajo:	150 psi
Clasificación de recuperación:	Como se utiliza en esta norma, la cantidad de agua obtenida multiplicando el valor de entrada del fabricante en Btu por hora por la eficacia térmica y dividiendo el producto por 825 Btu por galón. Esto se basa en un aumento de la temperatura de 100° F y un calor específico nominal para agua de 8.25 Btu por galón por grado F.		
No se recomienda más de 2.000 pies sobre el nivel del mar.		Calentador de agua de categoría III	
CLASIFICACIÓN CANADIENSE DE GRAN ALTURA			
		0-2000 pies	2000-4500 pies
Entrada (btu/hr)		140,000	126,000
Presión del tubo colector (en columnas de agua)		3.05	2.24
ESTÁNDAR ANSI Z21.10.3-2014/ CSA 4.3-2014 CAN 2.17		CONVENIENTE PARA EL AGUA CALIENTE SOLO (POTABLE)	
<p><b>PARA SU SEGURIDAD</b> No almacene o use gasolina u otros vapores inflamables y líquidos cerca de este o cualquier otro aparato</p>		<p>Este aparato debe instalarse de acuerdo con los códigos locales o, en ausencia de códigos locales, con el Código Nacional de Gas Combustible, ANSI Z223.1/NFPA 54 o CSA B149.1, Código de Instalación de Gas Propano y Natural</p>	
La unidad debe instalarse en un área resistente a incendios y debe estar alejada de todos los materiales combustibles. Debe estar separada al menos 1,75 pies hacia la izquierda y derecha de materiales combustibles y 6,75 pies al frente.			
Abierta en tres lados y un espacio libre arriba de 36"			
Debe instalarse la válvula de alivio de temperatura y presión suministrada por el fabricante en el momento de la instalación del calentador en la ubicación especificada por el fabricante. Los códigos locales regulan la instalación de los dispositivos de alivio. Para la operación segura del calentador de agua, la válvula de alivio no debe ser removida o bloqueada.			
SOLO PARA USO EN EXTERIORES			

<p>Eccotemp Systems, LLC 315-A Industrial Road Summerville, SC 29483 866-356-1992</p>			
CALENTADOR DE AGUA AUTOMÁTICO INSTANTÁNEO			
MODELO #:	EL22-LP	Valor de Entrada Máxima (Btu por hora):	140,000
# SERIAL:		Valor de Entrada Mínimo (Btu por hora):	25,000
TIPO DE GAS:	PROPANO LÍQUIDO SOLO	Presión Mínima de Entrada de Gas:	9" c.a (2.24 Kpa)
Voltaje:	120 voltios	Presión Máxima de Entrada de Gas:	13" c.a (3.23Kpa)
Frecuencia:	60 Hz	Presión del tubo colector:	4.93" c.a (1.22Kpa)
Amps:	Menos de 12 Amperios	Máxima presión de trabajo:	150 psi
Clasificación de recuperación:	Como se utiliza en esta norma, la cantidad de agua obtenida multiplicando el valor de entrada del fabricante en Btu por hora por la eficacia térmica y dividiendo el producto por 825 Btu por galón. Esto se basa en un aumento de la temperatura de 100° F y un calor específico nominal para agua de 8.25 Btu por galón por grado F.		
No se recomienda más de 2.000 pies sobre el nivel del mar.		Calentador de agua de categoría III	
CLASIFICACIÓN CANADIENSE DE GRAN ALTURA			
		0-2000 pies	2000-4500 pies
Entrada (btu/hr)		140,000	126,000
Presión del tubo colector (en columnas de agua)		4.93	3.62
ESTÁNDAR ANSI Z21.10.3-2014/ CSA 4.3-2014 CAN 2.17		CONVENIENTE PARA EL AGUA CALIENTE SOLO (POTABLE)	
<p><b>PARA SU SEGURIDAD</b> No almacene o use gasolina u otros vapores inflamables y líquidos cerca de este o cualquier otro aparato</p>		<p>Este aparato debe instalarse de acuerdo con los códigos locales o, en ausencia de códigos locales, con el Código Nacional de Gas Combustible, ANSI Z223.1/NFPA 54 o CSA B149.1, Código de Instalación de Gas Propano y Natural</p>	
La unidad debe instalarse en un área resistente a incendios y debe estar alejada de todos los materiales combustibles. Debe estar separada al menos 1,75 pies hacia la izquierda y derecha de materiales combustibles y 6,75 pies al frente.			
Abierta en tres lados y un espacio libre arriba de 36"			
Debe instalarse la válvula de alivio de temperatura y presión suministrada por el fabricante en el momento de la instalación del calentador en la ubicación especificada por el fabricante. Los códigos locales regulan la instalación de los dispositivos de alivio. Para la operación segura del calentador de agua, la válvula de alivio no debe ser removida o bloqueada.			
SOLO PARA USO EN EXTERIORES			

<p>Eccotemp Systems, LLC 315-A Industrial Road Summerville, SC 29483 866-356-1992</p>			
CALENTADOR DE AGUA INSTANTÁNEO AUTOMÁTICO			
MODELO #:	EL22-ING	Valor de Entrada Máxima (Btu por hora):	140,000
# SERIAL:		Valor de Entrada Mínimo (Btu por hora):	25,000
TIPO DE GAS:	GAS NATURAL SOLO	Presión Mínima de Entrada de Gas:	4" c.a (1Kpa)
Voltaje:	120 voltios	Presión Máxima de Entrada de Gas:	10.5" c.a (2.61Kpa)
Frecuencia:	60 Hz	Presión del tubo colector:	3.05" c.a (0.76Kpa)
Amps:	Menos de 12 Amperios	Máxima presión de trabajo:	150 psi
Grado de recuperación:	Como se utiliza en esta norma, la cantidad de agua obtenida multiplicando el valor de entrada del fabricante en Btu por hora por la eficacia térmica y dividiendo el producto por 825 Btu por galón. Esto se basa en un aumento de la temperatura de 100° F y un calor específico nominal para agua de 8.25 Btu por galón por grado F.		
No se recomienda más de 2.000 pies sobre el nivel del mar.		Calentador de agua de categoría III	
CLASIFICACIÓN CANADIENSE DE GRAN ALTURA			
		0-2000 pies	2000-4500 pies
Entrada (btu/hr)		140,000	126,000
Presión del tubo colector (en columnas de agua)		3.05	2.24
ESTÁNDAR ANSI Z21.10.3-2014/ CSA 4.3-2014 CAN 2.17		CONVENIENTE PARA EL AGUA CALIENTE SOLO (POTABLE)	
<p><b>PARA SU SEGURIDAD</b> No almacene o use gasolina u otros vapores inflamables y líquidos cerca de este o cualquier otro aparato</p>		<p>Este aparato debe instalarse de acuerdo con los códigos locales o, en ausencia de códigos locales con el Código Nacional de Gas Combustible, ANSI Z223.1/NFPA 54 o el CSA B149.1, Código de Instalación de Gas Propano y Natural</p>	
La unidad debe instalarse en un área resistente al fuego y debe estar alejada de todos los materiales combustibles. Distancias mínimas de construcciones combustibles, lados de 6 pulgadas, 0 pulgadas detrás y 12 pulgadas arriba.			
Debe instalarse la válvula de alivio de temperatura y presión suministrada por el fabricante en el momento de la instalación del calentador en la ubicación especificada por el fabricante. Los códigos locales regulan la instalación de los dispositivos de alivio. Para la operación segura del calentador de agua, la válvula de alivio no debe ser removida o bloqueada.			
Este calentador de agua requiere un sistema especial de ventilación. Consulte las instrucciones de instalación para la lista de piezas y el método de instalación.			

<p>Eccotemp Systems, LLC 315-A Industrial Road Summerville, SC 29483 866-356-1992</p>			
CHAUFFE-EAU INSTANTANÉ AUTOMATIQUE			
MODELO #:	EL22-ILP	Potencia máxima d'Entrée:	140,000
SÉRIE #:		Potencia máxima d'Entrée:	25,000
TIPO DE GAS:	LIQUIDE DE PROPANO ONLY	Pression minimale d'arrivée de gaz:	9" c.a (2.24 Kpa)
Tensión:	120 voltios	Pression minimale d'arrivée de gaz:	13" c.a (3.23Kpa)
Fréquence:	60 Hz	Pression de admission:	4.93" c.a (1.22Kpa)
Ampères:	Moins de 12 nivel	Pression de travail comprimido:	150 psi
Note de Récupération:	Tel qu' 'utilisé dans la présente norme, la quantité d' Eau obtenue en multipliant la valeur nominale d' entrée du fabricant en Btu par heure par l'efficacité thermique et en divisant le produit par 825 BTU par gallon. Ceci est basé sur un 978660 de température de 100° F, et une spécification thermique nominale de 1° Eau de 8,25 BTU gallons par par degré F.		
No se recomienda más de 2.000 pies sobre el nivel del mar.		Calentador de agua de categoría III	
CANADIENSE ALTURA NOTA HAUT			
		0-2000 pies	2000-4500 pies
Entrada (BTU / h)		140,000	126,000
La pression d'admission (en . W.c)		4.93	3.62
ANSI Z21.10.3-2014/ CSA 4.3-2014 CAN 2.17 STANDARD		ADAPTADO À L' EAU (POTABLE) CHAUFFAGE SEUL	
<p><b>POUR VOTRE SÉCURITÉ</b> NE pas entreposer ou signer de l' Essence ou autres vapeurs et liquides inflammables à proximité de cet appareil ou de tout autre appareil</p>		<p>Cet appareil doit être installé conformément aux codes locaux ou, en l'absence de codes locaux, au National Fuel Gas Code, ANSI Z223.1 / NFPA 54 ou le CSA B149.1, Código de Instalación de Gas Propano y Natural</p>	
L'appareil doit être installé sur une zone de retardateur de feu, et doit être lomo de tous matériaux materiales combustibles. Les distances minimas par construction combustible, 6 pouces côtés, 0 pouces arrière et 12 pouces haut.			
La valvolina de sûreté température et de pression fournies par le fabricant doit être installé au moment de l'AVERTISSEMENT du chauffe-eau à l'emplacement indiqué par le fabricant. Los códigos locales régissent l'installation de dispositivos de secours. Vierta un español sûr de l'appareil de chauffage de l' Eau, la valvolina de sûreté ne doit pas être enlevé ou pijo.			
CE chauffe-eau nécessite un système d'évacuation spécial. Des de la liste Reportez-vous aux instructions de installation pour la pièces et la méthode installation.			



**ADVERTENCIA: Si no se sigue exactamente la información en estas instrucciones, se puede producir un incendio o una explosión ocasionando daños a la propiedad, lesiones personales o muerte.**

- **No almacene o use gasolina u otros vapores inflamables y líquidos cerca de este o cualquier otro aparato**
- **QUÉ HACER SI PERCIBE OLOR A GAS**
  - **No trate de encender ningún aparato.**
  - **No toque ningún interruptor eléctrico; No utilice ningún teléfono en su edificio.**
  - **Inmediatamente llame a su proveedor de gas desde el teléfono de un vecino. Siga las instrucciones de su proveedor de gas.**
  - **Si no puede comunicarse con su proveedor de gas, llame al Departamento de bomberos.**
- **La instalación y el mantenimiento deben realizarse por un instalador calificado, Agencia de mantenimiento o el proveedor de gas.**



# Manual de Uso y Cuidado

Con instrucciones de Instalación para el Instalador

Gas para Exteriores Residenciales

140,000 BTU Entrada Max @ 6.8 GPM

## Calentador de agua sin tanque



**⚠️ ADVERTENCIA:** ¡Este calentador de agua puede no ser conveniente para el uso en casas fabricadas (rodantes)! Por favor verifique las restricciones del código local referente a la instalación fija permanente en casas fabricadas en su área.

El propósito de este manual es doble: uno, proporcionar al instalador las instrucciones básicas y recomendaciones para la correcta instalación y ajuste del calentador de agua; y dos explicarle las características, funcionamiento, precauciones de seguridad, mantenimiento y solución de problemas del calentador, al operador-dueño. Este manual también incluye una lista de piezas.

Es imperativo que todas las personas que vayan a operar o arreglar este calentador de agua lean detenidamente las instrucciones para que puedan entender cómo llevar a cabo estas operaciones. Si no entiende estas instrucciones o cualquiera de sus términos, busque asesoría profesional.

Cualquier duda con respecto a la operación, mantenimiento, servicio o garantía de este calentador de agua deben hacerse al vendedor a quien lo compró. Si se requiere información adicional, consulte la sección sobre Si Necesita Servicio.

No destruya este manual. Por favor léalo detenidamente y guárdelo en un lugar seguro para consultas futuras.

**⚠️** ¡Reconozca este símbolo como indicación de la información importante de seguridad!

**⚠️** Advertencia de la Propuesta 65 de California: Este producto contiene sustancias químicas reconocidas en el Estado de California como causantes de cáncer, defectos de nacimiento y otros daños reproductivos.

**⚠️ ADVERTENCIA:** Si no se sigue exactamente la información en estas instrucciones, se puede producir un incendio o una explosión ocasionando daños a la propiedad, lesiones personales o muerte.

### **⚠️ ¡PARA SU SEGURIDAD!**

Instalación, ajuste, alteración, servicio o mantenimiento inapropiados pueden causar daños a la propiedad, lesiones personales o muerte. Refiérase a este manual. La instalación y el servicio deben realizarse por un instalador calificado, agencia de mantenimiento o el proveedor de gas.

**NO** almacene o use gasolina u otros vapores o líquidos inflamables cerca de este o cualquier otro aparato. Ello puede resultar en una explosión o un incendio.

### **QUÉ HACER SI PERCIBE OLOR A GAS**

- **NO** trate de encender ningún aparato.
- **NO** toque ningún interruptor eléctrico; No utilice ningún teléfono en su edificio.
- Llame inmediatamente a su proveedor de gas desde el teléfono de un vecino. Siga las instrucciones de su proveedor de gas.
- Si no puede comunicarse con su proveedor de gas, llame al Departamento de bomberos.
- **NO** regrese a su casa hasta que sea autorizado por el proveedor de gas o el Departamento de bomberos.

**POR FAVOR TENGA EN CUENTA QUE EL EL22 ES SOLO PARA INSTALACIONES EXTERIORES PERMANENTES Y EL EL22-I ÚNICAMENTE PARA INSTALACIONES INTERIORES PERMANENTES. ESTE MANUAL Y TODO EL CONCEPTO DE ECCOTEMP ESTÁ SUJETO A CAMBIOS SIN PREVIO AVISO. POR FAVOR VISITE [WWW.ECCOTEMP.COM/SUPPORT](http://WWW.ECCOTEMP.COM/SUPPORT) PARA MÁS INFORMACIÓN.**



### Información de seguridad

Precauciones de seguridad ..... 3-6

### Instrucciones de instalación EL22

Ubicación ..... 8-9

Instalación típica ..... 10

Conexiones de agua ..... 11

Suministro de gas ..... 11

Válvula de alivio ..... 12

Prueba de fugas ..... 13

Altitud elevada ..... 13

Ventilación ..... 13

Control remoto ..... 14-15

Conexión eléctrica ..... 16

Aislamiento de tuberías ..... 17

Montaje ..... 18

Lista de verificación de instalación .. 19

### Instrucciones de instalación EL22-I

Ubicación ..... 21-23

Instalación típica ..... 24

Conexiones de agua ..... 25-26

Suministro de gas ..... 26

Válvula de alivio ..... 27

Prueba de fugas ..... 27

Altitud elevada ..... 27

Ventilación ..... 28-32

Control Remoto ..... 34-35

Conexión eléctrica ..... 36

Aislamiento de la tubería ..... 37

Montaje ..... 38

Lista de verificación de la instalación .. 39

### Manual de instrucciones

Comienzo de las instrucciones .... 41

Pantalla de controles ..... 41

Temperatura del agua ..... 42

Memoria de temperatura ..... 42

### Cuidado y limpieza

Mantenimiento ..... 43

Cuidado doméstico ..... 43-44

Apagado extendido ..... 44

Anticongelante ..... 44

Drenaje ..... 44-46

### Consejos para resolver problemas

Antes de llamar ..... 47

Guía de código de error ..... 48

### Servicio al cliente

Lista de piezas ..... 49-50



### PARA SUS REGISTROS

Escriba aquí los números de serie y modelo:

# \_\_\_\_\_

# \_\_\_\_\_

Usted puede encontrarlos en una etiqueta en el calentador de agua o en la envoltura.

Recibo de compra o cheque pagado aquí.

Se requiere prueba de la fecha de compra original para obtener servicio bajo garantía.



### LEA ESTE MANUAL

En el interior encontrará muchos consejos útiles sobre cómo utilizar y mantener correctamente el calentador de agua. Un poco de cuidado preventivo de su parte puede ahorrarle tiempo y dinero durante la vida útil de su calentador de agua. Encontrará muchas respuestas a problemas comunes en la guía de solución de problemas. Si revisa la tabla de daños primero puede no necesitar solicitar servicio técnico.



### LEEA LA INFORMACIÓN DE SEGURIDAD

Su seguridad y la seguridad de los demás es muy importante. Hay muchos mensajes importantes de seguridad en este manual y en el calentador de agua. Siempre lea y obedezca todos los mensajes de seguridad. Este es el símbolo de alerta de seguridad. ¡Reconozca este símbolo como indicación de Información Importante de Seguridad! Este símbolo le avisa de posibles peligros que pueden matar o lastimar a alguien.

Todos los mensajes de seguridad seguirán al símbolo de alerta de seguridad y/o la palabra: **“PELIGRO”**, **“ADVERTENCIA”**, **“PRECAUCIÓN”** o **“AVISO”**.

Estas palabras significan:

**PELIGRO - Una situación peligrosa inminente que resultará en muerte o lesiones graves.**

 **ADVERTENCIA - Una situación potencialmente peligrosa que puede resultar en muerte o lesiones graves y/o daños a la propiedad.**

 **PRECAUCIÓN - Una situación potencialmente peligrosa que puede resultar en lesiones menores o moderadas.**

 **AVISO: Llama la atención para observar un procedimiento especificado o para mantener una condición específica.**

**POR FAVOR TENGA EN CUENTA QUE EL EL22 ES SOLO PARA INSTALACIONES EXTERIORES PERMANENTES Y EL EL22-I ÚNICAMENTE PARA INSTALACIONES INTERIORES PERMANENTES. ESTE MANUAL Y TODO EL CONCEPTO DE ECCOTEMP ESTÁ SUJETO A CAMBIOS SIN PREVIO AVISO. POR FAVOR VISITE [WWW.ECCOTEMP.COM/SUPPORT](http://WWW.ECCOTEMP.COM/SUPPORT) PARA MÁS INFORMACIÓN.**



# INFORMACIÓN IMPORTANTE DE SEGURIDAD LEA TODAS LAS INSTRUCCIONES ANTES DE USAR

Asegúrese de leer y entender el Manual de uso y cuidado antes de instalar u operar este calentador de agua. Puede ahorrarle tiempo y dinero. Preste especial atención a las instrucciones de seguridad. El incumplimiento de estas advertencias podría resultar en lesiones serias o la muerte. Si tiene problemas de comprensión de las instrucciones de este manual o tiene alguna pregunta, PARE y obtenga ayuda de un técnico calificado de servicio o del proveedor de gas local.

## ¡PELIGRO! INSTALE EL CALENTADOR DE AGUA CORRECTAMENTE



No instalar correctamente el calentador al aire libre como se indica en las instrucciones de instalación de este manual puede resultar en una operación insegura del calentador de agua. Para evitar el riesgo de incendio, explosión o asfixia por monóxido de carbono, nunca haga funcionar este calentador de agua a menos que esté instalado y tenga un suministro de aire adecuado para su correcto funcionamiento. Asegúrese de inspeccionar la terminal del tubo para una correcta instalación en el uso inicial; y por lo menos anualmente en lo sucesivo. Consulte la sección de cuidado doméstico de este manual para más información sobre la inspección de la terminal de la chimenea.

## ¡ADVERTENCIA!



La gasolina, así como otros materiales y líquidos inflamables (pegamentos, disolventes, diluyentes de pintura, etc.), y los vapores que producen son extremadamente peligrosos. No manipule utilice ni almacene gasolina u otros materiales inflamables o combustibles en las cercanías de un calentador de agua o cualquier otro aparato. Asegúrese de leer y seguir las etiquetas en el calentador de agua, así como las advertencias impresas en este manual. No hacerlo puede resultar en daños a la propiedad, lesiones corporales o la muerte.

 **PELIGRO**



<p><b>⚠ Los vapores de líquidos inflamables explotan e iniciarán incendios causando quemaduras graves o la muerte.</b></p> <p>No utilice o almacene productos inflamables tales como gasolina, solventes o adhesivos en la misma habitación o en un área cercana al calentador de agua.</p> <p>Mantenga los productos inflamables:</p> <ol style="list-style-type: none"> <li>1. Lejos del calentador</li> <li>2. En recipientes aprobados</li> <li>3. Bien cerrados</li> <li>4. Fuera del alcance de los niños</li> </ol>	<p>El calentador de agua tiene una llama del quemador principal. La llama del quemador principal:</p> <ol style="list-style-type: none"> <li>1. puede salir en cualquier momento y</li> <li>2. encenderá vapores inflamables.</li> </ol> <p>Los vapores:</p> <ol style="list-style-type: none"> <li>1. No se pueden ver</li> <li>2. Son más pesados que el aire</li> <li>3. Se disipan rápidamente en el piso</li> <li>4. Pueden ser llevados desde otras habitaciones hasta la llama del quemador principal por corrientes de aire.</li> </ol>
<p><b>Instalación:</b> No instale el calentador de agua donde se almacenen o utilicen productos inflamables a menos que la llama del quemador principal esté por lo menos 18" por encima del piso. Esto reducirá, pero no eliminará, el riesgo de vapores originados por la llama del quemador principal.</p>	
<p>Lea y siga las instrucciones y advertencias del calentador de agua. Si le falta el manual del propietario, póngase en contacto con el fabricante o distribuidor.</p>	

**POR FAVOR TENGA EN CUENTA QUE EL EL22 ES SOLO PARA INSTALACIONES EXTERIORES PERMANENTES Y EL EL22-I ÚNICAMENTE PARA INSTALACIONES INTERIORES PERMANENTES. ESTE MANUAL Y TODO EL CONCEPTO DE ECCOTEMP ESTÁ SUJETO A CAMBIOS SIN PREVIO AVISO. POR FAVOR VISITE [WWW.ECCOTEMP.COM/SUPPORT](http://WWW.ECCOTEMP.COM/SUPPORT) PARA MÁS INFORMACIÓN.**



# INFORMACIÓN DE SEGURIDAD IMPORTANTE ¡LEA TODAS LAS INSTRUCCIONES ANTES DE USAR

## ⚠️ ¡PELIGRO! AJUSTE DE TEMPERATURA DEL AGUA



La seguridad y conservación de la energía son factores a considerar cuando se selecciona el ajuste de temperatura de agua. Temperaturas de agua superiores a 125° F pueden causar quemaduras graves o la muerte por quemaduras. El termostato está ajustado en la posición de temperatura más baja cuando sale de la fábrica. Asegúrese de leer y seguir las advertencias descritas en la etiqueta mostrada a continuación.



Agua a más de 125° F de temperatura puede causar quemaduras graves al instante o muerte por quemaduras. Niños, discapacitados y personas de edad avanzada corren mayor riesgo de sufrir quemaduras. Vea el manual de instrucciones antes de ajustar la temperatura en el calentador de agua. Sienta el agua antes de bañarse o ducharse. Hay válvulas reguladoras de temperatura disponibles, vea el manual.

Relación tiempo/temperatura para quemaduras

Temperatura del agua	Tiempo para producir una quemadura grave
120°F	Más de 5 minutos
125°F	1 1/2 a 2 minutos
130°F	Aproximadamente 30 segundos
135°F	Aproximadamente 10 segundos
140°F	Menos de 5 segundos
145°F	Menos de 3 segundos
150°F	Aproximadamente 1 1/2 segundos
155°F	Aproximadamente 1 segundo

Tabla cortesía de Shriners Burn Institute

La tabla mostrada arriba puede ser utilizada como una guía en la determinación de la temperatura del agua adecuada para su hogar

⚠️ **¡PELIGRO!**: Hogares con niños pequeños, personas discapacitadas o ancianos pueden requerir una temperatura de 120° F. o menor para evitar el contacto con agua "CALIENTE".

La temperatura máxima del agua ocurre cuando el quemador está encendido. Para encontrar la temperatura del agua que sale, abra un grifo de agua caliente y coloque un termómetro en la corriente de agua y lea el termómetro.

La temperatura del agua en la salida del calentador de agua puede regularse mediante el establecimiento de la temperatura en Control Remoto. El control remoto se configuró en 110° F antes de salir de la fábrica.

La ilustración de abajo a la izquierda ilustra el Control remoto y cómo ajustar la temperatura del agua.

**AVISO:** Cuando este calentador de agua está siendo usado para el suministro de agua caliente para uso individual, se recomienda una válvula mezcladora controlada termostáticamente para reducir la temperatura del agua y así reducir el riesgo de quemaduras. Póngase en contacto con un plomero o con la autoridad local de plomería para obtener más información.

**AVISO:** La fábrica recomienda temperaturas de funcionamiento entre 90° F y 140° F.

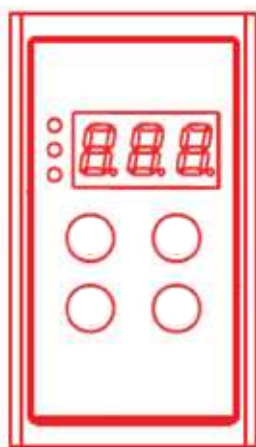

**POR FAVOR TENGA EN CUENTA QUE EL EL22 ES SOLO PARA INSTALACIONES EXTERIORES PERMANENTES Y EL EL22-I ÚNICAMENTE PARA INSTALACIONES INTERIORES PERMANENTES. ESTE MANUAL Y TODO EL CONCEPTO DE ECCOTEMP ESTÁ SUJETO A CAMBIOS SIN PREVIO AVISO. POR FAVOR VISITE WWW.ECCOTEMP.COM/SUPPORT PARA MÁS INFORMACIÓN.**





## ¡PELIGRO! MODELOS DE GAS NATURAL Y DE PETRÓLEO LICUADO

Ambos el petróleo licuado y el gas natural tienen un odorante adicional que ayuda a la detección de una fuga de gas. Algunas personas no son físicamente capaces de oler o reconocer este olor. Si no está seguro o no está familiarizado con el olor del gas natural o el petróleo licuado, pregunte a su proveedor de gas. Otras condiciones, tales como "desvanecimiento del odorante", que causa que el olor disminuya en intensidad, pueden también ocultar o camuflar una fuga de gas. Verifique siempre con un detector de fugas comerciales o agua jabonosa.

- Se recomiendan detectores de gas en dispositivos de gas natural y PL y su instalación debe ser conforme a las recomendaciones del fabricante de detector o leyes, reglas, normas o costumbres locales.
- Los calentadores de agua que usan gas de PL son diferentes a los modelos de gas natural. Un calentador de agua de gas natural no funcionará de forma segura con gas PL y viceversa.
- Nunca se debe intentar convertir el calentador de agua de gas natural a gas PL. Para evitar posibles daños al equipo, lesiones personales o un incendio, no conecte el calentador de agua a un tipo de combustible diferente al que indica la placa de datos de la unidad; propano para unidades de gas propano y gas natural para unidades de gas natural. Estas unidades no están certificadas para cualquier otro tipo de combustible.
- Calentadores de agua de PL no deben instalarse por debajo del nivel (por ejemplo, en un sótano) si dicha instalación está prohibida por leyes federales, estatales y/o leyes, reglas, normas o costumbres locales.
- El gas propano o gas LP debe utilizarse con gran precaución. Es más pesado que el aire y se acumula primero en zonas más bajas, por lo que es difícil de detectar a nivel de la nariz.
- Antes de intentar encender el calentador de agua, asegúrese de mirar y oler para buscar fugas de gas. Utilice una solución jabonosa para verificar todas las conexiones de gas y uniones. El burbujeo en una conexión indica una fuga que debe ser corregida. Cuando huelo para detectar una fuga de gas, asegúrese de oler también cerca del piso.
- Se recomienda utilizar más de un método como solución jabonosa, detectores de gas, etc. para detectar fugas en dispositivos de gas.

### **Aviso: Si hay una fuga de gas o sospecha de una:**

- **NO intente encontrar la causa.**
- **NO trate de encender ningún aparato.**
- **NO toque ningún interruptor eléctrico.**
- **NO utilice ningún teléfono en su edificio.**
- **Salga de la casa inmediatamente y asegúrese de que su familia y sus mascotas también lo hagan.**
- **Deje las puertas abiertas para ventilar y póngase en contacto con el proveedor de gas, una agencia de reparación calificada o el departamento de bomberos.**
- **Manténgase alejado de la casa (o edificio) hasta que se haya hecho la llamada para obtener servicio, se corrija la fuga y una agencia calificada determine que el área es segura.**

**POR FAVOR TENGA EN CUENTA QUE EL EL22 ES SOLO PARA INSTALACIONES EXTERIORES PERMANENTES Y EL EL22-I ÚNICAMENTE PARA INSTALACIONES INTERIORES PERMANENTES. ESTE MANUAL Y TODO EL CONCEPTO DE ECCOTEMP ESTÁ SUJETO A CAMBIOS SIN PREVIO AVISO. POR FAVOR VISITE [WWW.ECCOTEMP.COM/SUPPORT](http://WWW.ECCOTEMP.COM/SUPPORT) PARA MÁS INFORMACIÓN.**



# INFORMACIÓN IMPORTANTE DE SEGURIDAD LEA TODAS LAS INSTRUCCIONES ANTES DE USAR

## ¡ADVERTENCIA!

Para su seguridad, la información contenida en este manual debe seguirse para minimizar el riesgo de incendio o explosión, descarga eléctrica, o para prevenir daños a la propiedad, lesiones personales o la muerte.



### INSTALACIONES EN EL ESTADO DE CALIFORNIA

La ley de California requiere que los calentadores de agua residenciales deben estar apoyados, anclados o atados para resistir caídas o desplazamientos horizontales debido a movimientos debido a un terremoto. Para calentadores de agua residenciales hasta 52 galones de capacidad, un folleto con instrucciones genéricas de apoyo para terremotos puede obtenerse en: Oficina del Arquitecto del Estado, 400 P Street, Sacramento, CA 95814 o puede llamar al 916-445-8100 o preguntarle a un distribuidor del calentador de agua.

Sin embargo, los códigos locales deberán regular la instalación. Para calentadores de agua residenciales de una capacidad superior a 52 galones, consulte el código de edificios de jurisdicción local para procedimientos de apoyo aceptables.



### PRECAUCIONES DE SEGURIDAD

Haga que el instalador le muestre la ubicación de la válvula de cierre del gas y cómo cerrarla si fuese necesario. Si el calentador de agua ha sido sometido a sobrecalentamiento, incendio, inundación, daño físico o si el suministro de gas no se apaga, apague la válvula de cierre manual.

- Lea este manual antes de instalar u operar el calentador de agua.
- Use este calentador de agua solo para su uso como se describe en este Manual de uso y cuidado.
- Asegúrese de que su calentador de agua esté correctamente instalado conforme a los códigos locales y las instrucciones de instalación provistas.
- No intente reemplazar ninguna parte de su calentador de agua a menos que se recomiende específicamente en este manual. Todas las reparaciones deben ser referidas a un técnico calificado.



LEA Y SIGA ESTA INFORMACIÓN DE SEGURIDAD CUIDADOSAMENTE.

## GUARDE ESTAS INSTRUCCIONES

Este calentador de agua debe ser instalado siguiendo estas instrucciones, códigos locales, requisitos de la empresa de servicios públicos, y/o en ausencia de códigos locales utilice la última edición de la Norma Nacional Americana/Código Nacional de Gas Combustible. Una copia puede adquirirse en la Asociación Americana de Gas, 400 North Capitol Street Northwest, Washington, DC 20001 as ANSI standard Z223.1 o en la Asociación Nacional de Protección contra Incendios, 1 Batterymarch Park, Quincy, MA 02269 as NFPA 54. En Canadá, la última edición del CSA B149.1 Instalación de Gas Natural y Propano y el código eléctrico canadiense CSA C22.1Parte1, en ausencia de códigos locales.

**POR FAVOR TENGA EN CUENTA QUE EL EL22 ES SOLO PARA INSTALACIONES EXTERIORES PERMANENTES Y EL EL22-I ÚNICAMENTE PARA INSTALACIONES INTERIORES PERMANENTES. ESTE MANUAL Y TODO EL CONCEPTO DE ECCOTEMP ESTÁ SUJETO A CAMBIOS SIN PREVIO AVISO. POR FAVOR VISITE [WWW.ECCOTEMP.COM/SUPPORT](http://WWW.ECCOTEMP.COM/SUPPORT) PARA MÁS INFORMACIÓN.**



# EL22

## Instalando el calentador de agua de EL22

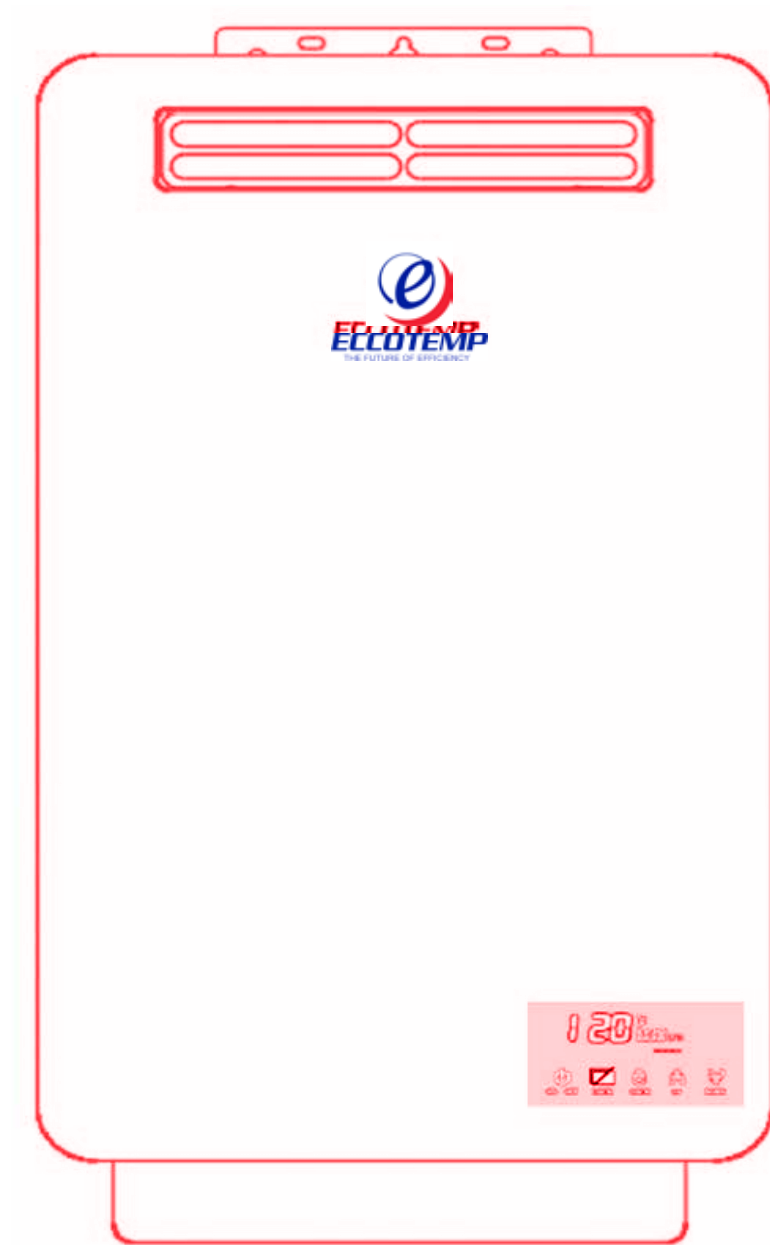

**POR FAVOR TENGA EN CUENTA QUE EL EL22 ES SOLO PARA INSTALACIONES EXTERIORES PERMANENTES Y EL EL22-I ÚNICAMENTE PARA INSTALACIONES INTERIORES PERMANENTES. ESTE MANUAL Y TODO EL CONCEPTO DE ECCOTEMP ESTÁ SUJETO A CAMBIOS SIN PREVIO AVISO. POR FAVOR VISITE [WWW.ECCOTEMP.COM/SUPPORT](http://WWW.ECCOTEMP.COM/SUPPORT) PARA MÁS INFORMACIÓN.**



# Instalando el calentador de agua de EL22

## Ubicación

**Este calentador de agua es únicamente para su instalación al AIRE LIBRE.**

**Asegúrese antes de la instalación de que el tipo de gas que se utiliza es el mismo tipo de la placa de datos.**

**La unidad de calentador de agua debe ser instalada por profesionales de su compañía de gas local. Por favor no trate de instalarlo usted mismo. Una instalación inadecuada puede provocar fallas o condiciones peligrosas, como fugas de gas o una explosión.**

**Este calentador de agua es un modelo para el aire libre y debe instalarse sobre una pared vertical. No debe instalarse en interiores o en un espacio cerrado. El calentador debe ser instalado cerca del toma corriente más utilizado y su posición debe ser seleccionada teniendo en cuenta la seguridad y el mantenimiento.**

**Asegúrese de que personas (particularmente niños, discapacitados y ancianos) no vayan a tocar la salida de agua caliente o el tubo de salida de humo. El tubo de salida de humo y entrada de aire deben estar libres de obstrucción y arbustos.**

Si se instala en un corredor público, por favor asegure que la zona esté libre de escombros, obstrucciones y materiales inflamables.

La unidad debe instalarse en un área resistente al fuego y debe estar alejada de todo material combustible. Debe estar separada al menos 1,75 pies hacia la izquierda y derecha de materiales inflamables y 6,75 pies al frente.

La unidad debe instalarse en una zona abierta, donde no sean frecuentes corrientes fuertes.

Esta unidad es de alta potencia y consume una gran cantidad de oxígeno para trabajar, por esto el área de instalación debe estar bien ventilada y la entrada y salida de aire de la zona no tiene que tener ninguna obstrucción.

La unidad exterior no debe instalarse en un pasillo con habitaciones a ambos lados o en el pasillo cerrado.

Tomar medidas para evitar la nieve, lluvia y viento directo. El área de instalación debe ser construida con materiales retardantes de incendio. El toma de corriente que conecta el calentador de agua debe estar conectado a tierra correctamente.

El calentador de agua debe estar ubicado de forma tal que no esté sujeto a daños físicos, por ejemplo, mediante el movimiento de vehículos, área de inundación, etc.

El calentador de agua debe instalarse verticalmente con las conexiones de agua, gas y de energía en la parte inferior, apuntando hacia el suelo.

No instalar correctamente el calentador al aire libre como se indica en este manual puede resultar en el funcionamiento inseguro de la unidad.

Las líneas de agua fría y caliente deben aislarse para conservar agua y energía.

NO instale el calentador donde esté sujeto a vibraciones.

No instale el calentador de agua en vehículos recreacionales, casas rodantes, barcos u otras embarcaciones.

NO instale el calentador de agua cerca de ventilación para la calefacción o refrigeración. Debe mantenerse un mínimo de 4 pies de distancia.

Si los espacios libres difieren de los indicados en la etiqueta de Instrucciones/Advertencia ubicada en la parte frontal del calentador, instale el calentador de agua según la holgura indicada en la etiqueta.

**⚠ ADVERTENCIA: Construcciones combustibles se refiere a techos y paredes adyacentes y no se deben confundir con los materiales y productos combustibles o inflamables. Materiales y productos combustibles o inflamables no deben almacenarse jamás cerca de este u otros aparatos de gas.**

**POR FAVOR TENGA EN CUENTA QUE EL EL22 ES SOLO PARA INSTALACIONES EXTERIORES PERMANENTES Y EL EL22-I ÚNICAMENTE PARA INSTALACIONES INTERIORES PERMANENTES. ESTE MANUAL Y TODO EL CONCEPTO DE ECCOTEMP ESTÁ SUJETO A CAMBIOS SIN PREVIO AVISO. POR FAVOR VISITE [WWW.ECCOTEMP.COM/SUPPORT](http://WWW.ECCOTEMP.COM/SUPPORT) PARA MÁS INFORMACIÓN.**



# EL22

## Instalando el calentador de agua EL22

El funcionamiento del calentador de agua requiere de aire para combustión y ventilación. Las disposiciones para la combustión y ventilación del aire deben cumplir con las normas y códigos referenciados.

### Combustión y ventilación del aire

Este calentador de agua es ÚNICAMENTE para su instalación al AIRE LIBRE.

NO debe instalarse en interiores o en un espacio cerrado.

### Inspeccione Atmósferas Corrosivas

The air in beauty shops, dry cleaning establishments, photo processing labs, and storage areas for liquid and powdered bleaches or swimming pool chemicals often contain such halogenated hydrocarbons.

**AVISO: El calentador de agua no debe instalarse cerca de un suministro de aire que contenga hidrocarburos halogenados.**

Un suministro de aire que contenga hidrocarburos halogenados puede ser seguro para respirar, pero cuando pasa a través de una llama de gas se liberan elementos corrosivos que acortarán la vida útil de cualquier aparato de quema de gas.

Los propelentes de aerosoles comunes o fugas de gas de A / C y equipos de refrigeración son altamente corrosivos después de pasar a través de una llama.

La garantía del calentador de agua es anulada cuando la falla del calentador se debe al funcionamiento en una atmósfera corrosiva.

### Inspeccione Shipment

Revise el calentador de agua para posibles daños. Revise las marcas en la placa de características del calentador para asegurarse de que el tipo de gas suministrado corresponde con los requisitos del calentador de agua. Verifique que todas las piezas incluidas están presentes (vea abajo).



Apagado del aparato



Válvula de alivio de presión



Tornillos de exposición x2



Tornillos de madera x4



Arandelas x2



Manual de uso y cuidado

**POR FAVOR TENGA EN CUENTA QUE EL EL22 ES SOLO PARA INSTALACIONES EXTERIORES PERMANENTES Y EL EL22-I ÚNICAMENTE PARA INSTALACIONES INTERIORES PERMANENTES. ESTE MANUAL Y TODO EL CONCEPTO DE ECCOTEMP ESTÁ SUJETO A CAMBIOS SIN PREVIO AVISO. POR FAVOR VISITE [WWW.ECCOTEMP.COM/SUPPORT](http://WWW.ECCOTEMP.COM/SUPPORT) PARA MÁS INFORMACIÓN.**



# Instalando el calentador de agua EL22

Instalación típica (algunos elementos pueden no aplicar)

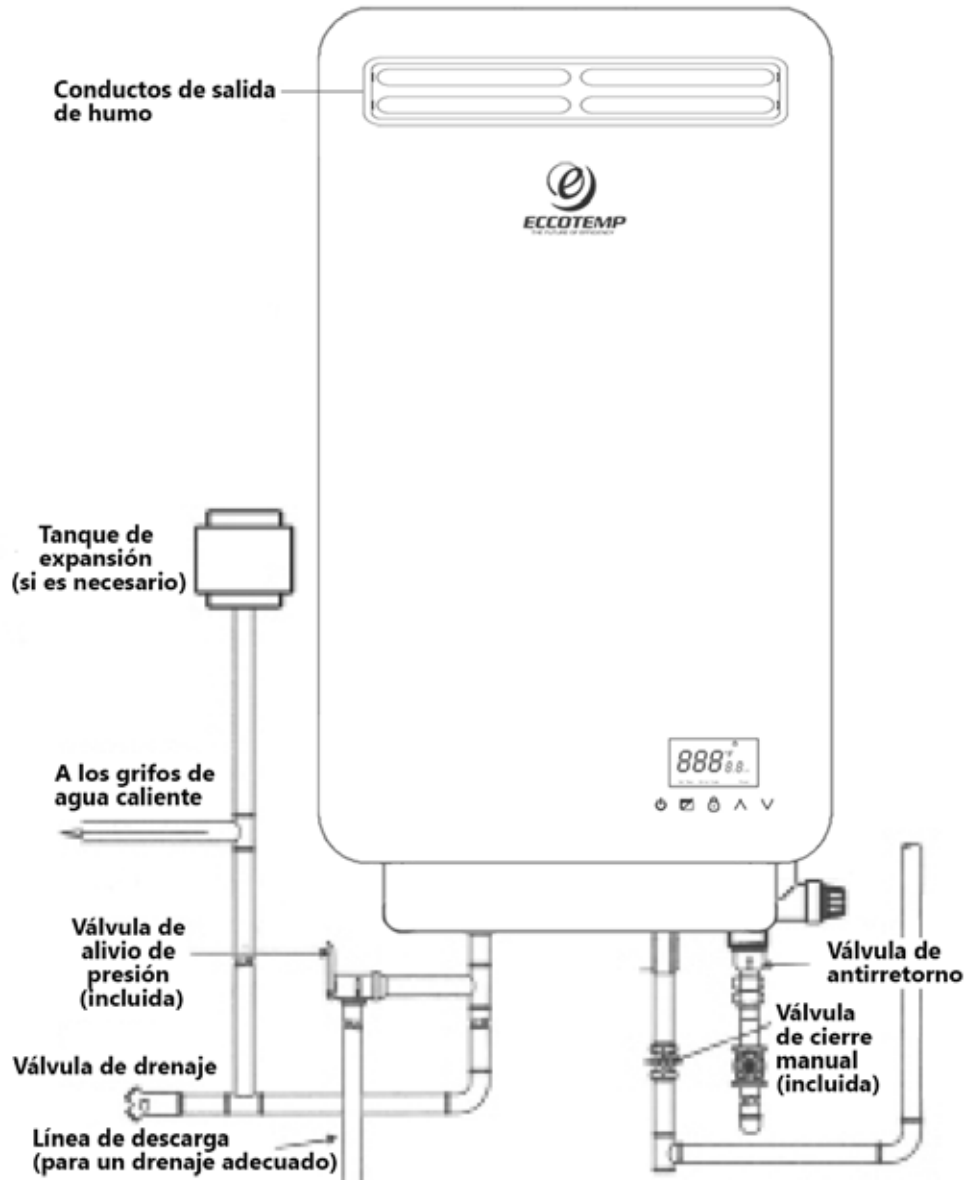

**AVISO:** El código Nacional de Gas Combustible (NFGC) exige una válvula manual de corte de gas: Vea (NFGC) para obtener instrucciones completas. Los códigos locales o requisitos de las autoridades de plomería pueden diferir de las instrucciones o diagramas proporcionados y pueden tener prioridad sobre estas instrucciones.

**POR FAVOR TENGA EN CUENTA QUE EL EL22 ES SOLO PARA INSTALACIONES EXTERIORES PERMANENTES Y EL EL22-I ÚNICAMENTE PARA INSTALACIONES INTERIORES PERMANENTES. ESTE MANUAL Y TODO EL CONCEPTO DE ECCOTEMP ESTÁ SUJETO A CAMBIOS SIN PREVIO AVISO. POR FAVOR VISITE [WWW.ECCOTEMP.COM/SUPPORT](http://WWW.ECCOTEMP.COM/SUPPORT) PARA MÁS INFORMACIÓN.**



## Continuación de Conexiones de Suministro de Agua

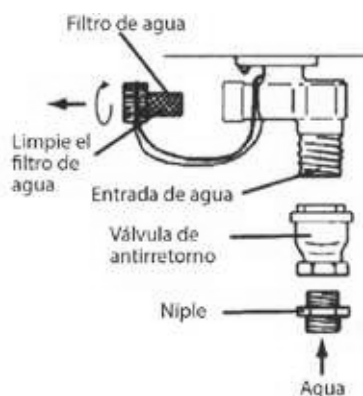

Si un calentador de agua está instalado en un sistema de suministro de agua cerrado, como uno con un contraflujo en la línea de suministro de agua fría, se deberán proporcionar medios para controlar la expansión térmica. Póngase en contacto con el proveedor de agua o el inspector de plomería local sobre cómo controlar esta situación. Instale una válvula de cierre cerca de la entrada del calentador para propósitos de mantenimiento y drenaje.

Antes de conectar la tubería de suministro de agua al calentador de agua, abrir la válvula de cierre y deje que salgan la arena, residuos, aire, material, etc. que se encuentren dentro de la tubería. Conectar a la entrada de agua, luego verificar el flujo de agua.

Cierre la válvula de cierre y limpie el filtro de agua.

Asegúrese de conectar la entrada de agua y la salida de agua caliente como se muestra en el calentador de agua. Si se invierten, el calentador no funcionará.

Se recomienda instalar uniones o conexiones flexibles de cobre en las líneas de agua FRÍA y CALIENTE para que el calentador de agua pueda desconectarse fácilmente para su reparación si es necesario.

Instale una válvula de retención entre el calentador de agua y la válvula de cierre de agua. (Véase la ilustración en la parte superior izquierda).

En lo que respecta a la SALIDA DEL AGUA CALIENTE:

Conexiones entre el calentador de agua y los puntos de uso deben ser lo más cortas y directas que sea posible.

**DO NOT NO** use tuberías de plomo o plástico no aprobadas.

**AVISO:** El caudal de agua caliente puede variar cuando se utilizan simultáneamente más de dos grifos (electrodomésticos, accesorios, etc.).



**AVISO:** Las tuberías DEBEN ser completamente drenables. Si los grifos de agua caliente se encuentran en un punto más alto que el calentador de agua, colocar una válvula de drenaje en el punto más bajo (véase la ilustración a la parte inferior izquierda).

### Suministro de gas

**⚠️ ADVERTENCIA:** No intente convertir este calentador de agua para usarlo con otro tipo de gas diferente al tipo que se muestra en la placa de características. Tal conversión podría ocasionar condiciones peligrosas. Por favor haga que un profesional conecte la tubería de gas.

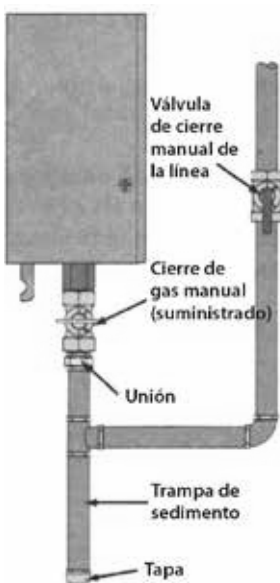

Una Válvula de Cierre Manual para Aparatos de Gas debe instalarse en la conexión de gas del calentador de agua en el momento de la instalación (véase el diagrama a la izquierda). La rama de la línea de suministro de gas que va al calentador de agua debe ser una tubería de acero negro u otro de material aprobado para tubería de gas.

En la tubería de gas cerca del calentador de agua debe instalarse una unión de conexiones a tierra o un conector semirígido o flexible para aparatos de gas de diseño ANSI certificado. El Código Nacional de Gas Combustible (NFGC) exige una válvula manual de cierre: Vea (NFGC) para obtener instrucciones completas.

Si se utilizan los conectores flexibles, la longitud máxima no excederá 36".

Si se usan interruptores tipo gas de palanca, deberán ser de tipo T-Handle.

El compuesto utilizado en las juntas de rosca de la tubería de gas debe ser del tipo resistente a la acción del gas PL. Utilice el compuesto con moderación en las roscas macho solamente.

Se debe instalar una trampa de sedimentos en el fondo de la línea de gas.

No use fuerza excesiva (más de 31,5 pies libras) al ajustar la tubería, especialmente si se utiliza cinta o compuesto para tuberías, ya que puede dañarse la unidad.

La presión de entrada de gas al calentador de agua no debe exceder 10,5" de c.a para gas natural o 14" de c.a para gas PL. Para fines de ajuste de entrada, la presión mínima de entrada del gas (con el quemador encendido) se muestra en el placa de características del calentador de agua. Si hay presiones de gas altas o bajas, póngase en contacto con su proveedor de gas para reparación.

**POR FAVOR TENGA EN CUENTA QUE EL EL22 ES SOLO PARA INSTALACIONES EXTERIORES PERMANENTES Y EL EL22-I ÚNICAMENTE PARA INSTALACIONES INTERIORES PERMANENTES. ESTE MANUAL Y TODO EL CONCEPTO DE ECCOTEMP ESTÁ SUJETO A CAMBIOS SIN PREVIO AVISO. POR FAVOR VISITE [WWW.ECCOTEMP.COM/SUPPORT](http://WWW.ECCOTEMP.COM/SUPPORT) PARA MÁS INFORMACIÓN.**



# Válvula de alivio

Una nueva válvula de alivio de presión, cumpliendo con la Norma Para Válvulas de Alivio y Dispositivos de Apagado Automático de Gas Para Sistemas de Suministro de Agua Caliente, ANSI Z21.22, debe instalarse en la conexión de salida de agua caliente del calentador en el momento de la instalación. Los códigos locales regulan la instalación de los dispositivos de alivio. Para la operación segura del calentador, asegúrese de que:

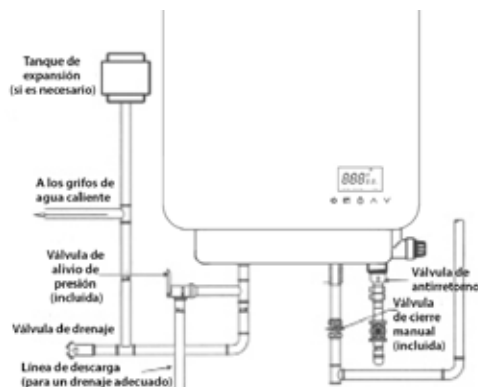

**AVISO:** Lo anterior ilustra una única válvula de alivio de presión. Si los códigos locales requieren temperatura de combinación y la válvula de alivio de presión se instala, una pieza de extensión puede ser necesario

- La presión nominal de la válvula de alivio no debe exceder 150 psi, la presión máxima de trabajo del calentador de agua como se indica en la placa de características.
- La clasificación de BTUH de la válvula de alivio debe ser igual o superiores a la entrada BTUH de calentador de agua como se indica en su placa de clasificación.
- No se debe instalar ninguna válvula de ningún tipo entre la válvula de alivio y el calentador de agua.
- La descarga de la válvula de alivio debe ser conducida a un desagüe adecuado para eliminar el daño potencial del agua. La tubería usada debe ser de un tipo aprobado para la distribución de agua caliente.
- Las líneas de agua frías y calientes deben estar aisladas hasta el calentador de agua.
- La línea de descarga debe ser NO MENOR que la salida de la válvula y debe bajar hacia abajo para permitir una completa drenaje (por gravedad) de la válvula de alivio y la línea de descarga.
- El final de la línea de descarga no debe ser roscado o oculto y debe ser protegido contra temperaturas congelantes. No debe instalarse ninguna válvula o acoplamiento de reducción de ningún tipo en la línea de descarga.

**AVISO:** Los códigos locales regulan la instalación de válvulas de alivio. Si los códigos locales requieren que debe instalarse una válvula de alivio de temperatura y presión el fabricante recomienda utilizar una válvula de alivio tipo 40XL vatios T&P o un modelo equivalente.

**AVISO:** La operación manual de válvulas de alivio debe realizarse al menos una vez al año. Apague la válvula de cierre de gas y la energía eléctrica. Levante y suelte la palanca de la válvula y compruebe la operación manual de la válvula de alivio. Usted debe tomar precauciones para evitar el contacto con el agua caliente que sale de la válvula de alivio y para prevenir daños debido al agua.

**AVISO:** Si la válvula de alivio en el sistema se descarga periódicamente, esto puede ser debido a la expansión térmica en un sistema de suministro de agua cerrado. Póngase en contacto con el proveedor de agua o el inspector de plomería local sobre cómo controlar esta situación. No conecte la válvula de alivio.

## Pruebe la presión del sistema de suministro de Gas

**⚠ ADVERTENCIA:** Instalar un regulador de presión de gas, en la línea de suministro de gas, que no supere la presión máxima de suministro.

**NO utilice un regulador de gas de tipo industrial.**

No aislar el calentador durante la prueba de presión puede dañar componentes internos anulando la garantía. El calentador de agua y su válvula individual de cierre deben desconectarse del sistema de suministro de gas durante cualquier ensayo de presión con presiones de prueba superiores a 1/2 psi. El calentador de agua debe ser aislado del sistema de tuberías de gas cerrando la válvula manual de gas durante cualquier ensayo de presión del suministro de tuberías de gas con presiones de prueba iguales o menores a 1/2 psi (14'c.a.).

**POR FAVOR TENGA EN CUENTA QUE EL EL22 ES SOLO PARA INSTALACIONES EXTERIORES PERMANENTES Y EL EL22-I ÚNICAMENTE PARA INSTALACIONES INTERIORES PERMANENTES. ESTE MANUAL Y TODO EL CONCEPTO DE ECCOTEMP ESTÁ SUJETO A CAMBIOS SIN PREVIO AVISO. POR FAVOR VISITE [WWW.ECCOTEMP.COM/SUPPORT](http://WWW.ECCOTEMP.COM/SUPPORT) PARA MÁS INFORMACIÓN.**



## Prueba de fugas

**⚠️ ADVERTENCIA: Nunca use una llama abierta para probar fugas de gas, esto podría resultar en daños a la propiedad, lesiones personales, o la muerte.**

El calentador de agua y sus conexiones de gas deben probarse para fugas a presiones de funcionamiento normales antes de que se ponga en funcionamiento.

- Cierre la (s) válvula (s) de cierre del gas del calentador de agua.
- Utilice una solución de agua jabonosa o detector de fugas comercial para probar fugas en todas las conexiones y tuberías. La presencia de burbujas indican una fuga de gas que debe ser corregida.

Las conexiones de fábrica deberían también ser probados después de que el calentador esté en funcionamiento.

## Altitud elevada

Las calificaciones de calentadores de gas se basan en la operación del nivel del mar y no necesitan ser cambiadas para instalaciones en alturas de hasta 2.000 pies.

La unidad no se recomienda para altitudes superiores a 2,000 pies

## Instalando el calentador de agua.

### Ubicación de los conductos de salida de humo

La ubicación de la terminal de ventilación depende de las siguientes consideraciones y distancias mínimas (Ver ilustración):

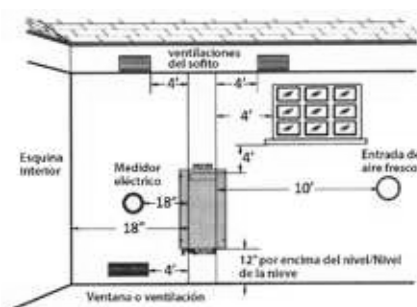

- Doce (12) pulgadas sobre el nivel y por encima de niveles normales de la nieve.
- (4) cuatro pies abajo, o cuatro (4) pies horizontalmente de cualquier puerta, ventana, soffito, entrada de aire por gravedad al edificio u otros aparatos, o de medidores de gas o eléctricos. No ubique encima de pasillos, puertas, ventanas, entradas de aire, gas o medidores eléctricos u otros equipos de ventilación.
- Diez (10) pies de cualquier entrada de aire obligatoria al edificio. Cualquier entrada de aire fresco, como las usadas para zonas de secado u horno, se considera una entrada de aire forzada.
- Dieciocho (18) pulgadas desde una esquina interior esquina formada por dos paredes.

### Consideraciones Adicionales

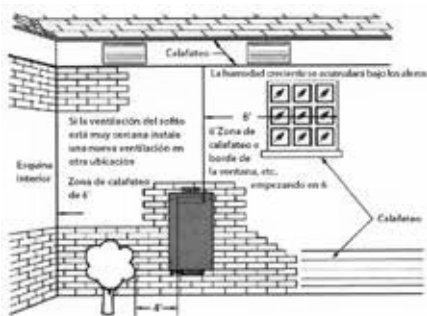

- No instale la terminal de ventilación bajo cualquier cubierta/patio o demasiado cerca de arbustos, pues los gases combustibles o el vapor condensado pueden convertirse en un peligro o molestias y puede causar daños a la propiedad. El vapor condensado podría causar daños y ser perjudicial para el funcionamiento de los reguladores, válvulas de alivio u otros equipos.
- Para evitar que la humedad se congele en las paredes y bajo los aleros, no coloque la terminal de ventilación en el lateral de un edificio con los vientos de invierno constantes. El calentador de agua debe estar situado lo más cerca posible a la chimenea o ventilación de gases.
- Calafatee todas las grietas, costuras y empalmes dentro de (6) seis pies alrededor de la terminal de ventilación.
- Todas las superficies pintadas se deben imprimir para disminuir la posibilidad de daño físico. Las superficies pintadas requerirán mantenimiento.
- Está prohibido el uso de PVC de núcleo celular (ASTM F891), CPVC de núcleo celular CPVC o Radel (polifenilsulfona) en sistemas de ventilación no metálicos. Está prohibido cubrir tuberías de ventilación y conexiones no metálicas con aislamiento térmico.
- NO conectar a un tubo de chimenea que se use en otro dispositivo diseñado para quemar combustibles sólidos.

**⚠️ PELIGRO : La humedad en el gas de combustión se condensará al salir del terminal de ventilación. En climas fríos, este condensado puede congelarse en la pared exterior, bajo los aleros y en los objetos circundantes. Se puede esperar decoloración en el exterior del edificio. Sin embargo, la instalación o ubicación inadecuada puede resultar en graves daños a la estructura o acabado exterior del edificio. Los requisitos del código están sujetos a cambios y pueden variar según la ubicación.**

**POR FAVOR TENGA EN CUENTA QUE EL EL22 ES SOLO PARA INSTALACIONES EXTERIORES PERMANENTES Y EL EL22-I ÚNICAMENTE PARA INSTALACIONES INTERIORES PERMANENTES. ESTE MANUAL Y TODO EL CONCEPTO DE ECCOTEMP ESTÁ SUJETO A CAMBIOS SIN PREVIO AVISO. POR FAVOR VISITE [WWW.ECCOTEMP.COM/SUPPORT](http://WWW.ECCOTEMP.COM/SUPPORT) PARA MÁS INFORMACIÓN.**



**⚠ PELIGRO :** Las conexiones de cableado de campo y conexión eléctrica a tierra deben cumplir con los códigos locales, o en ausencia de códigos locales, con la última edición del Código Eléctrico Nacional, ANSI / NFPA 70, o en Canadá, Código Eléctrico Canadiense CSA C22.1 parte 1

## Instalación del Control remoto

Las siguientes son consideraciones para determinar la ubicación del(los) Control(es) Remoto(s):

- **NO** instale ningún control remoto al aire libre.
- Coloque el control remoto fuera del alcance de los niños.
- El control remoto puede instalarse en lugares convenientes como la cocina, cuarto de lavado o lavadero.
- El control remoto incluido puede colocarse en una ubicación conveniente en un cuarto de baño, sin embargo, evite áreas donde el agua pueda entrar en contacto con el(los) control(es).
- Evite las áreas donde el control remoto puede ser expuesto al calor, por ejemplo, área de cocina o calentadores.
- Evite las áreas donde el(los) control(es) remoto(s) pueda(n) ser sometido(s) a aceite o vapor de cocina.
- Evite las áreas donde se utilizan agentes químicos (tales como diluyentes, bencina y compuestos alcalinos).
- Evite áreas con luz solar directa.
- La distancia MÁXIMA entre el calentador de agua y la ubicación de instalación del control remoto se limita a 50 pies.
- Los controles de ningún otro fabricante son adecuados para usar con este calentador de agua.
- **NO** intente desarmar el control remoto.

## Control remoto - Conexión, Instalación y Ajuste

(Para Panel de Control/Control Remoto y unidades de Control remoto)

Para Panel de Control/Control Remoto y unidades de Control remoto funcionarán con uno o dos controles remotos. Si se desean dos controles remotos, un conector de cable tendrá que ser proporcionado. Para conectar el control remoto:

1. Para un control: Conecte los conectores de aviación en el enchufe directamente en el calentador de agua (vea la ilustración de abajo)

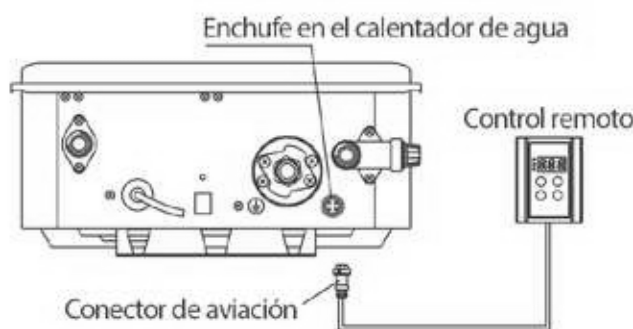

2. Para dos controles: En primer lugar, desconecte los conectores de aviación en los dos controladores, conecte uno en el enchufe del calentador de agua (la longitud depende de sus requisitos) y deseche el otro. Luego conecte los cables del conector de aviación al cable de entrada del conector y conecte los dos controles remotos a los cables de salida del conector.

**POR FAVOR TENGA EN CUENTA QUE EL EL22 ES SOLO PARA INSTALACIONES EXTERIORES PERMANENTES Y EL EL22-I ÚNICAMENTE PARA INSTALACIONES INTERIORES PERMANENTES. ESTE MANUAL Y TODO EL CONCEPTO DE ECCOTEMP ESTÁ SUJETO A CAMBIOS SIN PREVIO AVISO. POR FAVOR VISITE [WWW.ECCOTEMP.COM/SUPPORT](http://WWW.ECCOTEMP.COM/SUPPORT) PARA MÁS INFORMACIÓN.**



## Instalación de Control Remoto

(No incluido, disponible para la compra)

1. Quite la cubierta delantera del Control Remoto. (Ver ilustración)

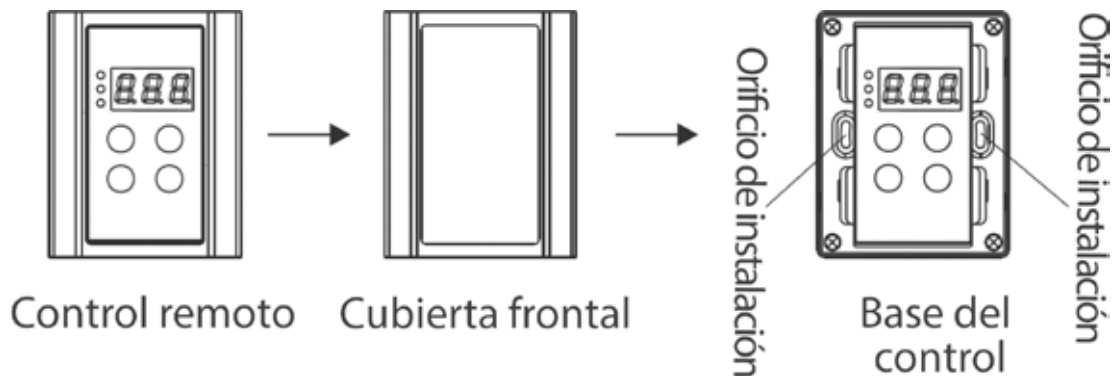

2. En el lugar de la instalación, marque y atornille y dos orificios con profundidad de 0,24" 1.2". Inserte 2 tornillos de goma en los orificios. Coloque el control remoto contra la pared, alinee los orificios de control con los agujeros en la pared y fíjelos con tornillos de rosca madera. (Ver ilustración)

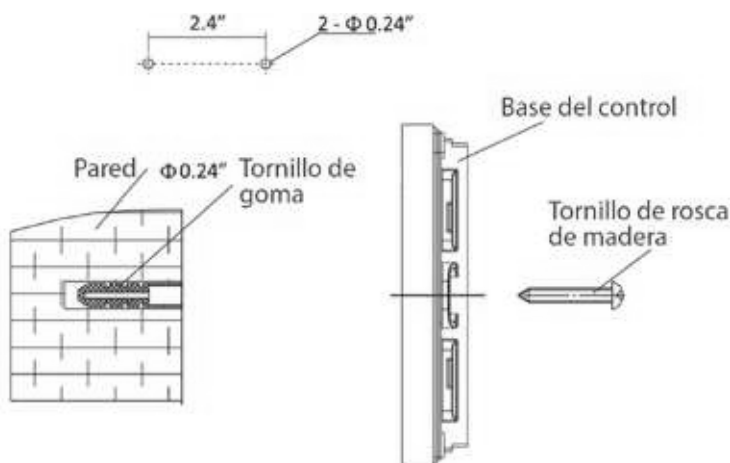

3. Reemplace la cubierta frontal del control remoto.

3. Reemplace la cubierta frontal del control remoto.

**POR FAVOR TENGA EN CUENTA QUE EL EL22 ES SOLO PARA INSTALACIONES EXTERIORES PERMANENTES Y EL EL22-I ÚNICAMENTE PARA INSTALACIONES INTERIORES PERMANENTES. ESTE MANUAL Y TODO EL CONCEPTO DE ECCOTEMP ESTÁ SUJETO A CAMBIOS SIN PREVIO AVISO. POR FAVOR VISITE [WWW.ECCOTEMP.COM/SUPPORT](http://WWW.ECCOTEMP.COM/SUPPORT) PARA MÁS INFORMACIÓN.**



# EL22

## Conexiones eléctricas

**⚠️ ADVERTENCIA:** Las conexiones de cableado de campo y conexión eléctrica a tierra deben cumplir con los códigos locales, o en ausencia de códigos locales, con la última edición del Código Eléctrico Nacional, ANSI / NFPA 70, o en Canadá, Código Eléctrico Canadiense CSA C22.1 parte 1

### Conexión eléctrica

#### CABLE DE ALIMENTACIÓN:

- El requisito de suministro de energía eléctrica para este calentador de agua es de 120 VAC / 60HZ, 2 Amps.
- El calentador de agua viene con un cable de alimentación de tres (3) pins . Utilice solo un toma de corriente con un terminal de tierra.
- Se recomienda la instalación de un disyuntor de fugas eléctricas. (GFCI)
- Mantenga cualquier exceso del cable de alimentación en el exterior del calentador de agua.
- Si los códigos locales requieren de cableado, vea las instrucciones para "Cableado de las conexiones eléctricas".

**⚠️ ADVERTENCIA:** Hay una línea de voltaje peligroso. Antes de revisar el calentador de agua, apague la alimentación eléctrica al calentador de agua en el interruptor principal o el disyuntor. No hacerlo podría resultar en lesiones graves o la muerte.

#### INSTALACIÓN DE CABLEADO DE LAS CONEXIONES ELÉCTRICAS:

- El cableado debe ser hecho por un electricista calificado y de acuerdo a los códigos locales.
- El calentador de agua requiere 120 VAC / 60Hz y debe estar correctamente conectado a tierra.
- NO conecte el cable de puesta a tierra a tuberías de gas, cables telefónicos, tuberías de agua, circuitos de pararrayos y circuitos de puesta a tierra de otros equipos que tengan un interruptor de falla a tierra.
- Un interruptor ON/OFF debe ser proporcionado e instalado para una potencia de entrada 120 VCA.
- Conecte el calentador de agua exactamente como se muestra a continuación. Un diagrama de cableado también se encuentra dentro del panel de cubierta.
- Un tornillo verde viene en la caja de empalmes para la conexión de puesta a tierra.
- Conecte el cable bajo tensión a pata negra y el hilo neutro al cable neutral blanco.

Diagrama de cableado eléctrico

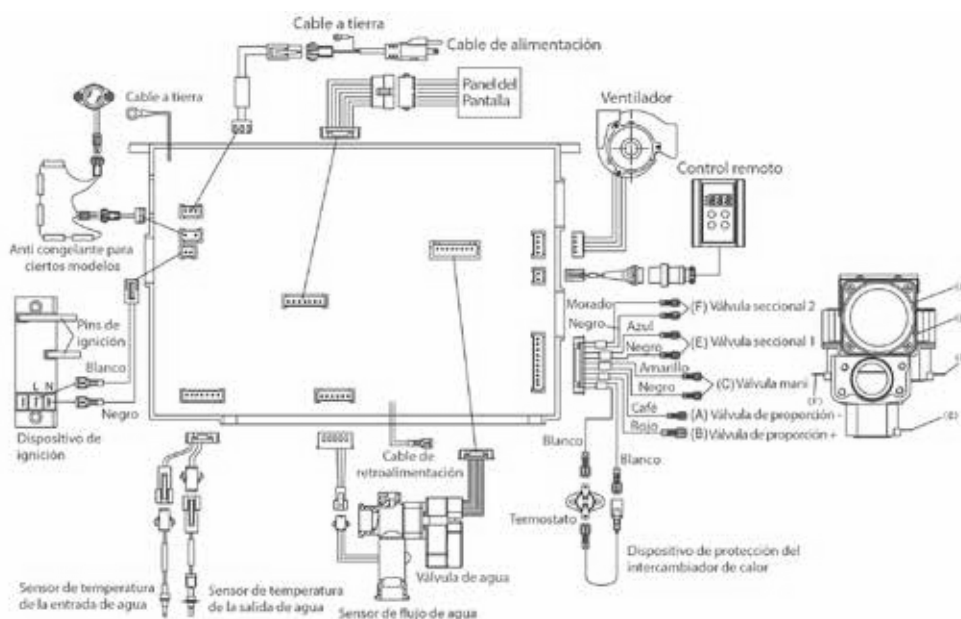

**⚠️ PRECAUCIÓN:** Rotule todos los cables antes de desconectarlos cuando se reparan los controles. Errores de cableado podrían causar un funcionamiento incorrecto y peligroso. Verifique el correcto funcionamiento después de hacerle mantenimiento.

**POR FAVOR TENGA EN CUENTA QUE EL EL22 ES SOLO PARA INSTALACIONES EXTERIORES PERMANENTES Y EL EL22-I ÚNICAMENTE PARA INSTALACIONES INTERIORES PERMANENTES. ESTE MANUAL Y TODO EL CONCEPTO DE ECCOTEMP ESTÁ SUJETO A CAMBIOS SIN PREVIO AVISO. POR FAVOR VISITE [WWW.ECCOTEMP.COM/SUPPORT](http://WWW.ECCOTEMP.COM/SUPPORT) PARA MÁS INFORMACIÓN.**



## Mantas Aislantes

**⚠ ADVERTENCIA**  
**Los códigos locales requieren La aplicación externa de kits de mantas aislantes Las instrucciones incluidas en el kit deben seguirse cuidadosamente.**

Las mantas aislantes disponibles al público general para uso externo en calentadores de gas no son necesarias. El propósito de una manta de aislamiento es reducir la pérdida de calor encontrada con calentadores con tanque de almacenamiento. Este calentador de agua no almacena agua haciendo que una manta de aislamiento sea innecesaria.

La garantía del fabricante no cubre cualquier daño o defecto causado por la instalación, fijación o uso de cualquier tipo de dispositivo de

ahorro de energía u otros dispositivos no autorizados (que no sean los autorizados por el fabricante) en, sobre o en conjunto con el calentador de agua.

El uso de dispositivos de ahorro de energía no autorizado puede acortar la vida útil del calentador y puede poner en peligro la vida y la propiedad.

El fabricante renuncia a cualquier responsabilidad por tales pérdidas o daños resultantes del uso de tales dispositivos no autorizados

## Instalación de tuberías

### La instalación de la tubería de entrada y la tubería de salida

Utilizar tuberías resistentes a presión para conectar las tuberías de agua de entrada y salida del calentador y la tubería de agua local (Asegúrese de colocar el anillo de goma). Antes de conectar la tubería de entrada agua, enjuague el interior de la tubería.

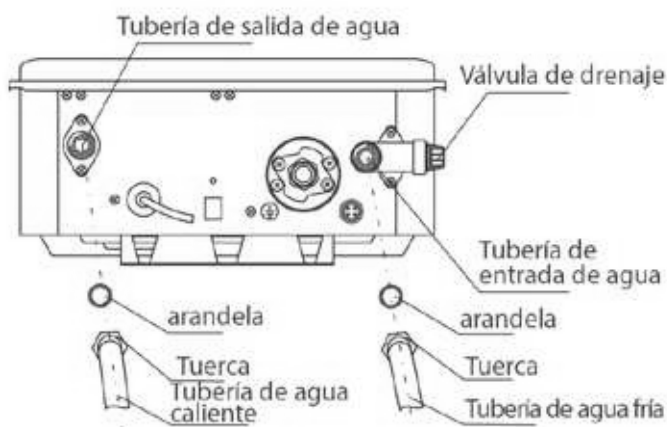

### Instalación de aislamiento de Tuberías frías y calientes

Para mayor eficiencia energética, use aislamiento de tuberías. Por favor, instale el aislamiento, según las ilustraciones de arriba, asegurándose de aislar toda la superficie hasta la parte exterior. No cubra ninguna válvula de drenaje o presión.

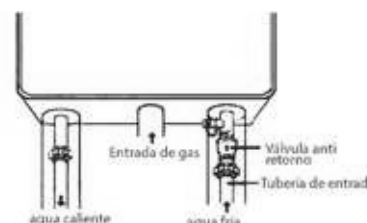

**AVISO: Las tuberías frías y calientes debe aislarse como se muestra para ayudar a proporcionar protección adicional contra congelación**

## Durante la instalación de este calentador de agua...

### Lo que debe hacer

- **VERIFIQUE** la presión de gas para asegurarse de que esté dentro del intervalo especificado en la placa de clasificación.
- **PROPORCIONAR** aire adecuado para combustión y ventilación como se explica en el Manual de uso y cuidado y el Código Nacional de Gas (CAN /CGA B 149 en Canadá).
- **MANTENGA** los espacios libres apropiados para combustibles especificados por el código aplicable.
- **GARANTIZAR** que la ubicación final del conducto de salida de humo cumpla con las directrices encontradas en el Manual de uso y cuidado y el Código Nacional de Gas (CAN /CGA B 149 en Canadá).

### No

- **NO** bloquear o restringir la apertura de toma de aire situada en la parte posterior del calentador.
- **NO** quite la cubierta delantera a menos que sea absolutamente necesario. Esto debe hacerse solo después de ser examinado por un técnico calificado.
- **NO** instale este producto donde el agua pueda estancarse.

**POR FAVOR TENGA EN CUENTA QUE EL EL22 ES SOLO PARA INSTALACIONES EXTERIORES PERMANENTES Y EL EL22-I ÚNICAMENTE PARA INSTALACIONES INTERIORES PERMANENTES. ESTE MANUAL Y TODO EL CONCEPTO DE ECCOTEMP ESTÁ SUJETO A CAMBIOS SIN PREVIO AVISO. POR FAVOR VISITE [WWW.ECCOTEMP.COM/SUPPORT](http://WWW.ECCOTEMP.COM/SUPPORT) PARA MÁS INFORMACIÓN.**



# Instalando el calentador de agua EL22



Asegúrese de que la ubicación del calentador de agua permita su operación y de fácil acceso. El calentador de agua debe ubicarse en una zona en donde fugas del tanque o de las conexiones no resultarán en daños al área adyacente al calentador de agua o los pisos bajos de la estructura. Cuando esos lugares no se pueden evitar, se recomienda instalar un desagüe adecuado, correctamente drenado, debajo del aparato. El desagüe no debe restringir el flujo de aire de combustión.

En caso de paredes de yeso o de concreto utilice anclajes de pared de yeso o pernos de retraso.

El calentador de agua requiere 120 VCA/ 60Hz. Tenga un receptáculo con terminal a tierra cerca del calentador de agua. La longitud del cable de alimentación es de 5 pies.

Taladre los orificios según los tamaños en la figura a la izquierda, coloque 2 tornillos de expansión en los orificios superiores y los 2 tornillos de goma en los orificios de la parte inferior.

Cuelgue la unidad del calentador de agua, apriete los tornillos de expansión y ponga 2 tornillos con rosca madera en los agujeros inferiores.

Al ser instalado directamente sobre la alfombra, el calentador de agua deberá instalarse en un panel de metal o madera que sobresale de la anchura y la profundidad del calentador de agua por menos de 3 (76,2 mm) en cualquier dirección o si el calentador está instalado en una cavidad o armario, el piso entero será cubierto por el panel. El panel debe ser lo suficientemente fuerte como para soportar el peso del calentador cuando esté lleno de agua.

**⚠ PRECAUCIÓN:** Es necesario el refuerzo de la pared en caso de que la pared no sea lo suficientemente fuerte para sostener el calentador de agua.

## Conexiones del suministro de agua

El cableado debe ser hecho por un electricista calificado y de acuerdo a las normas locales.

Use únicamente materiales y herramientas de plomería aprobados.

Para conservar energía y evitar la congelación, aislar las líneas de suministro de agua fría y caliente. **NO** cubra las válvulas de desagüe.

Para asegurar el funcionamiento adecuado del calentador de agua, deben seguirse las siguientes pautas de presión de agua:

- El funcionamiento del calentador de agua requiere la presión de agua mínima de 14 psi y un caudal mínimo de agua de 0,75 gpm.
- Se requiere presión de agua adicional para tuberías largas y conectores para caídas de presión de agua.
- Para mantener el funcionamiento adecuado, asegurar suficiente suministro de presión de agua. La presión de agua necesaria = Min. Funcionamiento Presión de agua (14 psi) + Pérdida de Presión en la tubería + Pérdida de presión en el grifo y la ducha + Margen de seguridad (más de 5 psi).

- Para suministrar agua caliente a los pisos superiores, debe garantizarse la presión del agua adicional (0.44 psi/ft). La medida se calculará por la distancia entre la entrada de agua del calentador (planta baja) con el grifo de agua caliente (piso superior).
- Los sistemas de agua deberían estar ajustados en un rango de 50-60 psi.
- Cuando el agua proviene de un tanque de suministro de agua, la altura del tanque y el diámetro de las tuberías y su relación con la presión de agua deben tomarse en cuenta. Presión de agua de gravedad no se recomienda.

**AVISO:** Si la resistencia del flujo de agua de un cabezal de ducha es demasiado alta, el quemador del calentador de agua no se encenderá. Mantenga el cabezal de la ducha libre de escombros que puedan causar un descenso adicional de presión.

**AVISO:** Si utiliza válvulas mezcladoras a la salida, elija una que evite que la presión de agua fría supere la presión de la línea de agua caliente.

**IMPORTANTE:** No aplique calor a las conexiones de agua FRÍA o CALIENTE. Cualquier calor aplicado a las conexiones de suministro de agua dañará permanentemente los componentes internos del calentador de agua.

**⚠ PRECAUCIÓN:** Este calentador de agua solo debe utilizarse con un sistema de abastecimiento de agua que cumpla las siguientes condiciones:

- Con agua limpia y potable libre de productos químicos corrosivos, arena, suciedad u otros contaminantes.
- Con temperaturas de agua de entrada por encima de 32° F, pero no superiores a 120° F.
- Libre de depósitos de cal.
- **NO** invierta las conexiones de agua fría y caliente. El calentador de agua no funcionará.

**POR FAVOR TENGA EN CUENTA QUE EL EL22 ES SOLO PARA INSTALACIONES EXTERIORES PERMANENTES Y EL EL22-I ÚNICAMENTE PARA INSTALACIONES INTERIORES PERMANENTES. ESTE MANUAL Y TODO EL CONCEPTO DE ECCOTEMP ESTÁ SUJETO A CAMBIOS SIN PREVIO AVISO. POR FAVOR VISITE [WWW.ECCOTEMP.COM/SUPPORT](http://WWW.ECCOTEMP.COM/SUPPORT) PARA MÁS INFORMACIÓN.**



## Instalando el calentador de agua de EL22

### Lista de verificación para la instalación

#### A. Ubicación del calentador de agua

- Instalado EN EXTERIORES
- Cerca del área del toma eléctrico más usado.
- Protegido contra temperaturas congelantes.
- Se cumple con la separación adecuada de las superficies combustibles.
- Suministro de aire suficiente para el correcto funcionamiento del calentador de agua.
- Suministro de aire libre de elementos corrosivos y de vapores inflamables.
- Provisiones hechas para proteger el área de daños por agua.
- Suficiente espacio para el mantenimiento del calentador de agua.
- Materiales combustibles, tales como ropa, materiales de limpieza, trapos etc. fuera del área del calentador y de las tuberías de ventilación.
- El calentador de agua está adherido correctamente a la pared.

#### B. Abastecimiento de agua

- El suministro de agua tiene suficiente presión.
- Aire purgado de las tuberías del calentador de agua.
- Las conexiones de agua están ajustadas y libres de fugas
- El filtro de agua está limpio y en su lugar.
- Los materiales usados son como los indicados en este manual.
- Las tuberías de agua están aisladas.

#### C. Suministro de gas

- El tipo de gas coincide con la placa de características.
- La presión del suministro de gas es suficiente para el calentador de agua.
- Línea de gas equipada a válvula de cierre, unión y trampa de sedimento.
- Compuesto aprobado para el empalme de tuberías usado.
- Se usó un detector de fugas comercial o solución de agua jabonosa para comprobar que todas las conexiones y accesorios están libres de fugas.
- La compañía de gas inspecciona la instalación (si es necesario).

#### D. Válvula de alivio

- Válvula de alivio instalada correctamente y línea de descarga funcionando para abrir el drenaje
- Línea de descarga línea protegido de congelación

#### E. Cableado eléctrico

- El tipo de gas coincide con la placa de características.
- El calentador de agua está correctamente conectado a tierra.
- El cableado cumple con todos los códigos locales.
- Protección GFCI cuando sea necesaria.

**POR FAVOR TENGA EN CUENTA QUE EL EL22 ES SOLO PARA INSTALACIONES EXTERIORES PERMANENTES Y EL EL22-I ÚNICAMENTE PARA INSTALACIONES INTERIORES PERMANENTES. ESTE MANUAL Y TODO EL CONCEPTO DE ECCOTEMP ESTÁ SUJETO A CAMBIOS SIN PREVIO AVISO. POR FAVOR VISITE [WWW.ECCOTEMP.COM/SUPPORT](http://WWW.ECCOTEMP.COM/SUPPORT) PARA MÁS INFORMACIÓN.**



## Instalando el calentador de agua de EL22-I

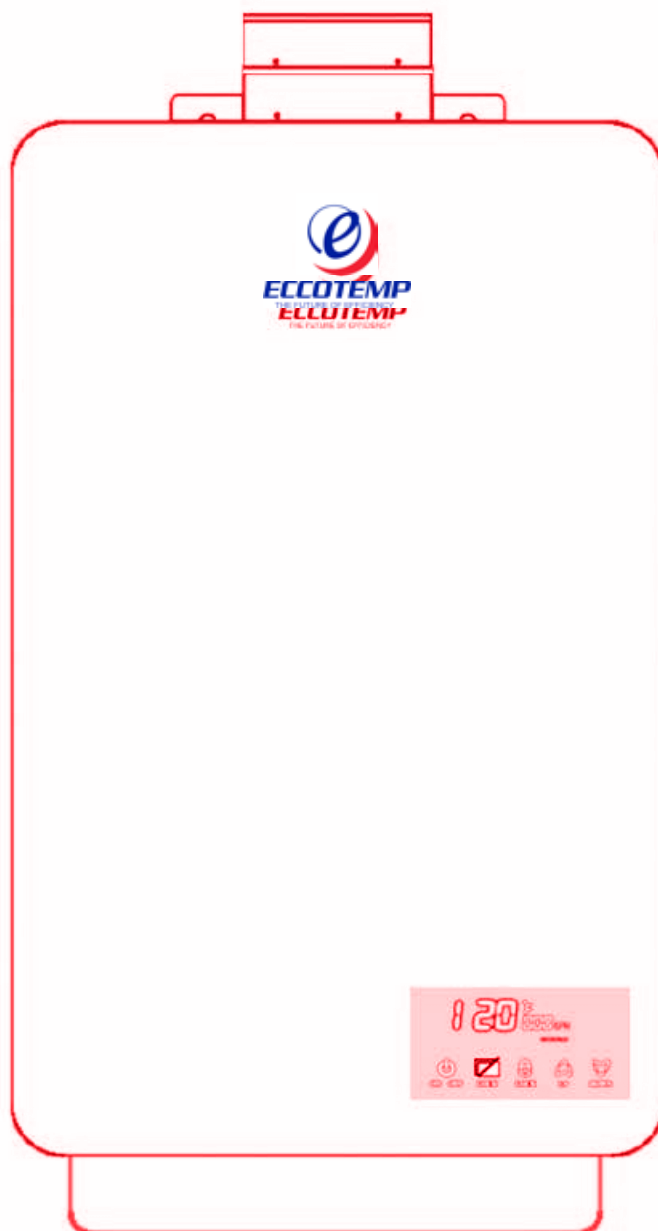

**POR FAVOR TENGA EN CUENTA QUE EL EL22 ES SOLO PARA INSTALACIONES EXTERIORES PERMANENTES Y EL EL22-I ÚNICAMENTE PARA INSTALACIONES INTERIORES PERMANENTES. ESTE MANUAL Y TODO EL CONCEPTO DE ECCOTEMP ESTÁ SUJETO A CAMBIOS SIN PREVIO AVISO. POR FAVOR VISITE [WWW.ECCOTEMP.COM/SUPPORT](http://WWW.ECCOTEMP.COM/SUPPORT) PARA MÁS INFORMACIÓN.**



## Instalando el calentador de agua de EL22-I

### Localización en interiores

- Las distancias de instalación pueden variar según el código local. Es responsabilidad del instalador verificar los requisitos de instalación.
- Asegúrese antes de la instalación que el tipo de gas que se utiliza es el mismo tipo de la placa de datos.
- La unidad de calentador de agua debe ser instalada por profesionales. Una instalación inadecuada puede provocar fallas o condiciones peligrosas, como fugas de gas o una explosión.
- El calentador de agua no se puede instalar en un baño sin ventilación, dormitorio, sótano, sala de estar, al aire libre, escalera, o un área de salida. Si instala en una zona de salida, debe estar por lo menos a 16,5 pies o más de la salida.
- La tubería de ventilación debe sobresalir de la pared por lo menos 2". El terminal debe tener al menos 1,64 pies. Estar alejado obstrucciones y debe estar bien ventilado.
- La tubería de ventilación debe tener una pendiente de 3° hacia abajo, para evitar la condensación de agua y proteger contra la entrada de lluvia.
- La tubería de ventilación debe evitar contacto directo con viento fuerte porque la corriente descendiente causará mal funcionamiento.
- El calentador debe ser instalado lejos de cualquier obstrucción y con suficiente espacio para su instalación y mantenimiento. Se deben proporcionar espacios adecuados para el mantenimiento.
- El calentador no debe instalarse en la misma habitación que una estufa de gas.
- Al determinar la separación del piso, debe mantenerse una separación de 6 pulgadas entre la tubería de ventilación y el material combustible. Debe mantenerse una separación de la pared lateral de 6 pulgadas y una separación superior de 12 pulgadas.
- La tubería de ventilación puede ser de hasta 32 pies de longitud con un codo.
- La tubería de ventilación debe instalarse con guardacabo de pared retadante de llama. El dueño debe referirse a las instrucciones y especificaciones del fabricante de la ventilación. La información de Z-Flex se puede encontrar en [www.novaflex.com](http://www.novaflex.com), por favor consulte la página 19 para enlaces adicionales. Instrucciones de instalación para ventilación proporcionada por NovaFlex, que es el único responsable de la precisión de la instalación de ventilación.
- El toma corriente que conecta el calentador de agua debe conectarse a tierra correctamente con un protector de circuito GFCI.
- El calentador de agua no debe ser ubicado en una zona donde la salida del intercambiador de calor o de las conexiones pueda causar daños en la zona adyacente o los pisos inferiores de la estructura. Cuando dichas zonas no se pueden evitar, se recomienda que un recipiente recolector apropiado adecuadamente drenado, se instale bajo el calentador de agua. El desagüe no debe restringir el flujo del aire de combustión.
- El calentador de agua debe instalarse lo más cerca posible a la terminación de la ventilación para minimizar la longitud y el número de codos necesarios para la ventilación.
- No se debe instalar un calentador de agua a gas o cualquier otro aparato en un espacio donde son utilizados o almacenados líquidos que emiten vapores inflamables. Estos líquidos incluyen: gasolina, gas LP (butano o propano), pintura o adhesivos y sus diluyentes, solventes o disolventes.
- El calentador debe ser instalado lejos de fuentes de calor, materiales inflamables y peligrosos. Debido al movimiento natural del aire en una habitación u otro espacio cerrado, los vapores inflamables pueden llegar a cierta distancia de donde los líquidos están siendo usados o almacenados. Las llamas del quemador del calentador de agua pueden encender los vapores causando una explosión o un incendio que puede resultar en quemaduras graves, muerte o daños a la propiedad.

**POR FAVOR TENGA EN CUENTA QUE EL EL22 ES SOLO PARA INSTALACIONES EXTERIORES PERMANENTES Y EL EL22-I ÚNICAMENTE PARA INSTALACIONES INTERIORES PERMANENTES. ESTE MANUAL Y TODO EL CONCEPTO DE ECCOTEMP ESTÁ SUJETO A CAMBIOS SIN PREVIO AVISO. POR FAVOR VISITE [WWW.ECCOTEMP.COM/SUPPORT](http://WWW.ECCOTEMP.COM/SUPPORT) PARA MÁS INFORMACIÓN.**



## EL22-I

# Instalando el calentador de agua de EL22-I, continuación...

- Levantar el calentador de agua reducirá, pero **NO** eliminará la posibilidad de encender vapores de líquidos inflamables que puedan ser almacenados incorrectamente o derramados accidentalmente.
- Si el calentador está instalado en un garaje, debe instalarse para que el sistema de encendido directo y el quemador principal estén a no menos de 18 pulgadas sobre el piso del garaje.
- Las líneas de agua frías y caliente deben aislarse para conservar agua y energía.
- El calentador de agua debe estar ubicado de forma tal que no esté sujeto a daños físicos, por ejemplo, por el movimiento de vehículos, en un área de inundación, etc.
- El calentador de agua debe instalarse con los materiales de ventilación adecuados y terminaciones adecuadas para ventilación Categoría III. No instalar y ventilar correctamente el calentador de agua hacia el exterior como se indica en la sección de ventilación de este manual puede ocasionar funcionamiento inseguro. El dueño debe referirse a las instrucciones y especificaciones del fabricante de la ventilación. La información de Z-Flex se puede encontrar en [www.novaflex.com](http://www.novaflex.com), por favor consulte la página 19 para enlaces adicionales.
- Para otros dispositivos que no sean aparatos de ventilación directa, el aparato debe ser situado lo más cerca posible a la chimenea o ventilación de gas.
- **NO** instale el calentador donde esté sujeto a vibraciones o cerca a la carretera
- **NO** instale el calentador de agua en vehículos recreacionales, casas rodantes, barcos u otras embarcaciones.
- **NO** instale el calentador de agua cerca de ventilación para la calefacción o refrigeración. Debe mantenerse un mínimo de 4 pies.
- Si los espacios libres indicados en la etiqueta de Instrucciones/Advertencia ubicada en la parte frontal del calentador difieren, instale el calentador de agua según el margen indicado en la etiqueta.

**⚠ ADVERTENCIA:** Construcciones combustibles se refiere a techos y paredes adyacentes y no se deben confundir con los materiales y productos combustibles o inflamables. Materiales y productos combustibles o inflamables no deben almacenarse jamás cerca de este u otros aparatos de gas.

**POR FAVOR TENGA EN CUENTA QUE EL EL22 ES SOLO PARA INSTALACIONES EXTERIORES PERMANENTES Y EL EL22-I ÚNICAMENTE PARA INSTALACIONES INTERIORES PERMANENTES. ESTE MANUAL Y TODO EL CONCEPTO DE ECCOTEMP ESTÁ SUJETO A CAMBIOS SIN PREVIO AVISO. POR FAVOR VISITE [WWW.ECCOTEMP.COM/SUPPORT](http://WWW.ECCOTEMP.COM/SUPPORT) PARA MÁS INFORMACIÓN.**



# EL22-I

## Instalando el calentador de agua de EL22-I, continuación...

**El funcionamiento del calentador de agua requiere de aire para combustión y ventilación. Disposiciones para la combustión y ventilación del aire deben cumplir con las normas y códigos referenciados.**

### Combustión y ventilación del aire

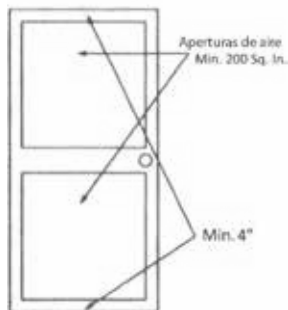

Un espacio cerrado es uno que tiene un volumen menor a 50 pies cúbicos por 1.000 BTUH de la entrada total de todos los electrodomésticos dentro de ese espacio.

El aire debe suministrarse a través de dos aberturas permanentes de igual área. Una debe estar a 12" sobre el piso y la otra debe estar a 12" por debajo del techo.

La red mínima de área libre de cada abertura no debe ser menor a una pulgada cuadrada por 1.000 BTUH de la valoración de entrada total de todos los aparatos en el recinto (pero no menos de 100 pulgadas cuadradas), si cada abertura se comunica con otras zonas no confinadas dentro del edificio.

Los edificios de construcción inusualmente estrecha deberán tener suministro de aire de combustión y ventilación desde el exterior, o un ático libremente ventilado o espacio de tránsito. Si el aire se suministra desde el exterior, directamente o a través de conductos verticales, debe haber dos aberturas localizadas como se especifica anteriormente y cada una debe tener una red mínima de área libre de no menos de una pulgada cuadrada por

4.000 BTUH de la calificación total de entrada de todos los aparatos en el recinto.

Si conductos horizontales se utilizan para comunicación con el exterior, cada abertura debe tener una área mínima sin red de no menos de una pulgada cuadrada por 2.000 BTUH de la calificación total de entrada de todos los aparatos en el recinto. Si se utilizan ductos, las dimensiones mínimas de los ductos de aire rectangulares no deberán ser menores de 4"

**AVISO: Si el calentador está instalado en un espacio no cerrado dentro de un edificio de marco convencional, mampostería o de construcción metálica, el aire de infiltración es normalmente suficiente para la ventilación y la combustión. Si el calentador está instalado en un espacio cerrado, deben adoptarse medidas para el aire de combustión y ventilación.**

**AVISO: Si las aberturas del conducto que suministra el aire de combustión y la ventilación deben ser cubiertos con una pantalla protectora o parrilla, el área libre neta (aberturas en el material) del material de cubierta debe utilizarse para determinar el tamaño de las aberturas. la pantalla protectora de las aberturas no debe ser menor a 1/4" esh para evitar que se obstruya por pelusa o suciedad.**

### Atmósferas corrosivas

El aire en las tiendas de belleza, servicios de lavado en seco Propelentes de latas de aerosoles comunes o de establecimientos de gas, laboratorios de procesamiento de fotos, y fugas de aire acondicionado y de equipos de refrigeración y áreas de almacenamiento para líquidos y blanqueadores en polvo a menudo contienen estos compuestos.

Un suministro de aire que contiene hidrocarburos puede ser seguro respirar, pero cuando pasa a través de una llama de gas elementos corrosivos son liberados, estos acortarán la vida de cualquier aparato de combustión de gas.

Propelentes de aerosoles comunes, Fugas de gas provenientes de A / C y equipos de refrigeración son altamente corrosivo después de pasar a través de una llama.

La garantía del calentador de agua se anula cuando la falla del calentador se debe al funcionamiento en una Atmósfera corrosiva.

**AVISO:** El calentador de agua no debe ser instalado cerca de un suministro de aire que contiene hidrocarburos halogenados.

### Inspeccione el envío

Revise el calentador de agua para posibles daños. Revise las marcas en la placa de características del calentador para asegurarse de que el tipo de gas suministrado corresponde con los requisitos del calentador de agua. Verifique que todas las piezas incluidas están presentes (vea abajo).



Válvula de alivio de presión



Válvula de alivio de presión



Tornillos de madera x4



Arandelas x2



Tornillos de exposición x2



**POR FAVOR TENGA EN CUENTA QUE EL EL22 ES SOLO PARA INSTALACIONES EXTERIORES PERMANENTES Y EL EL22-I ÚNICAMENTE PARA INSTALACIONES INTERIORES PERMANENTES. ESTE MANUAL Y TODO EL CONCEPTO DE ECCOTEMP ESTÁ SUJETO A CAMBIOS SIN PREVIO AVISO. POR FAVOR VISITE [WWW.ECCOTEMP.COM/SUPPORT](http://WWW.ECCOTEMP.COM/SUPPORT) PARA MÁS INFORMACIÓN.**



# EL22-I

Español

## Instalando el calentador de agua EL22-I

Instalación típica (algunos elementos pueden no aplicar)

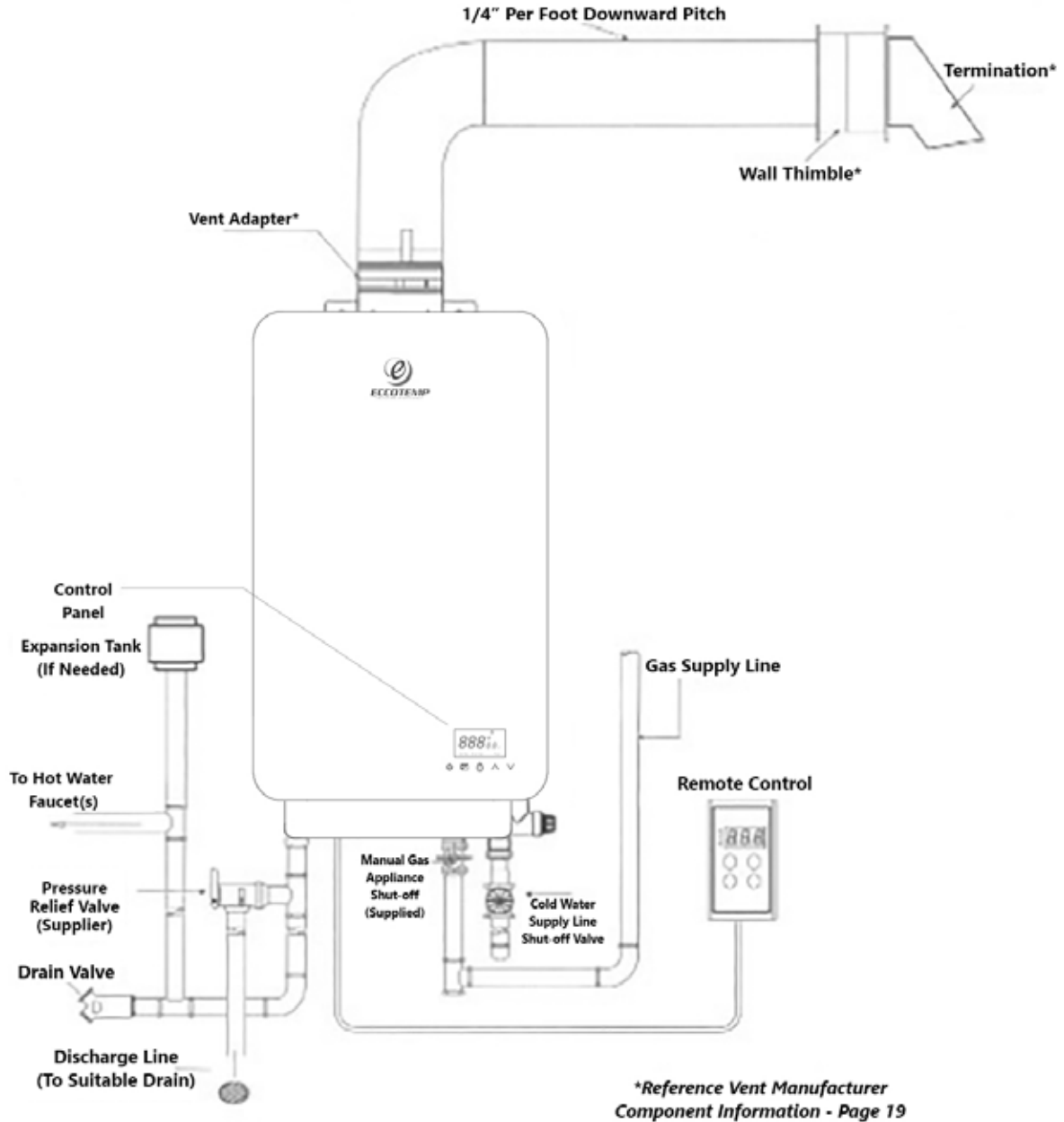

**AVISO:** El código Nacional de Gas Combustible (NFGC) exige una válvula manual de corte de gas: Vea (NFGC) para obtener instrucciones completas. Los códigos locales o requisitos de las autoridades de plomería pueden diferir de las instrucciones o diagramas proporcionados y pueden tener prioridad sobre estas instrucciones.

**POR FAVOR TENGA EN CUENTA QUE EL EL22 ES SOLO PARA INSTALACIONES EXTERIORES PERMANENTES Y EL EL22-I ÚNICAMENTE PARA INSTALACIONES INTERIORES PERMANENTES. ESTE MANUAL Y TODO EL CONCEPTO DE ECCOTEMP ESTÁ SUJETO A CAMBIOS SIN PREVIO AVISO. POR FAVOR VISITE [WWW.ECCOTEMP.COM/SUPPORT](http://WWW.ECCOTEMP.COM/SUPPORT) PARA MÁS INFORMACIÓN.**



# EL22-I

## Conexiones del suministro de agua...

El cableado debe ser hecho por un electricista calificado y de acuerdo a las normas locales. Use únicamente materiales y herramientas de plomería aprobados. Instale una válvula de retención entre el calentador de agua y la válvula de cierre de agua. (Ver ilustración).

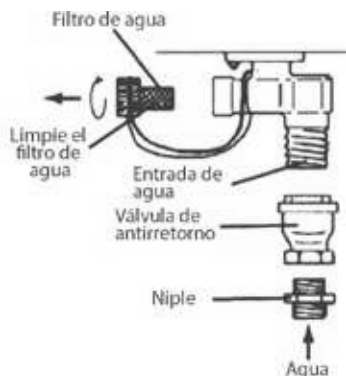

Para conservar energía y evitar la congelación, aislar las líneas de suministro de agua fría y caliente. NO cubra las válvulas de drenaje. Instale una válvula de cierre cerca de la entrada del calentador para propósitos de mantenimiento y de drenaje. Antes de conectar la tubería de suministro de agua al calentador de agua, abra la válvula de cierre y deje que salgan la arena, residuos, aire, material, etc. que se encuentran dentro de la tubería. Conectar a la entrada de agua, luego verificar el flujo de agua. Cierre la válvula de cierre y limpie el filtro de agua.

**Si un calentador de agua está instalado en un sistema de suministro de agua cerrado, tal como uno que tiene un obturador de reflujo en la línea de suministro de agua fría, se proporcionarán medios para controlar la expansión térmica. Póngase en contacto con el proveedor de agua o el inspector de plomería local sobre cómo controlar esta situación.**

**⚠ PRECAUCIÓN:** Este calentador de agua solo debe utilizarse con un sistema de abastecimiento de agua que cumpla las siguientes condiciones:

- Con agua limpia y potable libre de productos químicos corrosivos, arena, suciedad u otros contaminantes.
- Con temperaturas de agua de entrada superiores a 32° F, pero no superiores a 90° F.
- Libre de depósitos de cal.
- NO invierta las conexiones de agua fría y caliente. El calentador de agua no funcionará.

Para asegurar el funcionamiento adecuado del calentador de agua, deben seguirse las siguientes pautas de presión de agua:

- El funcionamiento del calentador de agua requiere una presión de agua mínima de 14 psi y un caudal mínimo de agua de 0,75 gpm.
- Se requiere presión de agua adicional para tuberías largas y conectores para caídas de presión de agua.
- Para mantener el funcionamiento adecuado, asegurar suficiente suministro de presión de agua. La presión de agua necesaria = Min. Presión de agua (14 psi) + Pérdida de Presión en la tubería + Pérdida de presión en el grifo y la ducha + Margen de seguridad (más de 5 psi).
- Para suministrar agua caliente a los pisos superiores, debe garantizarse presión de agua adicional de (0,44 psi/ft). La medida se calculará por la distancia entre la entrada de agua del calentador (planta baja) con el grifo de agua caliente (piso superior).
- Los sistemas de agua deberían estar ajustados en un rango de 50-60 psi.
- Cuando el agua proviene de un tanque de suministro de agua, la altura del tanque y el diámetro de las tuberías y su relación con la presión de agua deben tenerse en cuenta. No se recomienda la presión de agua por gravedad.

**IMPORTANTE:** No aplique calor a las conexiones de agua FRÍA o CALIENTE. Cualquier calor aplicado a las conexiones de suministro de agua dañará permanentemente los componentes internos del calentador de agua.

**AVISO:** Si la resistencia del flujo de agua de un cabezal de ducha es demasiado alta, el quemador del calentador de agua no se encenderá. Mantenga el cabezal de la ducha libre de escombros que puedan causar un descenso adicional de presión.

**Aviso:** Si utiliza válvulas mezcladoras a la salida, elija una que evite que la presión de agua fría supere la presión de la línea de agua caliente.

**NO** utilice tuberías con diámetros menores que la conexión de suministro de agua del calentador.

Asegúrese de conectar la entrada de agua y la salida de agua caliente como se muestra en el calentador de agua. Si se invierten el calentador no funcionará.

Se recomienda instalar uniones o conexiones flexibles de cobre en las líneas de agua FRÍA y CALIENTE para que el calentador de agua pueda desconectarse fácilmente para su reparación si es necesario.

**POR FAVOR TENGA EN CUENTA QUE EL EL22 ES SOLO PARA INSTALACIONES EXTERIORES PERMANENTES Y EL EL22-I ÚNICAMENTE PARA INSTALACIONES INTERIORES PERMANENTES. ESTE MANUAL Y TODO EL CONCEPTO DE ECCOTEMP ESTÁ SUJETO A CAMBIOS SIN PREVIO AVISO. POR FAVOR VISITE [WWW.ECCOTEMP.COM/SUPPORT](http://WWW.ECCOTEMP.COM/SUPPORT) PARA MÁS INFORMACIÓN.**



# EL22-I

## Continuación de Conexiones de Suministro de Agua

En lo que respecta a la SALIDA DEL AGUA CALIENTE:

- Las conexiones entre el calentador de agua y los puntos de uso deben ser lo más cortas y directas que sea posible.
- NO use tuberías de plomo o de plástico no aprobadas.
- Para ahorrar energía y reducir al mínimo la pérdida de calor, se recomienda el aislamiento de las tuberías de agua caliente.



**AVISO: El caudal del agua caliente puede variar cuando se utilizan simultáneamente más de dos grifos (electrodomésticos, conexiones, etc.).**  
**AVISO: Las tuberías DEBEN ser completamente drenables. Si los grifos de agua caliente se encuentran en un punto más alto que el calentador de agua, ponga una válvula de drenaje en el punto más bajo (vea la ilustración a la parte inferior izquierda).**

## Suministro de gas

**⚠ ADVERTENCIA: No intente convertir este calentador de agua para usarlo con otro tipo de gas diferente al tipo que se muestra en la placa de características. Tal conversión podría ocasionar condiciones peligrosas. Por favor haga que un profesional conecte la tubería de gas.**

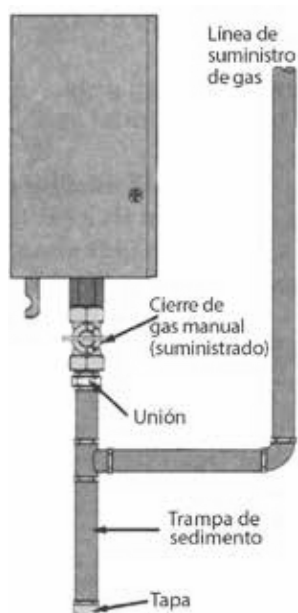

Una Válvula de Cierre Manual para Aparatos de Gas debe instalarse en la conexión de gas del calentador de agua en el momento de la instalación (véase el diagrama a la izquierda).

La rama de la línea de suministro de gas que va al calentador de agua debe ser una tubería de acero negro u otro de material aprobado para tubería de gas.

En la tubería de gas cerca del calentador de agua debe instalarse una unión de conexiones a tierra o un conector semirígido o flexible para aparatos de gas de diseño ANSI certificado.

El Código Nacional de Gas Combustible (NFGC) exige una válvula manual de cierre: Vea

(NFGC) para obtener instrucciones completas. Se debe instalar una trampa de sedimentos al final de la línea de gas.

La presión de entrada de gas al calentador de agua no debe exceder 10,5" de c.a para gas natural o 14" de c.a para gas PL. Para fines de ajuste de entrada, la presión mínima de entrada del gas (con el quemador encendido) se muestra en la placa de características del calentador de agua. Si hay presiones de gas altas o bajas, póngase en contacto con su proveedor de gas para reparación.

El calentador de agua y su válvula individual de cierre debe desconectarse del suministro de gas durante cualquier prueba de presión de más de 1/2 psi (3,5 kPa). El calentador de agua debe estar aislado del sistema de tuberías del suministro de gas mediante el cierre de la válvula de cierre manual durante cualquier prueba de presión (presiones iguales o menores a 1/2 psi (3,5 kPa) del sistema de tuberías de suministro de gas, Presiones de prueba

**NO** use fuerza excesiva (más de 31,5 pies libras) al ajustar la tubería, especialmente si se utiliza cinta o compuesto para tuberías, ya que puede dañarse la unidad. El compuesto utilizado en las juntas de rosca de la tubería de gas debe ser del tipo resistente a la acción del gas PL. Utilice el compuesto con moderación en las roscas macho solamente.

**POR FAVOR TENGA EN CUENTA QUE EL EL22 ES SOLO PARA INSTALACIONES EXTERIORES PERMANENTES Y EL EL22-I ÚNICAMENTE PARA INSTALACIONES INTERIORES PERMANENTES. ESTE MANUAL Y TODO EL CONCEPTO DE ECCOTEMP ESTÁ SUJETO A CAMBIOS SIN PREVIO AVISO. POR FAVOR VISITE [WWW.ECCOTEMP.COM/SUPPORT](http://WWW.ECCOTEMP.COM/SUPPORT) PARA MÁS INFORMACIÓN.**



# EL22-I

## Válvula de alivio

Una nueva válvula de alivio de presión, cumpliendo con la Norma Para Válvulas De Alivio Y Dispositivos De Apagado Automático De Gas Para Sistemas De Suministro De Agua Caliente, ANSI Z21.22, debe instalarse en la conexión de salida de agua caliente del calentador en el momento de la instalación. Los códigos locales regulan la instalación de los dispositivos de alivio.

Para la operación segura del calentador, asegúrese de que:

- La presión nominal de la válvula de alivio no exceda 150 psi, la presión máxima de trabajo del calentador de agua como se indica en la placa de características.
- La clasificación de BTUH de la válvula de alivio debe ser igual o superior a la entrada BTUH de calentador de agua como se indica en su placa de características.
- No se debe instalar ninguna válvula de ningún tipo entre la válvula de alivio y el calentador de agua.
- La descarga de la válvula de alivio debe ser conducida a un desagüe adecuado para eliminar la posibilidad de daño por agua. La tubería usada debe ser de un tipo aprobado para la distribución de agua caliente.
- Las líneas de agua frías y calientes deben estar aisladas hasta el calentador de agua.
- La línea de descarga debe ser NO menor que la salida de la válvula y debe cerrarse para permitir el drenaje completo (por gravedad) de la válvula de alivio y la línea de descarga.
- El final de la línea de descarga no debe ser roscado u oculto y debe ser protegido contra temperaturas congelantes. No debe instalarse ninguna válvula o acoplamiento de reducción de ningún tipo en la línea de descarga.

**AVISO:** El siguiente diagrama ilustra una única válvula de alivio de presión. Si los códigos locales requieren una combinación de válvula de alivio de temperatura y presión, puede ser necesaria una pieza de extensión.

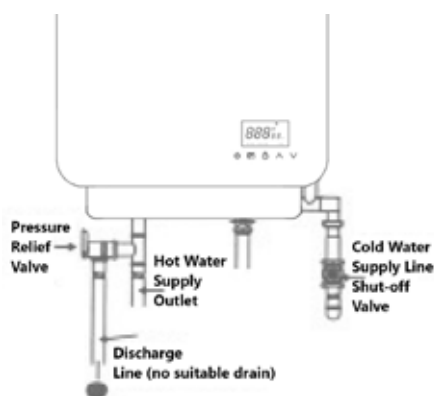

**AVISO:** Los códigos regulan la instalación de válvulas de alivio. Si los códigos locales requieren que debe instalarse una válvula de alivio de temperatura y presión el fabricante recomienda utilizar una válvula de alivio tipo 40XL vatios T&P o un modelo equivalente.

**AVISO:** La operación manual de válvulas de alivio debe realizarse al menos una vez al año. Apague la válvula de cierre de gas y la energía eléctrica. Levante y suelte la palanca de la válvula y compruebe la operación manual de la válvula de alivio. Usted debe tomar precauciones para evitar el contacto con el agua caliente que sale de la válvula de alivio y para prevenir daños debido al agua.

**AVISO:** Si la válvula de alivio en el sistema se descarga periódicamente, esto puede ser debido a la expansión térmica en un sistema de suministro de agua cerrado. Póngase en contacto con el proveedor de agua o el inspector de plomería local sobre cómo controlar esta situación. No conecte la válvula de alivio.

### Prueba de fugas

**⚠ ADVERTENCIA:** Nunca use una llama abierta para probar fugas de gas, esto podría resultar en daños a la propiedad, lesiones personales, o la muerte podría resultar.

Se le deben realizar al calentador de agua y sus conexiones de gas pruebas de fugas a presiones de funcionamiento normales antes de que se ponga en funcionamiento.

- Encienda la (s) válvula (s) de cierre del gas al calentador de agua.
- Utilice una solución de agua jabonosa o detector de fugas comercial para probar fugas en todas las conexiones y tuberías. La presencia de burbujas indican una fuga de gas que debe ser corregida.

Todas las conexiones de fábrica también deberían ser probados después de que el calentador esté en funcionamiento.

### Pruebe la presión del sistema de suministro de Gas

**⚠ ADVERTENCIA:** Instalar un regulador de presión de gas, en la línea de suministro de gas, que no supere la presión máxima de suministro. NO utilice un regulador de gas de tipo industrial.

El calentador de agua debe estar aislado del sistema de tuberías de gas cerrando la válvula manual de gas durante cualquier ensayo de presión del suministro de gas de tuberías a presión igual o inferior a 1/2 psi (14'c.a.).

### Altitud elevada

Las calificaciones de calentadores de gas se basan en la operación del nivel del mar y no necesitan ser cambiadas para instalaciones en alturas de hasta 2.000 pies. La unidad no se recomienda para altitudes superiores a 2,000 pies

**POR FAVOR TENGA EN CUENTA QUE EL EL22 ES SOLO PARA INSTALACIONES EXTERIORES PERMANENTES Y EL EL22-I ÚNICAMENTE PARA INSTALACIONES INTERIORES PERMANENTES. ESTE MANUAL Y TODO EL CONCEPTO DE ECCOTEMP ESTÁ SUJETO A CAMBIOS SIN PREVIO AVISO. POR FAVOR VISITE [WWW.ECCOTEMP.COM/SUPPORT](http://WWW.ECCOTEMP.COM/SUPPORT) PARA MÁS INFORMACIÓN.**



# EL22-I

## Instalando el calentador de agua de EL22-I

**⚠ PELIGRO:** No instalar al adaptador de ventilación y ventilar correctamente el calentador de agua hacia el exterior como se indica en la sección de ventilación de este manual resultará en la operación insegura del calentador de agua que puede causar la muerte, lesiones graves, explosiones o incendios. Para evitar el riesgo de incendio, explosión o asfixia por monóxido de carbono, nunca opere el calentador de agua a menos que se ventile correctamente y tenga el suministro de aire adecuado para el correcto funcionamiento como se describe en la sección de ventilación de este manual.

**⚠ ADVERTENCIA:** Use solo material de ventilación de acero inoxidable Categoría III UL aprobada. No se permite ningún otro material de ventilación. El dueño debe referirse a las instrucciones y especificaciones del fabricante de la ventilación. La información de Z-Flex se puede encontrar en [www.novaflex.com](http://www.novaflex.com), por favor consulte la página 19 para enlaces adicionales.

**⚠ ADVERTENCIA:** Consulte las páginas 17-18 para distancias a materiales combustibles.

### Ventilación

La instalación de ventilación debe cumplir con los códigos nacionales, códigos locales y las instrucciones del fabricante de la ventilación. El dueño debe referirse a las instrucciones y especificaciones del fabricante de la ventilación. La información de Z-Flex se puede encontrar en [www.novaflex.com](http://www.novaflex.com), por favor consulte la página 19 para enlaces adicionales.

El calentador de agua debe ventilarse hacia el exterior como se describe en estas instrucciones. NO conecte este calentador de agua a una ventilación o chimenea existente, debe ser ventilado separado de todo tipo de aparatos.

Todos los componentes de la ventilación (adaptadores, tubos, codos, terminales, etc.) deben ser de Material de ventilación de acero inoxidable certificado UL 1738 (e.j. AL29 - 4C).

Debe usarse la terminación de ventilación especificada. La terminación debe ser de tipo codo de 90° con pantalla. (Consulte la página 19).

Utilice un tubo de ventilación con una estructura anti desconexión.

Se puede requerir el uso de silicona de alta temperatura (500° F) para sellar las conexiones de ventilación. Para evitar fugas accidentales de gases de escape, aplique un reborde de 1/4" de ancho aproximadamente a 1/4" del extremo y otro reborde contra el lado de la unión del reborde de tope.

Siga las instrucciones de instalación del fabricante de ventilación.

La unidad puede tener ventilación horizontal o vertical.

Las tuberías de ventilación deben estar adecuadamente soportadas a lo largo de los recorridos tanto horizontales como verticales.

El alcance máximo no soportado recomendado debe ser no más de cinco (5) pies. Debe usarse bandas colgantes de aislamiento de soporte. **NO USE** cables. (Ver el diagrama).

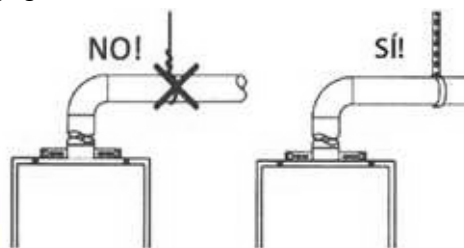

### Ventilación en espacios cerrados

Si la tubería de ventilación pasa a través de un espacio cerrado, envuelva la tubería de ventilación con material de aislamiento inflamable de al menos 3/4" de espesor. NO deje que el material de aislamiento tenga contacto con materiales inflamables. Debe mantenerse un espacio mínimo de 6" entre el tubo de ventilación y el techo. Siga los códigos locales.

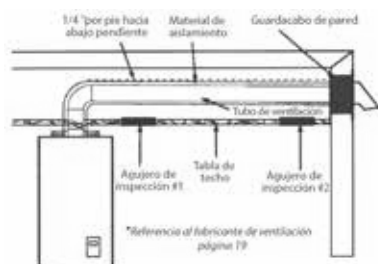

Para fines de inspección y mantenimiento, deben hacerse los siguientes agujeros:

- (2) dos aberturas de inspección que permitan acceso a la ventilación. Una (1) de estas aberturas debe estar cerca de donde entra a la tubería de ventilación al techo. La otra apertura debe estar cerca de la terminación de la ventilación.
- Un agujero de ventilación con una apertura de 16 pulgadas cuadradas debe hacerse al menos cada 10 pies.

**AVISO:** Los tubos de ventilación deben estar completamente aislados con material inflamable cuando se instala en alcobas, closets y sótanos, este no debe tocar ningún material inflamable.

**POR FAVOR TENGA EN CUENTA QUE EL EL22 ES SOLO PARA INSTALACIONES EXTERIORES PERMANENTES Y EL EL22-I ÚNICAMENTE PARA INSTALACIONES INTERIORES PERMANENTES. ESTE MANUAL Y TODO EL CONCEPTO DE ECCOTEMP ESTÁ SUJETO A CAMBIOS SIN PREVIO AVISO. POR FAVOR VISITE [WWW.ECCOTEMP.COM/SUPPORT](http://WWW.ECCOTEMP.COM/SUPPORT) PARA MÁS INFORMACIÓN.**



# EL22-I

## Instalación del calentador de agua de EL22-I, continuación...

### Longitudes de ventilación

#### LONGITUD MÁXIMA DE VENTILACIÓN

El dueño debe referirse a las instrucciones y especificaciones del fabricante de la ventilación. La información de Z-Flex se puede encontrar en [www.novaflex.com](http://www.novaflex.com), por favor consulte la página 19 para enlaces adicionales.

Número de codos de 90° (codos)	Máximo Longitud de Tubería recta
1	32'
2	27'
3	22'

Un (1) codo de 90° es Equivalente a 5 pies de Tubería recta

**El sistema no funcionará si hay restricción excesiva (caída de presión) en el sistema de ventilación. Un máximo de 32 pies de tubo de ventilación puede utilizarse siempre que haya solo un codo de 90° en el sistema. En caso de codos adicionales: dos codos se pueden utilizar con 27 pies, y tres codos pueden utilizarse con 22 pies de tubería de ventilación.**

Un codo de 90° es equivalente a 5 pies de tubería recta. Un codo de 45° es equivalente a 6 pulgadas de tubería recta.

El codo de la terminación no cuentan como un codo para determinar longitudes de ventilación total.

La ventilación debe instalarse con una ligera pendiente descendente de 1/4 "por pie de longitud horizontal en el terminal de ventilación (ver diagrama a continuación) Esto asegura que cualquier condensado formado durante la operación de la unidad sea evacuado desde el calentador de agua.

Un 1/4" por pie de pendiente hacia arriba es aceptable cuando no es posible ventilar con una pediente hacia abajo, sin embargo, una trampa de acero inoxidable de categoría III UL aprobada DEBE instalarse al principio del trayecto horizontal (vea la página 20 "Terminación Horizontal Típica con 1/4"por pie CUESTA ARRIBA" o página 14, "Terminación de Ventilación Vertical Estándar" para ejemplos).

#### LONGITUD MÁXIMA DE VENTILACIÓN

La ventilación puede ser tan corta como 12", siempre que una terminación de ventilación esté instalada al aire libre a través de una pared lateral, un codo de 90° está incluido en la instalación, y el guardacabo de pared esté instalado.

**AVISO:** Asegúrese de que la costura de la tubería de ventilación en longitudes horizontales funciona hacia la parte superior de la instalación (vea la ilustración a la izquierda)

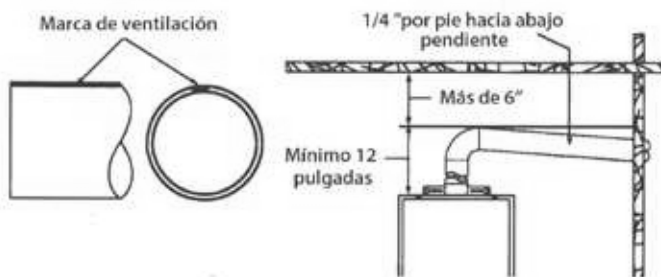

#### Drenar el condensado

En ciertas condiciones, las instalaciones en espacios no acondicionados o que tengan largos pasillos horizontales o verticales pueden acumular condensado.

El condensado es conocido por ser ácido; consulte los códigos locales, estatales (provinciales) o federales para los métodos de manipulación apropiados.

Para evitar que el condensado vuelva a entrar en el calentador de agua, recomendamos instalar una trampa de condensado y un drenaje en una sección de ventilación horizontal lo más cerca posible a la conexión de ventilación del calentador de agua.

No seguir procedimientos para condensado adecuados invalidará la garantía.

**POR FAVOR TENGA EN CUENTA QUE EL EL22 ES SOLO PARA INSTALACIONES EXTERIORES PERMANENTES Y EL EL22-I ÚNICAMENTE PARA INSTALACIONES INTERIORES PERMANENTES. ESTE MANUAL Y TODO EL CONCEPTO DE ECCOTEMP ESTÁ SUJETO A CAMBIOS SIN PREVIO AVISO. POR FAVOR VISITE [WWW.ECCOTEMP.COM/SUPPORT](http://WWW.ECCOTEMP.COM/SUPPORT) PARA MÁS INFORMACIÓN.**



# EL22-I

## Instalación del calentador de agua de EL22-I, continuación...

### ESPACIOS DE TERMINACIÓN DE VENTILACIÓN PARA INSTALACIONES DE VENTILACIÓN INDIRECTAS EN EE.UU Y CANADÁ

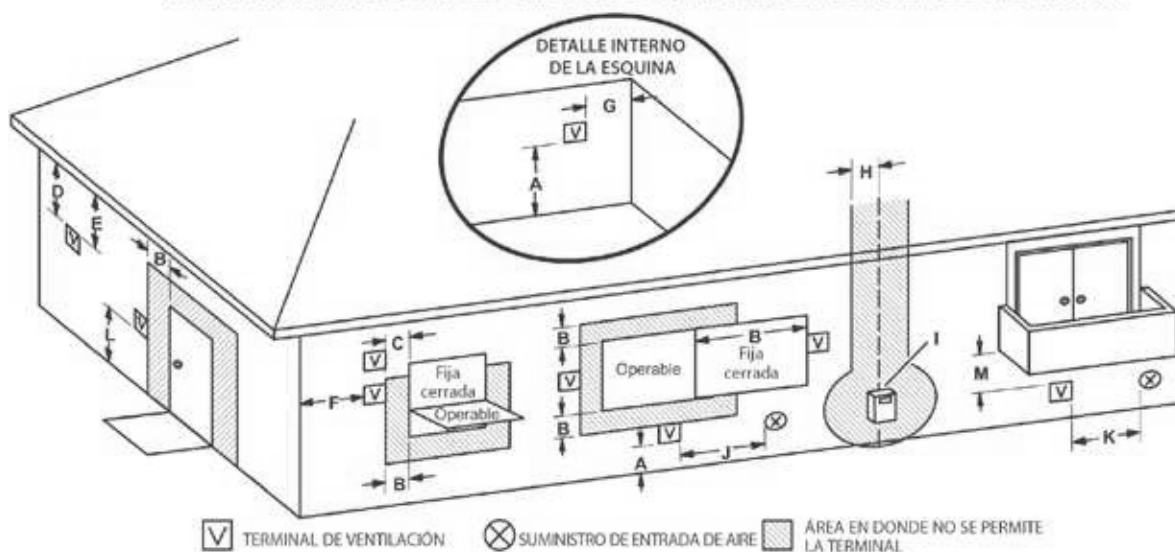

		Instalaciones de EE.UU 1	Instalaciones canadienses 2
A =	Espacio libre sobre el grado, terraza, porche, terraza o balcón	12 plg (30 cm)	12 plg (30 cm)
B =	Distancia a la ventana o puerta que puede abrirse	4 pies (1,2 m) debajo o al lado de la abertura; 1 pie (300 mm) por encima de la abertura	6 pulgadas (15 cm) para aparatos ≤ 10.000 BTUH (3 kW), 12 pulgadas (30 cm) para aplicaciones > 10.000 BTUH (3 kW) y ≤ 100,000 BTUH (30 kW), 36 plg (91 cm) para la aplicación > 100.000 BTUH (30 kW)
C =	Clearance to permanently closed window	*	
D =	El espacio libre vertical al soffito ventilado situado sobre el terminal dentro de una distancia horizontal de 2 pies (61 cm) de la línea central del terminal	*	
E =	Espacio para el soffito no ventilado	*	

**POR FAVOR TENGA EN CUENTA QUE EL EL22 ES SOLO PARA INSTALACIONES EXTERIORES PERMANENTES Y EL EL22-I ÚNICAMENTE PARA INSTALACIONES INTERIORES PERMANENTES. ESTE MANUAL Y TODO EL CONCEPTO DE ECCOTEMP ESTÁ SUJETO A CAMBIOS SIN PREVIO AVISO. POR FAVOR VISITE [WWW.ECCOTEMP.COM/SUPPORT](http://WWW.ECCOTEMP.COM/SUPPORT) PARA MÁS INFORMACIÓN.**



# EL22-I

F =	Espacio para la esquina exterior	*	
G =	Espacio para la esquina interior	*	
H =	Espacio a cada lado de la línea central extendida sobre el conjunto regulator/medidor	*	3 pies (91 cm) dentro de una altura de 15 pies sobre el conjunto regulador/metro
I =	Espacio para reparar el toma del regulador de ventilación	*	3 pies (91 cm)
J =	Espacio para entrada de suministro de aire al edificio o la entrada de aire de combustión a cualquier otro aparato	4 pies (1,2 m) debajo o al lado de la abertura; 1 pie (300 mm) por encima de la abertura	6 pulgadas (15 cm) para aparatos ≤ 10.000 BTUH (3 kW), 12 plgs (30 cm) para aparatos > 10.000 BTUH (3kW) y ≤ 100.000 BTUH (30 kw), 36 plgs (91 cm) para aparatos > 100.000 BTUH (30 kW)
K =	Espacio libre para una entrada de suministro mecánico de aire	3 pies (91 cm) si está a 10 pies (3 m) horizontalmente	6 pies (1.83 m)
L =	Espacio de la acera pavimentado o vías de acceso adoquinadas ubicadas la propiedad pública	*	7 pies (2.13 m)
M =	Espacio bajo la terraza, porche, terraza o balcón	*	12 plg (30)

\* Para espacios no especificados en ANSI Z223.1 / NFPA 54 o CSA-B149.1, uno de los siguientes deberá indicarse:

A) Un valor de distancia mínima determinado por pruebas de conformidad con la cláusula 5.20, o;

B) Una referencia a la siguiente nota:

*"Espacio de separación de acuerdo con los códigos de instalación locales y los requisitos de su proveedor de gas."*

- Una ventilación no terminará directamente sobre una acera o calzada pavimentada que se encuentra entre dos viviendas unifamiliares y sirve a ambas viviendas.
- Permitido solo si la terraza, porche o balcón está totalmente abierta en un mínimo de dos lados sobre el suelo.

### Notas:

- 1) De acuerdo con el actual Código de Instalación de Gas Natural y Propano de CSA B149.1
- 2) Según el Código Nacional de Gas Combustible actual ANSI Z223.1 / NFPA 54

**POR FAVOR TENGA EN CUENTA QUE EL EL22 ES SOLO PARA INSTALACIONES EXTERIORES PERMANENTES Y EL EL22-I ÚNICAMENTE PARA INSTALACIONES INTERIORES PERMANENTES. ESTE MANUAL Y TODO EL CONCEPTO DE ECCOTEMP ESTÁ SUJETO A CAMBIOS SIN PREVIO AVISO. POR FAVOR VISITE [WWW.ECCOTEMP.COM/SUPPORT](http://WWW.ECCOTEMP.COM/SUPPORT) PARA MÁS INFORMACIÓN.**



# EL22-I

## Partes de ventilación

El dueño debe referirse a las instrucciones y especificaciones del fabricante de la ventilación visitando [www.novaflex.com](http://www.novaflex.com). Instrucciones de instalación para ventilación son proporcionadas por NovaFlex, que es el único responsable de la precisión de la instalación de ventilación.

Las piezas de Z-Flex están a la venta en [www.eccotemp.com](http://www.eccotemp.com).

Instrucciones de instalación de Z-Flex:

[www.novaflex.com/information\\_centre/zflex/032-Vent%20Residential/Z-Vent%20Installation%20Guide%20CURRENT.pdf](http://www.novaflex.com/information_centre/zflex/032-Vent%20Residential/Z-Vent%20Installation%20Guide%20CURRENT.pdf)

Partes de ventilación Z-Flex:

<https://www.eccotemp.com/installation>

Part #	Descripción
2SVSTEX0490	Codo de terminación 90
2SVSTB04	Caja de la terminación
2SVSHTX04	Campana de Terminación

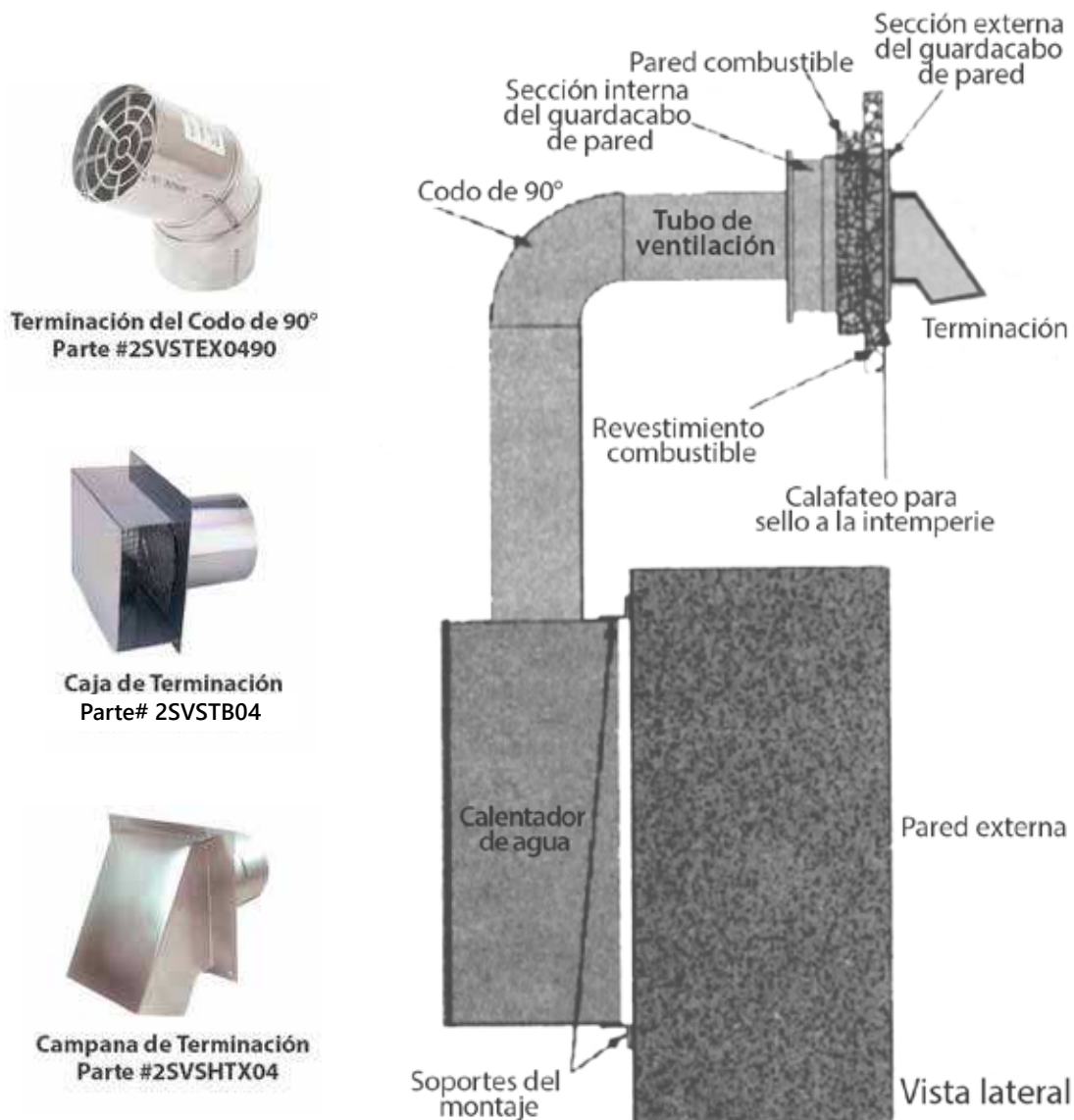

**POR FAVOR TENGA EN CUENTA QUE EL EL22 ES SOLO PARA INSTALACIONES EXTERIORES PERMANENTES Y EL EL22-I ÚNICAMENTE PARA INSTALACIONES INTERIORES PERMANENTES. ESTE MANUAL Y TODO EL CONCEPTO DE ECCOTEMP ESTÁ SUJETO A CAMBIOS SIN PREVIO AVISO. POR FAVOR VISITE [WWW.ECCOTEMP.COM/SUPPORT](http://WWW.ECCOTEMP.COM/SUPPORT) PARA MÁS INFORMACIÓN.**



# EL22-I

## Instalación del calentador de agua de EL22-I, continuación...

Español

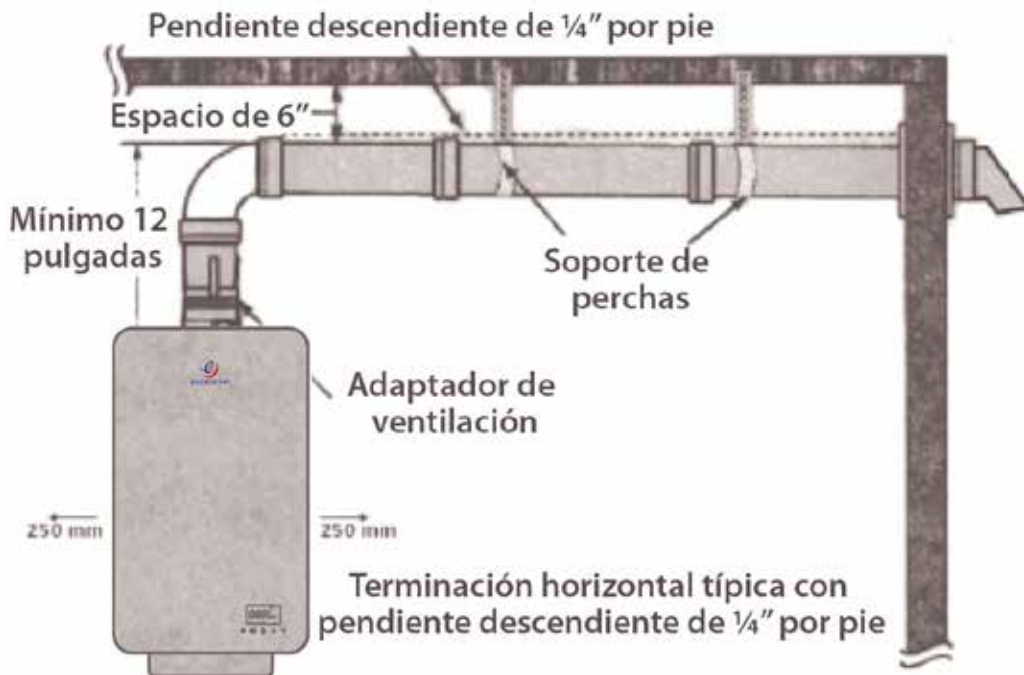

**⚠️ ADVERTENCIA:** Use solo ventilación de material aprobado categoría III aprobada por UL No se permite ningún otro material de ventilación. El dueño debe referirse a las instrucciones y especificaciones del fabricante de la ventilación. La información de Z-Flex se puede encontrar en [www.Novaflex.com](http://www.Novaflex.com), consulte la página 19 para enlaces adicionales.

**⚠️ PRECAUCIÓN:** Siga las instrucciones de los fabricantes de la pues los diseños pueden variar de fabricante a fabricante.

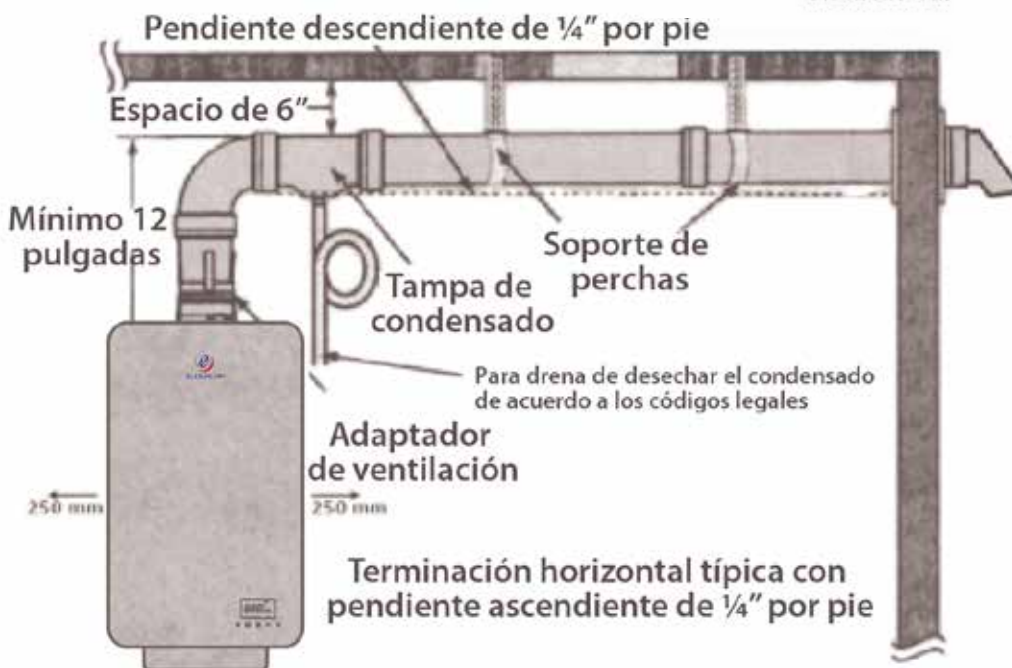

**POR FAVOR TENGA EN CUENTA QUE EL EL22 ES SOLO PARA INSTALACIONES EXTERIORES PERMANENTES Y EL EL22-I ÚNICAMENTE PARA INSTALACIONES INTERIORES PERMANENTES. ESTE MANUAL Y TODO EL CONCEPTO DE ECCOTEMP ESTÁ SUJETO A CAMBIOS SIN PREVIO AVISO. POR FAVOR VISITE [WWW.ECCOTEMP.COM/SUPPORT](http://WWW.ECCOTEMP.COM/SUPPORT) PARA MÁS INFORMACIÓN.**



**⚠ PELIGRO :** Las conexiones de cableado de campo y conexión eléctrica a tierra deben cumplir con los códigos locales, o en ausencia de códigos locales, con la última edición del Código Eléctrico Nacional, ANSI/NFPA 70, o en Canadá, Código Eléctrico Canadiense CSA C22.1 parte 1

## Instalación del Control Remoto (No incluido, disponible para la compra)

Las siguientes son consideraciones para determinar la ubicación del(los) Control(es) Remoto(s):

- **NO** instale ningún control remoto al aire libre.
- Coloque el control remoto fuera del alcance de los niños.
- El control remoto puede instalarse en lugares convenientes como la cocina, cuarto de lavado o lavadero.
- El control remoto incluido puede colocarse en una ubicación conveniente en un cuarto de baño, sin embargo, EVITE áreas donde el agua pueda entrar en contacto con el(los) control(es).
- Evite las áreas donde el control remoto puede ser expuesto al calor, por ejemplo, área de cocina o calentadores.
- Evite las áreas donde el(los) control(es) remoto(s) pueda(n) ser expuesto(s) a aceites o vapores de cocina.
- Evite las áreas donde se utilizan agentes químicos (tales como diluyentes, bencina y compuestos alcalinos).
- Evite áreas con luz solar directa.
- La distancia MÁXIMA entre el calentador de agua y la ubicación de instalación del control remoto se limita a 50 pies.
- Los controles de ningún otro fabricante son adecuados para usar con este calentador de agua.
- **NO** intente desarmar el control remoto.

## (Opcional) Conexión del Control Remoto de Eccotemp, Instalación y Configuración

(Para Panel de Control/Control Remoto y unidades de Control remoto)

Para Panel de Control/Control Remoto y unidades de Control remoto funcionarán con uno o dos controles remotos. Si se desean dos controles remotos, un conector de cable tendrá que ser proporcionado. Para conectar el control remoto:

1. Para un control: Conecte los conectores de aviación en el enchufe directamente en el calentador de agua (vea la ilustración de abajo)

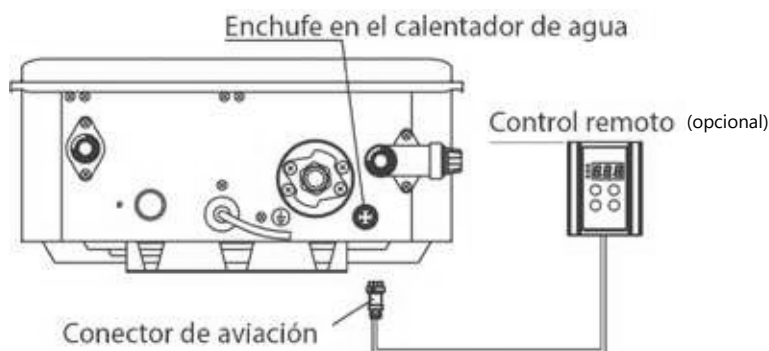

2. Para dos controles: En primer lugar, desconecte los conectores de aviación en los dos controladores, conecte uno en el enchufe del calentador de agua (la longitud depende de sus requisitos) y deseche el otro. Luego conecte los cables del conector de aviación al cable de entrada del conector y conecte los dos controles remotos a los cables de salida del conector.

**POR FAVOR TENGA EN CUENTA QUE EL EL22 ES SOLO PARA INSTALACIONES EXTERIORES PERMANENTES Y EL EL22-I ÚNICAMENTE PARA INSTALACIONES INTERIORES PERMANENTES. ESTE MANUAL Y TODO EL CONCEPTO DE ECCOTEMP ESTÁ SUJETO A CAMBIOS SIN PREVIO AVISO. POR FAVOR VISITE [WWW.ECCOTEMP.COM/SUPPORT](http://WWW.ECCOTEMP.COM/SUPPORT) PARA MÁS INFORMACIÓN.**



# EL22-I

## Instalación de Control Remoto

(No incluido, disponible para la compra)

1. Quite la cubierta delantera del Control Remoto. (Ver ilustración)

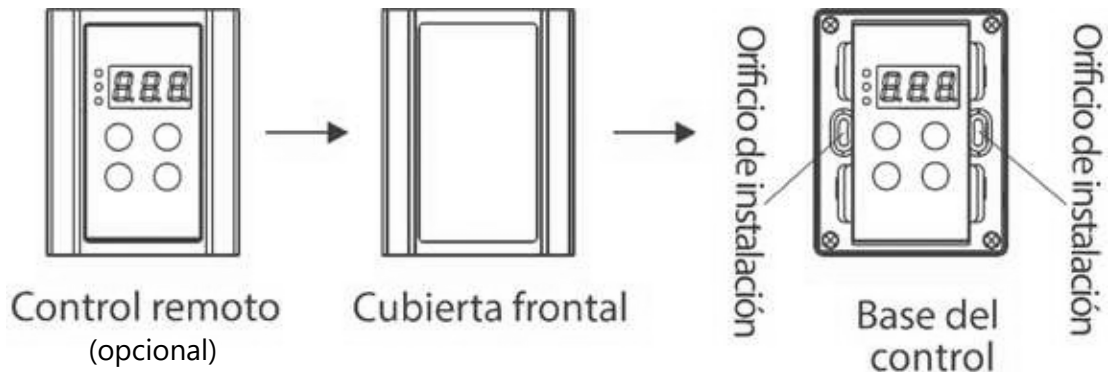

2. En el lugar de la instalación, marque y atornille y dos orificios con profundidad de 0,24" 1.2". Inserte 2 tornillos de goma en los orificios. Coloque el control remoto contra la pared, alinee los orificios de control con los agujeros en la pared y fíjelo con tornillos de rosca de madera. (Ver ilustración)

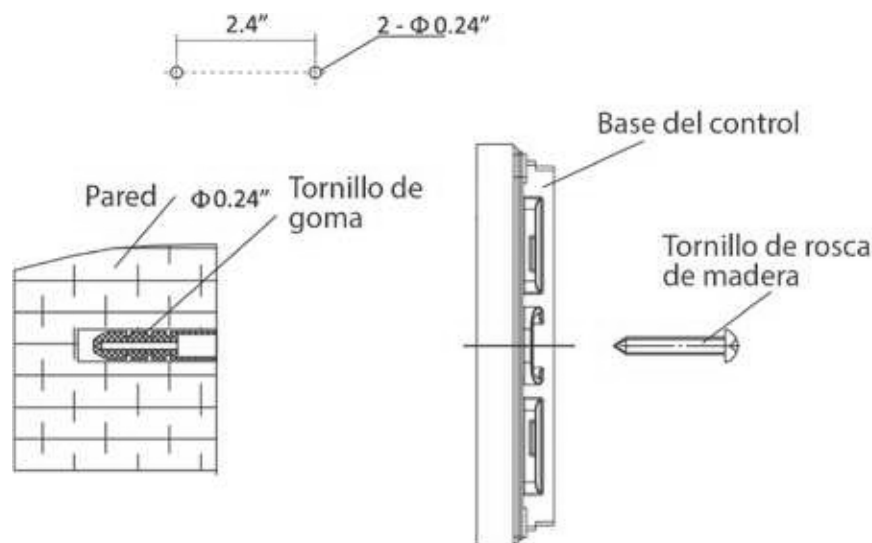

3. Reemplace la cubierta frontal del control remoto.

**POR FAVOR TENGA EN CUENTA QUE EL EL22 ES SOLO PARA INSTALACIONES EXTERIORES PERMANENTES Y EL EL22-I ÚNICAMENTE PARA INSTALACIONES INTERIORES PERMANENTES. ESTE MANUAL Y TODO EL CONCEPTO DE ECCOTEMP ESTÁ SUJETO A CAMBIOS SIN PREVIO AVISO. POR FAVOR VISITE [WWW.ECCOTEMP.COM/SUPPORT](http://WWW.ECCOTEMP.COM/SUPPORT) PARA MÁS INFORMACIÓN.**



**⚠️ ADVERTENCIA** Las conexiones de cableado de campo y conexión eléctrica a tierra deben cumplir con los códigos locales, o en ausencia de códigos locales, con la última edición del Código Eléctrico Nacional, ANSI/NFPA 70, o en Canadá, Código Eléctrico Canadiense CSA C22.1 parte 1

## Conexión eléctrica

### CABLE DE ALIMENTACIÓN:

- El requisito de suministro de energía eléctrica para este calentador de agua es de 120 VAC / 60HZ, 2 Amps.
- El calentador de agua viene con un cable de alimentación de tres (3) pins . Utilice solo un toma de corriente con un terminal de tierra.
- Se recomienda la instalación de un disyuntor de fugas eléctricas. (GFCI)
- Mantenga cualquier exceso del cable de alimentación en el exterior del calentador de agua.
- Si los códigos locales requieren de cableado, vea las instrucciones para "Instalación de cableado de las conexiones eléctricas".

**⚠️ ADVERTENCIA:** Hay una línea de voltaje peligroso. Antes de revisar el calentador de agua, apague la alimentación eléctrica al calentador de agua en el interruptor principal o el disyuntor. No hacerlo podría resultar en lesiones graves o la muerte.

### INSTALACIÓN DE CABLEADO DE LAS CONEXIONES ELÉCTRICAS:

- El cableado debe ser hecho por un electricista calificado y de acuerdo a los códigos locales.
- El calentador de agua requiere 120 VAC / 60Hz y debe estar correctamente conectado a tierra.
- NO conecte el cable de puesta a tierra a tuberías de gas, cables telefónicos, tuberías de agua, circuitos de pararrayos y circuitos de puesta a tierra de otros equipos que tengan un interruptor de falla a tierra.
- Un interruptor ON/OFF debe ser proporcionado e instalado para una potencia de entrada 120 VCA.
- Conecte el calentador de agua exactamente como se muestra a continuación. Un diagrama de cableado también se encuentra dentro del panel de cubierta.
- Un tornillo verde viene en la caja de empalmes para la conexión de puesta a tierra.
- Conecte el cable bajo tensión a pata negra y el hilo neutro al cable neutral blanco.

**⚠️ PRECAUCIÓN:** Cuando se reparan los controles, rote todos los cables antes de desconectarlos. Wiring pueden causar funcionamiento incorrecto o peligroso. Verifique el correcto funcionamiento después de hacerle mantenimiento.

Diagrama de cableado eléctrico

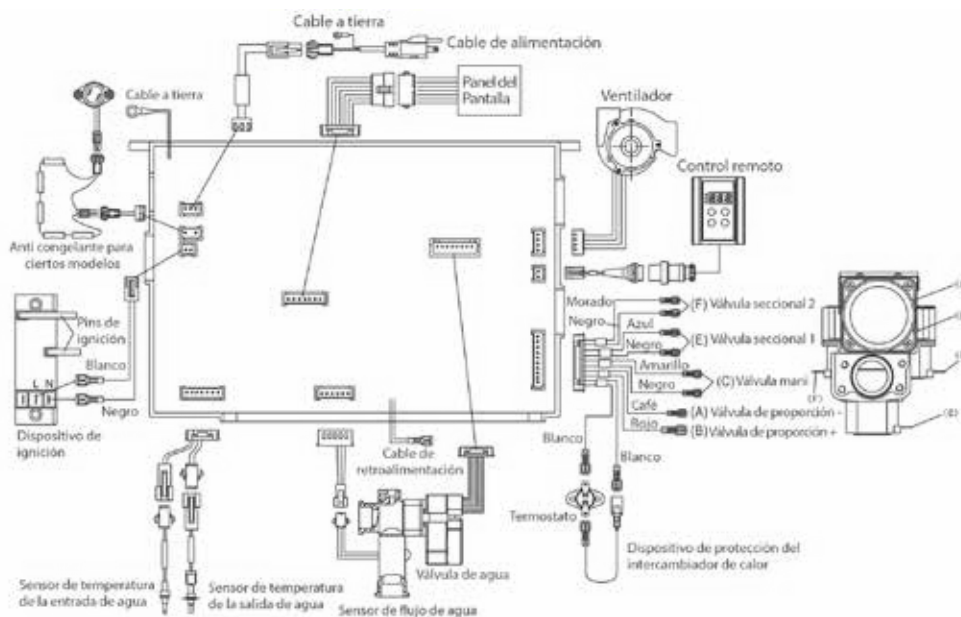

**POR FAVOR TENGA EN CUENTA QUE EL EL22 ES SOLO PARA INSTALACIONES EXTERIORES PERMANENTES Y EL EL22-I ÚNICAMENTE PARA INSTALACIONES INTERIORES PERMANENTES. ESTE MANUAL Y TODO EL CONCEPTO DE ECCOTEMP ESTÁ SUJETO A CAMBIOS SIN PREVIO AVISO. POR FAVOR VISITE [WWW.ECCOTEMP.COM/SUPPORT](http://WWW.ECCOTEMP.COM/SUPPORT) PARA MÁS INFORMACIÓN.**



# EL22-I

## Mantas Aislantes

**⚠️ ADVERTENCIA:**  
Si los códigos locales requieren la aplicación externa de kits de manta de aislamiento deben seguirse cuidadosamente las instrucciones del fabricante.

Las mantas aislantes disponibles al público general para uso externo en calentadores de gas no son necesarias. El propósito de una manta de aislamiento es reducir la pérdida de calor encontrada con calentadores con tanque de almacenamiento. Este calentador de agua no almacena agua haciendo que una manta de aislamiento sea innecesaria.

La garantía del fabricante no cubre cualquier daño o defecto causado por la instalación, fijación o uso de cualquier tipo de dispositivo de ahorro de energía

u otros dispositivos no autorizados (que no sean los autorizados por el fabricante) en, sobre o en conjunto con el calentador de agua.

El uso de dispositivos de ahorro de energía no autorizados puede acortar la vida útil del calentador y puede poner en peligro la vida y la propiedad.

El fabricante renuncia a cualquier responsabilidad por tales pérdidas o daños resultantes del uso de tales dispositivos no autorizados

## Instalación de tuberías

### La instalación de la tubería de entrada y la tubería de salida

Utilizar tuberías resistentes a presión para conectar las tuberías de agua de entrada y salida del calentador y la tubería de agua local (Asegúrese de colocar el anillo de goma). Antes de conectar la tubería de entrada agua, enjuague el interior de la tubería.

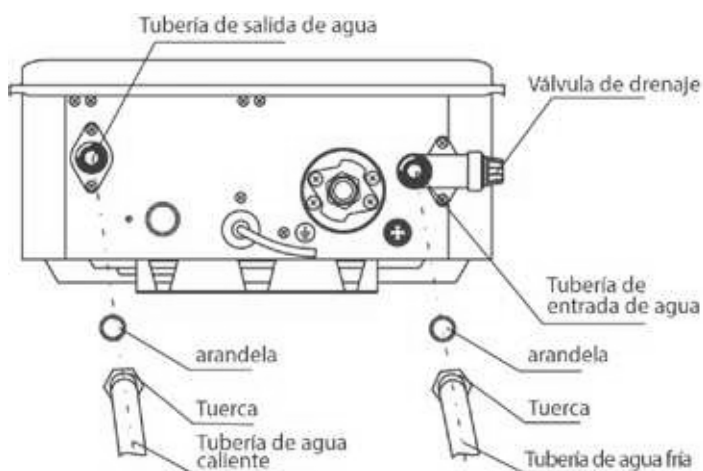

### Instalación de aislamiento para tuberías frías y calientes

Para una mayor eficiencia energética, use aislamiento de tuberías. Por favor instale el aislamiento, de acuerdo con las siguientes ilustraciones, asegurándose de aislar todo el camino hasta la parte superior. No cubra ninguna válvula de drenaje o de presión.

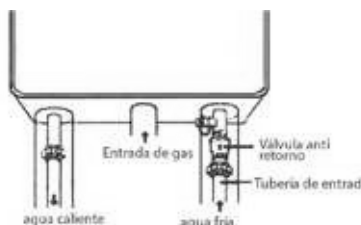

**NOTICE: The hot and cold pipes should be insulated as shown help to provide additional freeze protection**

## Durante la instalación de este calentador de agua

### Lo que debe hacer

- **VERIFIQUE** la presión de gas para asegurarse de que esté dentro del intervalo especificado en la placa de características.
- **PROPORCIONE** aire adecuado para combustión y ventilación como se explica en el Manual de uso y cuidado y el Código Nacional de Gas (CAN /CGA B 149 en Canadá).
- **MANTENGA** los espacios libres apropiados para combustibles especificados por el código aplicable.
- **GARANTIZ** que la ubicación final del conducto de salida de humo cumpla con las directrices encontradas el Manual de uso y cuidado y el Código Nacional de Gas (CAN /CGA B 149 en Canadá).

### Dont's

- **NO** bloquee o restrinja la apertura de toma de aire situada en la parte posterior del calentador.
- **NO** quite la cubierta delantera a menos que sea absolutamente necesario. Esto debe hacerse solo después de ser examinado por un técnico calificado.
- **NO** instale este producto donde el agua pueda estancarse.

**POR FAVOR TENGA EN CUENTA QUE EL EL22 ES SOLO PARA INSTALACIONES EXTERIORES PERMANENTES Y EL EL22-I ÚNICAMENTE PARA INSTALACIONES INTERIORES PERMANENTES. ESTE MANUAL Y TODO EL CONCEPTO DE ECCOTEMP ESTÁ SUJETO A CAMBIOS SIN PREVIO AVISO. POR FAVOR VISITE [WWW.ECCOTEMP.COM/SUPPORT](http://WWW.ECCOTEMP.COM/SUPPORT) PARA MÁS INFORMACIÓN.**



# Instalando el calentador de agua EL22-I

## EL22-I



Asegúrese de que la ubicación del calentador de agua permita su operación y fácil acceso.

En caso de paredes de yeso o de concreto utilice anclajes de pared de yeso o pernos de retraso.

El calentador de agua requiere 120 VCA/ 60Hz. Tenga un receptáculo con terminal conectada a tierra cerca del calentador de agua. La longitud del cable de alimentación es de 5 pies.

Taladre los orificios según los tamaños en la figura a la izquierda, ponga 2 tornillos de expansión en los orificios superiores y 2 tornillos de goma en los orificios inferiores.

Cuelgue la unidad del calentador de agua, apriete los tornillos de expansión y ponga 2 tornillos de rosca de madera en los agujeros inferiores.

**⚠ PRECAUCIÓN:** Se requiere reforzar la pared en caso de que la pared no sea lo suficientemente fuerte para sostener el calentador de agua.

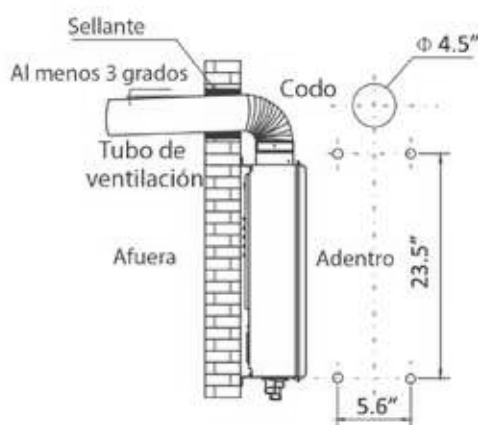

Instalación trasera



\*Referencia al fabricante de ventilación página 19

Instalación lateral

La unidad interior debe estar instalada con CAT 3 Tubería de ventilación de acuerdo con proveedor / fabricante o código local. El dueño debe referirse a la salida de las instrucciones del fabricante y especificaciones. La información de Z-Flex se puede encontrar en [www.novaflex.com](http://www.novaflex.com), consulte la página 19 para enlaces adicionales.

### A. INSTALACIÓN POSTERIOR

1. Inserte el tubo de ventilación a través de los orificios de instalación en la pared con el terminal hacia afuera.
2. Conecte el codo a la tubería de ventilación y calentador de agua, moviéndolo directamente hacia atrás hasta ir a los tornillos de expansión en los agujeros del calentador de agua. Apriete las tuercas de (preste atención a la dirección del codo).

### B. INSTALACIÓN DE LADO:

1. Sujete los agujeros y el calentador de agua juntos con los tornillos de expansión, atorníllelo y apriete las tuercas firmemente.
2. Coloque el tubo de ventilación a través de los orificios de la pared y conecte el codo con el calentador de agua y la tubería de ventilación.

### C. INSTALACIÓN VERTICAL

Por favor consulte con un profesional local de la instalación o fabricante de ventilación:

El agujero de instalación en la pared debe estar sellado con material retardante de incendios o guardacabo de pared, asegurándose de que el calentador de agua esté apretado y no se caerá.

**POR FAVOR TENGA EN CUENTA QUE EL EL22 ES SOLO PARA INSTALACIONES EXTERIORES PERMANENTES Y EL EL22-I ÚNICAMENTE PARA INSTALACIONES INTERIORES PERMANENTES. ESTE MANUAL Y TODO EL CONCEPTO DE ECCOTEMP ESTÁ SUJETO A CAMBIOS SIN PREVIO AVISO. POR FAVOR VISITE [WWW.ECCOTEMP.COM/SUPPORT](http://WWW.ECCOTEMP.COM/SUPPORT) PARA MÁS INFORMACIÓN.**



## Instalando el calentador de agua de EL22-I

### Lista de verificación para la instalación

#### A. Ubicación del calentador de agua

- Instalado en el interior.
- Cerca del área del toma eléctrico más usado.
- Protegido contra temperaturas congelantes.
- Se cumple con la separación adecuada de las superficies combustibles.
- Suministro de aire suficiente para el correcto funcionamiento del calentador de agua.
- Suministro de aire libre de elementos corrosivos y de vapores inflamables.
- Provisiones hechas para proteger el área de daños por agua.
- Suficiente espacio para el mantenimiento del calentador de agua.
- Materiales combustibles, tales como ropa, materiales de limpieza, trapos etc. fuera del área del calentador y de las tuberías de ventilación..
- El calentador de agua está adherido correctamente a la pared.

#### B. Abastecimiento de agua

- El suministro de agua tiene suficiente presión.
- Aire purgado de las tuberías del calentador de agua.
- Las conexiones de agua están ajustadas y libres de fugas
- El filtro de agua está limpio y en su lugar.
- Los materiales usados son como los indicados en este manual.
- Las tuberías de agua están aisladas.

#### C. Suministro de gas

- El tipo de gas coincide con la placa de características.
- La presión del suministro de gas es suficiente para el calentador de agua.
- Línea de gas equipada con válvula de cierre, unión y trampa de sedimento.
- Compuesto aprobado para el empalme de tuberías usado.
- Se usó un detector de fugas comercial o solución de agua jabonosa para comprobar que todas las conexiones y accesorios están libres de fugas.
- La compañía de gas inspecciona la instalación (si es necesario).

#### D. Válvula de alivio

- Válvula de alivio instalada correctamente y línea de descarga funcionando para abrir el drenaje
- Línea de descarga línea protegido de congelación

#### E. Cableado eléctrico

- El tipo de gas coincide con la placa de características.
- El calentador de agua está correctamente conectado a tierra.
- El cableado cumple con todos los códigos locales.
- Protección GFCI cuando sea necesaria.

**POR FAVOR TENGA EN CUENTA QUE EL EL22 ES SOLO PARA INSTALACIONES EXTERIORES PERMANENTES Y EL EL22-I ÚNICAMENTE PARA INSTALACIONES INTERIORES PERMANENTES. ESTE MANUAL Y TODO EL CONCEPTO DE ECCOTEMP ESTÁ SUJETO A CAMBIOS SIN PREVIO AVISO. POR FAVOR VISITE [WWW.ECCOTEMP.COM/SUPPORT](http://WWW.ECCOTEMP.COM/SUPPORT) PARA MÁS INFORMACIÓN.**



## Encendiendo el calentador de agua.

Antes de operar este calentador de agua, asegúrese de leer y seguir las instrucciones de la etiqueta mostrada abajo y todas las otras etiquetas en el calentador de agua, así como las advertencias impresas en este manual. No hacerlo puede resultar en una operación insegura del calentador de agua, resultando en daños a la propiedad, lesiones personales o la muerte. Si tiene problemas leyendo o siguiendo las instrucciones de este manual. PARE y busque la ayuda de una persona calificada.

### PARA SU SEGURIDAD ANTES DE USAR EL CALENTADOR DE AGUA

**⚠️ ADVERTENCIA: Si no se sigue exactamente la información en estas instrucciones, se puede producir un incendio o una explosión ocasionando daños a la propiedad, lesiones personales o muerte.**

- A. Este calentador de agua no tiene un piloto. Está equipado con un dispositivo de encendido que enciende automáticamente el quemador. No trate de encender el quemador manualmente.
- B. ANTES DE USAR huela alrededor del área de calentador de agua buscando gas. Asegúrese de oler cerca del piso porque algunos gases son más pesados que el aire y se asientan en el piso. Pruebe todas las conexiones con agua jabonosa o un detector de fugas comerciales.
 

**QUÉ HACER SI PERCIBE OLOR A GAS**

  - **NO** trate de encender ningún aparato. • **NO** toque ningún interruptor eléctrico; • **NO** utilice ningún teléfono en su edificio. • Inmediatamente llame a su proveedor de gas desde el teléfono de un vecino. Siga las instrucciones de su proveedor de gas. • Si no puede comunicarse con su proveedor de gas o el departamento de bomberos. • **NO** regrese a su casa hasta que sea autorizado por el proveedor de gas o el departamento de bomberos.
- C. Use solo su mano para presionar o girar la perilla de control de gas. Nunca use herramientas. Si la perilla no empujar o girar con la mano, no trate de repararla, llame a un técnico de mantenimiento calificado. Forzar o intentar repararla puede resultar en un incendio o una explosión.
- D. **NO** utilice este calentador de agua si alguna de sus partes ha estado bajo el agua. Llame inmediatamente a un técnico calificado Revise el calentador de agua y reemplace cualquier parte del sistema de control y cualquier control de gas que haya estado bajo el agua.

### MANUAL DE INSTRUCCIONES

1. ¡PARE! Lea la información de seguridad abajo en esta etiqueta.
2. Apague toda la corriente eléctrica del calentador de agua.
3. Ajuste el termostato en la posición más baja.
4. No trate de encender el quemador manualmente.
5. Gire la válvula de cierre de gas situada en el exterior de la unidad hacia la derecha hasta la posición "OFF".
6. Espere cinco 5 minutos para eliminar cualquier gas. Si huele a gas, ¡PARE! Lea la información de seguridad abajo en esta etiqueta. Si no huele a gas, vaya al paso siguiente.
7. Gire la válvula de cierre de gas situada fuera de la unidad hacia la izquierda hasta la posición "ON".
8. Apague toda la corriente eléctrica del calentador de agua.
9. Configure el termostato en el ajuste deseado.
10. Si no funciona el calentador de agua, siga las instrucciones "Cortar el gas del calentador de agua" y llame a su proveedor de servicio técnico o gas.



### PARA APAGAR EL CALENTADOR DE AGUA DE GAS

1. Apague toda la corriente eléctrica del calentador de agua si se va a hacer mantenimiento.
2. Gire que la válvula de cierre de Gas situada en el exterior de la unidad hacia la derecha hasta la posición "OFF".

**POR FAVOR TENGA EN CUENTA QUE EL EL22 ES SOLO PARA INSTALACIONES EXTERIORES PERMANENTES Y EL EL22-I ÚNICAMENTE PARA INSTALACIONES INTERIORES PERMANENTES. ESTE MANUAL Y TODO EL CONCEPTO DE ECCOTEMP ESTÁ SUJETO A CAMBIOS SIN PREVIO AVISO. POR FAVOR VISITE [WWW.ECCOTEMP.COM/SUPPORT](http://WWW.ECCOTEMP.COM/SUPPORT) PARA MÁS INFORMACIÓN.**



# Operando el calentador de agua.

## Tecnología de pantalla táctil

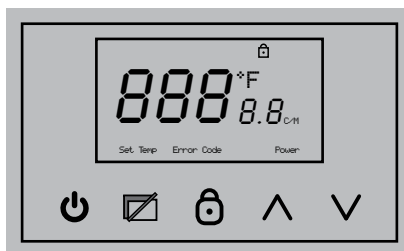

- Utilice el botón de encendido para encender y apagar el calentador de agua sin tanque
- Display Button - Activa y desactiva la visualización pulsando el botón durante 5 segundos.
- Botón de bloqueo infantil: bloquea y desbloquea pulsando el botón durante 5 segundos.
- Utilice los botones arriba y abajo para.

### Encendiendo el calentador de agua

1. Asegúrese de que el tipo de gas que se utiliza es el mismo que el tipo en la placa de datos.
2. Abra la válvula de gas principal, enchufe cable eléctrico (Asegúrese de que el toma corriente está bien conectado a tierra) y presione el botón "ON/OFF" en el panel de control. Configurar la temperatura a 120° F.
3. Abra el grifo, y el ventilador empezará a trabajar. Usted escuchará el sonido de encendido después de unos segundos. El quemador se encenderá y saldrá agua caliente. Si el quemador no se enciende correctamente, el sonido de encendido durará unos segundos. Si el quemador sigue sin encender, cierre el grifo y espere de 10 a 20 segundos y repita el procedimiento anterior.

Para usar por primera vez o si el calentador de agua no se ha utilizado durante un período considerable de tiempo, la repetición de los procedimientos anteriores puede ser necesaria, debido al aire acumulado dentro de la tubería de gas.

### Precauciones de seguridad

Si hay alguna dificultad al entender o seguir las instrucciones de funcionamiento o en la sección de Cuidado Doméstico, se recomienda que un profesional o técnico de servicio realice el trabajo.

- Si el calentador de agua ha sido sometido a sobrecalentamiento, incendio, inundación, daño físico o si el suministro de gas no se apaga, APAGUE la válvula de cierre manual.
- NO encienda calentador de agua a menos que las fuentes de agua y gas estén completamente abiertas.
- NO encienda el calentador de agua si la válvula de cierre de agua fría está cerrada.
- NO permita que materiales combustibles como periódico, trapos o traperos se acumulen cerca del calentador de agua.
- NO almacene o use gasolina u otros vapores inflamables y líquidos como adhesivos o diluyente de pintura cerca de este o cualquier otro aparato. Si dichos materiales inflamables deben ser utilizados, abrir puertas y ventanas para ventilación y todos los aparatos a gas en las cercanías deben apagarse incluyendo sus luces de piloto, para evitar el incendio de vapores.

**AVISO: Los vapores inflamables pueden ser atraídos por las corrientes de aire de las áreas circundantes al calentador de agua**

**POR FAVOR TENGA EN CUENTA QUE EL EL22 ES SOLO PARA INSTALACIONES EXTERIORES PERMANENTES Y EL EL22-I ÚNICAMENTE PARA INSTALACIONES INTERIORES PERMANENTES. ESTE MANUAL Y TODO EL CONCEPTO DE ECCOTEMP ESTÁ SUJETO A CAMBIOS SIN PREVIO AVISO. POR FAVOR VISITE [WWW.ECCOTEMP.COM/SUPPORT](http://WWW.ECCOTEMP.COM/SUPPORT) PARA MÁS INFORMACIÓN.**



# Ajuste de temperatura del agua

**⚠ PELIGRO: Hay agua caliente potencial de quemadura si la temperatura se establece demasiado alta. Hogares con niños pequeños, discapacitados o personas mayores las personas pueden requerir ajustes de una temperatura de 120 ° F o menor.**

Temperatura del agua	Tiempo para producir una quemadura grave
120°F	Más de 5 minutos
125°F	1 1/2 a 2 minutos
130°F	Aproximadamente 30 segundos
135°F	Aproximadamente 10 segundos
140°F	Menos de 5 segundos
145°F	Menos de 3 segundos
150°F	Aproximadamente 1 1/2 segundos
155°F	Aproximadamente 1 segundo

Tabla cortesía de Shriners Burn Institute

La temperatura de salida del agua está regulada por la temperatura en la parte frontal del control remoto.

Deben considerarse los factores de seguridad al seleccionar el ajuste de temperatura de agua del calentador de agua. El control remoto se fijó en 110° F antes que el calentador de agua saliera de la fábrica. Este es el punto de partida recomendado.

Las temperaturas del agua por encima de 120 ° F pueden causar graves quemaduras o la muerte por quemaduras. El termostato está ajustado a la posición de temperatura más baja cuando sale de la fábrica.

Asegúrese de leer y seguir las advertencias descritas en este manual y en la etiqueta ubicada en el calentador de agua. Las válvulas de mezcla están disponibles para reducir la temperatura del punto de uso del agua mezclando agua caliente y fría en las líneas de agua de las ramas.

Procedimientos para ajustar el termostato para un funcionamiento energéticamente eficiente con el mínimo de agua el ajuste de la temperatura es de acuerdo con las necesidades del consumidor.

Póngase en contacto con un plomero certificado o con la autoridad local de plomería para más información. Vea la página 4 para detalles.

## Ajustar la memoria de temperatura:

1. Este modelo puede memorizar y guardar la última temperatura seleccionada en el control remoto con "prioridad".
2. Si su control remoto no tiene "prioridad", la temperatura inicial de la unidad será igual a la temperatura establecida para el control remoto que inicia el calentador de agua.

- Este calentador de agua contiene un termostato controlado electrónicamente. Desde la fábrica, el rango de temperatura está entre 90° F y 140° F.
- El control remoto viene con ajuste de fábrica en 110° F.
- Para encender y apagar el control remoto, presione el botón de ENCENDIDO durante más de 3 segundos.
- Para ajustar la temperatura a una posición deseada en el modo de "prioridad", pulse el botón de la temperatura ARRIBA o ABAJO. Pulse y mantenga ARRIBA o ABAJO para subir o bajar la temperatura continuamente.
- Cuando la unidad esté en uso, la temperatura puede aumentar a 122° F, pero no hay límite para la disminución de temperatura. Para aumentar la temperatura a más de 122° F, el agua tendrá que ser apagada primero.
- La pantalla mostrará la temperatura si el calentador de agua no está en uso o no hay ningún flujo de agua. Si el calentador de agua está en uso o flujo de agua, la pantalla mostrará la temperatura real. Para ver la temperatura en esta condición, pulse ARRIBA o ABAJO y la temperatura ajustada parpadeará durante 3 segundos.
- El agua más caliente de la temperatura estará en el grifo de agua caliente más cercano al calentador de agua
- Recuerde probar la temperatura del agua con la mano antes de usar y recuerde que entre más caliente esté el agua aumenta el riesgo de lesiones por quemaduras.
- Siempre supervise a los niños u otras personas que estén incapacitadas.
- Si el calentador de agua ha sido sometido a incendio, inundación o daños físicos, apague la (s) válvula (s) de cierre manual de gas y no opere el calentador de agua otra vez hasta que haya sido verificado por personal calificado.

**AVISO: Si la temperatura de entrada del agua es alta, y la temperatura establecida es baja, la temperatura real puede ser mayor que la temperatura establecida y viceversa.**

**AVISO: Se recomienda que apague la iluminación de la pantalla activando el protector de pantalla después de ajustar el termostato a la temperatura deseada.**

**⚠ ADVERTENCIA: Si se presenta sobrecalentamientos o el suministro de gas no se apaga, cierre la válvula de control manual de gas del calentador de agua.**

**⚠ AVISO: Si el control BATH está encendido, no se puede cambiar el ajuste de temperatura en el control principal. Los controles de baño tendrán siempre prioridad sobre el control principal.**

**POR FAVOR TENGA EN CUENTA QUE EL EL22 ES SOLO PARA INSTALACIONES EXTERIORES PERMANENTES Y EL EL22-I ÚNICAMENTE PARA INSTALACIONES INTERIORES PERMANENTES. ESTE MANUAL Y TODO EL CONCEPTO DE ECCOTEMP ESTÁ SUJETO A CAMBIOS SIN PREVIO AVISO. POR FAVOR VISITE [WWW.ECCOTEMP.COM/SUPPORT](http://WWW.ECCOTEMP.COM/SUPPORT) PARA MÁS INFORMACIÓN.**



# Cuidado y limpieza del calentador.

## Rutina de mantenimiento preventivo

**⚠ PELIGRO:** Antes de operar manualmente la válvula de alivio, asegúrese de que nadie se expondrá al peligro del agua caliente liberado por la válvula. El agua puede ser lo suficientemente caliente como para crear peligro de quemaduras. El agua debe ser liberada en un drenaje adecuado para evitar lesiones o daños a la propiedad.

**⚠ PELIGRO:** Agua más caliente aumenta el potencial de quemaduras por agua.

**⚠ PELIGRO:** No llevar a cabo la rutina de mantenimiento preventivo puede perjudicar el correcto funcionamiento de este calentador de agua, lo que puede causar peligros por monóxido de carbono, temperatura excesiva del agua caliente y otras condiciones potencialmente peligrosas.

Con el mantenimiento adecuado, el calentador de agua proporcionará años de servicio sin problemas. Se recomienda que personal de servicio calificado en la reparación de aparatos de gas hagan una inspección periódica del quemador, la válvula de alivio, el filtro de agua y el sistema de ventilación.

Se sugiere que un programa de mantenimiento preventivo rutinario sea establecido y seguido por el usuario.

Por lo menos una vez al año, levante y suelte la palanca de la válvula de alivio de presión, situada en la tubería de salida caliente del calentador de agua, para asegurarse de que la válvula funciona sin problemas. Permita que varios galones fluyan por la línea de descarga a un desagüe abierto.

El cierre rápido de grifos o válvulas de solenoide en aparatos automáticos de agua pueden causar un ruido de golpe en una tubería de agua. Para minimizar el problema pueden usarse ventosas ubicadas estratégicamente en el sistema de tuberías de agua o dispositivos de detención de martillo de agua.

Inspeccione el área alrededor del calentador de agua para asegurar un entorno operativo seguro. Mantenga el área del calentador de agua libre de materiales combustibles, gasolina y otros vapores y líquidos inflamables. Asegúrese de que la unidad no haya sido dañada. Si se presenta daño o abolladuras, póngase en contacto con un personal de servicio para verificar su funcionamiento adecuado.

Busque cualquier ruido anormal durante el funcionamiento normal del calentador.

Deberían probarse todas las tuberías para fugas de gas o agua. Consulte la página 12 de este manual para instrucciones sobre pruebas de fugas.

El consumo y suministro de agua los filtros de aire deben ser limpiados mensualmente. Consulte la sección "Limpieza" para más información.

**NO** opere el calentador de agua si siente que algo está mal con la unidad.

**NO** permita que los niños operen o manejen la perilla de la unidad.

**AVISO:** Si la válvula de alivio de presión en el calentador de agua se descarga periódicamente, esto puede ser debido a un problema en el sistema de agua. Póngase en contacto con el proveedor de agua o su contratista de plomería para corregir esto. No conecte la salida de la válvula de alivio.

**AVISO:** Después de la inspección, mantenimiento y/o limpieza, asegurar el funcionamiento adecuado encendiendo un grifo de agua caliente.

## Cuidado doméstico

### CÓMO LIMPIAR EL FILTRO DE AGUA:

1. Asegúrese de que la unidad está apagada y el suministro de energía eléctrica ha sido desconectado.
2. Apague el suministro de agua al calentador.
3. Desenroscar el filtro de agua y deslice el filtro hacia fuera.
4. NO golpee el filtro pues esto puede deformar o dañar el filtro.
5. Para quitar el polvo, utilice un cepillo suave y lave con agua corriente.
6. Devuelva el filtro al calentador de agua y atornille el filtro.
7. Encienda el suministro de energía eléctrica y agua fría para el calentador de agua



### RUTINA DE LIMPIEZA DE 6 MESES

Para evitar los depósitos o acumulación de óxido, cal o sarro y asegurar que su calentador de agua sin tanque Eccotemp esté funcionando tan eficientemente como sea posible se recomienda que limpie su calentador de agua sin tanque Eccotemp cada 6 meses. Para ello que le recomendamos que utilice nuestro Kit Eccotemp EZ-Flush descalcificador. Para más información y para comprar por favor visítenos en [www.eccotemp.com](http://www.eccotemp.com) o llame al 1-866-356-1992.

**POR FAVOR TENGA EN CUENTA QUE EL EL22 ES SOLO PARA INSTALACIONES EXTERIORES PERMANENTES Y EL EL22-I ÚNICAMENTE PARA INSTALACIONES INTERIORES PERMANENTES. ESTE MANUAL Y TODO EL CONCEPTO DE ECCOTEMP ESTÁ SUJETO A CAMBIOS SIN PREVIO AVISO. POR FAVOR VISITE [WWW.ECCOTEMP.COM/SUPPORT](http://WWW.ECCOTEMP.COM/SUPPORT) PARA MÁS INFORMACIÓN.**



## Continuación del cuidado doméstico...

Antes de realizar cualquier tarea de limpieza a este calentador de agua, asegúrese de apagar la unidad y desconectar la fuente de alimentación.

Limpie regularmente alrededor del calentador de agua, polvo, suciedad y pelusas. Limpie el calentador de agua y el control remoto utilizando un paño suave humedecido con unas gotas de detergente ligero y limpiando suavemente las superficies de la unidad. Limpie cualquier humedad restante con un paño suave y seco.

Para garantizar suficiente suministro de aire de ventilación y combustión, se deben tener suficiente espacio libre. Los filtros de agua deben limpiarse mensualmente. El sistema de combustión es ayudado por un ventilador

### LIMPIEZA DEL CALENTADOR DE AGUA Y CONTROL REMOTO:

- Asegúrese de que la unidad esté apagada y el suministro de energía eléctrica haya sido desconectado.
- **NO** frote el aparato con un cepillo.
- Utilice solamente agua de jabón suave, otros productos de limpieza pueden dañar la superficie del calentador de agua.
- **NO** quite ninguna etiqueta incluyendo la placa de características mientras que se haga limpieza o mantenimiento al aparato.
- **NO** salpique agua en el control remoto durante la limpieza.

**⚠ PELIGRO: Peligro de descarga eléctrica. Asegúrese de que la energía eléctrica al calentador de agua esté apagada para evitar posibles lesiones graves o daños a los componentes.**

**⚠ ¡PELIGRO!: Materiales combustibles, tales como ropa, materiales de limpieza o líquidos inflamables, etc., no deben estar contra o al lado del calentador de agua.**

## Vacaciones y periodos prolongados de apagado

Si el calentador de agua debe permanecer inactivo por un período prolongado de tiempo, la energía y el agua en el aparato deben estar apagados.

Las tuberías y el calentador de agua deben vaciarse si pueden ser sometidos a temperaturas de congelación.

Después de un largo período de parada, el funcionamiento y los controles del calentador de agua deben ser verificados por personal de servicio calificado.

## Anticongelante

Mientras que los anti congeladores ayudarán a proteger de las bajas temperaturas, de ninguna manera garantizan protección contra daños por congelación. **NO confíe en los anti congeladores para proteger completamente la unidad de congelación, tome todas las precauciones para evitar el frío.**

**AVISO: El Dispositivo Anti Congelante Funciona Solo Para La Unidad De Calentador De Agua No Para Las Tuberías De Agua Internas Y Externas.**

**\* Congelación en cualquier parte del sistema de plomería puede resultar en daños al calentador de agua, como una ruptura en su intercambiador de calor. Todas las tuberías deben ser protegidas adecuadamente contra temperaturas congelantes.**

Las unidades con anti congelantes tienen un dispositivo automático de calentamiento y ayudará a evitar daños por congelamiento, pero la energía debe mantenerse conectada. El congelamiento ocurrirá para la unidad de calentador de agua solamente, sin ninguna fuente de energía. En zonas muy frías y cuando la temperatura está bajo 32° F, y no para el en caso de una tormenta de hielo, ocurrirá congelación pues el potencia del calentador es excedido en su límite de entrada y salida. Si ocurren estas condiciones, por favor siga los procedimientos para tuberías de agua.

## Procedimiento de drenaje

Cuando la temperatura cae por debajo de 32° F, el agua en su sistema de plomería o calentador de agua puede convertirse en hielo y luego expandirse causando daños en el calentador de agua. Este daño no está cubierto por su garantía de fabricación. Si estas condiciones se prevén, por favor, drene el calentador de agua como se muestra a continuación para ayudar pero no hay garantía contra la congelación:

1. Cierre la válvula principal de gas y la energía
2. Cerrar la válvula de agua de entrada
3. Abrir todos los grifos
4. Sacar la válvula de drenaje y permitir que el agua se drene durante 3 minutos o hasta que la unidad está vacía.
5. Asegurándose de que toda el agua esté afuera, reemplace la válvula de descarga y cierre los grifos.

**POR FAVOR TENGA EN CUENTA QUE EL EL22 ES SOLO PARA INSTALACIONES EXTERIORES PERMANENTES Y EL EL22-I ÚNICAMENTE PARA INSTALACIONES INTERIORES PERMANENTES. ESTE MANUAL Y TODO EL CONCEPTO DE ECCOTEMP ESTÁ SUJETO A CAMBIOS SIN PREVIO AVISO. POR FAVOR VISITE [WWW.ECCOTEMP.COM/SUPPORT](http://WWW.ECCOTEMP.COM/SUPPORT) PARA MÁS INFORMACIÓN.**



# Cuidado y limpieza del calentador de agua EL22.

## Drenando el calentador de agua.

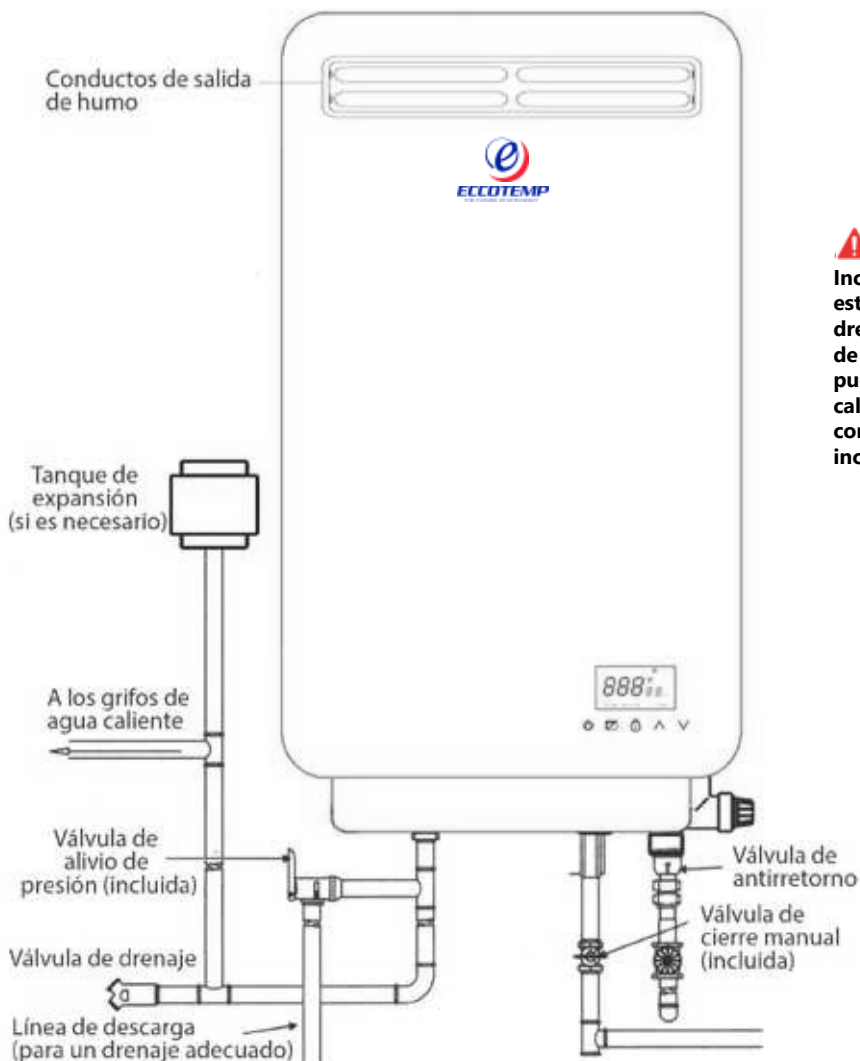

**⚠ ADVERTENCIA:**  
**Incumplimiento de estas instrucciones al drenando el calentador de el calentador de agua así como lesiones personales incluyendo quemaduras.**

A continuación se presentan instrucciones para drenaje de agua del calentador de agua.

1. Apague el interruptor del control remoto.
2. Cierre las válvulas de cierre de gas.
3. Cierre la válvula de cierre de agua.
4. Gire el interruptor de encendido/apagado a la posición OFF y desconecte el interruptor al menos 10 segundos después del paso #1.
5. Abra la válvula de drenaje.
6. Abra todos los grifos de agua caliente. Antes de proceder al siguiente paso, asegúrese de que el agua fría está saliendo de los grifos del agua caliente.
7. Para poner el calentador de agua de nuevo en funcionamiento después de drenar, siga los siguientes pasos.
8. Vuelva a instalar el filtro de agua. Cierre la válvula de drenaje de salida de agua caliente.
9. Abrir la válvula de cierre de agua y cerrarla otra vez después de asegurarse de que el agua sale de los grifos de agua caliente. (Este paso es para eliminar el aire de las tuberías de agua).
10. Vuelva a conectar el disyuntor y ponga el interruptor de encendido en la posición ON, abrir completamente la válvula de cierre del gas y la válvula de cierre de agua.

**AVISO: El calentador no funcionará a menos que el procedimiento anterior sea seguido correctamente.**

**POR FAVOR TENGA EN CUENTA QUE EL EL22 ES SOLO PARA INSTALACIONES EXTERIORES PERMANENTES Y EL EL22-I ÚNICAMENTE PARA INSTALACIONES INTERIORES PERMANENTES. ESTE MANUAL Y TODO EL CONCEPTO DE ECCOTEMP ESTÁ SUJETO A CAMBIOS SIN PREVIO AVISO. POR FAVOR VISITE [WWW.ECCOTEMP.COM/SUPPORT](http://WWW.ECCOTEMP.COM/SUPPORT) PARA MÁS INFORMACIÓN.**



# Cuidado y limpieza del calentador de agua EL22-I.

## Drenando el calentador de agua.

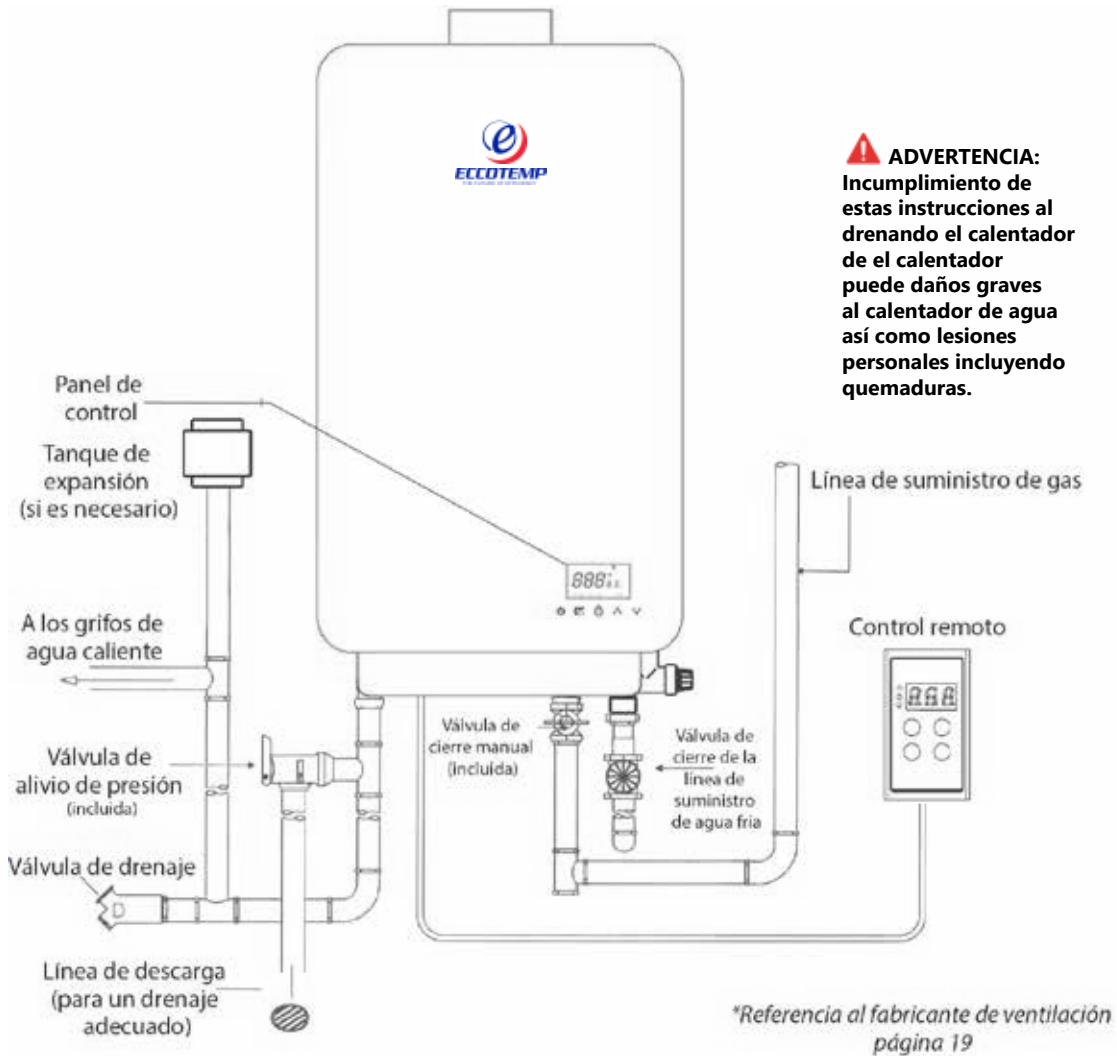

A continuación se presentan instrucciones para drenaje de agua del calentador de agua.

1. Apague el interruptor del control remoto.
2. Cierre las válvulas de cierre de gas.
3. Cierre la válvula de cierre de agua.
4. Gire el interruptor de encendido/apagado a la posición OFF y desconecte el interruptor al menos 10 segundos después del paso #1.
5. Abra la válvula de drenaje.
6. Abra todos los grifos de agua caliente. Antes de proceder al siguiente paso, asegúrese de que el agua fría está saliendo de los grifos del agua caliente.
7. Para poner el calentador de agua de nuevo en funcionamiento después de drenar, siga los siguientes pasos.
8. Vuelva a instalar el filtro de agua. Cierre la válvula de drenaje de salida de agua caliente.
9. Abrir la válvula de cierre de agua y cerrarla otra vez después de asegurarse de que el agua sale de los grifos de agua caliente. (Este paso es para eliminar el aire de las tuberías de agua).
10. Vuelva a conectar el disyuntor y ponga el interruptor de encendido en la posición ON, abrir completamente la válvula de cierre del gas y la válvula de cierre de agua.

**AVISO: El calentador no funcionará a menos que el procedimiento anterior sea seguido correctamente.**

**POR FAVOR TENGA EN CUENTA QUE EL EL22 ES SOLO PARA INSTALACIONES EXTERIORES PERMANENTES Y EL EL22-I ÚNICAMENTE PARA INSTALACIONES INTERIORES PERMANENTES. ESTE MANUAL Y TODO EL CONCEPTO DE ECCOTEMP ESTÁ SUJETO A CAMBIOS SIN PREVIO AVISO. POR FAVOR VISITE [WWW.ECCOTEMP.COM/SUPPORT](http://WWW.ECCOTEMP.COM/SUPPORT) PARA MÁS INFORMACIÓN.**



# Antes de llamar al servicio técnico

## Consejos para resolver problemas

¡Ahorre tiempo y dinero! Revise las tablas en las siguientes páginas primero y puede que no necesite llamar para pedir servicio técnico.



Este calentador de agua incorpora una variedad de dispositivos de desconexión que impiden el funcionamiento del calentador de agua en caso de que se produzcan condiciones de combustión no deseadas. Tal como la presencia de un bloqueo de la ventilación de aire de combustión, gas o presión insuficientes que pueden afectar la operación segura del calentador de agua. Póngase en contacto con un técnico calificado de servicio si esto ocurre.

Problema	Causa posible	Qué hacer
<b>No hay suficiente agua caliente o no hay agua caliente</b>	La válvula de cierre no se abre completamente.	Compruebe la válvula de cierre y ábrala completamente.
	El grifo de agua caliente no se abre completamente	Abra completamente la llave de agua caliente. (El quemador principal desaparece cuando el volumen de agua entrante es insuficiente.
	La tubería de agua está congelada	Permita que las tuberías se descongelen.
	No se puede cortar la electricidad ni el suministro de agua.	Compruebe que la alimentación adecuada esté siendo suministrada y/o que el suministro de agua sea adecuado.
	La unidad está en "ON".	Encienda la unidad con el botón del control remoto.
	La temperatura puede estar ajustada demasiado baja	Aumente el ajuste de la temperatura.
	Malfuncionamiento de la válvula mezcladora (si aplica).	Revise y reemplace si es necesario.
	Código de error visualizado en el panel de control remoto	Consulte las instrucciones de código de Error y si es necesario, póngase en contacto con un distribuidor para servicio técnico.
<b>El agua no está lo suficientemente caliente...</b>	La temperatura puede estar ajustada demasiado baja	Aumente el ajuste de la temperatura.
	La válvula de gas no se abre totalmente.	Comprobar y abrir completamente la válvula de gas.
<b>Agua demasiado caliente</b>	La temperatura está ajustada demasiado alta	Aumente el ajuste de la temperatura.
	La válvula de cierre no se abre completamente.	Compruebe la válvula de cierre y ábrala completamente.
	Se ha calentado una pequeña cantidad de agua.	Permita que fluya más agua.
	El filtro de agua está tapado	Limpie el filtro con un cepillo de dientes.
<b>El ventilador sigue girando después de que se cierra el grifo de agua caliente.</b>	Esta función es para purgar gases no quemados por 10-15 segundos.	Funcionamiento normal. No hay necesidad de llamar al servicio técnico. Consulte el código de error.

**POR FAVOR TENGA EN CUENTA QUE EL EL22 ES SOLO PARA INSTALACIONES EXTERIORES PERMANENTES Y EL EL22-I ÚNICAMENTE PARA INSTALACIONES INTERIORES PERMANENTES. ESTE MANUAL Y TODO EL CONCEPTO DE ECCOTEMP ESTÁ SUJETO A CAMBIOS SIN PREVIO AVISO. POR FAVOR VISITE [WWW.ECCOTEMP.COM/SUPPORT](http://WWW.ECCOTEMP.COM/SUPPORT) PARA MÁS INFORMACIÓN.**



# Guía de código de error

## Cuando se muestra un código de error:

- Cerrar el grifo de agua caliente, apague el interruptor del control remoto.
- Espere unos 5 minutos antes de encender el interruptor otra vez.
- Abra el grifo de agua caliente.

**AVISO: Si se muestra un código de error distinto a los enumerados a continuación, inmediatamente cierre la llave de agua caliente, tome nota del código de error, apague el interruptor del control remoto y llame al número de asistencia al cliente.**

## Si aún se muestra el código de error:

- Cerrar el grifo de agua caliente, apague el interruptor del control remoto.
- Tomar la acción correcta que se muestra a continuación y trate hacer funcionar el calentador de agua otra vez.
- Si aún se muestra el código de error:
- Cerrar el grifo de agua caliente, apagar el interruptor del control remoto.
- Tome nota del código de error que aparece y llame al número de servicio al cliente en "Si usted necesita servicio"

Error Código	Descripción del error	Causa posible	Qué hacer
E0	Falla del sensor de agua caliente	Puerto de unión flojo, corto circuito	Llame para obtener servicio
E1	Falla del sistema de encendido	La válvula no se abre o se abre completamente, la válvula no está abierta, puerto de unión suelto	Comprobar y abrir el gas completamente Compruebe y abra completamente la válvula Llame para obtener servicio
E2	Hay llama cuando no hay agua saliendo	Problema del circuito eléctrico	Llame para obtener servicio
E3	Protección contra sobrecalentamiento	Combustión seca, problema del controlador con sobrecalentamiento	Llame para obtener servicio
E4	Sensor de temperatura de agua fría	Problema con sensor, problema con el enchufe del sensor o el toma corriente, ninguna de las anteriores	Reemplazar el sensor, arreglarlo, reemplazar el tablero de la computadora
E5	Interruptor de presión	Problema del motor, el voltaje de la fuente de alimentación es demasiado bajo	Llame para obtener servicio
E6	Sobrecalentamiento	La presión del gas es demasiado alta, la válvula no se abre completamente, la temperatura está demasiado baja	Compruebe la válvula de cierre y abra completamente, aumente el ajuste de la temperatura
E7	Válvula solenoide	circuito de la válvula abierto, cortocircuito de la válvula, ninguna de las anteriores	Conectar la válvula, reemplazar la válvula, cambiar la tarjeta de computadora
E8	Bloqueo de tuberías de ventilación	el tubo de ventilación se bloquea	Limpiar la tubería

**⚠ PRECAUCIÓN: Para su seguridad NO trate de reparar la tubería de gas, control remoto, quemadores, conectores de ventilación u otros dispositivos de seguridad. Busque personal calificado para las reparaciones.**

**⚠ PRECAUCIÓN: Asegúrese de que la energía al calentador de agua está en "OFF" antes de retirar la cubierta protectora POR CUALQUIER RAZON.**

**⚠ PRECAUCIÓN: Cuando se reparan los controles, rotule todos los cables antes de desconectarlos. Errores de cableado podrían causar un funcionamiento incorrecto y peligroso. VERIFICAR EL FUNCIONAMIENTO CORRECTO DESPUÉS HACERLE MANTENIMIENTO.**

**POR FAVOR TENGA EN CUENTA QUE EL EL22 ES SOLO PARA INSTALACIONES EXTERIORES PERMANENTES Y EL EL22-I ÚNICAMENTE PARA INSTALACIONES INTERIORES PERMANENTES. ESTE MANUAL Y TODO EL CONCEPTO DE ECCOTEMP ESTÁ SUJETO A CAMBIOS SIN PREVIO AVISO. POR FAVOR VISITE [WWW.ECCOTEMP.COM/SUPPORT](http://WWW.ECCOTEMP.COM/SUPPORT) PARA MÁS INFORMACIÓN.**



# EL22 Partes de Repuesto

Instalación típica (algunos elementos pueden no aplicar)

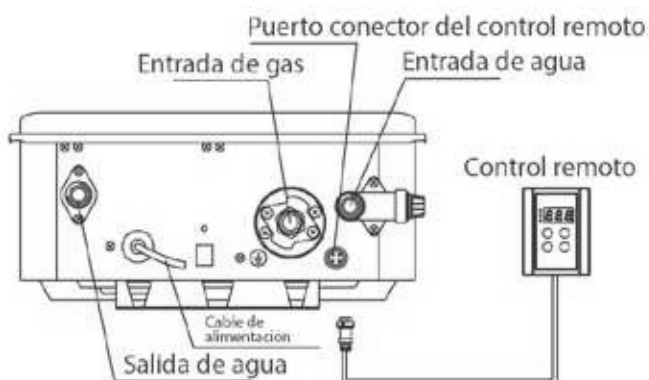
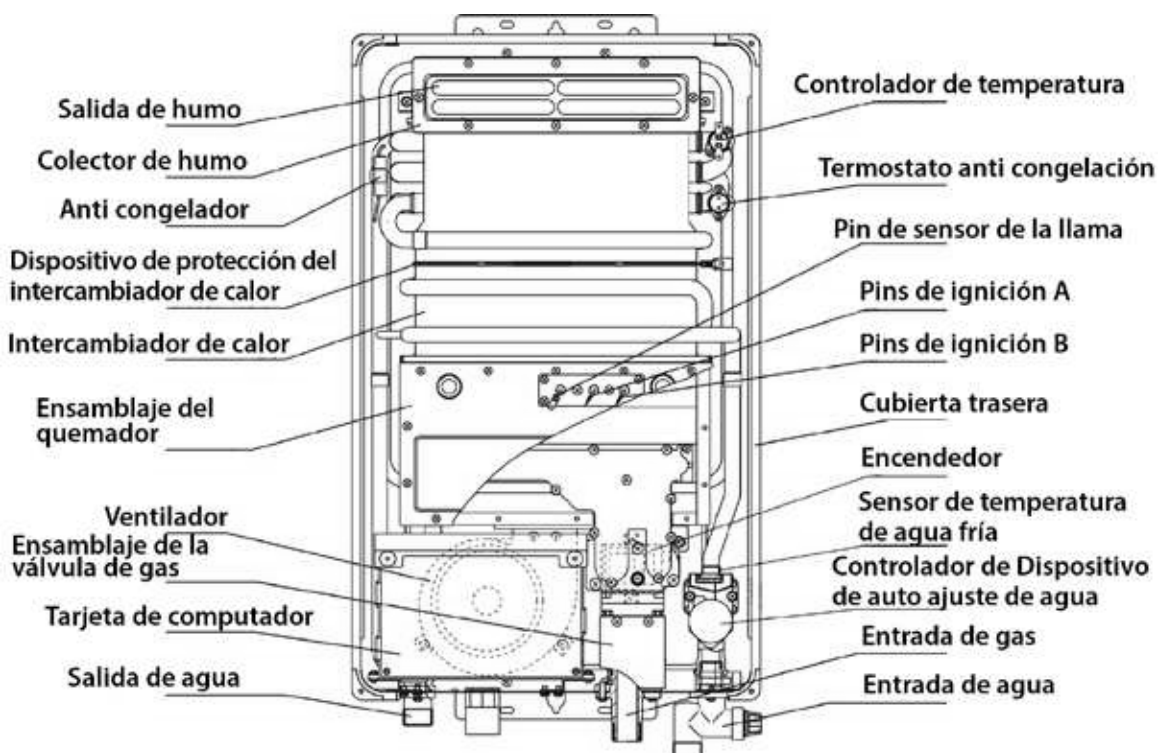

**AVISO:** El código Nacional de Gas Combustible (NFGC) exige una válvula manual de corte de gas: Vea (NFGC) para obtener instrucciones completas. Los códigos locales o requisitos de las autoridades de plomería pueden diferir de las instrucciones o diagramas proporcionados y pueden tener prioridad sobre estas instrucciones.

**POR FAVOR TENGA EN CUENTA QUE EL EL22 ES SOLO PARA INSTALACIONES EXTERIORES PERMANENTES Y EL EL22-I ÚNICAMENTE PARA INSTALACIONES INTERIORES PERMANENTES. ESTE MANUAL Y TODO EL CONCEPTO DE ECCOTEMP ESTÁ SUJETO A CAMBIOS SIN PREVIO AVISO. POR FAVOR VISITE [WWW.ECCOTEMP.COM/SUPPORT](http://WWW.ECCOTEMP.COM/SUPPORT) PARA MÁS INFORMACIÓN.**



# EL22-I Partes de Repuesto

## Para los modelos con gas natural o PL.

**⚠ ADVERTENCIA:** Para su seguridad, no intente desmontar esta unidad por ninguna razón

Instrucciones para realizar un pedido de piezas

Haga el pedido de piezas al distribuidor o a la tienda en donde fue comprado el calentador de agua.

Todos los pedidos de piezas deben incluir:

- El modelo y número de serie del calentador de agua en la placa de características.
- Especificar el tipo de gas (natural o PL) como se indica en la placa de características.
- Descripción de la pieza (como se indica a continuación) y número de piezas deseado.

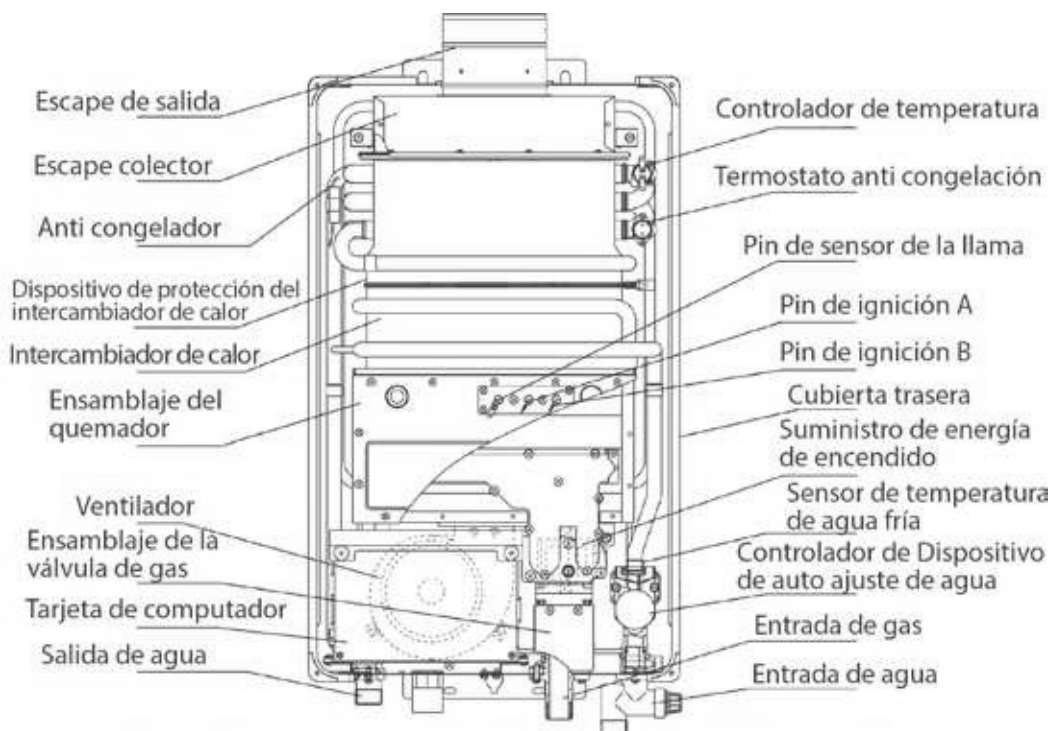

Aviso: El anti congelación y su termostato son para las unidades al aire libre y para las unidades interiores con función de anti congelación.

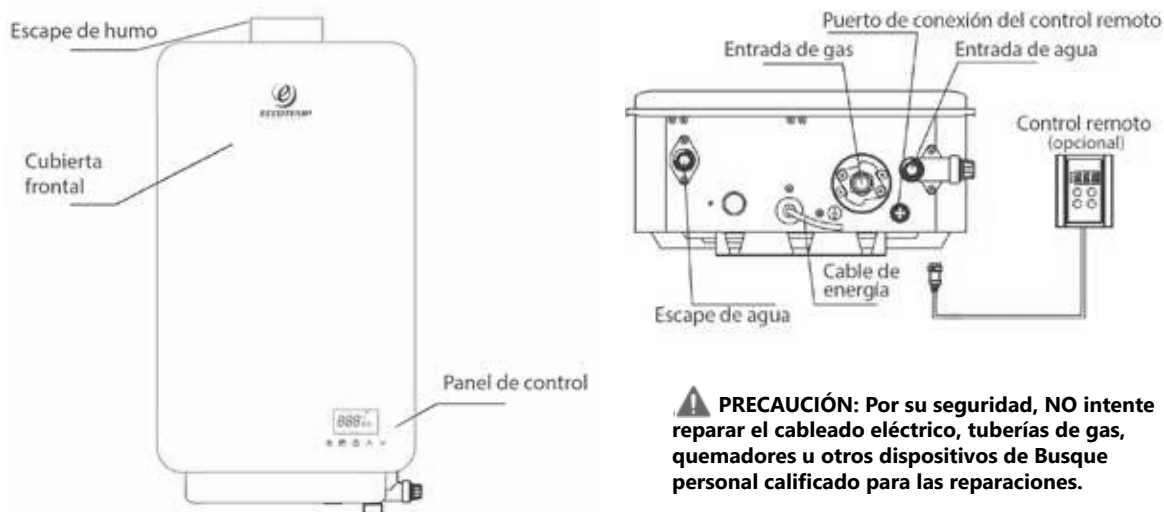

**⚠ PRECAUCIÓN:** Por su seguridad, NO intente reparar el cableado eléctrico, tuberías de gas, quemadores u otros dispositivos de Busque personal calificado para las reparaciones.

**POR FAVOR TENGA EN CUENTA QUE EL EL22 ES SOLO PARA INSTALACIONES EXTERIORES PERMANENTES Y EL EL22-I ÚNICAMENTE PARA INSTALACIONES INTERIORES PERMANENTES. ESTE MANUAL Y TODO EL CONCEPTO DE ECCOTEMP ESTÁ SUJETO A CAMBIOS SIN PREVIO AVISO. POR FAVOR VISITE [WWW.ECCOTEMP.COM/SUPPORT](http://WWW.ECCOTEMP.COM/SUPPORT) PARA MÁS INFORMACIÓN.**



# Eccotemp Systems, LLC Información sobre garantía limitada

## Modelo (s) EL22-ILP, EL22-ING, EL22-LP, EL22-NG

Eccotemp por la presente garantiza que este producto estará libre de defectos materiales en materiales y mano de obra cuando sea instalado y esté funcionando de acuerdo con las instrucciones de instalación y funcionamiento de Eccotemp. Esta garantía limitada se extiende al comprador original y los posteriores propietarios, pero solo mientras el producto permanezca en el sitio de la instalación original. Esta garantía limitada se termina si el dispositivo se mueve o se vuelve a instalar en una nueva ubicación. No hay ninguna garantía, expresa o implícita hecha distinta del contenido en esta garantía limitada. Ningún agente, empleado o representante de Eccotemp tiene la autoridad para vincular a Eccotemp con cualquier representación o garantía sobre el producto no contenido en esta garantía limitada. Eccotemp se reserva el derecho y la autoridad para cambiar, modificar o alterar esta garantía en cualquier momento.

NO HAY NINGUNA REPRESENTACIÓN O GARANTÍA, EXPRESA O IMPLÍCITA, INCLUYENDO, SIN LIMITACIÓN, EN CUANTO A LA COMERCIABILIDAD O IDONEIDAD PARA UN PROPÓSITO EN PARTICULAR CON RESPECTO A LOS PRODUCTOS VENDIDOS AQUÍ. EL RECURSO EXCLUSIVO DEL COMPRADOR SE LIMITA A LA REPARACIÓN O REEMPLAZO DE LOS PRODUCTOS VENDIDOS, A LA DISCRECIÓN DE ECCOTEMP. ECCOTEMP NO SERÁ RESPONSABLE POR DAÑOS INCIDENTALES O CONSECUENTES.

### Período de garantía limitado

Esta garantía se extiende por Eccotemp Systems al propietario. Esta garantía entra en vigencia en la fecha de instalación del producto o 30 días después de la fecha de compra, cualquiera que ocurra primero y es efectiva hasta el especificado aniversario de dicha fecha así:

- 1) Reemplazo de 5 años limitado (años 1 a 5) de las piezas defectuosas que no sean el intercambiador de calor-mano de obra no incluida.
- 2) Limitada adicional diez años de reemplazo (años 1 a 10) en el intercambiador de calor cuando el producto se utiliza en una vivienda unifamiliar mano de obra no incluida.
- 3) 2 años de Reemplazo limitado adicional (años 1 a 2) en el intercambiador de calor cuando el producto se utiliza para la capacidad comercial, si se utiliza para otro lugar que no sea una vivienda unifamiliar, o si el suministro del producto es de agua precalentada o agua de circulación - de mano de obra no incluida.

1. Total de diez años (años 1 a 10) o 6.500 horas de operación (encendido) registradas por el calentador de agua, cualquiera que ocurra primero.

### Período de cobertura del elemento

Intercambiador de calor 10 años  
Todas las demás partes 5 años

La garantía es nula si la unidad se utiliza en un bucle de circulación de agua caliente, en serie con un sistema de circulación o donde no se incorpora un sistema de recirculación bajo demanda.

El dueño es responsable de todos los otros costos incidentales a la reparación tales como mano de obra, envío, entrega y permisos. Se requiere el comprobante de compra. Los productos reparados serán cubiertos bajo esta garantía limitada por el resto del término de la compra original.

### Costos relacionados con el envío:

En los primeros 30 días de compra, Eccotemp cubrirá todos los gastos de envío no expeditivos al cliente por cuestiones relacionadas con la garantía, excepto a AK, HI, Canadá y cualquier ubicación fuera de los EE.UU. continentales. Después de los primeros 30 días de compra, Eccotemp cubrirá todos los gastos de envío no expeditivos al cliente por cuestiones relacionadas con la garantía, excluyendo AK, HI, Canadá y cualquier ubicación fuera de EE.UU. Después de los primeros 30 días de compra, el cliente es responsable de todos envíos a Eccotemp, sin importar razón o circunstancia. El método de envío relacionados con la garantía será equivalente con el del proveedor de elección de Eccotemp.

En AK, HI, Canadá y cualquier punto fuera de la parte continental de EE.UU, el cliente será responsable de todos los gastos de envío, sin importar razón o circunstancia.

Todos los envíos de cualquier tipo de producto que vengan a Eccotemp por cualquier motivo deben tener un RGA para realizar cualquier reparación. Por favor, póngase en contacto con Eccotemp para obtener un número RGA antes de enviar cualquier cosa a Eccotemp. No hacerlo podría resultar en la pérdida del producto. Eccotemp no será responsable del reemplazo por pérdida o daño si estos pasos no se siguen correctamente.

**POR FAVOR TENGA EN CUENTA QUE EL EL22 ES SOLO PARA INSTALACIONES EXTERIORES PERMANENTES Y EL EL22-I ÚNICAMENTE PARA INSTALACIONES INTERIORES PERMANENTES. ESTE MANUAL Y TODO EL CONCEPTO DE ECCOTEMP ESTÁ SUJETO A CAMBIOS SIN PREVIO AVISO. POR FAVOR VISITE [WWW.ECCOTEMP.COM/SUPPORT](http://WWW.ECCOTEMP.COM/SUPPORT) PARA MÁS INFORMACIÓN.**



## Exclusiones

Por favor, consulte el Manual de instalación y Manual de uso y cuidado suministrado con su nuevo producto de Eccotemp Systems. Esta Garantía Limitada se convierte en nula y sin valor si Eccotemp determina que alguno de los siguientes es un factor que contribuye a la falla del producto:

1. Abuso, alteración, negligencia o mal uso.
2. Procedimientos de mantenimiento inadecuados, peligroso, destructivo.
3. Daños causados por servicios prestados por prestadores distintos a Eccotemp Systems.
4. Instalación en un entorno corrosivo o de lo contrario ambiente destructivo.
5. Daños resultantes de congelación dentro de la unidad o alrededor de la tubería.
6. Acumulación de sarro.
7. Presión incorrecta de gas o agua.
8. Actos de fuerza mayor.
9. Daños como resultado del uso con agua no potable, no tratada o mal tratada, o agua con altos niveles de PH o niveles de dureza de más de 12 granos por galón (200 mg / L).
10. Dimensionamiento incorrecto de la aplicación.
11. Productos con números de serie originales han sido eliminados o alterados y no se pueden determinar fácilmente.
12. Catástrofes incluyendo pero no limitados a; desastre de incendio, inundación o la naturaleza.

Este producto no debe ser utilizado como un calentador de piscina o spa.

En el caso de un defecto, mal funcionamiento o falta de conformidad con esta garantía y en basa en la aprobación de Eccotemp de reclamo de garantía, Eccotemp Systems, en su discreción única y absoluta, resolverá el reclamo de tal defecto, mal funcionamiento o falta de conformidad con esta garantía. Para realizar un reclamo bajo esta garantía, el propietario debe notificar a Eccotemp de la falla del producto de conformidad a esta garantía.

Bajo esta garantía, Eccotemp Systems solo proporcionará piezas de repuesto como se describe en el "Periodo de garantía limitada". El propietario será responsable por cualquier costo incurrido incluyendo costos de mano de obra para la reparación de la unidad, envío, entrega y manipulación de la pieza de reemplazo, costo de permisos o materiales necesarios para la reparación, o gastos incidentales resultantes de daños externos a la unidad producto de la falla.

NO INCLUYENDO NINGUNA CIRCUNSTANCIA EN ESTA GARANTÍA, EXCEPTO PARA LAS OBLIGACIONES AFIRMATIVAS EXPRESAMENTE ESTABLECIDAS EN ESTA GARANTÍA, ECCOTEMP SYSTEMS RENUNCIA A CUALQUIER Y TODAS LAS GARANTÍAS, EXPLÍCITAS O IMPLÍCITAS, EN RELACIÓN CON EL PRODUCTO Y SU FUNCIONALIDAD, FUNCIONAMIENTO, COMERCIALIZACIÓN, ADECUACIÓN PARA FINES PARTICULARES O DERECHOS DE PROPIEDAD INTELECTUAL. ECCOTEMP SYSTEMS RENUNCIA A TODAS LAS OTRAS OBLIGACIONES O RESPONSABILIDADES POR SU PARTE Y NO ASUME NI AUTORIZA A NINGUNA OTRA PERSONA A ASUMIR POR ECCOTEMP SYSTEMS NINGUNA RESPONSABILIDAD EN CONEXIÓN CON EL DESEMPEÑO DEL PRODUCTO. ESTA GARANTÍA ÚNICAMENTE EL REEMPLAZO DE PARTES Y NO CUBRE LOS COSTOS DE MANO DE OBRA U OTROS SERVICIOS BAJO NINGUNA CIRCUNSTANCIA.

Esta garantía solo se aplica a los 50 Estados de los Estados Unidos y territorios de Canadá. Eccotemp Systems no será responsable por ningún reclamo o demanda contra Eccotemp Systems por otra parte por daños y perjuicios de cualquier tipo, incluyendo pero no limitado a daños incidentales e indirectos, que surjan del asunto objeto de este Contrato. Algunos Estados no permiten la exclusión o limitación de daños incidentales o consecuentes, por lo que la limitación o exclusión anterior puede no aplicarse a usted. Esta garantía le otorga derechos legales específicos. También puede tener otros derechos que varían de estado a estado.

**POR FAVOR TENGA EN CUENTA QUE EL EL22 ES SOLO PARA INSTALACIONES EXTERIORES PERMANENTES Y EL EL22-I ÚNICAMENTE PARA INSTALACIONES INTERIORES PERMANENTES. ESTE MANUAL Y TODO EL CONCEPTO DE ECCOTEMP ESTÁ SUJETO A CAMBIOS SIN PREVIO AVISO. POR FAVOR VISITE [WWW.ECCOTEMP.COM/SUPPORT](http://WWW.ECCOTEMP.COM/SUPPORT) PARA MÁS INFORMACIÓN.**





**ECCOTEMP**  
THE FUTURE OF EFFICIENCY

TELÉFONO: 866-356-1992 | CORREO ELECTRÓNICO: [SUPPORT@ECCOTEMP.COM](mailto:SUPPORT@ECCOTEMP.COM) | DIRECCIÓN: 315 - A INDUSTRIAL RD SUMMERVILLE, SC 294983

 SOPORTE: [ECCOTEMP.COM/HELP-DESK](http://ECCOTEMP.COM/HELP-DESK)  TIENDA ONLINE: [EU.ECCOTEMP.COM/PRODUCTS](http://EU.ECCOTEMP.COM/PRODUCTS)  LOCALIZADOR DE TIENDAS: [ECCOTEMP.COM/LOCATOR](http://ECCOTEMP.COM/LOCATOR)

[ECCOTEMP.COM](http://ECCOTEMP.COM)

