

# Reemix

## 3 IN 1 ROTARY GRATER

### INSTRUCTION MANUAL

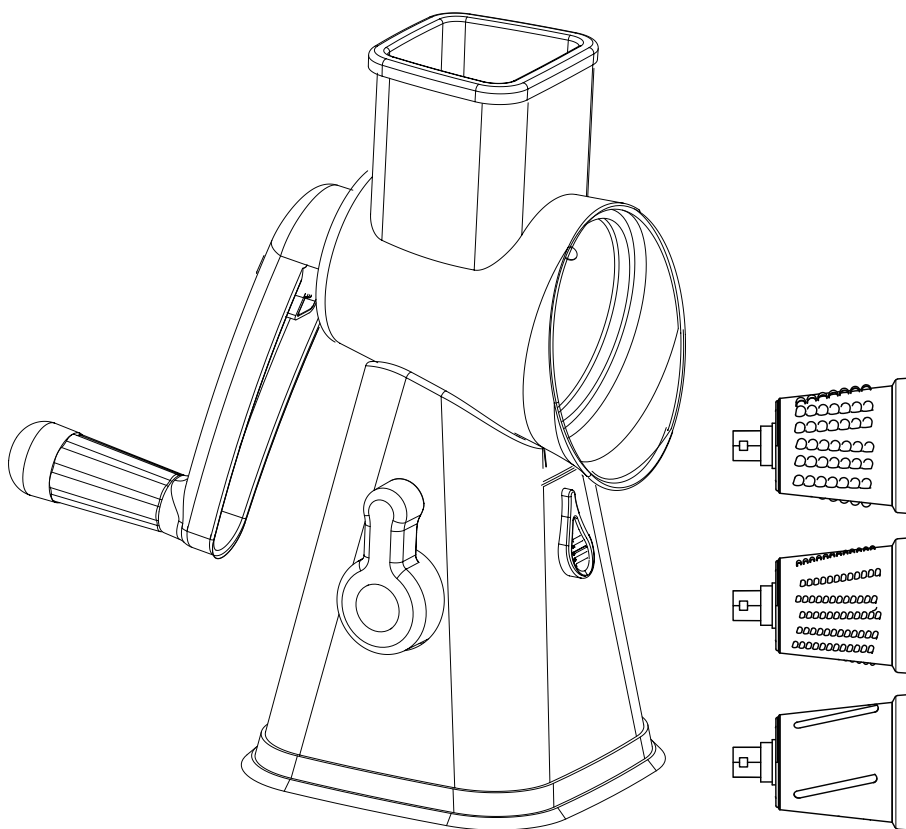

MODEL: GS076

Please read this manual thoroughly before using and save it for future reference.

English	02-05
-----	
Deutsch	06-09
-----	
Español	10-13
-----	
Français	14-17
-----	
l'italiano	18-21

## SAFETY INSTRUCTIONS

1. Close supervision is necessary when the unit is operated near children. Do not allow children to use this unit.
2. The use of accessories not recommended by the manufacturer may cause injuries to persons.
3. Do not use the unit for other than its intended use.
4. To avoid injury, never put hands or sharp objects on the blade or touch the blade when the operating, maintaining or cleaning the unit.
5. Do not use fruits with hard seeds as it may damage the blades.
6. After slicing some vegetables and fruits, staining of the unit and blades may occur. It is normal and will not effect the performance of the unit.
7. Never feed fruit or vegetable by hand. Always use crank handle.
8. Do not use fingers to scrape food away from the stainless steel blade. Cut type injury may result.
9. Prior to using the device, always check to ensure that all parts are properly assembled.
10. This product is not a toy and should not be used by children or stored accessible to them. Do not clean the unit with any abrasive cleaning agents and/ or steel wool.
11. In case of malfunction and/or damage do not attempt any repair by yourself and ensure that the product is properly disposed in accordance with local laws.
12. Please wash thoroughly before first use.
13. Although the product has been checked its usage and consequences are strictly user responsibility.

**SAVE THESE INSTRUCTIONS  
FOR HOUSEHOLD USE ONLY**

# PRODUCT PART FIGURE

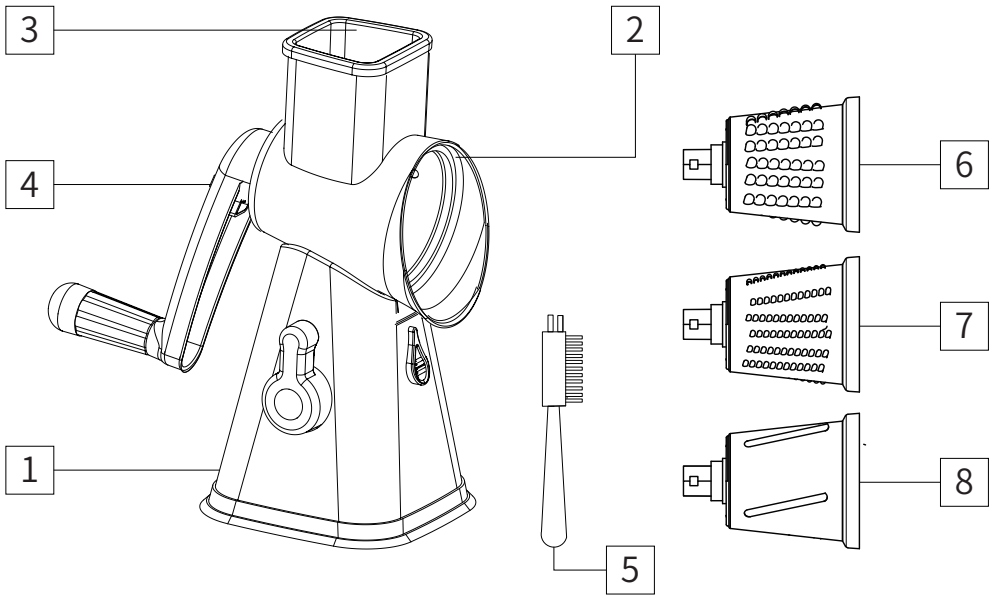

1. Suction Base

3. Food Pusher

5. Cleaning Brush

7. Fine Shredding blade

2. Transparent Barrel

4. Handle

6. Coarse Shredding blade

8. Slicing Blade

# QUICK ASSEMBLY

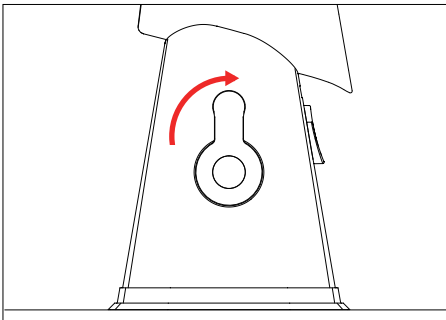

1.Lock the suction base to the countertop.

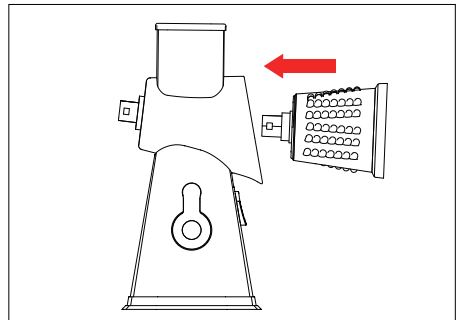

2.Place the blade to the tumbling box.

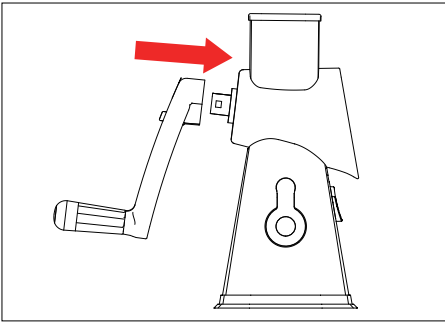

3. Install the handle.

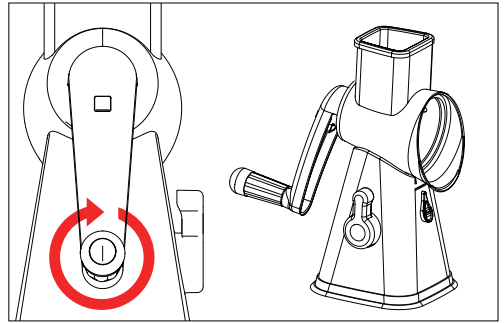

4. Crank the handle clockwise.

### 3 DIFFERENT BLADES FOR YOUR KITCHEN NEEDS

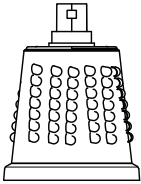
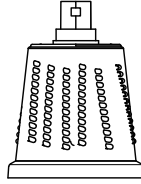
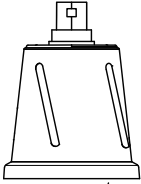
<p>Coarse Shredding blade</p>		<p>Cheese/Beetroot/Zucchini/-Carrots</p>
<p>Fine Shredding blade</p>		<p>Cheese/Nuts/Cookies/Chocolate/Garlic</p>
<p>Slicing Blade</p>		<p>Cheese/Carrots/Potatoes/Zucchini/Cucumber</p>

# CLEANING

**WARNING:** Do not use abrasive cleaners. Clean the unit immediately after use. This greatly simplifies the cleaning process. Rotate the handle a few times to remove the leftover fruit or vegetable. Discard the leftover pieces. Remove the used blade from the unit.

**WARNING:** The blades are extremely sharp, handle with care. Please do not place your hand inside the unit whilst in use. Wipe the main unit with a soapy damp cloth, if needed you may place in the dishwasher up to a max 40°. Certain foods can discolour the main body and the blades. Rub it gently with a soft cloth or sponge.

## SICHERHEITSHINWEISE

1. Bei Betrieb des Geräts in der Nähe von Kindern ist eine sorgfältige Überwachung erforderlich. Lassen Sie Kinder nicht mit diesem Gerät arbeiten.
2. Die Verwendung von vom Hersteller nicht empfohlenem Zubehör kann Verletzungen verursachen.
3. Verwenden Sie das Gerät nicht für andere als die vorgesehenen Zwecke.
4. Um Verletzungen zu vermeiden, legen Sie niemals Hände oder scharfe Gegenstände auf die Klinge oder berühren Sie die Klinge nicht während des Betriebs, der Wartung oder der Reinigung des Geräts.
5. Verwenden Sie keine Früchte mit harten Samen, da dies die Klingen beschädigen kann.
6. Nach dem Schneiden von Gemüse und Obst kann es zu Verfärbungen des Geräts und der Klingen kommen. Dies ist normal und beeinträchtigt nicht die Leistung des Geräts.
7. Füttern Sie niemals Obst oder Gemüse von Hand. Verwenden Sie immer den Kurbelgriff.
8. Verwenden Sie nicht die Finger, um Lebensmittel von der Edelstahlklinge zu kratzen. Dies könnte zu Schnittverletzungen führen.
9. Überprüfen Sie vor der Verwendung des Geräts immer, ob alle Teile ordnungsgemäß montiert sind.
10. Dieses Produkt ist kein Spielzeug und sollte nicht von Kindern verwendet oder für sie zugänglich aufbewahrt werden. Reinigen Sie das Gerät nicht mit abrasiven Reinigungsmitteln und/oder Stahlwolle.
11. Bei Funktionsstörungen und/oder Schäden versuchen Sie nicht, Reparaturen selbst durchzuführen, und stellen Sie sicher, dass das Produkt gemäß den örtlichen Gesetzen ordnungsgemäß entsorgt wird.
12. Bitte waschen Sie das Gerät vor dem ersten Gebrauch gründlich.
13. Obwohl das Produkt überprüft wurde, liegt die Verantwortung für dessen Verwendung und Konsequenzen ausschließlich beim Benutzer.

**BEWAHREN SIE DIESE HINWEISE  
AUF NUR FÜR DEN HAUSHALTSGEBRAUCH**

# PRODUKTTEIL ZEICHNUNG

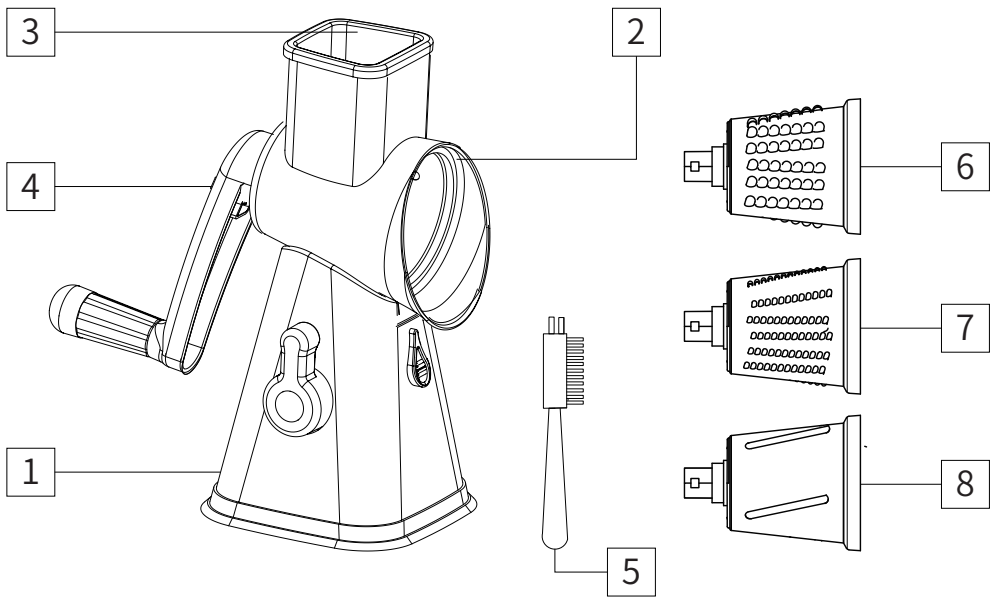

- 1. Saugfuß
- 3. Lebensmittelstoßer
- 5. Reinigungsbürste
- 7. Feine Schneidklinge

- 2. Transparentes Fass
- 4. Griff
- 6. Grobe Schneidklinge
- 8. Schneidklinge

# SCHNELLE MONTAGE

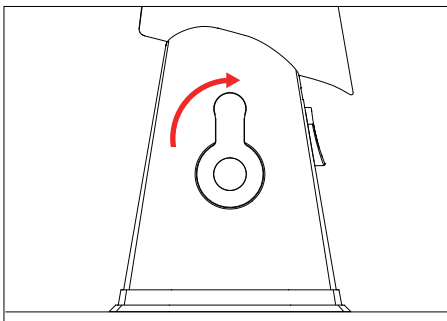

1. Verriegeln Sie den Saugfuß auf der Arbeitsplatte.

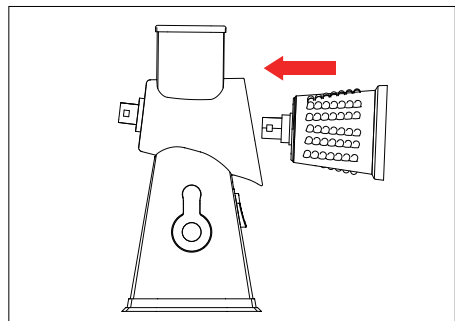

2. Platzieren Sie die Klinge in der Fallbox.

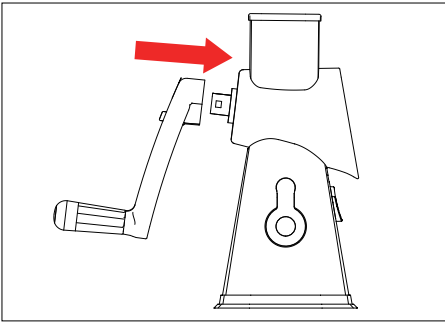

3. Installieren Sie den Griff.

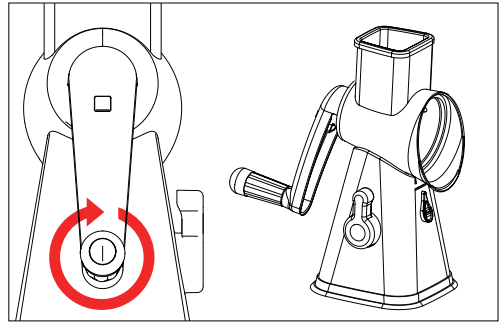

4. Drehen Sie den Griff im Uhrzeigersinn.

## 3 VERSCHIEDENE KLINGEN FÜR IHRE KÜCHENBEDÜRFNISSE

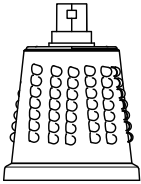
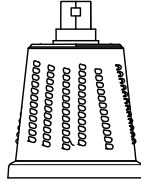
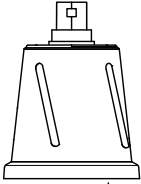
<p>Grobe Schneidklinge</p>		<p>Käse/Rote Bete/Zucchini/- Möhren</p>
<p>Feine Schneidklinge</p>		<p>Käse/Nüsse/Kekse/Schoko- lade/Knoblauch</p>
<p>Scheibenklinge</p>		<p>Käse/Möhren/Kartoffeln/Zuc- chini/Gurken</p>

# REINIGUNG

**WARNUNG:** Verwenden Sie keine scheuernden Reinigungsmittel. Reinigen Sie das Gerät sofort nach Gebrauch. Dies vereinfacht den Reinigungsprozess erheblich. Drehen Sie den Griff einige Male, um die übrig gebliebenen Frucht- oder Gemüsereste zu entfernen. Entsorgen Sie die Reststücke. Entfernen Sie die benutzte Klinge aus dem Gerät.

**WARNUNG:** Die Klingen sind extrem scharf, gehen Sie vorsichtig damit um. Bitte stecken Sie Ihre Hand nicht in das Gerät, während es in Betrieb ist. Wischen Sie das Hauptgerät mit einem seifigen feuchten Tuch ab. Bei Bedarf können Sie es im Geschirrspüler bei maximal 40° reinigen. Einige Lebensmittel können die Hauptkarosserie und die Klingen verfärben. Reiben Sie es vorsichtig mit einem weichen Tuch oder Schwamm ab.

## INSTRUCCIONES DE SEGURIDAD

1. Es necesaria una supervisión cercana cuando la unidad se opera cerca de niños. No permita que los niños utilicen esta unidad.
2. El uso de accesorios no recomendados por el fabricante puede causar lesiones a las personas.
3. No utilice la unidad para fines distintos a los previstos.
4. Para evitar lesiones, nunca coloque las manos u objetos afilados en la cuchilla ni toque la cuchilla durante el funcionamiento, mantenimiento o limpieza de la unidad.
5. No use frutas con semillas duras, ya que puede dañar las cuchillas.
6. Después de cortar algunas verduras y frutas, puede producirse manchado en la unidad y las cuchillas. Esto es normal y no afectará al rendimiento de la unidad.
7. Nunca alimente frutas o verduras con la mano. Siempre use la manivela.
8. No use los dedos para raspar alimentos de la cuchilla de acero inoxidable. Puede causar lesiones cortantes.
9. Antes de usar el dispositivo, siempre verifique que todas las piezas estén correctamente ensambladas.
10. Este producto no es un juguete y no debe ser utilizado por niños ni almacenado accesible para ellos. No limpie la unidad con agentes de limpieza abrasivos ni lana de acero.
11. En caso de mal funcionamiento y/o daño, no intente realizar reparaciones usted mismo y asegúrese de que el producto se disponga adecuadamente de acuerdo con las leyes locales.
12. Lave a fondo antes del primer uso.
13. Aunque el producto ha sido revisado, su uso y consecuencias son estrictamente responsabilidad del usuario.

**GUARDE ESTAS INSTRUCCIONES  
SOLO PARA USO DOMÉSTICO**

# FIGURA DE PARTES DEL PRODUCTO

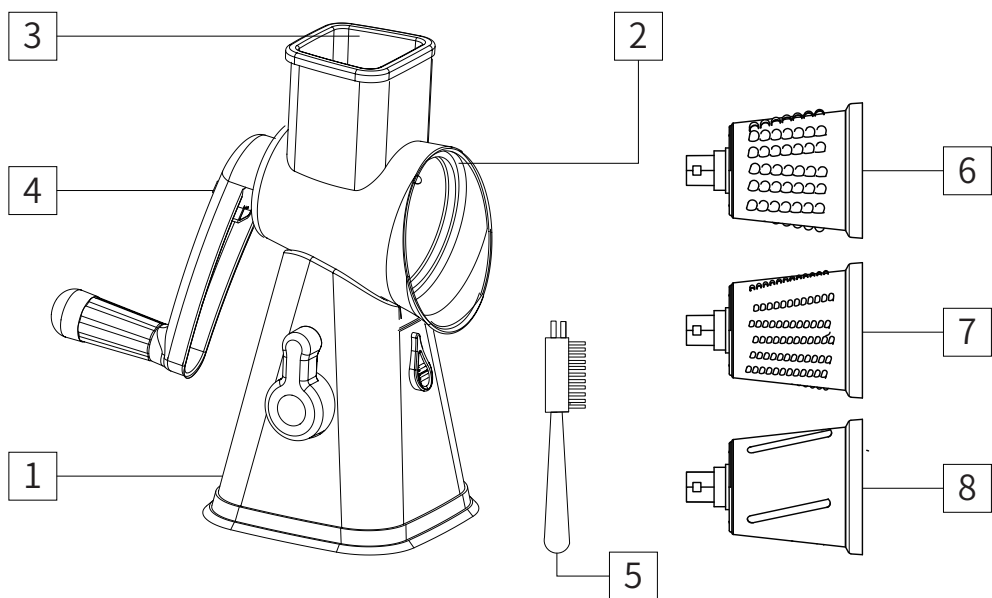

- 1. Base de succión
- 3. Empujador de alimentos
- 5. Cepillo de limpieza
- 7. Cuchilla de rallado fino

- 2. Barril transparente
- 4. Mango
- 6. Cuchilla de rallado grueso
- 8. Cuchilla para rebanar

## MONTAJE RÁPIDO

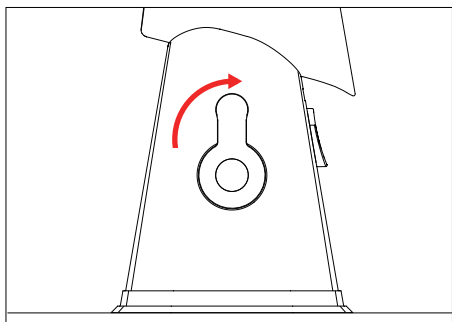

1. Bloquee la base de succión en la encimera.

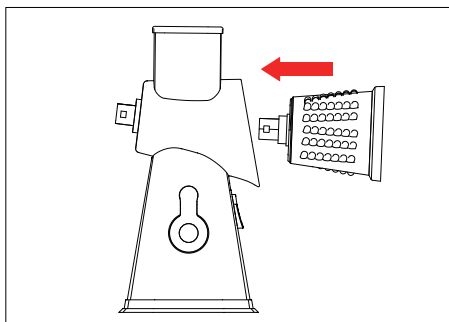

2. Coloque la cuchilla en la caja basculante.

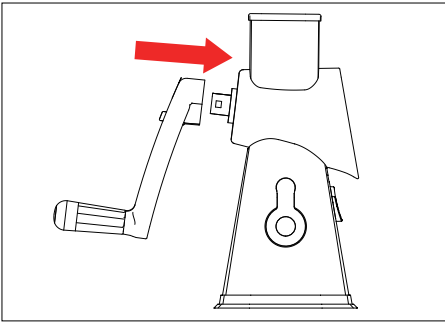

3. Instale el mango.

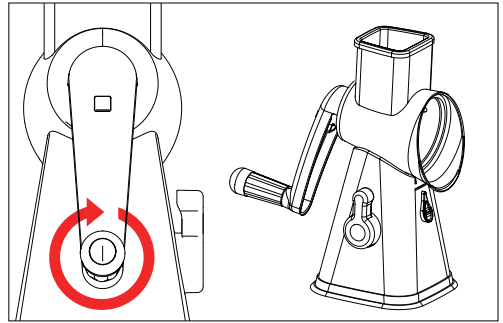

4. Gire el mango en sentido horario.

## 3 CUCHILLAS DIFERENTES PARA TUS NECESIDADES DE COCINA

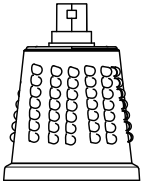
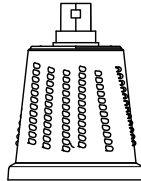
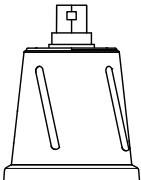
<p>Cuchilla de rallado grueso</p>		<p>Queso/Remolacha/Calabacín /Zanahorias</p>
<p>Cuchilla de rallado fino</p>		<p>Queso/Nueces/Galletas/Chocolate/Ajo</p>
<p>Cuchilla para rebanar</p>		<p>Queso/Zanahorias/Papas/Calabacín/Pepino</p>

# LIMPIEZA

**ADVERTENCIA:** No utilice limpiadores abrasivos. Limpie la unidad inmediatamente después de usarla. Esto simplifica enormemente el proceso de limpieza. Gire el mango varias veces para quitar los restos de frutas o verduras. Deseche los trozos sobrantes. Retire la cuchilla usada de la unidad.

**ADVERTENCIA:** Las cuchillas son extremadamente afiladas, manéjelas con cuidado. Por favor, no introduzca la mano dentro de la unidad mientras está en uso. Limpie la unidad principal con un paño húmedo y jabonoso, si es necesario, puede colocarla en el lavavajillas a un máximo de 40°. Ciertos alimentos pueden decolorar el cuerpo principal y las cuchillas. Frótelo suavemente con un paño suave o esponja.

# INSTRUCTIONS DE SÉCURITÉ

1. Une supervision étroite est nécessaire lorsque l'unité est utilisée près d'enfants. Ne permettez pas aux enfants d'utiliser cette unité.
2. L'utilisation d'accessoires non recommandés par le fabricant peut causer des blessures aux personnes.
3. N'utilisez pas l'unité à d'autres fins que celles prévues.
4. Pour éviter les blessures, ne mettez jamais les mains ou des objets tranchants sur la lame, et ne touchez pas la lame pendant le fonctionnement, l'entretien ou le nettoyage de l'unité.
5. N'utilisez pas de fruits avec des graines dures, car cela pourrait endommager les lames.
6. Après avoir tranché certains légumes et fruits, des taches peuvent apparaître sur l'unité et les lames. C'est normal et n'affectera pas les performances de l'unité.
7. Ne nourrissez jamais les fruits ou légumes à la main. Utilisez toujours la manivelle.
8. N'utilisez pas les doigts pour racler les aliments de la lame en acier inoxydable. Cela pourrait entraîner des blessures de type coupure.
9. Avant d'utiliser l'appareil, vérifiez toujours que toutes les pièces sont correctement assemblées.
10. Ce produit n'est pas un jouet et ne doit pas être utilisé par des enfants ni stocké à leur portée. Ne nettoyez pas l'unité avec des agents de nettoyage abrasifs et/ou de la laine d'acier.
11. En cas de dysfonctionnement et/ou de dommage, n'essayez pas de réparer vous-même et assurez-vous que le produit est correctement éliminé conformément aux lois locales.
12. Veuillez laver soigneusement avant la première utilisation.
13. Bien que le produit ait été vérifié, son utilisation et ses conséquences relèvent strictement de la responsabilité de l'utilisateur.

**CONSERVEZ CES INSTRUCTIONS  
POUR USAGE DOMESTIQUE UNIQUEMENT**

# FIGURE DES PIÈCES DU PRODUIT

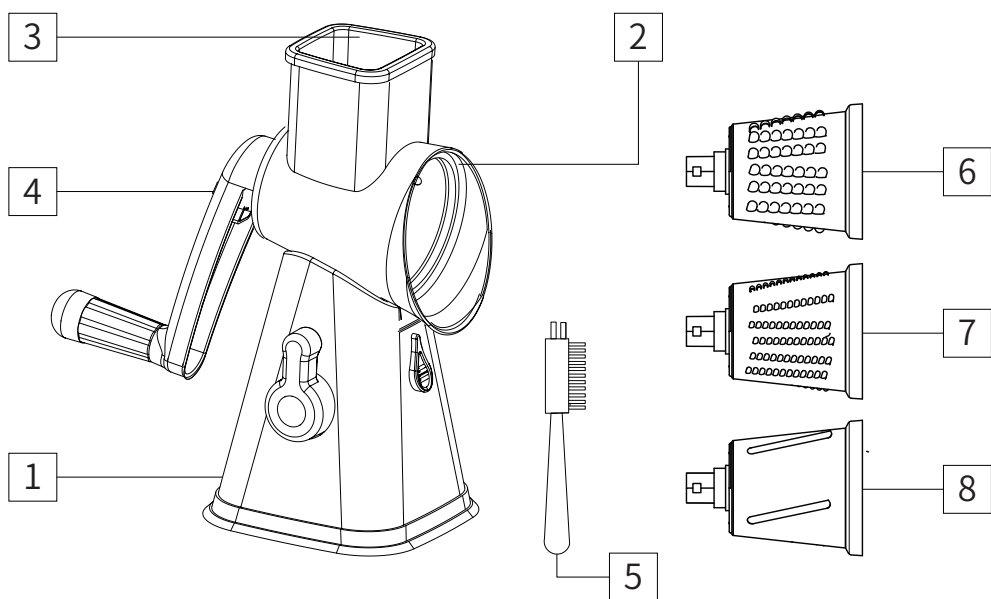

- 1. Base d'aspiration
- 3. Pousoir alimentaire
- 5. Brosse de nettoyage
- 7. Lame de déchiqetage fin

- 2. Baril transparent
- 4. Poignée
- 6. Lame de déchiqetage grossier
- 8. Lame de tranchage

## ASSEMBLAGE RAPIDE

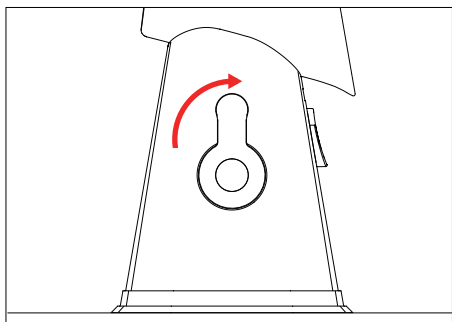

1. Verrouillez la base d'aspiration sur le plan de travail.

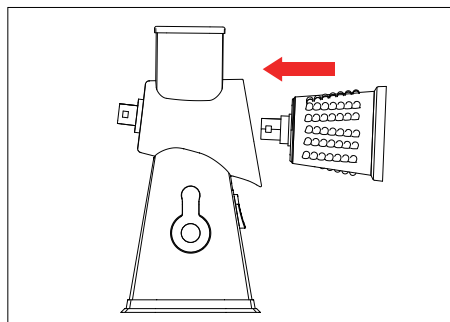

2. Placez la lame dans la boîte basculante.

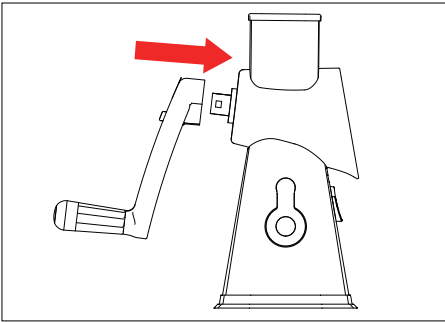

3. Installez la poignée.

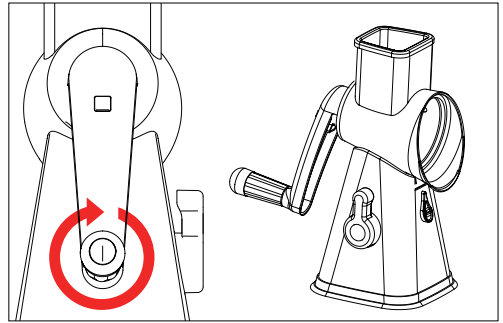

4. Tournez la poignée dans le sens des aiguilles d'une montre.

### 3 LAMES DIFFÉRENTES POUR VOS BESOINS EN CUISINE

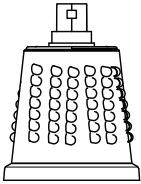
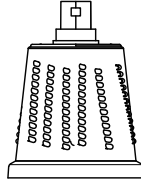
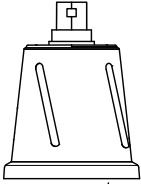
<p>Lame de déchiquetage grossier</p>		<p>Fromage/Betterave/Courgette/- Carottes</p>
<p>Lame de déchiquetage fin</p>		<p>Fromage/Noix/Biscuits/Chocolat/Ail</p>
<p>Lame de tranchage</p>		<p>Fromage/Carottes/Pommes de terre/Courgette/Concombre</p>

# NETTOYAGE

**AVERTISSEMENT:** N'utilisez pas de nettoyeurs abrasifs. Nettoyez l'unité immédiatement après utilisation. Cela simplifie grandement le processus de nettoyage. Faites tourner la poignée plusieurs fois pour éliminer les restes de fruits ou de légumes. Jetez les morceaux restants. Retirez la lame usagée de l'unité.

**AVERTISSEMENT:** Les lames sont extrêmement tranchantes, manipulez-les avec précaution. S'il vous plaît, ne mettez pas la main à l'intérieur de l'unité pendant son utilisation. Essuyez l'unité principale avec un chiffon humide savonneux, si nécessaire, vous pouvez la mettre au lave-vaisselle jusqu'à un maximum de 40°. Certains aliments peuvent décolorer le corps principal et les lames. Frottez doucement avec un chiffon doux ou une éponge.

## ISTRUZIONI PER LA SICUREZZA

1. Una stretta supervisione è necessaria quando l'unità è in funzione vicino ai bambini. Non permettere ai bambini di utilizzare questa unità.
2. L'uso di accessori non raccomandati dal produttore può causare lesioni alle persone.
3. Non utilizzare l'unità per scopi diversi da quelli previsti.
4. Per evitare lesioni, non mettere mai mani o oggetti appuntiti sulla lama o toccare la lama durante il funzionamento, la manutenzione o la pulizia dell'unità.
5. Non utilizzare frutta con semi duri, poiché potrebbe danneggiare le lame.
6. Dopo aver affettato alcune verdure e frutta, potrebbe verificarsi una colorazione dell'unità e delle lame. È normale e non influenzerà le prestazioni dell'unità.
7. Non dare mai frutta o verdura a mano. Utilizzare sempre la manovella.
8. Non utilizzare le dita per raschiare il cibo dalla lama in acciaio inossidabile. Potrebbe causare lesioni da taglio.
9. Prima di utilizzare il dispositivo, verificare sempre che tutte le parti siano correttamente assemblate.
10. Questo prodotto non è un giocattolo e non dovrebbe essere utilizzato dai bambini né conservato a loro disposizione. Non pulire l'unità con agenti di pulizia abrasivi e/o lana d'acciaio.
11. In caso di malfunzionamento e/o danni, non cercare di riparare da soli e assicurarsi che il prodotto venga smaltito correttamente in conformità alle leggi locali.
12. Si prega di lavare accuratamente prima del primo utilizzo.
13. Anche se il prodotto è stato controllato, il suo utilizzo e le conseguenze sono strettamente responsabilità dell'utente.

**CONSERVARE QUESTE ISTRUZIONI  
SOLO PER USO DOMESTICO**

# FIGURA DELLE PARTI DEL PRODOTTOz

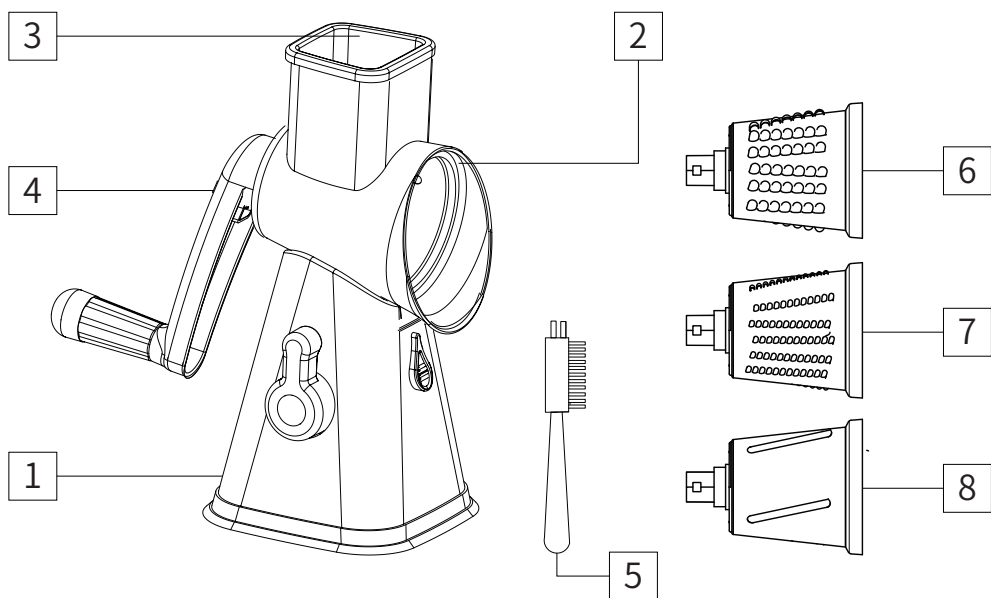

1.Base di aspirazione

3.Spingi-cibo

5.Pennello per la pulizia

7.Lama di triturazione fine

2.Barile trasparente

4.Maniglia

6.Lama di triturazione grossolana

8.Lama per affettare

## MONTAGGIO VELOCE

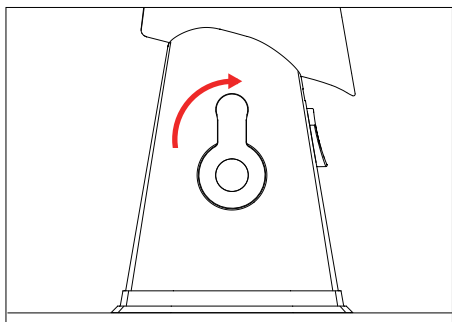

1.Bloccare la base di aspirazione sul piano di lavoro.

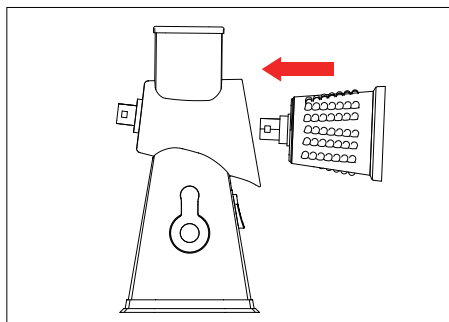

2.Posizionare la lama nella scatola basculante.

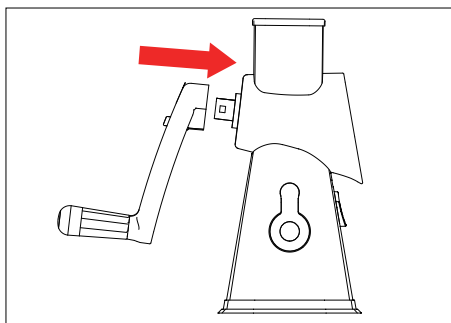

3. Installare la maniglia.

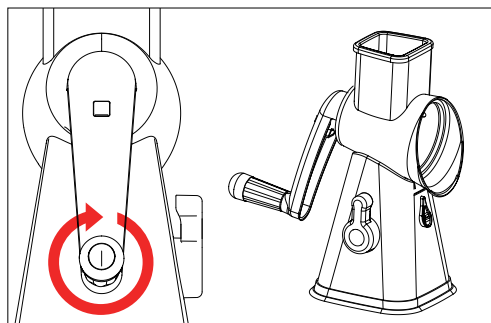

4. Girare la maniglia in senso orario.

## 3 LAME DIVERSE PER LE TUE ESIGENZE IN CUCINA

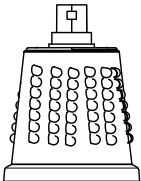
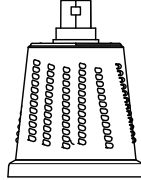
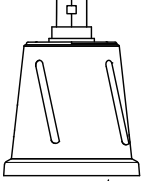
Lama per tritare grossolanamente		Formaggio/Rapa/Zucchina/C arote
Lama per tritare finemente		Formaggio/Noci/Biscotti/Cioc colato/Aglio
Lama per affettare		Formaggio/Carote/Patate/Zuc china/Cetriolo

# PULIZIA

**AVVERTENZA:** Non utilizzare detergenti abrasivi. Pulire immediatamente l'unità dopo l'uso. Questo semplifica notevolmente il processo di pulizia. Ruotare la maniglia alcune volte per rimuovere i residui di frutta o verdura. Eliminare i pezzi rimanenti. Rimuovere la lama usata dall'unità.

**AVVERTENZA:** Le lame sono estremamente affilate, maneggiare con cura. Si prega di non mettere la mano all'interno dell'unità durante l'uso. Pulire l'unità principale con un panno umido saponato, se necessario è possibile metterla in lavastoviglie fino a un massimo di 40°. Certi alimenti possono decolorare il corpo principale e le lame. Strofinare delicatamente con un panno morbido o una spugna.



**VISHTEC UK Co.,Ltd**  
275 ISLINGTON SUITE 1405  
NEW NORTH ROAD LONDON  
ENGLAND N1 7AA  
Email: Vincent.feng@vish-tec.com



**SCHEUFER Technologies GmbH**  
Hertleinstrasse 37, 91052, Erlangen,  
Germany Email: ec-rep@scheufer.com

## HOUSEHOLD USE ONLY



**Manufacturer: Cixi Gstar Electric Appliance Co., Ltd.**

Address: No.111 Jing qi road, chongshou town, cixi, ningbo, China

Facebook Page: <https://www.facebook.com/Reemix.Official/>

Service: support@reemixvip.com

**Made In China**

