

# **VEVOR<sup>®</sup>**

**TOUGH TOOLS, HALF PRICE**

Technical Support and E-Warranty Certificate

[www.vevor.com/support](http://www.vevor.com/support)

## **ELECTRIC STAIR CLIMBER**

**MODEL: SC216L-200**

We continue to be committed to provide you tools with competitive price. "Save Half", "Half Price" or any other similar expressions used by us only represents an estimate of savings you might benefit from buying certain tools with us compared to the major top brands and does not necessarily mean to cover all categories of tools offered by us. You are kindly reminded to verify carefully when you are placing an order with us if you are actually Saving Half in comparison with the top major brands.



# VEVOR®

TOUGH TOOLS, HALF PRICE

## ELECTRIC STAIR CLIMBER

**MODEL: SC216L-200**



**NOTE:** The color is subject to your purchase.

### **NEED HELP? CONTACT US!**

Have product questions? Need technical support? Please feel free to contact us:

**Technical Support and E-Warranty Certificate**  
**[www.vevor.com/support](http://www.vevor.com/support)**

This is the original instruction, please read all manual instructions carefully before operating. VEVOR reserves a clear interpretation of our user manual. The appearance of the product shall be subject to the product you received. Please forgive us that we won't inform you again if there are any technology or software updates on our product.

## SAFETY INSTRUCTIONS

### Before Initial Operation

- Read the user manual and note all warnings and safety instructions.
- Note technical data as lifting capacity cannot be exceeded.
- Check all electronic functions, safety brakes, and the position of the climbing track.

### While Operating the Unit

- Never change settings while climbing or descending stairs.
- Never put any part of a body, especially feet, under the climbing tracks.
- If the drive elements lock up, turn off the unit immediately.

#### **WARNING**

1. Those who have not received operational training are strictly prohibited from using this product.
2. It is strictly prohibited to operate this product after drinking or taking sleeping drugs.
3. This product is only used for carrying goods, and overloading is strictly prohibited.
4. It is strictly prohibited to use this product on stairs without vertical surfaces.
5. This product can be used indoors and outdoors:  
Step height<230mm, step depth>250mm.
6. During work, it is strictly prohibited to stand under the equipment to avoid accidents danger caused by the situation!
7. This product cannot be used in the rain.
8. This product cannot be used in strong magnetic environments.
9. Accessories are limited to the use of this product and are strictly prohibited for other purposes.
10. It is prohibited to disassemble this product without permission.
11. Overloading, illegal use, or unauthorized disassembly of this product is strictly prohibited. Otherwise, it will cause equipment damage, property loss, and personal injury. This product is strictly prohibited for manned use!
12. Avoid exposing batteries to fire, high temperature, and humidity to

avoid safety accidents. At the same time, it is strictly prohibited to disassemble and modify the battery, so as to avoid danger!

13. The correct posture must be used to operate the product. Whether going upstairs or downstairs, the person must be at the top! Please practice using empty vehicles to familiarize yourself with operating skills.



Note: The products above are for schematic purposes only.

## MODEL AND PARAMETERS

<b>Model</b>	SC216L-200
<b>Max. Load</b>	880lbs
<b>Applicable condition</b>	Step height<230mm, Step depth>250mm
<b>Charger</b>	Input: AC 100-240V 50/60Hz Output: DC54.6V / 3A
<b>Operating voltage</b>	DC48V
<b>Motor</b>	DC 48V / 500W(Max 1100W)
<b>Battery</b>	Lithium Battery; DC 48V / 10Ah
<b>Armrest adjusts Height</b>	122-153cm
<b>Load plate</b>	44x25cm
<b>Materials</b>	Steel

# DIMENSION DIAGRAM

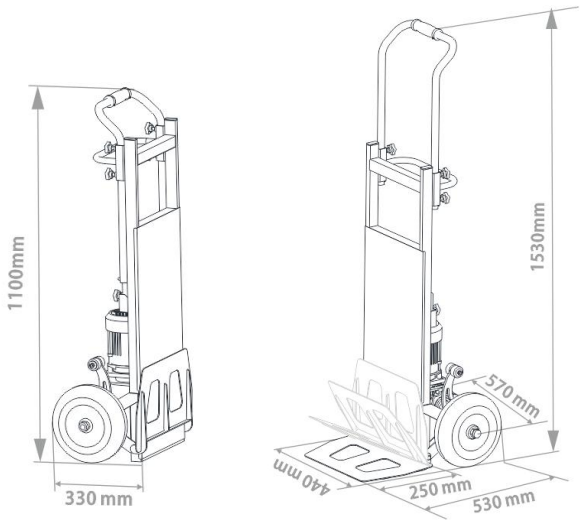

# STRUCTURE DIAGRAM

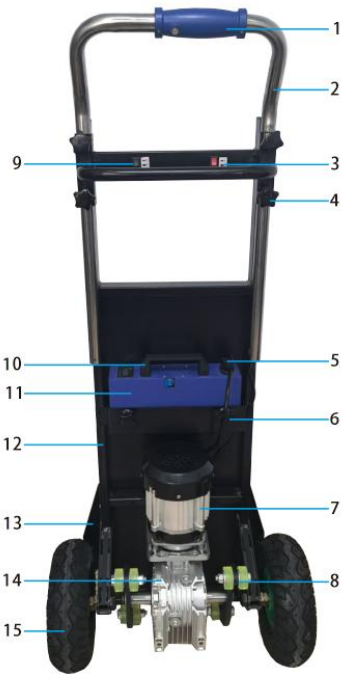

1. Handle & Running switch	9. Upstairs and Down Switch
2. Handrail	10. Power handle
3. Speed switch	11. Power
4. Armrest fixing knob	12. Steel Frame
5. Power plug	13. Load plate
6. Power fixing knob	14. Reduction gearbox
7. Motor	15. Tire
8. Climbing feet	

## ACCESSORIES

1. Lithium battery(DC48V/10AH) x1
2. Charger x1
3. Ratchet rope x1
4. Switch button(In reserve) x3
5. Armrest fixing knob(In reserve) x1
6. Inflator x1
7. User manual x1

## BATTERY CHARGING

1. When the battery is low, please charge it in a timely manner to ensure the normal operation of the device and extend the battery life Long battery life.
2. During the charging process, the indicator light of the charger is red. After the battery is fully charged, the indicator light turns green.
3. If not in use for a long time, disconnect the power connector and ensure that it is fully charged every month.
4. The battery charging port is only allowed to connect to DC48V power, and AC power is not allowed to be directly connected to the battery.
5. The input AC range of the charger is AC 100-240V 50/60Hz.
6. The battery output is DC48V.

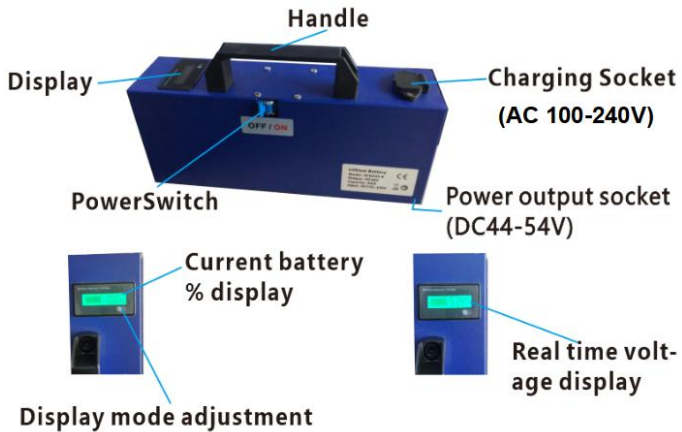

## INSTALLATION AND REMOVAL

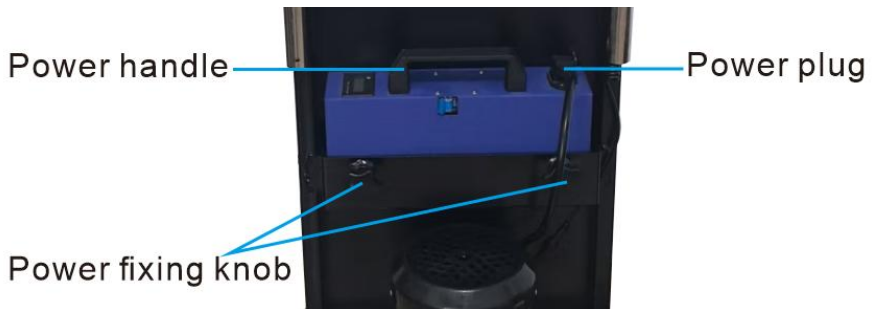

When you need to remove the power supply:

1. Unplug the power supply.
2. Rotate the two power locking handles counterclockwise to the maximum.
3. Hold the power handle and remove the power supply upwards.

When you need to install a power supply:

1. Rotate the power-fixing handle counterclockwise to the maximum.
2. Put the power supply into the fixing.
3. Rotate the power-fixing handle clockwise to lock the battery.
4. Plug in the power plug.

### Remaining Capacity Inspection:

Turn on the power switch, and the power level display lights up. There is a

white dot button in the lower right corner of the power display, which can be replaced by pressing the display content: current voltage value, current power %, and black screen, which is not displayed.



**White dot button**

Please do not use a stair climber when there is only 30% before charging to full.

\* Lithium-ion battery is a consumable product.

\* When it displays low power 30% or under voltage DC45V, charging is required.

### **Battery Switch:**



There is an OFF/ON label at the battery switch, when the power is turned to the ON side, the power display lights up and displays the content; at this time, the power has an output. Otherwise, it is turned off.

**NOTE:** Switch to the ON position when charging!

## **USE THE STAIR CLIMBER**

### **Deployment:**

1. Upstairs and Downstairs and Fast/Slow Mode Function Measurement:

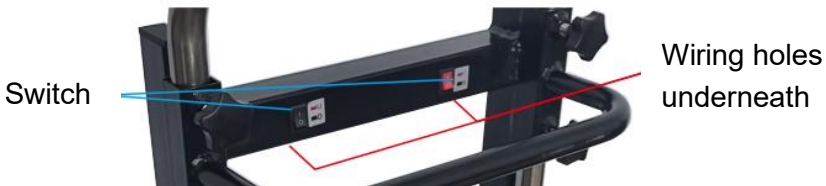

Turn on the power box switch and adjust the upstairs and downstairs switches and speed control separately. Press the operation switch with your finger, and if the equipment is running normally, the test is completed. Turn off the power switch.

## 2. Armrest height adjustment

Loosen the handrail lock handle counterclockwise, adjust the handrail to a suitable angle, and lock the handle clockwise. Be sure to lock the handle!

## 3. Flat push function

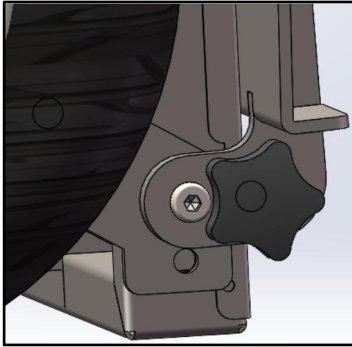

a. Folded

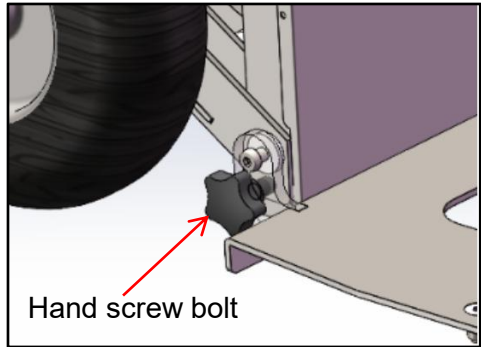

b. Unfold

a. When the carrier board is stored, the handle screw bolt is unscrewed.

b. Screw the handle bolt into the hole when the carrier plate is unfurled.

## Stairchair use, Going Upstairs and Downstairs:

- \* Before using STAIRCHAIR, Please be sure that you have been properly trained and familiar with the operation of the stair climber.
- \* You may only be permitted to transport the allowed load each time.
- \* Please practice climbing stairs without load on the stairs at low speed!
- \* Before using the stair climber, please check remaining the battery.

## INSPECTION AND MAINTENANCE

### Replace the running switch:



Fix Screw



a. The fixing screw is an M4 cross-head screw.

b. Use a crosshead screwdriver to remove the 2 fixing screws and remove

the switch fixing handle.

c. Gently pull out. Be careful not to use too much force to damage it.

d. Remove the switch connector, replace it, and reassemble it in reverse order.

### Replace the upstairs and downstairs switches:



a. Carefully pull the joint out from the wire hole under the beam and disconnect the joint.

b. Insert a flathead screwdriver into the gap on the underside of the switch and knock the switch out forcefully.

c. Take out the new switch that needs to be replaced, and plug it from the empty place where the switch is installed.

d. I attach the bottom of the switch to the fixing hole and strongly attach the upper card slot to the fixing hole, too.

### Check and replace the controller and motor, Speed control knob:

a. Before removing the front panel, remove the battery.

b. Remove the front panel with four fixing screws on each side.

c. Remove the front panel.

d. From the front, you can directly observe the internal wiring of the control box and the status of the controller.

e. If it is necessary to check and replace the speed control switch, after opening the front panel, you can directly face the fixed nut and wiring of the speed control switch.

f. If it is necessary to inspect and repair components such as the motor and gearbox, after removing the front panel and removing the motor casing, motor-related maintenance can be carried out.

g. The gearbox is filled with oil and does not need to be replaced.

### Repair, replace, check the fastening of other bolts and nuts:

a. All machine bolts and nuts have anti-loosening processes, but for safe

use, it is necessary to check whether all fasteners on one side are loose every 3 months.

b. If there are loose fasteners, please replace and tighten them in time to ensure job security.

## INSTRUCTIONS

During the use of the product, please follow the following points:

1. Place the goods on the loading plate, secure them with straps, and adjust the handrails to fit properly. After reaching the height, lock it tightly.

2. When going **upstairs**, set the working mode to the upstairs gear and turn on the power switch, pull the electric load climbing machine to the step, and place the outer edge of the inflatable wheel on the vertical surface of the step, tilt the climbing machine to a suitable angle, press down on the handle, and press the operation switch, when the machine starts to run, please hold the handle firmly for handling after two steps, pull the climbing machine backward to make the inflatable wheel stick to the second step vertical plane, followed by each step up, until transported to the target Floor, release the running switch and turn off the power to avoid accidental contact.

3. When going **downstairs**, set the working mode to the downstairs gear, turn on the power switch, and push the car to the edge of the step, press the running switch, and rely on the climbing foot support wheel to stabilize the climbing car, take the car to the next step, pull it backward and always keep the wheels perpendicular to the step face to face contact (if the step depth is large, push the car forward to ensure that the center of the wheel is in contact with the step, the vertical plane is about 10 centimeters), and so on until the target floor is reached.

## USAGE TIPS

1. Flat promotion:

Adjust the operation button to keep the foot pad at the end of the support arm away from the ground.

## **2. Upstairs:**

a. Pull the machine before going upstairs to make the machine tires tightly adhere to the vertical plane for adjustment.

b. The operator holds the armrest with both hands, keeping their arms straight and bending down to press down on the armrest; after preparation, press the run button and operate the machine.

c. During the operation of the machine, the arms should always be kept vertical and pressed down to prevent the machine from ectropion.



## **3. Going downstairs:**

a. Push the machine to a distance of 15-20cm from the center of gravity of the main wheel to the edge of the step;

b. Press the run button, and at the moment of descending the steps, the operator pulls the machine backward to the main wheel of the machine, always adhering to the vertical surface of the tire to prevent the machine from slipping.

## **4. Suggested sequence:**

a. Practice using empty vehicles to familiarize yourself with operating skills.

b. Practice repeatedly pulling a small amount of goods, and gradually increase the weight of the goods after becoming proficient;

c. Changing the way goods are placed and adjusting the height of the

center gravity of the goods will make the operation more labor-saving.

d. Keep clean as routine (incl. sterilization).

e. Check frequently for loose parts.

f. If not used for a long time, please fully charge the battery and take out the battery, and store it in a cool and dry place. Beware of water entering the lithium battery.



# **VEVOR<sup>®</sup>**

**TOUGH TOOLS, HALF PRICE**

**Technical Support and E-Warranty Certificate**  
**[www.vevor.com/support](http://www.vevor.com/support)**

# VEVOR<sup>®</sup>

## TOUGH TOOLS, HALF PRICE

Assistance technique et certificat de garantie

électronique [www.vevor.com/support](http://www.vevor.com/support)

## MONTE-ESCALIER ELECTRIQUE

MODÈLE : SC216L-200

Nous continuons à nous engager à vous fournir des outils à des prix compétitifs.  
« Économisez la moitié », « Moitié prix » ou toute autre expression similaire utilisée par nous ne représente qu'une estimation des économies que vous pourriez réaliser en achetant certains outils chez nous par rapport aux grandes marques et ne couvre pas nécessairement toutes les catégories d'outils que nous proposons. Nous vous rappelons de bien vouloir vérifier soigneusement lorsque vous passez une commande chez nous si vous économisez réellement la moitié par rapport aux grandes marques.



**VEVOR**<sup>®</sup>  
TOUGH TOOLS, HALF PRICE

ESCALIER ELECTRIQUE  
GRIMPEUR

MODÈLE : SC216L-200



REMARQUE : La couleur dépend de votre achat.

**BESOIN D'AIDE? CONTACTEZ-NOUS!**

Vous avez des questions sur nos produits ? Vous avez besoin d'assistance technique ?  
N'hésitez pas

à nous contacter : Assistance technique et certificat de garantie  
électronique [www.vevor.com/support](http://www.vevor.com/support)

Il s'agit de la notice d'utilisation d'origine. Veuillez lire attentivement toutes les instructions du manuel avant de l'utiliser. VEVOR se réserve le droit d'interpréter clairement notre manuel d'utilisation. L'apparence du produit dépend du produit que vous avez reçu. Veuillez nous excuser, nous ne vous informerons plus si des mises à jour technologiques ou logicielles sont disponibles sur notre produit.

## CONSIGNES DE SÉCURITÉ

### Avant la mise en service initiale

- Lisez le manuel d'utilisation et notez tous les avertissements et consignes de sécurité.
- Tenez compte des données techniques car la capacité de levage ne peut pas être dépassée.
- Vérifiez toutes les fonctions électroniques, les freins de sécurité et la position du piste d'escalade.

### Pendant l'utilisation de l'appareil

- Ne modifiez jamais les réglages en montant ou en descendant des escaliers.
  - Ne placez jamais aucune partie du corps, en particulier les pieds, sous les rails de montée.
- Si les éléments d'entraînement se bloquent, éteignez immédiatement l'appareil.

### WARNING

1. Il est strictement interdit à ceux qui n'ont pas reçu de formation opérationnelle de l'utilisation de ce produit.
2. Il est strictement interdit d'utiliser ce produit après avoir bu ou pris somnifères.
3. Ce produit est uniquement utilisé pour le transport de marchandises et la surcharge est strictement interdite.
4. Il est strictement interdit d'utiliser ce produit dans des escaliers sans garde-corps verticaux.
5. Ce produit peut être utilisé à l'intérieur et à l'extérieur :  
Hauteur de marche < 230 mm, profondeur de marche > 250 mm.
6. Pendant le travail, il est strictement interdit de se tenir sous l'équipement pour éviter les accidents et les dangers causés par la situation !
7. Ce produit ne peut pas être utilisé sous la pluie.
8. Ce produit ne peut pas être utilisé dans des environnements magnétiques puissants.
9. Les accessoires sont limités à l'utilisation de ce produit et sont strictement interdit à d'autres fins.
10. Il est interdit de démonter ce produit sans autorisation.
11. La surcharge, l'utilisation illégale ou le démontage non autorisé de ce produit sont strictement interdit. Dans le cas contraire, cela entraînera des dommages matériels, perte et blessures corporelles. Ce produit est strictement interdit à l'usage humain !
12. Évitez d'exposer les piles au feu, aux températures élevées et à l'humidité.

éviter les accidents de sécurité. Dans le même temps, il est strictement interdit démonter et modifier la batterie, afin d'éviter tout danger !

13. La posture correcte doit être adoptée pour utiliser le produit.

en montant ou en descendant les escaliers, la personne doit être en haut ! S'il vous plaît

Entraînez-vous à utiliser des véhicules vides pour vous familiariser avec les techniques de fonctionnement.



Remarque : les produits ci-dessus sont fournis à titre indicatif uniquement.

## MODÈLE ET PARAMÈTRES

Modèle	SC216L-200
Charge max.	880 livres
Condition applicable	Hauteur de marche < 230 mm, profondeur de marche > 250 mm
Chargeur	Entrée : CA 100-240 V 50/60 Hz Sortie : DC54,6V / 3A
Tension de fonctionnement	DC48V
Moteur	CC 48 V / 500 W (maximum 1 100 W)
Batterie	Batterie au lithium; CC 48 V / 10 Ah
Accoudoir réglable en hauteur	122-153cm
Plaque de charge	44x25cm
Matériels	Acier

## DIAGRAMME DES DIMENSIONS

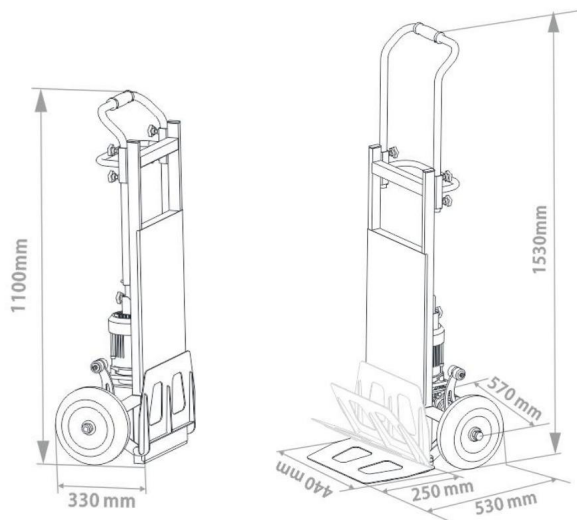

## SCHÉMA DE STRUCTURE



1. Poignée et interrupteur de marche	9. Interrupteur pour monter et descendre les escaliers
2. Main courante	10. Poignée d'alimentation
3. Interrupteur de vitesse	11. Puissance
4. Bouton de fixation de l'accoudeur	12. Cadre en acier
5. Fiche d'alimentation	13. Plaque de charge
6. Bouton de fixation de puissance	14. Réducteur
7. Moteur	15. Pneu
8. Pieds grimpants	

## ACCESSOIRES

1. Batterie au lithium (DC48V/10AH) x1
2. Chargeur x1
3. Corde à cliquet x1
4. Bouton de commutation (en réserve) x3
5. Bouton de fixation de l'accoudeur (en réserve) x1
6. Gonfleur x1
7. Manuel d'utilisation x1

## CHARGE DE LA BATTERIE

1. Lorsque la batterie est faible, veuillez la charger rapidement pour garantir le fonctionnement normal de l'appareil et prolonger la durée de vie de la batterie Batterie longue durée vie.
2. Pendant le processus de charge, le voyant du chargeur est rouge.  
Une fois la batterie complètement chargée, le voyant lumineux devient vert.
3. Si vous ne l'utilisez pas pendant une longue période, débranchez le connecteur d'alimentation et assurez-vous qu'il soit entièrement chargé chaque mois.
4. Le port de charge de la batterie ne peut être connecté qu'à une alimentation DC48V, et l'alimentation CA ne peut pas être connectée directement à la batterie.
5. La plage d'entrée CA du chargeur est CA 100-240 V 50/60 Hz.
6. La sortie de la batterie est DC48V.

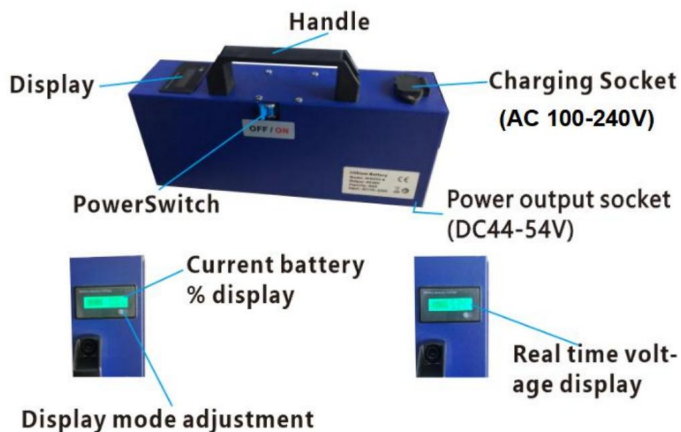

## INSTALLATION ET DÉMONTAGE

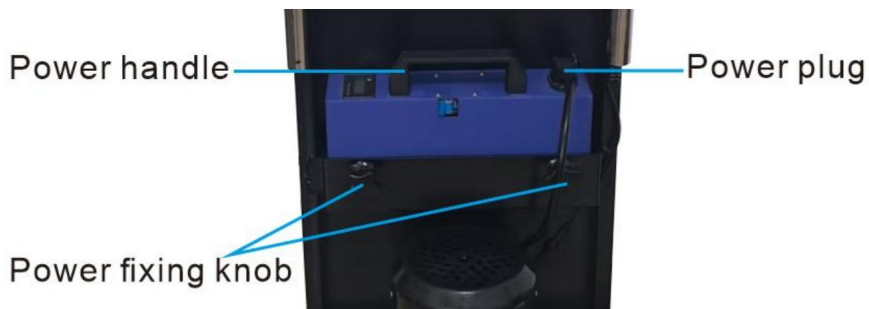

Lorsque vous devez retirer le bloc d'alimentation :

1. Débranchez l'alimentation électrique.
2. Tournez les deux poignées de verrouillage électrique dans le sens inverse des aiguilles d'une montre jusqu'au maximum.
3. Maintenez la poignée d'alimentation et retirez le bloc d'alimentation vers le haut.

Lorsque vous devez installer une alimentation électrique :

1. Tournez la poignée de fixation électrique dans le sens inverse des aiguilles d'une montre jusqu'au maximum.
2. Placez l'alimentation dans la fixation.
3. Tournez la poignée de fixation de l'alimentation dans le sens des aiguilles d'une montre pour verrouiller la batterie.
4. Branchez la prise d'alimentation.

Inspection de la capacité restante :

Allumez l'interrupteur d'alimentation et l'affichage du niveau de puissance s'allume. Il y a un

bouton à point blanc dans le coin inférieur droit de l'écran d'alimentation, qui peut être remplacé en appuyant sur le contenu de l'affichage : valeur de tension actuelle, courant % de puissance et écran noir qui ne s'affiche pas.



Bouton à point blanc

Veillez ne pas utiliser un monte-escalier lorsqu'il ne reste que 30 % de charge avant de le charger. à plein.

\* La batterie lithium-ion est un produit consommable.

\* Lorsqu'il affiche une faible puissance de 30 % ou une tension inférieure à 45 V CC, la charge est requis.

Interrupteur de batterie :



Il y a une étiquette OFF/ON sur le

interrupteur de batterie, lorsque l'alimentation est tourné vers le côté ON, l'alimentation l'écran s'allume et affiche le contenu; à ce moment-là, le pouvoir a une sortie. Sinon, c'est éteint.

REMARQUE : passez en position ON lors de la charge !

## UTILISER LE MONTE-ESCALIER

Déploiement:

1. Mesure de la fonction de mode haut et bas et rapide/lent :

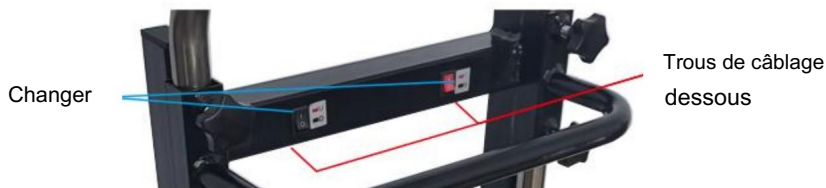

Allumez l'interrupteur du boîtier d'alimentation et réglez l'étage et le rez-de-chaussée commutateurs et contrôle de vitesse séparément. Appuyez sur l'interrupteur de fonctionnement avec votre doigt, et si l'équipement fonctionne normalement, le test est terminé. Éteignez l'interrupteur d'alimentation.

## 2. Réglage de la hauteur de l'accoudoir

Desserrez la poignée de verrouillage de la main courante dans le sens inverse des aiguilles d'une montre, ajustez la main courante à un angle approprié et verrouillez la poignée dans le sens des aiguilles d'une montre. Assurez-vous de verrouiller la poignée !

## 3. Fonction de poussée plate

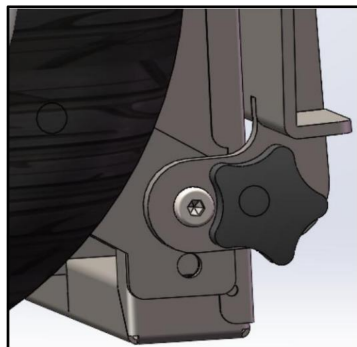

a. Plié

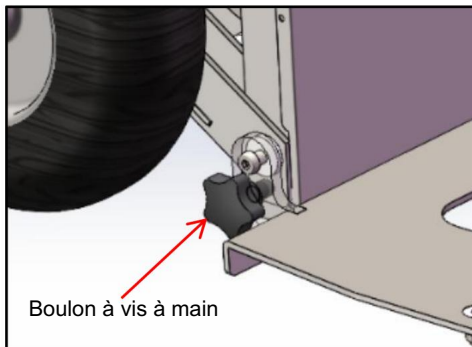

b. Déplier

a. Lorsque la plaque de support est rangée, le boulon de la poignée est dévissé. b. Vissez le boulon de la poignée dans le trou lorsque la plaque de support est déployée.

Utilisation du fauteuil d'escalier, monter et descendre les escaliers :

\* Avant d'utiliser le fauteuil d'escalier, assurez-vous d'avoir été correctement formé et familiarisé avec le fonctionnement du monte-escalier.

\* Vous ne pouvez être autorisé à transporter que la charge autorisée à chaque fois.

\* Veuillez vous entraîner à monter les escaliers sans charge dans les escaliers à faible vitesse !

\* Avant d'utiliser le monte-escalier, veuillez vérifier la charge restante de la batterie.

## INSPECTION ET ENTRETIEN

Remplacer l'interrupteur de marche :



a. La vis de fixation est une vis cruciforme M4. b. Utilisez un tournevis cruciforme pour retirer les 2 vis de fixation et retirez

la poignée de fixation de

l'interrupteur. c. Tirez doucement. Veillez à ne pas utiliser trop de force pour ne pas

l'endommager. d. Retirez le connecteur de l'interrupteur, remplacez-le et remontez-le dans le sens inverse

commande.

Remplacer les interrupteurs du haut et du bas :

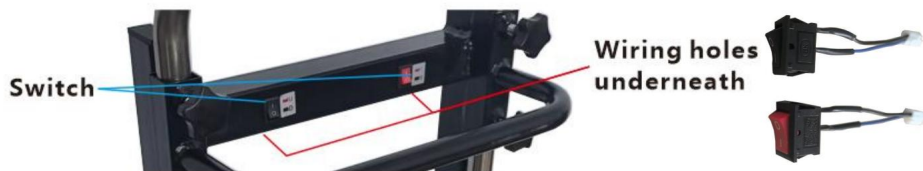

a. Retirez soigneusement le joint du trou de fil sous la poutre et déconnectez le joint. b.

Insérez un tournevis à tête plate dans l'espace situé sous l'interrupteur et frappez l'interrupteur avec force. c. Retirez

le nouvel interrupteur qui doit être remplacé et branchez-le sur le

endroit vide où l'interrupteur est installé. d. J'attache

le bas de l'interrupteur au trou de fixation et fixe fermement le

fente pour carte supérieure au trou de fixation également.

Vérifiez et remplacez le contrôleur et le moteur, bouton de contrôle de vitesse :

a. Avant de retirer le panneau avant, retirez la batterie. b. Retirez le

panneau avant avec quatre vis de fixation de chaque côté. c. Retirez le panneau

avant. d. De face, vous pouvez

observer directement le câblage interne de la commande boîte et l'état du contrôleur.

e. S'il est nécessaire de vérifier et de remplacer l'interrupteur de contrôle de vitesse, après en ouvrant le panneau avant, vous pouvez directement faire face à l'écrou fixe et au câblage du interrupteur de contrôle de vitesse.

f. S'il est nécessaire d'inspecter et de réparer des composants tels que le moteur et boîte de vitesses, après avoir retiré le panneau avant et le carter du moteur, l'entretien lié au moteur peut être effectué. g. La boîte de vitesses est

remplie d'huile et n'a pas besoin d'être remplacée.

Réparer, remplacer, vérifier la fixation des autres boulons et écrous :

a. Tous les boulons et écrous de la machine ont des processus anti-desserrage, mais pour des raisons de sécurité

utilisation, il est nécessaire de vérifier si toutes les attaches d'un côté sont desserrées tous les 3 mois. b. S'il y a des attaches desserrées, veuillez les remplacer et les serrer à temps pour assurer la sécurité de l'emploi.

## INSTRUCTIONS

Lors de l'utilisation du produit, veuillez suivre les points suivants :

1. Placez les marchandises sur le plateau de chargement, fixez-les avec des sangles et Réglez les mains courantes pour qu'elles soient bien ajustées. Une fois la hauteur atteinte, verrouillez-la fermement.
2. Lorsque vous montez les escaliers, réglez le mode de fonctionnement sur l'engrenage à l'étage et allumez l'interrupteur d'alimentation, tirez la machine d'escalade de charge électrique jusqu'à la marche et placez le bord extérieur de la roue gonflable sur la surface verticale de la marche, inclinez la machine d'escalade à un angle approprié, appuyez sur le poignée et appuyez sur l'interrupteur de fonctionnement, lorsque la machine commence à fonctionner, veuillez tenir fermement la poignée pour la manipulation après deux étapes, tirez l'escalade machine en marche arrière pour faire coller la roue gonflable à la deuxième marche plan vertical, suivi de chaque étape vers le haut, jusqu'à ce qu'il soit transporté vers l'étage cible, relâchez l'interrupteur de fonctionnement et coupez l'alimentation pour éviter tout accident contact.
3. Lorsque vous descendez les escaliers, réglez le mode de fonctionnement sur le mode de descente, allumez l'interrupteur d'alimentation et poussez la voiture jusqu'au bord de la marche, appuyez sur l'interrupteur de marche et comptez sur la roue de support du pied d'escalade pour stabiliser la voiture qui monte, amenez la voiture à l'étape suivante, tirez-la vers l'arrière et toujours garder les roues perpendiculaires à la marche en contact face à face (si la marche la profondeur est grande, poussez la voiture vers l'avant pour vous assurer que le centre de la roue est en contact avec la marche, le plan vertical est à environ 10 centimètres), et ainsi de suite jusqu'à ce que l'étage cible soit atteint.

## CONSEILS D'UTILISATION

1. Promotion à plat :

Ajustez le bouton de fonctionnement pour maintenir le repose-pieds à l'extrémité du support bras éloigné du sol.

## 2. A l'étage :

a. Tirez la machine avant de monter les escaliers pour faire rouler les pneus de la machine adhérer fermement au plan vertical pour le réglage. b. L'opérateur

tient l'accoudoir avec les deux mains, en gardant ses bras droit et penché pour appuyer sur l'accoudoir ; après la préparation, appuyez sur le bouton de marche et faites fonctionner la machine.

c. Pendant le fonctionnement de la machine, les bras doivent toujours être maintenus vertical et pressé vers le bas pour éviter l'ectropion de la machine.



## 3. En descendant les escaliers :

a. Poussez la machine à une distance de 15 à 20 cm du centre de gravité de la roue principale jusqu'au bord de la marche ;

b. Appuyez sur le bouton de marche et au moment de descendre les marches, le l'opérateur tire la machine vers l'arrière jusqu'à la roue principale de la machine, en adhérant toujours à la surface verticale du pneu pour empêcher la machine de glisser.

## 4. Séquence suggérée :

a. Entraînez-vous à utiliser des véhicules vides pour vous familiariser avec le fonctionnement

compétences. b. Entraînez-vous à tirer à plusieurs reprises une petite quantité de marchandises et progressivement augmenter le poids des marchandises après être devenu compétent ;

c. Modification de la manière dont les marchandises sont placées et ajustement de la hauteur

Le centre de gravité des marchandises rendra l'opération plus économique. d. Maintenez-le propre comme d'habitude (y compris la stérilisation). e. Vérifiez fréquemment les pièces détachées.

f. Si la batterie n'est pas utilisée pendant une longue période, veuillez la charger complètement et la retirer. la batterie et conservez-la dans un endroit frais et sec. Attention à l'eau qui pénètre la batterie au lithium.



**VEVOR**®  
**TOUGH TOOLS, HALF PRICE**

Assistance technique et certificat de garantie  
électronique [www.vevor.com/support](http://www.vevor.com/support)

# **VEVOR<sup>®</sup>**

## **TOUGH TOOLS, HALF PRICE**

Technischer Support und E-Garantie-Zertifikat  
[www.vevor.com/support](http://www.vevor.com/support)

### **ELEKTRISCHER TREPPENSTEIGER**

#### **MODELL: SC216L-200**

Wir sind weiterhin bestrebt, Ihnen Werkzeuge zu wettbewerbsfähigen Preisen anzubieten. „Sparen Sie die Hälfte“, „Halber Preis“ oder andere ähnliche Ausdrücke, die wir verwenden, stellen nur eine Schätzung der Ersparnis dar, die Sie beim Kauf bestimmter Werkzeuge bei uns im Vergleich zu den großen Topmarken erzielen können, und decken nicht unbedingt alle von uns angebotenen Werkzeugkategorien ab. Wir möchten Sie freundlich daran erinnern, bei der Bestellung bei uns sorgfältig zu prüfen, ob Sie im Vergleich zu den großen Topmarken tatsächlich die Hälfte sparen.



**VEVOR**<sup>®</sup>  
TOUGH TOOLS, HALF PRICE

ELEKTRISCHE TREPPE  
BERGSTEIGER

MODELL: SC216L-200



**HINWEIS:** Die Farbe ist abhängig von Ihrem Kauf.

**Brauchen Sie Hilfe? Kontaktieren Sie uns!**

Haben Sie Fragen zum Produkt? Benötigen Sie technischen Support? Bitte kontaktieren Sie uns:

**Technischer Support und E-Garantie-Zertifikat [www.vevor.com/support](http://www.vevor.com/support)**

Dies ist die Originalanleitung. Bitte lesen Sie alle Anweisungen sorgfältig durch, bevor Sie das Gerät in Betrieb nehmen. VEVOR behält sich eine klare Auslegung unserer Bedienungsanleitung vor. Das Erscheinungsbild des Produkts richtet sich nach dem Produkt, das Sie erhalten haben. Bitte verzeihen Sie uns, dass wir Sie nicht erneut informieren, wenn es Technologie- oder Software-Updates für unser Produkt gibt.

## SICHERHEITSHINWEISE

### Vor der Inbetriebnahme

- Lesen Sie die Bedienungsanleitung und beachten Sie alle Warn- und Sicherheitshinweise.
- Beachten Sie die technischen Daten, da die Tragkraft nicht überschritten werden kann.
- Überprüfen Sie alle elektronischen Funktionen, Sicherheitsbremsen und die Position des Kletterstrecke.

### Während des Betriebs des Geräts

- Verändern Sie niemals Einstellungen während Sie Treppen hinauf- oder hinuntergehen.
- Bringen Sie niemals Körperteile, insbesondere Füße, unter die Steigschienen.
- Sollten die Antriebs Elemente blockieren, schalten Sie das Gerät sofort aus.



1. Personen, die keine operative Ausbildung erhalten haben, ist es strengstens untersagt von der Verwendung dieses Produkts.
2. Es ist strengstens verboten, dieses Produkt nach dem Trinken oder Einnehmen zu bedienen Schlafmittel.
3. Dieses Produkt ist nur für den Transport von Gütern bestimmt und eine Überladung ist strengstens verboten.
4. Es ist strengstens verboten, dieses Produkt auf Treppen ohne vertikale Oberflächen.
5. Dieses Produkt kann im Innen- und Außenbereich verwendet werden:  
Stufenhöhe <230mm, Stufentiefe >250mm.
6. Während der Arbeit ist es strengstens verboten, unter dem Gerät zu stehen, um Vermeiden Sie durch die Situation bedingte Unfallgefahren!
7. Dieses Produkt kann nicht im Regen verwendet werden.
8. Dieses Produkt kann nicht in stark magnetischen Umgebungen verwendet werden.
9. Zubehör ist auf die Verwendung dieses Produkts beschränkt und ist streng für andere Zwecke verboten.
10. Es ist verboten, dieses Produkt ohne Genehmigung zu zerlegen.
11. Überlastung, illegale Verwendung oder unbefugte Demontage dieses Produkts ist strengstens verboten. Andernfalls kommt es zu Geräteschäden, Sachschäden Verlust und Personenschäden. Die Benutzung dieses Produkts durch Personen ist strengstens untersagt!
12. Vermeiden Sie, Batterien Feuer, hohen Temperaturen und Feuchtigkeit auszusetzen.

Sicherheitsunfälle zu vermeiden. Gleichzeitig ist es strengstens verboten,

Um Gefahren zu vermeiden, sollten Sie die Batterie nicht zerlegen oder modifizieren!

13. Bei der Bedienung des Produkts ist eine korrekte Haltung erforderlich.

beim Treppensteigen oder Treppenabsteigen muss die Person oben sein! Bitte

Üben Sie den Umgang mit leeren Fahrzeugen, um sich mit der Bedienung vertraut zu machen.



Hinweis: Die oben aufgeführten Produkte dienen nur zu schematischen Zwecken.

## MODELL UND PARAMETER

<b>Modell</b>	SC216L-200
<b>Max. Belastung</b>	880 Pfund
<b>Geltende Bedingung</b>	Stufenhöhe <230mm, Stufentiefe >250mm
<b>Ladegerät</b>	Eingang: Wechselstrom 100 – 240 V, 50/60 Hz Ausgang: DC 54,6 V/3 A
<b>Betriebsspannung</b>	Gleichstrom 48 V
<b>Motor</b>	Gleichstrom 48 V/500 W (max. 1100 W)
<b>Batterie</b>	Lithiumbatterie; Gleichstrom 48 V / 10 Ah
<b>Armlehne höhenverstellbar</b>	122-153 cm
<b>Lastplatte</b>	44x25cm
<b>Materialien</b>	Stahl

## MASSBILD

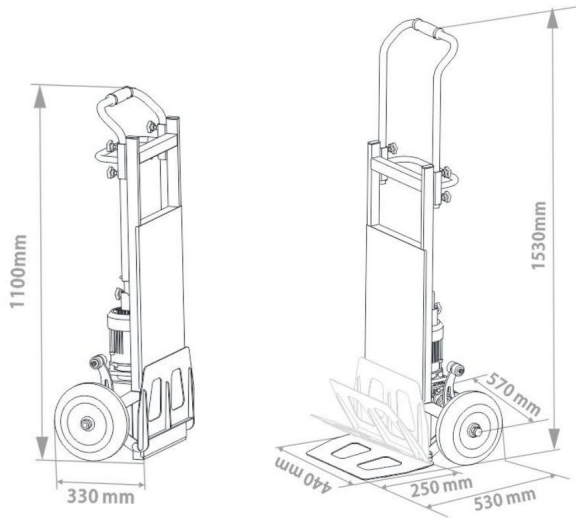

## STRUKTURDIAGRAMM



1. Griff und Betriebsschalter	9. Schalter für oben und unten
2. Handlauf	10. Kraftgriff
3. Geschwindigkeitsschalter	11. Leistung
4. Armlehnen-Feststellknopf	12. Stahlrahmen
5. Netzstecker	13. Lastplatte
6. Kraftfixierknopf	14. Untersetzungsgetriebe
7. Motor	15. Reifen
8. Kletterfüße	

## ZUBEHÖR

1. Lithiumbatterie (DC48V/10AH) x1
2. Ladegerät x1
3. Ratschenseil x1
4. Schalterknopf (In Reserve) x3
5. Armlehnenbefestigungsknopf (In Reserve) x1
6. Luftpumpe x1
7. Benutzerhandbuch x1

## LADEN DER BATTERIE

1. Wenn der Akku schwach ist, laden Sie ihn bitte rechtzeitig auf, um sicherzustellen den normalen Betrieb des Gerätes und verlängern die Lebensdauer der Batterie Lange Batterie Leben.
2. Während des Ladevorgangs leuchtet die Kontrollleuchte des Ladegeräts rot. Nachdem der Akku vollständig geladen ist, leuchtet die Kontrollleuchte grün.
3. Bei längerer Nichtbenutzung den Netzstecker ziehen und sicherstellen, dass es jeden Monat vollständig aufgeladen wird.
4. Der Batterieladeanschluss darf nur an eine 48-V-Gleichspannung angeschlossen werden, Wechselstrom darf nicht direkt an die Batterie angeschlossen werden.
5. Der Eingangswchselstrombereich des Ladegeräts beträgt 100 – 240 V Wechselstrom, 50/60 Hz.
6. Die Batterieleistung beträgt DC48V.

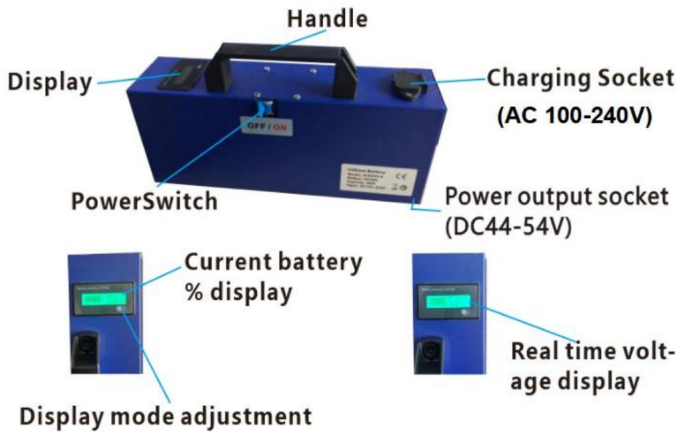

## INSTALLATION UND DEMONTAGE

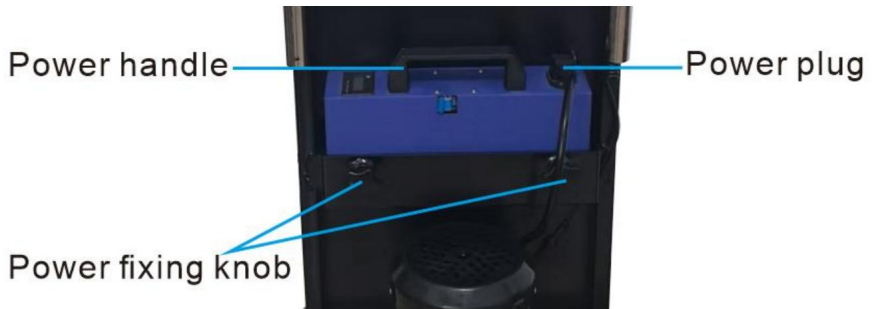

Wenn Sie das Netzteil entfernen müssen:

1. Ziehen Sie den Netzstecker.
2. Drehen Sie die beiden Verriegelungshebel gegen den Uhrzeigersinn bis zum Anschlag.
3. Halten Sie den Netzgriff fest und entnehmen Sie das Netzteil nach oben.

Wenn Sie ein Netzteil installieren müssen:

1. Drehen Sie den Feststellgriff gegen den Uhrzeigersinn bis zum Anschlag.
2. Stecken Sie das Netzteil in die Halterung.
3. Drehen Sie den Feststellgriff im Uhrzeigersinn, um die Batterie zu verriegeln.
4. Netzstecker einstecken.

### Restkapazitätsprüfung:

Schalten Sie den Netzschalter ein, und die Leistungsanzeige leuchtet auf. Es gibt eine

weißer Punkt-Button in der unteren rechten Ecke der Leistungsanzeige, der  
Durch Drücken wird der Anzeigehalt ersetzt: aktueller Spannungswert, aktuelle  
Leistung %, und schwarzer Bildschirm, der nicht angezeigt wird.



**Weißer Punktknopf**

Bitte benutzen Sie keinen Treppensteiger, wenn nur noch 30 % vor dem Aufladen vorhanden sind  
zu voll.

\*  
Lithium-Ionen-Akkus sind Verbrauchsprodukte.

\* Wenn die Anzeige „Niedriger Ladestand 30 %“ oder „Unterspannung DC45V“ anzeigt, wird der Ladevorgang  
erforderlich.

### **Batterieschalter:**



Es gibt ein OFF/ON-Etikett an der

Batterieschalter, wenn die Stromversorgung  
eingeschaltet ist, wird der Strom

Das Display leuchtet auf und zeigt die  
Inhalt; zu diesem Zeitpunkt die Macht  
hat einen Ausgang. Andernfalls ist es  
ausgeschaltet.

**HINWEIS:** Schalter auf Position ON  
beim Laden!

## **BENUTZEN SIE DEN TREPPENSTEIGER**

### **Einsatz:**

1. Messung der Funktionen „Oben“ und „Unten“ und „Schnell/Langsam“:

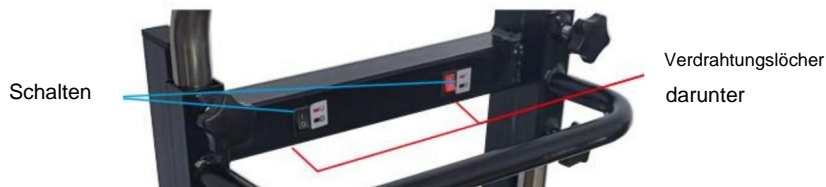

Schalten Sie den Netzschalter ein und stellen Sie die obere und untere  
Schalter und Geschwindigkeitsregelung getrennt. Drücken Sie den Betriebsschalter mit  
Ihren Finger, und wenn das Gerät normal funktioniert, ist der Test  
abgeschlossen. Schalten Sie den Netzschalter aus.

## 2. Armlehnenhöhenverstellung

Den Handlaufverriegelungsgriff gegen den Uhrzeigersinn lösen, den Handlauf auf einen geeigneten Winkel und verriegeln Sie den Griff im Uhrzeigersinn. Denken Sie daran, den Griff zu verriegeln!

## 3. Flache Push-Funktion

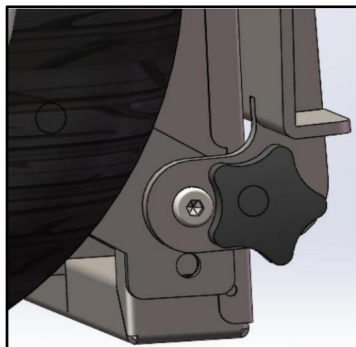

a. Gefaltet

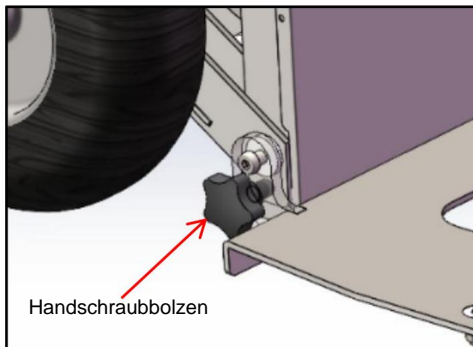

b. Ausklappen

a. Wenn die Trägerplatte verstaut wird, wird die Griffschraube herausgeschraubt. b. Bei ausgerollter Trägerplatte wird die Griffschraube in die Bohrung geschraubt.

## Treppensteigen, Treppensteigen: \* Bevor Sie TREPPENSTÜHLE

benutzen, vergewissern Sie sich bitte, dass Sie richtig geschult und mit der Bedienung des Treppensteigers vertraut sein.

- \* Möglicherweise dürfen Sie jeweils nur die zulässige Ladung transportieren.
- \* Bitte üben Sie das Treppensteigen ohne Belastung auf der Treppe bei geringer Geschwindigkeit!
- \* Bevor Sie den Treppensteiger benutzen, überprüfen Sie bitte die verbleibende Batteriekapazität.

## INSPEKTION UND WARTUNG

### Ersetzen Sie den Betriebsschalter:



Fix Screw



a. Die Befestigungsschraube ist eine M4 Kreuzschlitzschraube. b.

Entfernen Sie mit einem Kreuzschlitzschraubendreher die beiden Befestigungsschrauben und entfernen Sie

den Schalterbefestigungsgriff. c.

Vorsichtig herausziehen. Seien Sie vorsichtig, dass Sie nicht zu viel Kraft anwenden, um ihn nicht zu

beschädigen. d. Entfernen Sie den Schalterstecker, ersetzen Sie ihn und bauen Sie ihn in umgekehrter Reihenfolge wieder zusammen.  
Befehl.

### Ersetzen Sie die Schalter oben und unten:

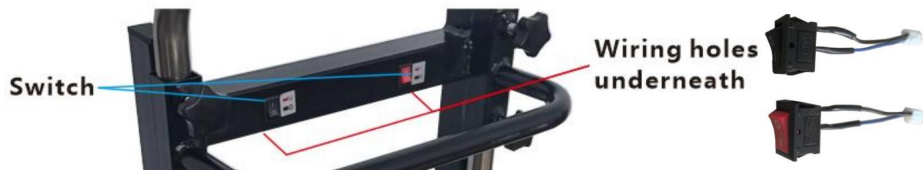

a. Ziehen Sie die Verbindung vorsichtig aus dem Kabelloch unter dem Balken heraus und  
Trennen Sie die

Verbindung. b. Führen Sie einen Schlitzschraubendreher in den Spalt an der Unterseite des Schalters ein  
und klopfen Sie den Schalter mit Gewalt

heraus. c. Nehmen Sie den neuen Schalter heraus, der ersetzt werden muss, und stecken Sie ihn in den  
leeren Platz, an dem der Schalter installiert ist. d. Ich

befestige die Unterseite des Schalters am Befestigungsloch und befestige die

oberen Kartensteckplatz ebenfalls in das Befestigungsloch ein.

### Überprüfen und ersetzen Sie den Controller und den Motor. Drehzahlreglerknopf:

a. Bevor Sie die Frontplatte entfernen, entfernen Sie die Batterie. b.

Entfernen Sie die Frontplatte mit vier Befestigungsschrauben auf jeder Seite. c.

Entfernen Sie die Frontplatte. d.

Von vorne können Sie die interne Verdrahtung der Steuerung direkt beobachten  
Box und den Status des Controllers.

e. Wenn es notwendig ist, den Geschwindigkeitsregler zu überprüfen und auszutauschen,  
Öffnen Sie die Frontplatte, Sie können direkt auf die feste Mutter und die Verkabelung des  
Geschwindigkeitsreglerschalter.

f. Wenn es notwendig ist, Komponenten wie Motor und

Getriebe, nach dem Abnehmen der Frontplatte und dem Entfernen des Motorgehäuses können motorbezogene  
Wartungsarbeiten durchgeführt werden. g. Das Getriebe ist mit Öl

gefüllt und muss nicht ausgetauscht werden.

### Reparieren, ersetzen, Befestigung anderer Schrauben und Muttern prüfen:

a. Alle Maschinenschrauben und -mutter sind mit einem Lockerungsschutz ausgestattet, aber für eine sichere

Bei der Verwendung muss überprüft werden, ob alle Befestigungselemente auf einer Seite locker sind alle 3 Monate. b. Wenn

lose Befestigungselemente vorhanden sind, ersetzen Sie diese bitte rechtzeitig und ziehen Sie sie fest, um Arbeitsplatzsicherheit gewährleisten.

## ANWEISUNGEN

Bitte beachten Sie bei der Nutzung des Produkts folgende Punkte:

1. Legen Sie die Ware auf die Ladefläche, sichern Sie sie mit Gurten und

Passen Sie die Handläufe so an, dass sie richtig passen. Nach Erreichen der Höhe verriegeln Sie sie fest.

2. Wenn Sie **nach oben gehen**, stellen Sie den Arbeitsmodus auf den oberen Gang und

Schalten Sie den Netzschalter ein, ziehen Sie die elektrische Lastklettermaschine zur Stufe und platzieren Sie die Außenkante des aufblasbaren Rades auf der vertikalen Oberfläche von

die Stufe, kippen Sie die Steigmaschine in einen geeigneten Winkel, drücken Sie auf die

Griff und drücken Sie den Betriebsschalter. Wenn die Maschine zu laufen beginnt, halten Sie den Griff zur Handhabung fest. Nach zwei Schritten ziehen Sie den Steigbügel

Maschine rückwärts, um das aufblasbare Rad an der zweiten Stufe zu befestigen

vertikale Ebene, gefolgt von jedem Schritt nach oben, bis zum Ziel transportiert Boden, lassen Sie den

Betriebsschalter und schalten Sie die Stromversorgung aus, um versehentliche zu vermeiden Kontakt.

3. Wenn Sie **nach unten gehen**, stellen Sie den Arbeitsmodus auf den Gang für unten ein.

schalten Sie den Netzschalter ein und schieben Sie das Auto an den Rand der Stufe, drücken Sie

den Laufscharter und verlassen Sie sich auf das Kletterfußstützrad zur Stabilisierung

das Kletterauto, fahre mit dem Auto zur nächsten Stufe, ziehe es rückwärts und immer

Halten Sie die Räder senkrecht zur Stufe, von Angesicht zu Angesicht, Kontakt (wenn die Stufe

Tiefe ist groß, schieben Sie das Auto nach vorne, um sicherzustellen, dass die Mitte des Rades

ist in Kontakt mit der Stufe, die vertikale Ebene beträgt etwa 10 Zentimeter) und

und so weiter, bis die Zieletage erreicht ist.

## NUTZUNGSTIPPS

1. **Wohnungsförderung:**

Passen Sie den Bedienknopf an, um das Fußpolster am Ende der Stütze zu halten Arm vom Boden weg.

## 2. Obergeschoss:

a. Ziehen Sie die Maschine, bevor Sie nach oben gehen, um die Maschine reifen zu lassen zur Einstellung fest an der vertikalen Ebene anliegen. b. Der

Bediener hält die Armlehne mit beiden Händen fest und hält die Arme gerade halten und nach unten beugen, um auf die Armlehne zu drücken; nach der Vorbereitung die Betriebstaste drücken und die Maschine bedienen.

c. Während des Betriebs der Maschine sollten die Arme immer vertikal und nach unten gedrückt, um ein Ektropium der Maschine zu verhindern.



## 3. Die Treppe hinuntergehen:

a. Schieben Sie die Maschine auf eine Distanz von 15-20 cm vom Schwerpunkt des Antriebsrades bis zur Stufenkante;

b. Drücken Sie die Lauf taste, und beim Abstieg der Stufen wird die Der Bediener zieht die Maschine rückwärts zum Haupt rad der Maschine und hält sich dabei immer an die vertikale Oberfläche des Reifens, um zu verhindern, dass die Maschine vor dem Verrutschen.

## 4. Empfohlene Reihenfolge:

a. Üben Sie mit leeren Fahrzeugen, um sich mit der Bedienung vertraut zu machen

Fähigkeiten. b. Üben Sie wiederholt das Ziehen einer kleinen Menge an Waren und allmählich das Gewicht der Ware nach Erreichen der erforderlichen Kapazität erhöhen;

c. Änderung der Warenaufstellung und Anpassung der Höhe der

Der Schwerpunkt der Waren macht den Vorgang arbeitssparender. d. Führen Sie die Reinigung routinemäßig durch (einschließlich Sterilisation). e. Überprüfen Sie regelmäßig, ob lose Teile vorhanden sind.

f. Wenn Sie den Akku längere Zeit nicht verwenden, laden Sie ihn bitte vollständig auf und nehmen Sie ihn heraus. die Batterie und lagern Sie sie an einem kühlen und trockenen Ort. Achten Sie darauf, dass kein Wasser eindringt die Lithiumbatterie.



**VEVOR**®  
TOUGH TOOLS, HALF PRICE

Technischer Support und E-Garantie-Zertifikat  
[www.vevor.com/support](http://www.vevor.com/support)

# **VEVOR<sup>®</sup>**

## **TOUGH TOOLS, HALF PRICE**

Teknisk support och e-garanticertifikat  
[www.vevor.com/support](http://www.vevor.com/support)

## **ELEKTRISK TRAPPKLÄTTRARE**

### **MODELL: SC216L-200**

Vi fortsätter att vara engagerade i att ge dig verktyg till konkurrenskraftiga priser. "Spara halva", "halva priset" eller andra liknande uttryck som används av oss representerar bara en uppskattning av besparingar du kan dra nytta av att köpa vissa verktyg hos oss jämfört med de stora toppmärkena och betyder inte nödvändigtvis att täcka alla kategorier av verktyg som erbjuds av oss. Du påminns om att noggrant kontrollera när du gör en beställning hos oss om du verkligen sparar hälften i jämförelse med de främsta varumärkena.



**VEVOR**<sup>®</sup>  
TOUGH TOOLS, HALF PRICE

**ELEKTRISK TRAPP  
KLÄTTRARE**

**MODELL: SC216L-200**



**OBS:** Färgen är beroende av ditt köp.

### **BEHÖVER HJÄLP? KONTAKTA OSS!**

Har du produktfrågor? Behöver du teknisk support? Kontakta oss gärna: **Teknisk support och e-garanticertifikat [www.vevor.com/support](http://www.vevor.com/support)**

Detta är den ursprungliga instruktionen, läs alla instruktioner noggrant innan du använder den. VEVOR reserverar sig för en tydlig tolkning av vår användarmanual. Utseendet på produkten är beroende av den produkt du fått. Ursäkta oss att vi inte kommer att informera dig igen om det finns någon teknik eller mjukvaruuppdateringar på vår produkt.

## SÄKERHETSINSTRUKTIONER

### Innan den första driften

- Läs bruksanvisningen och notera alla varningar och säkerhetsanvisningar.
- Observera tekniska data eftersom lyftkapaciteten inte kan överskridas.
- Kontrollera alla elektroniska funktioner, säkerhetsbromsar och läget för klätterbana.

### När du använder enheten

- Ändra aldrig inställningar när du klättrar eller går ner i trappor.
- Placera aldrig någon kroppsdel, särskilt inte fötter, under klätterbanorna.
- Om drivelementen låser sig, stäng omedelbart av enheten.

### WARNING

1. De som inte har fått operativ utbildning är strängt förbjudna från att använda denna produkt.
2. Det är strängt förbjudet att använda denna produkt efter att ha druckit eller tagit sömndroger.
3. Denna produkt används endast för att transportera varor, och överbelastning är strikt förbjuden.
4. Det är strängt förbjudet att använda denna produkt i trappor utan vertikal ytor.
5. Denna produkt kan användas inomhus och utomhus:  
Steghöjd<230mm, stegdjup>250mm.
6. Under arbete är det strängt förbjudet att stå under utrustningen för att undvika olyckor risk orsakad av situationen!
7. Denna produkt kan inte användas i regn.
8. Denna produkt kan inte användas i starka magnetiska miljöer.
9. Tillbehör är begränsade till användningen av denna produkt och är strikt förbjudna för andra ändamål.
10. Det är förbjudet att ta isär denna produkt utan tillstånd.
11. Överbelastning, olaglig användning eller otillåten demontering av denna produkt är strängt förbjudet. Annars kommer det att orsaka utrustningsskador, egendom förlust och personskada. Denna produkt är strängt förbjuden för bemannad användning!
12. Undvik att utsätta batterier för eld, hög temperatur och fuktighet

undvika säkerhetsolyckor. Samtidigt är det strängt förbjudet att demontera och modifiera batteriet för att undvika fara!

13. Rätt hållning måste användas för att använda produkten. Om

går upp eller ner, personen måste vara överst! Behaga

öva på att använda tomma fordon för att bekanta dig med operativa färdigheter.



Obs: Produkterna ovan är endast för schematiska ändamål.

## MODELL OCH PARAMETRAR

<b>Modell</b>	SC216L-200
<b>Max. Ladda</b>	880 pund
<b>Tillämpligt skick</b>	Steghöjd<230mm, Stegdjup>250mm
<b>Laddare</b>	Ingång: AC 100-240V 50/60Hz Utgång: DC54,6V / 3A
<b>Driftspänning</b>	DC48V
<b>Motor</b>	DC 48V / 500W (max 1100W)
<b>Batteri</b>	Litiumbatteri; DC 48V / 10Ah
<b>Armstöd justerar höjden</b>	122-153 cm
<b>Ladda plattan</b>	44x25 cm
<b>Material</b>	Stål

## DIMENSIONSDIAGRAM

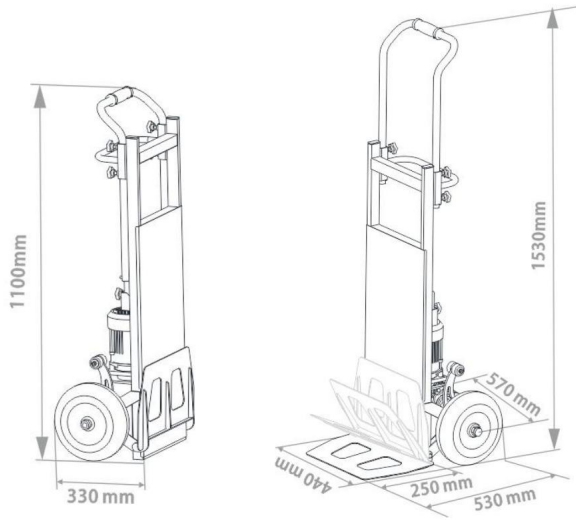

## STRUKTURDIAGRAM



1. Omkopplare för handtag och körning	9. Switch på övervåningen och ner
2. Ledstång	10. Krafthandtag
3. Hastighetsomkopplare	11. Kraft
4. Fästknapp för armstöd	12. Stålräm
5. Strömkontakt	13. Ladda plattan
6. Kraffäste	14. Reduktionsväxellåda
7. Motor	15. Däck
8. Klätterfötter	

## TILLBEHÖR

1. Litiumbatteri (DC48V/10AH) x1
2. Laddare x1
3. Spärrrep x1
4. Switch-knapp (1 reserv) x3
5. Armstödet fästknapp (i reserv) x1
6. Uppblåsare x1
7. Användarmanual x1

## BATTERILADDNING

1. När batteriet är låg, ladda det i tid för att säkerställa den normala driften av enheten och förlänga batteritiden Långt batteri liv.
2. Under laddningsprocessen lyser laddarens indikatorlampa rött. När batteriet är fulladdat lyser indikatorlampan grönt.
3. Om den inte används under en längre tid, koppla bort strömkontakten och se till att den är fulladdad varje månad.
4. Batteriladdningsporten får endast anslutas till DC48V-ström, och växelström får inte anslutas direkt till batteriet.
5. Ingångens AC-intervall för laddaren är AC 100-240V 50/60Hz.
6. Batteriutgången är DC48V.

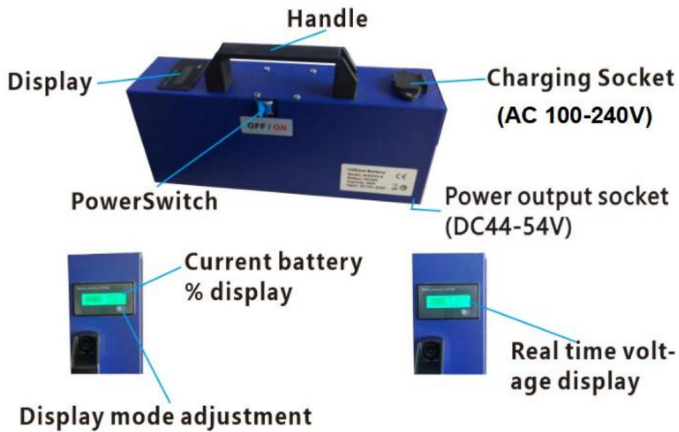

## INSTALLATION OCH DEMONTERING

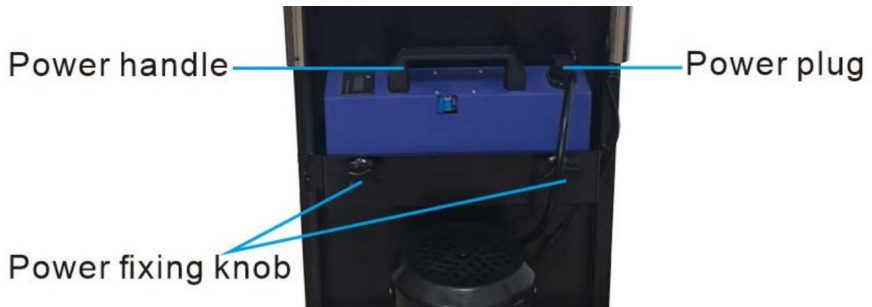

När du behöver ta bort strömförsörjningen:

1. Koppla bort strömförsörjningen.
2. Vrid de två kraftlåshandtagen moturs maximalt.
3. Håll krafthandtaget och ta bort strömförsörjningen uppåt.

När du behöver installera en strömkälla:

1. Vrid kraftfixeringshandtaget moturs maximalt.
2. Sätt i strömförsörjningen i fästet.
3. Vrid kraftfixeringshandtaget medurs för att låsa batteriet.
4. Sätt i strömkontakten.

**Inspektion av återstående kapacitet:**

Slå på strömbrytaren så lyser displayen för effektnivån. Det finns en

vita prickknapp i nedre högra hörnet av powerdisplayen, vilket kan vara ersätts genom att trycka på displayens innehåll: aktuellt spänningsvärde, ström effekt % och svart skärm, som inte visas.

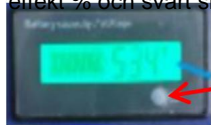

**Vit prickknapp**

Vänligen använd inte en trappklättrare när det bara finns 30 % innan laddning till fullt.

- \* Litiumjonbatteri är en förbrukningsprodukt.
- \* När den visar låg effekt 30% eller under spänning DC45V, är laddning nödvändig.

### Batteribrytare:



Det finns en OFF/ON-etikett på batteriomkopplare när strömmen är på vriden till PÅ-sidan, strömmen displayen tänds och visar innehåll; vid denna tidpunkt, makten har en utgång. Annars är det så avstängd.

**OBS:** Växla till läget PÅ vid laddning!

## ANVÄND TRAPPKLÄTTRARE

### Spridning:

1. På övervåningen och nedervåningen och funktionsmätning för snabb/långsamt läge:

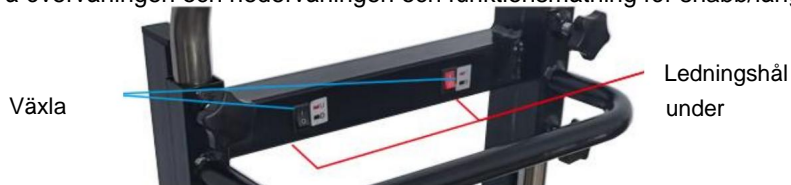

Slå på strömbrytaren och justera övervåningen och nedervåningen brytare och hastighetskontroll separat. Tryck på funktionsomkopplaren med ditt finger, och om utrustningen fungerar normalt, är testet avslutad. Stäng av strömbrytaren.

## 2. Justering av armstödet höjd

Lossa räcketts låshandtag moturs, justera räcket till a lämplig vinkel och lås handtaget medurs. Se till att låsa handtaget!

## 3. Flat push-funktion

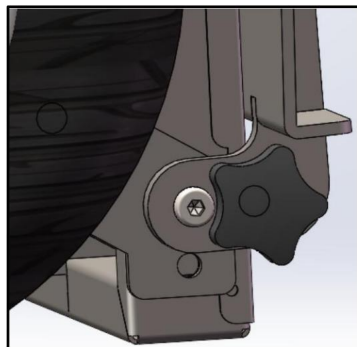

a. Vikt

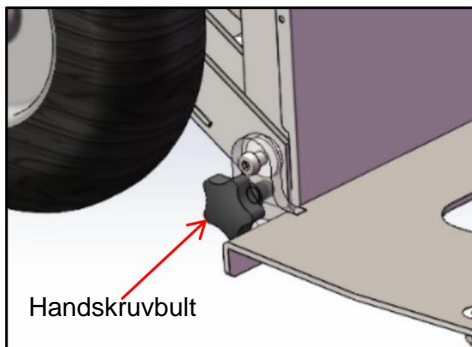

b. Vik ut

a. När bärplattan förvaras skruvas handtagets skruv av. b. Skruva in handtagsbulten i hålet när bärplattan är utfälld.

**Trappstolsanvändning, gå upp och ner:** \* Innan du använder STAIRCHAIR, se till att du har varit ordentligt utbildad och förtrogen med driften av trappklättraren.

\* Du får endast tillåtas att transportera den tillåtna lasten varje gång.

\* Vänligen öva på att klättra i trappor utan belastning i trappan i låg hastighet!

\* Innan du använder trappklättraren, kontrollera återstående batteri.

## INSPEKTION OCH UNDERHÅLL

**Byt ut strömbrytaren:**



a. Fästskruven är en M4-skruv. b. Använd en tvärskrumjersel för att ta bort de 2 fästskruvarna och ta bort dem

strömbrytarens fixeringshandtag.

c. Dra försiktigt ut. Var försiktig så att du inte använder för mycket kraft för att skada den. d. Ta bort strömbrytarkontakten, sätt tillbaka den och sätt tillbaka den omvänt beställa.

### Byt ut strömbrytarna på övervåningen och nedervåningen:

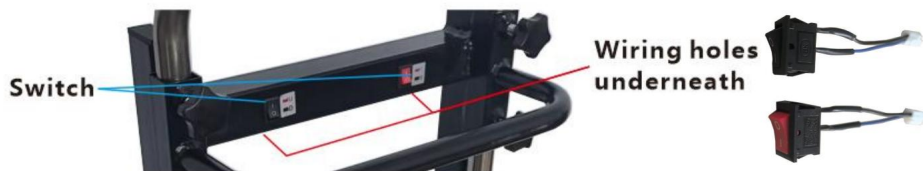

a. Dra försiktigt ut fogen från vajerhålet under balken och koppla loss skarven. b.

Sätt in en platt skruvmejsel i springan på undersidan av strömbrytaren och slå ut strömbrytaren kraftigt. c. Ta ut

den nya strömbrytaren som måste bytas ut och koppla in den från tom plats där strömbrytaren är installerad. d. Jag fäster strömbrytarens botten i fästhållet och fäster starkt övre kortplatsen till fästhållet också.

### Kontrollera och byt ut styrenheten och motorn, hastighetskontrollratt:

a. Ta bort batteriet innan du tar bort frontpanelen. b. Ta bort frontpanelen med fyra fästsruvar på varje sida. c. Ta bort frontpanelen. d.

Från framsidan kan du direkt observera styrningens interna ledningar box och kontrollenhetens status.

e. Om det är nödvändigt att kontrollera och byta ut hastighetskontrollbrytaren, efter genom att öppna frontpanelen, kan du vända dig direkt mot den fasta muttern och ledningarna hastighetskontrollomkopplare.

f. Om det är nödvändigt att inspektera och reparera komponenter som motorn och växellåda, efter att frontpanelen har tagits bort och motorkåpan tagits bort kan motorrelaterat underhåll utföras. g. Växellådan är fylld med olja och behöver inte bytas ut.

### Reparera, byt ut, kontrollera fastsättningen av andra bultar och muttrar:

a. Alla maskinbultar och muttrar har anti-lossningsprocesser, men för säkerhets skull

användning är det nödvändigt att kontrollera om alla fästelement på ena sidan är lösa var 3:e månad. b.

Om det finns lösa fästelement, vänligen byt ut och dra åt dem i tid

säkerställa anställningstrygghet.

## INSTRUKTIONER

Följ följande punkter under användningen av produkten:

1. Lägg godset på lastplåten, fäst dem med remmar och

justera ledstängerna så att de passar ordentligt. När du har nått höjden, lås den ordentligt.

2. När du går **på övervåningen**, ställ in arbetsläget på växeln på övervåningen och slå på strömbrytaren, dra den elektriska lastklättringsmaskinen till steget och placera

den yttre kanten av det uppblåsbara hjulet på den vertikala ytan av

steget, luta klättermaskinen till en lämplig vinkel, tryck ner på

handtag och tryck på manöverknappen, när maskinen börjar gå, håll handtaget stadigt för hantering efter två steg, dra i klättringen

maskin bakåt för att få det uppblåsbara hjulet att fästa vid det andra steget

vertikalplan, följt av varje steg upp, tills det transporteras till målgolvet, släpp

strömbrytaren och stäng av strömmen för att undvika oavsiktlig kontakta.

3. När du går **ner**, ställ in arbetsläget på nedre växeln,

slå på strömbrytaren och tryck bilen till kanten av steget, tryck

löpomkopplaren och lita på att klättersstödshjulet stabiliserar sig

klätterbilen, ta bilen till nästa steg, dra den bakåt och alltid

håll hjulen vinkelrätt mot steget ansikte mot ansikte kontakt (om steget

djupet är stort, skjut bilen framåt för att säkerställa att mitten av hjulet

är i kontakt med steget, det vertikala planet är cirka 10 centimeter), och så vidare tills målgolvet nås.

## ANVÄNDNINGSTIPS

### 1. Platt kampanj:

Justera manöverknappen för att hålla fotdynan i änden av stödet arm bort från marken.

## 2. På övervåningen:

a. Dra maskinen innan du går upp för att göra maskinen däck håll fast vid det vertikala planet för justering. b. Operatören håller armstödet med båda händerna och håller i armarna rak och böj ner för att trycka ner armstödet; efter förberedelse, tryck på startknappen och kör maskinen.

c. Under drift av maskinen ska armarna alltid behållas vertikala och nedtryckta för att förhindra att maskinen utsätts för ektopion.



## 3. Gå ner:

a. Skjut maskinen till ett avstånd av 15-20 cm från tyngdpunkten av huvudhjulet till kanten av steget;

b. Tryck på Run-knappen, och i det ögonblick du går ner för stegen operatören drar maskinen bakåt till maskinens huvudhjul, alltid vid den vertikala ytan av däck för att förhindra maskinen från att halka.

## 4. Föreslagen sekvens:

- a. Öva på att använda tomma fordon för att bekanta dig med driften färdigheter. b. Öva upprepade gånger att dra en liten mängd varor, och gradvis öka vikten av varorna efter att ha blivit skicklig;
- c. Ändra sättet att placera varor och justera höjden på

tyngdpunkten på varorna kommer att göra operationen mer arbetsbesparande.

d. Håll rent som rutin (inkl. sterilisering). e.

Kontrollera ofta för lösa delar.

f. Om det inte används under en längre tid, ladda batteriet helt och ta ut det batteriet och förvara det på en sval och torr plats. Akta dig för att vatten kommer in litiumbatteriet.



**VEVOR**®  
TOUGH TOOLS, HALF PRICE

Teknisk support och e-garanticertifikat  
[www.vevor.com/support](http://www.vevor.com/support)

# VEVOR<sup>®</sup>

## TOUGH TOOLS, HALF PRICE

Soporte técnico y certificado de garantía  
electrónica [www.vevor.com/support](http://www.vevor.com/support)

### SUBE ESCALERAS ELÉCTRICA

#### MODELO: SC216L-200

Seguimos comprometidos a brindarle herramientas a precios competitivos. "Ahorre la mitad", "mitad de precio" o cualquier otra expresión similar que utilicemos solo representa una estimación del ahorro que podría obtener al comprar ciertas herramientas con nosotros en comparación con las principales marcas y no necesariamente significa que cubra todas las categorías de herramientas que ofrecemos. Le recordamos que, al realizar un pedido con nosotros, verifique cuidadosamente si realmente está ahorrando la mitad en comparación con las principales marcas.



**VEVOR**<sup>®</sup>  
TOUGH TOOLS, HALF PRICE

Escalera eléctrica  
TREPADOR

MODELO: SC216L-200



NOTA: El color está sujeto a tu compra.

¿NECESITAS AYUDA? ¡CONTÁCTANOS!

¿Tiene preguntas sobre el producto? ¿Necesita asistencia técnica? No dude en ponerse en contacto con

nosotros: Asistencia técnica y certificado de garantía electrónica  
[www.vevor.com/support](http://www.vevor.com/support)

Estas son las instrucciones originales, lea atentamente todas las instrucciones del manual antes de utilizar el producto. VEVOR se reserva una interpretación clara de nuestro manual de usuario. La apariencia del producto estará sujeta al producto que recibió. Perdónenos por no informarle nuevamente si hay actualizaciones de tecnología o software en nuestro producto.

## INSTRUCCIONES DE SEGURIDAD

### Antes de la operación inicial

- Lea el manual del usuario y tenga en cuenta todas las advertencias e instrucciones de seguridad.
- Tenga en cuenta los datos técnicos, ya que no se puede superar la capacidad de elevación.
- Compruebe todas las funciones electrónicas, los frenos de seguridad y la posición de la pista de escalada.

### Mientras opera la unidad

- Nunca cambie los ajustes mientras sube o baja escaleras.
- Nunca coloque ninguna parte del cuerpo, especialmente los pies, debajo de las pistas de subida.
- Si los elementos de accionamiento se bloquean, apague la unidad inmediatamente.

### WARNING

1. Quedan estrictamente prohibidos aquellos que no hayan recibido formación operativa del uso de este producto.
2. Está estrictamente prohibido utilizar este producto después de beber o tomar alcohol. Drogas para dormir.
3. Este producto solo se utiliza para transportar mercancías y se prohíbe expresamente su sobrecarga. prohibido.
4. Está estrictamente prohibido utilizar este producto en escaleras sin soporte vertical. superficies.
5. Este producto se puede utilizar en interiores y exteriores:  
Altura del escalón <230 mm, profundidad del escalón >250 mm.
6. Durante el trabajo, está estrictamente prohibido permanecer debajo del equipo para ¡Evita accidentes peligrosos causados por la situación!
7. Este producto no se puede utilizar bajo la lluvia.
8. Este producto no se puede utilizar en entornos con fuertes imanes.
9. Los accesorios se limitan al uso de este producto y son estrictamente Prohibido para otros fines.
10. Está prohibido desmontar este producto sin permiso.
11. La sobrecarga, el uso ilegal o el desmontaje no autorizado de este producto Está estrictamente prohibido. De lo contrario, se producirán daños en el equipo y la propiedad. Pérdidas y lesiones personales. ¡Este producto está estrictamente prohibido para uso tripulado!
12. Evite exponer las baterías al fuego, a altas temperaturas y a la humedad.

evitar accidentes de seguridad. Al mismo tiempo, está estrictamente prohibido  
 ¡Desmonte y modifique la batería para evitar peligros!

13. Se debe adoptar una postura correcta para operar el producto.

Al subir o bajar escaleras, la persona debe estar arriba. Por favor.

Practique el uso de vehículos vacíos para familiarizarse con las habilidades de operación.



Nota: Los productos anteriores son sólo para fines esquemáticos.

## MODELO Y PARÁMETROS

Modelo	SC216L-200
Carga máx.	880 libras
Condición aplicable	Altura del escalón <230 mm, profundidad del escalón >250 mm
Cargador	Entrada: CA 100-240 V 50/60 Hz Salida: DC54,6 V / 3 A
Voltaje de funcionamiento	CC 48 V
Motor	CC 48 V/500 W (máximo 1100 W)
Batería	Batería de litio; CC 48 V/10 Ah
El apoyabrazos se ajusta en altura	122-153 cm
Placa de carga	44 x 25 cm
Materiales	Acero

## DIAGRAMA DE DIMENSIONES

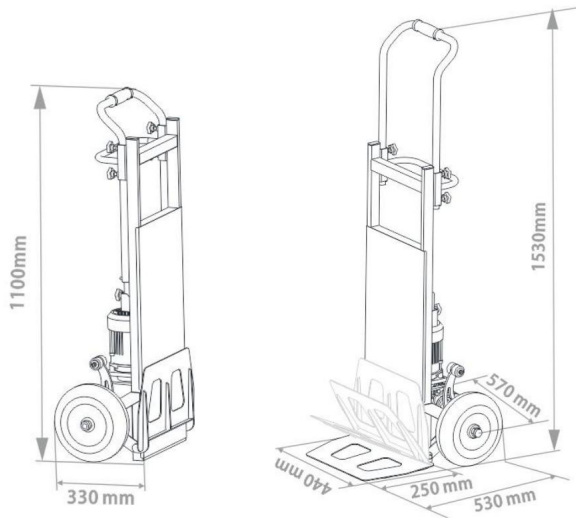

## DIAGRAMA DE ESTRUCTURA



1. Mango e interruptor de funcionamiento	9. Interruptor de arriba y abajo
2. Pasamanos	10. Mango de potencia
3. Interruptor de velocidad	11. Poder
4. Perilla de fijación del reposabrazos	12. Marco de acero
5. Enchufe de alimentación	13. Placa de carga
6. Perilla de fijación de potencia	14. Caja reductora
7. Motor	15. Neumático
8. Pies trepadores	

## ACCESORIOS

1. Batería de litio (CC 48 V/10 AH) x1
2. Cargador x1
3. Cuerda de trinquete x1
4. Botón de cambio (en reserva) x3
5. Perilla de fijación del apoyabrazos (en reserva) x1
6. Inflador x1
7. Manual de usuario x1

## CARGA DE LA BATERÍA

1. Cuando la batería esté baja, cárguela de manera oportuna para garantizar el funcionamiento normal del dispositivo y prolongar la vida útil de la batería. Batería de larga duración vida.
2. Durante el proceso de carga, la luz indicadora del cargador es roja. Una vez que la batería está completamente cargada, la luz indicadora se vuelve verde.
3. Si no se utiliza durante un tiempo prolongado, desconecte el conector de alimentación y asegúrese de que esté completamente cargada cada mes.
4. El puerto de carga de la batería solo puede conectarse a una fuente de alimentación de CC de 48 V y no puede conectarse a una fuente de alimentación de CA directamente a la batería.
5. El rango de entrada de CA del cargador es CA 100-240 V 50/60 Hz.
6. La salida de la batería es DC48V.

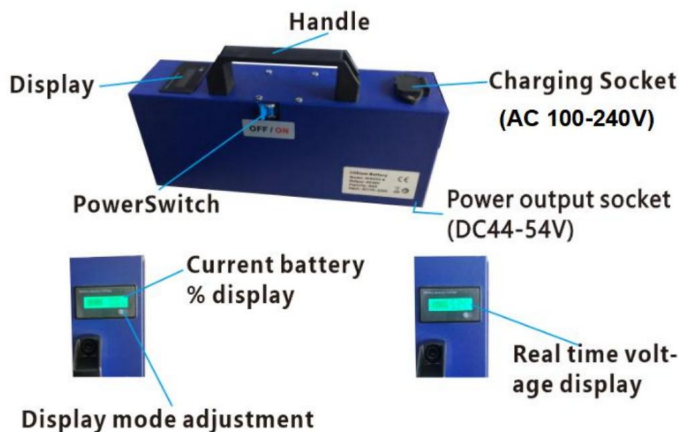

## INSTALACIÓN Y DESMONTAJE

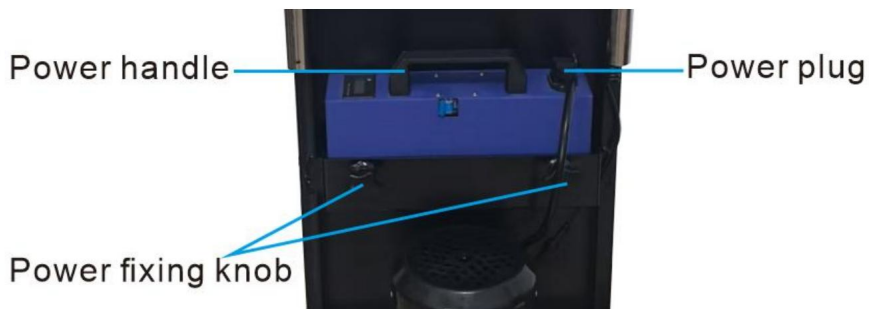

Cuando necesites quitar la fuente de alimentación:

1. Desconecte la fuente de alimentación.
2. Gire las dos manijas de bloqueo eléctrico en sentido antihorario hasta el máximo.
3. Sujete el mango de alimentación y retire la fuente de alimentación hacia arriba.

Cuando necesites instalar una fuente de alimentación:

1. Gire la manija de fijación eléctrica en sentido antihorario hasta el máximo.
2. Coloque la fuente de alimentación en la fijación.
3. Gire la manija de fijación de energía en el sentido de las agujas del reloj para bloquear la batería.
4. Conecte el enchufe de alimentación.

Inspección de capacidad restante:

Encienda el interruptor de encendido y se iluminará la pantalla de nivel de energía. Hay un

Botón de punto blanco en la esquina inferior derecha de la pantalla de energía, que puede ser reemplazado presionando el contenido de la pantalla: valor de voltaje actual, corriente % de potencia y pantalla negra, que no se muestra.



Botón de punto blanco

No utilice un subescaleras cuando solo quede un 30 % antes de cargar

Para llenar.

\*

La batería de iones de litio es un producto consumible.

\*

Cuando muestra un nivel de potencia bajo del 30 % o un voltaje inferior a 45 V CC, la carga está requerido.

Interruptor de batería:



Hay una etiqueta de APAGADO/ENCENDIDO en el

interruptor de batería, cuando la energía está girado al lado ON, la energía

La pantalla se ilumina y muestra el

contenido; en este momento, el poder

tiene una salida. De lo contrario, es

Apagado.

NOTA: Cambie a la posición ON

¡Al cargar!

## UTILICE EL SUBESCALERAS

Despliegue:

1. Función de medición de modo rápido/lento y arriba y abajo:

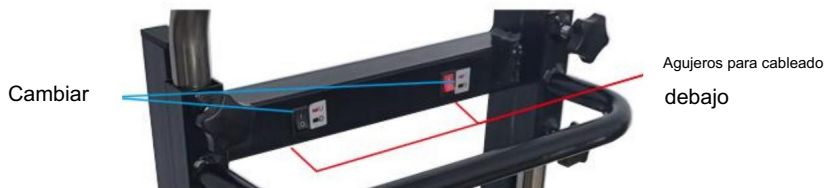

Encienda el interruptor de la caja de energía y ajuste la parte superior e inferior.

Los interruptores y el control de velocidad se realizan por separado. Presione el interruptor de operación con su dedo, y si el equipo está funcionando normalmente, la prueba es

Completado. Apague el interruptor de encendido.

## 2. Ajuste de altura del reposabrazos

Afloje la manija de bloqueo del pasamanos en sentido antihorario y ajuste el pasamanos a un ángulo adecuado y bloqueo del mango en el sentido de las agujas del reloj. ¡Asegúrese de bloquear el mango!

## 3. Función de empuje plano

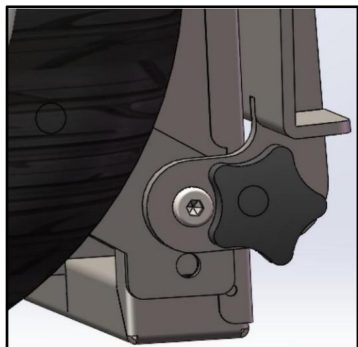

a. Doblado



b. Desplegar

a. Cuando se guarda la placa portadora, se desatornilla el perno del mango. b. Atornille el perno del mango en el orificio cuando se despliega la placa portadora.

Uso de la silla de escaleras, subir y bajar escaleras: \* Antes de usar la silla de escaleras, asegúrese de haber estado en buenas condiciones capacitado y familiarizado con el funcionamiento del salvaescaleras.

\* Es posible que solo se le permita transportar la carga permitida cada vez.

\* ¡Por favor, practique subir escaleras sin carga en las escaleras y a baja velocidad!

\* Antes de utilizar el salvaescaleras, compruebe la carga restante de la batería.

## INSPECCIÓN Y MANTENIMIENTO

Reemplazar el interruptor de funcionamiento:



a. El tornillo de fijación es un tornillo de cabeza en cruz M4.

b. Utilice un destornillador de cabeza en cruz para quitar los 2 tornillos de fijación y retire

c. Tire suavemente hacia afuera.

Tenga cuidado de no usar demasiada fuerza para no dañarlo. d. Retire el conector del interruptor, reemplácelo y vuelva a ensamblarlo en orden inverso. orden.

Reemplace los interruptores de arriba y de abajo:

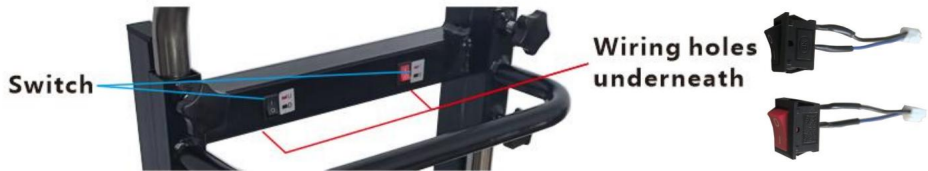

a. Saque con cuidado la unión del orificio del cable debajo de la viga y Desconecte la junta. b.

Inserte un destornillador de punta plana en el espacio que se encuentra en la parte inferior del interruptor. y golpee el interruptor con fuerza. c. Saque el

nuevo interruptor que necesita ser reemplazado y conéctelo del lugar vacío donde está instalado el interruptor. d. Fijo la parte inferior del interruptor al orificio de fijación y sujeto firmemente el Ranura de tarjeta superior al orificio de fijación también.

Verifique y reemplace el controlador y el motor, Perilla de control de velocidad:

a. Antes de retirar el panel frontal, retire la batería. b. Retire el panel frontal con cuatro tornillos de fijación en cada lado. c. Retire el panel frontal. d. Desde el frente, puede observar directamente

el cableado interno del control. caja y el estado del controlador.

e. Si es necesario verificar y reemplazar el interruptor de control de velocidad, después Al abrir el panel frontal, puede mirar directamente la tuerca fija y el cableado del interruptor de control de velocidad.

f. Si es necesario inspeccionar y reparar componentes como el motor y Caja de cambios: después de quitar el panel frontal y la carcasa del motor, se puede realizar el mantenimiento relacionado con el motor. g. La caja de cambios está llena de aceite y no necesita ser reemplazada.

Reparar, sustituir, comprobar la fijación de otros tornillos y tuercas:

a. Todos los pernos y tuercas de las máquinas tienen procesos anti-aflojamiento, pero para mayor seguridad

Uso, es necesario comprobar si todos los sujetadores de un lado están sueltos

Cada 3 meses. b. Si

hay sujetadores sueltos, reemplácelos y apriételes a tiempo.

Garantizar la seguridad laboral.

## INSTRUCCIONES

Durante el uso del producto, siga los siguientes puntos:

1. Coloque la mercancía sobre la placa de carga, fijela con correas y

Ajuste los pasamanos para que encajen correctamente. Una vez alcanzada la altura, bloquéelos firmemente.

2. Al subir las escaleras, configure el modo de trabajo en la marcha superior y

Encienda el interruptor de encendido, tire de la máquina de escalada de carga eléctrica hasta el escalón

y coloque el borde exterior de la rueda inflable en la superficie vertical de

el paso, incline la máquina trepadora a un ángulo adecuado, presione hacia abajo

manija y presione el interruptor de operación, cuando la máquina comience a funcionar, sostenga

firmemente la manija para manipularla después de dos pasos, tire de la escalada

máquina hacia atrás para hacer que la rueda inflable se adhiera al segundo paso

plano vertical, seguido de cada paso hacia arriba, hasta ser transportado al piso objetivo, suelte el

interruptor de funcionamiento y apague la energía para evitar accidentes.

contacto.

3. Al bajar las escaleras, configure el modo de trabajo en la marcha de abajo.

Encienda el interruptor de encendido y empuje el automóvil hasta el borde del escalón, presione

el interruptor de funcionamiento y confíe en la rueda de apoyo del pie de escalada para estabilizarse

el carro que sube, lleva el carro al siguiente paso, tíralo hacia atrás y siempre

Mantenga las ruedas perpendiculares al escalón en contacto cara a cara (si el escalón

La profundidad es grande, empuja el automóvil hacia adelante para asegurar que el centro de la rueda

está en contacto con el escalón, el plano vertical es de unos 10 centímetros), y

Así sucesivamente hasta alcanzar el piso objetivo.

## CONSEJOS DE USO

1. Promoción plana:

Ajuste el botón de operación para mantener la almohadilla del pie en el extremo del soporte.  
Brazo alejado del suelo.

## 2. Arriba:

- a. Tire de la máquina antes de subir las escaleras para que la máquina se canse.
- b. El operador sostiene el apoyabrazos con ambas manos, manteniendo los brazos recto y agachándose para presionar el apoyabrazos; después de la preparación, presione el botón de funcionamiento y opere la máquina.
  - c. Durante el funcionamiento de la máquina, los brazos deben mantenerse siempre vertical y presionado hacia abajo para evitar que la máquina sufra ectropión.



## 3. Bajando las escaleras:

- a. Empuje la máquina a una distancia de 15-20 cm del centro de gravedad de la rueda principal hasta el borde del escalón;
- b. Presione el botón de correr, y al momento de bajar los escalones, el operador tira de la máquina hacia atrás hasta la rueda principal de la máquina, adhiriéndose siempre a la superficie vertical del neumático para evitar que la máquina se caiga de resbalar.

## 4. Secuencia sugerida:

- a. Practique el uso de vehículos vacíos para familiarizarse con el funcionamiento.
- b.

Practique tirar repetidamente de una pequeña cantidad de objetos y, gradualmente, aumentar el peso de las mercancías después de volverse competente;

- c. Cambiar la forma de colocar las mercancías y ajustar la altura de las mismas.

El centro de gravedad de los productos hará que la operación ahorre más trabajo. d. Mantenga la limpieza de manera rutinaria (incluida la esterilización). e.

Verifique con frecuencia que no haya piezas sueltas.

f. Si no se utiliza durante un tiempo prolongado, cargue completamente la batería y sáquela. la batería y guárdela en un lugar fresco y seco. Tenga cuidado con la entrada de agua.

La batería de litio.



**VEVOR**®  
**TOUGH TOOLS, HALF PRICE**

Soporte técnico y certificado de garantía  
electrónica [www.vevor.com/support](http://www.vevor.com/support)

# VEVOR<sup>®</sup>

## TOUGH TOOLS, HALF PRICE

Wsparcie techniczne i certyfikat gwarancji

elektronicznej [www.vevor.com/support](http://www.vevor.com/support)

## ELEKTRYCZNY SCHODOŁAZ

MODEL: SC216L-200

Nadal staramy się oferować Państwu narzędzia w konkurencyjnych cenach. „Oszczędź połowę”, „Połowa ceny” lub inne podobne wyrażenia używane przez nas stanowią jedynie szacunkowe oszczędności, jakie możesz uzyskać, kupując u nas określone narzędzia w porównaniu z głównymi markami i niekoniecznie oznaczają one objęcie wszystkich kategorii oferowanych przez nas narzędzi. Uprzejmie przypominamy, aby przy składaniu zamówienia dokładnie sprawdzić, czy faktycznie oszczędzasz połowę w porównaniu z głównymi markami.



**VEVOR**<sup>®</sup>  
TOUGH TOOLS, HALF PRICE

SCHODY ELEKTRYCZNE  
WSPINACZ

MODEL: SC216L-200



UWAGA: Kolor zależy od zakupionego produktu.

POTRZEBUJESZ POMOCY? SKONTAKTUJ SIĘ Z NAMI!

Masz pytania dotyczące produktu? Potrzebujesz wsparcia technicznego? Skontaktuj się z nami: Wsparcie

techniczne i certyfikat E-Gwarancji [www.vevor.com/support](http://www.vevor.com/support)

To jest oryginalna instrukcja, przed użyciem należy uważnie przeczytać wszystkie instrukcje. VEVOR zastrzega sobie jasną interpretację naszej instrukcji obsługi. Wygląd produktu będzie zależał od produktu, który otrzymałeś. Prosimy o wybaczenie, że nie poinformujemy Cię ponownie, jeśli w naszym produkcie pojawią się jakiegokolwiek aktualizacje technologiczne lub oprogramowania.

## INSTRUKCJE BEZPIECZEŃSTWA

### Przed pierwszym uruchomieniem

- Przeczytaj instrukcję obsługi i zwróć uwagę na wszystkie ostrzeżenia i instrukcje bezpieczeństwa.
- Zwróć uwagę na dane techniczne, ponieważ nie można przekroczyć udźwigu.

Sprawdź wszystkie funkcje elektroniczne, hamulce bezpieczeństwa i położenie podnośnika.  
tor wspinaczkowy.

### Podczas obsługi urządzenia

- Nigdy nie zmieniaj ustawień podczas wchodzenia lub schodzenia po schodach.
- Nigdy nie wkładaj żadnej części ciała, zwłaszcza stóp, pod szyny wspinaczkowe. • Jeśli elementy napędowe zablokują się, natychmiast wyłącz urządzenie.

### WARNING

1. Osobom, które nie przeszły szkolenia operacyjnego, surowo zabrania się z używania tego produktu.
2. Zabrania się używania tego produktu po spożyciu alkoholu lub innych środków odurzających. środki nasenne.
3. Produkt ten jest przeznaczony wyłącznie do transportu towarów, a jego przeciążenie jest surowo zabronione. zabroniony.
4. Zabrania się używania tego produktu na schodach bez pionowego wychylenia. powierzchnie.
5. Produkt ten można stosować wewnątrz i na zewnątrz:  
Wysokość stopnia <230mm, głębokość stopnia >250mm.
6. Podczas pracy zabrania się przebywania pod urządzeniem w celu uniknąć wypadków i niebezpieczeństw, jakie niesie ze sobą sytuacja!
7. Produktu nie należy używać w deszczu.
8. Produktu nie należy używać w środowiskach, w których występuje silne pole magnetyczne.
9. Akcesoria są ograniczone do użytku z tym produktem i są ściśle zabronione do innych celów.
10. Zabrania się rozmontowywania produktu bez zezwolenia.
11. Przeciążanie, nielegalne użytkowanie lub nieautoryzowany demontaż tego produktu jest zabronione. surowo zabronione. W przeciwnym razie spowoduje to uszkodzenie sprzętu, mienia strata i obrażenia ciała. Ten produkt jest surowo zabroniony do użytku przez personel!
12. Unikaj narażania baterii na działanie ognia, wysokiej temperatury i wilgoci.

uniknąć wypadków bezpieczeństwa. Jednocześnie, jest surowo zabronione

Aby uniknąć niebezpieczeństwa, rozmontuj i zmodyfikuj baterię!

13. Podczas obsługi produktu należy zachować prawidłową postawę. Czy wchodząc na górę lub schodząc po schodach, osoba musi być na górze! Proszę ćwiczyć korzystanie z pustych pojazdów, aby zapoznać się z umiejętnościami ich obsługi.



Uwaga: Produkty powyżej przedstawiono wyłącznie w celach schematycznych.

## MODEL I PARAMETRY

Model	SC216L-200
Maksymalne obciążenie	880 funtów
Warunek obowiązujący	Wysokość stopnia <230 mm, głębokość stopnia >250 mm
Rumak	Wejście: AC 100-240V 50/60Hz Wyjście: DC54,6V / 3A
Napięcie robocze	Prąd stały 48 V
Silnik	DC 48V / 500W (maks. 1100W)
Bateria	Bateria litowa; Prąd stały 48V / 10Ah
Podłokietnik reguluje wysokość	122-153cm
Płyta obciążeniowa	44x25cm
Przybory	Stal

## Diagram wymiarów

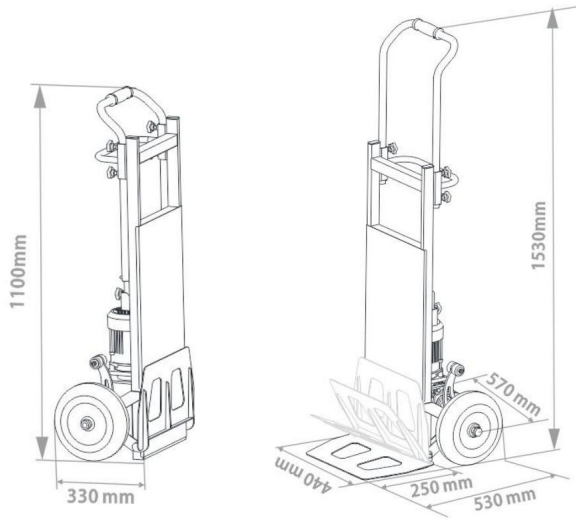

## SCHEMAT STRUKTURY



1. Uchwyt i przełącznik roboczy	9. Przełącznik góra-dół
2. Poręcz	10. Uchwyt zasilania
3. Przełącznik prędkości	11. Moc
4. Gałka mocująca podłokietnik	12. Rama stalowa
5. Wtyczka zasilania	13. Załaduj płytę
6. Pokrętko do mocowania zasilania	14. Przekładnia redukcyjna
7. Silnik	15. Opona
8. Stopy wspinaczkowe	

## AKCESORIA

1. Bateria litowa (DC48V/10AH) x1
2. Ładowarka x1
3. Lina zapadkowa x1
4. Przycisk przełącznika (w rezerwie) x3
5. Gałka mocująca podłokietnik (w rezerwie) x1
6. Pompka x1
7. Instrukcja obsługi x1

## ŁADOWANIE BATERII

1. Gdy poziom naładowania akumulatora jest niski, należy go naładować w odpowiednim czasie, aby zapewnić normalną pracę urządzenia i wydłużenie żywotności baterii Długa żywotność baterii życie.
2. Podczas ładowania kontrolka ładowarki świeci się na czerwono.  
Po pełnym naładowaniu akumulatora kontrolka zaświeci się na zielono.
3. Jeżeli urządzenie nie będzie używane przez dłuższy czas, należy odłączyć złącze zasilania i upewnić się, że jest on w pełni ładowany co miesiąc.
4. Do portu ładowania akumulatora można podłączać wyłącznie zasilanie DC48V. Nie wolno podłączać zasilania AC bezpośrednio do akumulatora.
5. Zakres napięcia wejściowego ładowarki wynosi AC 100–240 V 50/60 Hz.
6. Napięcie wyjściowe akumulatora wynosi DC48V.

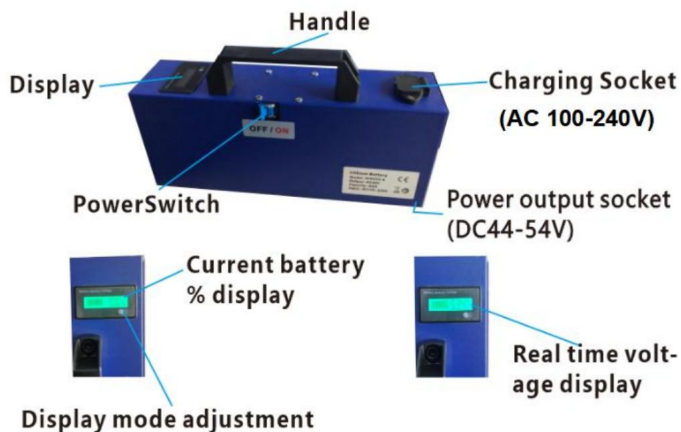

## INSTALACJA I DEMONTAŻ

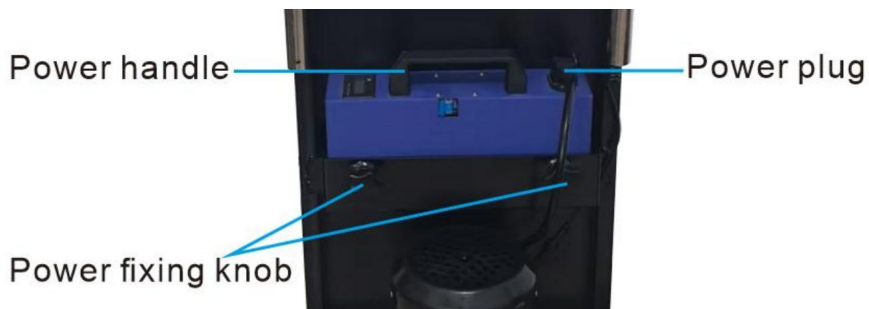

Kiedy trzeba odłączyć zasilanie:

1. Odłącz zasilanie.
2. Obróć dwa uchwyty blokujące zasilanie przeciwnie do ruchu wskazówek zegara do maksimum.
3. Trzymając uchwyt zasilający, wyjmij zasilacz, trzymając go w górze.

Kiedy konieczna jest instalacja zasilania:

1. Obróć uchwyt do mocowania elektrycznego w kierunku przeciwnym do ruchu wskazówek zegara do maksimum.
2. Umieść zasilacz w miejscu mocowania.
3. Obróć uchwyt mocujący zgodnie z ruchem wskazówek zegara, aby zablokować baterię.
4. Podłącz wtyczkę zasilającą.

Kontrola pozostałej pojemności:

Włącz przełącznik zasilania, a wyświetlacz poziomu mocy zaświeci się. Jest

biały przycisk z kropką w prawym dolnym rogu wyświetlacza zasilania, który można zastąpić przez naciśnięcie zawartości wyświetlacza: aktualna wartość napięcia, prąd, moc % i czarny ekran, który nie jest wyświetlany.



Biały przycisk kropkowy

Nie należy korzystać ze schodołazu, jeśli przed ładowaniem naładowano tylko 30% baterii. do pełna.

- \* Akumulator litowo-jonowy jest produktem eksploatacyjnym.
- \* Gdy wyświetla się niski poziom mocy 30% lub napięcie DC45V, ładowanie jest wyłączone. wymagany.

Przełącznik baterii:



Na obudowie znajduje się etykieta OFF/ON.

przełącznik baterii, gdy zasilanie jest przekręcony na stronę ON, zasilanie wyświetlacz zapala się i wyświetla treść; w tym czasie moc ma wyjście. W przeciwnym razie jest wyłączony.

UWAGA: Przełącz na pozycję WŁ. podczas ładowania!

## UŻYJ SCHODNIKA

### Zastosowanie:

1. Pomiar funkcji w trybie górnym i dolnym oraz szybkim/wolnym:

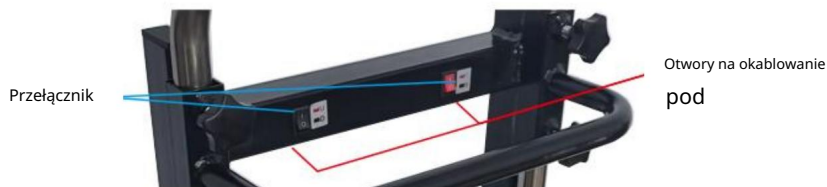

Włącz przełącznik zasilania i dostosuj górne i dolne piętro przełączniki i sterowanie prędkością oddzielnie. Naciśnij przełącznik operacyjny za pomocą Twój palec i jeśli sprzęt działa normalnie, test jest ukończony. Wyłącz zasilanie.

## 2. Regulacja wysokości podłokietnika

Odkręć uchwyt blokady poręczy w kierunku przeciwnym do ruchu wskazówek zegara, wyreguluj poręcz do odpowiedni kąt i zablokuj uchwyt zgodnie z ruchem wskazówek zegara. Pamiętaj o zablokowaniu uchwytu!

## 3. Funkcja płaskiego pchania

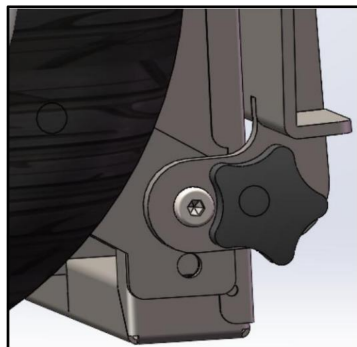

a. Złożony

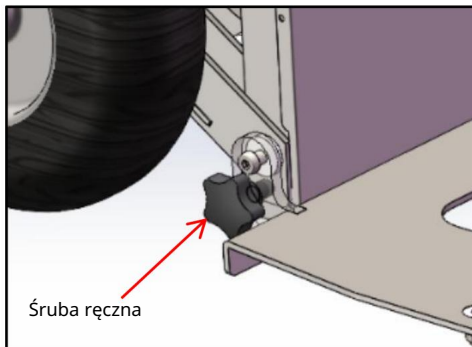

b. Rozwiń

a. Gdy płyta nośna jest przechowywana, śruba uchwytu jest odkręcana. b. Wkręć śrubę uchwytu do otworu, gdy płyta nośna jest rozłożona.

Korzystanie ze schodów, wchodzenie po schodach w górę i w

dół: \* Przed skorzystaniem ze schodów upewnij się, że jesteś prawidłowo przeszkolony i zaznajomiony z obsługą schodołazu.

\* Za każdym razem możesz przewieźć wyłącznie dozwolony ładunek.

\* Proszę ćwiczyć wchodzenie po schodach bez obciążenia, przy niskiej prędkości!

\* Przed użyciem schodołazu sprawdź poziom naładowania akumulatora.

## KONTROLA I KONSERWACJA

Wymień przełącznik biegu:



a. Śruba mocująca to śruba krzyżakowa M4. b. Za pomocą śrubokręta krzyżakowego odkręć 2 śruby mocujące i usuń

uchwyt mocujący przełącznik.

c. Delikatnie wyciągnij. Uważaj, aby nie użyć zbyt dużej siły, aby go nie uszkodzić. d.

Wymij złącze przełącznika, wymień je i zmontuj ponownie, wykonując czynności w odwrotnej kolejności zamówienie.

Wymień przełączniki na górze i na dole:

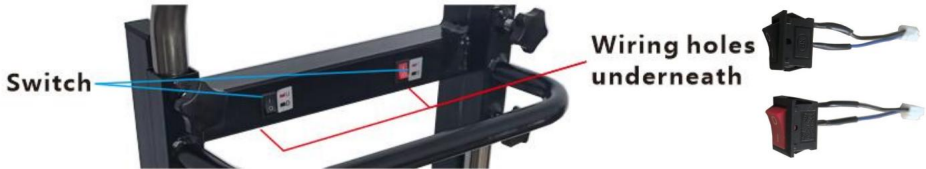

a. Ostrożnie wyciągnij złącze z otworu na drut pod belką i odłączyć złącze. b. Włożyć

płaski śrubokręt w szczelinę na spodzie przełącznika

i wybić przełącznik siłą. c. Wyjąć nowy

przełącznik, który należy wymienić, i podłączyć go do gniazdka.

puście miejsce, w którym zainstalowany jest przełącznik.

d. Przymocowuję spód przełącznika do otworu mocującego i mocno go mocuję górny slot na kartę również do otworu mocującego.

Sprawdź i wymień sterownik i silnik, pokrętko regulacji prędkości:

a. Przed zdjęciem panelu przedniego wymij baterię. b. Zdejmij panel

przedni za pomocą czterech śrub mocujących po każdej stronie. c. Zdejmij panel

przedni. d. Z przodu możesz

bezpośrednio obserwować wewnętrzne okablowanie sterowania skrzynki i statusu kontrolera.

e. W przypadku konieczności sprawdzenia i wymiany przełącznika regulacji prędkości, po otwierając przedni panel, możesz bezpośrednio zobaczyć zamocowaną nakrętkę i okablowanie przełącznik kontroli prędkości.

f. Jeśli zachodzi konieczność sprawdzenia i naprawy podzespołów, takich jak silnik i skrzynia biegów, po zdjęciu przedniego panelu i wyjęciu obudowy silnika, można przeprowadzić konserwację silnika. g. Skrzynia biegów jest wypełniona olejem i nie wymaga wymiany.

Naprawa, wymiana, sprawdzenie mocowania innych śrub i nakrętek:

a. Wszystkie śruby i nakrętki maszynowe mają procesy zapobiegające luzowaniu, ale dla bezpieczeństwa

podczas użytkowania należy sprawdzić, czy wszystkie zapięcia po jednej stronie są luźne co 3 miesiące. b.

Jeśli występują luźne elementy mocujące, należy je wymienić i dokręcić na czas, zapewnić bezpieczeństwo pracy.

## INSTRUKCJE

Podczas stosowania produktu należy przestrzegać następujących punktów:

1. Umieść towar na płycie załadowniczej, zabezpiecz go pasami i

dopasuj poręcze tak, aby pasowały prawidłowo. Po osiągnięciu odpowiedniej wysokości zablokuj je szczelnie.

2. Wchodząc na górę, ustaw tryb pracy na bieg na górze i

włącz przełącznik zasilania, pociągnij elektryczną maszynę do wspinaczki na stopień i umieść zewnętrzną krawędź nadmuchiwanego koła na pionowej powierzchni

stopień, przechyl maszynę wspinaczkową pod odpowiednim kątem, naciśnij w dół

uchwyt i naciśnij przełącznik operacyjny, gdy maszyna zacznie działać, przytrzymaj mocno

uchwyt, aby ją obsługiwać, po dwóch krokach pociągnij za uchwyt wspinaczkowy

maszynę cofnij, aby nadmuchiwane koło przykleiło się do drugiego stopnia

płaszczyzna pionowa, a następnie każdy krok w górę, aż do dotarcia do podłogi docelowej,

zwolnij przełącznik biegu i wyłącz zasilanie, aby uniknąć przypadkowego

kontakt.

3. Schodząc po schodach, ustaw tryb pracy na bieg dolny,

włącz przełącznik zasilania i dosuń samochód do krawędzi stopnia, naciśnij

przełącznika biegu i polegać na kółku podporowym stopy wspinaczkowej, aby ustabilizować

samochód wspinaczkowy, przesuń samochód na następny stopień, pociągnij go do tyłu i zawsze

utrzymuj koła prostopadle do stopnia, aby stykały się ze sobą (jeśli stopień

głębokość jest duża, pchnij samochód do przodu, aby upewnić się, że środek koła

styka się ze stopniem, płaszczyna pionowa wynosi około 10 centymetrów), i

i tak dalej, aż do osiągnięcia piętra docelowego.

## WSKAZÓWKI DOTYCZĄCE UŻYTKOWANIA

1. Promocja płaska:

Wyreguluj przycisk obsługi tak, aby podkładka pod stopę znajdowała się na końcu podpory. ramię z dala od ziemi.

## 2. Na górze:

a. Pociągnij maszynę przed wejściem na górę, aby zrobić opony maszyny ściśle przylegać do płaszczyzny pionowej w celu regulacji. b.

Operator trzyma podłokietnik obiema rękami, trzymając ramiona wyprostuj się i pochyl, aby nacisnąć podłokietnik; po przygotowaniu naciśnij przycisk uruchomienia i uruchom maszynę.

c. Podczas pracy maszyny ramiona powinny być zawsze trzymane pionowo i dociśnięte, aby zapobiec wywinięciu się szyjki macy.



## 3. Schodzenie po schodach:

a. Odsuń maszynę na odległość 15-20 cm od środka ciężkości koła głównego do krawędzi stopnia;

b. Naciśnij przycisk „Run” i w momencie schodzenia po schodach operator ciągnie maszynę do tyłu w kierunku głównego koła maszyny, zawsze trzymając się pionowej powierzchni opony, aby zapobiec przewróceniu się maszyny przed poślizgnięciem.

## 4. Sugerowana kolejność:

a. Ćwicz korzystanie z pustych pojazdów, aby zapoznać się z ich obsługą

umiejętności. b. Ćwicz wielokrotne ciągnięcie małej ilości towarów i stopniowo zwiększyć wagę towaru po osiągnięciu biegłości;

c. Zmiana sposobu rozmieszczenia towarów i dostosowanie wysokości

środek ciężkości towarów sprawi, że operacja będzie bardziej pracochłonna. d.

Utrzymuj czystość zgodnie z rutyną (w tym sterylizację). e. Często sprawdzaj, czy nie ma luźnych części.

f. Jeśli nie używasz urządzenia przez dłuższy czas, naładuj baterię do pełna i wyjmij ją. akumulator i przechowuj go w chłodnym i suchym miejscu. Uważaj, aby woda nie dostała się do środka baterii litowej.



**VEVOR**®  
**TOUGH TOOLS, HALF PRICE**

Wsparcie techniczne i certyfikat gwarancji  
elektronicznej [www.vevor.com/support](http://www.vevor.com/support)

# **VEVOR<sup>®</sup>**

## **TOUGH TOOLS, HALF PRICE**

Technische ondersteuning en e-garantiecertificaat

[www.vevor.com/support](http://www.vevor.com/support)

## **ELEKTRISCHE TRAPKLIMMER**

**MODEL: SC216L-200**

Wij streven er voortdurend naar om u gereedschappen tegen concurrerende prijzen te leveren. "Save Half", "Half Price" of andere soortgelijke uitdrukkingen die wij gebruiken, geven alleen een schatting weer van de besparingen die u kunt behalen door bepaalde gereedschappen bij ons te kopen in vergelijking met de grote topmerken en betekent niet noodzakelijkerwijs dat alle categorieën gereedschappen die wij aanbieden, worden gedekt. Wij herinneren u eraan om zorgvuldig te controleren of u daadwerkelijk de helft bespaart in vergelijking met de grote topmerken wanneer u een bestelling bij ons plaatst.



**VEVOR**<sup>®</sup>  
TOUGH TOOLS, HALF PRICE

**ELEKTRISCHE TRAP  
KLIMMER**

**MODEL: SC216L-200**



**LET OP:** De kleur is afhankelijk van uw aankoop.

**HULP NODIG? NEEM CONTACT MET ONS OP!**

Heeft u vragen over het product? Heeft u technische ondersteuning nodig? Neem dan gerust contact met

ons op: **Technische ondersteuning en E-garantiecertificaat**  
**[www.vevor.com/support](http://www.vevor.com/support)**

Dit is de originele instructie, lees alle handleidingen zorgvuldig door voordat u het product gebruikt. VEVOR behoudt zich een duidelijke interpretatie van onze gebruikershandleiding voor. Het uiterlijk van het product is afhankelijk van het product dat u hebt ontvangen. Vergeef ons dat we u niet opnieuw zullen informeren als er technologie- of software-updates voor ons product zijn.

## VEILIGHEIDSINSTRUCTIES

### Vóór de eerste ingebruikname

- Lees de gebruikershandleiding en neem alle waarschuwingen en veiligheidsinstructies in acht.
- Let op de technische gegevens, aangezien het hefvermogen niet mag worden overschreden.
- Controleer alle elektronische functies, veiligheidsremmen en de positie van de klimparcours.

### Tijdens het bedienen van de eenheid

- Wijzig nooit de instellingen terwijl u de trap op- of afgaat.
- Plaats nooit lichaamsdelen, vooral uw voeten, onder de klimrails.
- Schakel het apparaat onmiddellijk uit als de aandrijfelementen vastlopen.

### WARNING

1. Degenen die geen operationele training hebben ontvangen, zijn ten strengste verboden van het gebruik van dit product.
2. Het is ten strengste verboden om dit product te gebruiken nadat u gedronken of ingenomen heeft slaapmiddelen.
3. Dit product is alleen bedoeld voor het vervoeren van goederen, en overbelasting is strikt verboden.
4. Het is ten strengste verboden om dit product te gebruiken op trappen zonder verticale oppervlakken.
5. Dit product kan zowel binnen als buiten gebruikt worden:  
Tredelhoogte <230mm, tredediepte >250mm.
6. Tijdens het werk is het ten strengste verboden om onder de apparatuur te staan om Vermijd ongelukken en gevaar veroorzaakt door de situatie!
7. Dit product mag niet in de regen worden gebruikt.
8. Dit product mag niet worden gebruikt in omgevingen met sterke magnetische velden.
9. Accessoires zijn beperkt tot het gebruik van dit product en zijn strikt verboden voor andere doeleinden.
10. Het is verboden dit product zonder toestemming te demonteren.
11. Overbelasting, illegaal gebruik of ongeoorloofde demontage van dit product is verboden. ten strengste verboden. Anders zal het schade aan apparatuur, eigendommen verlies en persoonlijk letsel. Dit product is strikt verboden voor gebruik door bemande personen!
12. Vermijd blootstelling van batterijen aan vuur, hoge temperaturen en vochtigheid.

veiligheidsongelukken te vermijden. Tegelijkertijd is het ten strengste verboden om Demonteer en wijzig de batterij, om gevaar te voorkomen!

13. De juiste houding moet worden gebruikt om het product te bedienen. Of

Als je naar boven of beneden gaat, moet de persoon bovenaan zijn!

Oefen met het gebruik van lege voertuigen om vertrouwd te raken met de bediening ervan.



Let op: De bovenstaande producten zijn alleen bedoeld ter illustratie.

## MODEL EN PARAMETERS

<b>Model</b>	SC216L-200
<b>Maximale belasting</b>	880 pond
<b>Toepasselijke voorwaarde</b>	Tredehoogte <230mm, Tredediepte>250mm
<b>Oplader</b>	Ingang: AC 100-240V 50/60Hz Uitgang: DC54.6V / 3A
<b>Bedrijfsspanning</b>	DC48V
<b>Motor</b>	DC 48V / 500W (maximaal 1100W)
<b>Batterij</b>	Lithium-ionbatterij; DC 48V / 10Ah
<b>Armluning in hoogte verstelbaar</b>	122-153cm
<b>Laadplaat</b>	44x25cm
<b>Materialen</b>	Staal

## MAATSHEMA

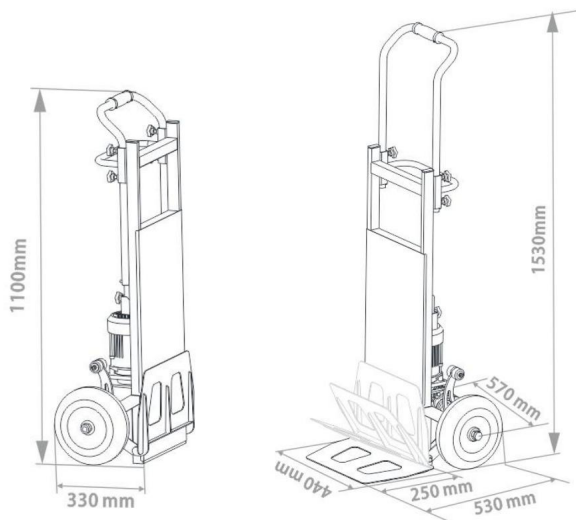

## STRUCTUURDIAGRAM



1. Handgreep & Rijschakelaar	9. Boven- en benedenschakelaar
2. Leuning	10. Handgreep
3. Snelheidsschakelaar	11. Macht
4. Bevestigingsknop armleuning	12. Stalen frame
5. Stekker	13. Laadplaat
6. Powerfix-knop	14. Reductiekast
7. Motor	15. Band
8. Klimmende voeten	

## ACCESSOIRES

1. Lithium-ionbatterij (DC48V/10AH) x1
2. Oplader x1
3. Ratelkoord x1
4. Schakelknop (in reserve) x3
5. Bevestigingsknop armleuning (in reserve) x1
6. Pomp x1
7. Gebruiksaanwijzing x1

## BATTERIJ OPLADEN

1. Wanneer de batterij bijna leeg is, laad deze dan tijdig op om ervoor te zorgen dat de normale werking van het apparaat en verleng de levensduur van de batterij Lange batterijduur leven.
2. Tijdens het opladen brandt het indicatielampje van de oplader rood. Zodra de batterij volledig is opgeladen, wordt het indicatielampje groen.
3. Als u het apparaat langere tijd niet gebruikt, koppelt u de stroomconnector los en zorgt u ervoor dat dat deze elke maand volledig wordt opgeladen.
4. De batterijlaadpoort mag alleen worden aangesloten op DC48V-voeding. Wisselstroom mag niet rechtstreeks op de batterij worden aangesloten.
5. Het ingangsspanningsbereik van de lader is AC 100-240V 50/60Hz.
6. De batterij-uitgang is DC48V.

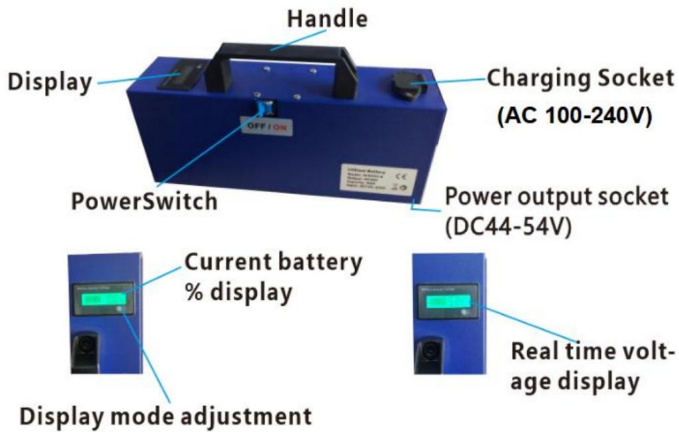

## INSTALLATIE EN VERWIJDERING

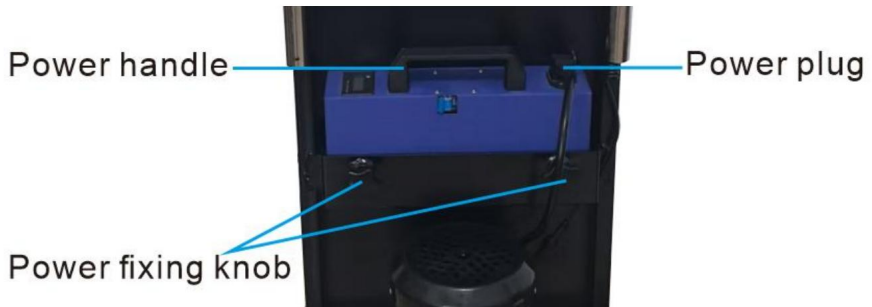

Wanneer u de voeding moet verwijderen:

1. Haal de stekker uit het stopcontact.
2. Draai de twee vergrendelingshendels zo ver mogelijk tegen de klok in.
3. Houd de stroomhendel vast en verwijder de voeding naar boven toe.

Wanneer u een voeding moet installeren:

1. Draai de handgreep van de krachtbevestiging zo ver mogelijk tegen de klok in.
2. Plaats de voeding in de bevestiging.
3. Draai de bevestigingshendel met de klok mee om de accu te vergrendelen.
4. Steek de stekker in het stopcontact.

### Inspectie resterende capaciteit:

Zet de aan/uit-schakelaar aan en het vermogensniveau-display licht op. Er is een

witte stipknop in de rechter benedenhoek van het vermogensdisplay, die kan worden vervangen door op de display-inhoud te drukken: huidige spanningswaarde, stroomvermogen %, en een zwart scherm, dat niet wordt weergegeven.



Witte stipknop

Gebruik geen traploper als er nog maar 30% acculading is voordat u hem oplaadt tot vol.

\* Een lithium-ionbatterij is een verbruiksartikel.

\* Wanneer het een laag vermogen van 30% of een onderspanning van DC45V aangeeft, is het opladen voltooid. vereist.

### Batterijchakelaar:



Er zit een UIT/AAN-label op de batterijchakelaar, wanneer de stroom is naar de AAN-kant gedraaid, de stroom display licht op en geeft de inhoud; op dit moment is de macht heeft een output. Anders is het uitgeschakeld.

**OPMERKING:** Schakel naar de AAN-positie tijdens het opladen!

## GEBRUIK DE TRAPKLIMMER

### Inzet:

1. Meting van de boven- en beneden- en snelle/langzame modusfunctie:

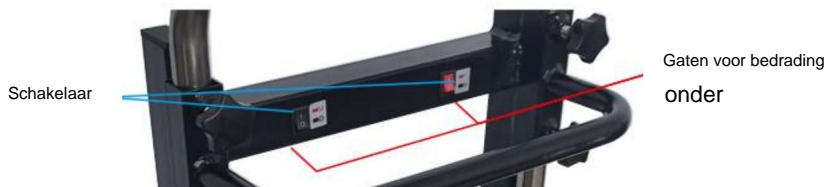

Zet de schakelaar van de stroomkast aan en pas de boven- en benedenverdieping aan schakelaars en snelheidsregeling afzonderlijk. Druk op de bedieningsschakelaar met uw vinger, en als de apparatuur normaal werkt, is de test voltooid. Zet de aan/uit-schakelaar uit.

## 2. Hoogteverstelling van de armleuning

Draai de hendel van de leuningvergrendeling tegen de klok in en stel de leuning af op een geschikte hoek, en vergrendel de hendel met de klok mee. Zorg ervoor dat u de hendel vergrendelt!

## 3. Vlakke duwfunctie

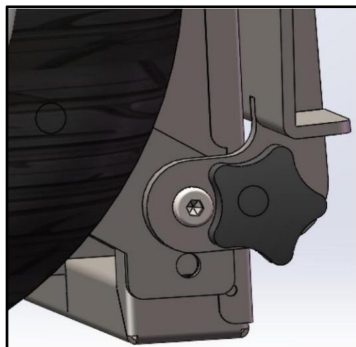

a. Gevouwen

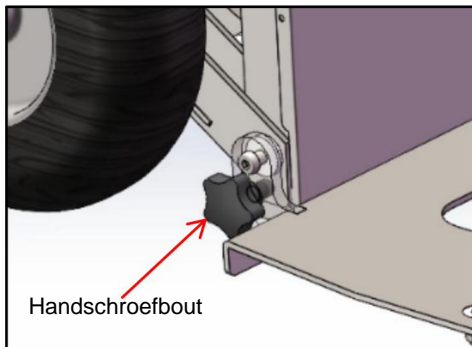

b. Uitvouwen

a. Wanneer het draagbord is opgeslagen, wordt de hendelschroefbout losgedraaid. b. Schroef de hendelbout in het gat wanneer de draagplaat is uitgevouwen.

**Gebruik van de trapstoel, trap op en af:** \* Voordat u de trapstoel gebruikt, dient u er zeker van te zijn dat u goed bent voorbereid. opgeleid en vertrouwd met de bediening van de traploper.

\* U mag per keer slechts de toegestane lading vervoeren.

\* Oefen het traplopen zonder belasting op de trap en met een lage snelheid!

\* Controleer de batterijduur voordat u de traploper gebruikt.

## INSPECTIE EN ONDERHOUD

**Vervang de werkende schakelaar:**



Fix Screw



a. De bevestigingsschroef is een M4 kruiskopschroef. b.

Gebruik een kruiskopschroevendraaier om de 2 bevestigingsschroeven te verwijderen en verwijder

de schakelaarbevestigingshendel.

c. Trek voorzichtig naar buiten. Wees voorzichtig dat u niet te veel kracht gebruikt om deze te

beschadigen. d. Verwijder de schakelaarconnector, vervang deze en monteer deze in omgekeerde volgorde volgorde.

### Vervang de schakelaars boven en beneden:

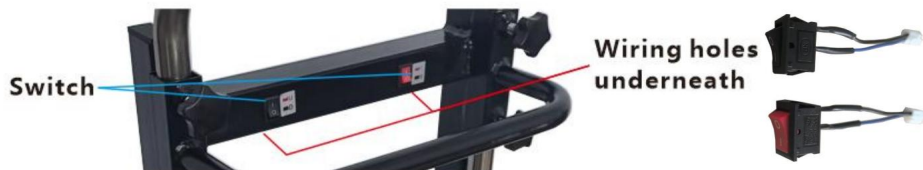

a. Trek de verbinding voorzichtig uit het draadgat onder de balk en

Maak de verbinding los.

b. Steek een platte schroevendraaier in de opening aan de onderkant van de schakelaar en sla de schakelaar er met geweld uit. c.

Haal de nieuwe schakelaar eruit die vervangen moet worden en sluit deze aan op de lege plek waar de schakelaar is geïnstalleerd. d. Ik

bevestig de onderkant van de schakelaar aan het bevestigingsgat en bevestig de bovenste kaartsleuf ook aan het bevestigingsgat vast.

### Controleer en vervang de controller en motor, snelheidsregelknop:

a. Verwijder de batterij voordat u het frontpaneel verwijdert. b.

Verwijder het frontpaneel met vier bevestigingsschroeven aan elke kant. c.

Verwijder het frontpaneel. d.

Vanaf de voorkant kunt u direct de interne bedrading van de bediening bekijken box en de status van de controller.

e. Indien het nodig is om de snelheidsregelschakelaar te controleren en te vervangen, Als u het voorpaneel opent, kunt u direct de vaste moer en de bedrading van de snelheidsregelaar.

f. Indien het nodig is om onderdelen zoals de motor en

versnellingsbak, na het verwijderen van het voorpaneel en het verwijderen van de motorbehuizing kan motorgerelateerd onderhoud worden

uitgevoerd. g. De versnellingsbak is gevuld met olie en hoeft niet te worden vervangen.

### Repareer, vervang en controleer de bevestiging van andere bouten en moeren:

a. Alle machinebouten en -moeren hebben een anti-loslooppces, maar voor de veiligheid

Bij gebruik is het noodzakelijk om te controleren of alle bevestigingsmiddelen aan één kant los zitten elke 3 maanden. b.

Als er losse bevestigingsmiddelen zijn, vervang ze dan en draai ze op tijd vast om

Zorg voor werkzekerheid.

## INSTRUCTIES

Houd bij het gebruik van het product rekening met de volgende punten:

1. Plaats de goederen op de laadplaat, zet ze vast met spanbanden en

Pas de leuning aan zodat ze goed passen. Nadat u de hoogte hebt bereikt, vergrendelt u ze stevig.

2. Wanneer u **naar boven gaat**, stelt u de werkmodus in op de versnelling voor boven en

Zet de schakelaar aan, trek de elektrische lastklimmachine naar de trede en plaats de buitenrand van het opblaasbare wiel op het verticale oppervlak van

de stap, kantel het klimtoestel in een geschikte hoek, druk op de

handvat en druk op de bedieningsschakelaar. Wanneer de machine begint te draaien, houd dan de

handgreep stevig vast voor het hanteren na twee stappen, trek aan de klim

machine achteruit om het opblaasbare wiel aan de tweede trede te laten plakken

verticaal vlak, gevolgd door elke stap omhoog, totdat het naar de doelvloer is getransporteerd, laat

de schakelaar los en schakel de stroom uit om onbedoeld bewegen te voorkomen

contact.

3. Wanneer u **naar beneden gaat**, stelt u de werkmodus in op de benedenversnelling,

zet de schakelaar aan en duw de auto naar de rand van de trede, druk op

de loopschakelaar en vertrouw op het klimvoetsteunwiel om te stabiliseren

de klimwagen, neem de auto naar de volgende trede, trek hem achteruit en altijd

Houd de wielen loodrecht op de trede, vlak bij elkaar (als de trede

diepte is groot, duw de auto naar voren om ervoor te zorgen dat het midden van het wiel

in contact is met de trede, het verticale vlak is ongeveer 10 centimeter), en

enzovoort totdat de gewenste verdieping is bereikt.

## GEBRUIKSTIPS

1. **Vlakke promotie:**

Pas de bedieningsknop aan om de voetsteun aan het einde van de steun te houden arm van de grond.

## 2. Boven:

a. Trek de machine omhoog voordat u naar boven gaat om de machinebanden te maken stevig vasthouden aan het verticale vlak voor aanpassing. b. De operator houdt de armleuning met beide handen vast en houdt zijn armen rechtdoor en voorovergebogen om de armleuning naar beneden te drukken; na de voorbereiding op de run-knop drukken en de machine bedienen.

c. Tijdens de werking van de machine moeten de armen altijd in de juiste positie worden gehouden. verticaal en naar beneden gedrukt om ectropion van de machine te voorkomen.



## 3. Naar beneden gaan:

a. Duw de machine naar een afstand van 15-20 cm van het zwaartepunt van het hoofdwiel tot aan de rand van de trede;

b. Druk op de knop 'rennen' en op het moment dat u de treden afdaaft, De operator trekt de machine achteruit naar het hoofdwiel van de machine, waarbij hij altijd het verticale oppervlak van de band aanhoudt om te voorkomen dat de machine van uitglijden.

## 4. Voorgestelde volgorde:

- a. Oefen met het gebruik van lege voertuigen om vertrouwd te raken met de bediening vaardigheden. b. Oefen herhaaldelijk met het trekken van een kleine hoeveelheid goederen, en geleidelijk het gewicht van de goederen verhogen nadat men er vaardig in is geworden;
- c. Het veranderen van de manier waarop goederen worden geplaatst en het aanpassen van de hoogte van de

Het zwaartepunt van de goederen zal de operatie arbeidsbesparender maken. d. Houd de goederen routinematig schoon (incl. sterilisatie). e. Controleer regelmatig op losse onderdelen.

f. Als u het apparaat langere tijd niet gebruikt, laad de batterij dan volledig op en haal hem eruit. de batterij en bewaar deze op een koele en droge plaats. Pas op dat er geen water in de batterij komt. de lithiumbatterij.



**VEVOR**®  
TOUGH TOOLS, HALF PRICE

Technische ondersteuning en e-  
garantiecertificaat [www.vevor.com/support](http://www.vevor.com/support)

# VEVOR®

## TOUGH TOOLS, HALF PRICE

Teknisk support och e-garanticertifikat  
[www.vevor.com/support](http://www.vevor.com/support)

## ELEKTRISK TRAPPKLÄTTRARE

### MODELL: SC216L-200

Vi fortsätter att vara engagerade i att ge dig verktyg till konkurrenskraftiga priser. "Spara halva", "halva priset" eller andra liknande uttryck som används av oss representerar bara en uppskattning av besparingar du kan dra nytta av att köpa vissa verktyg hos oss jämfört med de stora toppmärkena och betyder inte nödvändigtvis att täcka alla kategorier av verktyg som erbjuds av oss. Du påminns om att noggrant kontrollera när du gör en beställning hos oss om du verkligen sparar hälften i jämförelse med de främsta varumärkena.



**VEVOR**<sup>®</sup>  
TOUGH TOOLS, HALF PRICE

**ELEKTRISK TRAPP  
KLÄTTRARE**

**MODELL: SC216L-200**



**OBS:** Färgen är beroende av ditt köp.

### **BEHÖVER HJÄLP? KONTAKTA OSS!**

Har du produktfrågor? Behöver du teknisk support? Kontakta oss gärna: **Teknisk support och e-garanticertifikat [www.vevor.com/support](http://www.vevor.com/support)**

Detta är den ursprungliga instruktionen, läs alla instruktioner noggrant innan du använder den. VEVOR reserverar sig för en tydlig tolkning av vår användarmanual. Utseendet på produkten är beroende av den produkt du fått. Ursäkta oss att vi inte kommer att informera dig igen om det finns någon teknik eller mjukvaruuppdateringar på vår produkt.

## SÄKERHETSINSTRUKTIONER

### Innan den första driften

- Läs bruksanvisningen och notera alla varningar och säkerhetsanvisningar.
- Observera tekniska data eftersom lyftkapaciteten inte kan överskridas.
- Kontrollera alla elektroniska funktioner, säkerhetsbromsar och läget för klätterbana.

### När du använder enheten

- Ändra aldrig inställningar när du klättrar eller går ner i trappor.
- Placera aldrig någon kroppsdel, särskilt inte fötter, under klätterbanorna.
- Om drivelementen låser sig, stäng omedelbart av enheten.

### WARNING

1. De som inte har fått operativ utbildning är strängt förbjudna från att använda denna produkt.
2. Det är strängt förbjudet att använda denna produkt efter att ha druckit eller tagit sömndroger.
3. Denna produkt används endast för att transportera varor, och överbelastning är strikt förbjuden.
4. Det är strängt förbjudet att använda denna produkt i trappor utan vertikal ytor.
5. Denna produkt kan användas inomhus och utomhus:  
Steghöjd<230mm, stegdjup>250mm.
6. Under arbete är det strängt förbjudet att stå under utrustningen för att undvika olyckor risk orsakad av situationen!
7. Denna produkt kan inte användas i regn.
8. Denna produkt kan inte användas i starka magnetiska miljöer.
9. Tillbehör är begränsade till användningen av denna produkt och är strikt förbjudna för andra ändamål.
10. Det är förbjudet att ta isär denna produkt utan tillstånd.
11. Överbelastning, olaglig användning eller otillåten demontering av denna produkt är strängt förbjudet. Annars kommer det att orsaka utrustningsskador, egendom förlust och personskada. Denna produkt är strängt förbjuden för bemannad användning!
12. Undvik att utsätta batterier för eld, hög temperatur och fuktighet

undvika säkerhetsolyckor. Samtidigt är det strängt förbjudet att demontera och modifiera batteriet för att undvika fara!

13. Rätt hållning måste användas för att använda produkten. Om

går upp eller ner, personen måste vara överst! Behaga

öva på att använda tomma fordon för att bekanta dig med operativa färdigheter.



Obs: Produkterna ovan är endast för schematiska ändamål.

## MODELL OCH PARAMETRAR

<b>Modell</b>	SC216L-200
<b>Max. Ladda</b>	880 pund
<b>Tillämpligt skick</b>	Steghöjd<230mm, Stegdjup>250mm
<b>Laddare</b>	Ingång: AC 100-240V 50/60Hz Utgång: DC54,6V / 3A
<b>Driftspänning</b>	DC48V
<b>Motor</b>	DC 48V / 500W (max 1100W)
<b>Batteri</b>	Litiumbatteri; DC 48V / 10Ah
<b>Armstöd justerar höjden</b>	122-153 cm
<b>Ladda plattan</b>	44x25 cm
<b>Material</b>	Stål

## DIMENSIONSDIAGRAM

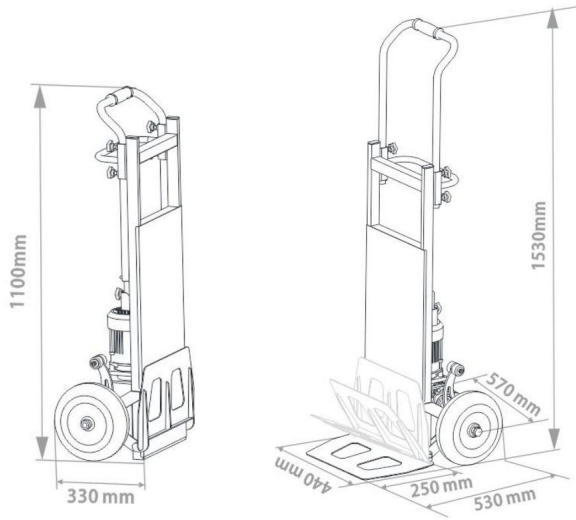

## STRUKTURDIAGRAM



1. Omkopplare för handtag och körning	9. Switch på övervåningen och ner
2. Ledstång	10. Krafthandtag
3. Hastighetsomkopplare	11. Kraft
4. Fästknapp för armstöd	12. Stålräm
5. Strömkontakt	13. Ladda plattan
6. Kraffäste	14. Reduktionsväxellåda
7. Motor	15. Däck
8. Klätterfötter	

## TILLBEHÖR

1. Litiumbatteri (DC48V/10AH) x1
2. Laddare x1
3. Spärrepp x1
4. Switch-knapp (1 reserv) x3
5. Armstödet fästknapp (i reserv) x1
6. Uppblåsare x1
7. Användarmanual x1

## BATTERILADDNING

1. När batteriet är låg, ladda det i tid för att säkerställa den normala driften av enheten och förlänga batteritiden Långt batteri liv.
2. Under laddningsprocessen lyser laddarens indikatorlampa rött. När batteriet är fulladdat lyser indikatorlampan grönt.
3. Om den inte används under en längre tid, koppla bort strömkontakten och se till att den är fulladdad varje månad.
4. Batteriladdningsporten får endast anslutas till DC48V-ström, och växelström får inte anslutas direkt till batteriet.
5. Ingångens AC-intervall för laddaren är AC 100-240V 50/60Hz.
6. Batteriutgången är DC48V.

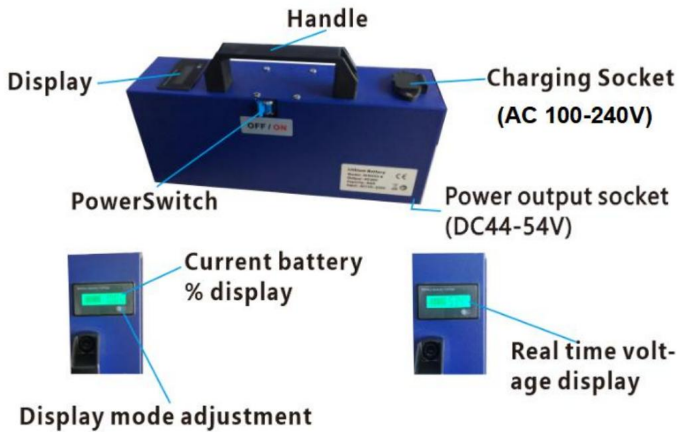

## INSTALLATION OCH DEMONTERING

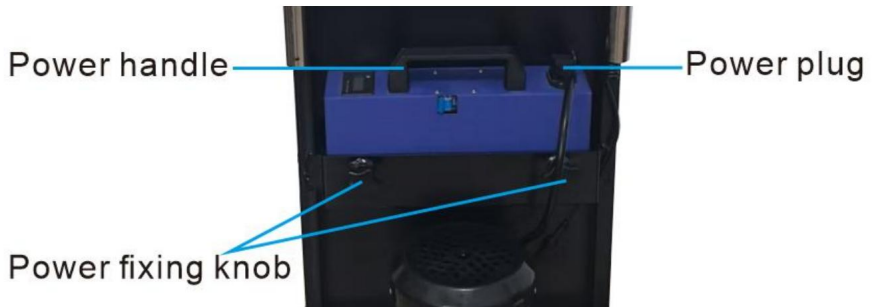

När du behöver ta bort strömförsörjningen:

1. Koppla bort strömförsörjningen.
2. Vrid de två kraftlåshandtagen moturs maximalt.
3. Håll krafthandtaget och ta bort strömförsörjningen uppåt.

När du behöver installera en strömkälla:

1. Vrid kraftfixeringshandtaget moturs maximalt.
2. Sätt i strömförsörjningen i fästet.
3. Vrid kraftfixeringshandtaget medurs för att låsa batteriet.
4. Sätt i strömkontakten.

**Inspektion av återstående kapacitet:**

Slå på strömbrytaren så lyser displayen för effektnivån. Det finns en

vita prickknapp i nedre högra hörnet av powerdisplayen, vilket kan vara ersätts genom att trycka på displayens innehåll: aktuellt spänningsvärde, ström effekt % och svart skärm, som inte visas.

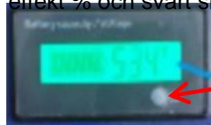

**Vit prickknapp**

Vänligen använd inte en trappklättrare när det bara finns 30 % innan laddning till fullt.

- \* Litiumjonbatteri är en förbrukningsprodukt.
- \* När den visar låg effekt 30% eller under spänning DC45V, är laddning nödvändig.

**Batteribrytare:**



Det finns en OFF/ON-etikett på batteriomkopplare när strömmen är på vriden till PÅ-sidan, strömmen displayen tänds och visar innehåll; vid denna tidpunkt, makten har en utgång. Annars är det så avstängd.

**OBS:** Växla till läget PÅ vid laddning!

## ANVÄND TRAPPKLÄTTRARE

**Spridning:**

1. På övervåningen och nedervåningen och funktionsmätning för snabb/långsamt läge:

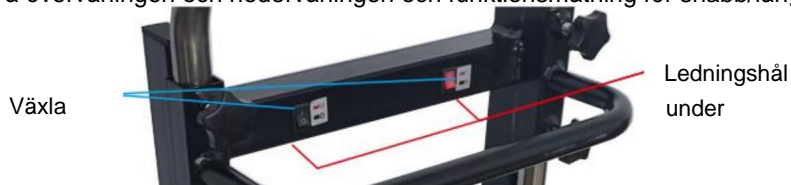

Slå på strömbrytaren och justera övervåningen och nedervåningen brytare och hastighetskontroll separat. Tryck på funktionsomkopplaren med ditt finger, och om utrustningen fungerar normalt, är testet avslutad. Stäng av strömbrytaren.

## 2. Justering av armstödet höjd

Lossa räcketts låshandtag moturs, justera räcket till a lämplig vinkel och lås handtaget medurs. Se till att låsa handtaget!

## 3. Flat push-funktion

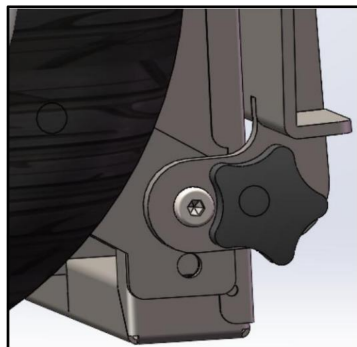

a. Vikt

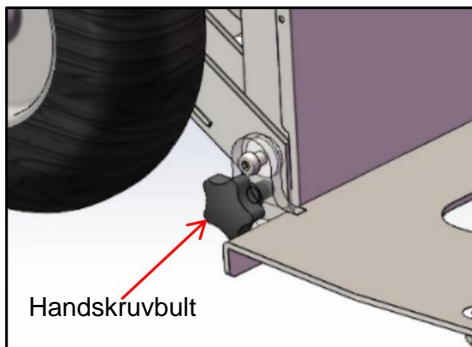

b. Vik ut

a. När bärplattan förvaras skruvas handtagets skruv av. b. Skruva in handtagsbulten i hålet när bärplattan är utfälld.

**Trappstolsanvändning, gå upp och ner:** \* Innan du använder STAIRCHAIR, se till att du har varit ordentligt utbildad och förtrogen med driften av trappklättraren.

\* Du får endast tillåtas att transportera den tillåtna lasten varje gång.

\* Vänligen öva på att klättra i trappor utan belastning i trappan i låg hastighet!

\* Innan du använder trappklättraren, kontrollera återstående batteri.

## INSPEKTION OCH UNDERHÅLL

**Byt ut strömbrytaren:**



a. Fästskruven är en M4-skruv. b. Använd en tvärskrumjersel för att ta bort de 2 fästskruvarna och ta bort dem

strömbrytarens fixeringshandtag.

c. Dra försiktigt ut. Var försiktig så att du inte använder för mycket kraft för att skada den. d. Ta bort strömbrytarkontakten, sätt tillbaka den och sätt tillbaka den omvänt beställa.

### Byt ut strömbrytarna på övervåningen och nedervåningen:

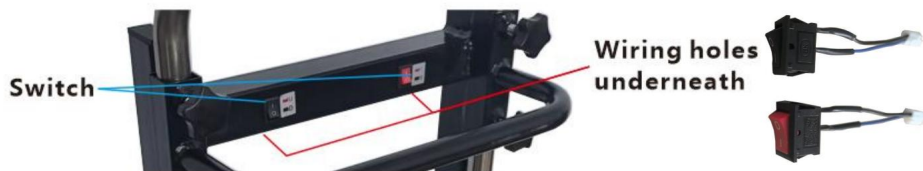

a. Dra försiktigt ut fogen från vajerhålet under balken och koppla loss skarven. b.

Sätt in en platt skruvmejsel i springan på undersidan av strömbrytaren och slå ut strömbrytaren kraftigt. c. Ta ut

den nya strömbrytaren som måste bytas ut och koppla in den från tom plats där strömbrytaren är installerad. d. Jag fäster strömbrytarens botten i fästhålet och fäster starkt övre kortplatsen till fästhålet också.

### Kontrollera och byt ut styrenheten och motorn, hastighetskontrollratt:

a. Ta bort batteriet innan du tar bort frontpanelen. b. Ta bort frontpanelen med fyra fästskravar på varje sida. c. Ta bort frontpanelen. d.

Från framsidan kan du direkt observera styrningens interna ledningar box och kontrollenhetens status.

e. Om det är nödvändigt att kontrollera och byta ut hastighetskontrollbrytaren, efter genom att öppna frontpanelen, kan du vända dig direkt mot den fasta muttern och ledningarna hastighetskontrollomkopplare.

f. Om det är nödvändigt att inspektera och reparera komponenter som motorn och växellåda, efter att frontpanelen har tagits bort och motorkåpan tagits bort kan motorrelaterat underhåll utföras. g. Växellådan är fylld med olja och behöver inte bytas ut.

### Reparera, byt ut, kontrollera fastsättningen av andra bultar och muttrar:

a. Alla maskinbultar och muttrar har anti-lossningsprocesser, men för säkerhets skull

användning är det nödvändigt att kontrollera om alla fästelement på ena sidan är lösa var 3:e månad. b.

Om det finns lösa fästelement, vänligen byt ut och dra åt dem i tid

säkerställa anställningstrygghet.

## INSTRUKTIONER

Följ följande punkter under användningen av produkten:

1. Lägg godset på lastplåten, fäst dem med remmar och justera ledstängerna så att de passar ordentligt. När du har nått höjden, lås den ordentligt.
2. När du går **på övervåningen**, ställ in arbetsläget på växeln på övervåningen och slå på strömbrytaren, dra den elektriska lastklättringsmaskinen till steget och placera den yttre kanten av det uppblåsbara hjulet på den vertikala ytan av steget, luta klättermaskinen till en lämplig vinkel, tryck ner på handtag och tryck på manöverknappen, när maskinen börjar gå, håll handtaget stadigt för hantering efter två steg, dra i klättringen maskin bakåt för att få det uppblåsbara hjulet att fästa vid det andra steget vertikalt, följt av varje steg upp, tills det transporteras till målgolvet, släpp strömbrytaren och stäng av strömmen för att undvika oavsiktlig kontakta.
3. När du går **ner**, ställ in arbetsläget på nedre växeln, slå på strömbrytaren och tryck bilen till kanten av steget, tryck löpompkopplaren och lita på att klättersstödshjulet stabiliserar sig klätterbilen, ta bilen till nästa steg, dra den bakåt och alltid håll hjulen vinkelrätt mot steget ansikte mot ansikte kontakt (om steget djupet är stort, skjut bilen framåt för att säkerställa att mitten av hjulet är i kontakt med steget, det vertikala planet är cirka 10 centimeter), och så vidare tills målgolvet nås.

## ANVÄNDNINGSTIPS

### 1. Platt kampanj:

Justera manöverknappen för att hålla fotdynan i änden av stödet arm bort från marken.

## 2. På övervåningen:

a. Dra maskinen innan du går upp för att göra maskinen däck håll fast vid det vertikala planet för justering. b. Operatören håller armstödet med båda händerna och håller i armarna rak och böj ner för att trycka ner armstödet; efter förberedelse, tryck på startknappen och kör maskinen.

c. Under drift av maskinen ska armarna alltid behållas vertikala och nedtryckta för att förhindra att maskinen utsätts för ektopion.



## 3. Gå ner:

a. Skjut maskinen till ett avstånd av 15-20 cm från tyngdpunkten av huvudhjulet till kanten av steget;

b. Tryck på Run-knappen, och i det ögonblick du går ner för stegen operatören drar maskinen bakåt till maskinens huvudhjul, alltid vid den vertikala ytan av däck för att förhindra maskinen från att halka.

## 4. Föreslagen sekvens:

- a. Öva på att använda tomma fordon för att bekanta dig med driften färdigheter. b. Öva upprepade gånger att dra en liten mängd varor, och gradvis öka vikten av varorna efter att ha blivit skicklig;
- c. Ändra sättet att placera varor och justera höjden på

tyngdpunkten på varorna kommer att göra operationen mer arbetsbesparande.

d. Håll rent som rutin (inkl. sterilisering). e.

Kontrollera ofta för lösa delar.

f. Om det inte används under en längre tid, ladda batteriet helt och ta ut det batteriet och förvara det på en sval och torr plats. Akta dig för att vatten kommer in litiumbatteriet.



**VEVOR**®  
TOUGH TOOLS, HALF PRICE

Teknisk support och e-garanticertifikat  
[www.vevor.com/support](http://www.vevor.com/support)