

Martisan

Home

Dampfbügeleisen
Steam Iron
Fer à vapeur
Hierro de vapor
Ferro da vapore

Model No.: MG-S7-101

Type No: SG-8002

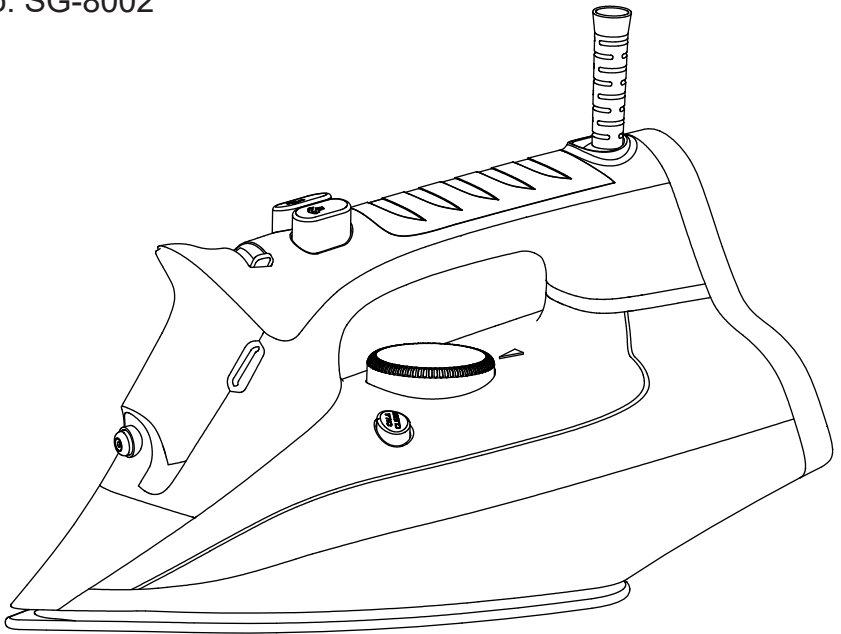

DE Bedienungsanleitung
EN Instruction Manual
FR Manuel d'instructions
ES Manual de instrucciones
IT Manuale di istruzioni

Sehr geehrter Kunde,

wir gratulieren Ihnen zum Erwerb Ihres Gerätes. Lesen Sie die folgenden Hinweise sorgfältig durch und befolgen Sie diese, um möglichen Schäden vorzubeugen. Für Schäden, die durch Missachtung der Hinweise und unsachgemäßen Gebrauch entstehen, übernehmen wir keine Haftung.

INHALT

Technische Daten	1
Sicherheitshinweise	2
Geräteüberblick	3
Bedienung	4
Textiltyp und Temperatureinstellung	6
Fehlerbehebung	7
Hinweise zur Entsorgung	8

TECHNISCHE DATEN

Artikelnummer	MG-S7-101
Stromversorgung	220-240 V~ 50-60 Hz
Leistungsaufnahme	3000 W
Bügeltemperatur	20-220°C

SICHERHEITSHINWEISE

Lesen Sie sich die Bedienungsanleitung vor der Installation und Inbetriebnahme des Geräts aufmerksam durch und bewahren Sie diese für den zukünftigen Gebrauch auf.

- Verwenden Sie ausschließlich geerdete Steckdosen. Der Netzstecker und das Netzkabel müssen bei der Verwendung trocken sein.
- Wickeln Sie das Netzkabel vor der Verwendung des Geräts vollständig ab.
- Stellen Sie sicher, dass der Netzstecker aus der Steckdose gezogen wird, wenn Sie das Dampfbügeleisen unbeaufsichtigt lassen. Stellen Sie das Dampfbügeleisen immer auf seinem Heck ab.
- Achten Sie darauf, dass sich das Dampfbügeleisen außerhalb der Reichweite von Kindern befindet.
- Lassen Sie das Dampfbügeleisen, während es eingeschaltet ist, nicht unbeaufsichtigt.
- Das Dampfbügeleisen wird bei der Verwendung sehr heiß. Berühren Sie es niemals mit der Hand und achten Sie darauf, dass es sich außerhalb der Reichweite von leicht entzündlichen Produkten befindet, um Unfälle zu vermeiden.
- Ziehen Sie den Netzstecker aus der Steckdose, bevor Sie das Dampfbügeleisen mit Wasser befüllen oder das darin verbliebene Wasser ausleeren.
- Tauchen Sie das Bügeleisen niemals unter Wasser oder in andere Flüssigkeiten.
- Schicken Sie das Bügeleisen an unser Reparaturcenter, wenn das Netzkabel Beschädigungen aufweist.
- Kalkrückstände und Mineralwasser können dazu führen, dass die Dampföffnung blockiert wird. Es ist deshalb empfehlenswert, destilliertes Wasser zu verwenden.
- Um eine Überlastung des Stromkreislaufs zu vermeiden, sollten Sie keine leistungsstarken Geräte im selben Stromkreislauf wie das Bügeleisen verwenden.
- Falls sich die Verwendung mehrerer leistungsstarker Geräte im gleichen Stromkreislauf nicht vermeiden lässt, sollten Sie für das Dampfbügeleisen das Netzkabel mit 10 A verwenden, da Kabel mit weniger als 10 A sich zu schnell erhitzen.
- Platzieren Sie das Netzkabel so, dass es nicht zur Stolperfalle werden kann.
- Dieses Gerät darf nicht von Personen (Kinder eingeschlossen) mit eingeschränkten physischen, sensorischen oder mentalen Fähigkeiten und/ oder mangelnder Erfahrung und Wissen verwendet werden, es sei denn, diese wurden von einer für ihre Sicherheit verantwortlichen Person bei der Verwendung beaufsichtigt oder in das Gerät eingewiesen.
- Beaufsichtigen Sie Kinder, welche sich in Gerätenähe aufhalten, damit diese nicht mit dem Gerät spielen.
- Verwenden Sie das Dampfbügeleisen ausschließlich auf einer stabilen, fest fixierten Oberfläche.
- Achten Sie darauf, dass die Oberfläche, an welcher die Bügelstation befestigt ist, stabil ist, bevor Sie das Bügeleisen auf der Bügelstation abstellen.
- Wenn das Bügeleisen heruntergefallen ist, sichtbare Beschädigungen aufweist oder leckt, darf es nicht verwendet werden.

GERÄTEÜBERBLICK

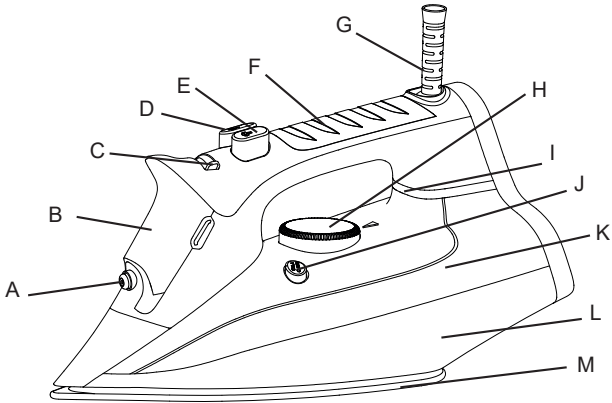

- | | | | |
|---|---------------------|---|------------------------|
| A | Sprühdüse | H | Temperaturregler |
| B | Wassertankabdeckug | I | Betriebsanzeigeleuchte |
| C | Dampfregulator | J | Selbstreinigungstaste |
| D | Sprühknopf | K | Gerätekörper |
| E | Dampfstoßdruckknopf | L | Bügelsohle |
| F | Handgriff | M | Sensoranzeigeleuchte |
| G | Kabelanschluss | | |

BEDIENUNG

Inbetriebnahme und Bedienung

- Das Bügeleisen wurde eingefettet. Deshalb kann es vorkommen, dass das Bügeleisen, wenn es zum ersten Mal eingeschaltet wird, leicht qualmt. Nach kurzer Zeit, wird dies aufhören.
- Entfernen Sie vor der ersten Verwendung des Geräts Schutzfolien und andere Klebefolien von der Bügelsohle. Entfernen Sie Rückstände mit einem weichen Tuch.
- Achten Sie darauf, dass die Bügelsohle glatt bleibt: vermeiden Sie das Bügeln über metallische Gegenstände (beispielsweise Hosenkнопfe, Knöpfe und Reißverschlüsse).
- Kleidung aus reiner Wolle (100 % Wolle) kann mit der Dampffunktion gebügelt werden. Stellen Sie eine vorzugsweise hohe Dampfposition aus und verwenden Sie ein trockenes Bügeltuch.

Mit Wasser befüllen

1. Stellen Sie den Dampfregler auf O (=kein Dampf) (nur beim Dampfbügeln).
2. Halten Sie das Bügeleisen am Handgriff fest und neigen Sie das Bügeleisen um 45° nach unten. Öffnen Sie die Abdeckung des Wassertanks (falls vorhanden).
3. Befüllen Sie den Wassertank, indem Sie Wasser in das Loch hineinlaufen lassen. Sollte das Wasser aus dem Wasserhahn sehr kalkhaltig sein, empfiehlt sich die Verwendung von destilliertem Wasser. Befüllen Sie den Wassertank keinesfalls mit auf chemische Art und Weise entkalktem Wasser.
4. Entfernen Sie Wasser, welches sich auf der Außenseite des Wassertanks befindet. Leeren Sie den Wassertank nach jeder Verwendung aus.

Trockenbügeln

1. Sortieren Sie die Kleidung vor dem Einschalten des Bügeleisens, gemäß der Hinweise auf dem Wäscheetikett. Das Bügeleisen heizt sich schneller auf, als dass es sich abkühlt. Deshalb empfiehlt es sich, zunächst die Kleidung, welche eine niedrigere Bügeltemperatur erfordert (beispielsweise synthetische Stoffe, Seide etc.) zu bügeln und anschließend die Kleidung, welche eine höhere Bügeltemperatur erfordert (beispielsweise Wolle, Baumwolle, Leinen etc.).
2. Stellen Sie das Bügeleisen auf seinem Heck ab und drehen Sie den Temperaturregler auf „MIN“.
3. Stecken Sie den Netzstecker des Bügeleisens in die Steckdose und stellen Sie durch Drehen des Temperaturreglers die gewünschte Temperatur ein. Falls sich im Wassertank Wasser befindet, drehen Sie den Dampfregler in die Position „OFF“. Warten Sie bis die Anzeigeleuchte ausgeht, was bedeutet, dass die eingestellte Temperatur erreicht wurde.

Dampfbügeln

1. Befüllen Sie den Wassertank mit Wasser.
2. Stecken Sie den Netzstecker in die Steckdose.
3. Wenn Sie den Temperaturregler auf „MAX“ stellen, ist das Dampfbügeln verfügbar. Andernfalls kann aus der Bügelsohle Wasser auslaufen.
4. Wenn die Leuchtanzeige ausgeht, bedeutet dies, dass die eingestellte Temperatur erreicht wurde.
5. Stellen Sie die Dampfintensität am Dampfregler ein. Wenn Sie den Dampfregler gegen den Uhrzeigersinn drehen nimmt die Dampfintensität zu und wenn Sie den Dampfregler im Uhrzeigersinn drehen ab.

Vorsicht: : Synthetische Stoffe, Nylon, Synthetische Siede und Seide dürfen nicht im Dampfbügelmodus gebügelt werden, da die Struktur und die Oberfläche dieser Stoffe dadurch beschädigt werden könnten.

Dampfstoß

Durch Drücken des Dampfstoßdruckknopfes wird mehr Dampf produziert, was das Entfernen von hartnäckigen Falten erleichtert.

1. Stellen Sie den Temperaturregler auf „MAX“ und warten Sie, bis die Leuchtanzeige ausgeht.
2. Drücken Sie den Dampfstoßdruckknopf, so dass der Dampf freigesetzt wird.
3. Warten Sie einige Sekunden und lassen Sie den Dampf den Stoff durchdringen und drücken Sie den Dampfstoßdruckknopf anschließend erneut.

Hinweise

- *Um das beste Ergebnis zu erzielen, sollten zwischen dem ersten und dem zweiten Drücken des Dampfstoßdruckknopfs 3 – 5 Sekunden liegen.*
- *Befüllen Sie den Wassertank bis zur Position „MAX“, bevor Sie den Dampfbügelmodus verwenden.*
- *Damit kein Wasser aus der Bügelsohle ausläuft, sollten Sie den Dampfstoßdruckknopf nicht mehr als 5 Sekunden am Stück gedrückt halten.*

Sprühmethoden:

1. Befüllen Sie den Wassertank mit Wasser.
2. Drücken Sie den Sprühknopf.

Hinweis: Egal ob sie den Dampfbügel- oder Trockenbügelmodus verwenden, der Sprühknopf kann in beiden Modi jederzeit gedrückt werden.

Selbstreinigung

Um Kalkrückstände und Unreinheiten zu entfernen, sollte der Selbstreinigungsmodus mindestens einmal im Monat verwendet werden.

1. Befüllen Sie den Wassertank zur Hälfte mit Wasser. Stellen Sie den Dampfregler in die Position „0“.
2. Stecken Sie den Netzstecker in die Steckdose. Stellen Sie den Temperaturregler in die Position „MAX“.
3. Sobald die Anzeigeleuchte ausgeht, ist die eingestellte Temperatur erreicht.
4. Ziehen Sie den Netzstecker aus der Steckdose und halten Sie das Bügeleisen vertikal über ein Waschbecken.
5. Stellen Sie den Dampfregler in die Position „Self-Clean“. Anschließend treten kochendes Wasser und Dampf aus der Bügelsohle aus. Schütteln Sie das Bügeleisen leicht, um Unreinheiten und Kalkablagerungen aus dem Inneren des Wassertanks zu entfernen.
6. Wenn sich kein Wasser mehr im Wassertank befindet, stellen Sie den Dampfregler in die Position „0“.
7. Stellen Sie das Bügeleisen auf dessen Heck ab, stecken Sie den Netzstecker in die Steckdose und heizen Sie das Bügeleisen erneut auf.
8. Bewegen Sie das Bügeleisen über ein sauberes Baumwolltuch. Das im Wassertank verbliebene Wasser tritt dann in Form von Dampf aus der Bügelsohle aus.

Anti-Kalk

Ein eingebauter kleiner Filter kann macht hartes Wasser weich und verhindert dadurch, dass sich Kalk an der Bügelsohle ablagert und verlängert dadurch die Lebensdauer des Bügeleisen.

Tropfschutz

Im Inneren des Bügeleisens befindet sich ein Bimetall, welches den Dampfaustritt verschließen kann, so dass, selbst wenn die Bügelsohle sehr tief liegt, kein Wasser austreten kann.

Automatische Sicherheitsabschaltung:

Wenn das Bügeleisen eingesteckt ist, leuchtet die Betriebsanzeige konstant und zeigt damit an, dass das Bügeleisen mit Strom versorgt wird.

Wenn Sie das Bügeleisen stehen lassen:

1. Wenn Sie das Bügeleisen waagrecht stehen lassen, ohne es zu bewegen, oder es versehentlich umkippen, schaltet es sich nach 30 Sekunden automatisch ab. Die Anzeige für die automatische Abschaltung blinkt, um Ihnen mitzuteilen, dass das Bügeleisen nicht mehr heizt.
2. Wenn das Bügeleisen senkrecht steht (auf der Fersenablage) und nicht bewegt wird, schaltet es sich nach 8 Minuten automatisch ab. Die Kontrollleuchte für die automatische Abschaltung blinkt,

um Ihnen anzuzeigen, dass das Bügeleisen nicht mehr heizt.
WICHTIG: Die automatische Abschaltanzeige blinkt so lange, bis das Bügeleisen vom Stromnetz getrennt oder zurückgesetzt wird.





So setzen Sie das Bügeleisen zurück:

Bewegen Sie das Bügeleisen hin und her. Die Abschaltautomatik-Anzeige hört auf zu blinken und das Bügeleisen heizt wieder auf.

WARNUNG: Die automatische Sicherheitsabschaltung ist eine Sicherheitsfunktion und kein empfohlenes Mittel, um das Bügeleisen auszuschalten.

Übersetzt mit www.DeepL.com/Translator (kostenlose Version)

TEXTILTYP UND TEMPERATUREINSTELLUNG

Hinweise auf Etikett	Textilart	Temperatureinstellung
	Nylon Seide	
	Wolle	
	Baumwolle Leinen	

Vorsicht: Wenn ein Kleidungsstück aus mehreren Gewebearten zusammengesetzt sein sollte, wählen Sie immer die niedrigste angegebene Bügeltemperatur aus

REINIGUNG

Ziehen Sie vor der Reinigung den Netzstecker aus der Steckdose und lassen Sie das Bügeleisen vollständig abkühlen.

1. Reiben Sie die Bügelsole mit einem feuchten Tuch und einem nicht abreibenden (Flüssig-)Reinigungsmittel ab.
2. Falls Gewebe an der Bügelsole anhaftet, reiben Sie diese mit einem feuchten Tuch und etwas Essig ab.
3. Verwenden Sie niemals starke Säuren oder alkalische Lösungen zur Reinigung, da die Bügelsole dadurch beschädigt werden könnte.
4. Falls der Dampfauslass durch Kalk blockiert wird, entfernen Sie diesen mit einem Zahnstocher und achten Sie darauf, dass Sie die Bügelsole dabei nicht beschädigen.
5. Stellen Sie das Bügeleisen auf sein Heck und lassen Sie es ausreichend abkühlen. Leeren Sie in der Zwischenzeit das im Behälter verbliebene Wasser aus und stellen Sie den Dampfgregler in die Position „O“.

FEHLERBEHEBUNG

Fehler	Mögliche Ursache	Lösung
Zu wenig Hitze oder zu heiß	Die Temperatur wurde nicht richtig eingestellt.	Stellen Sie am Temperaturregler die richtige Temperatur ein.
Es entsteht kein Dampf.	Der Temperaturregler wurde nicht auf „MAX“ eingestellt.	Stellen Sie den Temperaturregler auf „MAX“.
	Der Dampfgregler wurde nicht richtig eingestellt.	Passen Sie die Einstellung des Dampfgreglers an.
	Es befindet sich zu wenig oder kein Wasser im Behälter.	Befüllen Sie den Behälter mit Wasser.
Wasser läuft aus der Bügelsohle aus.	Die eingestellte Temperatur ist zu niedrig für die Dampfproduktion.	Erhöhen Sie die Temperatur.
	Das Bügelisen hat sich noch nicht ausreichend erhitzt.	Drücken Sie die Dampfaste erst dann, wenn die Anzeigeleuchte ausgegangen ist.
	Zu viel Wasser im Wasserbehälter.	Leeren Sie das überschüssige Wasser aus, so dass das im Behälter befindliche Wasser höchstens bis zur Maximalmarkierung reicht.
Zu wenig Dampf	Überprüfen Sie, ob sich der Dampfgregler an der richtigen Position befindet.	Bringen Sie den Dampfgregler in die richtige Position.
	Die Dampfaustrittslöcher oder der Wasserbehälter sind blockiert.	Reinigen Sie die Dampfaustrittslöcher mit destilliertem Wasser.
	Es befindet sich zu wenig Wasser im Wasserbehälter.	Befüllen Sie den Wasserbehälter mit Wasser.
Das Wasser lässt sich nicht sprühen.	Nicht genug Druck oder Luft in der Leitung.	Drücken Sie mit der Hand auf die Sprühdüse und drücken Sie mehrmals hintereinander den Sprühknopf.
	Es befindet sich kein oder zu wenig Wasser im Wasserbehälter.	Befüllen Sie den Wasserbehälter mit Wasser.

Falls sich das Problem nach der Durchführung der oben genannten Lösungshinweise noch nicht beheben lässt, kontaktieren Sie den Kundendienst.

HINWEISE ZUR ENTSORGUNG



Befindet sich die linke Abbildung (durchgestrichene Mülltonne auf Rädern) auf dem Produkt, gilt die Europäische Richtlinie 2012/19/EU. Diese Produkte dürfen nicht mit dem normalen Hausmüll entsorgt werden. Informieren Sie sich über die örtlichen Regelungen zur getrennten Sammlung elektrischer und elektronischer Gerätschaften. Richten Sie sich nach den örtlichen Regelungen und entsorgen Sie Altgeräte nicht über den Hausmüll. Durch die regelkonforme Entsorgung der Altgeräte werden Umwelt und die Gesundheit Ihrer Mitmenschen vor möglichen negativen Konsequenzen geschützt. Materialrecycling hilft, den Verbrauch von Rohstoffen zu verringern.

Dear Customer,

Congratulations on purchasing this equipment. Please read this manual carefully and take care of the following hints to avoid damages. Any failure caused by ignoring the items and cautions mentioned in the instruction manual are not covered by our warranty and any liability.

CONTENTS

Technical Data 09

Safety Instructions 10

Overview 11

Operation 12

Type of Fabric and Thermostat Dial Form 14

Cleaning and Maintenance 14

Troubleshooting 15

Disposal Considerations 16

TECHNICAL DATA

Item number	MG-S7-101
Power supply	220-240 V~ 50-60 Hz
Power rating	3000W
Iron temperatur	20-220°C

SAFETY INSTRUCTIONS

Before using for the first time, please check if the voltage rating on the type plate corresponds to the mains voltage in your home, if not, please contact with the seller.

- Use an earthed wall socket; the cord and plug must be dry.
- Unfold the AC cord completely before using.
- Make sure to unplug the appliance from the socket when leaving the iron even for a short while, and stand the iron on its end. Please leave the iron away from the touch of children. Take care of the iron when it is on.
- The iron will be of high temperature when used, never touch it with hand or close to the flammable product in order to avoid the accident.
- Caution: Unplug the appliance from the socket before filling the iron with water or pouring out the remaining water.
- Never immerse the iron in water or other liquid.
- Please send the iron to our special repair agent for repair if any damage on cord.
- Deposit or Mineral in the water will lead to generate the scales and block the steam hole, therefore it is advisable to use distilled water.
- In order to prevent overriding the circuit load, please don't use other appliances with high power at the same line.
- If necessary to connect with several appliances with high power at the same line, please use the cord with 10A, otherwise the cord with less than 10A will be too heat. The cord should be placed carefully in order not to be pulled out or stumbled.
- This appliance is not intended for use by persons (including children) with reduced physical, sensory or mental capabilities, or lack of experience and knowledge, unless they have been given supervision or instruction concerning use of the appliance by a person responsible for their safety. Children should be supervised to ensure that they do not play with the appliance.
- The iron must not be left unattended while it is connected to the supply mains.
- The iron must be used and rested on a stable surface.
- When placing the iron on its stand, ensure that the surface on which the stand is placed is stable.
- The iron is not to be used if it has been dropped, if there are visible signs of damage or if it is leaking.

OVERVIEW

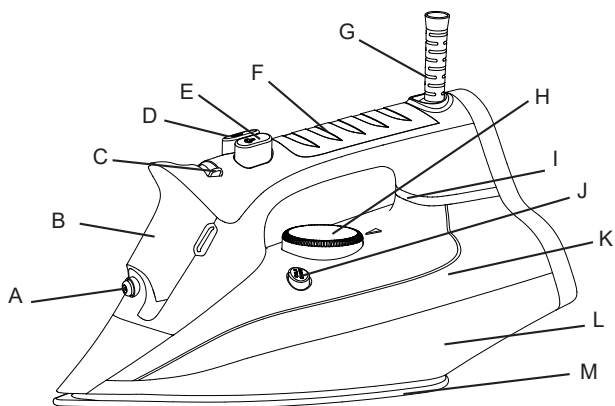

- | | | | |
|---|-----------------------|---|-----------------------|
| A | Spray Nozzle | H | Thermostat Button |
| B | Water Tank Cover | I | Power Indicator Light |
| C | Steam Control Button | J | Self Clean Button |
| D | Spray Button | K | Water Tank |
| E | Burst of Steam Button | L | Skirtbody |
| F | Touch Handle | M | Soleplate |
| G | Bushing | | |

OPERATION

Cautions of the first use:

- The iron has been greased, and as a result, the iron may slightly smoke when switched on for the first time. After a short while, this will cease.
- Before using for the first time, remove any sticker or protective foil from the soleplate. Clean the soleplate with a soft cloth.
- Keep the soleplate smooth: avoid hard contact with metal objects (such as clothes rack, button and slide fastener).
- Pure woolen fabrics (100% wool) may be pressed with the iron set to a steam position. Preferably set the steam regulator to strong position, and use a dry pressing cloth.

Filling with Water:

- 1.Set the steam regulator to O (=no steam) (only for steam iron).
- 2.Hold the iron by hand and slant the iron with 45° down, open Water Filling Cover if any.
- 3.Fill the water in the box through the Water-Filling Hole, if the water is too hard, it is advisable to use distilled water, do not put the chemically decaled water in the water reservoir.
- 4.Wipe off the water over the box; pour out the remaining water after use.

Dry Ironing:

- 1.Before running the iron, please classify the clothes as per its washing label, as it will be quicker for the iron to heat up than to cool, the clothes (such as synthetic fabric, silk etc) with lower ironing temperature shall be ironed firstly, and then iron the clothes (such as wool, cotton and linen etc) with higher temperature.
- 2.Stand the iron on its end, and turn the thermostat dial to the MIN position.
- 3.Plug in the iron and select the temperature by turning the thermostat dial. If there is water in the reservoir, turn the steam regulator to OFF position. Wait until the indicator light goes off showing that the required temperature has been reached.

Steam Ironing:

- 1.Fill water in the iron as per the water-filling methods.
- 2.Plug the appliance in the socket.
- 3.If only set thermostat dial to MAX position as per the temperature indicator, steam iron will be available, otherwise water may leak from the soleplate.
- 4.It indicates that the temperature has been ready until the indicator light goes off.
- 5.Set the steam regulator correctly, increase the steam output by rotating the steam regulator anticlockwise, otherwise decrease.

Caution: Synthetic Fabric, Nylon, Synthetic Silk and Silk cannot use the steam iron, otherwise it will damage the finish of surface.

Burst of Steam:

This function will be able to provide more steam to remove stubborn creases.

- 1.Set the thermostat dial button to MAX until the indicator light goes off.
- 2.Release the steam by pressing the steam button.
- 3.Wait for several minutes and let the steam penetrate through the fabric, and

then release more steam through pressing this buttons again.

Notes

• *There should be 3-5 seconds rest between two times of pressing Steam Button in order to obtain the best steaming result.*

• *Fill the water to the Max position before using this function.*

• *In order to prevent the water leaking from soleplate, please do not press the steam button continuously with more than 5 seconds.*

Spraying Methods:

1. Fill the water in the iron as per water-filling methods.

2. Press water spray button.

Note: No matter what steam ironing or dry ironing is, Spray will always be available in any case.

Self-cleaning:

In order to remove scale and impurities, apply self-clean system once every month at least.

1. Fill half of the box with box. Set the steam knob to No Steam position.

2. Plug in the iron to the socket. Set the thermostat knob dial to Max.

3. When the pilot light goes off, i.e. the steam iron has been in its presetting temperature.

4. Unplug the iron, and hold the appliance horizontally over a sink.

5. Set the steam knob to position "Self-Clean", boiling water and steam will come out from the soleplate, shake the iron slightly in order to wash out impurities & scale.

6. Set the steam knob to position O when no water in the box.

7. Stand the iron on its end and plug the appliance in the socket, heat up the iron again.

8. Move the iron over a piece of clean cotton cloth, and the remaining water in the iron will evaporate from the soleplate.

Anti Calc:

With a small filter built-in, which can make hard water soft, thus preventing any calc or flake accumulated on the surface of soleplate, this features can prolong the life of the iron for long use.

Anti Drip:

With a bimetal assembled inside the iron, which can close the steam when the iron soleplate becomes very low, so water leakage will never happen with this features.

Automatic safety shut-off:

When the iron is plugged in, the Power Indicator will light steadily, indicating that there is power to the iron.

If you leave the iron:

1. In a horizontal position without moving it, or accidentally tip the iron over, it will automatically stop heating after 30 seconds. The Auto-off Indicator Light will blink to let you know that the iron has stopped heating.

2. In a vertical position (on its heel rest) without moving it, the iron will automatically turn off after 8 minutes. The Auto-off Indicator Light will blink to let you know that the iron has stopped heating.



IMPORTANT: The Auto-off Indicator Light will continue to blink until the iron is unplugged or reset.

To reset the iron:

Move the iron back and forth. The Auto-off Indicator Light will stop blinking and the iron will start heating again.

WARNING: The Automatic safety shut-off is a safety feature, not a recommended means for turning your iron off.

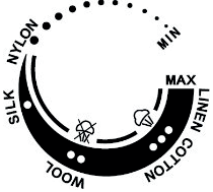
TYPE OF FABRIC AND THERMOSTAT DIAL FORM

Instructions on label	Type of fabric	Thermostat dial
	Nylon Silk	
	Wool	
	Cotton Linen	

Caution: If the fabric consists of various kinds of fibers, always select the lowest ironing temperature of the composition of those fibers

CLEANING AND MAINTENANCE

Before cleaning, remove the plug from the socket and allow the iron to cool down sufficiently.

1. Wipe off the soleplate with a damp cloth and a non-abrasive (liquid) cleaner.
2. If the fiber is adhered to the soleplate, use a damp cloth with vinegar to wipe off the soleplate.
3. Never use strong acid or alkali in order to avoid damaging the soleplate.
4. If the scale blocks the steam hole, please remove the scale with toothpick; do not damage the surface of soleplate.
5. Stand the iron on its end and let it cool down sufficiently, and meantime pour any remaining water out of the box, set the steam regulator to position "O".

TROUBLESHOOTING

Failure	Possible Reasons	Measurement
Not enough heat or Too heat	Rotate thermostat dial button improperly.	Correct Thermostat dial Button in position.
No steam produces	Check if the Thermostat dial has been set towards the steam range.	Adjust the thermostat dial as per steam range.
	Check if the steam regulator has been set towards the steam position.	Set steam regulator towards the steam range.
		Fill water into the box
Leaking water from Soleplate	Set the thermostat dial out of steam range.	Set the thermostat dial as per steam range.
	The heat is still not enough.	Open steam button only after the indicator light goes off.
	The water is over than max position	Pour out the remaining water
Little Steam	Check if the steam regulator is in proper location.	Set the steam regulator to the proper location.
	Steam hole or box is blocked.	Clean hole with distilled water.
	Too little water in the box	Fill water into the box
No Spraying	No enough pressure or air inside	Press the spray nozzle by hand, and push the spray button several times continuously.
	No or little water in the box	Fill water into the box

After the above-mentioned methods to repair iron, if it still cannot come to work normally, please send to our special repair agent for repair.

DISPOSAL CONSIDERATIONS



According to the European waste regulation 2012/19/EU this symbol on the product or on its packaging indicates that this product may not be treated as household waste. Instead it should be taken to the appropriate collection point for the recycling of electrical and electronic equipment. By ensuring this product is disposed of correctly, you will help prevent potential negative consequences for the environment and human health, which could otherwise be caused by inappropriate waste handling of this product. For more detailed information about recycling of this product, please contact your local council or your household waste disposal service.

Chère cliente, cher client,

Toutes nos félicitations pour l'acquisition de ce nouvel appareil. Veuillez lire attentivement et respecter les instructions de ce mode d'emploi afin d'éviter d'éventuels dommages. Nous ne saurions être tenus pour responsables des dommages dus au non-respect des consignes et à la mauvaise utilisation de l'appareil.

SOMMAIRE

Fiche technique 17

Consignes de sécurité 18

Aperçu de l'appareil 19

Utilisation 20

Type de textile et réglage de la température 22

Résolution des problèmes 23

Informations sur le recyclage 24

FICHE TECHNIQUE

Numéro d'article	MG-S7-101
Alimentation	220-240 V~ 50-60 Hz
Puissance	3000W
Température de repassage	20-220°C

CONSIGNES DE SÉCURITÉ

Lisez attentivement le mode d'emploi avant d'installer et d'utiliser l'appareil et conservez-le pour référence ultérieure.

- Utilisez uniquement des prises avec mise à la terre. La fiche et le cordon d'alimentation doivent être secs pendant l'utilisation.
- Déroulez complètement le cordon d'alimentation avant d'utiliser l'appareil.
- Assurez-vous que la fiche d'alimentation est débranchée de la prise lorsque vous laissez le fer à repasser sans surveillance. Posez toujours le fer à repasser debout.
- Assurez-vous que le fer à repasser est hors de portée des enfants.
- Ne laissez pas le fer à repasser sans surveillance lorsqu'il est allumé.
- Le fer à vapeur devient très chaud en fonctionnement. Ne le touchez jamais avec les mains et assurez-vous qu'il est hors de portée des produits inflammables pour éviter les accidents.
- Débranchez le cordon d'alimentation du secteur avant de remplir le fer à repasser avec de l'eau ou de vider le reste de l'eau.
- Ne mettez jamais le fer sous l'eau ou dans d'autres liquides.
- Envoyez le fer à notre centre de réparation si le cordon d'alimentation est endommagé.
- Les dépôts calcaires et l'eau minérale peuvent obstruer l'ouverture de la vapeur. Il est donc recommandé d'utiliser de l'eau distillée.
- Pour éviter de surcharger le circuit, n'utilisez pas d'autres appareils puissants sur le même circuit que le fer à repasser.
- Si vous ne pouvez pas éviter d'utiliser des périphériques plus puissants dans le même circuit, vous devez utiliser le cordon d'alimentation 10 A pour le fer à repasser à vapeur, car les câbles de moins de 10 A chaufferont trop rapidement.
- Placez le cordon d'alimentation de manière à ne pas risquer de trébucher.
- Cet appareil ne doit pas être utilisé par des personnes (enfants compris) ayant des capacités physiques, sensorielles ou mentales limitées et / ou dénuées d'expérience et de connaissances, à moins d'avoir été formées ou instruites à l'utilisation par une personne responsable de leur sécurité.
- Surveillez les enfants à proximité de l'appareil afin qu'ils ne jouent pas avec.
- Utilisez le fer à vapeur uniquement sur une surface stable et bien fixée.
- Assurez-vous que la surface sur laquelle la station de repassage est fixée est stable avant de placer le fer sur la station de repassage.
- Si le fer est tombé, présente des dommages visibles ou des fuites, ne l'utilisez pas.

APERÇU DE L'APPAREIL

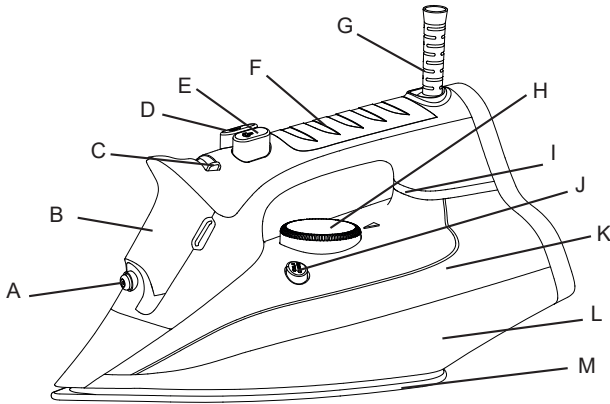

- | | | | |
|---|-------------------------------|---|---------------------------|
| A | Buse de pulvérisation | H | Réglage de la température |
| B | Couvercle du réservoir d'eau | I | Témoin de marche |
| C | Régulateur de vapeur | J | Touche d'auto nettoyage |
| D | Bouton de pulvérisation | K | Corps de l'appareil |
| E | Bouton vapeur | L | Semelle du fer |
| F | Poignée | M | Témoin de capteur |
| G | Prise de câble d'alimentation | | |

UTILISATION

Mise en marche et utilisation

•Le fer a été graissé. Par conséquent, lorsque vous l'allumez pour la première fois, le fer peut fumer légèrement. Cela s'arrête rapidement.

•Retirez le film protecteur et les autres films adhésifs de la semelle avant d'utiliser

l'appareil pour la première fois. Enlevez les résidus avec un chiffon doux.

•Assurez-vous que la semelle reste lisse : évitez de repasser sur des objets métalliques (tels que des boutons de pantalon, des boutons et des fermetures à glissière).

•Les vêtements en pure laine (100% laine) peuvent être repassés avec la fonction vapeur. Définissez une position de préférence haute vapeur et utilisez un chiffon sec.

Pour ajouter de l'eau

1. Réglez la commande de vapeur sur O (= pas de vapeur) (en repassage à la vapeur uniquement).

2. Tenez le fer par la poignée et inclinez-le à 45°. Ouvrez le couvercle du réservoir d'eau (si présent).

3. Remplissez le réservoir d'eau en faisant couler de l'eau dans le trou. Si l'eau du robinet est très calcaire, il est recommandé d'utiliser de l'eau distillée. Ne remplissez jamais le réservoir d'eau avec de l'eau chimiquement détartrée.

4. Essuyez l'eau qui se trouve à l'extérieur du réservoir d'eau. Videz le réservoir d'eau après chaque utilisation.

Repassage à sec

1. Triez les vêtements avant de mettre le fer en marche conformément aux instructions des étiquettes. Le fer chauffe plus vite qu'il ne refroidit. Par conséquent, il est recommandé de repasser d'abord les vêtements qui nécessitent une température de repassage plus basse (par exemple, les tissus synthétiques, la soie, etc.), puis les vêtements, qui nécessitent une température de repassage plus élevée (par exemple, la laine, le coton, le lin, etc.).

2. Posez le fer sur son socle arrière et réglez le thermostat sur "MIN".

3. Insérez la fiche d'alimentation du fer dans la prise et réglez la température souhaitée en tournant le bouton de réglage de la température. S'il y a de l'eau dans le réservoir, tournez le cadran de vapeur sur "OFF". Attendez que le voyant s'éteigne, ce qui signifie que la température définie a été atteinte.

Repassage à la vapeur

1. Remplir le réservoir avec de l'eau.

2. Branchez le cordon d'alimentation dans la prise.

3. Si vous réglez la température sur "MAX", le repassage à la vapeur est disponible.

4. Sinon, de l'eau peut couler par la semelle.

5. Lorsque le voyant s'éteint, cela signifie que la température définie a été atteinte.

6. Réglez l'intensité de la vapeur avec le régulateur de vapeur. En tournant le bouton vapeur dans le sens contraire des aiguilles d'une montre, l'intensité de la vapeur

augmente. En le tournant dans le sens des aiguilles d'une montre, elle diminue.

Attention : Les tissus synthétiques, le nylon, la soie synthétique et la soie ne doivent pas être repassés à la vapeur car cela pourrait endommager la structure et la finition de ces tissus.

Vapeur

En appuyant sur le bouton vapeur, vous produisez plus de vapeur, ce qui facilite l'élimination des faux-plis rebelles.

1. Réglez le thermostat sur "MAX" et attendez que le voyant s'éteigne.
2. Appuyez sur le bouton vapeur pour libérer la vapeur.
3. Attendez quelques secondes et laissez la vapeur pénétrer dans le tissu, puis appuyez à nouveau sur le bouton vapeur.

Remarques

- Pour le meilleur résultat, attendez 3 à 5 secondes entre la première et la deuxième pression sur le bouton vapeur.
- Remplissez le réservoir d'eau jusqu'à la position "MAX" avant d'utiliser le mode repassage à la vapeur.
- Pour que l'eau ne coule pas de la semelle, n'appuyez pas plus de 5 secondes à la fois sur le bouton vapeur.

Méthodes de pulvérisation :

1. Remplissez le réservoir avec de l'eau.
2. Appuyez sur le bouton de pulvérisation.

Remarque : en mode de repassage à sec ou à vapeur, vous pouvez appuyer sur le bouton de pulvérisation à tout moment.

Auto nettoyage

Pour éliminer le tartre et les impuretés, utilisez le mode autonettoyant au moins une fois par mois.

1. Remplissez le réservoir à moitié avec de l'eau. Réglez la commande de vapeur sur la position "O".
2. Branchez le cordon d'alimentation dans la prise. Réglez le thermostat sur la position "MAX".
3. Dès que le voyant s'éteint, la température réglée est atteinte.
4. Débranchez le cordon d'alimentation et tenez le fer à la verticale au-dessus d'un évier.
5. Réglez la commande de vapeur sur la position "Auto nettoyage". De l'eau bouillante et de la vapeur s'échappent de la semelle. Secouez légèrement le fer pour éliminer les impuretés et le tartre de l'intérieur du réservoir d'eau.
6. Lorsqu'il n'y a plus d'eau dans le réservoir d'eau, réglez la commande de vapeur sur "O".
7. Placez le fer sur sa partie arrière, branchez la fiche secteur dans la prise et chauffez à nouveau le fer.
8. Passez le fer sur un chiffon en coton propre. L'eau restante dans le réservoir d'eau sort alors sous forme de vapeur par la semelle.

Antitartre

Un petit filtre intégré adoucit l'eau dure, empêchant le calcaire de se déposer sur la semelle, prolongeant la durée de vie du fer.

Anti goutte

Le fer comporte un bilame à l'intérieur qui peut bloquer la sortie de vapeur, de sorte que même si la semelle est réglée très bas, l'eau ne peut s'échapper.

Arrêt automatique de sécurité :

Lorsque le fer est branché, le voyant d'alimentation s'allume en continu, indiquant que le fer est alimenté.

Si vous laissez le fer :

1. En position horizontale sans le déplacer, ou si vous renversez accidentellement le fer, il s'arrêtera automatiquement de chauffer après 30 secondes. Le témoin lumineux d'arrêt automatique clignote pour vous indiquer que le fer a cessé de chauffer.

2. En position verticale (sur son repose-talon) sans le déplacer, le fer s'éteint automatiquement après 8 minutes. Le voyant lumineux d'arrêt automatique clignote pour vous indiquer que le fer a cessé de chauffer.

IMPORTANT : Le témoin lumineux d'arrêt automatique continue de clignoter jusqu'à ce que le fer soit débranché ou réinitialisé.



Pour réinitialiser le fer :

Déplacez le fer d'avant en arrière. Le voyant d'arrêt automatique cesse de clignoter et le fer recommence à chauffer.

AVERTISSEMENT : L'arrêt automatique est un dispositif de sécurité et non un moyen recommandé d'éteindre le fer.

Traduit avec www.DeepL.com/Translator (version gratuite)

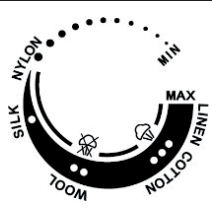
TYPE DE TEXTILE ET RÉGLAGE DE LA TEMPÉRATURE

Informations sur l'étiquette	Type de textile	Réglage de la température
	Nylon Soie	
	Laine	
	Coton Lin	

Attention : Si un vêtement est composé de plusieurs types de tissu, sélectionnez toujours la température de repassage la plus basse indiquée.

NETTOYAGE

Avant de nettoyer le fer, débranchez le cordon d'alimentation et laissez le fer refroidir complètement.

1. Essuyez la semelle avec un chiffon humide et un détergent non abrasif (liquide).
2. Si le tissu adhère à la semelle, nettoyez-la avec un chiffon humide et un peu de vinaigre.
3. N'utilisez jamais d'acides forts ou de solutions alcalines pour le nettoyage, cela pourrait endommager la semelle.
4. Si la sortie de vapeur est obstruée par du tartre, retirez-le avec un cure-dent en prenant soin de ne pas endommager la semelle.
5. Placez le fer sur son talon et laissez-le refroidir suffisamment. Pendant ce temps, videz l'eau restante dans le réservoir et réglez la commande de vapeur sur "O".

RÉSOLUTION DES PROBLÈMES

Problème	Cause possible	Solution
Fer trop froid ou trop chaud	La température est mal réglée	Réglez correctement la température avec le bouton de réglage.
Pas de vapeur.	Le bouton de réglage de la température n'est pas sur „MAX“.	Réglez le bouton de réglage de la température sur „MAX“.
	Le bouton de réglage de la vapeur est mal réglé.	Ajustez le réglage de la vapeur.
	Il y a trop peu d'eau ou plus d'eau dans le réservoir.	Remplissez le réservoir d'eau.
L'eau fuit par la semelle du fer.	La température réglée est trop faible pour produire de la vapeur.	Augmentez la température.
	Le fer n'est pas encore assez chaud.	N'appuyez pas sur le bouton de vapeur tant que le voyant n'est pas éteint.
	Trop d'eau dans le réservoir.	Videz l'excès d'eau pour que l'eau dans le réservoir atteigne au maximum la marque max.
Trop peu de vapeur	Vérifiez que le régulateur de vapeur est en bonne position.	Mettez le régulateur de vapeur dans la bonne position.
	Les trous de sortie de vapeur ou le réservoir d'eau sont bouchés.	Nettoyer les trous de sortie de vapeur avec de l'eau distillée.
	Il n'y a pas assez d'eau dans le réservoir.	Remplissez le réservoir d'eau.
Impossible de pulvériser de l'eau.	Pression insuffisante ou bulles d'air dans les conduites.	Appuyez sur la buse de pulvérisation avec votre main et appuyez plusieurs fois de suite sur le bouton de pulvérisation.
	Pas d'eau ou trop peu d'eau dans le réservoir.	Remplissez le réservoir d'eau.

Si le problème persiste après avoir appliqué les solutions listées ci-dessus, contactez le service clientèle.

INFORMATIONS SUR LE RECYCLAGE



Vous trouverez sur le produit l'image ci-contre (une poubelle sur roues, barrée d'une croix), ce qui indique que le produit se trouve soumis à la directive européenne 2012/19/UE. Renseignez-vous sur les dispositions en vigueur dans votre région concernant la collecte séparée des appareils électriques et électroniques. Respectez-les et ne jetez pas les appareils usagés avec les ordures ménagères. La mise en rebut correcte du produit usagé permet de préserver l'environnement et la santé. Le recyclage des matériaux contribue à la préservation des ressources naturelles.

Estimado cliente:

Le felicitamos por la adquisición de este producto. Lea atentamente el siguiente manual y siga cuidadosamente las instrucciones de uso con el fin de evitar posibles daños. La empresa no se responsabiliza de los daños ocasionados por un uso indebido del producto o por haber desatendido las indicaciones de seguridad.

ÍNDICE

Datos técnicos	25
Indicaciones de seguridad	26
Visión general del aparato	27
Manejo	28
Tipo de textil y configuración de temperatura	30
Resolución de problemas	31
Retirada del aparato	32

DATOS TÉCNICOS

Número de artículo	MG-S7-101
Suministro eléctrico	220-240 V~ 50-60 Hz
Consumo	3000W
Temperatura de planchado	20-220°C

INDICACIONES DE SEGURIDAD

Lea con detenimiento las instrucciones antes de la instalación y puesta en marcha del aparato y consérvelas para consultas posteriores.

- Utilice exclusivamente tomas de corriente con toma a tierra. El enchufe y el cable de alimentación deben estar secos durante el uso del aparato.
- Desenrolle el cable completamente antes de utilizar el aparato.
- Asegúrese de que el enchufe se haya desconectado de la toma de corriente si deja la plancha sin supervisión. Coloque la plancha siempre sobre su parte trasera.
- Asegúrese de que la plancha se encuentre fuera del alcance de los niños.
- No deje la plancha sin supervisión mientras esté encendida.
- La plancha alcanza temperaturas elevadas durante su uso. Nunca la toque con la mano y asegúrese de que se encuentre fuera del alcance de productos fácilmente inflamables para evitar accidentes.
- Desconecte el enchufe de la toma de corriente antes de llenar la plancha de agua o de vaciar el agua que contiene.
- Nunca sumerja la plancha en agua ni en otros líquidos.
- Envíe la plancha a nuestro centro de reparación si el cable de alimentación presenta daños.
- Los restos de cal y el agua mineral pueden provocar que se obstruyan los orificios del vapor. Por ello se recomienda utilizar agua destilada.
- Para evitar una sobrecarga del circuito eléctrico, no debe utilizar ningún aparato potente en el mismo circuito eléctrico que la plancha.
- Si no quiere evitar utilizar varios aparatos potentes en el mismo circuito eléctrico, debe utilizar un cable de alimentación de 10A para la plancha, pues los cables con un amperaje menor a 10 A se calientan muy rápidamente.
- Coloque el cable de alimentación de tal manera que no pueda provocar tropiezos.
- Las personas con discapacidades físicas, sensoriales y mentales o con falta de experiencia y conocimiento (niños incluidos) solo podrán utilizar el aparato si han sido instruidas por una persona responsable de su seguridad y conocen los riesgos que entraña el riesgo de su uso.
- Instruya a los niños para que no jueguen con el aparato.
- Utilice la plancha a vapor exclusivamente en una superficie estable y bien fijada.
- Asegúrese de que la superficie a la que se fije la plancha a vapor sea estable antes de colocar la plancha en su estación.
- Si la plancha se cae, presenta daños visibles o pierde agua, no debe utilizarse.

VISIÓN GENERAL DEL APARATO

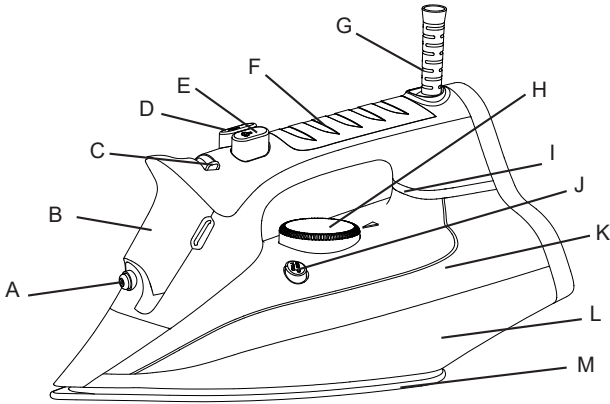

- | | | | |
|---|---------------------------|---|------------------------------|
| A | Boquilla pulverizadora | H | Regulador de temperatura |
| B | Tapa del depósito de agua | I | Luz de funcionamiento |
| C | Regulador de vapor | J | Botón de limpieza automática |
| D | Cabezal de pulverización | K | Estructura del aparato |
| E | Botón de golpe de vapor | L | Suela de la plancha |
| F | Asa | M | Luz indicadora del sensor |
| G | Conexión del cable | | |

MANEJO

Puesta en marcha y uso

- La plancha se ha engrasado. Por ello puede ocurrir que la plancha humee un poco cuando la encienda por primera vez. Este fenómeno desaparecerá al poco tiempo.
- Antes de utilizar por primera vez el aparato, retire todas las láminas y adhesivos de la suelta de la plancha. Elimine los restos con un paño suave.
- Asegúrese de que la suela de la plancha se mantenga lisa: evite planchar sobre objetos metálicos (botones de pantalones, botones y cremalleras).
- La ropa de lana pura (100 % lana) se puede planchar con la función de vapor. Ajuste preferiblemente una posición elevada del vapor y utilice un paño seco para planchar.

Rellenar el aparato de agua

1. Coloque el regulador de vapor en O (sin vapor) (solo para planchas a vapor).
2. Sujete la plancha por el asa e inclínela 45° hacia abajo. Abra la tapa del depósito de agua (si existe).
3. Llene el depósito de agua vertiendo el agua por el agujero. Si el agua del grifo tiene demasiada cal, se recomienda utilizar agua destilada. Nunca llene el depósito de agua con agua descalcificada a partir de productos químicos.
4. Retire el agua que se encuentra en la parte exterior del aparato. Vacíe el depósito después de cada uso.

Planchado en seco

1. Clasifique la ropa antes de encender la plancha en función de las indicaciones que aparecen en la etiqueta de lavado. La plancha se calienta más rápido de lo que se enfría. Por ello se recomienda planchar primero la ropa que necesita una temperatura de planchado más baja (como tejidos sintéticos, seda, etc.) y a continuación la ropa que necesita una temperatura de planchado elevada (como lana, algodón, lino, etc.).
2. Coloque la plancha siempre sobre su parte trasera y gire el regulador de temperatura hasta "MIN".
3. Conecte el enchufe de la plancha a la toma de corriente y regule la temperatura deseada girando el regulador de temperatura. Si hay agua en el depósito de agua, gire el regulador de vapor a la posición "OFF". Espere a que se haya apagado la luz indicadora, lo cual significa que se ha alcanzado la temperatura seleccionada.

Planchado a vapor

1. Rellene el depósito de agua.
2. Conecte el enchufe en la toma de corriente.
3. Si coloca el regulador de temperatura en la posición "MAX", el aparato dispondrá de función de vapor. De lo contrario, la suela de la plancha expulsará agua.
4. Si se apaga la luz, esto significa que se ha alcanzado la temperatura seleccionada.
5. Regule la intensidad del vapor en el regulador de vapor. Si gira el regulador de vapor en sentido antihorario, la intensidad del vapor aumenta, y cuando gira el regulador de vapor en sentido horario, disminuye.

Atención: Los tejidos sintéticos, nailon, seda sintética y seda no se pueden planchar en modo vapor, pues la estructura y la superficie de estos tejidos podría dañarse.

Golpe de vapor

Presionando el botón de golpe de vapor se produce más vapor, lo cual facilita la eliminación de las arrugas más profundas.

1. Ajuste el regulador de temperatura en la posición "MAX" hasta que se apague el indicador luminoso.
2. Pulse el botón de golpe de vapor para liberar el vapor.
3. Espere unos segundos y deje que el vapor penetre en el tejido y a continuación presione de nuevo el vapor de golpe de vapor.

Notas

- *Para obtener el mejor resultado, debe esperar 3-5 segundos entre el primer y el segundo golpe de vapor.*
- *Llene el depósito de agua hasta la posición "MAX" antes de utilizar el modo de vapor.*
- *Para evitar que el agua rebose de la suela de la plancha, no debe mantener pulsado el botón del golpe de vapor durante más de 5 segundos.*

Métodos de pulverización:

1. Rellene el depósito de agua.
2. Pulse el botón de pulverización.

Remarque : en mode de repassage à sec ou à vapeur, vous pouvez appuyer sur le bouton de pulvérisation à tout moment.

Limpieza automática

Para eliminar los restos de cal y las impurezas, debe utilizarse el modo de limpieza automática al menos una vez al mes.

1. Rellene el depósito de agua hasta la mitad de su capacidad. Coloque el regulador de vapor en la posición "O".
2. Conecte el enchufe a la toma de corriente. Coloque el regulador de temperatura en la posición "MAX".
3. En cuanto se apague el indicador luminoso se habrá alcanzado la temperatura seleccionada.
4. Desconecte el enchufe de la toma de corriente y coloque la plancha en posición vertical sobre un fregadero.
5. Coloque el regulador de vapor en la posición "Self-Clean". A continuación, saldrán el agua hirviendo y el vapor de la suela de la plancha. Agite ligeramente la plancha para eliminar las impurezas y los depósitos de cal del interior del depósito de agua.
6. Cuando ya no haya agua en el depósito, coloque el regulador de vapor en la posición "O".
7. Coloque la plancha sobre su parte trasera, conecte el enchufe a la toma de corriente y caliente de nuevo la plancha.
8. Mueva la plancha encima de un paño de algodón limpio. El agua restante del depósito saldrá por la suela de la plancha en forma de vapor.

Antical

Un pequeño filtro integrado puede ablandar el agua dura y evitar así que se acumule cal en la suela de la plancha, lo cual prolonga la vida útil del producto.

Protección antigoteo

En el interior de la plancha se encuentra una tira bimetálica que evita que salga el vapor para que cuando la suela de la plancha está muy inclinada no salga nada de agua.

Desconexión automática de seguridad:

Cuando la plancha esté enchufada, el indicador de encendido se iluminará de forma fija, indicando que hay corriente en la plancha.

Si deja la plancha

1. en posición horizontal sin moverla, o vuelca accidentalmente la plancha, ésta dejará de calentarse automáticamente transcurridos 30 segundos. La luz indicadora de apagado automático parpadeará para hacerle saber que la plancha ha dejado de calentar.

2. En posición vertical (sobre el soporte del talón) sin moverla, la plancha se apagará automáticamente transcurridos 8 minutos. El piloto de apagado automático parpadeará para indicarle que la plancha ha dejado de calentarse.

IMPORTANTE: El indicador luminoso de apagado automático seguirá parpadeando hasta que desenchufe o reinicie la plancha.

Para reiniciar la plancha





Mueva la plancha hacia adelante y hacia atrás. La luz indicadora de apagado automático dejará de parpadear y la plancha comenzará a calentarse de nuevo.

ADVERTENCIA: El apagado automático de seguridad es una función de seguridad, no un medio recomendado para apagar la plancha.

Traducción realizada con la versión gratuita del traductor

www.DeepL.com/Translator

TIPO DE TEXTIL Y CONFIGURACIÓN DE TEMPERATURA

Indicaciones en la etiqueta	Tipo de textil	Configuración de temperatura
	Nailon Seda	
	Lana	
	Algodón Lino	

Atención: si una prenda de ropa está compuesta por varios tipos de tejido, seleccione siempre la temperatura de planchado más baja.

LIMPIEZA

Desconecte el enchufe y deje que el aparato se enfríe por completo antes de limpiarlo.

1. Limpie la suela de la plancha con un paño húmedo y con un producto de limpieza líquido no abrasivo.
2. Si los tejidos se quedan pegados a la suela de la plancha, limpie esta con un paño húmedo y un poco de vinagre.
3. Nunca utilice ácidos potentes ni soluciones alcalinas para la limpieza, pues la suela de la plancha se dañaría.
4. Si la salida de vapor se obstruye debido a la cal, retire la cal con un palillo de dientes mientras se cerciora de que la suela no se daña.
5. Coloque la plancha sobre su parte trasera y deje que se enfríe. Mientras tanto, vacíe el agua que queda en el depósito y coloque el regulador de vapor en la posición "O".

RESOLUCIÓN DE PROBLEMAS

Error	Posible causa	Solución
Calor insuficiente o excesivo	La temperatura no se ha ajustado correctamente.	Ajuste la temperatura correcta con el regulador.
No se genera vapor.	El regulador de temperatura no se ha colocado en „MAX“.	Ajuste el regulador de temperatura en la posición MAX.
	El regulador de temperatura no se ha ajustado correctamente.	Ajuste el regulador de temperatura.
	Agua insuficiente en el depósito.	Llene el recipiente de agua.
El agua sale por la suela de la plancha.	La temperatura ajustada es demasiado baja para generar vapor.	Aumente la temperatura.
	La plancha todavía no se ha calentado lo suficiente.	Pulse el botón de vapor cuando se haya apagado el indicador luminoso.
	Demasiada agua en el depósito.	Vacíe el agua sobrante de modo que la cantidad de agua no supere la marca máxima del mismo.
Vapor insuficiente	Compruebe que el regulador de vapor se encuentre en la posición correcta.	Coloque el regulador de vapor en la posición correcta.
	El orificio de salida de vapor o el depósito de agua están obstruidos.	Limpie los orificios de salida de vapor con agua destilada.
	Agua insuficiente en el depósito.	Llene el depósito de agua.
No se pulveriza el agua.	No hay suficiente presión o aire en el conducto.	Presione con la mano la boquilla de pulverización y presione varias veces consecutivas el botón de pulverización.
	Agua insuficiente en el depósito.	Llene el depósito de agua.

Si no puede solucionar el problema con las indicaciones anteriormente mencionadas, contacte con el servicio de atención al cliente.

RETIRADA DEL APARATO



Si el aparato lleva adherida la ilustración de la izquierda (el contenedor de basura tachado) entonces rige la normativa europea, directiva 2012/19/UE. Estos productos no pueden depositarse en los contenedores destinados a la basura común. Infórmese sobre las leyes territoriales que regulan la recogida separada de aparatos eléctricos y electrónicos. Guíese por las regulaciones locales y no deseche el aparato como un residuo doméstico. Una retirada de aparatos conforme a las leyes contribuye a proteger el medio ambiente y a las personas a su alrededor frente a posibles consecuencias perjudiciales para la salud. El reciclaje ayuda a reducir el consumo de materias primas.

Gentile Cliente,

La ringraziamo per aver acquistato il dispositivo. La preghiamo di leggere attentamente le seguenti istruzioni per l'uso e di seguirle per evitare possibili danni tecnici. Non ci assumiamo alcuna responsabilità per danni scaturiti da una mancata osservazione delle avvertenze di sicurezza e da un uso improprio del dispositivo.

INDICE

Dati tecnici 33

Avvertenze di sicurezza 34

Descrizione del dispositivo 35

Utilizzo 36

Tipi di tessuto e impostazione della temperatura 38

Correzione degli errori 39

Smaltimento 40

DATI TECNICI

Numero articolo	MG-S7-101
Alimentazione	220-240 V~ 50-60 Hz
Potenza	3000W
Temperatura di stiratura	20-220°C

AVVERTENZE DI SICUREZZA

Leggere attentamente tutto il manuale prima di installazione e messa in funzione e conservarlo per futuri utilizzi.

- Utilizzare solo prese elettriche con messa a terra. La spina e il cavo di alimentazione devono essere asciutti quando vengono utilizzati.
- Srotolare completamente il cavo di alimentazione prima dell'utilizzo.
- Assicurarsi che la spina sia scollegata dalla presa elettrica quando si lascia il ferro da stiro senza controllo. Poggiare sempre il ferro da stiro sulla parte posteriore.
- Assicurarsi che il ferro da stiro sia fuori dalla portata dei bambini.
- Non lasciare senza controllo il ferro da stiro mentre è acceso.
- Il ferro da stiro diventa bollente durante l'utilizzo. Non toccarlo mai con le mani assicurarsi che si trovi lontano da prodotti facilmente infiammabili, in modo da evitare incidenti.
- Staccare la spina prima di riempire il ferro da stiro o di svuotare l'acqua residua al suo interno.
- Non immergere mai il ferro da stiro in acqua o altri liquidi.
- Se il cavo di alimentazioni presenta danneggiamenti, inviarlo al nostro centro di riparazione.
- Residui di calcare e acqua minerale possono causare il bloccaggio dell'apertura del vapore. Si consiglia l'utilizzo di acqua distillata.
- Per evitare il sovraccarico del circuito elettrico, non utilizzare altri dispositivi a potenza elevata nello stesso circuito elettrico del ferro da stiro.
- Se non è possibile evitare l'utilizzo nello stesso circuito elettrico di diversi dispositivi a potenza elevata, utilizzare per il ferro da stiro il cavo di alimentazione da 10 A, dato che quello con meno di 10 A si surriscalda troppo rapidamente.
- Posizionare il cavo in modo tale da non inciamparvi.
- Questo dispositivo può essere utilizzato da persone (inclusi bambini) con limitate facoltà fisiche, sensoriali e mentali e/o con conoscenze ed esperienza insufficienti solo se sono tenuti sotto controllo da una persona responsabile e hanno ricevuto precise istruzioni sull'uso del dispositivo.
- Controllare i bambini nelle vicinanze del dispositivo, per assicurarsi che non ci giochino.
- Utilizzare il ferro da stiro solo su superfici stabili e fisse.
- Assicurarsi che la superficie su cui viene fissata la stazione sia stabile prima di poggiarci sopra il ferro da stiro.
- Se il ferro da stiro è caduto, presenta danni visibili o perde, non utilizzarlo.

DESCRIZIONE DEL DISPOSITIVO

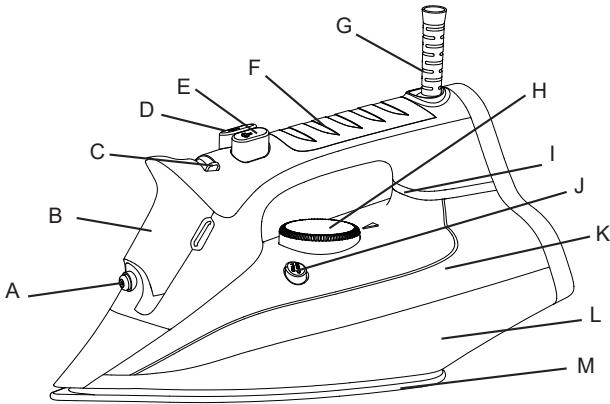

- | | | | |
|---|---------------------------|---|--------------------------------|
| A | Ugello di spruzzo | H | Regolazione temperatura |
| B | Copertura serbatoio | I | Spie di funzionamento |
| C | Regolazione vapore | J | Tasto per funzione autopulente |
| D | Tasto per spruzzare | K | Corpo del dispositivo |
| E | Tasto per getto di vapore | L | Piastra |
| F | Impugnatura | M | Spia del sensore |
| G | Connessione cavo | | |

UTILIZZO

Messa in funzione e utilizzo

- Il ferro da stiro è stato ingrassato. Può succedere che si generi un po' di fumo quando lo si accende per la prima volta. Questo scompare dopo breve tempo.
- Prima dell'utilizzo, rimuovere la pellicola protettiva e altre pellicole adesive dalla piastra. Rimuovere i residui con un panno morbido.
- Assicurarsi che la piastra rimanga liscia: evitare di stirare sopra a oggetti metallici (ad es. bottoni o cerniere).
- Indumenti in pura lana (100% lana) possono essere stirati con la funzione a vapore. Si consiglia di impostare una posizione di vapore elevata e utilizzare un panno per stirare asciutto.

Riempire d'acqua

1. Posizionare la manopola di regolazione del vapore su 0 (= niente vapore) (solo se si stira a vapore).
2. Tenere saldamente il ferro da stiro dall'impugnatura e inclinarlo di 45° verso il basso. Aprire la copertura del serbatoio (se presente).
3. Riempire il serbatoio lasciando scorrere acqua nel foro. Se l'acqua del rubinetto contiene molto calcare, si consiglia l'uso di acqua distillata. Non riempire assolutamente il serbatoio con acqua decalcificata chimicamente.
4. Rimuovere l'acqua che si trova sul lato esterno del serbatoio. Svuotare il serbatoio dopo ogni utilizzo.

Stirare a secco

1. Suddividere gli indumenti prima di accendere il ferro da stiro in base alle indicazioni sulle etichette di lavaggio. Il ferro da stiro si scalda più rapidamente di quanto si raffredda. Consigliamo quindi di iniziare a stirare gli indumenti che richiedono la temperatura più bassa (ad es. tessuti sintetici, seta, ecc.) e poi quelli che ne richiedono una più alta (ad es. lana, cotone, lino, ecc.).
2. Poggiare il ferro da stiro sul lato posteriore e ruotare la manopola della temperatura su "MIN".
3. Inserire la spina del ferro da stiro nella presa elettrica e impostare la temperatura desiderata con la manopola. Se c'è acqua nel serbatoio, ruotare la manopola del vapore su "OFF". Attendere fino a quando la spia si spegne, a indicare che è stata raggiunta la temperatura impostata.

Stirare a vapore

1. Riempire il serbatoio d'acqua.
2. Collegare la spina alla presa elettrica.
3. Se si imposta la temperatura su "MAX", è possibile stirare a vapore. In caso contrario, potrebbe uscire acqua dalla piastra.
4. Quando la spia si spegne, significa che è stata raggiunta la temperatura impostata.
5. Impostare l'intensità del vapore con la manopola. Se si ruota la manopola in senso antiorario si aumenta l'intensità, se si ruota in senso orario la si diminuisce.

Attenzione: tessuti sintetici, nylon, seta sintetica e seta non possono essere stirati a vapore, dato che la struttura e la superficie di questi tessuti potrebbe danneggiarsi.

Getto di vapore

Premendo il tasto del getto di vapore viene prodotto più vapore, in modo da facilitare l'eliminazione di pieghe ostinate.

1. Posizionare la temperatura su "MAX" e attendere che la spia si spenga.
2. Premere il tasto per emettere il vapore.
3. Attendere qualche secondo e lasciare che il vapore penetri nel tessuto e premere poi nuovamente il tasto per il getto di vapore.

Avvertenze

• *Per i migliori risultati, attendere 3-5 secondi tra la prima pressione del tasto e la seconda.*

• *Riempire il serbatoio fino al punto "MAX" prima di utilizzare la modalità di stiratura a vapore.*

• *Per impedire che esca acqua dalla piastra, non tenere premuto il tasto per il getto di vapore per più di 5 secondi alla volta.*

Come utilizzare la funzione di spruzzo:

1. Riempire d'acqua il serbatoio.
2. Premere il tasto per spruzzare.

Avvertenza: che si stiri a secco o a vapore, il tasto per spruzzare può essere premuto in ogni momento in entrambe le modalità.

Funzione autopulente

Per eliminare residui di calcare e impurità, utilizzare la funzione autopulente almeno una volta al mese.

1. Riempire il serbatoio d'acqua fino a metà. Posizionare la manopola del vapore su "0".
2. Inserire la spina nella presa elettrica. Impostare la temperatura su "MAX".
3. Quando la spia si spegne, la temperatura impostata è stata raggiunta.
4. Staccare la spina e tenere il ferro da stiro in verticale sopra a un lavandino.
5. Posizionare la manopola del vapore su "Self-Clean". Escono vapore e acqua bollente dalla piastra. Scuotere leggermente il ferro da stiro per rimuovere depositi di calcare e impurità dall'interno del serbatoio.
6. Quando non c'è più acqua nel serbatoio, posizionare la manopola del vapore su "0".
7. Poggiare il ferro da stiro sul lato posteriore, collegare la spina e lasciarlo scaldare nuovamente.
8. Muovere il ferro da stiro su un panno in cotone pulito. L'acqua rimasta nel serbatoio fuoriesce dalla piastra sotto forma di vapore.

Anticalcare

Un piccolo filtro integrato ammorbidisce l'acqua dura e impedisce che si accumuli calcare sulla piastra, prolungando così la vita utile del ferro da stiro.

Protezione antigocciolamento

All'interno del ferro da stiro si trova un bimetallo in grado di bloccare l'uscita di vapore, in modo che non esca acqua dalla piastra anche se si trova in una posizione molto bassa, in modo che non esca acqua.

Spegnimento automatico di sicurezza:

Quando il ferro è collegato alla presa di corrente, l'indicatore di alimentazione si accende in modo fisso, indicando che il ferro è alimentato.

Se si lascia il ferro da stiro:

1. in posizione orizzontale senza spostarlo o se lo si rovescia accidentalmente, il ferro smetterà automaticamente di riscaldarsi dopo 30 secondi. L'indicatore luminoso di autospegnimento lampeggia per segnalare che il ferro ha smesso di riscaldarsi.

2. In posizione verticale (sull'appoggio del tallone) senza spostarlo, il ferro si spegnerà automaticamente dopo 8 minuti. La spia di autospegnimento lampeggia per segnalare che il ferro ha smesso di riscaldarsi.



IMPORTANTE: la spia di autospegnimento continuerà a lampeggiare finché il ferro non verrà scollegato o resettato.

Per resettare il ferro:

Muovere il ferro avanti e indietro. La spia di autospegnimento smetterà di lampeggiare e il ferro ricomincerà a riscaldarsi.

AVVERTENZA: lo spegnimento automatico di sicurezza è una funzione di sicurezza, non un mezzo consigliato per spegnere il ferro.

TIPI DI TESSUTO E IMPOSTAZIONE DELLA TEMPERATURA

Indicazioni sull'etichetta	Tipo di tessuto	Impostazione temperatura
	Nylon Seta	
	Lana	
	Cotone Lino	

Attenzione: se un indumento è composto da diversi tessuti, selezionare sempre la temperatura indicata più bassa.

PULIZIA

Prima della pulizia, staccare sempre la spina e lasciare raffreddare completamente il ferro da stiro.

1. Sfregare la piastra con un panno morbido e un detergente liquido non abrasivo.
2. Se del tessuto aderisce alla piastra, rimuoverlo con un panno inumidito e un po' di aceto.
3. Non utilizzare mai acidi aggressivi o soluzioni alcaline per la pulizia, dato che potrebbero danneggiare la piastra.
4. Se l'uscita del vapore è bloccata da calcare, rimuoverlo con uno stuzzicadenti e assicurarsi di non danneggiare la piastra.
5. Posizionare il ferro da stiro sul lato posteriore e lasciarlo raffreddare a sufficienza. Nel frattempo, svuotare l'acqua rimasta nel serbatoio e posizionare la manopola del vapore su "0".

CORREZIONE DEGLI ERRORI

Errore	Possibile causa	Soluzione
Troppo o troppo poco calore.	La temperatura non è stata impostata correttamente.	Impostare la temperatura corretta con la manopola
Non viene prodotto vapore.	La temperatura non è impostata su "MAX".	Impostare la temperatura su "MAX".
	La manopola del vapore non è impostata correttamente.	Impostare correttamente il vapore.
	Acqua assente o insufficiente nel serbatoio.	Riempire il serbatoio.
Esce acqua dalla piastra.	La temperatura impostata è troppo bassa per la funzione a vapore.	Aumentare la temperatura.
	Il ferro da stiro non ha raggiunto una temperatura sufficiente.	Premere il tasto per il vapore solo quando la spia si è spenta.
	Troppa acqua nel serbatoio.	Rimuovere l'acqua in eccesso nel serbatoio, in modo che raggiunga il segno di massimo riempimento consentito.
Troppo poco vapore.	Controllare che la manopola del vapore sia sulla posizione corretta.	Posizionare la manopola del vapore correttamente.
	Il foro di uscita del vapore o il serbatoio dell'acqua sono bloccati.	Pulire il foro di uscita del vapore con acqua distillata.
	Acqua insufficiente nel serbatoio.	Riempire il serbatoio.
Non è possibile spruzzare acqua.	Pressione insufficiente o aria nel condotto.	Premere l'ugello per spruzzare con la mano e premere più volte consecutivamente il tasto per spruzzare.
	Acqua assente o insufficiente nel serbatoio.	Riempire il serbatoio.

Se non è possibile risolvere il problema dopo aver provato le soluzioni descritte, contattare il servizio di assistenza ai clienti.

SMALTIMENTO



Se sul prodotto è presente la figura a sinistra (il bidone dei rifiuti con le ruote), si applica la direttiva europea 2012/19/UE. Questi prodotti non possono essere smaltiti con i rifiuti normali. Informarsi sulle disposizioni vigenti per la raccolta di dispositivi elettrici ed elettronici. Attenersi alle disposizioni vigenti e non smaltire i vecchi dispositivi con i rifiuti domestici. Grazie al corretto smaltimento dei vecchi dispositivi si tutela il pianeta e la salute delle persone da possibili conseguenze negative. Il riciclo di materiali aiuta a diminuire il consumo di materie prime.

Martisan
Home