

### Installation

## 1 Before you begin

Your garage door opener has an internal gateway located on the receiver logic board. After installing the new receiver logic board, use the myQ® serial number found on the provided label to add your garage door opener to your myQ account. The products illustrated in the instructions are for reference. Your product may look different.

### ⚠ WARNING

To prevent possible **SERIOUS INJURY** or **DEATH**:

- Disconnect ALL electric and battery power **BEFORE** performing ANY service or maintenance.

### CAUTION

To prevent damage to the receiver/logic board, **DO NOT** touch printed circuit board of replacement receiver/logic board during installation.

ALWAYS wear protective gloves and eye protection when changing the battery or working around the battery compartment.

- 1.1** Remove the light lens by pulling the top sides of the light lens and rotate the light lens down. Squeeze the light lens clips to remove lens from end panel.

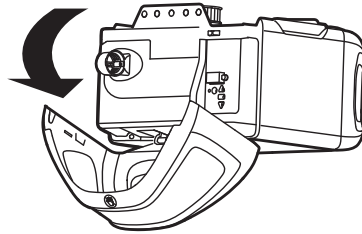

- 1.2** To maintain your warranty, place the provided label over the existing label on the end panel of the garage door opener.

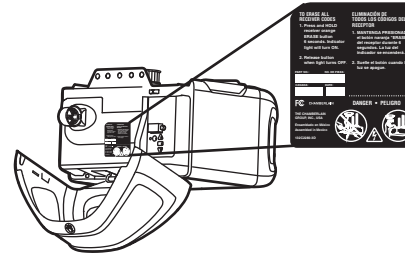

- 1.3** Disconnect power to the garage door opener.

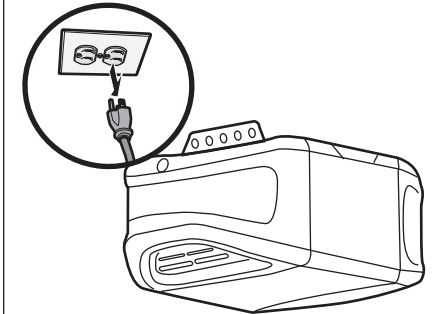

**AVERTISSEMENT** : Ce produit peut vous exposer à des produits chimiques, dont le plomb, qui sont reconnus par l'État de Californie comme provoquant le cancer, des malformations congénitales ou d'autres problèmes de reproduction. Pour en savoir plus, visitez [www.P65Warnings.ca.gov](http://www.P65Warnings.ca.gov).

## 2 Remove the receiver logic board

- 2.1** Disconnect the wires from the quick-connect terminals (A). Remove the receiver logic board end panel from the garage door opener.

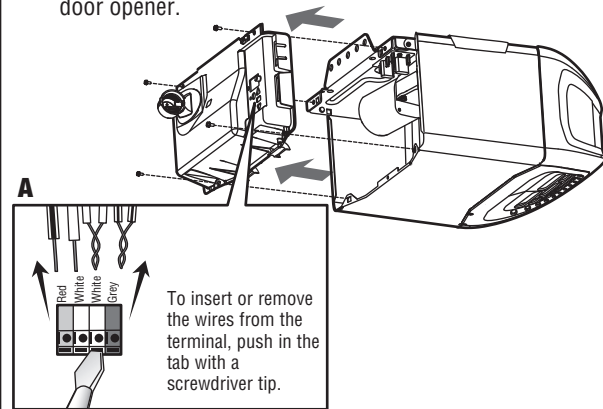

- 2.2** Unplug the wire harnesses from the receiver logic board. You may need needle-nosed pliers to remove the harnesses.

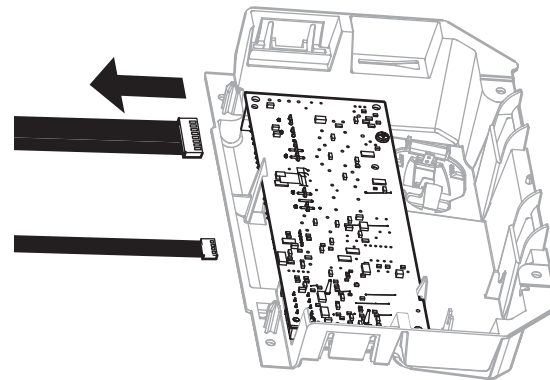

- 2.3** Remove the receiver logic board from the end panel by removing the 2 screws and releasing the 2 clips.

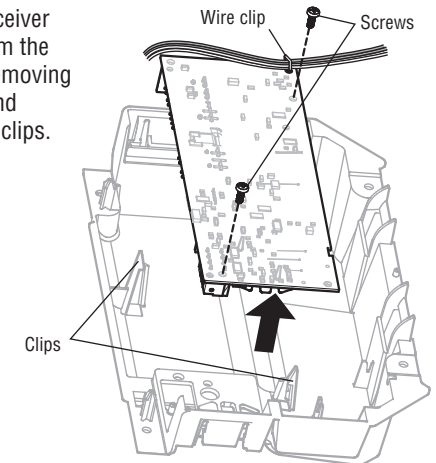

# 3 Install new receiver logic board

**3.1** Connect the wire harnesses to the new receiver logic board. When reconnecting the wire harness, be sure the tabs on the wire harness are facing the end panel, not the logic board.

**NOTE:** If your logic board has a wire clip, use the wire clip to hold wires to the logic board.

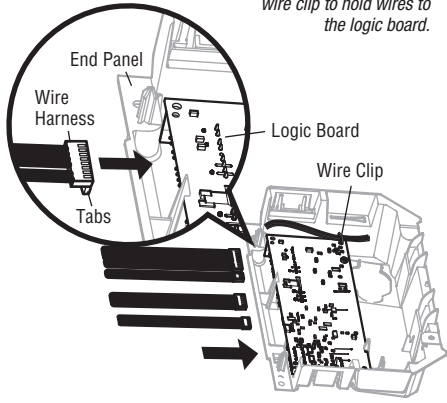

**3.2** Insert the antenna wires through the holes in the end panel. Snap the receiver logic board into place on the end panel and fasten with screws.

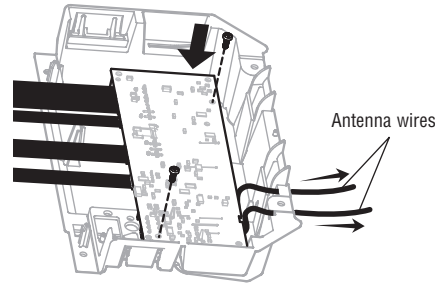

**NOTE:** Some models will require the short antenna wire to be placed in the traps of the end panel.

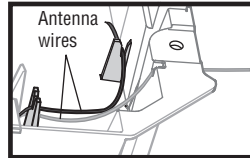

**3.3** Reinsert the wires.  
 Door control wires:  
 • white wire into the white terminal.  
 • white/red wire into the red terminal.  
 Safety sensor wires:  
 • white wires into the white terminal.  
 • white/black wires into the grey terminal.

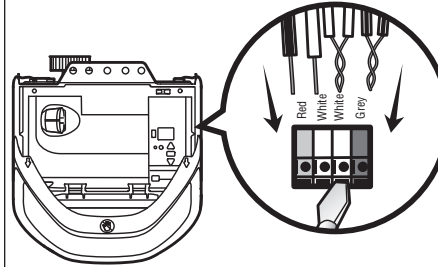

To insert or remove the wires from the terminal, push in the tab with a screwdriver tip.

**3.4** Install the light lens by aligning with the hinges and snapping into place. Reconnect power.

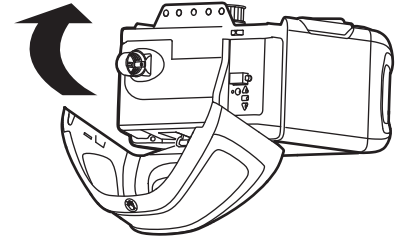

**NOTE:** When installing the light lens, ensure the antenna wires are hanging straight down.

**NOTE:** A test of the safety reverse system is necessary for safe operation.

# Programming

## 1 Program a remote control using the learn button

**1.1** Press and release the Learn button on the garage door opener. The Learn indicator light will glow steadily for 30 seconds.

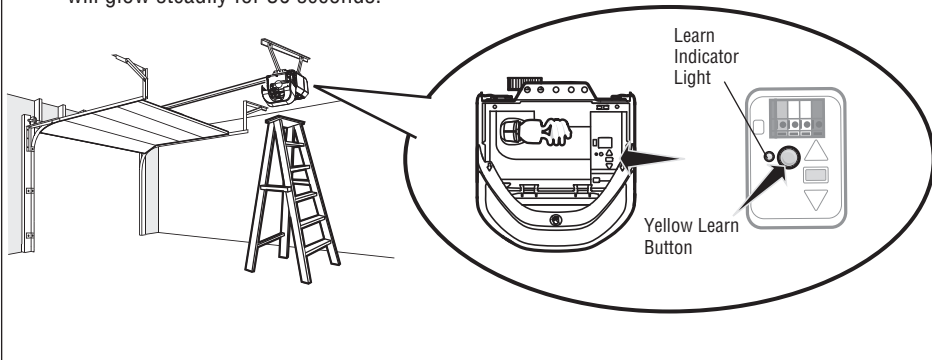

**1.2** Within 30 seconds, press and hold the button on the remote control.

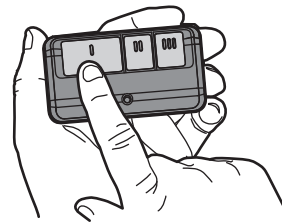

**1.3** Release the button when the garage door opener light blinks. It has learned the code. If light bulbs are not installed, two clicks will be heard.

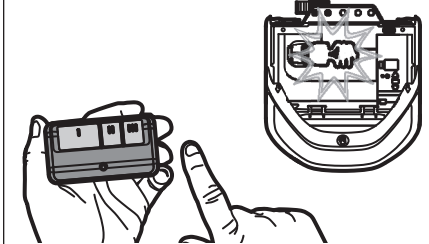

To program the Wi-Fi garage door opener to your network refer to your owner's manual.

# Adjustment

## 1 Program the travel

### ⚠ WARNING

Without a properly installed safety reversal system, persons (particularly small children) could be **SERIOUSLY INJURED** or **KILLED** by a closing garage door.

- Incorrect adjustment of garage door travel limits will interfere with proper operation of safety reversal system.
- After ANY adjustments are made, the safety reversal system **MUST** be tested. Door **MUST** reverse on contact with 1-1/2" (3.8 cm) high object (or 2x4 laid flat) on floor

While programming the travel, the UP and DOWN buttons can be used to move the door as needed. The Safety Reversing Sensors will be disconnected during the Program the Travel process. During the Automatic Force Setup the door will automatically open and close.

- 1.1** Press and hold the Adjustment Button until the UP Button begins to flash and/or a beep is heard.

The Safety Reversing Sensors will be disconnected during the Program the Travel process.

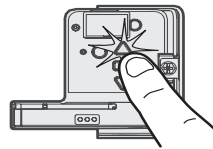

- 1.2** Press and hold the UP Button until the door is in the desired UP position.



- 1.3** Once the door is in the desired UP position press and release the Adjustment Button. The garage door opener lights will flash twice and the DOWN Button will begin to flash.

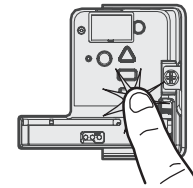

## 2 Automatic Force Set Up

- 1.4** Press and hold the DOWN button until the door is in the desired DOWN position.



- 1.5** Once the door is in the desired DOWN position press and release the Adjustment Button. The garage door opener lights will flash twice. Program the Travel is now complete. If the garage door opener lights flash 5 times, then programming has timed out and the Travel Limits have not been set. Please restart the Program the Travel process.

- 1.6** Add the Step Saver sticker under the yellow program button.

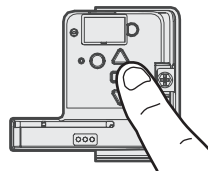

Once both the up and down positions have been manually set, the Safety Reversing Sensors will reconnect and become operational. Then, the opener will enter a force-sensing operation by automatically moving the door open and close. The garage door opener will sound an audible and visual alert before automatically opening and closing the door. The garage door opener will beep three times, confirming that the Automatic Force Setup completed successfully. Adjustment is complete.

If you hear one long beep after the door attempts to move, then the Automatic Force Set Up has not completed successfully. Please start over at step 1 of Program the Travel..



### 3 Test the Safety Reversal System

#### **⚠ WARNING**

Without a properly installed safety reversal system, persons (particularly small children) could be **SERIOUSLY INJURED** or **KILLED** by a closing garage door.

- Safety reversal system **MUST** be tested every month.
- After **ANY** adjustments are made, the safety reversal system **MUST** be tested. Door **MUST** reverse on contact with 1-1/2" high (3.8 cm) object (or 2x4 laid flat) on the floor.

- 3.1** With the door fully open, place a 1-1/2 inch (3.8 cm) board (or a 2x4 laid flat) on the floor, centered under the garage door.



- 3.2** Press the remote control push button to close the door. The door **MUST** reverse when it makes contact with the board.

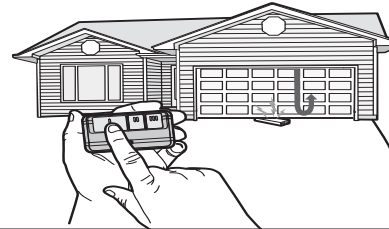

If the door stops but does not reverse:

1. Repeat Program the Travel (see Adjustment Step 1);
2. Repeat the Safety Reversal test.

If the test continues to fail, call a trained door systems technician.

### 4 Test the Protector System®

#### **⚠ WARNING**

Without a properly installed safety reversing sensor, persons (particularly small children) could be **SERIOUSLY INJURED** or **KILLED** by a closing garage door.

- 4.1** Open the door. Place an obstruction in the path of the door.



- 4.2** Press the remote control push button to close the door. The door will not move more than an inch (2.5 cm).

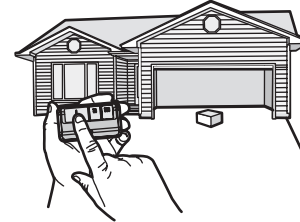

The garage door opener will not close from a remote control if the LED in either safety reversing sensor is off (alerting you to the fact that the sensor is misaligned or obstructed).

If the garage door opener closes the door when the safety reversing sensor is obstructed (and the sensors are no more than 6 inches [15 cm] above the floor), call for a trained door systems technician.

## Montage

### 1 Avant de commencer

Votre ouvre-porte de garage est muni d'une passerelle située sur la carte mère du récepteur. Après avoir installé la nouvelle carte mère du récepteur, pour ajouter votre ouvre-porte de garage à votre compte myQ® utilisez le numéro de série de myQ situé sur l'étiquette fournie. Les produits illustrés dans les instructions y sont à titre de référence. Votre produit peut être différent.

#### ⚠ AVERTISSEMENT

Pour éviter d'éventuelles BLESSURES GRAVES, voire FATALES :

- Débranchez TOUTE l'alimentation électrique et la batterie AVANT d'effectuer TOUT service ou entretien.

#### ATTENTION

Pour éviter d'endommager le récepteur/la carte mère, ne touchez PAS le circuit imprimé du récepteur/de la carte mère de remplacement pendant l'installation. Portez TOUJOURS des gants et des lunettes de protection lorsque vous changez la batterie ou que vous travaillez autour du compartiment de la batterie.

- 1.1** Retirez la lentille de lampe en tirant sur les côtés du dessus de la lentille de lampe et effectuez une rotation de la lentille de lampe vers le bas. Pressez les pinces de la lentille de lampe pour retirer la lentille du panneau d'extrémité.

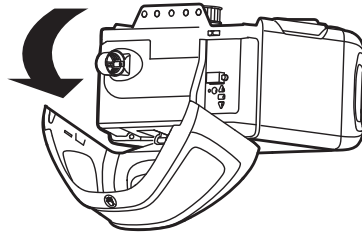

- 1.2** Pour conserver votre garantie, placez l'étiquette fournie par-dessus l'étiquette existant sur le panneau d'extrémité de l'ouvre-porte de garage.

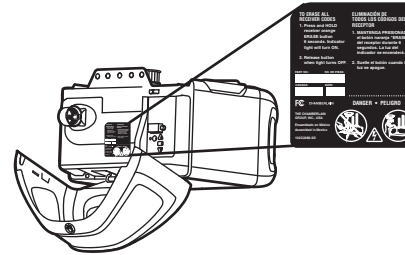

- 1.3** Déconnectez l'alimentation de l'ouvre-porte de garage.

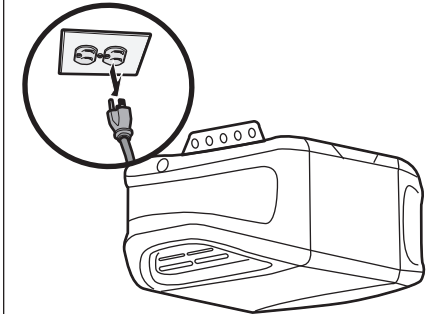

**AVERTISSEMENT :** Ce produit peut vous exposer à des produits chimiques, dont le plomb, qui sont reconnus par l'État de Californie comme provoquant le cancer, des malformations congénitales ou d'autres problèmes de reproduction. Pour en savoir plus, visitez [www.P65Warnings.ca.gov](http://www.P65Warnings.ca.gov).

### 2 Retirez la carte mère du récepteur

- 2.1** Déconnectez les fils des bornes à connexion rapide (A). Retirez le panneau d'extrémité du récepteur de la carte mère.

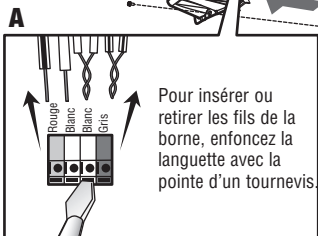
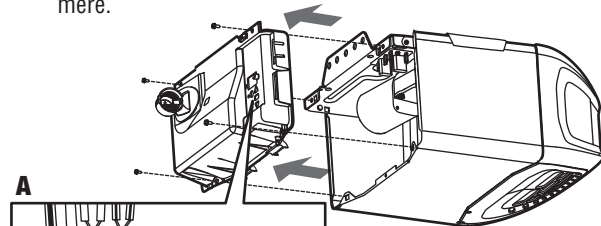

- 2.2** Débranchez les faisceaux de câble de la carte mère du récepteur. Vous pourriez avoir besoin d'une pince à becs pointus pour retirer le harnais.

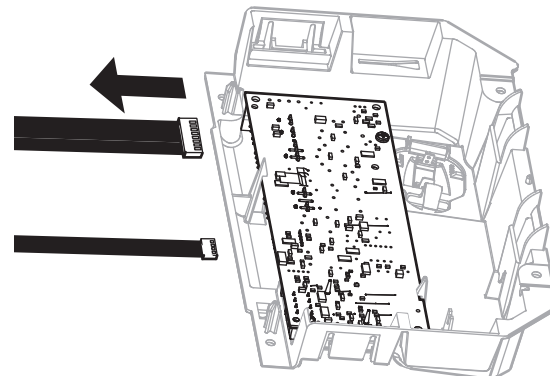

- 2.3** Retirez la carte mère du récepteur du panneau d'extrémité en retirant les deux vis et relâchant les 2 pinces.

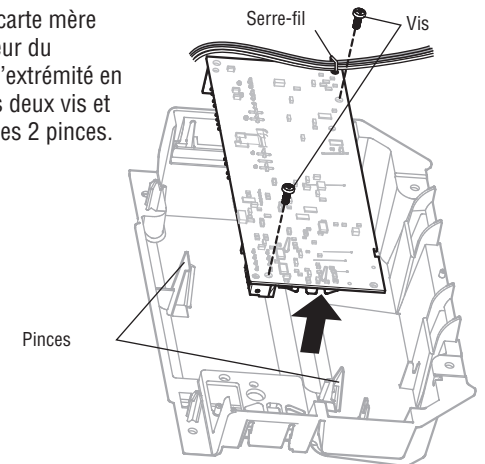

## 3 Installez la nouvelle carte mère du récepteur

**3.1** Connectez les fils du harnais à la nouvelle carte mère du récepteur. Lorsque vous reconnectez les fils du harnais, assurez-vous que les onglets sur le harnais de fils font face au panneau d'extrémité et non à la carte mère.

**REMARQUE :** Si votre carte mère est munie d'un serre-fil, utilisez-le pour fixer les fils à la carte mère.

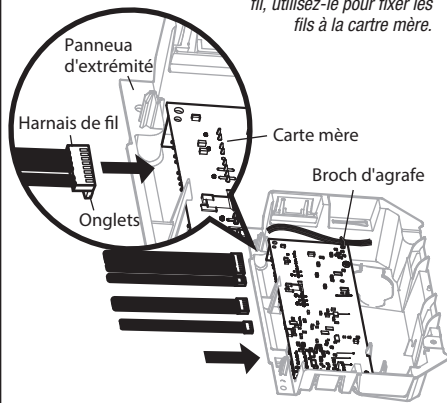

**3.2** Enfilez les fils de l'antenne dans le panneau d'extrémité, par les trous. Enclenchez la carte mère du récepteur en place dans le panneau d'extrémité et fixez à l'aide des vis.

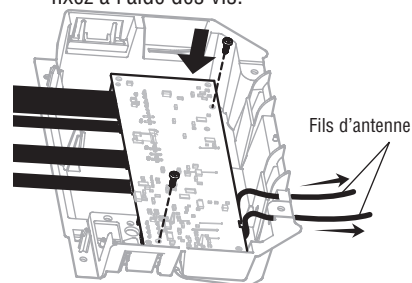

**REMARQUE :** Certains modèles nécessiteront que des fils d'antenne courts soient placés dans les trappes du panneau d'extrémité.

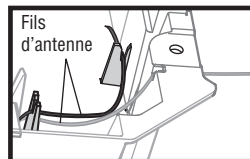

**3.3** Insérez le fils à nouveau.

Fils de commande de la porte :

- fil blanc dans la borne blanche.
- fil blanc/rouge dans la borne rouge.

Fils du capteur de sécurité :

- fils blancs dans la borne blanche.
- fils blanc/noir dans la borne grise.

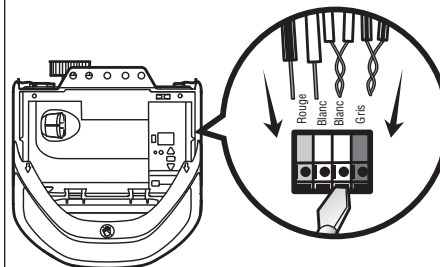

Pour insérer ou retirer les fils de la borne, enfoncez la languette avec la pointe d'un tournevis.

**3.4** Installez la lentille de la lampe en alignant les deux charnières et en enclenchant en place. Reconnectez l'alimentation.

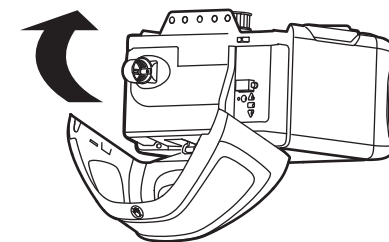

**REMARQUE :** Lors de l'installation de la lentille de la lampe, assurez-vous que les fils de l'antenne pendent directement vers le bas.

**REMARQUE :** Pour un fonctionnement sécuritaire, il est nécessaire d'effectuer un test du système d'inversion de sécurité.

## Programmation

### 1 Programmez une télécommande en utilisant le bouton LEARN

**1.1** Appuyez et relâchez le bouton LEARN sur l'ouvre-porte de garage. Le voyant LEARN s'allumera sans clignoter pendant 30 secondes.

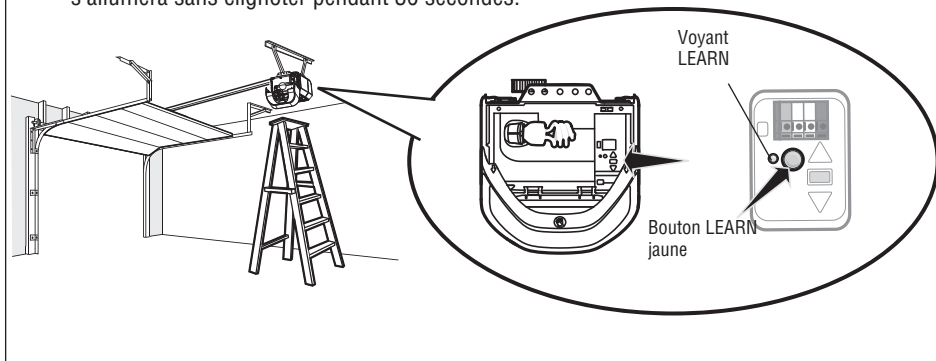

**1.2** Dans les 30 secondes, appuyez sur le bouton de la télécommande et maintenez-le enfoncé.

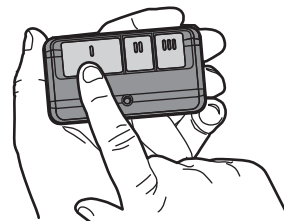

**1.3** Relâchez le bouton lorsque les voyants de la porte de garage clignotent. Le code est appris. Si les ampoules ne sont pas installées, vous entendrez deux clics.

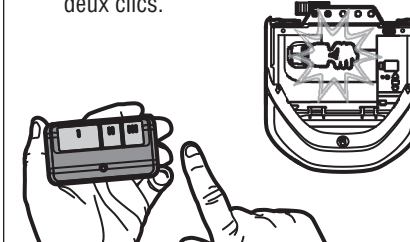

Pour programmer l'ouvre-porte de garage Wi-Fi à votre réseau, consultez votre Guide de l'utilisateur.

# Réglage

## 1 Programmez le déplacement

### **AVERTISSEMENT**

Si le capteur d'inversion de sécurité n'est pas installé correctement, les personnes (en particulier les jeunes enfants) peuvent SUBIR DES BLESSURES GRAVES voire MORTELLES par une porte de garage qui se ferme.

- Un réglage incorrect des limites de déplacement de la porte de garage empêchera le bon fonctionnement du système d'inversion de sécurité.
- Après TOUT réglage, le système d'inversion de sécurité DOIT être testé. La porte DOIT s'inverser au contact d'un objet d'une hauteur de 3,8 cm (1 1/2 po) (ou un 2x4 posé à plat) sur le sol.

Pendant la programmation de la course, les boutons fléchés vers le HAUT et le BAS peuvent être utilisés pour déplacer la porte selon les besoins. Les capteurs d'inversion de sécurité seront déconnectés pendant le processus de programmation du déplacement. Pendant la configuration de la force automatique, la porte s'ouvre et se ferme automatiquement.

- 1.1** Appuyez sur le bouton de réglage et maintenez bouton enfoncé jusqu'à ce que le bouton fléché vers le HAUT commence à clignoter et/ou qu'un bip se fasse entendre.

Les capteurs d'inversion de sécurité seront déconnectés pendant le processus de programmation du déplacement.

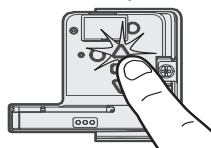

- 1.2** Appuyez et maintenez le bouton UP (haut) jusqu'à ce que la porte soit dans la position HAUTE souhaitée.

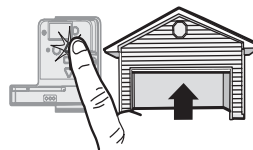

- 1.3** Lorsque la porte est dans la position HAUTE souhaitée, appuyez et relâchez le bouton de réglage. Les lumières de l'ouvre-porte de garage clignoteront deux fois et le bouton DOWN (bas) commencera à clignoter.

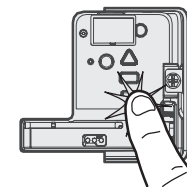

## 2 Configuration de la force automatique

- 1.4** Appuyez et maintenez le bouton DOWN (bas) jusqu'à ce que la porte soit dans la position BASSE souhaitée.

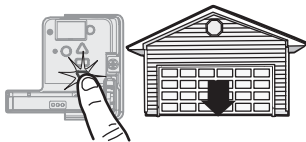

- 1.5** Lorsque la porte est dans la position BASSE souhaitée, appuyez et relâchez le bouton réglage. Les lumières de l'ouvre-porte de garage clignoteront deux fois. Le programme du déplacement est maintenant terminé. Si les lumières de l'ouvre-porte de garage clignotent 5 fois, la programmation est terminée et les limites de déplacement n'ont pas été réglées. Veuillez redémarrer le programme de processus de déplacement.

- 1.6** Ajoutez l'autocollant des étapes sur le bouton jaune programmation.

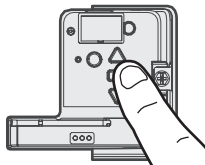

Lorsque les positions de montée et de descente ont été réglées manuellement, les capteurs d'inversion de sécurité se reconnectent et deviennent opérationnels. L'ouvre-porte entre ensuite dans une opération de détection de force en déplaçant automatiquement la porte pour l'ouvrir et la fermer. L'ouvre-porte de garage émet une alerte sonore et visuelle avant d'ouvrir et de fermer automatiquement la porte. L'ouvre-porte de garage émettra trois bips, confirmant que la configuration de la force automatique s'est déroulée avec succès. Le réglage est terminé.

Si vous entendez un long bip après que la porte ait tenté de se déplacer, cela signifie que le réglage de la force automatique ne s'est pas déroulé correctement. Veuillez recommencer à l'étape 1 de Programmez le déplacement.



### 3 Faites un test pour vérifier le système d'inversion de sécurité

#### **AVERTISSEMENT**

Si le capteur d'inversion de sécurité n'est pas installé correctement, les personnes (en particulier les jeunes enfants) peuvent SUBIR DES BLESSURES GRAVES voire MORTELLES par une porte de garage qui se ferme.

- Le système d'inversion de sécurité DOIT être testé tous les mois.
- Vous DEVEZ tester le système d'inversion de sécurité après TOUT réglage. La porte DOIT s'inverser au contact d'un objet élevé de 3,8 cm de haut (ou 2x4 posé à plat) sur le sol.

- 3.1 La porte étant complètement ouverte, placez une planche de 3,8 cm (1 1/2 pouce) (ou un 2x4 à plat) sur le sol, au centre, dessous la porte du garage.



- 3.2 Appuyez sur le bouton poussoir de la télécommande pour fermer la porte. La porte DOIT s'inverser lorsqu'elle entre en contact avec la planche.

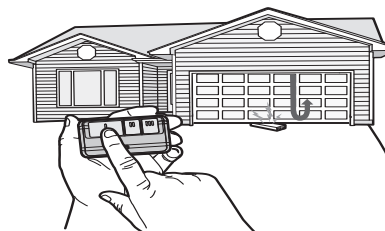

Si la porte s'arrête mais ne se réouvre pas :

1. Répétez la programmation du déplacement (voir l'étape de réglage 1);
2. Répétez le test d'inversion de sécurité.

Si le test continue d'échouer, appelez un technicien qualifié en systèmes de portes.

### 4 Testez le Protector System®

#### **AVERTISSEMENT**

Si le capteur d'inversion de sécurité n'est pas installé correctement, les personnes (en particulier les jeunes enfants) peuvent SUBIR DES BLESSURES GRAVES voire MORTELLES causées pas une porte de garage qui se ferme.

- 4.1 Ouvrez la porte. Placez un obstacle sur le chemin de la porte.



- 4.2 Appuyez sur le bouton poussoir de la télécommande pour fermer la porte. La porte ne bougera pas de plus de 2,5 cm (1 po).

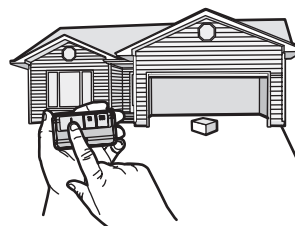

L'ouvre-porte de garage ne se fermera pas à partir d'une télécommande si le témoin lumineux de l'un ou l'autre des capteurs est éteint (ce qui vous avertit du fait que le capteur est mal aligné ou obstrué).

Si l'ouvre-porte de garage ferme la porte lorsque le capteur d'inversion de sécurité est obstrué (et que les capteurs ne sont pas à plus de 15 cm [6 po] du sol), appelez un technicien qualifié en systèmes de portes.

### Instalación

## 1 Antes de empezar

Su abrepuertas de garaje tiene una pasarela interna en la tarjeta lógica del receptor. Después de instalar la nueva tarjeta lógica del receptor, utilice el número de serie de myQ® que se encuentra en la etiqueta suministrada para añadir el abrepuertas de garaje a su cuenta myQ. Los productos ilustrados en las instrucciones son de referencia. Su producto puede tener un aspecto diferente.

### ⚠ ADVERTENCIA

Para evitar posibles LESIONES GRAVES o la MUERTE:

- Desconecte TODA alimentación eléctrica y de batería ANTES de realizar CUALQUIER servicio o mantenimiento.

### PRECAUCIÓN

Para evitar daños al receptor/tarjeta lógica, NO toque el circuito impreso de la tarjeta en el receptor/tarjeta lógica de repuesto durante la instalación.

Use SIEMPRE guantes protectores y protectores para la vista al cargar la batería o al trabajar cerca del compartimento de la batería.

- 1.1** Quite la lente de la luz tirando de sus lados superiores y gírela hacia abajo. Apriete las presillas de la lente de luz para quitarla del panel del extremo.

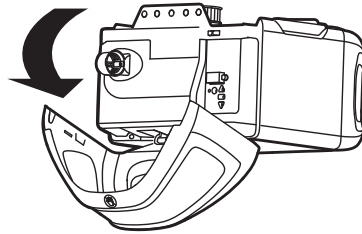

- 1.2** Para mantener su garantía, coloque la etiqueta suministrada sobre la etiqueta existente en el panel del extremo del abrepuertas de garaje.

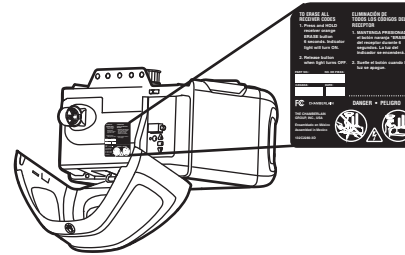

- 1.3** Desconecte la alimentación del abrepuertas de garaje.

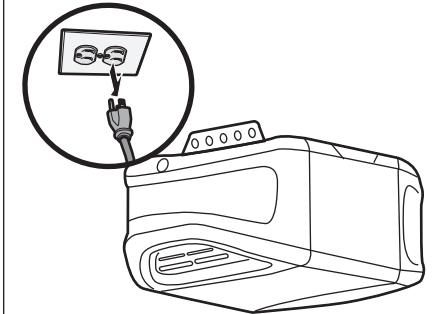

**ADVERTENCIA:** Con este producto, puede quedar expuesto a sustancias químicas, incluido el plomo, que el Estado de California reconoce como causantes de cáncer o anomalías congénitas u otros daños reproductivos. Para obtener más información, visite [www.P65Warnings.ca.gov](http://www.P65Warnings.ca.gov).

## 2 Quitar la tarjeta lógica del receptor

- 2.1** Desconecte los cables de las terminales de conexión rápida (A). Quite el panel del extremo de la tarjeta lógica del receptor del abrepuertas de garaje.

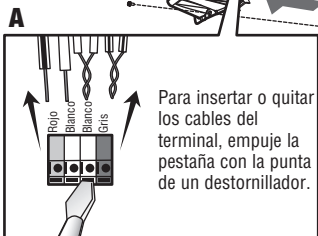
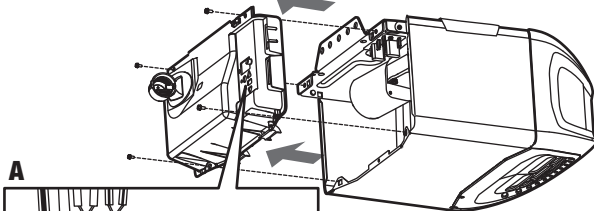

- 2.2** Desconecte el arnés del cable de la tarjeta lógica del receptor. Es posible que necesite pinzas de punta para quitar los arneses.

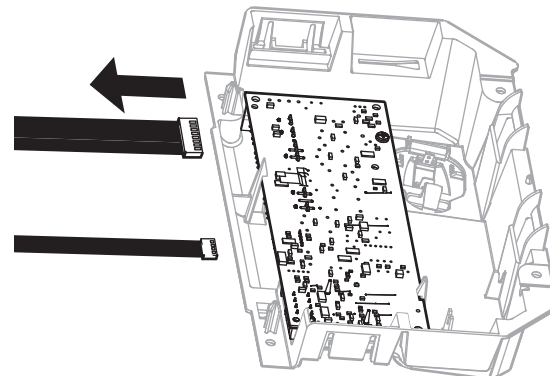

- 2.3** Quite la tarjeta lógica del receptor del panel del extremo quitando los 2 tornillos y soltando las dos presillas.

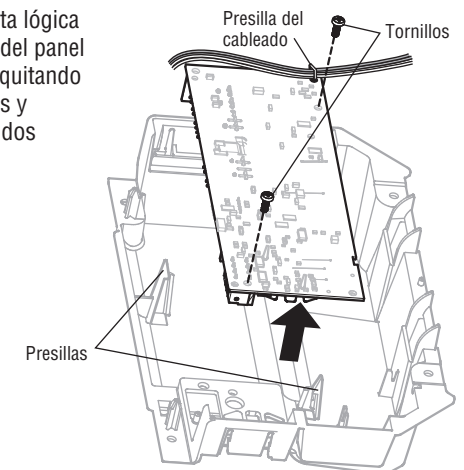

# 3 Instalar la tarjeta lógica del receptor

**3.1** Conecte los arneses del cable a la nueva tarjeta lógica del receptor. Cuando vuelva a conectar el arnés de cables, asegúrese de que las pestañas del arnés de cables estén orientadas hacia el panel del extremo, no hacia la tarjeta lógica.

**NOTA:** Si su tarjeta lógica tiene una presilla de cableado, úsela para sujetar los cables a la tarjeta lógica.

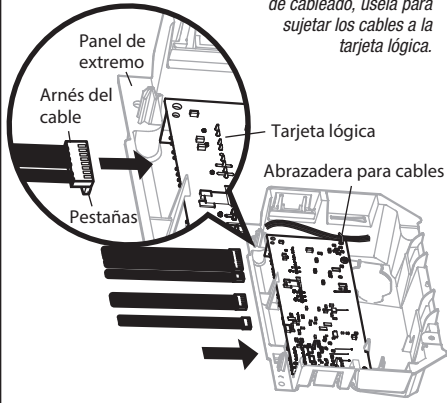

**3.2** Introduzca los cables de la antena a través de los orificios del panel del extremo. Coloque la tarjeta lógica del receptor en su lugar en el panel del extremo y fíjela con tornillos.

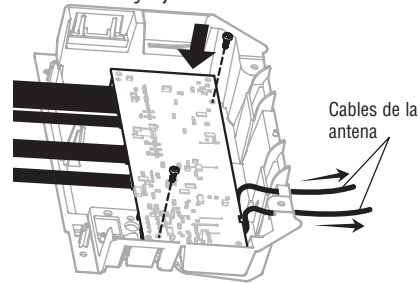

**NOTA:** Algunos modelos requerirán que el cable corto de la antena se coloque en las trampas del panel del extremo.

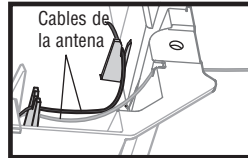

**3.3** Vuelva a insertar los cables.

Cables de control de la puerta:

- cable blanco al terminal blanco.
- cable blanco/rojo al terminal rojo.

Cables del sensor de seguridad:

- cables blancos al terminal blanco.
- cables blancos/negros al terminal gris.

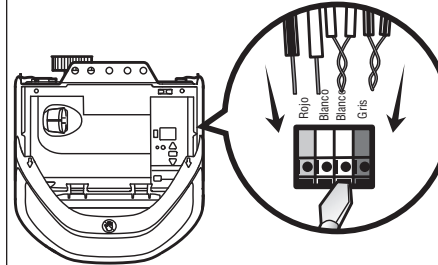

Para insertar o quitar los cables del terminal, empuje la pestaña con la punta de un destornillador.

**3.4** Instale la lente de luz alineándola con las bisagras y encajándola en su sitio. Vuelva a conectar la alimentación.

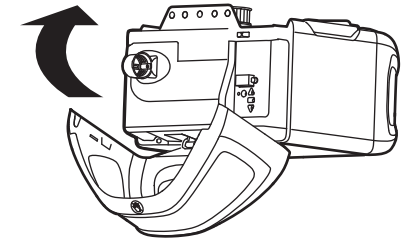

**NOTA:** Al instalar la lente de luz, asegúrese de que los cables de la antena cuelguen rectos hacia abajo.

**NOTA:** Es necesario probar el sistema de inversión de seguridad para un funcionamiento seguro.

## Programación

### 1 Programar un control remoto con el botón learn (aprender)

**1.1** Presione y suelte el botón Learn (Aprender) en el abrepuertas de garaje. La luz indicadora de aprendizaje se encenderá de forma constante durante 30 segundos.

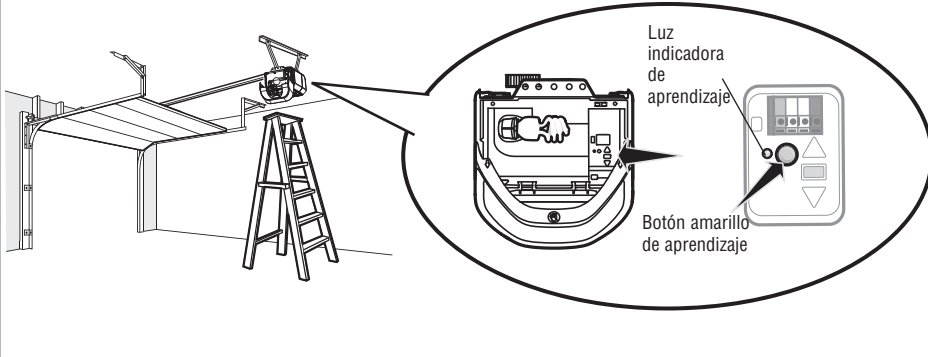

**1.2** En un plazo de 30 segundos, pulse y mantenga presionado el botón del control remoto.

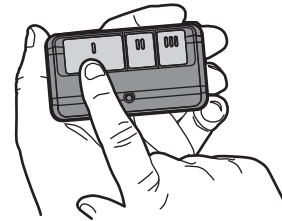

**1.3** Suelte el botón cuando la luz del abrepuertas de garaje parpadee. Significa que aprendió el código. Si las bombillas no están instaladas, se oirán dos clics.

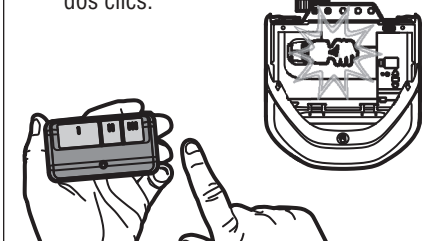

Para programar el abrepuertas de garaje por Wi-Fi en su red, consulte el manual del usuario.

# Ajuste

## 1 Programar el recorrido

### ADVERTENCIA

Sin un sistema de inversión de seguridad correctamente instalado, las personas (en particular, los niños pequeños) podrían sufrir **GRAVES LESIONES** o la **MUERTE** como consecuencia del cierre de la puerta del garaje.

- Un ajuste incorrecto de los límites de recorrido de la puerta del garaje interferirá con la operación correcta del sistema de inversión de seguridad.
- Después de realizar **CUALQUIER** ajuste, **DEBE** probarse el sistema de inversión de seguridad. La puerta **DEBE** invertir su dirección de movimiento al entrar en contacto con un objeto de 1-1/2" (3.8 cm) de alto (o de 2x4 colocado plano) sobre el piso.

Mientras programa el desplazamiento, se pueden usar los botones UP (SUBIR) y DOWN (BAJAR) para mover la puerta según sea necesario. Los sensores de inversión de seguridad estarán desconectados durante el proceso de programar el recorrido. Durante la configuración de fuerza automática, la puerta se abrirá y cerrará automáticamente.

- 1.1** Mantenga presionado el botón de ajuste hasta que el botón UP (SUBIR) comience a parpadear o se escuche un pitido.

Los sensores de inversión de seguridad estarán desconectados durante el proceso de programación del recorrido.

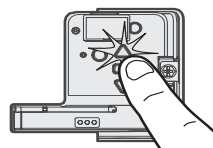

- 1.2** Mantenga presionado el botón UP (SUBIR) hasta que la puerta alcance la posición de SUBIDA deseada.

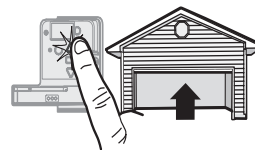

- 1.3** Una vez que la puerta esté en la posición UP (de SUBIDA) deseada, presione y suelte el botón de ajuste. Las luces del abrepuertas de garaje parpadearán dos veces y el botón UP (SUBIR) comenzará a parpadear.

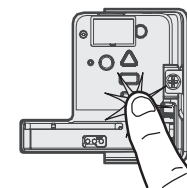

- 1.4** Mantenga presionado el botón DOWN (BAJAR) hasta que la puerta alcance la posición de BAJADA deseada.



- 1.5** Una vez que la puerta esté en la posición DOWN (de BAJADA) deseada, presione y suelte el botón

de ajuste. Las luces del abrepuertas de garaje parpadearán dos veces. Se completó el proceso de programar el recorrido. Si las luces del abrepuertas de garaje parpadean 5 veces, entonces se ha llegado al límite de tiempo de programación y los límites de desplazamiento no se han fijado. Reinicie el proceso de programación del recorrido.

- 1.6** Añada la pegatina Step Save bajo el botón de programación amarillo.

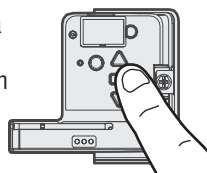

## 2 Configuración de fuerza automática

Una vez establecidas manualmente las posiciones de subida y bajada, los sensores de inversión de seguridad se reconectarán y se tornarán operacionales. Seguidamente, el abrepuertas ingresará en una operación de detección de fuerza al mover la puerta automáticamente para abrirla y cerrarla. El abrepuertas de garaje emitirá una alerta visual y audible antes de abrir y cerrar la puerta automáticamente. El abrepuertas de garaje emitirá un pitido tres veces, confirmando de este modo que se ha completado con éxito la configuración de fuerza automática. El ajuste está completo.

Si oye un pitido largo después de que la puerta intenta moverse, entonces no se ha completado satisfactoriamente la configuración de fuerza automática. Vuelva a iniciar el procedimiento a partir del paso 1 de Programar el recorrido.



### 3 Probar el sistema de inversión de seguridad

#### **ADVERTENCIA**

Sin un sistema de inversión de seguridad correctamente instalado, las personas (en particular, los niños pequeños) podrían sufrir **GRAVES LESIONES** o **MUERTE** como consecuencia del cierre de la puerta del garaje.

- El sistema de inversión de seguridad **DEBE** probarse cada mes.
- Después de hacer **CUALQUIER** ajuste, **DEBE** probarse el sistema de inversión de seguridad. La puerta **DEBE** invertir su dirección de movimiento al entrar en contacto con un objeto de 1-1/2" (2 cm) de alto (o de 2x4 colocado plano) sobre el piso.

**3.1** Con la puerta completamente abierta, coloque una tabla de 1-1/2 pulg. (3.8 cm) (o una madera de 2x4 colocada plana) sobre el piso, centrada debajo de la puerta del garaje.



**3.2** Presione el botón Push (Pulsar) del control remoto para cerrar la puerta. La puerta **DEBE** invertir la dirección de movimiento cuando entre en contacto con la tabla.

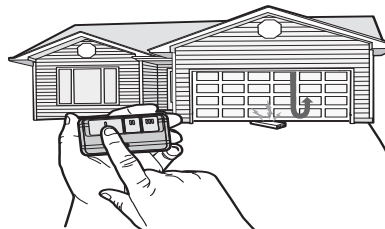

Si la puerta se detiene pero no invierte su sentido de movimiento:

1. Repita Programar el recorrido (consulte el paso 1 de Ajuste);
2. Repita la prueba de inversión de seguridad.

Si la prueba sigue fallando, llame a un técnico capacitado en sistemas de puertas.

### 4 Probar el Protector System®

#### **ADVERTENCIA**

Sin un sistema de inversión de seguridad correctamente instalado, las personas (en particular, los niños pequeños) podrían sufrir **GRAVES LESIONES** o **MUERTE** como consecuencia del cierre de la puerta del garaje.

**4.1** Abrir la puerta. Coloque una obstrucción en la trayectoria de la puerta.

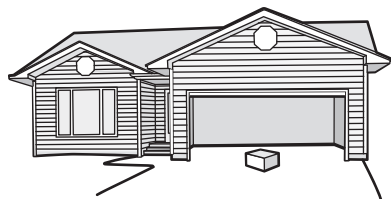

**4.2** Presione el botón Press (Pulsar) del control remoto para cerrar la puerta. La puerta no se moverá más de una pulgada (2.5 cm).

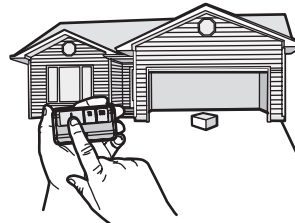

El abrepuertas de garaje no cerrará desde un control remoto si el LED en cualquiera de los sensores de inversión de seguridad está apagado (alertándole del hecho de que el sensor está mal alineado u obstruido).

Si el abrepuertas de garaje cierra la puerta cuando el sensor de inversión de seguridad está obstruido (y los sensores no están a más de 6" [15 cm] sobre el piso), llame a un técnico capacitado en sistemas de puertas.