



**MUCAR 892BT**

## 1. Product Overview

MUCAR 892BT is an automotive diagnostic device powered by the Android operating system. It is equipped with an 8-inch touch screen and a Bluetooth-enabled diagnostic connector. The device supports comprehensive ECU diagnostics for over 100 vehicle brands, offering functions such as DTCs reading and clearing, real-time data reading, actuation tests, ECU coding, and other specialized features.

## 2. Components & Controls

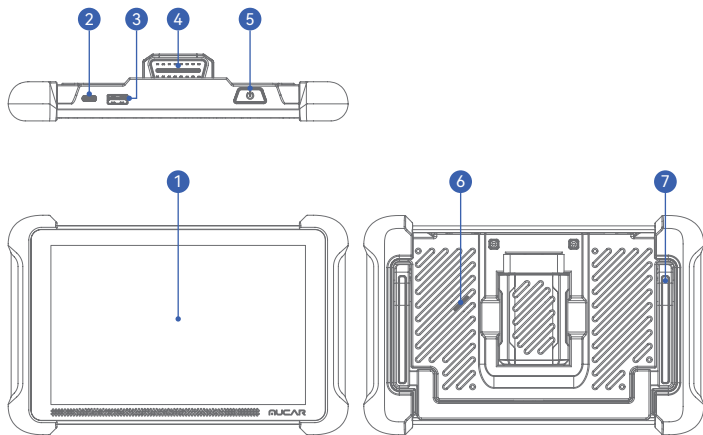

- 1. Touch Screen:** 8-inch touch screen for user interaction.
- 2. Charging Port:** Type-C charging port for charging or data transmission.
- 3. USB Expansion Slot:** For connecting a USB expansion module.
- 4. Diagnostic Connector:** Bluetooth diagnostic connector for wireless connection to the vehicle's OBD port for diagnosis.
- 5. Power/Screen Lock Button:** Press and hold for 3 seconds to turn on or off; Press once to lock or unlock the screen.
- 6. Loudspeaker:** Provide audio indicators for connection status and important information.
- 7. Adjustable Kickstand:** Designed to support the device on a flat surface or attach it to a steering wheel.

### 3. Technical Specifications

#### Main Device

Screen: 8 inches

Resolution: 1280\*800 pixel

Working Environment: 0°C~50°C (32°F~122°F)

Storage Environment: -20°C~60°C (-4°F~140°F)

Working voltage:5V

Working current: 2.5A

#### 892BT VCI

Working Voltage: 9~18V

Workding Current: ≤130mA

Working Environment: 0°C~50°C (32°F~122°F)

Storage Environment: -20°C~60°C (-4°F~140°F)

Supported Protocols: SAE J1850 PWM, SAE J1850 VPW, ISO 9141-2 ISO, ISO 14230-4 KWP, ISO 15765-4 CAN, CANFD.

### 4. How to Use

#### 4.1 Plug the VCI into your vehicle's OBDII port / Data Link Connector (DLC).

DLC is usually 12 inches away from the center of the instrument panel (dash), under or around the driver's side. Below picture shows the five most common DLC locations.

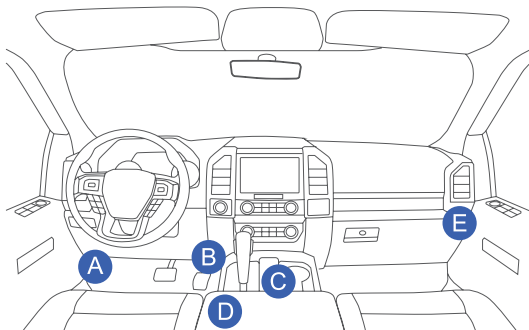

## 4.2 Turn the vehicle ignition on.

Note: It is not necessary to start the engine.

## 4.3 Power on the 892BT device.

## 4.4 Once the Android system starts, set the language and Wi-Fi.

The device will then display the main interface. Select the desired function on the interface to access the corresponding diagnostic feature.

# 5. Functions Description

## 5.1 AutoSearch

The AutoSearch function can automatically read the car's VIN and identify its brand, model and year, and then lead you to the diagnosis functions directly.

## 5.2 Diagnose

This function allows you to manually select the vehicle's brand, model, year to start a diagnosis. Using this function requires you to have a full understanding of the vehicle information. If you do not know enough about the vehicle information, it is suggested to do the intelligent diagnosis.

## 5.3 OBD

Support OBD II and EOBD protocols after 1996. You can check the protocols supported by the vehicle

## 5.4 Report

The function allows you to record and save data, including diagnostic reports, data streams, and images for future reference and analysis.

## 5.5 Repair Info

The function enables you to access to a comprehensive Repair Info database, which includes DTC code libraries, vehicle coverage lists, and detailed user manuals.

## 5.6 Maintenance

The Maintenance menu includes commonly used maintenance and reset functions to assist with regular vehicle upkeep.

## 5.7 Upgrade

Use the Update function to check for and download new software and applications.

## 5.8 Feedback

If you encounter an unresolved problem or diagnostic software bug during diagnosis, you can revert the most recent 20 test records to our service team. We will then analyze and troubleshoot it in a timely manner, to improve the quality of our products and user experience.

## 5.9 Remote Assistance

You can ask for remote assistance through this third-party software. By sending your device ID number to the remote technician or after-sales personnel, you can authorize the other party to remotely operate your product solve the encountered problems.

## 5.10 Settings

The Settings menu allows you to customize the device according to your preferences. Configure options such as language, time zone, WiFi, business information, etc.

## 5.11 Customer Service

Pull down the task bar, find the customer service icon, click on it, and then human online customer service will appear to answer the questions you encounter during the use of the product.

## 6. Q&A

Q: Why does the software upgrade fail?

A: Please check whether the device is stably connected to the internet.

Q: Why is there no power with the VCI after connecting it to the vehicle's DLC port?

A: Please check whether the VCI is securely connected and verify that the vehicle's ignition switch is turned ON.

Q: Why can't I access the vehicle ECU system?

A: Please check whether the vehicle is equipped with the system, whether the VCI is correctly connected, and whether the vehicle ignition switch is ON.

Q: Why does the system stop while reading the data stream?

A: This may be caused by loose connection. Please unplug the VCI and try again.

Q: Why does the screen flash when the engine ignition starts?

A: This is a normal occurrence caused by electromagnetic interference.

## 7. Warranty Terms

- The warranty is valid only for users who purchase products through authorized channels.
- THINKCAR provides a one-year warranty from the date of product activation, covering defects in materials or workmanship. The warranty period may be subject to adjustment in accordance with local laws.
- This warranty does not cover damage to the device or its components caused by misuse, unauthorized modifications, use for unintended purposes, or operation in a manner not specified in the manual.
- Compensation for damage to the dashboard caused by defects in this device is limited to repair or replacement. THINKCAR will not be liable for any indirect or incidental damages.
- THINKCAR reserves the right to determine the nature of any device damage based on its prescribed inspection methods. No agents, employees, or business representatives of THINKCAR are authorized to make any confirmations, notifications, or commitments regarding THINKCAR products without explicit authorization.

THINKCAR TECH CO.,LTD.

Customer Service Email: [support@mythinkcar.com](mailto:support@mythinkcar.com)

Official Website: [www.mythinkcar.com](http://www.mythinkcar.com)

Products tutorial, videos, Q&A and coverage list are available on Thinkcar official website.

## 1. Présentation du produit

MUCAR 892BT est un appareil de diagnostic automobile fonctionnant sous le système d'exploitation Android. Il est équipé d'un écran tactile de 8 pouces et d'un connecteur de diagnostic compatible Bluetooth. L'appareil prend en charge les diagnostics ECU complets pour plus de 100 marques de véhicules, offrant des fonctions telles que la lecture et l'effacement des codes d'anomalie, la lecture des données en temps réel, les tests d'actionnement, le codage ECU et d'autres fonctionnalités spécialisées.

## 2. Composants et commandes

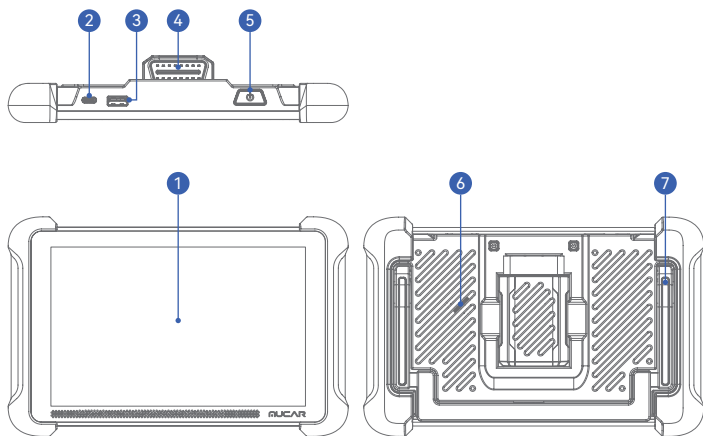

- 1. Écran tactile** : écran tactile de 8 pouces pour l'interaction de l'utilisateur.
- 2. Port de charge** : port de charge de type C pour le chargement ou la transmission de données.
- 3. Emplacement d'extension USB** : pour connecter un module d'extension USB.
- 4. Connecteur de diagnostic** : connecteur de diagnostic Bluetooth pour une connexion sans fil au port OBD du véhicule pour le diagnostic.
- 5. Bouton d'alimentation/verrouillage de l'écran** : appuyez et maintenez pendant 3 secondes pour allumer ou éteindre ; appuyez une fois pour verrouiller ou déverrouiller l'écran.
- 6. Haut-parleur** : fournit des indicateurs audio pour l'état de la connexion et les

informations importantes.

7. **Béquille réglable** : conçue pour soutenir l'appareil sur une surface plane ou le fixer à un volant.

### 3. Spécifications techniques

#### Appareil principal

Écran : 8 pouces

Résolution : 1280\*800 pixels

Environnement de travail : 0°C ~ 50°C (32°F ~ 122°F)

Environnement de stockage : -20°C ~ 60°C (-4°F ~ 140°F)

Tension de fonctionnement : 5 V

Courant de fonctionnement : 2,5 A

#### 892BT VCI

Tension de fonctionnement : 9~18 V

Courant de fonctionnement : ≤130 mA

Environnement de travail : 0°C ~ 50°C (32°F ~ 122°F)

Environnement de stockage : -20°C ~ 60°C (-4°F ~ 140°F)

**Protocoles pris en charge:** SAE J1850 PWM, SAE J1850 VPW, ISO 9141-2 ISO, ISO 14230-4 KWP, ISO 15765-4 CAN, CANFD.

### 4. Comment utiliser

#### 4.1 Branchez le VCI sur le port OBDII/connecteur de liaison de données (DLC) de votre véhicule.

Le DLC se trouve généralement à 12 pouces du centre du tableau de bord, sous ou autour du côté conducteur. L'image ci-dessous montre les cinq emplacements DLC les plus courants.

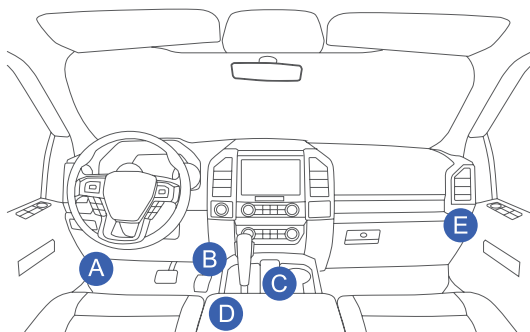

## 4.2 Mettez le contact du véhicule.

Remarque : il n'est pas nécessaire de démarrer le moteur.

## 4.3 Allumez l'appareil 892BT.

## 4.4 Une fois le système Android démarré, définissez la langue et le Wi-Fi.

L'appareil affichera alors l'interface principale. Sélectionnez la fonction souhaitée sur l'interface pour accéder à la fonction de diagnostic correspondante.

# 5. Description des fonctions

## 5.1 AutoSearch

The AutoSearch function can automatically read the car's VIN and identify its brand, model and year, and then lead you to the diagnosis functions directly.

## 5.1 Recherche automatique

La fonction Recherche automatique peut lire automatiquement le numéro VIN du véhicule et identifier sa marque, son modèle et son année, puis vous conduire directement aux fonctions de diagnostic.

## 5.2 Diagnostic

Cette fonction vous permet de sélectionner manuellement la marque, le modèle et l'année du véhicule pour démarrer un diagnostic. L'utilisation de cette fonction nécessite une compréhension complète des informations sur le véhicule. Si vous n'en savez pas suffisamment sur les informations du véhicule, il est suggéré d'effectuer le diagnostic intelligent.

## 5.3 OBD

Prend en charge les protocoles OBD II et EOBD après 1996. Vous pouvez vérifier les protocoles pris en charge par le véhicule

## 5.4 Rapport

La fonction vous permet d'enregistrer et de sauvegarder des données, notamment des rapports de diagnostic, des flux de données et des images pour référence et analyse ultérieures.

## 5.5 Informations sur la réparation

La fonction vous permet d'accéder à une base de données complète d'informations sur la réparation, qui comprend des bibliothèques de codes DTC, des listes de couverture des véhicules et des manuels d'utilisation détaillés.

## 5.6 Maintenance

Le menu Maintenance comprend les fonctions de maintenance et de réinitialisation couramment utilisées pour faciliter l'entretien régulier du véhicule.

## 5.7 Mise à niveau

Utilisez la fonction Mise à jour pour rechercher et télécharger de nouveaux logiciels et applications.

## 5.8 Commentaires

Si vous rencontrez un problème non résolu ou un bug du logiciel de diagnostic pendant le diagnostic, vous pouvez renvoyer les 20 enregistrements de test les plus récents à notre équipe de service. Nous l'analyserons et le dépannerons ensuite dans les meilleurs délais, afin d'améliorer la qualité de nos produits et l'expérience utilisateur.

## 5.9 Assistance à distance

Vous pouvez demander une assistance à distance via ce logiciel tiers. En envoyant le numéro d'identification de votre appareil au technicien distant ou au personnel après-vente, vous pouvez autoriser l'autre partie à utiliser votre produit à distance pour résoudre les problèmes rencontrés.

## 5.10 Paramètres

Le menu Paramètres vous permet de personnaliser l'appareil selon vos préférences. Configurez des options telles que la langue, le fuseau horaire, le Wi-Fi, les informations commerciales, etc.

## 5.11 Service client

Déroulez la barre des tâches, recherchez l'icône du service client, cliquez dessus, puis un service client en ligne humain apparaîtra pour répondre aux questions que vous rencontrez lors de l'utilisation du produit.

# 6. Q&R

Q: Pourquoi la mise à niveau du logiciel échoue-t-elle ?

R: Veuillez vérifier si l'appareil est connecté de manière stable à Internet.

Q: Pourquoi n'y a-t-il pas d'alimentation avec le VCI après l'avoir connecté au port DLC du véhicule ?

R: Veuillez vérifier si le VCI est correctement connecté et vérifiez que le contacteur d'allumage du véhicule est allumé.

Q: Pourquoi ne puis-je pas accéder au système ECU du véhicule ?

R: Veuillez vérifier si le véhicule est équipé du système, si le VCI est correctement connecté et si le contacteur d'allumage du véhicule est allumé.

Q: Pourquoi le système s'arrête-t-il pendant la lecture du flux de données ?

R: Cela peut être dû à une mauvaise connexion. Veuillez débrancher le VCI et réessayer.

Q: Pourquoi l'écran clignote-t-il lorsque le moteur démarre ?

R: Il s'agit d'un phénomène normal causé par des interférences électromagnétiques.

## 7. Conditions de garantie

- La garantie n'est valable que pour les utilisateurs qui achètent des produits via des canaux autorisés.
- THINKCAR offre une garantie d'un an à compter de la date d'activation du produit, couvrant les défauts de matériaux ou de fabrication. La période de garantie peut être sujette à ajustement conformément aux lois locales.
- Cette garantie ne couvre pas les dommages causés à l'appareil ou à ses composants par une mauvaise utilisation, des modifications non autorisées, une utilisation à des fins non prévues ou une utilisation d'une manière non spécifiée dans le manuel.
- L'indemnisation pour les dommages causés au tableau de bord par des défauts de cet appareil est limitée à la réparation ou au remplacement. THINKCAR ne sera pas responsable des dommages indirects ou accessoires.
- THINKCAR se réserve le droit de déterminer la nature de tout dommage causé à l'appareil en fonction de ses méthodes d'inspection prescrites. Aucun agent, employé ou représentant commercial de THINKCAR n'est autorisé à faire des confirmations, des notifications ou des engagements concernant les produits THINKCAR sans autorisation explicite.

THINKCAR TECH CO.,LTD.

E-mail du service client: [support@mythinkcar.com](mailto:support@mythinkcar.com)

Site Web officiel: [www.mythinkcar.com](http://www.mythinkcar.com)

Des tutoriels, des vidéos, des FAQ et des listes de couverture sont disponibles sur le site Web officiel de THINKCAR.

## 1. Descripción general del producto

MUCAR 892BT es un dispositivo de diagnóstico automotriz que funciona con el sistema operativo Android. Está equipado con una pantalla táctil de 8 pulgadas y un conector de diagnóstico habilitado para Bluetooth. El dispositivo admite diagnósticos completos de ECU para más de 100 marcas de vehículos, y ofrece funciones como lectura y borrado de DTC, lectura de datos en tiempo real, pruebas de actuación, codificación de ECU y otras funciones especializadas.

## 2. Componentes y controles

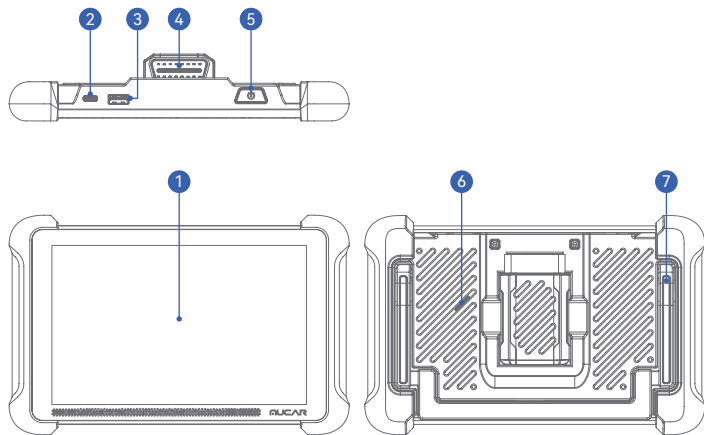

- 1. Pantalla táctil:** Pantalla táctil de 8 pulgadas para interacción del usuario.
- 2. Puerto de carga:** manténgalo presionado durante 3 segundos para encender o apagar; presiónelo una vez para bloquear o desbloquear la pantalla.
- 3. Ranura de expansión USB:** Para conectar un módulo de expansión USB.
- 4. Conector de diagnóstico:** Conector de diagnóstico Bluetooth para conexión inalámbrica al puerto OBD del vehículo para diagnóstico.
- 5. Botón de encendido/bloqueo de pantalla:** Manténgalo presionado durante 3 segundos para encender o apagar; presiónelo una vez para bloquear o desbloquear la pantalla.
- 6. Altavoz:** Proporciona indicadores de audio para el estado de la conexión e información importante.

- 7. Soporte ajustable:** Diseñado para apoyar el dispositivo en una superficie plana o sujetarlo a un volante.

## 3. Especificaciones técnicas

### **Dispositivo principal**

Pantalla: 8 pulgadas

Resolución: 1280\*800 píxeles

Entorno de trabajo: 0°C~50°C (32°F~122°F)

Entorno de almacenamiento: -20°C~60°C (-4°F~140°F)

Voltaje de trabajo: 5 V

Corriente de trabajo: 2,5 A

### **892BT VCI**

Voltaje de trabajo: 9~18 V

Corriente de trabajo: ≤130 mA

Entorno de trabajo: 0°C~50°C (32°F~122°F)

Entorno de almacenamiento: -20°C~60°C (-4°F~140°F)

**Protocolos compatibles:** SAE J1850 PWM, SAE J1850 VPW, ISO 9141-2 ISO, ISO 14230-4 KWP, ISO 15765-4 CAN, CANFD.

## 4. Cómo utilizar

### **4.1 Conecte el VCI al puerto OBDII de su vehículo/conector de enlace de datos (DLC).**

El DLC suele estar a 12 pulgadas del centro del panel de instrumentos (tablero), debajo o alrededor del lado del conductor. La siguiente imagen muestra las cinco ubicaciones más comunes del DLC.

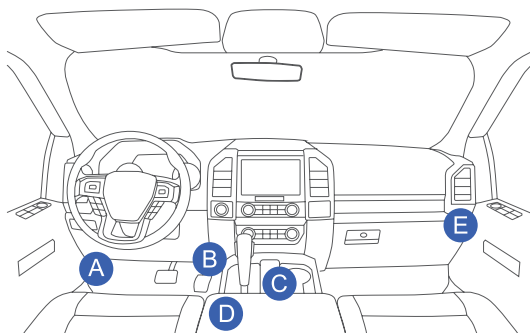

## 4.2 Encienda el vehículo.

Nota: No es necesario arrancar el motor.

## 4.3 Encienda el dispositivo 892BT.

## 4.4 Una vez que se inicie el sistema Android, configure el idioma y el Wi-Fi.

El dispositivo mostrará la interfaz principal. Seleccione la función deseada en la interfaz para acceder a la función de diagnóstico correspondiente.

# 5. Descripción de funciones

## 5.1 Búsqueda automática

La función de búsqueda automática puede leer automáticamente el VIN del vehículo e identificar su marca, modelo y año, y luego lo lleva directamente a las funciones de diagnóstico.

## 5.2 Diagnóstico

Esta función le permite seleccionar manualmente la marca, el modelo y el año del vehículo para iniciar un diagnóstico. Para usar esta función, debe tener un conocimiento completo de la información del vehículo. Si no conoce lo suficiente sobre la información del vehículo, se recomienda realizar el diagnóstico inteligente.

### 5.3 OBD

Compatible con los protocolos OBD II y EOBD posteriores a 1996. Puede consultar los protocolos compatibles con el vehículo.

### 5.4 Informe

La función le permite registrar y guardar datos, incluidos informes de diagnóstico, flujos de datos e imágenes para futuras referencias y análisis.

### 5.5 Información de reparación

La función le permite acceder a una base de datos completa de información de reparación, que incluye bibliotecas de códigos DTC, listas de cobertura de vehículos y manuales de usuario detallados.

### 5.6 Mantenimiento

El menú Mantenimiento incluye funciones de mantenimiento y restablecimiento de uso común para ayudar con el mantenimiento regular del vehículo.

### 5.7 Actualización

Utilice la función Actualizar para buscar y descargar software y aplicaciones nuevos.

### 5.8 Comentarios

Si encuentra un problema sin resolver o un error en el software de diagnóstico durante el diagnóstico, puede revertir los 20 registros de prueba más recientes a nuestro equipo de servicio. Luego, analizaremos y solucionaremos el problema de manera oportuna para mejorar la calidad de nuestros productos y la experiencia del usuario.

### 5.9 Asistencia remota

Puede solicitar asistencia remota a través de este software de terceros. Al enviar el número de identificación de su dispositivo al técnico remoto o al personal de posventa, puede autorizar a la otra parte a operar su producto de forma remota para resolver los problemas encontrados.

## 5.10 Configuración

El menú Configuración le permite personalizar el dispositivo según sus preferencias. Configurar opciones como idioma, zona horaria, WiFi, información comercial, etc.

## 5.11 Servicio al cliente

Despliegue la barra de tareas, busque el ícono de servicio al cliente, haga clic en él y luego aparecerá el servicio de atención al cliente en línea para responder las preguntas que surjan durante el uso del producto.

# 6. Preguntas y respuestas

P: ¿Por qué falla la actualización del software?

R: Verifique si el dispositivo está conectado de manera estable a Internet.

P: ¿Por qué no hay energía con la VCI después de conectarla al puerto DLC del vehículo?

R: Verifique si la VCI está conectada de manera segura y verifique que el interruptor de encendido del vehículo esté encendido.

P: ¿Por qué no puedo acceder al sistema ECU del vehículo?

R: Verifique si el vehículo está equipado con el sistema, si la VCI está conectada correctamente y si el interruptor de encendido del vehículo está encendido.

P: ¿Por qué el sistema se detiene mientras lee el flujo de datos?

R: Esto puede deberse a una conexión floja. Desconecte la VCI e intente nuevamente.

P: ¿Por qué la pantalla parpadea cuando se inicia el encendido del motor?

R: Esto es algo normal causado por interferencia electromagnética.

## 7. Términos de garantía

- La garantía es válida solo para usuarios que compren productos a través de canales autorizados.
- THINKCAR ofrece una garantía de un año a partir de la fecha de activación del producto, que cubre defectos en los materiales o la mano de obra. El período de garantía puede estar sujeto a ajustes de acuerdo con las leyes locales.
- Esta garantía no cubre daños al dispositivo o sus componentes causados por un uso indebido, modificaciones no autorizadas, uso para fines no previstos o funcionamiento de una manera no especificada en el manual.
- La compensación por daños al tablero causados por defectos en este dispositivo se limita a la reparación o el reemplazo. THINKCAR no será responsable de ningún daño indirecto o incidental.
- THINKCAR se reserva el derecho de determinar la naturaleza de cualquier daño del dispositivo según sus métodos de inspección prescritos. Ningún agente, empleado o representante comercial de THINKCAR está autorizado a realizar confirmaciones, notificaciones o compromisos con respecto a los productos THINKCAR sin autorización explícita.

THINKCAR TECH CO.,LTD.

Correo electrónico de atención al cliente: [support@mythinkcar.com](mailto:support@mythinkcar.com)

Sitio web oficial: [www.mythinkcar.com](http://www.mythinkcar.com)

En el sitio web oficial de THINKCAR se encuentran disponibles tutoriales, videos, preguntas frecuentes y listas de cobertura.

# 1. Produktübersicht

MUCAR 892BT ist ein Kfz-Diagnosegerät mit Android-Betriebssystem. Es ist mit einem 8-Zoll-Touchscreen und einem Bluetooth-fähigen Diagnoseanschluss ausgestattet. Das Gerät unterstützt umfassende ECU-Diagnosen für über 100 Fahrzeugmarken und bietet Funktionen wie das Lesen und Löschen von DTCs, das Lesen von Daten in Echtzeit, Betätigungstests, ECU-Codierung und andere spezielle Funktionen.

# 2. Komponenten und Bedienelemente

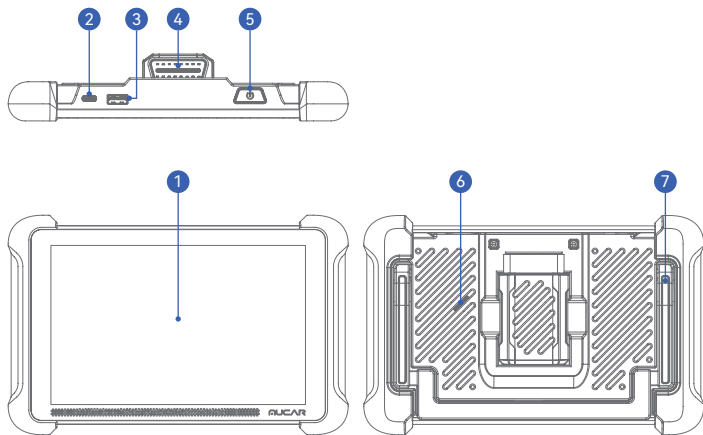

1. **Touchscreen:** 8-Zoll-Touchscreen für Benutzerinteraktion.
2. **Ladeanschluss:** Typ-C-Ladeanschluss zum Laden oder zur Datenübertragung.
3. **USB-Erweiterungssteckplatz:** Zum Anschließen eines USB-Erweiterungsmoduls.
4. **Diagnoseanschluss:** Bluetooth-Diagnoseanschluss für die drahtlose Verbindung mit dem OBD-Anschluss des Fahrzeugs für die Diagnose.
5. **Ein-/Ausschalttaste/Bildschirm Sperre:** Zum Ein- oder Ausschalten 3 Sekunden gedrückt halten; einmal drücken, um den Bildschirm zu sperren oder zu entsperren.
6. **Lautsprecher:** Bietet Audioanzeigen für Verbindungsstatus und wichtige Informationen.

**7. Verstellbarer Ständer:** Entwickelt, um das Gerät auf einer ebenen Fläche zu stützen oder an einem Lenkrad zu befestigen.

### 3. Technische Spezifikationen

#### Hauptgerät

Bildschirm: 8 Zoll

Auflösung: 1280 x 800 Pixel

Arbeitsumgebung: 0 °C–50 °C (32 °F–122 °F)

Lagerumgebung: -20 °C–60 °C (-4 °F–140 °F)

Betriebsspannung: 5 V

Betriebsstrom: 2,5 A

#### 892BT VCI

Betriebsspannung: 9–18 V

Betriebsstrom: ≤ 130 mA

Arbeitsumgebung: 0 °C–50 °C (32 °F–122 °F)

Lagerumgebung: -20 °C–60 °C (-4 °F–140 °F)

Unterstützte Protokolle: SAE J1850 PWM, SAE J1850 VPW, ISO 9141-2 ISO, ISO 14230-4 KWP, ISO 15765-4 CAN, CANFD.

### 4. Verwendung

#### 4.1 Stecken Sie das VCI in den OBDII-Anschluss/Data Link Connector (DLC) Ihres Fahrzeugs.

Der DLC befindet sich normalerweise 12 Zoll von der Mitte der Instrumententafel entfernt, unter oder um die Fahrerseite herum. Das folgende Bild zeigt die fünf häufigsten DLC-Positionen.

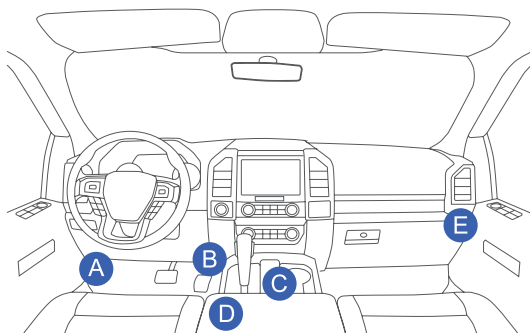

#### 4.2 Schalten Sie die Fahrzeugzündung ein.

Hinweis: Es ist nicht erforderlich, den Motor zu starten.

#### 4.3 Schalten Sie das 892BT-Gerät ein.

#### 4.4 Sobald das Android-System gestartet ist, stellen Sie die Sprache und das WLAN ein.

Das Gerät zeigt dann die Hauptschnittstelle an. Wählen Sie die gewünschte Funktion auf der Schnittstelle aus, um auf die entsprechende Diagnosefunktion zuzugreifen.

## 5. Funktionsbeschreibung

### 5.1 AutoSearch

Die AutoSearch-Funktion kann die Fahrgestellnummer des Fahrzeugs automatisch lesen und Marke, Modell und Baujahr identifizieren und Sie dann direkt zu den Diagnosefunktionen führen.

### 5.2 Diagnose

Mit dieser Funktion können Sie Marke, Modell und Baujahr des Fahrzeugs manuell auswählen, um eine Diagnose zu starten. Für die Verwendung dieser Funktion müssen Sie die Fahrzeuginformationen vollständig kennen. Wenn Sie nicht

genügend über die Fahrzeuginformationen wissen, wird empfohlen, die intelligente Diagnose durchzuführen.

### 5.3 OBD

Unterstützt OBD II- und EOBD-Protokolle nach 1996. Sie können die vom Fahrzeug unterstützten Protokolle überprüfen.

### 5.4 Bericht

Mit dieser Funktion können Sie Daten aufzeichnen und speichern, einschließlich Diagnoseberichte, Datenströme und Bilder, um sie später zu verwenden und zu analysieren.

### 5.5 Reparaturinformationen

Mit dieser Funktion können Sie auf eine umfassende Reparaturinformationen-Datenbank zugreifen, die DTC-Codebibliotheken, Fahrzeugabdeckungslisten und ausführliche Benutzerhandbücher enthält.

### 5.6 Wartung

Das Wartungsmenü enthält häufig verwendete Wartungs- und Rücksetzfunktionen zur Unterstützung der regelmäßigen Fahrzeugwartung.

### 5.7 Upgrade

Verwenden Sie die Update-Funktion, um nach neuer Software und Anwendungen zu suchen und diese herunterzuladen.

### 5.8 Feedback

Wenn Sie während der Diagnose auf ein ungelöstes Problem oder einen Fehler in der Diagnosesoftware stoßen, können Sie die letzten 20 Testaufzeichnungen an unser Serviceteam zurücksenden. Wir werden das Problem dann zeitnah analysieren und beheben, um die Qualität unserer Produkte und das Benutzererlebnis zu verbessern.

### 5.9 Fernunterstützung

Sie können über diese Drittanbietersoftware Fernunterstützung anfordern. Indem Sie Ihre Geräte-ID-Nummer an den Remote-Techniker oder das

Kundendienstpersonal senden, können Sie die andere Partei autorisieren, Ihr Produkt per Fernzugriff zu bedienen und die aufgetretenen Probleme zu lösen.

## 5.10 Einstellungen

Über das Einstellungsmenü können Sie das Gerät nach Ihren Wünschen anpassen. Konfigurieren Sie Optionen wie Sprache, Zeitzone, WLAN, Geschäftsinformationen usw.

## 5.11 Kundendienst

Ziehen Sie die Taskleiste nach unten, suchen Sie das Kundendienstsymbol, klicken Sie darauf und dann wird ein menschlicher Online-Kundendienst angezeigt, der die Fragen beantwortet, die während der Verwendung des Produkts auftreten.

## 6. Preguntas y respuestas

F: Warum schlägt das Software-Upgrade fehl?

A: Bitte überprüfen Sie, ob das Gerät stabil mit dem Internet verbunden ist.

F: Warum wird das VCI nicht mit Strom versorgt, nachdem es an den DLC-Anschluss des Fahrzeugs angeschlossen wurde?

A: Bitte überprüfen Sie, ob das VCI sicher angeschlossen ist und ob der Zündschalter des Fahrzeugs eingeschaltet ist.

F: Warum kann ich nicht auf das ECU-System des Fahrzeugs zugreifen?

A: Bitte überprüfen Sie, ob das Fahrzeug mit dem System ausgestattet ist, ob das VCI richtig angeschlossen ist und ob der Zündschalter des Fahrzeugs eingeschaltet ist.

F: Warum stoppt das System beim Lesen des Datenstroms?

A: Dies kann durch eine lose Verbindung verursacht werden. Bitte ziehen Sie das VCI ab und versuchen Sie es erneut.

F: Warum blinkt der Bildschirm, wenn die Motorzündung gestartet wird?

A: Dies ist ein normales Phänomen, das durch elektromagnetische Störungen verursacht wird.

## 7. Términos de garantía

- Die Garantie gilt nur für Benutzer, die Produkte über autorisierte Kanäle kaufen.
- THINKCAR gewährt ab dem Datum der Produktaktivierung eine einjährige Garantie auf Material- oder Verarbeitungsfehler. Die Garantiezeit kann gemäß den örtlichen Gesetzen angepasst werden.
- Diese Garantie deckt keine Schäden am Gerät oder seinen Komponenten ab, die durch Missbrauch, nicht autorisierte Änderungen, Verwendung für nicht vorgesehene Zwecke oder Betrieb auf eine im Handbuch nicht angegebene Weise verursacht wurden.
- Der Ersatz für Schäden am Armaturenbrett, die durch Defekte an diesem Gerät verursacht wurden, ist auf Reparatur oder Ersatz beschränkt. THINKCAR haftet nicht für indirekte oder zufällige Schäden.
- THINKCAR behält sich das Recht vor, die Art von Geräteschäden anhand der vorgeschriebenen Inspektionsmethoden zu bestimmen. Kein Agent, Mitarbeiter oder Geschäftsvertreter von THINKCAR ist befugt, ohne ausdrückliche Genehmigung Bestätigungen, Benachrichtigungen oder Verpflichtungen in Bezug auf THINKCAR-Produkte abzugeben.

THINKCAR TECH CO.,LTD.

Kundenservice-E-Mail: [support@mythinkcar.com](mailto:support@mythinkcar.com)

Offizielle Website: [www.mythinkcar.com](http://www.mythinkcar.com)

Tutorials, Videos, FAQs und Abdeckungslisten sind auf der offiziellen THINKCAR-Website verfügbar.

## 1. Обзор продукта

MUCAR 892BT — это автомобильное диагностическое устройство на базе операционной системы Android. Оно оснащено 8-дюймовым сенсорным экраном и диагностическим разъемом с поддержкой Bluetooth. Устройство поддерживает комплексную диагностику ЭБУ для более чем 100 марок автомобилей, предлагая такие функции, как чтение и очистка кодов неисправностей, чтение данных в реальном времени, тесты срабатывания, кодирование ЭБУ и другие специализированные функции.

## 2. Компоненты и элементы управления

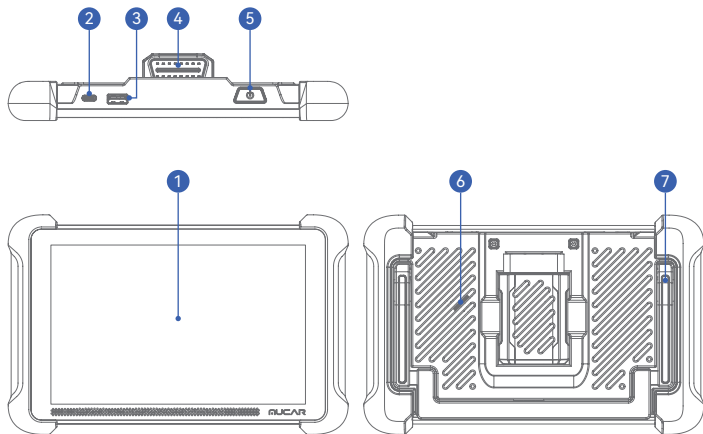

- 1. Сенсорный экран:** 8-дюймовый сенсорный экран для взаимодействия с пользователем.
- 2. Порт зарядки:** порт зарядки Type-C для зарядки или передачи данных.
- 3. Слот расширения USB:** для подключения модуля расширения USB.
- 4. Диагностический разъем:** диагностический разъем Bluetooth для беспроводного подключения к порту OBD автомобиля для диагностики.
- 5. Кнопка питания/блокировки экрана:** нажмите и удерживайте в течение 3 секунд, чтобы включить или выключить; нажмите один раз, чтобы заблокировать или разблокировать экран.
- 6. Громкоговоритель:** обеспечивает звуковые индикаторы для состояния подключения и важной информации.

**7. Регулируемая подставка:** предназначена для поддержки устройства на плоской поверхности или крепления его к рулевому колесу.

### 3. Технические характеристики

#### Основное устройство

Экран: 8 дюймов

Разрешение: 1280\*800 пикселей

Рабочая среда: 0°C~50°C (32°F~122°F)

Среда хранения: -20°C~60°C (-4°F~140°F)

Рабочее напряжение: 5 В

Рабочий ток: 2,5 А

#### 892BT VCI

Рабочее напряжение: 9~18 В

Рабочий ток: ≤130 мА

Рабочая среда: 0°C~50°C (32°F~122°F)

Среда хранения: -20°C~60°C (-4°F~140°F)

Поддерживаемые протоколы: SAE J1850 PWM, SAE J1850 VPW, ISO 9141-2 ISO, ISO 14230-4 KWP, ISO 15765-4 CAN, CANFD.

### 4. Как использовать

#### 4.1 Подключите VCI к порту OBDII вашего автомобиля / разъему передачи данных (DLC).

DLC обычно находится на расстоянии 12 дюймов от центра панели приборов (приборной панели), под или около стороны водителя. На рисунке ниже показаны пять наиболее распространенных мест расположения DLC.

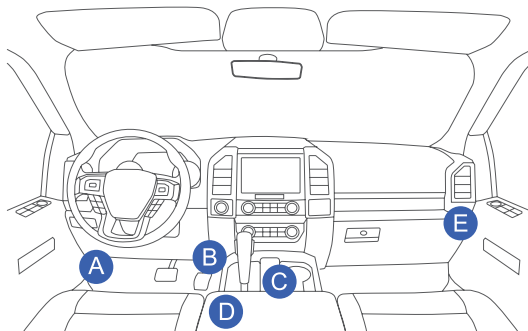

#### 4.2 Включите зажигание автомобиля.

Примечание: запускать двигатель не обязательно.

#### 4.3 Включите устройство 892BT.

#### 4.4 После запуска системы Android установите язык и Wi-Fi.

Затем устройство отобразит основной интерфейс. Выберите нужную функцию на интерфейсе, чтобы получить доступ к соответствующей диагностической функции.

## 5. Описание функций

### 5.1 Автоматический поиск

Функция автоматического поиска может автоматически считывать VIN автомобиля и определять его марку, модель и год, а затем напрямую направлять вас к функциям диагностики.

### 5.2 Диагностика

Эта функция позволяет вам вручную выбрать марку, модель и год автомобиля, чтобы начать диагностику. Использование этой функции требует от вас полного понимания информации об автомобиле. Если вы недостаточно знаете информацию об автомобиле, рекомендуется выполнить интеллектуальную диагностику.

### 5.3 OBD

Поддержка протоколов OBD II и EOBD после 1996 года. Вы можете проверить протоколы, поддерживаемые автомобилем

### 5.4 Отчет

Функция позволяет вам записывать и сохранять данные, включая диагностические отчеты, потоки данных и изображения для будущего использования и анализа.

### 5.5 Информация о ремонте

Функция позволяет вам получить доступ к полной базе данных информации о ремонте, которая включает библиотеки кодов DTC, списки покрытия автомобиля и подробные руководства пользователя.

### 5.6 Техническое обслуживание

Меню «Техническое обслуживание» включает в себя часто используемые функции технического обслуживания и сброса, помогающие в регулярном обслуживании автомобиля.

### 5.7 Обновление

Используйте функцию обновления для проверки и загрузки нового программного обеспечения и приложений.

### 5.8 Обратная связь

Если во время диагностики вы столкнетесь с нерешенной проблемой или ошибкой диагностического программного обеспечения, вы можете вернуть последние 20 тестовых записей нашей сервисной службе. Затем мы своевременно проанализируем и устраним неполадки, чтобы улучшить качество наших продуктов и пользовательский опыт.

### 5.9 Удаленная помощь

Вы можете запросить удаленную помощь через это стороннее программное обеспечение. Отправив идентификационный номер вашего устройства удаленному технику или персоналу послепродажного обслуживания, вы можете разрешить другой стороне удаленно управлять вашим продуктом для

решения возникших проблем.

## 5.10 Настройки

Меню «Настройки» позволяет вам настраивать устройство в соответствии с вашими предпочтениями. Настройте такие параметры, как язык, часовой пояс, Wi-Fi, деловая информация и т. д.

## 5.11 Служба поддержки клиентов

Потяните вниз панель задач, найдите значок службы поддержки клиентов, щелкните по нему, и появится человеческая онлайн-служба поддержки клиентов, которая ответит на вопросы, возникающие у вас во время использования продукта.

# 6. Вопросы и ответов

В: Почему не удается обновить программное обеспечение?

А: Проверьте, стабильно ли подключено устройство к Интернету.

В: Почему нет питания VCI после его подключения к порту DLC автомобиля?

А: Проверьте, надежно ли подключен VCI, и включено ли зажигание автомобиля.

В: Почему я не могу получить доступ к системе ECU автомобиля?

А: Проверьте, оборудован ли автомобиль системой, правильно ли подключен VCI и включено ли зажигание автомобиля.

В: Почему система останавливается при считывании потока данных?

А: Это может быть вызвано ненадежным соединением. Отсоедините VCI и повторите попытку.

В: Почему экран мигает при запуске зажигания двигателя?

А: Это нормальное явление, вызванное электромагнитными помехами.

## 7. Условия гарантии

- Гарантия действительна только для пользователей, которые приобретают продукцию через авторизованные каналы.
- THINKCAR предоставляет гарантию сроком на один год с даты активации продукта, которая распространяется на дефекты материалов или изготовления. Гарантийный срок может быть изменен в соответствии с местным законодательством.
- Данная гарантия не распространяется на повреждения устройства или его компонентов, вызванные неправильным использованием, несанкционированными модификациями, использованием не по назначению или эксплуатацией способом, не указанным в руководстве.
- Компенсация за повреждения панели управления, вызванные дефектами этого устройства, ограничивается ремонтом или заменой. THINKCAR не несет ответственности за любые косвенные или случайные убытки.
- THINKCAR оставляет за собой право определять характер любого повреждения устройства на основе предписанных им методов проверки. Никакие агенты, сотрудники или деловые представители THINKCAR не уполномочены делать какие-либо подтверждения, уведомления или обязательства относительно продуктов THINKCAR без явного разрешения.

THINKCAR TECH CO.,LTD.

Электронная почта службы поддержки клиентов: [support@mythinkcar.com](mailto:support@mythinkcar.com)

Официальный сайт: [www.mythinkcar.com](http://www.mythinkcar.com)

Учебные пособия, видео, часто задаваемые вопросы и списки покрытия доступны на официальном сайте THINKCAR.

## 1. Panoramica del prodotto

MUCAR 892BT è un dispositivo diagnostico per auto alimentato dal sistema operativo Android. È dotato di un touch screen da 8 pollici e di un connettore diagnostico abilitato Bluetooth. Il dispositivo supporta una diagnostica ECU completa per oltre 100 marchi di veicoli, offrendo funzioni come lettura e cancellazione di DTC, lettura di dati in tempo reale, test di attuazione, codifica ECU e altre funzionalità specializzate.

## 2. Componenti e controlli

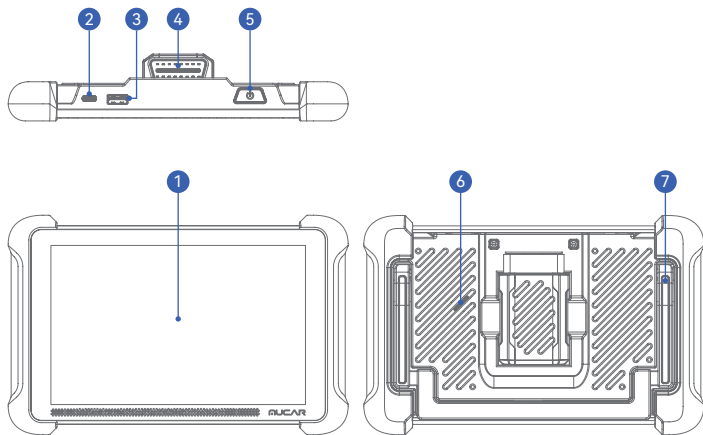

- 1. Touch screen:** touch screen da 8 pollici per l'interazione con l'utente.
- 2. Porta di ricarica:** porta di ricarica di tipo C per la ricarica o la trasmissione dati.
- 3. Slot di espansione USB:** per collegare un modulo di espansione USB.
- 4. Connettore diagnostico:** connettore diagnostico Bluetooth per la connessione wireless alla porta OBD del veicolo per la diagnosi.
- 5. Pulsante di accensione/blocco schermo:** tenere premuto per 3 secondi per accendere o spegnere; premere una volta per bloccare o sbloccare lo schermo.
- 6. Altoparlante:** fornisce indicatori audio per lo stato della connessione e informazioni importanti.
- 7. Cavalletto regolabile:** progettato per sostenere il dispositivo su una superficie piana o fissarlo a un volante.

### 3. Specifiche tecniche

#### Dispositivo principale

Schermo: 8 pollici

Risoluzione: 1280\*800 pixel

Ambiente di lavoro: 0°C~50°C (32°F~122°F)

Ambiente di stoccaggio: -20°C~60°C (-4°F~140°F)

Tensione di lavoro: 5 V

Corrente di lavoro: 2,5 A

#### 892BT VCI

Tensione di lavoro: 9~18 V

Corrente di lavoro: ≤130 mA

Ambiente di lavoro: 0°C~50°C (32°F~122°F)

Ambiente di stoccaggio: -20°C~60°C (-4°F~140°F)

**Protocolli supportati:** SAE J1850 PWM, SAE J1850 VPW, ISO 9141-2 ISO, ISO 14230-4 KWP, ISO 15765-4 CAN, CANFD.

### 4. Come usare

#### 4.1 Collega il VCI alla porta OBDII/Data Link Connector (DLC) del tuo veicolo.

Il DLC si trova solitamente a 12 pollici di distanza dal centro del cruscotto, sotto o intorno al lato del conducente. L'immagine sottostante mostra le cinque posizioni DLC più comuni.

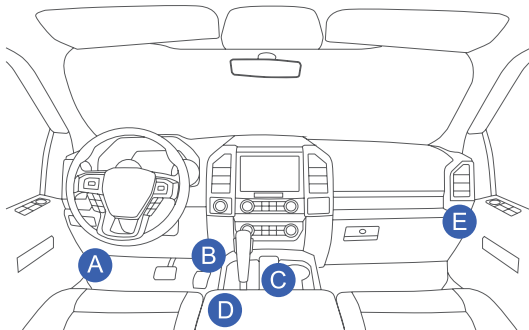

## 4.2 Accendere l'accensione del veicolo.

Nota: non è necessario avviare il motore.

## 4.3 Accendere il dispositivo 892BT.

## 4.4 Una volta avviato il sistema Android, impostare la lingua e il Wi-Fi.

Il dispositivo visualizzerà quindi l'interfaccia principale. Selezionare la funzione desiderata sull'interfaccia per accedere alla funzione diagnostica corrispondente.

# 5. Descrizione delle funzioni

## 5.1 AutoSearch

La funzione AutoSearch può leggere automaticamente il VIN dell'auto e identificare la marca, il modello e l'anno, quindi portarti direttamente alle funzioni di diagnosi.

## 5.2 Diagnosi

Questa funzione consente di selezionare manualmente la marca, il modello e l'anno del veicolo per avviare una diagnosi. L'utilizzo di questa funzione richiede una conoscenza approfondita delle informazioni sul veicolo. Se non si conoscono abbastanza informazioni sul veicolo, si consiglia di eseguire la diagnosi intelligente.

## 5.3 OBD

Supporta i protocolli OBD II ed EOBD dopo il 1996. È possibile controllare i protocolli supportati dal veicolo

## 5.4 Report

La funzione consente di registrare e salvare dati, inclusi report diagnostici, flussi di dati e immagini per riferimento e analisi futuri.

## 5.5 Informazioni sulla riparazione

La funzione consente di accedere a un database completo di informazioni sulla riparazione, che include librerie di codici DTC, elenchi di copertura del veicolo e manuali utente dettagliati.

## 5.6 Manutenzione

Il menu Manutenzione include funzioni di manutenzione e ripristino comunemente utilizzate per facilitare la manutenzione ordinaria del veicolo.

## 5.7 Aggiornamento

Utilizza la funzione Aggiorna per verificare e scaricare nuovi software e applicazioni.

## 5.8 Feedback

Se riscontri un problema irrisolto o un bug del software diagnostico durante la diagnosi, puoi inviare i 20 record di test più recenti al nostro team di assistenza. Quindi li analizzeremo e risolveremo tempestivamente, per migliorare la qualità dei nostri prodotti e l'esperienza utente.

## 5.9 Assistenza remota

Puoi richiedere assistenza remota tramite questo software di terze parti. Inviando il numero ID del tuo dispositivo al tecnico remoto o al personale post-vendita, puoi autorizzare l'altra parte a utilizzare da remoto il tuo prodotto per risolvere i problemi riscontrati.

## 5.10 Impostazioni

Il menu Impostazioni ti consente di personalizzare il dispositivo in base alle tue preferenze. Configura opzioni come lingua, fuso orario, WiFi, informazioni aziendali, ecc.

## 5.11 Servizio clienti

Apri la barra delle applicazioni, trova l'icona del servizio clienti, cliccaci sopra e apparirà il servizio clienti online umano per rispondere alle domande che incontri durante l'utilizzo del prodotto.

## 6. Domande e risposte

D: Perché l'aggiornamento software non riesce?

R: Controllare che il dispositivo sia connesso stabilmente a Internet.

D: Perché non c'è alimentazione con il VCI dopo averlo collegato alla porta DLC del veicolo?

R: Controllare che il VCI sia collegato saldamente e verificare che l'interruttore di accensione del veicolo sia su ON.

D: Perché non riesco ad accedere al sistema ECU del veicolo?

R: Controllare che il veicolo sia dotato del sistema, che il VCI sia collegato correttamente e che l'interruttore di accensione del veicolo sia su ON.

D: Perché il sistema si arresta durante la lettura del flusso di dati?

R: Ciò potrebbe essere causato da una connessione allentata. Scollegare il VCI e riprovare.

D: Perché lo schermo lampeggia quando si avvia l'accensione del motore?

R: Questo è un evento normale causato da interferenze elettromagnetiche.

## 7. Termini di garanzia

- La garanzia è valida solo per gli utenti che acquistano prodotti tramite canali autorizzati.
- THINKCAR fornisce una garanzia di un anno dalla data di attivazione del prodotto, che copre difetti di materiali o di fabbricazione. Il periodo di garanzia può essere soggetto a modifiche in conformità con le leggi locali.
- Questa garanzia non copre danni al dispositivo o ai suoi componenti causati da uso improprio, modifiche non autorizzate, uso per scopi non previsti o funzionamento in un modo non specificato nel manuale.
- Il risarcimento per danni al cruscotto causati da difetti di questo dispositivo è limitato alla riparazione o alla sostituzione. THINKCAR non sarà responsabile per eventuali danni indiretti o incidentali.
- THINKCAR si riserva il diritto di determinare la natura di qualsiasi danno al dispositivo in base ai suoi metodi di ispezione prescritti. Nessun agente, dipendente o rappresentante commerciale di THINKCAR è autorizzato a effettuare conferme, notifiche o impegni in merito ai prodotti THINKCAR senza esplicita autorizzazione.

THINKCAR TECH CO.,LTD.

Email del servizio clienti: [support@mythinkcar.com](mailto:support@mythinkcar.com)

Sito Web ufficiale: [www.mythinkcar.com](http://www.mythinkcar.com)

Tutorial, video, FAQ ed elenchi di copertura sono disponibili sul sito Web ufficiale THINKCAR.

## 1. Visão geral do produto

O MUCAR 892BT é um dispositivo de diagnóstico automotivo alimentado pelo sistema operacional Android. Ele é equipado com uma tela sensível ao toque de 8 polegadas e um conector de diagnóstico habilitado para Bluetooth. O dispositivo suporta diagnósticos abrangentes de ECU para mais de 100 marcas de veículos, oferecendo funções como leitura e limpeza de DTCs, leitura de dados em tempo real, testes de atuação, codificação de ECU e outros recursos especializados.

## 2. Componentes e controles

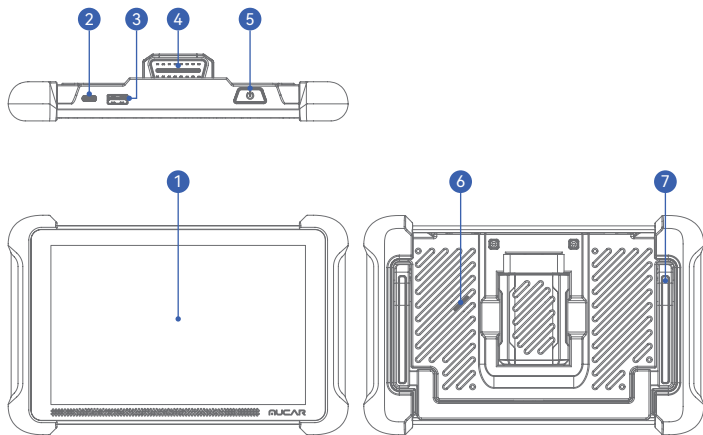

- 1. Tela sensível ao toque:** tela sensível ao toque de 8 polegadas para interação do usuário.
- 2. Porta de carregamento:** porta de carregamento tipo C para carregamento ou transmissão de dados.
- 3. Slot de expansão USB:** para conectar um módulo de expansão USB.
- 4. Conector de diagnóstico:** conector de diagnóstico Bluetooth para conexão sem fio à porta OBD do veículo para diagnóstico.
- 5. Botão de bloqueio de energia/tela:** pressione e segure por 3 segundos para ligar ou desligar; pressione uma vez para bloquear ou desbloquear a tela.
- 6. Alto-falante:** fornece indicadores de áudio para status de conexão e informações importantes.

**7. Supporto ajustável:** progettato para apoiar o dispositivo em uma superfície plana ou prendê-lo a um volante.

### 3. Especificações técnicas

#### **Dispositivo principal**

Tela: 8 polegadas

Resolução: 1280\*800 pixels

Ambiente de trabalho: 0°C~50°C (32°F~122°F)

Ambiente de armazenamento: -20°C~60°C (-4°F~140°F)

Tensão de trabalho: 5V

Corrente de trabalho: 2,5A

#### **892BT VCI**

Tensão de trabalho: 9~18V

Corrente de trabalho: ≤130mA

Ambiente de trabalho: 0°C~50°C (32°F~122°F)

Ambiente de armazenamento: -20°C~60°C (-4°F~140°F)

**Protocolos suportados:** SAE J1850 PWM, SAE J1850 VPW, ISO 9141-2 ISO, ISO 14230-4 KWP, ISO 15765-4 CAN, CANFD.

### 4. Come usare

#### 4.1 Collega il VCI alla porta OBDII/Data Link Connector (DLC) del tuo veicolo.

Il DLC si trova solitamente a 12 pollici di distanza dal centro del cruscotto, sotto o intorno al lato del conducente. L'immagine sottostante mostra le cinque posizioni DLC più comuni.

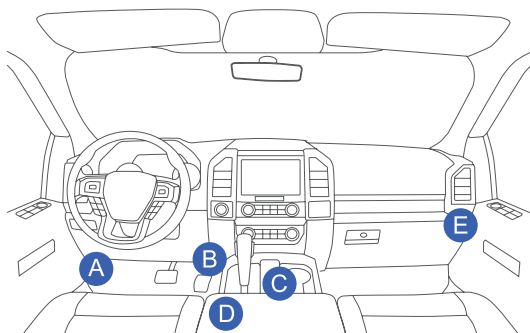

## 4.2 Accendere l'accensione del veicolo.

Nota: non è necessario avviare il motore.

## 4.3 Accendere il dispositivo 892BT.

## 4.4 Una volta avviato il sistema Android, impostare la lingua e il Wi-Fi.

Il dispositivo visualizzerà quindi l'interfaccia principale. Selezionare la funzione desiderata sull'interfaccia per accedere alla funzione diagnostica corrispondente.

PT

# 5. Descrição das funções

## 5.1 AutoSearch

A função AutoSearch pode ler automaticamente o VIN do carro e identificar sua marca, modelo e ano, e então levá-lo diretamente às funções de diagnóstico.

## 5.2 Diagnosticar

Esta função permite que você selecione manualmente a marca, modelo e ano do veículo para iniciar um diagnóstico. Usar esta função requer que você tenha um entendimento completo das informações do veículo. Se você não sabe o suficiente sobre as informações do veículo, é sugerido fazer o diagnóstico inteligente.

### 5.3 OBD

Suporte aos protocolos OBD II e EOBD após 1996. Você pode verificar os protocolos suportados pelo veículo

### 5.4 Relatório

A função permite que você registre e salve dados, incluindo relatórios de diagnóstico, fluxos de dados e imagens para referência e análise futuras.

### 5.5 Informações de reparo

A função permite que você acesse um banco de dados abrangente de informações de reparo, que inclui bibliotecas de códigos DTC, listas de cobertura de veículos e manuais de usuário detalhados.

### 5.6 Manutenção

O menu Manutenção inclui funções de manutenção e redefinição comumente usadas para auxiliar na manutenção regular do veículo.

### 5.7 Atualização

Use a função Atualizar para verificar e baixar novos softwares e aplicativos.

### 5.8 Feedback

Se você encontrar um problema não resolvido ou um bug de software de diagnóstico durante o diagnóstico, você pode reverter os 20 registros de teste mais recentes para nossa equipe de serviço. Nós então analisaremos e solucionaremos o problema em tempo hábil, para melhorar a qualidade de nossos produtos e a experiência do usuário.

### 5.9 Assistência remota

Você pode solicitar assistência remota por meio deste software de terceiros. Ao enviar o número de ID do seu dispositivo para o técnico remoto ou pessoal de pós-venda, você pode autorizar a outra parte a operar remotamente seu produto e resolver os problemas encontrados.

## 5.10 Configurações

O menu Configurações permite que você personalize o dispositivo de acordo com suas preferências. Configure opções como idioma, fuso horário, WiFi, informações comerciais, etc.

## 5.11 Atendimento ao cliente

Abra a barra de tarefas, encontre o ícone de atendimento ao cliente, clique nele e, em seguida, o atendimento ao cliente humano online aparecerá para responder às perguntas que você encontrar durante o uso do produto.

## 6. Q&A

P: Por que a atualização do software falha?

R: Verifique se o dispositivo está conectado de forma estável à Internet.

P: Por que não há energia com o VCI após conectá-lo à porta DLC do veículo?

R: Verifique se o VCI está conectado com segurança e se a chave de ignição do veículo está LIGADA.

P: Por que não consigo acessar o sistema ECU do veículo?

R: Verifique se o veículo está equipado com o sistema, se o VCI está conectado corretamente e se a chave de ignição do veículo está LIGADA.

P: Por que o sistema para durante a leitura do fluxo de dados?

R: Isso pode ser causado por uma conexão frouxa. Desconecte o VCI e tente novamente.

P: Por que a tela pisca quando a ignição do motor é ligada?

R: Isso é uma ocorrência normal causada por interferência eletromagnética.

## 7. Termos de garantia

- A garantia é válida apenas para usuários que compram produtos por meio de canais autorizados.
- A THINKCAR oferece uma garantia de um ano a partir da data de ativação do produto, cobrindo defeitos de materiais ou de fabricação. O período de garantia pode estar sujeito a ajustes de acordo com as leis locais.
- Esta garantia não cobre danos ao dispositivo ou seus componentes causados por uso indevido, modificações não autorizadas, uso para fins não intencionais ou operação de maneira não especificada no manual.
- A compensação por danos ao painel causados por defeitos neste dispositivo é limitada ao reparo ou substituição. A THINKCAR não será responsável por quaisquer danos indiretos ou incidentais.
- A THINKCAR reserva-se o direito de determinar a natureza de qualquer dano ao dispositivo com base em seus métodos de inspeção prescritos. Nenhum agente, funcionário ou representante comercial da THINKCAR está autorizado a fazer quaisquer confirmações, notificações ou compromissos em relação aos produtos THINKCAR sem autorização explícita.

THINKCAR TECH CO.,LTD.

E-mail de atendimento ao cliente: [support@mythinkcar.com](mailto:support@mythinkcar.com)

Site oficial: [www.mythinkcar.com](http://www.mythinkcar.com)

Tutoriais, vídeos, perguntas frequentes e listas de cobertura estão disponíveis no site oficial da THINKCAR.

## 1. Przegląd produktu

MUCAR 892BT to samochodowe urządzenie diagnostyczne oparte na systemie operacyjnym Android. Jest wyposażone w 8-calowy ekran dotykowy i złącze diagnostyczne z obsługą Bluetooth. Urządzenie obsługuje kompleksową diagnostykę ECU dla ponad 100 marek pojazdów, oferując takie funkcje, jak odczyt i kasowanie kodów DTC, odczyt danych w czasie rzeczywistym, testy aktywacji, kodowanie ECU i inne specjalistyczne funkcje.

## 2. Komponenty i elementy sterujące

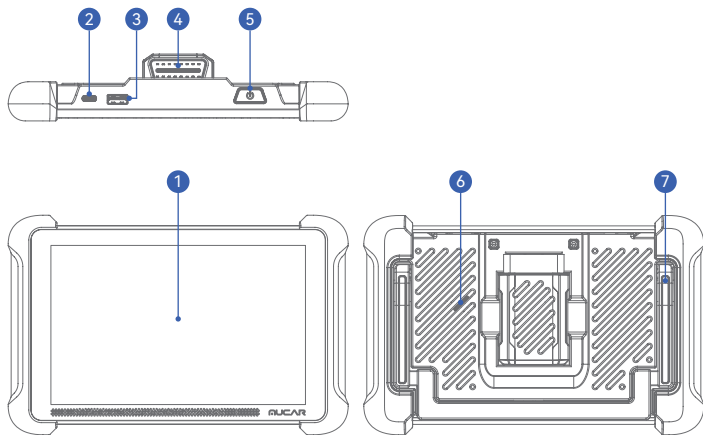

- 1. Ekran dotykowy:** 8-calowy ekran dotykowy do interakcji użytkownika.
- 2. Port ładowania:** Port ładowania typu C do ładowania lub przesyłania danych.
- 3. Gniazdo rozszerzeń USB:** Do podłączania modułu rozszerzeń USB.
- 4. Złącze diagnostyczne:** Złącze diagnostyczne Bluetooth do bezprzewodowego połączenia z portem OBD pojazdu w celu przeprowadzenia diagnostyki.
- 5. Przycisk zasilania/blokady ekranu:** Naciśnij i przytrzymaj przez 3 sekundy, aby włączyć lub wyłączyć; Naciśnij raz, aby zablokować lub odblokować ekran.
- 6. Głośnik:** Zapewnia wskaźniki dźwiękowe dla stanu połączenia i ważnych informacji.
- 7. Regulowana podpora:** Zaprojektowana do podtrzymywania urządzenia na płaskiej powierzchni lub przymocowania go do kierownicy.

### 3. Techniska specyfikationer

#### Urządzenie główne

Ekran: 8 cali

Rozdzielczość: 1280\*800 pikseli

Środowisko pracy: 0°C~50°C (32°F~122°F)

Środowisko przechowywania: -20°C~60°C (-4°F~140°F)

Napięcie robocze: 5V

Prąd roboczy: 2,5A

#### 892BT VCI

Napięcie robocze: 9~18V

Prąd roboczy: ≤130mA

Środowisko pracy: 0°C~50°C (32°F~122°F)

Środowisko przechowywania: -20°C~60°C (-4°F~140°F)

Obsługiwane protokoły: SAE J1850 PWM, SAE J1850 VPW, ISO 9141-2 ISO, ISO 14230-4 KWP, ISO 15765-4 CAN, CANFD.

### 4. Sposób użycia

#### 4.1 Podłącz VCI do portu OBDII pojazdu / złącza łącza danych (DLC).

Złącze DLC znajduje się zwykle 12 cali od środka deski rozdzielczej, pod lub wokół strony kierowcy. Poniższy rysunek przedstawia pięć najczęstszych lokalizacji złącza DLC.

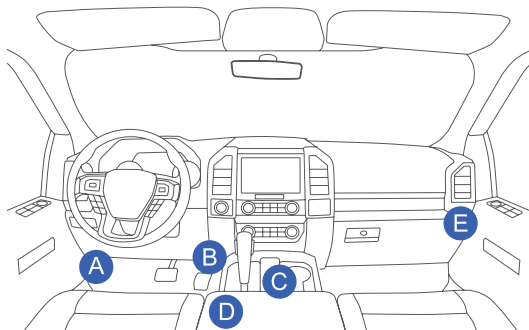

## 4.2 Włącz zapłon pojazdu.

Uwaga: Nie trzeba uruchamiać silnika.

## 4.3 Włącz urządzenie 892BT.

## 4.4 Po uruchomieniu systemu Android ustaw język i Wi-Fi.

Następnie urządzenie wyświetli główny interfejs. Wybierz żądaną funkcję na interfejsie, aby uzyskać dostęp do odpowiedniej funkcji diagnostycznej.

# 5. Opis funkcji

## 5.1 AutoSearch

Funkcja AutoSearch może automatycznie odczytać numer VIN samochodu i zidentyfikować jego markę, model i rok, a następnie bezpośrednio przejść do funkcji diagnostycznych.

## 5.2 Diagnostyka

Ta funkcja umożliwi ręczne wybranie marki, modelu i roku pojazdu w celu rozpoczęcia diagnostyki. Korzystanie z tej funkcji wymaga pełnego zrozumienia informacji o pojeździe. Jeśli nie wiesz wystarczająco dużo o informacjach o pojeździe, zaleca się przeprowadzenie inteligentnej diagnostyki.

## 5.3 OBD

Obsługuje protokoły OBD II i EOBD po 1996 roku. Możesz sprawdzić protokoły obsługiwane przez pojazd

## 5.4 Raport

Funkcja umożliwia rejestrowanie i zapisywanie danych, w tym raportów diagnostycznych, strumieni danych i obrazów do wykorzystania w przyszłości i analizy.

## 5.5 Informacje o naprawie

Funkcja umożliwia dostęp do kompleksowej bazy danych informacji o naprawie, która obejmuje biblioteki kodów DTC, listy pojazdów objętych ubezpieczeniem i

szczegółowe instrukcje obsługi.

## 5.6 Konserwacja

Menu Konserwacja obejmuje powszechnie używane funkcje konserwacji i resetowania, które pomagają w regularnej konserwacji pojazdu.

## 5.7 Aktualizacja

Użyj funkcji Aktualizacja, aby sprawdzić i pobrać nowe oprogramowanie i aplikacje.

## 5.8 Opinie

Jeśli podczas diagnostyki napotkasz nierozwiązany problem lub błąd oprogramowania diagnostycznego, możesz przywrócić 20 najnowszych rekordów testów do naszego zespołu serwisowego. Następnie przeanalizujemy je i rozwiążemy w odpowiednim czasie, aby poprawić jakość naszych produktów i doświadczenia użytkownika.

## 5.9 Zdalna pomoc

Możesz poprosić o zdalną pomoc za pośrednictwem tego oprogramowania innej firmy. Wysyłając numer identyfikacyjny urządzenia zdalnemu technikowi lub personelowi obsługi posprzedażowej, możesz upoważnić drugą stronę do zdalnej obsługi produktu w celu rozwiązania napotkanych problemów.

## 5.10 Ustawienia

Menu Ustawienia umożliwia dostosowanie urządzenia zgodnie z Twoimi preferencjami. Skonfiguruj opcje takie jak język, strefa czasowa, WiFi, informacje biznesowe itp.

## 5.11 Obsługa klienta

Rozwiń pasek zadań, znajdź ikonę obsługi klienta, kliknij ją, a następnie pojawi się ludzka obsługa klienta online, która odpowie na pytania, które pojawią się podczas korzystania z produktu.

## 6. Pytań i odpowiedzi

P: Dlaczego aktualizacja oprogramowania kończy się niepowodzeniem?

O: Sprawdź, czy urządzenie jest stabilnie połączone z Internetem.

P: Dlaczego VCI nie ma zasilania po podłączeniu go do portu DLC pojazdu?

O: Sprawdź, czy VCI jest prawidłowo podłączone i czy wyłącznik zapłonu pojazdu jest włączony.

P: Dlaczego nie mogę uzyskać dostępu do systemu ECU pojazdu?

O: Sprawdź, czy pojazd jest wyposażony w system, czy VCI jest prawidłowo podłączony i czy wyłącznik zapłonu pojazdu jest włączony.

P: Dlaczego system zatrzymuje się podczas odczytu strumienia danych?

O: Może to być spowodowane luźnym połączeniem. Odłącz VCI i spróbuj ponownie.

P: Dlaczego ekran miga po uruchomieniu zapłonu silnika?

O: Jest to normalne zjawisko spowodowane zakłóceniami elektromagnetycznymi.

## 7. Warunki gwarancji

- Gwarancja obowiązuje wyłącznie dla użytkowników, którzy dokonują zakupu produktów za pośrednictwem autoryzowanych kanałów.
- THINKCAR zapewnia roczną gwarancję od daty aktywacji produktu, obejmującą wady materiałowe i produkcyjne. Okres gwarancji może podlegać dostosowaniu zgodnie z lokalnymi przepisami.
- Niniejsza gwarancja nie obejmuje uszkodzeń urządzenia lub jego elementów powstałych na skutek nieprawidłowego użytkowania, nieautoryzowanych modyfikacji, użycia do celów niezgodnych z przeznaczeniem lub obsługi w sposób nieokreślony w instrukcji.
- Odszkodowanie za uszkodzenie deski rozdzielczej spowodowane wadami tego urządzenia ogranicza się do naprawy lub wymiany. THINKCAR nie ponosi odpowiedzialności za jakiegokolwiek szkody pośrednie lub przypadkowe.
- THINKCAR zastrzega sobie prawo do określenia charakteru jakiegokolwiek uszkodzenia urządzenia na podstawie zalecanych metod kontroli. Żaden agent, pracownik ani przedstawiciel biznesowy THINKCAR nie jest upoważniony do składania jakichkolwiek potwierdzeń, powiadomień ani zobowiązań dotyczących produktów THINKCAR bez wyraźnego upoważnienia.

THINKCAR TECH CO.,LTD.

Adres e-mail działu obsługi klienta: [support@mythinkcar.com](mailto:support@mythinkcar.com)

Oficjalna strona internetowa: [www.mythinkcar.com](http://www.mythinkcar.com)

Samouczki, filmy, często zadawane pytania i listy zasięgu są dostępne na oficjalnej stronie THINKCAR. ntes e listas de cobertura estão disponíveis no site oficial da THINKCAR.

## 1. Productoverzicht

MUCAR 892BT is een autodiagnoseapparaat dat wordt aangestuurd door het Android-besturingssysteem. Het is uitgerust met een 8-inch touchscreen en een Bluetooth-compatibele diagnoseconnector. Het apparaat ondersteunt uitgebreide ECU-diagnostiek voor meer dan 100 voertuigmerken en biedt functies zoals DTC's lezen en wissen, realtime gegevens lezen, actualietests, ECU-codering en andere gespecialiseerde functies.

## 2. Componenten en bedieningselementen

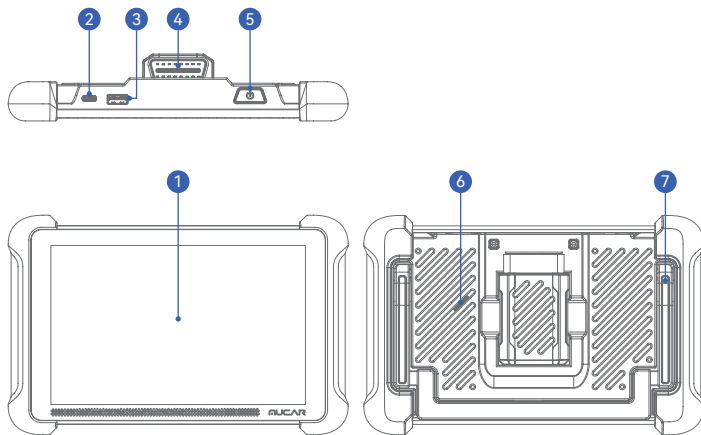

1. **Touchscreen:** 8-inch touchscreen voor gebruikersinteractie.
2. **Oplaadpoort:** Type-C-oplaadpoort voor opladen of gegevensoverdracht.
3. **USB-uitbreidingslot:** voor het aansluiten van een USB-uitbreidingsmodule.
4. **Diagnostische connector:** Bluetooth-diagnoseconnector voor draadloze verbinding met de OBD-poort van het voertuig voor diagnose.
5. **Aan/uit-/schermvergrendelingsknop:** houd 3 seconden ingedrukt om in of uit te schakelen; druk eenmaal om het scherm te vergrendelen of ontgrendelen.
6. **Luidspreker:** biedt audio-indicatoren voor de verbindingstatus en belangrijke informatie.
7. **Verstelbare standaard:** ontworpen om het apparaat op een plat oppervlak te ondersteunen of aan een stuur te bevestigen.

### 3. Specificatie technische

#### Hoofdapparaat

Scherm: 8 inch

Resolutie: 1280\*800 pixels

Werkomgeving: 0°C~50°C (32°F~122°F)

Opslagomgeving: -20°C~60°C (-4°F~140°F)

Werkspanning: 5V

Werkstroom: 2,5A

#### 892BT VCI

Werkspanning: 9~18V

Werkstroom: ≤130mA

Werkomgeving: 0°C~50°C (32°F~122°F)

Opslagomgeving: -20°C~60°C (-4°F~140°F)

Ondersteunde protocollen: SAE J1850 PWM, SAE J1850 VPW, ISO 9141-2 ISO, ISO 14230-4 KWP, ISO 15765-4 CAN, CANFD.

### 4. Hoe te gebruiken

#### 4.1 Sluit de VCI aan op de OBDII-poort / Data Link Connector (DLC) van uw voertuig.

De DLC bevindt zich meestal 12 inch van het midden van het instrumentenpaneel (dashboard), onder of rond de bestuurderszijde. De onderstaande afbeelding toont de onderstaande afbeelding toont de vijf meest voorkomende DLC-locaties.

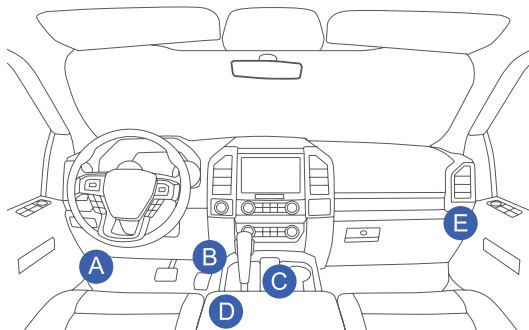

## 4.2 Zet het contact van het voertuig aan.

Let op: het is niet nodig om de motor te starten.

## 4.3 Schakel het 892BT-apparaat in.

## 4.4 Zodra het Android-systeem start, stelt u de taal en wifi in.

Het apparaat geeft vervolgens de hoofdinterface weer. Selecteer de gewenste functie op de interface om toegang te krijgen tot de bijbehorende diagnostische functie.

# 5. Functiebeschrijving

## 5.1 AutoSearch

De AutoSearch-functie kan automatisch het VIN van de auto lezen en het merk, model en jaar identificeren, en u vervolgens rechtstreeks naar de diagnosefuncties leiden.

## 5.2 Diagnose

Met deze functie kunt u handmatig het merk, model en jaar van het voertuig selecteren om een diagnose te starten. Voor het gebruik van deze functie moet u de voertuiginformatie volledig begrijpen. Als u niet genoeg weet over de voertuiginformatie, wordt u aangeraden de intelligente diagnose uit te voeren.

## 5.3 OBD

Ondersteunt OBD II- en EOBD-protocollen na 1996. U kunt de protocollen controleren die door het voertuig worden ondersteund

## 5.4 Rapport

Met de functie kunt u gegevens vastleggen en opslaan, waaronder diagnostische rapporten, gegevensstromen en afbeeldingen voor toekomstige referentie en analyse.

## 5.5 Reparatie-info

Met de functie krijgt u toegang tot een uitgebreide database met reparatie-

info, met DTC-codebibliotheken, lijsten met voertuigdekking en gedetailleerde gebruikershandleidingen.

## 5.6 Onderhoud

Het menu Onderhoud bevat veelgebruikte onderhouds- en resetfuncties om te helpen bij het reguliere onderhoud van het voertuig.

## 5.7 Upgrade

Gebruik de updatefunctie om te controleren op en nieuwe software en applicaties te downloaden.

## 5.8 Feedback

Als u tijdens de diagnose een onopgelost probleem of een diagnostische softwarefout tegenkomt, kunt u de meest recente 20 testrecords terugsturen naar ons serviceteam. We zullen het dan tijdig analyseren en oplossen om de kwaliteit van onze producten en gebruikerservaring te verbeteren.

## 5.9 Hulp op afstand

U kunt via deze software van derden om hulp op afstand vragen. Door uw apparaat-ID-nummer naar de externe technicus of het aftersalespersoneel te sturen, kunt u de andere partij machtigen om uw product op afstand te bedienen en de ondervonden problemen op te lossen.

## 5.10 Instellingen

Met het menu Instellingen kunt u het apparaat aanpassen aan uw voorkeuren. Configureer opties zoals taal, tijdzone, wifi, bedrijfsinformatie, etc.

## 5.11 Klantenservice

Trek de taakbalk naar beneden, zoek het klantenservicepictogram, klik erop en dan verschijnt de menselijke online klantenservice om de vragen te beantwoorden die u tegenkomt tijdens het gebruik van het product.

## 6. V&A

V: Waarom mislukt de software-upgrade?

A: Controleer of het apparaat stabiel is verbonden met internet.

V: Waarom is er geen stroom met de VCI nadat deze is aangesloten op de DLC-poort van het voertuig?

A: Controleer of de VCI goed is aangesloten en controleer of de contactschakelaar van het voertuig op AAN staat.

V: Waarom kan ik het ECU-systeem van het voertuig niet openen?

A: Controleer of het voertuig is uitgerust met het systeem, of de VCI correct is aangesloten en of de contactschakelaar van het voertuig op AAN staat.

V: Waarom stopt het systeem tijdens het lezen van de gegevensstroom?

A: Dit kan worden veroorzaakt door een losse verbinding. Koppel de VCI los en probeer het opnieuw.

V: Waarom knippert het scherm wanneer de motor start?

A: Dit is een normaal verschijnsel dat wordt veroorzaakt door elektromagnetische interferentie.

## 7. Garantievoorwaarden

- De garantie is alleen geldig voor gebruikers die producten kopen via geautoriseerde kanalen.
- THINKCAR biedt een garantie van één jaar vanaf de datum van activering van het product, met betrekking tot materiaal- of fabricagefouten. De garantieperiode kan worden aangepast in overeenstemming met de lokale wetgeving.
- Deze garantie dekt geen schade aan het apparaat of de componenten ervan die is veroorzaakt door verkeerd gebruik, ongeautoriseerde wijzigingen, gebruik voor onbedoelde doeleinden of bediening op een manier die niet in de handleiding is gespecificeerd.
- Compensatie voor schade aan het dashboard die is veroorzaakt door defecten in dit apparaat, is beperkt tot reparatie of vervanging. THINKCAR is niet aansprakelijk voor indirecte of incidentele schade.
- THINKCAR behoudt zich het recht voor om de aard van schade aan het apparaat te bepalen op basis van de voorgeschreven inspectiemethoden. Geen agenten, werknemers of bedrijfsvertegenwoordigers van THINKCAR zijn bevoegd om bevestigingen, meldingen of toezeggingen te doen met betrekking tot THINKCAR-producten zonder uitdrukkelijke toestemming.

THINKCAR TECH CO.,LTD.

E-mailadres klantenservice: [support@mythinkcar.com](mailto:support@mythinkcar.com)

Officiële website: [www.mythinkcar.com](http://www.mythinkcar.com)

Tutorials, video's, veelgestelde vragen en dekkingslijsten zijn beschikbaar op de officiële THINKCAR-website.

# 1. Produktöversikt

MUCAR 892BT är en diagnostisk enhet för fordon som drivs av operativsystemet Android. Den är utrustad med en 8-tums pekskärm och en Bluetooth-aktiverad diagnoskontakt. Enheten stöder omfattande ECU-diagnostik för över 100 fordonsmärken, och erbjuder funktioner som läsning och rensning av felkoder, dataavläsning i realtid, aktiveringstester, ECU-kodning och andra specialiserade funktioner.

## 2. Komponenter och kontroller

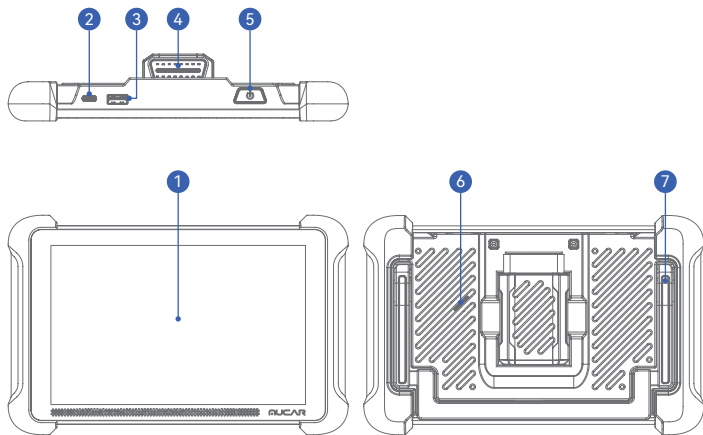

- 1. Peksärm:** 8-tums pekskärm för användarinteraktion.
- 2. Laddningsport:** Laddningsport av typ C för laddning eller dataöverföring.
- 3. USB-expansionsplats:** För anslutning av en USB-expansionsmodul.
- 4. Diagnostisk anslutning:** Bluetooth-diagnostikkontakt för trådlös anslutning till fordonets OBD-port för diagnos.
- 5. Ström/Skärlåsknapp:** Tryck och håll ned i 3 sekunder för att slå på eller av; Tryck en gång för att låsa eller låsa upp skärmen.
- 6. Högtalare:** Tillhandahåller ljudindikatorer för anslutningsstatus och viktig information.
- 7. Justerbart stöd:** Designat för att stödja enheten på en plan yta eller fästa den på en ratt.

## 3. Technical Specifications

### Huvudenheter

Skärm: 8 tum

Upplösning: 1280\*800 pixlar

Arbetsmiljö: 0°C~50°C (32°F~122°F)

Lagringsmiljö: -20°C~60°C (-4°F~140°F)

Arbetsspänning: 5V

Arbetsström: 2,5A

### 892BT VCI

Arbetsspänning: 9~18V

Arbetsström: ≤130mA

Arbetsmiljö: 0°C~50°C (32°F~122°F)

Lagringsmiljö: -20°C~60°C (-4°F~140°F)

**Protokoll som stöds:** SAE J1850 PWM, SAE J1850 VPW, ISO 9141-2 ISO, ISO 14230-4 KWP, ISO 15765-4 CAN, CANFD.

## 4. Hur man använder

### 4.1 Anslut VCI:n till ditt fordons OBDII-port / Data Link Connector (DLC).

DLC är vanligtvis 12 tum bort från mitten av instrumentpanelen (dash), under eller runt förarsidan. Bilden nedan visar de fem vanligaste DLC-platserna.

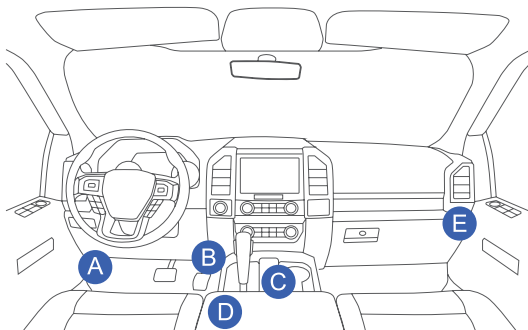

## 4.2 Slå på fordonets tändning.

Obs: Det är inte nödvändigt att starta motorn.

## 4.3 Slå på 892BT-enheten.

## 4.4 När Android-systemet startar, ställ in språk och Wi-Fi.

Enheten kommer då att visa huvudgränssnittet. Välj önskad funktion på gränssnittet för att komma åt motsvarande diagnostikfunktion.

# 5. Funktionsbeskrivning

## 5.1 Autosökning

AutoSearch-funktionen kan automatiskt läsa av bilens VIN och identifiera dess märke, modell och år och sedan leda dig till diagnosfunktionerna direkt.

## 5.2 Diagnostisera

Med den här funktionen kan du manuellt välja fordonets märke, modell, år för att starta en diagnos. Användning av denna funktion kräver att du har full förståelse för fordonsinformationen. Om du inte vet tillräckligt om fordonsinformationen, föreslås det att du gör den intelligenta diagnosen.

## 5.3 OBD

Stöd OBD II och EOBD protokoll efter 1996. Du kan kontrollera de protokoll som stöds av fordonet

## 5.4 Rapportera

Funktionen låter dig spela in och spara data, inklusive diagnostiska rapporter, dataströmmar och bilder för framtida referens och analys.

## 5.5 Reparationsinfo

Funktionen ger dig tillgång till en omfattande reparationsinformationsdatabas, som inkluderar DTC-kodbibliotek, fordonstäckningslistor och detaljerade användarmanualer.

## 5.6 Underhåll

Underhållsmenyn innehåller vanliga underhålls- och återställningsfunktioner för att hjälpa till med regelbundet fordonsunderhåll.

## 5.7 Uppgradering

Använd uppdateringsfunktionen för att söka efter och ladda ner ny programvara och applikationer.

## 5.8 Feedback

Om du stöter på ett olöst problem eller fel i diagnostikprogramvaran under diagnosen kan du återställa de senaste 20 testposterna till vårt serviceteam. Vi kommer sedan att analysera och felsöka det i tid för att förbättra kvaliteten på våra produkter och användarupplevelsen.

## 5.9 Fjärrhjälp

Du kan be om fjärrhjälp genom denna programvara från tredje part. Genom att skicka ditt enhets-ID-nummer till fjärrteknikern eller servicepersonalen kan du ge den andra parten behörighet att fjärrstyra din produkt och lösa de problem som uppstår.

## 5.10 Inställningar

Menyn Inställningar låter dig anpassa enheten enligt dina preferenser. Konfigurera alternativ som språk, tidszon, WiFi, företagsinformation, etc.

## 5.11 Kundtjänst

Dra ner aktivitetsfältet, hitta kundtjänstikonen, klicka på den, och sedan kommer mänsklig onlinekundtjänst att dyka upp för att svara på frågorna du stöter på under användningen av produkten.

## 6. Frågor och svar

F: Varför misslyckas mjukvaruuppgraderingen?

S: Kontrollera om enheten är stabilt ansluten till internet.

F: Varför finns det ingen ström till VCI:n efter att den anslutits till fordonets DLC-port?

S: Kontrollera om VCI:n är ordentligt ansluten och verifiera att fordonets tändningslås är påslagen.

F: Varför kan jag inte komma åt fordonets ECU-system?

S: Kontrollera om fordonet är utrustat med systemet, om VCI:n är korrekt ansluten och om fordonets tändningslås är PÅ.

F: Varför stannar systemet när dataströmmen läses?

S: Detta kan orsakas av lös anslutning. Koppla ur VCI:n och försök igen.

F: Varför blinkar skärmen när motortändningen startar?

S: Detta är en normal händelse som orsakas av elektromagnetiska störningar.

## 7. Garantivillkor

- Garantien gäller endast för användare som köper produkter via auktoriserade kanaler.
- THINKCAR ger ett års garanti från datumet för produktens aktivering, som täcker defekter i material eller utförande. Garantiperioden kan komma att justeras i enlighet med lokala lagar.
- Denna garanti täcker inte skador på enheten eller dess komponenter orsakade av felaktig användning, obehöriga modifieringar, användning för oavsiktliga ändamål eller användning på ett sätt som inte specificeras i manualen.
- Ersättning för skador på instrumentbrädan orsakade av defekter i denna enhet är begränsad till reparation eller utbyte. THINKCAR kommer inte att hållas ansvarigt för några indirekta eller tillfälliga skador.
- THINKCAR förbehåller sig rätten att fastställa vilken typ av skada som helst på enheten baserat på dess föreskrivna inspektionsmetoder. Inga agenter, anställda eller affärsrepresentanter för THINKCAR är auktoriserade att göra några bekräftelser, meddelanden eller åtaganden angående THINKCAR-produkter utan uttryckligt tillstånd.

THINKCAR TECH CO.,LTD.

Kundtjänst E-post: [support@mythinkcar.com](mailto:support@mythinkcar.com)

Officiell webbplats: [www.mythinkcar.com](http://www.mythinkcar.com)

Handledningar, videor, vanliga frågor och tackningslistor finns på den officiella THINKCAR-webbplatsen.