

INSTRUCTION MANUAL  
MANUAL DE INSTRUCCIONES



# Cordless Steel Rod Cutter

## Cortadora de Varilla Inalámbrica

### GCS01

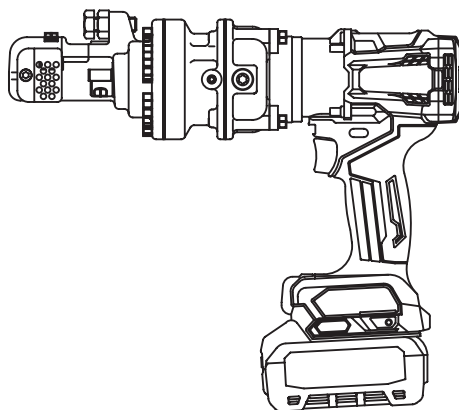

**IMPORTANT:** Read Before Using.  
**IMPORTANTE:** Lea antes de usar.

## SPECIFICATIONS

Model:	GCS01
Max. Cutting Capacity (Dia.mm)	16 mm (5/8")
Grade 40 - Grade 60	16 mm (5/8")
Grade 40: Tensile Strength 490 N/mm <sup>2</sup> 70,000 PSI	16 mm (5/8")
Grade 60: Tensile Strength 620 N/mm <sup>2</sup> 90,000 PSI	16 mm (5/8")
Cutting speed	1.7 seconds
Overall length	321 mm (12-41/64")
Rated voltage	D.C. 36 V - 40 V max
Net weight	6.0 - 6.3 kg (13.22 - 13.88 lbs)

- Due to our continuing program of research and development, the specifications herein are subject to change without notice.
- Specifications may differ from country to country.
- The weight may differ depending on the attachment(s), including the battery cartridge. The lightest and heaviest combinations, according to EPTA-Procedure 01/2014, are shown in the table.

### Applicable battery cartridge and charger

Battery cartridge	BL4025 / BL4040
Charger	DC40RA

- Some of the battery cartridges and chargers listed above may not be available depending on your region of residence.

**⚠WARNING: Only use the battery cartridges and chargers listed above.** Use of any other battery cartridges and chargers may cause injury and/or fire.

### Intended use

The tool is intended for cutting rebar.

## SAFETY WARNINGS

### General power tool safety warnings

**⚠WARNING** Read all safety warnings, instructions, illustrations and specifications provided with this power tool. Failure to follow all instructions listed below may result in electric shock, fire and/or serious injury.

### Save all warnings and instructions for future reference.

The term "power tool" in the warnings refers to your mains-operated (corded) power tool or battery-operated (cordless) power tool.

#### Work area safety

1. **Keep work area clean and well lit.** Cluttered or dark areas invite accidents.
2. **Do not operate power tools in explosive atmospheres, such as in the presence of flammable liquids, gases or dust.** Power tools create sparks which may ignite the dust or fumes.

3. **Keep children and bystanders away while operating a power tool.** Distractions can cause you to lose control.

#### Electrical safety

1. **Power tool plugs must match the outlet. Never modify the plug in any way. Do not use any adapter plugs with earthed (grounded) power tools.** Unmodified plugs and matching outlets will reduce risk of electric shock.
2. **Avoid body contact with earthed or grounded surfaces, such as pipes, radiators, ranges and refrigerators.** There is an increased risk of electric shock if your body is earthed or grounded.
3. **Do not expose power tools to rain or wet conditions.** Water entering a power tool will increase the risk of electric shock.
4. **Do not abuse the cord. Never use the cord for carrying, pulling or unplugging the power tool. Keep cord away from heat, oil, sharp edges or moving parts.** Damaged or entangled cords increase the risk of electric shock.
5. **When operating a power tool outdoors, use an extension cord suitable for outdoor use.** Use of a cord suitable for outdoor use reduces the risk of electric shock.
6. **If operating a power tool in a damp location is unavoidable, use a ground fault circuit interrupter (GFCI) protected supply.** Use of a GFCI reduces the risk of electric shock.

7. **Power tools can produce electromagnetic fields (EMF) that are not harmful to the user.** However, users of pacemakers and other similar medical devices should contact the maker of their device and/or doctor for advice before operating this power tool.

#### Personal safety

1. **Stay alert, watch what you are doing and use common sense when operating a power tool. Do not use a power tool while you are tired or under the influence of drugs, alcohol or medication.** A moment of inattention while operating power tools may result in serious personal injury.
2. **Use personal protective equipment. Always wear eye protection.** Protective equipment such as a dust mask, non-skid safety shoes, hard hat or hearing protection used for appropriate conditions will reduce personal injuries.
3. **Prevent unintentional starting. Ensure the switch is in the off-position before connecting to power source and/or battery pack, picking up or carrying the tool.** Carrying power tools with your finger on the switch or energising power tools that have the switch on invites accidents.
4. **Remove any adjusting key or wrench before turning the power tool on.** A wrench or a key left attached to a rotating part of the power tool may result in personal injury.
5. **Do not overreach. Keep proper footing and balance at all times.** This enables better control of the power tool in unexpected situations.
6. **Dress properly. Do not wear loose clothing or jewellery. Keep your hair and clothing away from moving parts.** Loose clothes, jewellery or long hair can be caught in moving parts.
7. **If devices are provided for the connection of dust extraction and collection facilities, ensure these are connected and properly used.** Use of dust collection can reduce dust-related hazards.
8. **Do not let familiarity gained from frequent use of tools allow you to become complacent and ignore tool safety principles.** A careless action can cause severe injury within a fraction of a second.
9. **Always wear protective goggles to protect your eyes from injury when using power tools. The goggles must comply with ANSI Z87.1 in the USA.**  
It is an employer's responsibility to enforce the use of appropriate safety protective equipment by the tool operators and by other persons in the immediate working area.

#### Power tool use and care

1. **Do not force the power tool. Use the correct power tool for your application.** The correct power tool will do the job better and safer at the rate for which it was designed.
2. **Do not use the power tool if the switch does not turn it on and off.** Any power tool that cannot be controlled with the switch is dangerous and must be repaired.
3. **Disconnect the plug from the power source and/or remove the battery pack, if detachable, from the power tool before making any**

**adjustments, changing accessories, or storing power tools.** Such preventive safety measures reduce the risk of starting the power tool accidentally.

4. **Store idle power tools out of the reach of children and do not allow persons unfamiliar with the power tool or these instructions to operate the power tool.** Power tools are dangerous in the hands of untrained users.
5. **Maintain power tools and accessories. Check for misalignment or binding of moving parts, breakage of parts and any other condition that may affect the power tool's operation. If damaged, have the power tool repaired before use.** Many accidents are caused by poorly maintained power tools.
6. **Keep cutting tools sharp and clean.** Properly maintained cutting tools with sharp cutting edges are less likely to bind and are easier to control.
7. **Use the power tool, accessories and tool bits etc. in accordance with these instructions, taking into account the working conditions and the work to be performed.** Use of the power tool for operations different from those intended could result in a hazardous situation.
8. **Keep handles and grasping surfaces dry, clean and free from oil and grease.** Slippery handles and grasping surfaces do not allow for safe handling and control of the tool in unexpected situations.
9. **When using the tool, do not wear cloth work gloves which may be entangled.** The entanglement of cloth work gloves in the moving parts may result in personal injury.

#### Battery tool use and care

1. **Recharge only with the charger specified by the manufacturer.** A charger that is suitable for one type of battery pack may create a risk of fire when used with another battery pack.
2. **Use power tools only with specifically designated battery packs.** Use of any other battery packs may create a risk of injury and fire.
3. **When battery pack is not in use, keep it away from other metal objects, like paper clips, coins, keys, nails, screws or other small metal objects, that can make a connection from one terminal to another.** Shorting the battery terminals together may cause burns or a fire.
4. **Under abusive conditions, liquid may be ejected from the battery; avoid contact. If contact accidentally occurs, flush with water. If liquid contacts eyes, additionally seek medical help.** Liquid ejected from the battery may cause irritation or burns.
5. **Do not use a battery pack or tool that is damaged or modified.** Damaged or modified batteries may exhibit unpredictable behaviour resulting in fire, explosion or risk of injury.
6. **Do not expose a battery pack or tool to fire or excessive temperature.** Exposure to fire or temperature above 130 °C may cause explosion.
7. **Follow all charging instructions and do not charge the battery pack or tool outside the temperature range specified in the instructions.** Charging improperly or at temperatures

outside the specified range may damage the battery and increase the risk of fire.

### Service

1. **Have your power tool serviced by a qualified repair person using only identical replacement parts.** This will ensure that the safety of the power tool is maintained.
2. **Never service damaged battery packs.** Service of battery packs should only be performed by the manufacturer or authorized service providers.
3. **Follow instruction for lubricating and changing accessories.**
4. **Do not modify or attempt to repair the appliance or the battery pack except as indicated in the instructions for use and care.**

### Cordless steel rod cutter safety warnings

1. **Hold the tool securely while it is in use.** If the tool is not held securely, you may be injured.
2. **Keep your hands and face away from the moving parts.** They may cause an injury.
3. **Release the Switch trigger immediately to stop operation when the tool is out of order or makes an abnormal sound during use. Have it inspected and repaired by an authorized service center.** Failure to do so may result in damage or injury.
4. **If you drop or strike the tool, check carefully that the body is not damaged, cracked, or deformed.** Any such damage could cause injury.
5. **This tool is an electro-hydraulic tool. The oil reservoir was filled before delivery. Do not add oil unless the tool operates abnormally.**
6. **Metal cutting blades have sharp edges.** Handle them carefully to avoid being cut.
7. **Damaged, deformed or cracked blades may cause serious accidents as well as impair operation.** Replace with new genuine blades immediately.



### SAVE THESE INSTRUCTIONS.

**⚠ WARNING: DO NOT let comfort or familiarity with product (gained from repeated use) replace strict adherence to safety rules for the subject product.**

**MISUSE or failure to follow the safety rules stated in this instruction manual may cause serious personal injury.**

### Symbols

The followings show the symbols used for tool.

	volts
	direct current
	Read instruction manual.

### Important safety instructions for battery cartridge

1. **Before using battery cartridge, read all instructions and cautionary markings on (1) battery charger, (2) battery, and (3) product using battery.**
2. **Do not disassemble or tamper with the battery cartridge.** It may result in a fire, excessive heat, or explosion.
3. **If operating time has become excessively shorter, stop operating immediately. It may result in a risk of overheating, possible burns and even an explosion.**
4. **If electrolyte gets into your eyes, rinse them out with clear water and seek medical attention right away. It may result in loss of your eyesight.**
5. **Do not short the battery cartridge:**
  - (1) **Do not touch the terminals with any conductive material.**
  - (2) **Avoid storing battery cartridge in a container with other metal objects such as nails, coins, etc.**
  - (3) **Do not expose battery cartridge to water or rain.**

**A battery short can cause a large current flow, overheating, possible burns and even a breakdown.**
6. **Do not store and use the tool and battery cartridge in locations where the temperature may reach or exceed 50 °C (122 °F).**
7. **Do not incinerate the battery cartridge even if it is severely damaged or is completely worn out. The battery cartridge can explode in a fire.**
8. **Do not nail, cut, crush, throw, drop the battery cartridge, or hit against a hard object to the battery cartridge.** Such conduct may result in a fire, excessive heat, or explosion.
9. **Do not use a damaged battery.**
10. **The contained lithium-ion batteries are subject to the Dangerous Goods Legislation requirements.**

For commercial transports e.g. by third parties, forwarding agents, special requirement on packaging and labeling must be observed.

For preparation of the item being shipped, consulting an expert for hazardous material is required. Please also observe possibly more detailed national regulations.

Tape or mask off open contacts and pack up the battery in such a manner that it cannot move around in the packaging.
11. **When disposing the battery cartridge, remove it from the tool and dispose of it in a safe place. Follow your local regulations relating to disposal of battery.**
12. **Use the batteries only with the products specified by Makita.** Installing the batteries to non-compliant products may result in a fire, excessive heat, explosion, or leak of electrolyte.
13. **If the tool is not used for a long period of time, the battery must be removed from the tool.**

14. During and after use, the battery cartridge may take on heat which can cause burns or low temperature burns. Pay attention to the handling of hot battery cartridges.
15. Do not touch the terminal of the tool immediately after use as it may get hot enough to cause burns.
16. Do not allow chips, dust, or soil stuck into the terminals, holes, and grooves of the battery cartridge. It may cause heating, catching fire, burst and malfunction of the tool or battery cartridge, resulting in burns or personal injury.
17. Unless the tool supports the use near high-voltage electrical power lines, do not use the battery cartridge near high-voltage electrical power lines. It may result in a malfunction or breakdown of the tool or battery cartridge.
18. Keep the battery away from children.

## SAVE THESE INSTRUCTIONS.

**CAUTION:** Only use genuine Makita batteries. Use of non-genuine Makita batteries, or batteries that have been altered, may result in the battery bursting causing fires, personal injury and damage. It will also void the Makita warranty for the Makita tool and charger.

## Tips for maintaining maximum battery life

1. Charge the battery cartridge before completely discharged. Always stop tool operation and charge the battery cartridge when you notice less tool power.
2. Never recharge a fully charged battery cartridge. Overcharging shortens the battery service life.
3. Charge the battery cartridge with room temperature at 10 °C - 40 °C (50 °F - 104 °F). Let a hot battery cartridge cool down before charging it.
4. When not using the battery cartridge, remove it from the tool or the charger.
5. Charge the battery cartridge if you do not use it for a long period (more than six months).

## FUNCTIONAL DESCRIPTION

**CAUTION:** Always be sure that the tool is switched off and the battery cartridge is removed before adjusting or checking function on the tool.

### Installing or removing battery cartridge

**CAUTION:** Always switch off the tool before installing or removing of the battery cartridge.

**CAUTION:** Hold the tool and the battery cartridge firmly when installing or removing battery cartridge. Failure to hold the tool and the battery cartridge firmly may cause them to slip off your hands and result in damage to the tool and battery cartridge and a personal injury.

To install the battery cartridge, align the tongue on the battery cartridge with the groove in the housing and slip it into place. Insert it all the way until it locks in place with a little click. If you can see the red indicator as shown in the figure, it is not locked completely.

To remove the battery cartridge, slide it from the tool while sliding the button on the front of the cartridge.

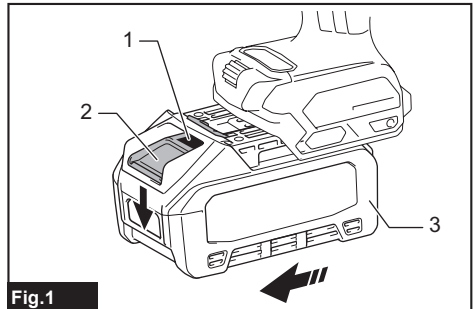

Fig.1

► 1. Red indicator 2. Button 3. Battery cartridge

**CAUTION:** Always install the battery cartridge fully until the red indicator cannot be seen. If not, it may accidentally fall out of the tool, causing injury to you or someone around you.

**CAUTION:** Do not install the battery cartridge forcibly. If the cartridge does not slide in easily, it is not being inserted correctly.

### Tool / battery protection system

The tool is equipped with a tool/battery protection system. This system automatically cuts off power to the motor to extend tool and battery life. The tool will automatically stop during operation if the tool or battery is placed under one of the following conditions.

#### Overload protection

This protection works when the tool is operated in a manner that causes it to draw an abnormally high

current. In this situation, turn the tool off and stop the application that caused the tool to become overloaded. Then turn the tool on to restart.

## Overheat protection

This protection works when the tool or battery is overheated. In this situation, let the tool and battery cool before turning the tool on again.

## Overdischarge protection

This protection works when the remaining battery capacity gets low. In this situation, remove the battery from the tool and charge the battery.

## Protections against other causes

Protection system is also designed for other causes that could damage the tool and allows the tool to stop automatically. Take all the following steps to clear the causes, when the tool has been brought to a temporary halt or stop in operation.

1. Make sure that all switch(es) is/are in the off position, and then turn the tool on again to restart.
2. Charge the battery(ies) or replace it/them with recharged battery(ies).
3. Let the tool and battery(ies) cool down.

If no improvement can be found by restoring protection system, then contact your local Makita Service Center.

## Indicating the remaining battery capacity

Press the check button on the battery cartridge to indicate the remaining battery capacity. The indicator lamps light up for a few seconds.

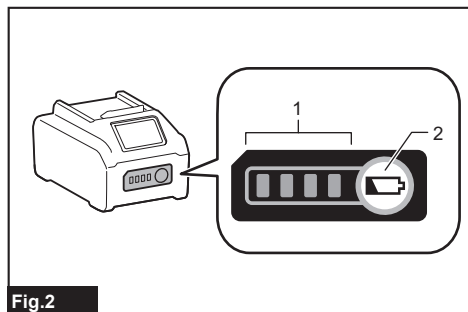

Fig.2

► 1. Indicator lamps 2. Check button

Indicator lamps			Remaining capacity
Lighted	Off	Blinking	
	■ ■ ■ ■		75% to 100%
	■ ■ ■ □		50% to 75%
	■ ■ □ □		25% to 50%

Indicator lamps			Remaining capacity
Lighted	Off	Blinking	
■	□ □ □ □	▧	0% to 25%
▧	□ □ □ □		Charge the battery.
■ ■ □ □	□ □		The battery may have malfunctioned.
□ □ ■ ■			

**NOTE:** Depending on the conditions of use and the ambient temperature, the indication may differ slightly from the actual capacity.

**NOTE:** The first (far left) indicator lamp will blink when the battery protection system works.

## OPERATION

### Operating procedure

Read, understand and follow all safety instructions and operating procedures. If you do not understand the instructions, or if conditions are not correct for proper operation, do not operate this tool. Consult your supervisor or other responsible person.

**⚠ WARNING:** Before the Battery is inserted into the tool, pull and release the switch trigger to ensure that it returns when released.

The motor is on when the switch trigger is pulled and off when the switch trigger is released.

### Switch Lock Operation

- Push in the Switch Lock on side A. The Switch is unlocked and the Trigger can be operated.
- Push in the Switch Lock on side B. The Switch is locked and the Trigger cannot be operated.

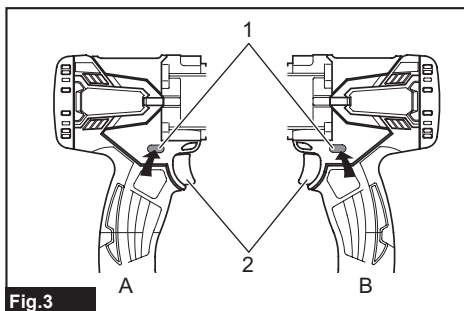

Fig.3

► 1. Switch lock 2. Switch trigger

**⚠ CAUTION:** The switch trigger should be locked at all times when not in use.

**⚠WARNING:** Before operation, confirm that the position of the operator, relative to the tool, and the surrounding area is safe for operation. Put on safety glasses and wear protective clothing.

**⚠WARNING:** Refer to the tool specifications in this manual and do not cut rebar of size or hardness that exceeds the cutting capacity of the tool.

**⚠WARNING:** Do not cut material other than rebar. Please ask the manufacturer if you want to cut other materials.

**⚠WARNING:** Replace damaged (chipped, broken, cracked) or deformed blades immediately. The blade will not cut true and may fracture or break causing serious personal injury.

## Cutting Procedure

**⚠WARNING:** Never use the tool without the protector in place. Failure to do so can cause serious personal injury.

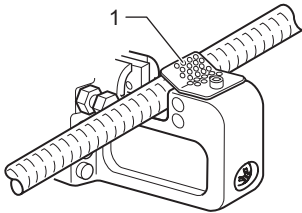

Fig.4

► 1. Protector

**⚠WARNING:** Protector is an equipment to prevent fragments from being projected towards the operator. It does not prevent a projection to the axial direction of the rebar. Position yourself so that the protector blocks the fragments.

**⚠WARNING:** In some figures the protector is not shown, but it is for showing the inside of the protector. Always use the protector in place.

1. Position the rebar to be cut between the blades.

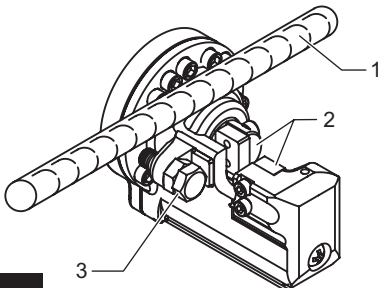

Fig.5

► 1. Rebar 2. Blades 3. Hold bolt

Adjust the hold bolt according to the diameter of the rebar to be cut so that the rebar is at 90 degrees to the blades. The hold bolt supports the rebar and keeps it perpendicular to the blades when cutting.

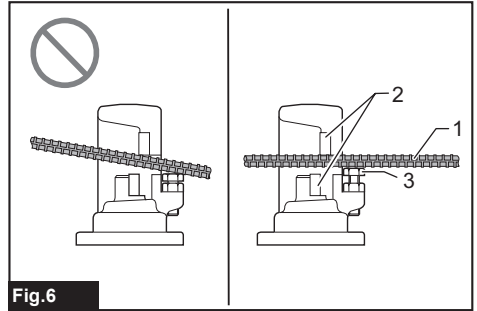

Fig.6

► 1. Rebar 2. Blades 3. Hold bolt

**⚠WARNING:** When cutting rebar, adjust the hold bolt according to the diameter of the rebar to be cut so that the rebar is at 90 degrees to the blades. Without this adjustment, the cut piece may fly off and cause serious injury to the operator or bystanders. Never fail to check the position of the operator relative to the tool and confirm the safety of the operator and surrounding area.

2. Position the rebar deep enough between the blades so that it does not touch the protector.

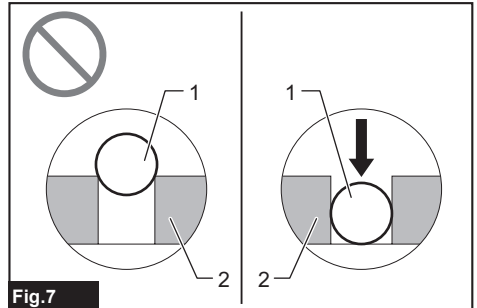
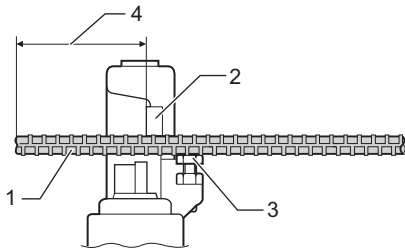

Fig.7

► 1. Rebar 2. Blades

**⚠WARNING:** If the rebar to be cut is not positioned fully between the blades, the blades will be damaged; the rebar will be ejected violently and may cause serious personal injury.

**⚠WARNING:** Do not cut rebar when the piece to be cut off is less than 200 mm (7-7/8") in length. Cutting shorter length may cause the rebar to fly off during cut and may result in serious personal injury.



**Fig.8**

► 1. Rebar 2. Blade 3. Hold bolt 4. More than 200 mm (7-7/8")

**⚠WARNING:** Do not cut rebar when it is not properly supported by the hold bolt. When cutting, hold the rebar on the hold bolt side. If not, the cut piece may fly off and cause serious injury to the operator or bystanders.

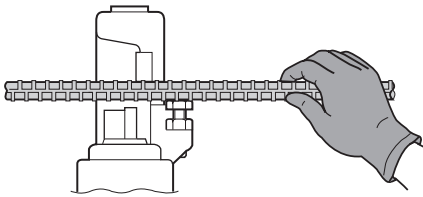

**Fig.9**

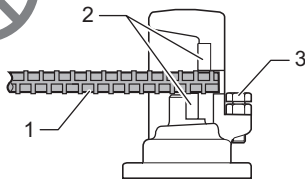

**Fig.10**

► 1. Rebar 2. Blades 3. Hold bolt

3. Push in the Switch Lock on Side A. The switch is unlocked and the trigger can be operated.
4. Press the switch trigger to start cutting operation. The Cutter Rod will move forward to cut the rebar. Keep the Switch depressed until the Cutter Rod stops at the end of its stroke.

5. Release the switch trigger when the cut is completed and the Cutter Rod has reached the end of its stroke. The Cutter Rod will then return automatically to its starting position. The Cutter Rod will not return if the stroke is not completed. Similarly the Cutter Rod will not be able to move forward again until after it returns completely to its starting position. Press the switch to start the next cut, only after the Cutter Rod completely returns to its starting position and stops.

**⚠WARNING:** When cutting rebar of a high tensile strength the cut piece may fly off and cause serious injury to the operator. Wear safety glasses and confirm that the surrounding area is safe before starting operation.

**⚠WARNING:** Keep your hands and face away from the blades, the moving parts and the cutting area, during operation. Remove the Battery from the tool immediately after use.

**NOTE:** If the temperature of the tool housing exceeds 70°C (160°F), the tool capacity decreases. In such a case, stop the use and allow the tool to cool down.

**NOTE:** Keep the air hole in the end of the Bar Holder clear of dirt and debris. The air hole controls the internal pressure and should not be obstructed.

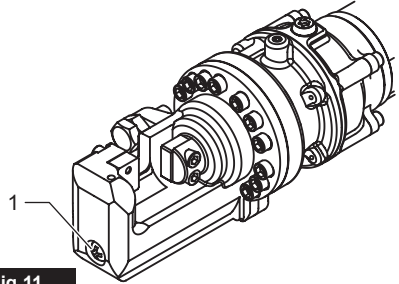
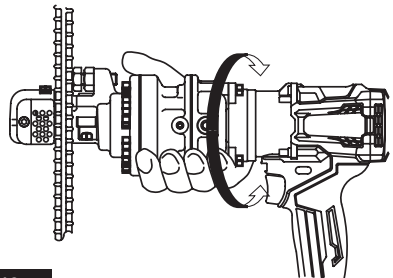

**Fig.11**

► 1. Air hole

## Rotating Function of Motor

The Motor Body can be rotated through 360 degrees, in either direction, during operation. This feature is particularly useful when working in awkward or narrow areas as it allows the operator to position the tool in the best position for easy operation.



**Fig.12**

## Return Valve Operation

The function of the Return Valve is to allow the Cutter Rod to return to the starting position if it is unable complete a cut or becomes jammed. Using supplied hex wrench, loosen the return valve about a turn in anticlockwise direction. This will release the oil pressure and allow the Cutter Rod to return. Retighten the Return Valve once the Cutter Rod is fully returned and before starting the next operation.

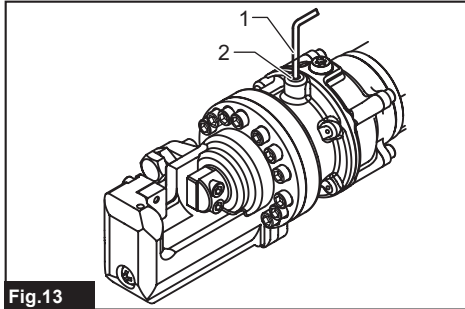

Fig.13

- 1. Hex wrench 2. Return Valve

## Blades replacement procedure

If the cutting edges of the blades are chipped, cracked, deformed, or damaged in any way, their cutting ability will be reduced. Cutting under such conditions may cause further damage and result in personal injury. The blades should be replaced as a set immediately if any damage is found.

**⚠WARNING:** When replacing the blades, ensure that the Battery is removed from the tool to prevent accidental operation.

Ensure that Blade A, on the Bar Holder and Blade B, on the Cutter Rod are fitted in their correct respective positions.

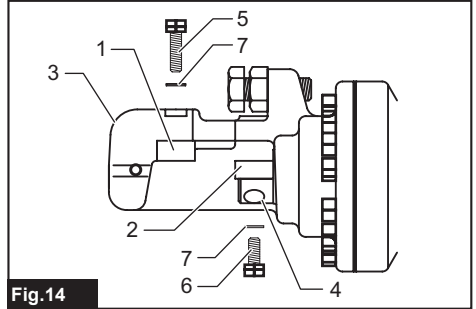

Fig.14

- 1. Blade A (Thicker blade) 2. Blade B (Thinner blade) 3. Bar holder 4. Cutter rod 5. Bolt (Longer) 6. Bolt (Shorter) 7. Washer

- Undo the bolts and the washers that hold Blade A and Blade B.
- Remove dirt and clean the surfaces where the new blades are to be fitted.
- Fit Blade A to the Bar Holder and Blade B to the Cutter Rod. Replace bolts and washers and tighten firmly.

**⚠WARNING:** The bolts that hold Blade A and Blade B should be tightened regularly. If the bolts become loose the Blades may be damaged and may cause personal injury.

## Type of spare blade and detachment

Securing bolts should be firmly tightened. Confirm periodically that the blade is tightened properly.

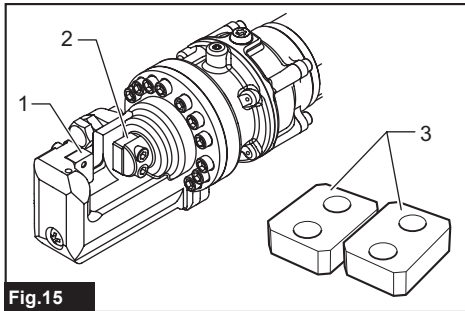

Fig.15

- 1. Blade A on bar holder 2. Blade B on cutter rod 3. Spare blade

Spare blade size

Model	A (Cutter head)	B (Cutter rod)
SC001G (Φ3 - Φ16) (1/8" - 5/8")	22 × 17 × 9 mm (Bolt size 5 mm, two holes) 55/64" × 43/64" × 23/64" (Bolt size 13/64", two holes)	22 × 17 × 8 mm (Bolt size 5 mm, two holes) 55/64" × 43/64" × 5/16" (Bolt size 13/64", two holes)

\* Use this table to identify the correct blades for your model.

**NOTE:** Use only genuine Makita blades.

## Adding oil

This Cordless Steel Rod Cutter is electro-hydraulic. When shipped from the factory, it was filled with oil. Do not attempt to add oil as long as the tool performs well. Over a period of time the oil level will gradually go down. Eventually this will cause a noticeable dropping off in performance. When this happens add oil as follows.

1. Place some rebar between the blades and pull the switch trigger.
2. Release the switch trigger just before the cut is completed to stop the tool.
3. Remove the Battery from the tool, so that the Blades cannot be moved accidentally.

4. Remove the Bolt (SB10x15) which caps the oil filler hole. Add the oil, being careful not to allow any oil to spill into the motor.
5. Replace the Bolt (SB10x15) and tighten securely.
6. Reinsert the Battery into the tool and complete the cutting operation.
7. Repeat the above procedure several times until the oil level remains correct.

**⚠ CAUTION:** Only pure hydraulic oil as recommended by Makita should be used in this tool. Recommended oils include the Makita supplied hydraulic oil, Super Hyrando #46 (JX Nippon Oil & Energy Corp.); Shell Tellus Plus #46 (U.S. Shell); or equivalent spec anti-wear hydraulic oil, ISO Viscosity Grade 46. Do not use other oils as these may cause damage to the seals and other internal machine parts.

## TROUBLESHOOTING

**⚠ WARNING:** Remove battery before working on machine.

State of abnormality	Probable cause (malfunction)	Remedy
Cutter Rod will not extend.	Insufficient oil.	Top up oil. (Refer to "Adding Oil")
	Cutter Rod has not returned completely due to build up of debris between Cutter Rod and Bar Holder.	Manually push back Cutter Rod. Remove debris and clean.
	Cutter Rod has not returned completely due to damage to the Cutter Rod.	Replace Cutter Rod.
	Cutter Rod has not returned completely due to loose or damaged Blades.	Tighten Blade bolts. Replace Blades.
	Cutter Rod has not returned completely due to weak Return spring.	Replace Return spring.
Insufficient power to cut rebar.	Insufficient oil.	Top up oil. (Refer to "Adding Oil")
	Return Valve not properly seated or seating damaged.	Clean tip of Return Valve and Seating. Remove any scratched from seating.
	Return Valve, damaged.	Replace.
	Incorrect clearance between Cylinder and Piston.	Replace Piston. (Note: different size pistons available)
	Check Valve, not properly seated or seating damaged.	Clean Check Valve and seating. Replace.
Oil leaks.	Urethane packing, damaged or broken.	Replace.
	Oil leveller Bladder, damaged or broken.	Replace.
	Cutter Rod/ Bar Holder, O-Ring damaged; Rod/Bar Holder, surface scratched or grooved.	Replace Back-Up Ring and O-ring. Replace Cutter Rod/Bar Holder.
	Cylinder/Bar Holder, O-Ring damaged.	Replace O-ring.
	Cylinder/Pump Case, Gasket damaged.	Replace liner B.
Motor not moving. Motor slow or erratic.	Bar Holder/Cylinder/Pump Case, flange bolts loose.	Tighten bolts.
	Voltage incorrect.	Charge Battery.
	Battery at end of working life.	Replace Battery.
	DC Motor damaged by over-heating.	Replace DC Motor.
	DC Motor bearings or gear damaged or broken.	Replace bearings or gear.

**NOTE:** The internal components of the pump and piston area have very close tolerances and are sensitive to damage from dust, dirt, contamination of the hydraulic fluid or improper handling. The disassembly of the pump housing requires special tools and training, and should only be attempted by qualified repair personnel that have been properly trained and have the right tools. The improper servicing of electrical components can lead to conditions that could cause serious injury. The pump, piston components and all electrical parts should be serviced only by authorized repair shop, dealer or distributor.

## MAINTENANCE

**⚠ CAUTION:** Always be sure that the tool is switched off and the battery cartridge is removed before attempting to perform inspection or maintenance.

**NOTICE:** Never use gasoline, benzine, thinner, alcohol or the like. Discoloration, deformation or cracks may result.

To maintain product SAFETY and RELIABILITY, repairs, any other maintenance or adjustment should be performed by Makita Authorized or Factory Service Centers, always using Makita replacement parts.

## OPTIONAL ACCESSORIES

**⚠ CAUTION:** These accessories or attachments are recommended for use with your Makita tool specified in this manual. The use of any other accessories or attachments might present a risk of injury to persons. Only use accessory or attachment for its stated purpose.

If you need any assistance for more details regarding these accessories, ask your local Makita Service Center.

- Makita genuine battery and charger

**NOTE:** Some items in the list may be included in the tool package as standard accessories. They may differ from country to country.

## MAKITA LIMITED WARRANTY

Please refer to the annexed warranty sheet for the most current warranty terms applicable to this product. If annexed warranty sheet is not available, refer to the warranty details set forth at below website for your respective country.

United States of America: [www.makitatools.com](http://www.makitatools.com)

Canada: [www.makita.ca](http://www.makita.ca)

Other countries: [www.makita.com](http://www.makita.com)

## ESPECIFICACIONES

Modelo:	GCS01
Capacidad máxima de corte (Diám. mm)	16 mm (5/8")
Grado 40 - Grado 60	16 mm (5/8")
Grado 40: Resistencia a la tracción 490 N/mm <sup>2</sup> 70 000 PSI	16 mm (5/8")
Grado 60: Resistencia a la tracción 620 N/mm <sup>2</sup> 90 000 PSI	16 mm (5/8")
Cutting speed	1,7 segundos
Longitud total	321 mm (12-41/64")
Tensión nominal	36 V - 40 V c.c. máx.
Peso neto	6,0 kg a 6,3 kg (13,22 lbs a 13,88 lbs)

- Debido a nuestro continuo programa de investigación y desarrollo, las especificaciones aquí incluidas están sujetas a cambio sin previo aviso.
- Las especificaciones pueden variar de país a país.
- El peso puede variar en función de los accesorios, incluido el cartucho de batería. En la tabla se muestra la combinación de peso más ligero y más pesado conforme al procedimiento 01/2014 de EPTA.

### Cartucho de batería y cargador aplicables

Cartucho de batería	BL4025 / BL4040
Cargador	DC40RA

- Algunos de los cartuchos de batería y cargadores enumerados arriba podrían no estar disponibles dependiendo de su área de residencia.

**⚠ADVERTENCIA:** Use únicamente los cartuchos de batería y los cargadores indicados arriba. El uso de cualquier otro cartucho de batería y cargador podría ocasionar una lesión y/o un incendio.

### Uso pretendido

Esta herramienta está diseñada para cortar barras de refuerzo.

## ADVERTENCIAS DE SEGURIDAD

### Advertencias generales de seguridad para herramientas eléctricas

**⚠ADVERTENCIA** Lea todas las advertencias de seguridad, instrucciones, ilustraciones y especificaciones suministradas con esta herramienta eléctrica. El no seguir todas las instrucciones indicadas a continuación podrá ocasionar una descarga eléctrica, incendio o lesiones graves.

### Conserve todas las advertencias e instrucciones como referencia en el futuro.

En las advertencias, el término "herramienta eléctrica" se refiere a su herramienta eléctrica de funcionamiento con conexión a la red eléctrica (con cableado eléctrico)

o herramienta eléctrica de funcionamiento a batería (inalámbrica).

#### Seguridad en el área de trabajo

1. **Mantenga el área de trabajo limpia y bien iluminada.** Las áreas oscuras o desordenadas son propensas a accidentes.
2. **No utilice las herramientas eléctricas en atmósferas explosivas, tal como en la presencia de líquidos, gases o polvo inflamables.** Las herramientas eléctricas crean chispas que pueden prender fuego al polvo o los humos.
3. **Mantenga a los niños y curiosos alejados mientras utiliza una herramienta eléctrica.** Las distracciones le pueden hacer perder el control.

#### Seguridad eléctrica

1. **Las clavijas de conexión de las herramientas eléctricas deberán encajar perfectamente en la toma de corriente. No modifique nunca la clavija de conexión de ninguna forma. No utilice ninguna clavija adaptadora con herramientas eléctricas que tengan conexión a tierra (puesta a tierra).** La utilización de clavijas no modificadas y que encajen perfectamente en la toma de corriente reducirá el riesgo de que se produzca una descarga eléctrica.
2. **Evite tocar con el cuerpo superficies conectadas a tierra o puestas a tierra tales como tubos, radiadores, cocinas y refrigeradores.** Si su cuerpo es puesto a tierra o conectado a tierra existirá un mayor riesgo de que sufra una

descarga eléctrica.

3. **No exponga las herramientas eléctricas a la lluvia ni a condiciones húmedas.** La entrada de agua en una herramienta eléctrica aumentará el riesgo de que se produzca una descarga eléctrica.
4. **No maltrate el cable. Nunca utilice el cable para transportar, jalar o desconectar la herramienta eléctrica. Mantenga el cable alejado del calor, aceite, objetos cortantes o piezas móviles.** Los cables dañados o enredados aumentan el riesgo de sufrir una descarga eléctrica.
5. **Cuando utilice una herramienta eléctrica en exteriores, utilice un cable de extensión apropiado para uso en exteriores.** La utilización de un cable apropiado para uso en exteriores reducirá el riesgo de que se produzca una descarga eléctrica.
6. **Si no es posible evitar usar una herramienta eléctrica en condiciones húmedas, utilice un alimentador protegido con interruptor de circuito de falla a tierra (ICFT).** El uso de un ICFT reduce el riesgo de descarga eléctrica.
7. **Las herramientas eléctricas pueden producir campos electromagnéticos (CEM) que no son dañinos para el usuario.** Sin embargo, si los usuarios tienen marcapasos y otros dispositivos médicos similares, deberán consultar al fabricante de su dispositivo y/o a su médico antes de operar esta herramienta eléctrica.

#### Seguridad personal

1. **Manténgase alerta, preste atención a lo que está haciendo y utilice su sentido común cuando opere una herramienta eléctrica. No utilice una herramienta eléctrica cuando esté cansado o bajo la influencia de drogas, alcohol o medicamentos.** Un momento de distracción mientras opera las herramientas eléctricas puede terminar en una lesión grave.
2. **Use equipo de protección personal. Póngase siempre protección para los ojos.** El equipo protector tal como máscara contra el polvo, zapatos de seguridad antiderrapantes, casco rígido y protección para oídos utilizado en las condiciones apropiadas reducirá el riesgo de lesiones.
3. **Impida el encendido accidental. Asegúrese de que el interruptor esté en la posición de apagado antes de conectar a la alimentación eléctrica y/o de colocar el cartucho de batería, así como al levantar o cargar la herramienta.** Cargar las herramientas eléctricas con su dedo en el interruptor o enchufarlas con el interruptor encendido hace que los accidentes sean comunes.
4. **Retire cualquier llave de ajuste o llave de apriete antes de encender la herramienta.** Una llave de ajuste o llave de apriete que haya sido dejada puesta en una parte giratoria de la herramienta eléctrica puede ocasionar alguna lesión.
5. **No utilice la herramienta donde no alcance. Mantenga los pies sobre suelo firme y el equilibrio en todo momento.** Esto permite un mejor control de la herramienta eléctrica en situaciones inesperadas.
6. **Use una vestimenta apropiada. No use ropa suelta ni alhajas. Mantenga el cabello y la ropa**

**alejados de las piezas móviles.** Las prendas de vestir holgadas, las alhajas y el cabello largo suelto podrían engancharse en estas piezas móviles.

7. **Si dispone de dispositivos para la conexión de equipos de extracción y recolección de polvo, asegúrese de conectarlos y utilizarlos debidamente.** Hacer uso de la recolección de polvo puede reducir los riesgos relacionados con el polvo.
8. **No permita que la familiaridad adquirida debido al uso frecuente de las herramientas haga que se sienta confiado e ignore los principios de seguridad de las herramientas.** Un descuido podría ocasionar una lesión grave en una fracción de segundo.
9. **Utilice siempre gafas protectoras para proteger sus ojos de lesiones al usar herramientas eléctricas. Las gafas deben cumplir con la Norma ANSI Z87.1 en EUA.** Es responsabilidad del empleador imponer el uso de equipos protectores de seguridad apropiados a los operadores de la herramienta y demás personas cerca del área de trabajo.

#### Mantenimiento y uso de la herramienta eléctrica

1. **No fuerce la herramienta eléctrica. Utilice la herramienta eléctrica correcta para su aplicación.** La herramienta eléctrica adecuada hará un mejor trabajo y de forma más segura a la velocidad para la que ha sido fabricada.
2. **No utilice la herramienta eléctrica si el interruptor no la enciende y apaga.** Cualquier herramienta eléctrica que no pueda ser controlada con el interruptor es peligrosa y debe ser reemplazada.
3. **Desconecte la clavija de la fuente de alimentación y/o retire la batería de la herramienta eléctrica, en caso de ser removible, antes de realizar ajustes, cambiar accesorios o almacenar las herramientas eléctricas.** Tales medidas de seguridad preventivas reducirán el riesgo de poner en marcha la herramienta eléctrica de forma accidental.
4. **Guarde la herramienta eléctrica que no use fuera del alcance de los niños y no permita que las personas que no están familiarizadas con ella o con las instrucciones la operen.** Las herramientas eléctricas son peligrosas en manos de personas que no saben operarlas.
5. **Dé mantenimiento a las herramientas eléctricas y los accesorios. Compruebe que no haya piezas móviles desalineadas o estancadas, piezas rotas y cualquier otra condición que pueda afectar al funcionamiento de la herramienta eléctrica. Si la herramienta eléctrica está dañada, haga que la reparen antes de utilizarla.** Muchos de los accidentes son ocasionados por no dar un mantenimiento adecuado a las herramientas eléctricas.
6. **Mantenga las herramientas de corte limpias y filosas.** Si recibe un mantenimiento adecuado y tiene los bordes afilados, es probable que la herramienta se atasque menos y sea más fácil controlarla.

7. **Utilice la herramienta eléctrica, los accesorios y las brocas de acuerdo con estas instrucciones, considerando las condiciones laborales y el trabajo a realizar.** Si utiliza la herramienta eléctrica para realizar operaciones distintas de las indicadas, podrá presentarse una situación peligrosa.
8. **Mantenga los mangos y superficies de asiento secos, limpios y libres de aceite o grasa.** Los mangos y superficies de asiento resbalosos no permiten una manipulación segura ni el control de la herramienta en situaciones inesperadas.
9. **Cuando vaya a utilizar esta herramienta, evite usar guantes de trabajo de tela ya que éstos podrían atorarse.** Si los guantes de trabajo de tela llegaran a atorarse en las piezas móviles, esto podría ocasionar lesiones personales.

#### Uso y cuidado de la herramienta a batería

1. **Recargue sólo con el cargador especificado por el fabricante.** Un cargador que es adecuado para un solo tipo de batería puede generar riesgo de incendio al ser utilizado con otra batería.
2. **Utilice las herramientas eléctricas solamente con las baterías designadas específicamente para ellas.** La utilización de cualquier otra batería puede crear un riesgo de lesiones o incendio.
3. **Cuando no se esté usando la batería, manténgala alejada de otros objetos metálicos, como sujetapapeles (clips), monedas, llaves, clavos, tornillos u otros objetos pequeños de metal los cuales pueden actuar creando una conexión entre las terminales de la batería.** Originar un cortocircuito en las terminales puede causar quemaduras o incendios.
4. **En condiciones abusivas, podrá escapar líquido de la batería; evite tocarlo. Si lo toca accidentalmente, enjuague con agua. Si hay contacto del líquido con los ojos, busque asistencia médica.** Puede que el líquido expulsado de la batería cause irritación o quemaduras.
5. **No utilice una herramienta ni una batería que estén dañadas o hayan sido modificadas.** Las baterías dañadas o modificadas podrían ocasionar una situación inesperada provocando un incendio, explosión o riesgo de lesiones.
6. **No exponga la herramienta ni la batería al fuego ni a una temperatura excesiva.** La exposición al fuego o a una temperatura superior a los 130 °C podría causar una explosión.
7. **Siga todas las instrucciones para la carga y evite cargar la herramienta o la batería fuera del rango de temperatura especificado en las instrucciones.** Una carga inadecuada o a una temperatura fuera del rango especificado podría dañar la batería e incrementar el riesgo de incendio.

#### Servicio

1. **Haga que una persona calificada repare la herramienta eléctrica utilizando sólo piezas de repuesto idénticas.** Esto asegura que se mantenga la seguridad de la herramienta eléctrica.
2. **Nunca dé servicio a baterías que estén dañadas.** El servicio a las baterías solamente deberá ser efectuado por el fabricante o un agente de

servicio autorizado.

3. **Siga las instrucciones para la lubricación y cambio de accesorios.**
4. **No modifique ni intente reparar el aparato ni el paquete de baterías salvo como se indique en las instrucciones para el uso y cuidado.**

### Advertencias de seguridad para la cortadora de varilla inalámbrica

1. **Sostenga la herramienta de forma segura mientras esté en uso.** Si la herramienta no se sujeta de forma segura, usted podría sufrir lesiones.
2. **Mantenga las manos y la cara alejadas de las piezas móviles.** Estas podrían causar una lesión.
3. **Suelte el gatillo interruptor inmediatamente para detener la operación cuando la herramienta esté fuera de servicio o emita un sonido anormal durante el uso. Haga que la inspeccione y repare un centro de servicio autorizado.** De lo contrario, podrían producirse daños o lesiones.
4. **Si deja caer o golpea la herramienta, verifique cuidadosamente que el cuerpo no esté dañado, agrietado o deformado.** Cualquier daño de este tipo podría causar lesiones.
5. **Esta es una herramienta electrohidráulica. El depósito de aceite se llenó antes de la entrega. No agregue aceite, a menos que la herramienta funcione de manera anormal.**
6. **Las cuchillas para cortar metal tienen bordes afilados.** Manéjelas con cuidado para evitar que se corten.
7. **Las cuchillas dañadas, deformadas o agrietadas podrían causar accidentes graves y afectar el funcionamiento.** Reemplácelas con cuchillas genuinas nuevas inmediatamente.



### GUARDE ESTAS INSTRUCCIONES.

**⚠️ ADVERTENCIA: NO DEJE** que la comodidad o familiaridad con el producto (a base de utilizarlo repetidamente) evite que siga estrictamente las normas de seguridad para dicho producto.

**EL USO INCORRECTO** o el no seguir las normas de seguridad indicadas en este manual de instrucciones puede ocasionar lesiones graves.

### Símbolos

A continuación se muestran los símbolos utilizados para la herramienta.

	voltos o voltios
	corriente directa o continua
	Lea el manual de instrucciones.

## Instrucciones importantes de seguridad para el cartucho de batería

1. Antes de utilizar el cartucho de batería, lea todas las instrucciones e indicaciones de precaución en el (1) el cargador de batería, (2) la batería, y (3) el producto con el que se utiliza la batería.
2. No desarme ni modifique el cartucho de batería. Podría ocurrir un incendio, calor excesivo o una explosión.
3. Si el tiempo de operación se ha acortado en exceso, deje de operar de inmediato. Podría correrse el riesgo de sobrecalentamiento, posibles quemaduras e incluso explosión.
4. En caso de que ingresen electrolitos en sus ojos, enjuáguelos bien con agua limpia y consulte de inmediato a un médico. Esto podría ocasionar pérdida de visión.

5. Evite cortocircuitar el cartucho de batería:
  - (1) No toque las terminales con ningún material conductor.
  - (2) Evite guardar el cartucho de batería en un cajón junto con otros objetos metálicos, tales como clavos, monedas, etc.
  - (3) No exponga el cartucho de batería al agua o la lluvia.

Un cortocircuito en la batería puede causar un flujo grande de corriente, sobrecalentamiento, posibles quemaduras e incluso una descompostura.

6. No guarde ni utilice la herramienta y el cartucho de batería en lugares donde la temperatura pueda alcanzar o exceder los 50 °C (122 °F).
7. Nunca incinere el cartucho de batería incluso en el caso de que esté dañado seriamente o ya no sirva en absoluto. El cartucho de batería puede explotar si se tira al fuego.
8. No clave, corte, aplaste, lance o deje caer el cartucho de batería, ni golpee un objeto sólido contra el cartucho de batería. Dicha acción podría resultar en un incendio, calor excesivo o en una explosión.
9. No use una batería dañada.
10. Las baterías de ión de litio están sujetas a los requisitos reglamentarios en materia de bienes peligrosos.  
Para el transporte comercial, por ej., mediante terceros o agentes de transporte, se deben tomar en cuenta los requisitos especiales relativos al empaque y el etiquetado.  
Para efectuar los preparativos del artículo que se va a enviar, se requiere consultar a un experto en materiales peligrosos. Si es posible, consulte además otras regulaciones nacionales más detalladas.  
Pegue o cubra con cinta adhesiva los contactos abiertos y empaque la batería de manera que ésta no pueda moverse dentro del paquete.
11. Para deshacerse del cartucho de batería, sáquelo de la herramienta y deséchelo en un lugar seguro. Siga las regulaciones locales

relacionadas al desecho de las baterías.

12. Utilice las baterías únicamente con los productos especificados por Makita. Instalar las baterías en productos que no cumplan con los requisitos podría ocasionar un incendio, un calentamiento excesivo, una explosión o una fuga de electrolito.
13. Si no se utiliza la herramienta por un período largo, debe extraerse la batería de la herramienta.
14. El cartucho de batería podría absorber calor durante y después de su uso, lo que ocasionaría quemaduras o quemaduras a baja temperatura. Tenga cuidado con la manipulación de los cartuchos de batería que estén calientes.
15. No toque el terminal de la herramienta inmediatamente después de su uso, ya que el mismo podría estar lo suficientemente caliente como para provocarle quemaduras.
16. No permita que las rebabas, el polvo o la tierra queden atrapados en los terminales, orificios y ranuras del cartucho de batería. Podría provocar calentamiento, incendio, explosión y mal funcionamiento de la herramienta o del cartucho de batería, lo que resultaría en quemaduras o lesiones personales.
17. No utilice el cartucho de batería cerca de cables eléctricos de alto voltaje, a menos que la herramienta sea compatible con el uso cercano a estos cables eléctricos de alto voltaje. Esto podría ocasionar una avería o descompostura de la herramienta o del cartucho de batería.
18. Mantenga la batería alejada de los niños.

## GUARDE ESTAS INSTRUCCIONES.

**⚠PRECAUCIÓN:** Utilice únicamente baterías originales de Makita. El uso de baterías no originales de Makita, o de baterías alteradas, puede ocasionar que las baterías exploten causando un incendio, lesiones personales y daños. Asimismo, esto invalidará la garantía de Makita para la herramienta y el cargador Makita.

## Consejos para alargar al máximo la vida útil de la batería

1. Cargue el cartucho de batería antes de que se descargue completamente. Pare siempre la operación y cargue el cartucho de batería cuando note menos potencia en la herramienta.
2. No cargue nunca un cartucho de batería que esté completamente cargado. La sobrecarga acortará la vida de servicio de la batería.
3. Cargue el cartucho de batería a una temperatura ambiente de 10 °C - 40 °C (50 °F - 104 °F). Si un cartucho de batería está caliente, déjelo enfriar antes de cargarlo.
4. Cuando no utilice el cartucho de batería, sáquelo de la herramienta o del cargador.
5. Cargue el cartucho de batería si no va a utilizarlo durante un período prolongado (más de seis meses).

## DESCRIPCIÓN DEL FUNCIONAMIENTO

**⚠PRECAUCIÓN:** Asegúrese siempre de que la herramienta esté apagada y el cartucho de batería haya sido extraído antes de realizar cualquier ajuste o comprobación en la herramienta.

### Instalación o extracción del cartucho de batería

**⚠PRECAUCIÓN:** Apague siempre la herramienta antes de colocar o quitar el cartucho de batería.

**⚠PRECAUCIÓN:** Sujete la herramienta y el cartucho de la batería con firmeza al colocar o quitar el cartucho de batería. Si no se sujeta con firmeza la herramienta y el cartucho de batería, puede ocasionar que se resbalen de sus manos causando daños a la herramienta y al cartucho de batería, así como lesiones a la persona.

Para instalar el cartucho de batería, alinee la lengüeta sobre el cartucho de batería con la ranura en la carcasa y deslícela hasta su lugar. Insértelo por completo hasta que se fije en su lugar con un pequeño clic. Si puede ver el indicador rojo como se muestra en la ilustración, este no ha quedado asegurado por completo.

Para quitar el cartucho de batería, deslícelo de la herramienta mientras desliza el botón sobre la parte delantera del cartucho.

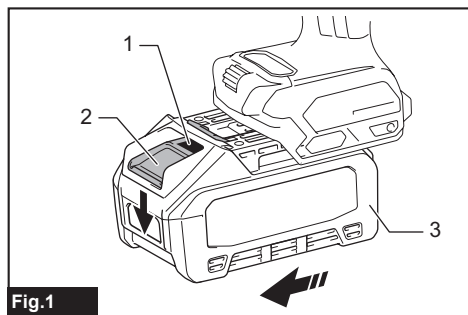

► 1. Indicador rojo 2. Botón 3. Cartucho de batería

**⚠PRECAUCIÓN:** Introduzca siempre completamente el cartucho de batería hasta que el indicador rojo no pueda verse. Si no, podría accidentalmente salirse de la herramienta y caer al suelo causando una lesión a usted o alguien a su alrededor.

**⚠PRECAUCIÓN:** No instale el cartucho de batería a la fuerza. Si el cartucho no se desliza al interior fácilmente, se debe a que no está siendo insertado correctamente.

## Sistema de protección para la herramienta/batería

La herramienta está equipada con un sistema de protección para la herramienta/batería. Este sistema corta en forma automática el suministro de energía al motor para prolongar la vida útil de la herramienta y la batería. La herramienta se detendrá automáticamente durante la operación si la herramienta o la batería se someten a una de las siguientes condiciones. En algunas condiciones, los indicadores pueden encenderse.

### Protección contra sobrecarga

Esta protección funciona cuando la herramienta se está utilizando de una manera que causa que consuma una cantidad de corriente inusualmente alta. En este caso, apague la herramienta y detenga la aplicación que causó que la herramienta se sobrecargara. Luego, encienda la herramienta para volver a arrancarla.

### Protección contra sobrecalentamiento

Esta protección funciona solo cuando la herramienta o la batería se sobrecalientan. En este caso, espere a que la herramienta y la batería se enfríen antes de volver a encender la herramienta.

### Protección contra sobredescarga

Esta protección funciona cuando la capacidad restante de la batería es baja. En esta situación, extraiga la batería de la herramienta y cárguela.

### Protección contra otras causas

El sistema de protección también está diseñado para otras causas que podrían dañar la herramienta, y permite que la herramienta se detenga automáticamente. Siga todos los pasos a continuación para eliminar las causas cuando la herramienta se haya detenido temporalmente o se haya detenido durante el funcionamiento.

1. Asegúrese de que todos los interruptores estén en la posición de apagado, y luego vuelva a encender la herramienta para reiniciarla.
2. Cargue la(s) batería(s) o reemplácela(s) con batería(s) recargada(s).
3. Deje que la herramienta y la(s) batería(s) se enfríen.

Si no hay ninguna mejora al restaurar el sistema de protección, comuníquese con su centro local de servicio Makita.

## Indicación de la capacidad restante de la batería

Opri­ma el botón de verificación en el cartucho de la batería para que indique la capacidad restante de la batería. Las luces indicadoras se iluminarán por algunos segundos.

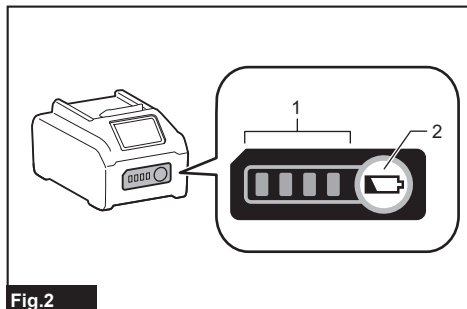

Fig.2

► 1. Luces indicadoras 2. Botón de verificación

Luces indicadoras			Capacidad restante
Iluminadas	Apagadas	Parpadeando	
■ ■ ■ ■	□ □ □ □	▬	75% a 100%
■ ■ ■ □	□ □ □ □	▬	50% a 75%
■ ■ □ □	□ □ □ □	▬	25% a 50%
■ □ □ □	□ □ □ □	▬	0% a 25%
▬ □ □ □	□ □ □ □	▬	Cargar la batería.
■ ■ □ □	□ □ □ □	▬	La batería pudo haber funcionado mal.
□ □ ■ ■	□ □ □ □	▬	

**NOTA:** Dependiendo de las condiciones de uso y la temperatura ambiente, la indicación podrá diferir ligeramente de la capacidad real.

**NOTA:** La primera luz indicadora (extrema izquierda) parpadeará cuando el sistema de protección de batería esté en funcionamiento.

## OPERACIÓN

### Procedimiento de operación

Lea, comprenda y siga todas las instrucciones de seguridad y procedimientos operativos. Si no comprende las instrucciones o si las condiciones no son las correctas para un funcionamiento adecuado, no utilice esta herramienta. Consulte a su supervisor u otra persona responsable.

**⚠ADVERTENCIA:** Antes de insertar la batería en la herramienta, jale y suelte el gatillo interruptor para asegurarse de que regrese cuando lo suelte.

El motor se enciende cuando se aprieta el gatillo interruptor, y se apaga cuando se suelta el gatillo interruptor.

### Operación del seguro del interruptor

- Presione el seguro del interruptor del lado A. El interruptor se desbloquea y se puede operar el gatillo.
- Presione el seguro del interruptor del lado B. El interruptor está asegurado y el gatillo no se puede operar.

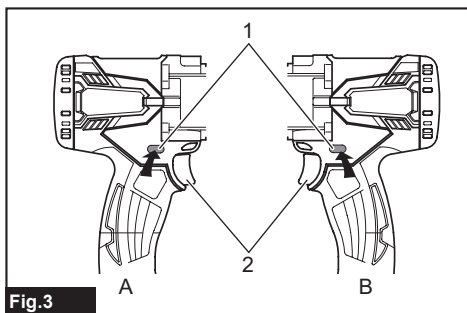

Fig.3

► 1. Seguro del interruptor 2. Gatillo interruptor

**⚠PRECAUCIÓN:** El gatillo interruptor debe estar bloqueado en todo momento cuando no esté en uso.

**⚠ADVERTENCIA:** Antes de la operación, confirme que la posición del operador, en relación con la herramienta, y el área circundante sean seguros para la operación. Póngase gafas de seguridad y use ropa protectora.

**⚠ADVERTENCIA:** Consulte las especificaciones de la herramienta en este manual, y no corte barras de refuerzo de tamaño o dureza que excedan la capacidad de corte de la herramienta.

**⚠ADVERTENCIA:** No corte material que no sea barra de refuerzo. Pregunte al fabricante si desea cortar otros materiales.

**⚠ADVERTENCIA:** Reemplace inmediatamente las cuchillas dañadas (astilladas, rotas, agrietadas) o deformadas. La cuchilla no cortará bien y podría fracturarse o romperse, provocando lesiones personales graves.

## Procedimiento de corte

**⚠ADVERTENCIA:** Nunca utilice la herramienta sin el protector en su lugar. El no seguir esta indicación podría causar lesiones personales graves.

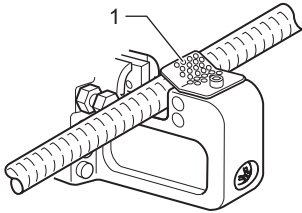

Fig.4

- 1. Protector

**⚠ADVERTENCIA:** El protector es un equipo para evitar que se proyecten fragmentos hacia el operador. No impide una protuberancia en la dirección axial de la barra de refuerzo. Colóquese de manera que el protector bloquee los fragmentos.

**⚠ADVERTENCIA:** En algunas figuras no se muestra el protector, pero es para mostrar el interior del protector. Siempre utilice el protector en su sitio.

1. Coloque la barra de refuerzo que se va a cortar entre las cuchillas.

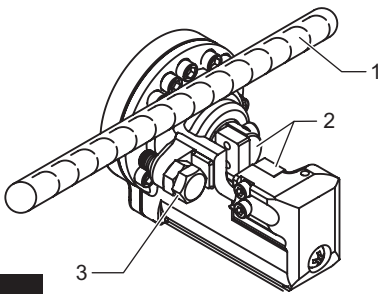

Fig.5

- 1. Barra de refuerzo 2. Cuchillas 3. Perno de sujeción

Ajuste el perno de sujeción de acuerdo con el diámetro de la barra de refuerzo que se va a cortar, de modo que la barra de refuerzo esté a 90 grados con respecto a las cuchillas. El perno de sujeción sostiene la barra de refuerzo, y la mantiene perpendicular a las cuchillas al cortar.

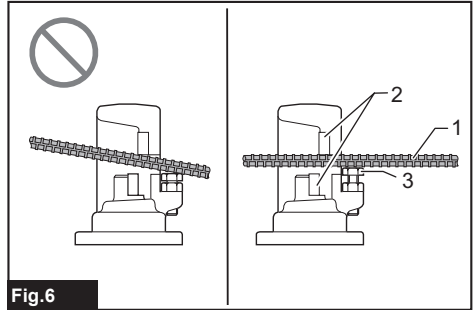

Fig.6

- 1. Barra de refuerzo 2. Cuchillas 3. Perno de sujeción

**⚠ADVERTENCIA:** Cuando corte barras de refuerzo, ajuste el perno de sujeción de acuerdo con el diámetro de la barra de refuerzo que se va a cortar, de modo que la barra de refuerzo esté a 90 grados con respecto a las cuchillas. Sin este ajuste, la pieza cortada podría salir despedida y causar lesiones graves al operador o a otras personas. Nunca deje de verificar la posición del operador en relación con la herramienta, y confirme la seguridad del operador y el área circundante.

2. Coloque la barra de refuerzo lo suficientemente profunda entre las cuchillas para que no toque el protector.

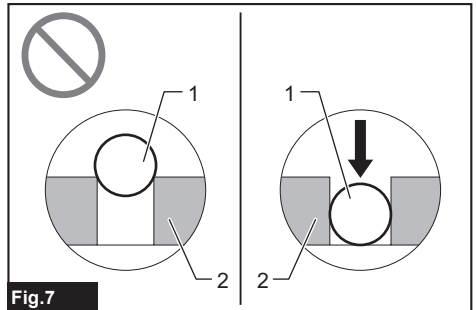

Fig.7

- 1. Barra de refuerzo 2. Cuchillas

**⚠ADVERTENCIA:** Si la barra de refuerzo a cortar no se coloca completamente entre las cuchillas, las cuchillas se dañarán; la barra de refuerzo será expulsada violentamente y podría causar lesiones personales graves.

**⚠ADVERTENCIA:** No corte barras de refuerzo cuando la pieza a cortar tenga menos de 200 mm (7-7/8") de longitud. Cortar longitudes más cortas podría hacer que la barra de refuerzo salga disparada durante el corte y podría provocar lesiones personales graves.

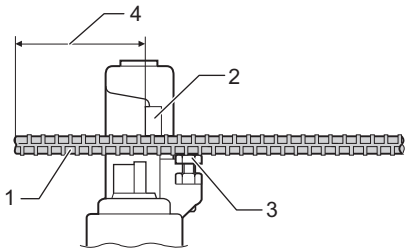

Fig.8

► 1. Barra de refuerzo 2. Cuchilla 3. Perno de sujeción 4. Más de 200 mm (7-7/8")

**⚠ADVERTENCIA:** No corte la barra de refuerzo si no está correctamente soportada por el perno de sujeción. Al cortar, sujete la barra de refuerzo por el lado del perno de sujeción. De lo contrario, la pieza cortada podría salir despedida y causar lesiones graves al operador o a otras personas.

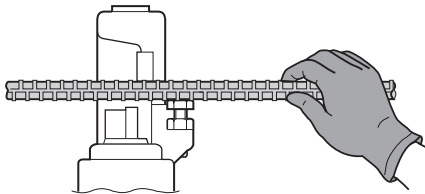

Fig.9

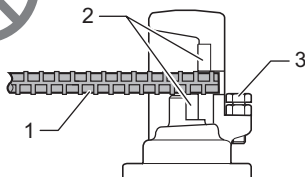

Fig.10

► 1. Barra de refuerzo 2. Cuchillas 3. Perno de sujeción

3. Presione el seguro del interruptor del lado A. El interruptor se desbloquea y se puede operar el gatillo.

4. Presione el gatillo interruptor para comenzar la operación de corte. La varilla de la cortadora avanzará para cortar la barra de refuerzo. Mantenga presionado el interruptor hasta que la varilla de la cortadora se detenga al final de su carrera.

5. Suelte el gatillo interruptor cuando se complete el corte, y la varilla de la cortadora haya llegado al final de su carrera. La varilla de la cortadora volverá automáticamente a su posición inicial. La varilla de la cortadora no regresará si no se completa el recorrido. De manera similar, la varilla de la cortadora no podrá avanzar nuevamente hasta que regrese completamente a su posición inicial. Presione el interruptor para iniciar el siguiente corte, solo después de que la varilla de la cortadora regrese completamente a su posición inicial y se detenga.

**⚠ADVERTENCIA:** Al cortar barras de refuerzo de alta resistencia a la tracción, la pieza cortada podría salir despedida y causar lesiones graves al operador. Use gafas de seguridad y confirme que el área circundante sea segura antes de comenzar la operación.

**⚠ADVERTENCIA:** Mantenga las manos y la cara alejadas de las cuchillas, las piezas móviles y el área de corte durante la operación. Retire la batería de la herramienta inmediatamente después de su uso.

**NOTA:** Si la temperatura de la carcasa de la herramienta supera los 70 °C (160 °F), la capacidad de la herramienta disminuye. En tal caso, detenga el uso y deje que la herramienta se enfríe.

**NOTA:** Mantenga el respiradero en el extremo del soporte de la barra libre de suciedad y residuos. El respiradero controla la presión interna y no debe obstruirse.

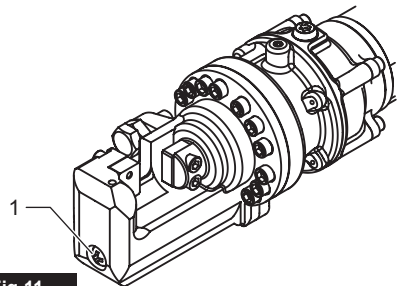

Fig.11

► 1. Respiradero

## Función giratoria del motor

El cuerpo del motor se puede hacer girar 360 grados en cualquier dirección durante la operación. Esta característica es particularmente útil cuando se trabaja en áreas incómodas o estrechas, ya que permite al operador colocar la herramienta en la mejor posición para una fácil operación.

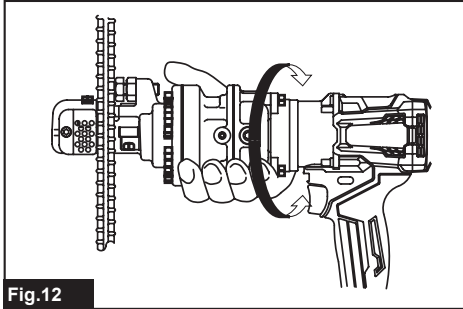

Fig.12

## Operación de la válvula de retorno

La función de la válvula de retorno es permitir que la varilla de la cortadora regrese a la posición inicial si no puede completar un corte o se atasca. Con la llave hexagonal suministrada, afloje la válvula de retorno aproximadamente una vuelta en sentido contrario al de las manecillas del reloj. Esto liberará la presión del aceite y permitirá que la varilla de la cortadora regrese. Vuelva a apretar la válvula de retorno una vez que la varilla de la cortadora haya regresado por completo, y antes de comenzar la siguiente operación.

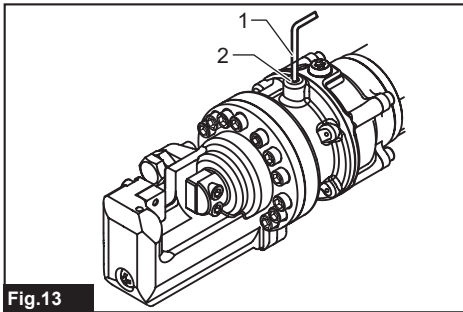

Fig.13

- 1. Llave hexagonal 2. Válvula de retorno

## Procedimiento de reemplazo de cuchillas

Si los bordes cortantes de las cuchillas están astillados, agrietados, deformados o dañados de alguna manera, su capacidad de corte se reducirá. Cortar en tales condiciones puede causar más daños y provocar lesiones personales. Las cuchillas deben reemplazarse como un juego inmediatamente si se encuentra algún daño.

**⚠ADVERTENCIA:** Al reemplazar las cuchillas, asegúrese de retirar la batería de la herramienta para evitar un funcionamiento accidental.

Asegúrese de que la cuchilla A, en el soporte de la barra, y la cuchilla B, de la varilla de la cortadora, estén colocadas en sus respectivas posiciones correctas.

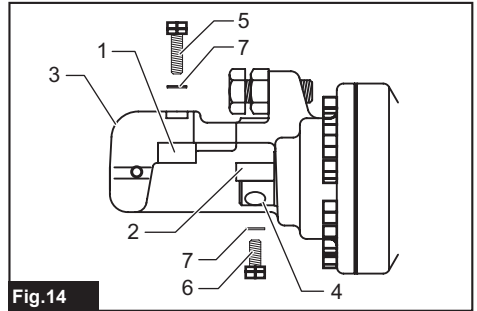

Fig.14

- 1. Cuchilla A (cuchilla más gruesa) 2. Cuchilla B (cuchilla más delgada) 3. Soporte de la barra 4. Varilla de la cortadora 5. Perno (más largo) 6. Perno (más corto) 7. Arandela

1. Desenrosque los pernos y las arandelas que sujetan la cuchilla A y la cuchilla B.
2. Quitar la suciedad y limpiar las superficies donde se van a colocar las nuevas cuchillas.
3. Coloque la cuchilla A en el soporte de la barra y la cuchilla B en la varilla de la cortadora. Vuelva a colocar los pernos y las arandelas y apriételes firmemente.

**⚠ADVERTENCIA:** Los pernos que sujetan la cuchilla A y la cuchilla B deben apretarse periódicamente. Si los pernos se aflojan, las cuchillas pueden dañarse y provocar lesiones personales.

## Tipo de cuchilla de repuesto y desprendimiento

Los pernos de seguridad deben apretarse firmemente. Confirme periódicamente que la cuchilla esté apretada correctamente.

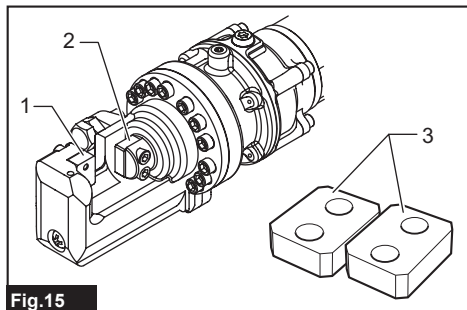

**Fig.15**

► 1. Cuchilla A del soporte de la barra 2. Cuchilla B de la varilla de la cortadora 3. Cuchilla de repuesto

Tamaño de la cuchilla de repuesto

Modelo	A (Cabeza de la cortadora)	B (Varilla de la cortadora)
SC001G (Φ3 - Φ16) (1/8" - 5/8")	22 mm × 17 mm × 9 mm (tamaño de perno 5 mm, dos orificios) 55/64" × 43/64" × 23/64" (tamaño de perno 13/64", dos orificios)	22 mm × 17 mm × 8 mm (tamaño de perno 5 mm, dos orificios) 55/64" × 43/64" × 5/16" (tamaño de perno 13/64", dos orificios)

\* Utilice esta tabla para identificar las cuchillas correctas para su modelo.

**NOTA:** Utilice cuchillas genuinas de Makita solamente.

### Cómo añadir aceite

Esta cortadora de varilla inalámbrica es electrohidráulica. Cuando sale de fábrica, se llenó con aceite. No intente añadir aceite, siempre y cuando la herramienta funcione correctamente. Con el tiempo, el nivel de aceite bajará gradualmente. Con el tiempo, esto provocará una caída notable en el desempeño. Cuando esto suceda, agregue aceite de la siguiente manera.

1. Coloque un trozo de barra de refuerzo entre las cuchillas, y apriete el gatillo interruptor.
2. Suelte el gatillo interruptor justo antes de completar el corte para detener la herramienta.
3. Retire la batería de la herramienta para que las cuchillas no se puedan mover accidentalmente.
4. Retire el perno (SB10x15) que tapa el orificio de llenado de aceite. Agregue el aceite, teniendo cuidado de no permitir que se derrame aceite dentro del motor.
5. Vuelva a colocar el perno (SB10x15) y apriételo firmemente.
6. Vuelva a insertar la batería en la herramienta y complete la operación de corte.
7. Repita el procedimiento anterior varias veces hasta que el nivel de aceite siga siendo el correcto.

**⚠PRECAUCIÓN:** En esta herramienta sólo se debe utilizar aceite hidráulico puro recomendado por Makita. Los aceites recomendados incluyen el aceite hidráulico suministrado por Makita, Super Hyrando #46 (JX Nippon Oil & Energy Corp.); Shell Tellus Plus #46 (U.S. Shell); o aceite hidráulico antidesgaste con especificación equivalente, grado de viscosidad ISO 46. No utilice otros aceites, ya que pueden causar daños a los sellos y otras piezas internas de la máquina.

# RESOLUCIÓN DE PROBLEMAS

**⚠ ADVERTENCIA:** Retire la batería antes de trabajar en la máquina.

Estado de la anomalía	Causa probable (avería)	Remedio
La varilla de la cortadora no se extiende.	Aceite insuficiente.	Rellene el aceite. (Consulte «Cómo añadir aceite»)
	La varilla de la cortadora no ha regresado por completo debido a la acumulación de residuos entre la varilla de la cortadora y el soporte de la barra.	Empuje manualmente hacia atrás la varilla de la cortadora. Retire los restos, y limpie.
	La varilla de la cortadora no ha regresado por completo debido a daños en la varilla de la cortadora.	Reemplace la varilla de la cortadora.
	La varilla de la cortadora no ha regresado por completo debido a que las cuchillas están flojas o dañadas.	Apriete los pernos de las cuchillas. Reemplace las cuchillas.
	La varilla de la cortadora no ha regresado completamente debido a un resorte de retorno débil.	Reemplace el resorte de retorno.
Potencia insuficiente para cortar la barra de refuerzo.	Aceite insuficiente.	Rellene el aceite. (Consulte «Cómo añadir aceite»)
	La válvula de retorno no está correctamente asentada o está dañada.	Limpie la punta de la válvula de retorno y el asiento. Retire cualquier rayón del asiento.
	Válvula de retorno, dañada.	Reemplace.
	Separación incorrecta entre el cilindro y el pistón.	Reemplace el pistón. (Nota: pistones de diferentes tamaños disponibles)
	Válvula de retención, mal asentada o asiento dañado.	Limpie la válvula de retención y el asiento. Reemplace.
Empaque de uretano, dañado o roto.	Reemplace.	
Escurre aceite.	Vejiga de niveladora de aceite, dañada o rota.	Reemplace.
	Varilla de la cortadora/soporte de la barra, junta tórica dañada; varilla/soporte de la barra, superficie rayada o ranurada.	Reemplace el anillo de respaldo y la junta tórica. Reemplace la varilla de la cortadora/soporte de la barra.
	Cilindro/soporte de la barra, junta tórica dañada.	Reemplace la junta tórica.
	Cilindro/caja de la bomba, junta dañada.	Reemplace el forro B.
	Soporte de la barra/cilindro/caja de la bomba, pernos de brida flojos.	Apriete pernos.
El motor no se mueve. El motor está lento o errático.	Voltaje incorrecto.	Cargue la batería.
	Batería al final de su vida útil.	Reemplace la batería.
	Motor de c.c. dañado por sobrecalentamiento.	Reemplace el motor c.c.
	Cojinetes o engranajes del motor c.c. dañados o rotos.	Reemplace los cojinetes o los engranajes.

**NOTA:** Los componentes internos de la bomba y el área del pistón tienen tolerancias muy estrechas y son sensibles a daños causados por el polvo, suciedad, contaminación del fluido hidráulico o manipulación inadecuada. El desmontaje de la caja de la bomba requiere herramientas y capacitación especiales, y solo debe realizarlo personal de reparación calificado que haya recibido la capacitación adecuada y tenga las herramientas adecuadas. El mantenimiento inadecuado de los componentes eléctricos puede conducir a condiciones que podrían causar lesiones graves. La bomba, los componentes del pistón y todas las piezas eléctricas deben ser reparadas únicamente por un taller de reparación, concesionario o distribuidor autorizado.

## MANTENIMIENTO

**⚠️ PRECAUCIÓN:** Asegúrese siempre de que la herramienta esté apagada y el cartucho de batería extraído antes de intentar realizar una inspección o mantenimiento.

**AVISO:** Nunca use gasolina, bencina, diluyente (tíner), alcohol o sustancias similares. Puede que esto ocasione grietas o descoloramiento.

Para mantener la SEGURIDAD y FIABILIDAD del producto, las reparaciones, y cualquier otra tarea de mantenimiento o ajuste deberán ser realizadas en centros de servicio autorizados o de fábrica Makita, empleando siempre repuestos Makita.

## ACCESORIOS OPCIONALES

**⚠️ PRECAUCIÓN:** Estos accesorios o aditamentos están recomendados para utilizarse con su herramienta Makita especificada en este manual. El empleo de cualquier otro accesorio o aditamento puede conllevar el riesgo de lesiones personales. Utilice los accesorios o aditamentos solamente para su fin establecido.

Si necesita cualquier ayuda para más detalles en relación con estos accesorios, pregunte a su centro de servicio local Makita.

- Batería y cargador originales de Makita

**NOTA:** Algunos de los artículos en la lista pueden incluirse en el paquete de la herramienta como accesorios estándar. Éstos pueden variar de país a país.

## GARANTÍA LIMITADA DE MAKITA

### Ésta Garantía no aplica para México

Consulte la hoja de la garantía anexa para ver los términos más vigentes de la garantía aplicable a este producto. En caso de no disponer de esta hoja de garantía anexa, consulte los detalles sobre la garantía descritos en el sitio web de su país respectivo indicado a continuación.

Estados Unidos de América: [www.makitatools.com](http://www.makitatools.com)

Canadá: [www.makita.ca](http://www.makita.ca)

Otros países: [www.makita.com](http://www.makita.com)

< USA only >

# WARNING

Some dust created by power sanding, sawing, grinding, drilling, and other construction activities contains chemicals known to the State of California to cause cancer, birth defects or other reproductive harm. Some examples of these chemicals are:

- lead from lead-based paints,
- crystalline silica from bricks and cement and other masonry products, and
- arsenic and chromium from chemically-treated lumber.

Your risk from these exposures varies, depending on how often you do this type of work. To reduce your exposure to these chemicals: work in a well ventilated area, and work with approved safety equipment, such as those dust masks that are specially designed to filter out microscopic particles.

< Sólo en los Estados Unidos >

# ADVERTENCIA

Algunos polvos creados por el lijado, aserrado, esmerilado, taladrado y otras actividades de la construcción contienen sustancias químicas reconocidas por el Estado de California como causantes de cáncer, defectos de nacimiento y otros peligros de reproducción. Algunos ejemplos de estos productos químicos son:

- plomo de pinturas a base de plomo,
- sílice cristalino de ladrillos y cemento y otros productos de albañilería, y
- arsénico y cromo de maderas tratadas químicamente.

El riesgo al que se expone varía, dependiendo de la frecuencia con la que realice este tipo de trabajo. Para reducir la exposición a estos productos químicos: trabaje en un área bien ventilada y póngase el equipo de seguridad indicado, tal como las máscaras contra polvo que están especialmente diseñadas para filtrar partículas microscópicas.

**Makita Corporation**

3-11-8, Sumiyoshi-cho,  
Anjo, Aichi 446-8502 Japan

[www.makita.com](http://www.makita.com)

GCS01-NA2-2309  
GCS01-1  
EN, ESMX  
20240313