

# DENON

## PERSONAL AUDIO SYSTEM

# D-AJ03

## OPERATING INSTRUCTIONS MODE D'EMPLOI INSTRUCCIONES DE OPERACION

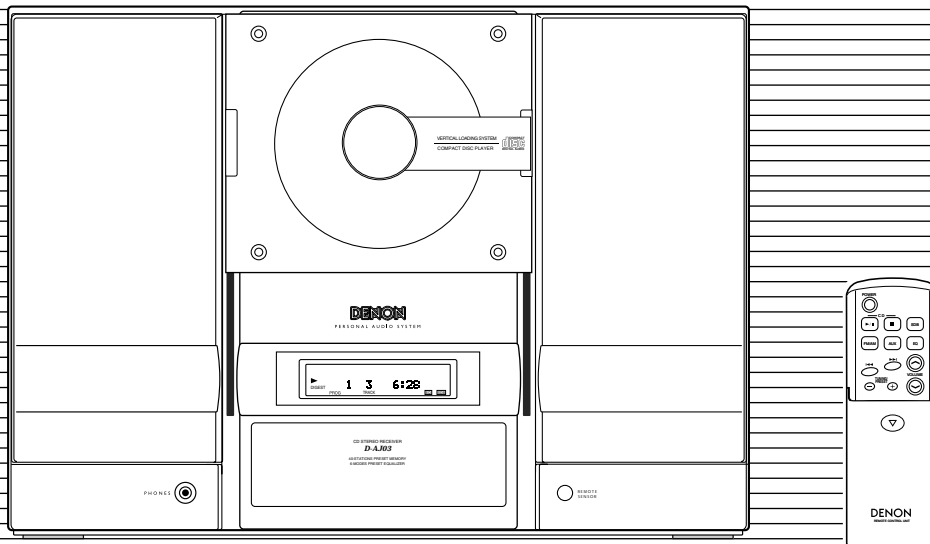

FOR ENGLISH READERS  
POUR LES LECTEURS FRANÇAIS  
PARA LECTORES DE ESPAÑOL

PAGE 2 ~ PAGE 38  
PAGE 2, 4, 39 ~ PAGE 72  
PÁGINA 2, 4, 73 ~ PÁGINA 106

## IMPORTANT TO SAFETY

### WARNING:

**TO PREVENT FIRE OR SHOCK HAZARD, DO NOT EXPOSE THIS APPLIANCE TO RAIN OR MOISTURE.**

### CAUTION

#### 1. Handle the power supply cord carefully

Do not damage or deform the power supply cord. If it is damaged or deformed, it may cause electric shock or malfunction when used. When removing from wall outlet, be sure to remove by holding the plug attachment and not by pulling the cord.

#### 2. Do not open the top cover

In order to prevent electric shock, do not open the top cover.

If problems occur, contact your DENON DEALER.

#### 3. Do not place anything inside

Do not place metal objects or spill liquid inside the system. Electric shock or malfunction may result.

Please, record and retain the Model name and serial number of your set shown on the rating label.

Model No. D-AJ03 Serial No. \_\_\_\_\_



**CAUTION**  
RISK OF ELECTRIC SHOCK  
DO NOT OPEN



**CAUTION: TO REDUCE THE RISK OF ELECTRIC SHOCK, DO NOT REMOVE COVER (OR BACK). NO USER-SERVICEABLE PARTS INSIDE. REFER SERVICING TO QUALIFIED SERVICE PERSONNEL.**



The lightning flash with arrowhead symbol, within an equilateral triangle, is intended to alert the user to the presence of uninsulated "dangerous voltage" within the product's enclosure that may be of sufficient magnitude to constitute a risk of electric shock to persons.



The exclamation point within an equilateral triangle is intended to alert the user to the presence of important operating and maintenance (servicing) instructions in the literature accompanying the appliance.

### NOTE:

This system uses the semiconductor laser. To allow you to enjoy music at a stable operation, it is recommended to use this in a room of 5°C ( 41°F ) ~ 35°C ( 95°F ).

### CAUTION:

**USE OF CONTROLS OR ADJUSTMENTS OR REFORMATION OF PROCEDURES OTHER THAN THOSE SPECIFIED HEREIN MAY RESULT IN HAZARDOUS RADIATION EXPOSURE.**

**THE COMPACT DISC PLAYER SHOULD NOT BE ADJUSTED OR REPAIRED BY ANYONE EXCEPT PROPERLY QUALIFIED SERVICE PERSONNEL.**

This device complies with Part 15 of the FCC Rules. Operation is subject to the following two conditions: (1) This device may not cause harmful interference, and (2) this device must accept any interference received, including interference that may cause undesired operation.

This Class B digital apparatus meets all requirements of the Canadian Interference-Causing Equipment Regulations.

Cet appareil numérique de la classe B respecte toutes les exigences du Règlement sur le matériel brouilleur du Canada.

### CAUTION

TO PREVENT ELECTRIC SHOCK DO NOT USE THIS (POLARIZED) PLUG WITH AN EXTENSION CORD, RECEPTACLE OR OTHER OUTLET UNLESS THE BLADES CAN BE FULLY INSERTED TO PREVENT BLADE EXPOSURE.

### ATTENTION

POUR PREVENIR LES CHOCS ELECTRIQUES NE PAS UTILISER CETTE FICHE POLARISEE AVEC UN PROLONGATEUR UNE PRISE DE COURANT OU UNE AUTRE SORTIE DE COURANT, SAUF SI LES LAMES PEUVENT ETRE INSEREES A FOND SANS EN LAISSER AUCUNE PARTIE A DECOUVERT.

# SAFETY INSTRUCTIONS



1. Read Instructions – All the safety and operating instructions should be read before the product is operated.
2. Retain Instructions – The safety and operating instructions should be retained for future reference.
3. Heed Warnings – All warnings on the product and in the operating instructions should be adhered to.
4. Follow Instructions – All operating and use instructions should be followed.
5. Cleaning – Unplug this product from the wall outlet before cleaning. Do not use liquid cleaners or aerosol cleaners.
6. Attachments – Do not use attachments not recommended by the product manufacturer as they may cause hazards.
7. Water and Moisture – Do not use this product near water – for example, near a bath tub, wash bowl, kitchen sink, or laundry tub; in a wet basement; or near a swimming pool; and the like.
8. Accessories – Do not place this product on an unstable cart, stand, tripod, bracket, or table. The product may fall, causing serious injury to a child or adult, and serious damage to the product. Use only with a cart, stand, tripod, bracket, or table recommended by the manufacturer, or sold with the product. Any mounting of the product should follow the manufacturer's instructions, and should use a mounting accessory recommended by the manufacturer.
9. A product and cart combination should be moved with care. Quick stops, excessive force, and uneven surfaces may cause the product and cart combination to overturn.
10. Ventilation – Slots and openings in the cabinet are provided for ventilation and to ensure reliable operation of the product and to protect it from overheating, and these openings must not be blocked or covered. The openings should never be blocked by placing the product on a bed, sofa, rug, or other similar surface. This product should not be placed in a built-in installation such as a bookcase or rack unless proper ventilation is provided or the manufacturer's instructions have been adhered to.
11. Power Sources – This product should be operated only from the type of power source indicated on the marking label. If you are not sure of the type of power supply to your home, consult your product dealer or local power company. For products intended to operate from battery power, or other sources, refer to the operating instructions.
12. Grounding or Polarization – This product may be equipped with a polarized alternating-current line plug (a plug having one blade wider than the other). This plug will fit into the power outlet only one way. This is a safety feature. If you are unable to insert the plug fully into the outlet, try reversing the plug. If the plug should still fail to fit, contact your electrician to replace your obsolete outlet. Do not defeat the safety purpose of the polarized plug.

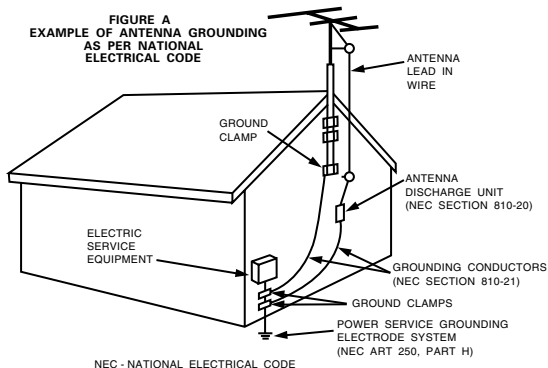

13. Power-Cord Protection – Power-supply cords should be routed so that they are not likely to be walked on or pinched by items placed upon or against them, paying particular attention to cords at plugs, convenience receptacles, and the point where they exit from the product.
15. Outdoor Antenna Grounding – If an outside antenna or cable system is connected to the product, be sure the antenna or cable system is grounded so as to provide some protection against voltage surges and built-up static charges. Article 810 of the National Electrical Code, ANSI/NFPA 70, provides information with regard to proper grounding of the mast and supporting structure, grounding of the lead-in wire to an antenna discharge unit, size of grounding conductors, location of antenna-discharge unit, connection to grounding electrodes, and requirements for the grounding electrode. See Figure A.
16. Lightning – For added protection for this product during a lightning storm, or when it is left unattended and unused for long periods of time, unplug it from the wall outlet and disconnect the antenna or cable system. This will prevent damage to the product due to lightning and power-line surges.
17. Power Lines – An outside antenna system should not be located in the vicinity of overhead power lines or other electric light or power circuits, or where it can fall into such power lines or circuits. When installing an outside antenna system, extreme care should be taken to keep from touching such power lines or circuits as contact with them might be fatal.
18. Overloading – Do not overload wall outlets, extension cords, or integral convenience receptacles as this can result in a risk of fire or electric shock.
19. Object and Liquid Entry – Never push objects of any kind into this product through openings as they may touch dangerous voltage points or short-out parts that could result in a fire or electric shock. Never spill liquid of any kind on the product.
20. Servicing – Do not attempt to service this product yourself as opening or removing covers may expose you to dangerous voltage or other hazards. Refer all servicing to qualified service personnel.
21. Damage Requiring Service – Unplug this product from the wall outlet and refer servicing to qualified service personnel under the following conditions:
  - a) When the power-supply cord or plug is damaged,
  - b) If liquid has been spilled, or objects have fallen into the product,
  - c) If the product has been exposed to rain or water,
  - d) If the product does not operate normally by following the operating instructions. Adjust only those controls that are covered by the operating instructions as an improper adjustment of other controls may result in damage and will often require extensive work by a qualified technician to restore the product to its normal operation,
  - e) If the product has been dropped or damaged in any way, and
  - f) When the product exhibits a distinct change in performance – this indicates a need for service.
22. Replacement Parts – When replacement parts are required, be sure the service technician has used replacement parts specified by the manufacturer or have the same characteristics as the original part. Unauthorized substitutions may result in fire, electric shock, or other hazards.
23. Safety Check – Upon completion of any service or repairs to this product, ask the service technician to perform safety checks to determine that the product is in proper operating condition.
24. Wall or Ceiling Mounting – The product should be mounted to a wall or ceiling only as recommended by the manufacturer.
25. Heat – The product should be situated away from heat sources such as radiators, heat registers, stoves, or other products (including amplifiers) that produce heat.

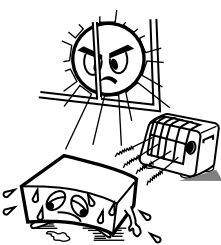
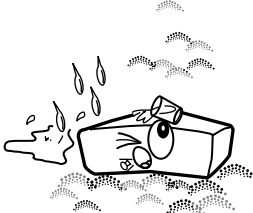
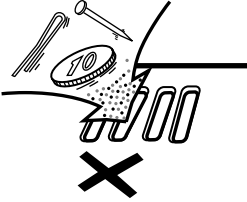
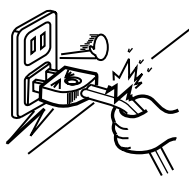
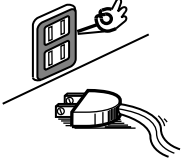

**NOTE ON USE / OBSERVATIONS RELATIVES A L'UTILISATION / NOTAS SOBRE EL USO**

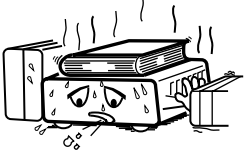
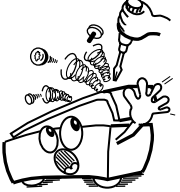
 <ul style="list-style-type: none"> <li>• Avoid high temperatures. Allow for sufficient heat dispersion when installed on a rack.</li> <li>• Eviter des températures élevées. Tenir compte d'une dispersion de chaleur suffisante lors de l'installation sur une étagère.</li> <li>• Evite altas temperaturas. Permite la suficiente dispersión del calor cuando está instalado en la consola.</li> </ul>	 <ul style="list-style-type: none"> <li>• Keep the set free from moisture, water, and dust.</li> <li>• Protéger l'appareil contre l'humidité, l'eau et la poussière.</li> <li>• Mantenga el equipo libre de humedad, agua y polvo.</li> </ul>	 <ul style="list-style-type: none"> <li>• Do not let foreign objects in the set.</li> <li>• Ne pas laisser des objets étrangers dans l'appareil.</li> <li>• No deje objetos extraños dentro del equipo.</li> </ul>
 <ul style="list-style-type: none"> <li>• Handle the power cord carefully. Hold the plug when unplugging the cord.</li> <li>• Manipuler le cordon d'alimentation avec précaution. Tenir la prise lors du débranchement du cordon.</li> <li>• Maneje el cordón de energía con cuidado. Sostenga el enchufe cuando desconecte el cordón de energía.</li> </ul>	 <ul style="list-style-type: none"> <li>• Unplug the power cord when not using the set for long periods of time.</li> <li>• Débrancher le cordon d'alimentation lorsque l'appareil n'est pas utilisé pendant de longues périodes.</li> <li>• Desconecte el cordón de energía cuando no utilice el equipo por mucho tiempo.</li> </ul>	 <ul style="list-style-type: none"> <li>• Do not let insecticides, benzene, and thinner come in contact with the set.</li> <li>• Ne pas mettre en contact des insecticides, du benzène et un diluant avec l'appareil.</li> <li>• No permita el contacto de insecticidas, gasolina y diluyentes con el equipo.</li> </ul>
<ul style="list-style-type: none"> <li>• Handle the power cord carefully. Hold the plug when unplugging the cord.</li> <li>• Manipuler le cordon d'alimentation avec précaution. Tenir la prise lors du débranchement du cordon.</li> <li>• Maneje el cordón de energía con cuidado. Sostenga el enchufe cuando desconecte el cordón de energía.</li> </ul>	 <p>* (For sets with ventilation holes)</p> <ul style="list-style-type: none"> <li>• Do not obstruct the ventilation holes.</li> <li>• Ne pas obstruer les trous d'aération.</li> <li>• No obstruya los orificios de ventilación.</li> </ul>	 <ul style="list-style-type: none"> <li>• Never disassemble or modify the set in any way.</li> <li>• Ne jamais démonter ou modifier l'appareil d'une manière ou d'une autre.</li> <li>• Nunca desarme o modifique el equipo de ninguna manera.</li> </ul>

**Copyrights**

■ It is prohibited by law to reproduce, broadcast, rent or play discs in public without the consent of the copyright holder.

• **CAUTION ON INSTALLATION**

※ 10 cm or greater

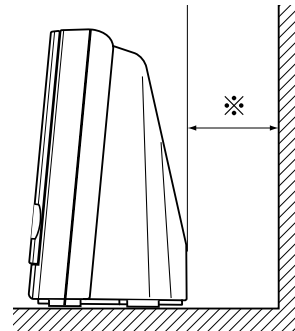
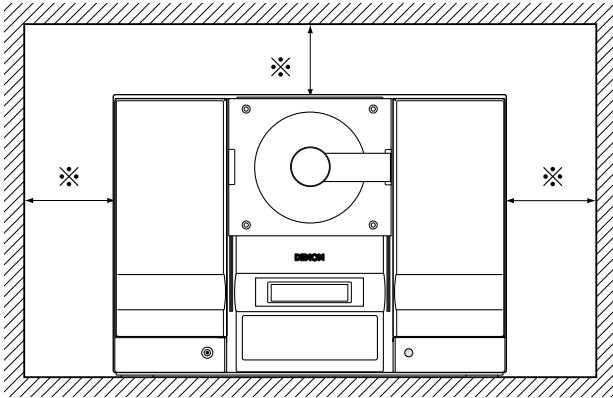

※ Wall

RATING SHEET

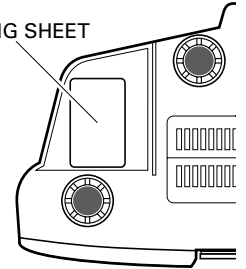

**CAUTION**

- \* The ventilation should not be impeded by covering the ventilation openings with item, such as newspapers, table-cloths, curtains, etc.
- \* No naked flame sources, such as lighted candles, should be placed on the apparatus.
- \* Please be care the environmental aspects of battery disposal.
- \* The apparatus shall not be exposed to dripping or splashing for use.
- \* No objects filled with liquids, such as vases, shall be placed on the apparatus.

— **TABLE OF CONTENTS** —

<b>1</b> Features .....	5	<b>9</b> CD Functions .....	21~25
<b>2</b> Connections .....	6, 7	<b>10</b> Using the Timers .....	26~33
<b>3</b> Part Names and Functions .....	8~10	<b>11</b> Cleaning .....	34
<b>4</b> Remote Control Unit .....	11	<b>12</b> CDs .....	35
<b>5</b> Clock Adjustment .....	12, 13	<b>13</b> Messages .....	35
<b>6</b> Playing CDs .....	14~16	<b>14</b> Troubleshooting .....	36, 37
<b>7</b> Listening to the Radio .....	17~19	<b>15</b> Major Specifications .....	38
<b>8</b> Volume and Tone Adjustments .....	20		

• **ACCESSORIES**

Please check to make sure the following items are included with the main unit in the carton:

① AM loop antenna .....	1	④ R 6 P/AA batteries .....	2
② FM antenna .....	1	⑤ Operating instructions .....	1
③ Remote control unit (RC - 911) .....	1	⑥ Service station list .....	1

**1 FEATURES**

- 1. 40-Stations Preset Memory**  
(See Page 18)
- 2. 6-Modes Preset Equalizer**  
(See Page 20)

- 3. Built-in deep bass circuit**  
(See Page 20)



## 2 CONNECTIONS

**NOTES:**

- Do not plug in the power plug into an outlet until all connections have been completed.
- Insert the power plug securely. An incomplete connection will cause noise to occur.
- Do not bundle the (pin plug) connection cables together or place them close to other electrical products such as TVs since this may cause hum or other noise.

### (1) Connecting Antennas and Audio Equipment

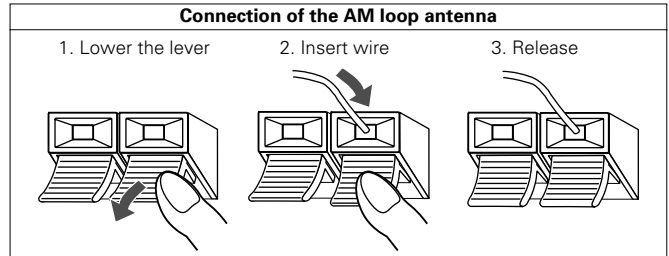
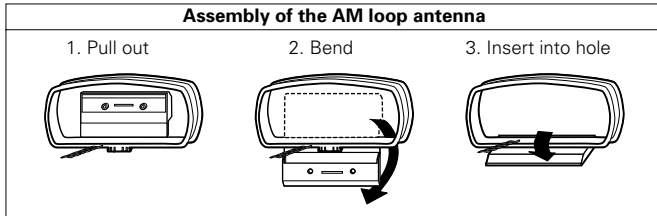

### Rear Panel Names and Connections

- 1 FM antenna terminal
- 2 MONO output terminal
- 3 AUX input terminal
- 4 AM loop antenna terminals
  - These connect the supplied AM loop antenna.

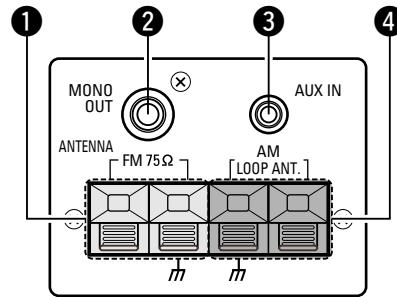

### Connection of Audio Equipment

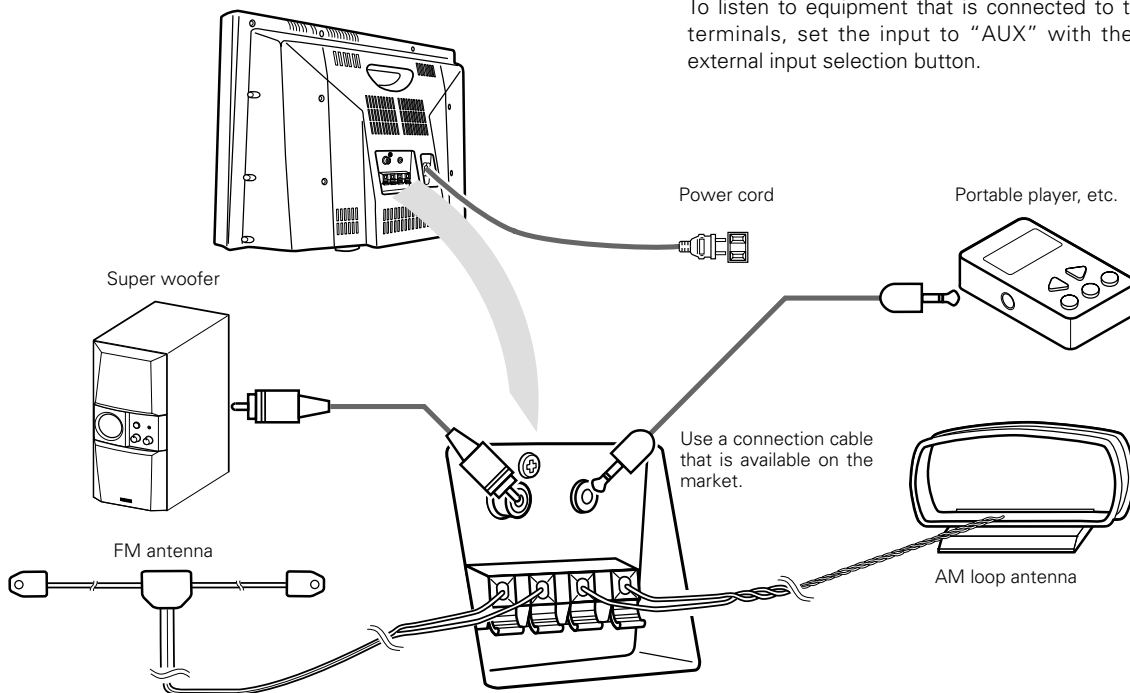

To listen to equipment that is connected to the external input terminals, set the input to "AUX" with the remote control external input selection button.

**Note to CATV system installer:**

This reminder is provided to call the CATV system installer's attention to Article 820-40 of the NEC which provides guidelines for proper grounding and, in particular, specifies that the cable ground shall be connected to the grounding system of the building, as close to the point of cable entry as practical.

## (2) Setting Up the Antennas

### Setting Up the AM Loop Antenna

Tune in an AM broadcast (See Page 17) and while listening to the sound separate the antenna from the main unit as much as possible and place the antenna in a position where distortion and noise are at a minimum. In some circumstances, a reverse polarity of the connection will provide better reception.

Failure to connect the AM loop antenna, or placement near metal objects will result in poor reception of AM broadcasts.

### Connection of an AM Outdoor Antenna

Connect the signal wires of the AM outdoor antenna to the AM antenna terminals (marked AM ANTENNA). Be certain to leave the supplied AM loop antenna connected.

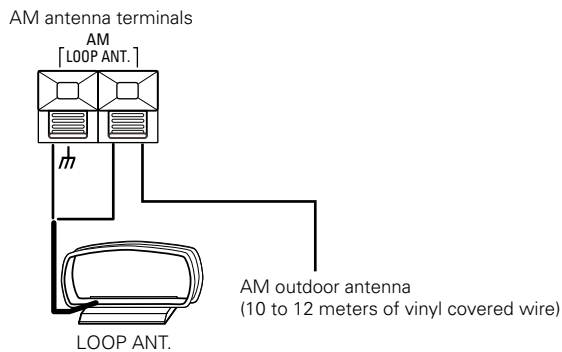

### Ground Rod

- A ground connection can serve to prevent an electrical shock accident. Embed a ground rod in the ground or make a connection to an iron water pipe.
- Do not make a connection to a gas pipe because this is very dangerous.

### Setting Up an FM Indoor Antenna

Tune in an FM broadcast (See Page 17) and while listening to the sound find the position where distortion and noise are at a minimum. Secure the antenna at this position by taping the ends of the antenna in place or by using thumb tacks.

### 3 PART NAMES AND FUNCTIONS

#### (1) Front Panel

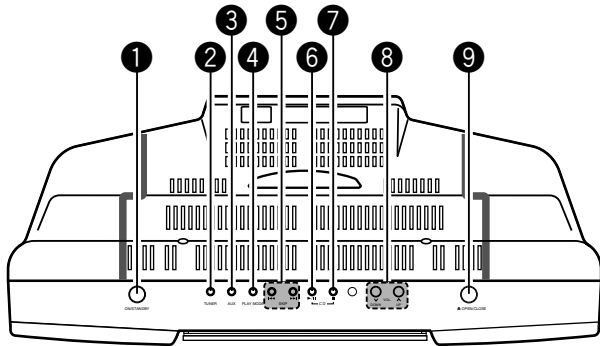

- 1 Power Operation Switch (ON/STANDBY)**
  - Press to switch on the power and press again to set the standby mode.
- 2 TUNER Button**
  - Press to switch the input to "TUNER".
- 3 External Input Selection Button (AUX)**
  - See Page 6.
- 4 Play Mode Select Button (PLAY MODE)**
  - See Page 22.
- 5 Skip Button (I◀◀/▶▶I)**
  - Permits fast reverse and forward of the track.
  - Used to adjust the reception frequency when the function is set to tuner.
- 6 CD Play/Pause Button (CD ▶/II)**
  - Press to switch the input to "CD" and start playing the CD if one has been loaded.
  - Press again to pause the track.
- 7 CD Stop Button (CD ■)**
  - Use to stop play or recording.
  - Press to switch the input to "CD".

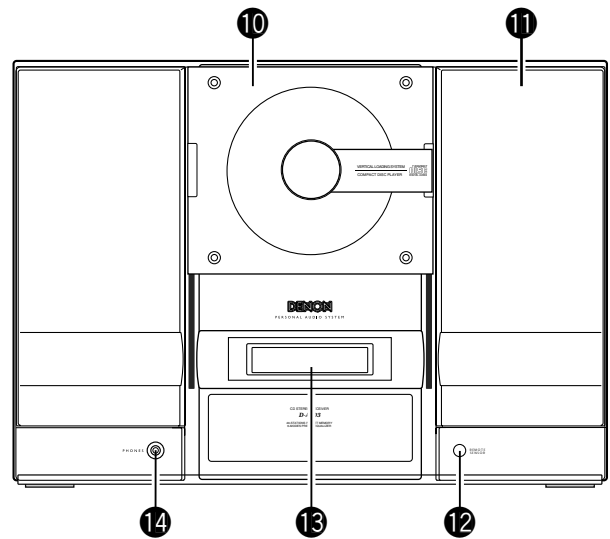

- 8 Volume Control Button (VOL. UP/DOWN)**
  - Use to lower or raise the volume.
- 9 CD Door Open/Close Button (▲)**
  - Press and the CD door goes down.
  - Press again and the CD door goes up.
- 10 CD Door**
  - A press of the CD Door Open/Close button makes the door go down and allows a CD to be loaded.
- 11 Speakers**
- 12 REMOTE SENSOR**
  - Aim the supplied remote control at this sensor and operate.
- 13 Display**
  - See Page 9.
- 14 Headphone Jack (PHONES)**
  - Allows the use of headphones (available on the market).
  - Insertion of the headphone plug switches off the sound from the speakers and allows you to listen just from the headphones.

**(2) Display**

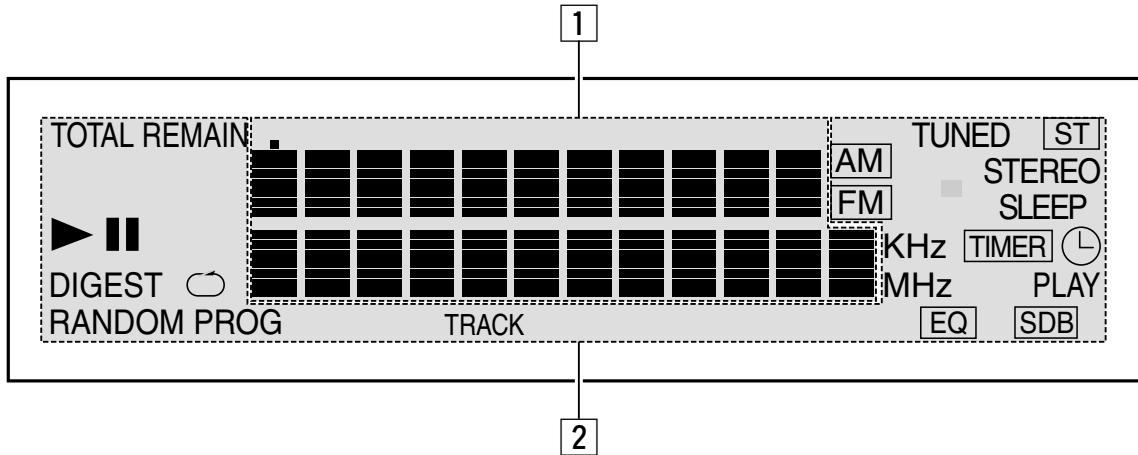

**1 Main Display Portion**

- Displays various functions, the time, the timer settings, etc.
- The following is displayed when the function is switched to CD.
  - **Track number display section (TRACK):**  
When a disc is loaded.  
Stop mode:  
Total number of tracks on disc  
Play and programmed play modes:  
Currently playing track.
  - **Time display section:**  
When a disc is loaded.  
Stop mode:  
Total number of tracks on disc.  
Play and programmed play modes:  
Elapsed time of currently playing track.
- The volume level is displayed when the volume is being adjusted.

**2 Mode display portion**

- ▶: Lights in the play mode .
- ||: Lights in the pause mode.
- DIGEST:**  
Lights in the digest play mode.
- RANDOM:**  
Lights in the random play mode.
- ↻: Lights in the repeat play mode.
- PROG:**  
Lights in the programmed play mode.
- TUNED:**  
Lights when a broadcast is tuned in.
- STEREO:**  
Lights when the tuner is set to the stereo reception mode.
- AM:**  
Lights during reception of an AM broadcast.
- FM:**  
Lights during reception of a FM broadcast.
- ST:**  
Lights when a stereo broadcast is tuned in.
- SLEEP:**  
Light when the sleep timer is set.
- TIMER:**  
Lights when the timer is set.
- ⌚: Lights when the everyday timer is set.
- PLAY:**  
Lights when timer playback is set.
- EQ / SDB:**  
Displays the current tone settings.

**(3) Names and Functions of the Remote Control Buttons**

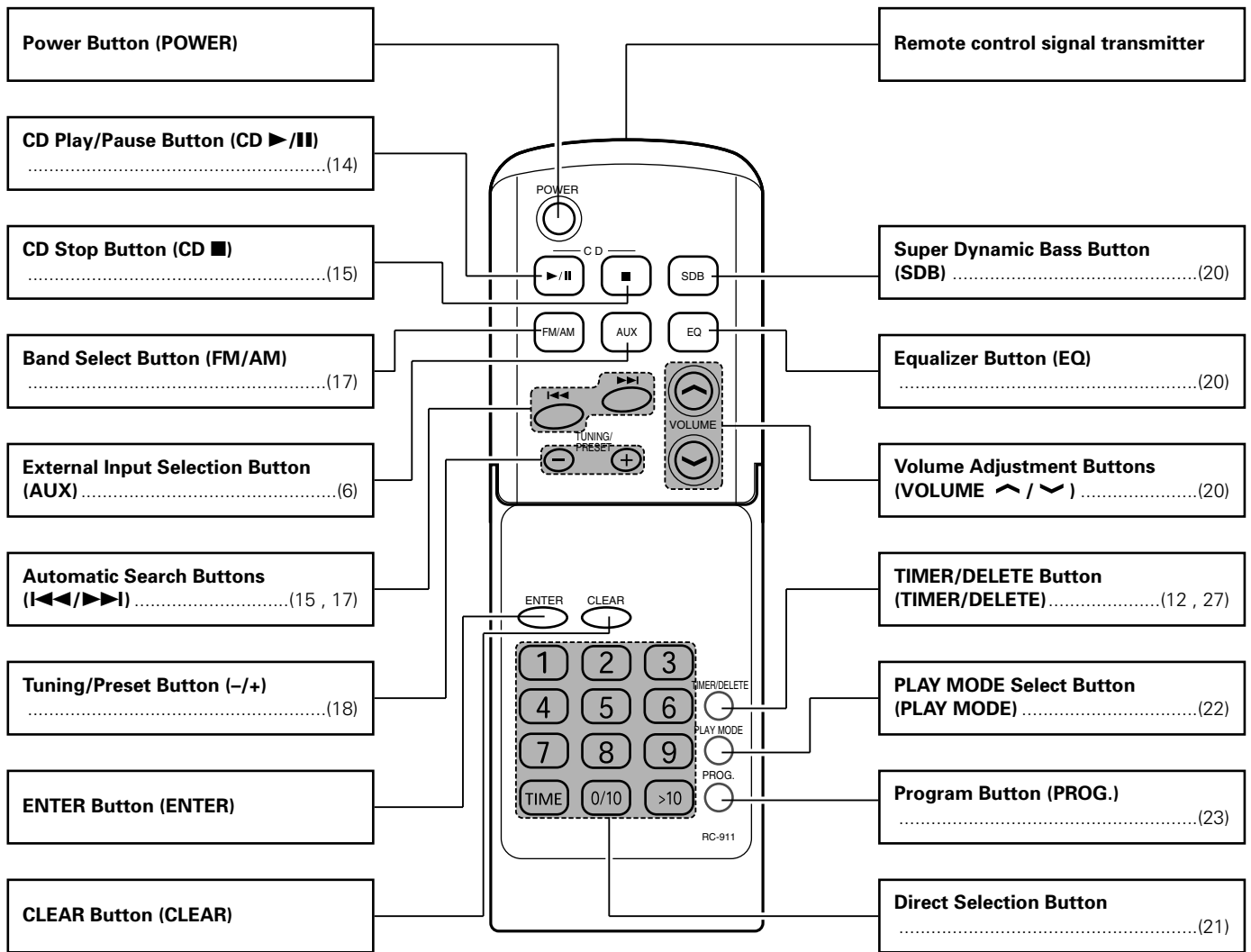

## 4 REMOTE CONTROL UNIT

■ The D-AJ03 can be controlled from a distance using the included remote control unit (RC - 911).

### (1) Inserting Batteries

① Remove the remote control unit's rear cover.

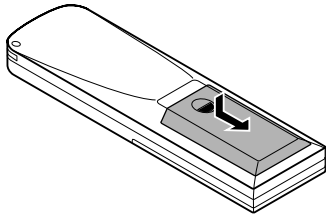

② Place two R 6 P (AA) batteries in the battery compartment in the direction indicated by the marks.

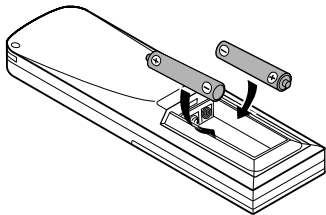

③ Close the rear cover.

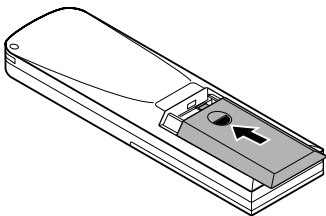

#### Cautions On Batteries

- Use R6P (AA) batteries in this remote control unit.
- Replace the batteries with new ones approximately once a year, though this depends on the frequency with which the remote control unit is used.
- If the remote control unit does not operate from close to the main unit, replace the batteries with new ones, even if less than a year has passed.
- The included battery is only for verifying operation. Replace it with a new battery as soon as possible.
- When inserting the batteries, be careful to do so in the proper direction, following the  $\oplus$  and  $\ominus$  marks in the remote control unit's battery compartment.
- To prevent damage or battery fluid leakage:
  - Do not use a new battery with an old one.
  - Do not use two different types of batteries.
  - Do not short-circuit, disassemble, heat or dispose of batteries in flames.
- Remove the batteries when not planning to use the remote control unit for a long period of time.
- If the batteries should leak, carefully wipe off the fluid from the inside of the battery compartment, then insert new batteries.

### (2) Using the Remote Control Unit

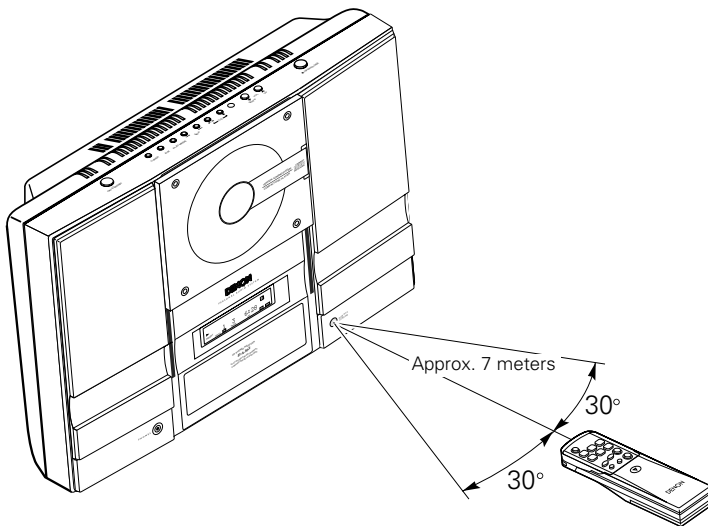

- When operating the remote control unit, point it at the remote control sensor as shown on the diagram.
- The remote control unit can be used from a direct distance of approximately 7 meters. This distance will be shorter, however, if there are obstacles in the way or if the remote control unit is not pointed directly at the remote control sensor.
- The remote control unit can be operated at a horizontal angle of up to 30° with respect to the remote control sensor.

#### NOTES:







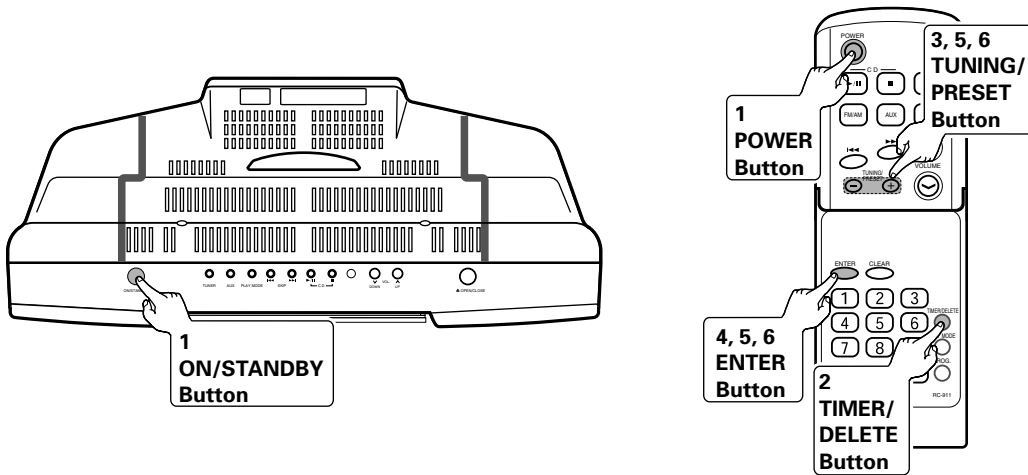





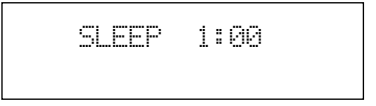

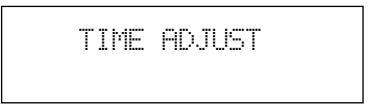
- It may be difficult to operate the remote control unit if the remote control sensor is exposed to direct sunlight or strong artificial light.
- Do not press buttons on the main unit and on the remote control unit at the same time. Doing so will result in malfunction.

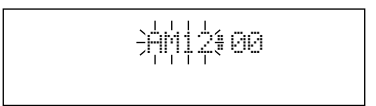
# 5 CLOCK ADJUSTMENT

## (1) Clock adjustment

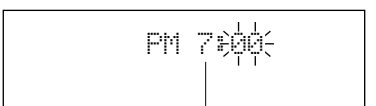

(Example) Set the current time to "PM7:30" (7:30 p.m.).

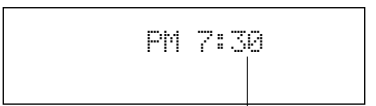
<p><b>1</b> Press  (or  on the remote control) to turn the power on.</p>	
<p><b>2</b> Press  on the remote control.</p>	
<p><b>3</b> Within 10 seconds, press   on the remote control to select "TIME ADJUST".</p>	
<p><b>4</b> Within 10 seconds, press  on the remote control.</p>	
<p><b>5</b> Press   on the remote control to adjust the hour "PM 7", and then press  on the remote control.</p>	 <p style="text-align: center;">Adjust the hour</p>
<p><b>6</b> Press   to adjust the minutes "30", and then press .</p> <ul style="list-style-type: none"> <li>The time display will disappear after a few second.</li> </ul>	 <p style="text-align: center;">Adjust the minutes</p>

**(2) To correct the Time****Redo from Operation 1.**

\* During this procedure, " STANDBY " is displayed in Operation 2 and the current setting time is displayed in Operation 3.

**NOTE:**

- The clock setting will be cleared when the unit is unplugged or the power failure occurs.  
Perform "Clock adjustment" from the beginning.

## 6 PLAYING CDs

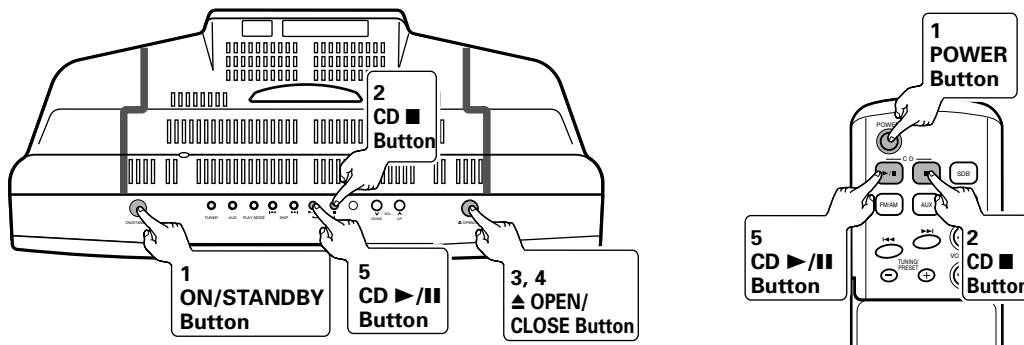

### (1) Playing CDs

**1** Press  (or  on the remote control) to turn the power on.

**2** Press  (or  on the remote control) to set the input to "CD".

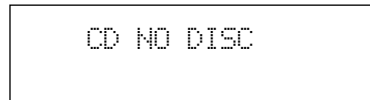

**3** Press  of the main unit to open the CD door.

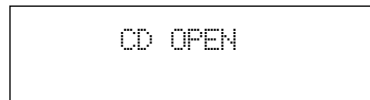

**4** Set a CD and press  to close the door.

- CD door will close automatically.

- Loading a CD

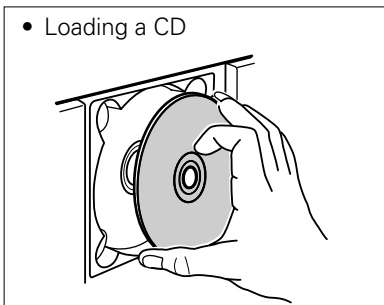

Load a CD firmly with the label side facing to ward you.

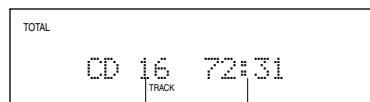
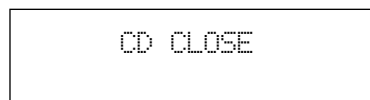



The total number of tracks

The total playing time

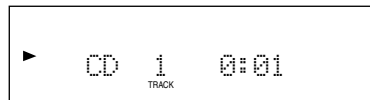
**5** Press  (or  on the remote control) to start playback.



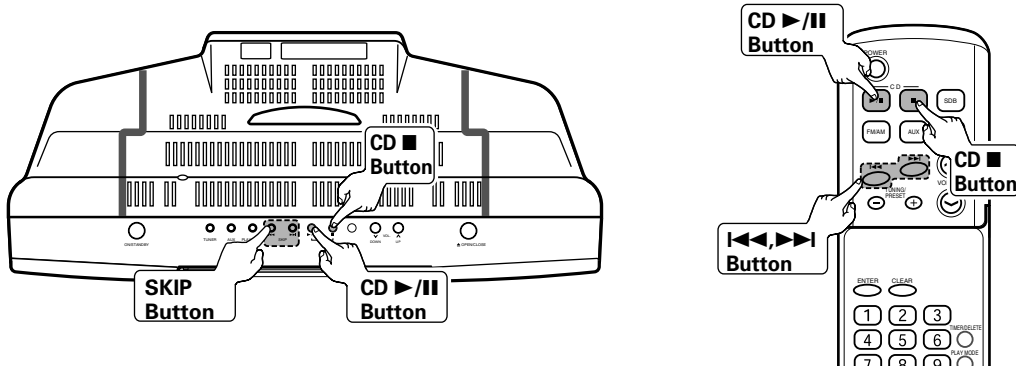

- Play will start from the first track and continue in order. The unit will automatically stop at the completion of the last track.

\* When opening the CD door, by pressing  (or  on the remote control), you can close the CD door automatically.



**(2) Stopping Play**

During playback, press  (or  on the remote control).

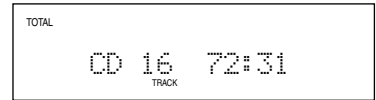

**(3) Pausing**

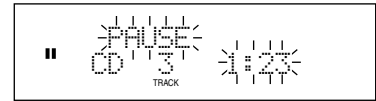

During playback, press  (or  on the remote control).





\* One more press of the button will start play from the paused position.

**(4) To locate the beginning of a track**



**[To restart the track being played]**

Press  (or  on the remote control) once during playback.



**[To move to the beginning of the next track]**

Press  (or  on the remote control) once during playback.

**[When selecting the previous track number]**

Press  (or  on the remote control) during stop.

**[When selecting the next track number]**

Press  (or  on the remote control) during stop.

\* You can skip to any track by pressing the button repeatedly until the desired track number appears.

\* You can skip to any track by pressing the button repeatedly until the desired track number appears.

\* When playback is started after displaying the desired track number in stop mode, playback starts from the beginning of that track.

\* The direct selection button of the remote control can be used to select track numbers. (See Page 21.)



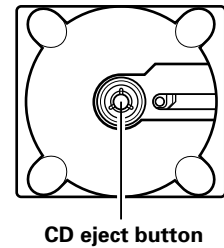
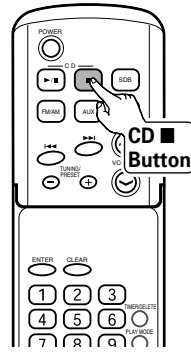
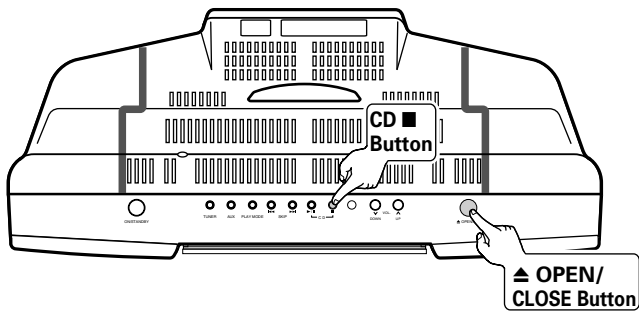

### (5) Removing the CD

Press  (or  on the remote control) to stop the CD,

then press  .  
▲ OPEN/CLOSE

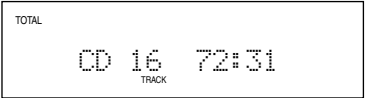

- After the CD door opens, pull out the CD.

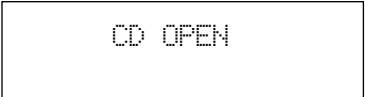

\* When the unit is not being used , press  and be sure to close the CD door.  
▲ OPEN/CLOSE

### Precautions When Loading the CD



- Load only one CD. The loading of two or more (one above the other) will cause a breakdown and may scratch the CDs.
- Be careful not to get your fingers caught when the CD door opens or closes.
- Do not use CDs that are cracked, misshapen, or have been repaired with adhesives, etc.
- Do not use CDs that have the exposed adhesive or marks remaining from cellophane tape, rental CD labels, or other sources. Use of CDs in this condition will result in difficulty in removing the CD or could cause breakdown.

# 7 LISTENING TO THE RADIO

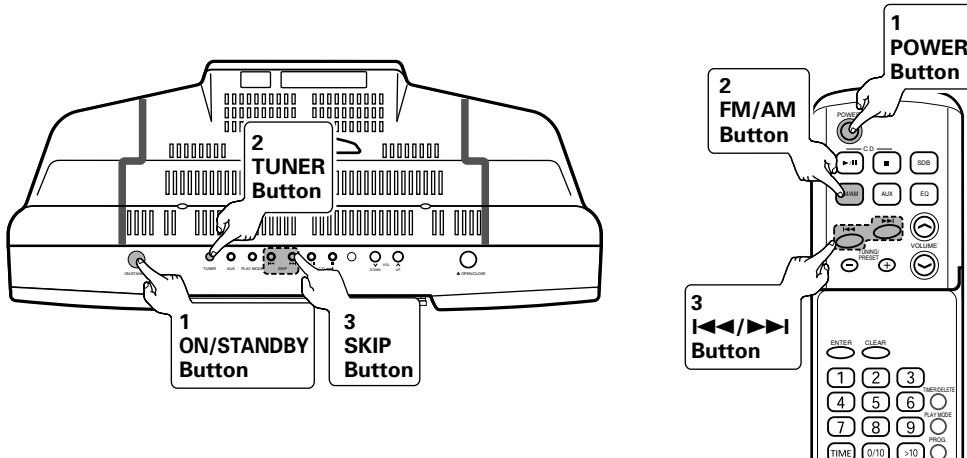

## (1) Station Selection



(Example) Set the reception frequency to "89.5 MHz, FM".

**1** Press  (or  on the remote control) to turn the power on.

---

**2** Press  (or  on the remote control) to select FM.

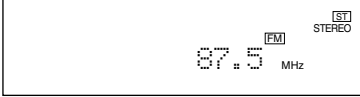

\* The tuner mode changes as follow each time the button pressed.



→







→



↑

---

**3** Press   (or   on the remote control) and set the receive frequency to "89.5 MHz, FM".

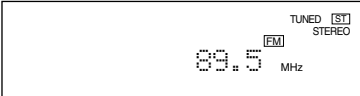

- Auto Tuning:  
Hold the tuning button down for more than 1 second and release to automatically receive broadcast stations with strong signals.  
To stop auto tuning, press the tuning button of the opposite direction once.
- Manual Tuning:  
Press the button in short steps to also permit reception of stations having weak signals.

## (2) Storing Broadcast Stations

■ Up to 40 FM and AM stations can be preset.

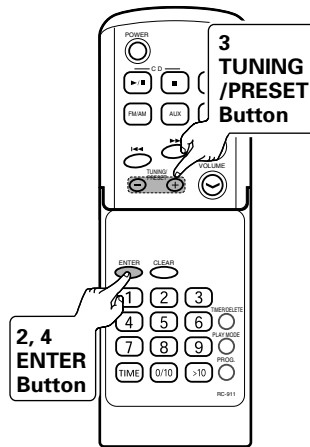



(Example) Store the tuned "89.5 MHz, FM" to preset number "3".

<p><b>1</b> Receive the broadcast station "89.5 MHz, FM" that you want to store to preset memory.</p>	
<p><b>2</b> Press  .</p>	
<p><b>3</b> Within 5 seconds, press  to display the number that you want to store.</p>	<p>(Which in this example will be "3".)</p>
<p><b>4</b> Within 5 second, press  .</p> <p>* When a new station is stored in memory, the station previously memorized will be erased.</p>	
<p>* Repeat step 1 to 4 to set other station, or change a preset station.</p>	

### (3) Listening to Preset Stations

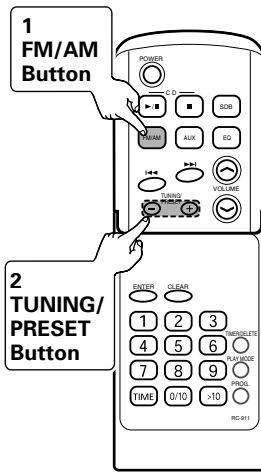
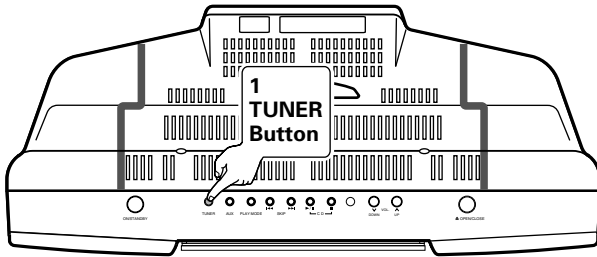
(Example) Listen to the station of preset number "3" that was set in step (2).



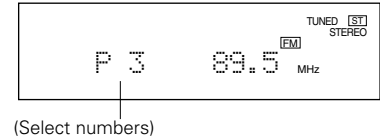

**1** Turn the power on and press  TUNER  
(or  FM/AM on the remote control).

**2** Press  TUNING/PRESET  + to select the desired station.



\* The direct button on the remote control allow you to recall a memorized station.

■ To select preset station between 1 to 10:

Select numbers that were registered in  1 to .

■ To select preset station between 11 to 40:

Press >10 button icon" data-bbox="581 451 614 471"/>, then select the registered numbers.

(Example) To choose 28.

Press  → Press  → Press .

\* When buttons are pressed in succession, press the next button within 5 seconds.

### (4) To erase the contents of the preset memory

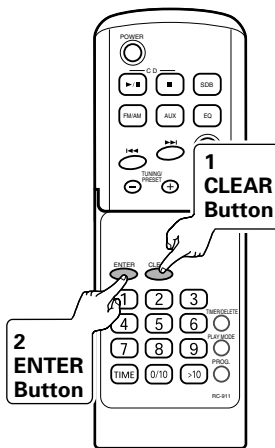

**1** Press and hold  CLEAR down for 3 seconds or more.

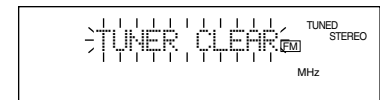

**2** Press .

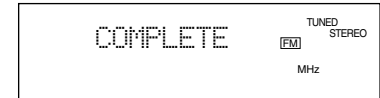

**NOTE:**

- The backup function protect the memorized stations for a few hours should there be a power failure or the AC lead disconnection.

# 8 VOLUME AND TONE ADJUSTMENTS

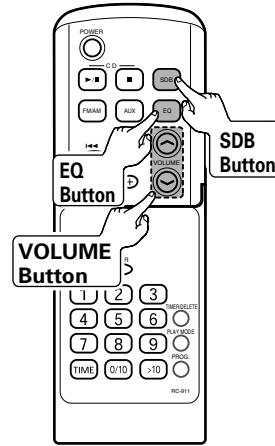
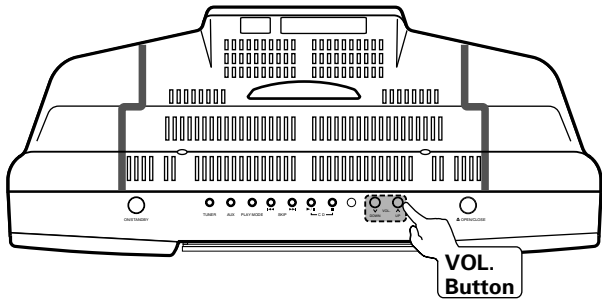

## (1) Adjust the volume

**1** Press VOL. UP or VOL. DOWN (or, VOLUME or VOLUME on the remote control).

VOLUME 12

|

Volume 0 (Min) ~ MAX

## (2) Boosting Bass

**1** Press on the remote control.

Emphasize		Do not Emphasize
SDB ON	↔	SDB OFF

## (3) Changing the Tone

**1** Press on the remote control.

Flat response		Suited for Rock
FLAT	⇒	ROCK
↑		↓
Suited for Classic		Suited for Pops
CLASSIC		POPS
↑		↓
Suited for Jazz		Vocals are emphasized
JAZZ	⇐	VOCAL



# 9 CD FUNCTIONS

## (1) Listening to the desired track of a CD ..... Direct Play

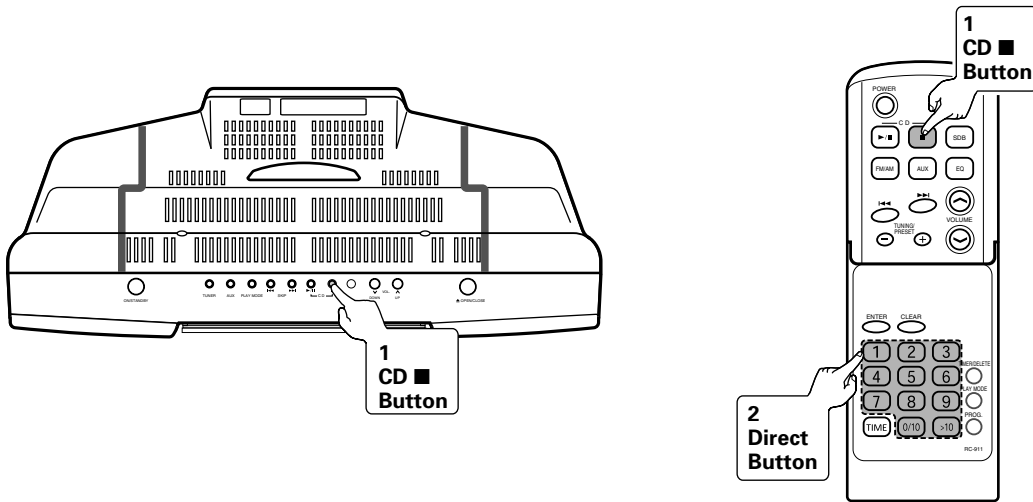

(Example) Listening to the 8th track.

**1** Loading the CD and press (or on the remote control).

**2** Press direct button ( to ) on the remote control to select the track number.

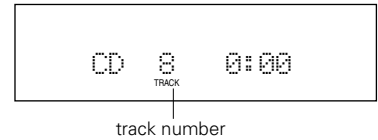

- The selected track will start playing.

■ To select a track between the 11th to 99th track.

Select the track after pressing the button.

(Example) To choose 28.

Press → Press → Press .

\* When direct buttons are pressed in succession, press the next button within 5 seconds.

\* During random or programme operation, direct play is not possible.

**(2) Listening to tracks repeatedly/Listening in random order ..... Repeat/Random play**

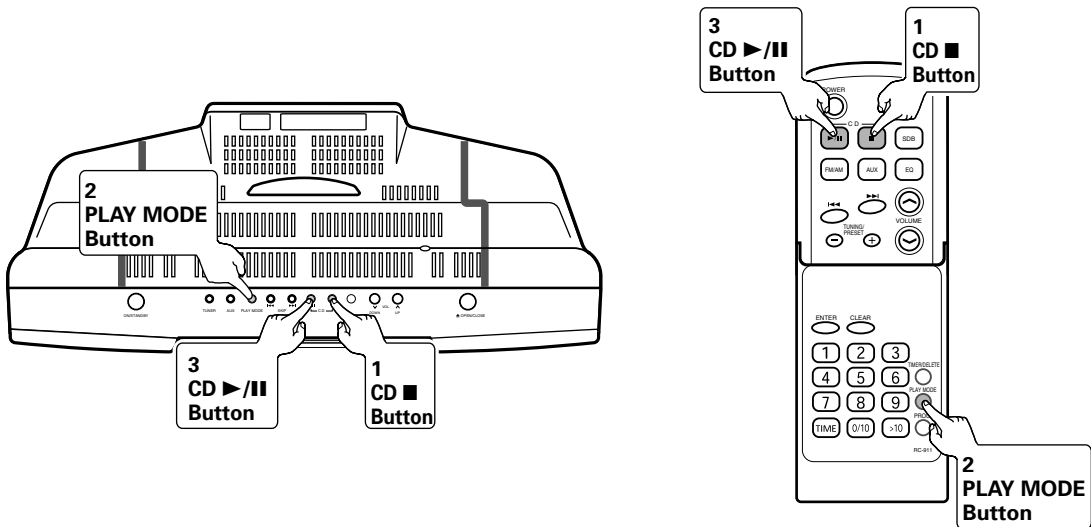

**1** Loading the CD and press (or on the remote control).

**2** Press on the remote control to select the playback mode.

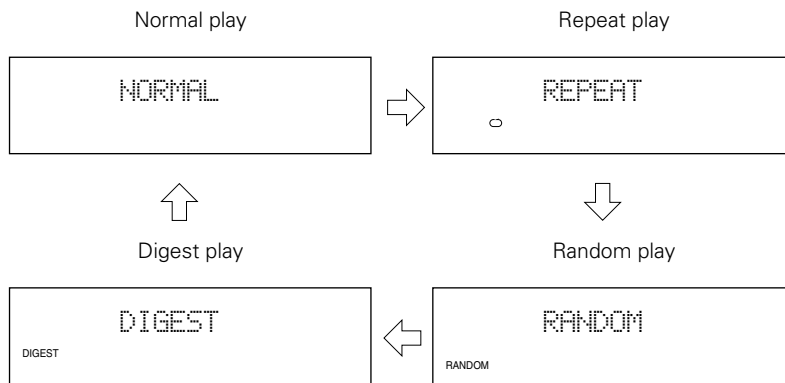

**3** Starting the playback.

Press (or on the remote control) to start playback.

- Normal play : The unit stops after the last track is played.
- Repeat play : The unit continues until playback is stopped.
- Random play : The random play will stop automatically when all tracks are played once.
- Digest play : The first 90 seconds are played, the sound fades out, and this is repeated for all tracks through to the last track.

\* To return normal play, press of the remote control repeatedly and select "NORMAL".

\* To repeatedly play only one desired track, perform repeat play after registering the track with program play.

**NOTE:**

- During programme operation, random play and digest play is not possible.



**(3) Listening to desired tracks in a desired order ..... Program Play**

- A maximum of 20 tracks can be programmed.  
If the total programmed track number exceeds 20, "OVER P20" is displayed.

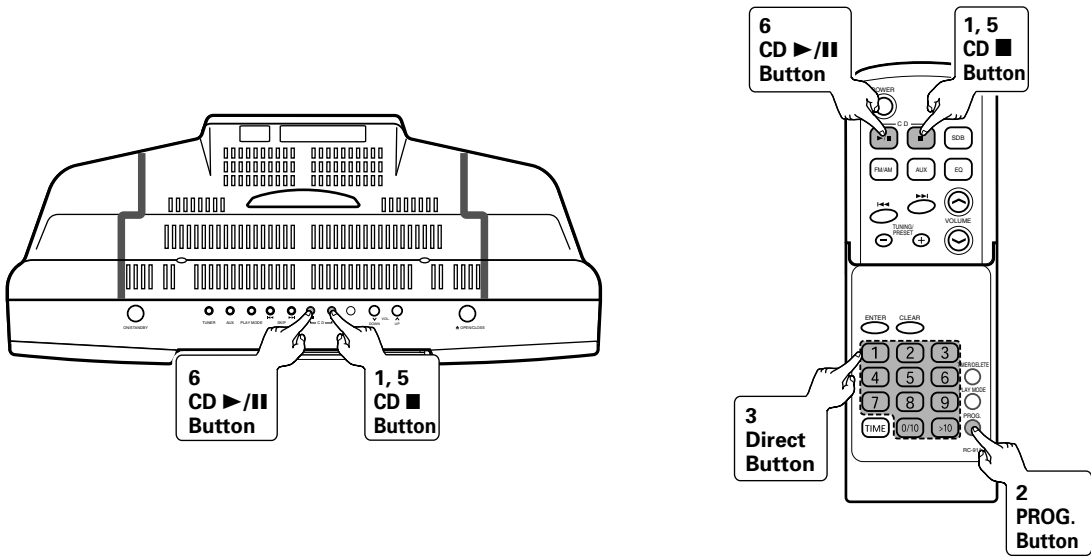

**1** Loading the CD and press (or on the remote control).

**2** Press on the remote control to enter the program mode.

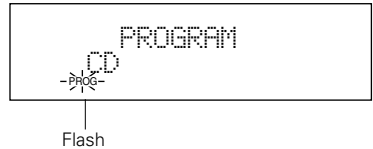

**3** Press direct button ( to ) on the remote control to select the track number.

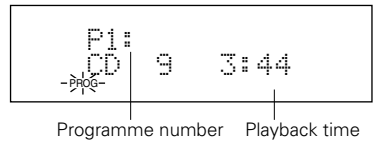

- \* To correct the contents of the program...  
Tracks can be deleted in order starting from the last track of the program by pressing during programming.

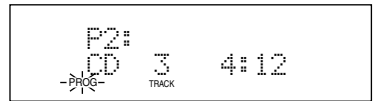

**4** Repeat step 3 to select the number in order.

- \* If the total programmed playback time exceeds 400 minutes, "-- : --" is displayed.  
However, it is properly memorized.

### 5 When registration is completed





Press  (or  on the remote control).

### 6 Starting the playback

Press  (or  on the remote control) to start playback.

- When playback of the track last registered is completed, the unit will stop automatically.

#### To check which tracks are programmed

While in the stop mode, press  or   
 (or,  or  on the remote control).



- Each time the button is pressed, programmed selections are displayed in order.

#### Adding tracks to the program

If a program has been previously stored, then follow step 1 to 5 to add tracks.

\* The new tracks will be stored after the last track of the original program.

#### To clear the programmed selection

- 1 Press  on the remote control and select the input.
- 2 While the unit is stopped in the programmed play mode, press  on the remote control.

Ejecting a CD automatically cancels the programmed sequence.

**NOTE:**

- Tracks cannot be registered or deleted while the unit is stopped or in pause mode.



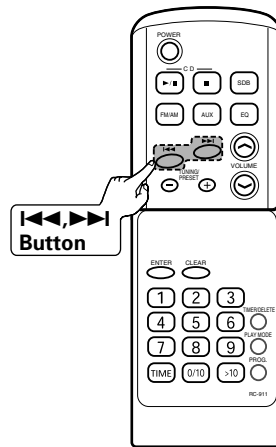
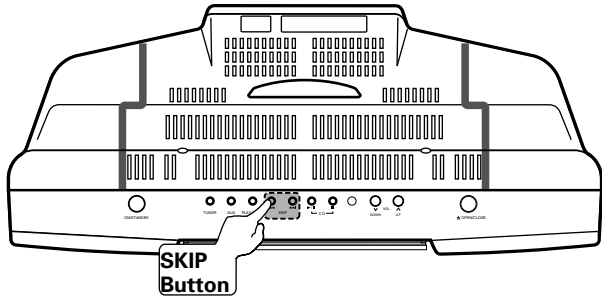

**(4) Search for the track while listening to the sound at high speed (CD) ..... Fast forward/Fast reverse**



**Fast reverse:**

During play.....

Press and hold down  (or  on the remote control).

- Release your finger from the button when you have found the desired place.
- Play will start from that position.

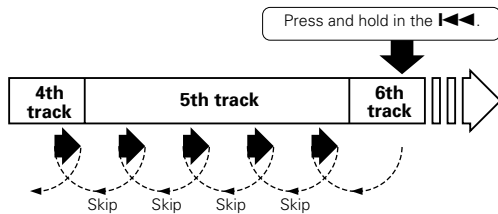

\* Activating the fast reverse operation during the pause mode permits faster reverse operation than when activation is from the play mode. The sound will be muted when this is done and therefore, the time display should be used to judge the relative position.

**Fast forward:**

During play.....

Press and hold down  (or  on the remote control).

- Release your finger from the button when you have found the desired place.
- "END" is displayed when the end of the last track is reached.

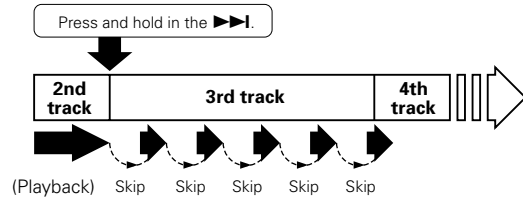

\* Activating the fast forward operation during the pause mode permits faster forward operation than when activation is from the play mode. The sound will be muted when this is done and therefore, the time display should be used to judge the relative position.

# 10 USING THE TIMERS

## Types of Timers and their Use

- **Timer play:**  
Switches the power on/off at the desired time permitting radio reception, CD play or external input.
- **Everyday timer:**  
The power can be turned on and off at the same times every day for listening to a CD, radio program or external input.
- **Sleep function:**  
Permits the power to be switched off after a desired time.
- **Combination of sleep and timer functions:**  
Combinations of sleep and timer play allow the use of a variety of timer functions.

## Before Using the Timer

- **Set the clock**  
Timer operations are not possible unless the time of the clock has been set. (See Page 12.)
- **Prepare play.**  
Timer play requires the following preparation...  
Radio reception: Register the desired broadcast station to a preset.(See Page 19.)  
CD loading: Load the CD

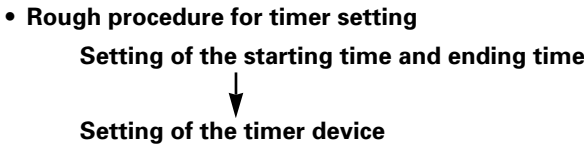

**NOTE:**

- Other equipment cannot be operated with the timer settings of this product.



**(1) Timer Registration**

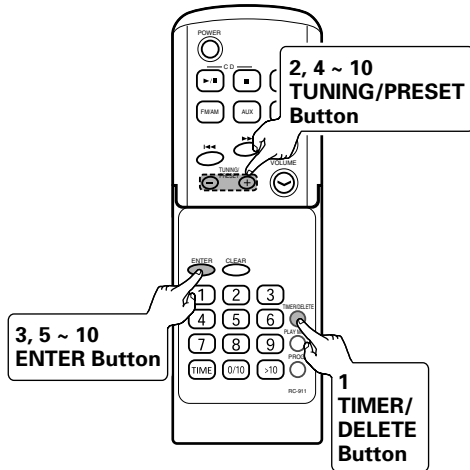

**(Example) Use the timer to listen to the radio broadcast on 89.5 MHz (FM) that is stored in preset number 3.  
(Setting the to tuner on at 5:10 pm off at 6:10 pm.)**

**1 Switch on the power...**

Press .

\* When "STANDBY" is not displayed, setting the clock.

Timer operations are not possible unless the time of the clock. (See Page 12.)

**2 Within 10 seconds, press to select "TIMER SET".**

**3 Press .**

**4 Press and select the registration mode.**

**For timer playback** — Select "ONCE PLAY".

**For timer playback at the same times every day** — Select "EVERYDAY".

**5 Press .**

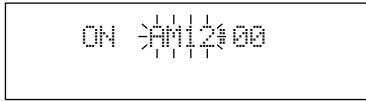

(1) Timer Registration (continued)

6 Press , adjust the hours of the starting time and press .

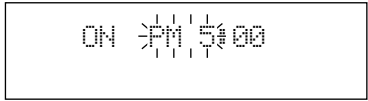

7 Press , adjust the minutes and press .

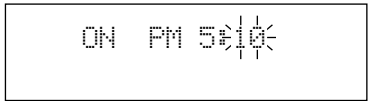

- \* Press and hold to fast forward in 5-minute steps.
- \* Unless the time setting is changed, the ending time will automatically be set for one hour after the starting time.

8 Press , adjust the hour of the ending time and press .

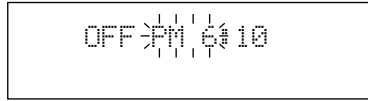

9 Press adjust the minutes of the ending time and press .

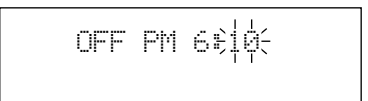

10 Press , select the desired functions and then press .

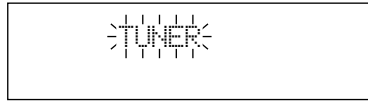

- \* Each press of , function changes as below.

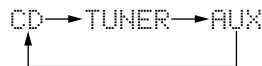

11 • If you select " TUNER " in step 10

Press , select the desired broadcast station and then press .



- \* When a desired broadcast station has not registered, first register it, then repeat the procedure from Step 1. (See Page 18)



**(1) Timer Registration (continued)**

**12** Press , adjust the volume and then press . VOLUME 12

\* Be careful not to turn the volume up too high.



The unit will enter the standby mode and then the playback standby mode automatically.

During timer playback

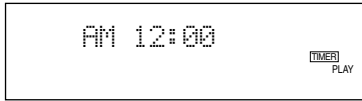

During operation of the everyday timer

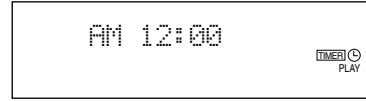

When the preset time is reached, playback will start.

When the timer end time is reached, the system will enter the power standby mode automatically.

**NOTES:**

- If the power is turned on while the timer is in the standby mode, the timer will not operate. If you want the timer to operate, set the power to standby before the timer start time is reached.
- The timer setting will be cleared when the unit is unplugged or the power failure occurs.

**(2) Using the same timer setting**

- Even when the timer has been cancelled, once the contents of the timer have been set, they are retained. This allows the same contents to be set again on the next occasion if a change is not needed, Once memorised, the timer setting can be used as follows.

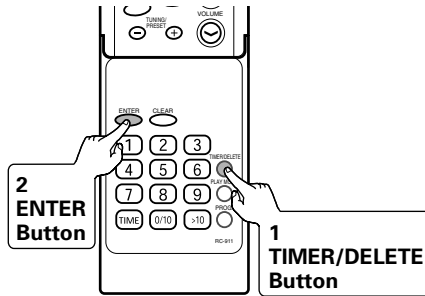

**1** When the power is on, press .

\* " STANDBY " is displayed.

If " STANDBY " is not displayed, the clock setting has been cleared.

In this case, reset the clock and the timer.

**2** Within 10 seconds, press .

- The timer settings is displayed in order.  
The unit will enter the standby mode and then the playback standby mode automatically.

**(3) To check the timer setting**

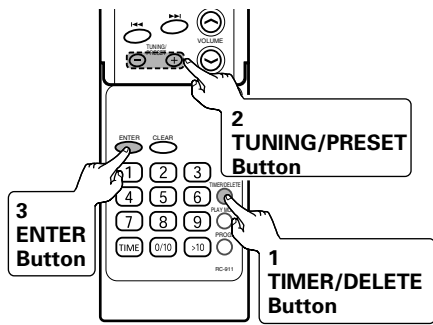

<p><b>1</b> While in the timer playback standby mode, press  .</p>	
<p><b>2</b> Within 10 seconds, press  to select "TIMER CALL".</p>	
<p><b>3</b> Within 10 seconds, press  .</p> <ul style="list-style-type: none"> <li>• After the timer setting is displayed in order, the display will return to normal.</li> </ul>	

**(4) To change the timer setting**

- Perform "Timer Registration" from the beginning. (See Page 27 ~ 29.)

**(5) To cancel the timer playback**

- If the power is turned on while in the timer playback standby mode, the timer setting will be cancelled. Proceed as follows to cancel without turning the power on.







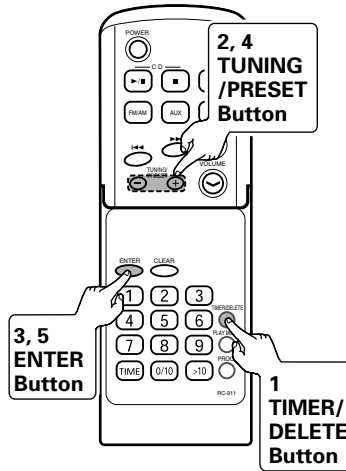

<p><b>1</b> Press  .</p>	
<p><b>2</b> Within 10 seconds, press  to select the cancel mode.</p> <p>"CANCEL " :The set timer playback is cancelled.</p> <p>"ONCE CANCEL " :Only the next timer playback session for the everyday timer is cancelled (the timer remains set).</p> <p>"ALL CANCEL " :The set everyday timer is cancelled.</p>	
<p><b>3</b> Within 10 seconds, press  .</p> <ul style="list-style-type: none"> <li>• The timer mode will be cancelled. (The set contents cannot be deleted.)</li> <li>* The timer will not operate if the power is on when the timer start time is reached.</li> </ul>	

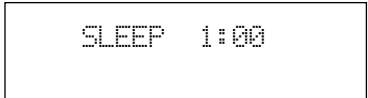

**(6) Sleep function**

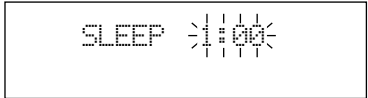
- The time for switching off the power can be set at up to 120 minutes in 5-minute intervals.

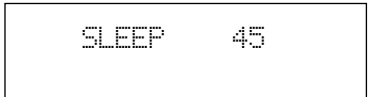



<p><b>1</b> Press  during playback of music you wish to listen to or during radio reception.</p>	
<p><b>2</b> Within 10 seconds, press   to select " SLEEP ".</p>	
<p><b>3</b> Within 10 seconds, press .</p>	
<p><b>4</b> Press   to match the setting time.</p>	
<p><b>5</b> Press .</p> <ul style="list-style-type: none"> <li>• The sleep function is set.</li> </ul>	



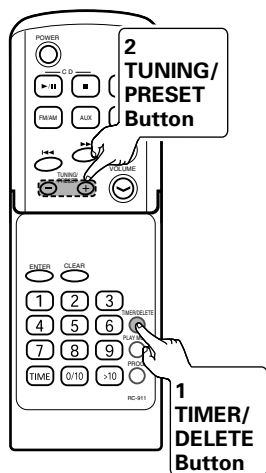

After the preset time has elapsed, the unit will enter the power standby mode automatically.  
The volume will be turned down 1 minute before the sleep function finishes.

**(7) To check the remaining time of the sleep function during the sleep operation**



**1** Press  during the sleep operation.

**2** Within 10 seconds, press  to select "SLEEP".

- The display will return to normal after approximately 10 second.
- Pressing  while the sleep remaining time is displayed, you can change the sleep time.  
(See steps 4 to 5 page 31)

SLEEP 15 SLEEP

Sleep remaining time

**(8) To cancel the sleep function during the sleep operation**

- The sleep timer is cancelled when the unit is turned off.
- Use the procedure described below if you wish to cancel the sleep timer without turning off the power.

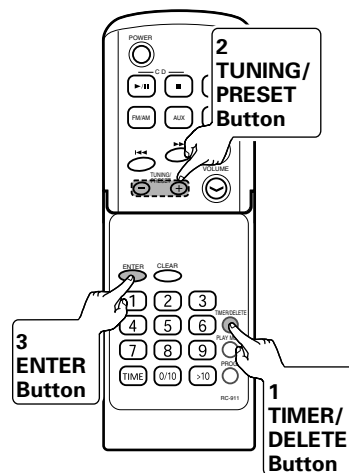

**1** Press  during the sleep operation.

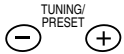
**2** Within 10 seconds, press  to select "SLEEP OFF".

SLEEP OFF SLEEP

**3** Within 10 seconds, press .



**(9) To use sleep timer and timer playback in combination**

**1 Set the sleep timer.**

(See step 1 to 5 on page 31.)

**2 Set the timer playback.**

(See steps 1 to 10 on page 27.)

(See steps 1, 2 on page 29.)

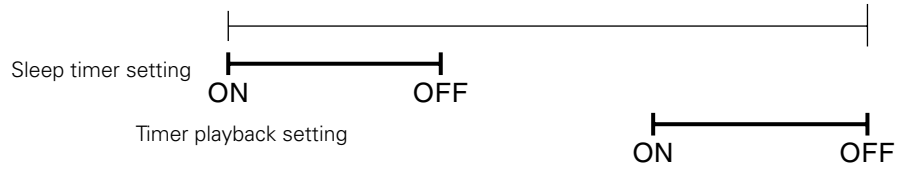

**(10) Precedence between the Timer playback and the Sleep Timer**

- The sleep timer has priority over timer playback. When the starting time of the timer is reached, the timer will be cancelled.

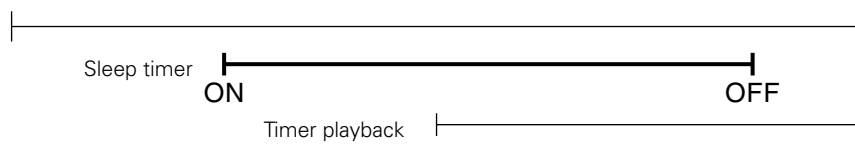

- The timer playback will not operate when its starting time has been set within the operational time of the sleep timer.

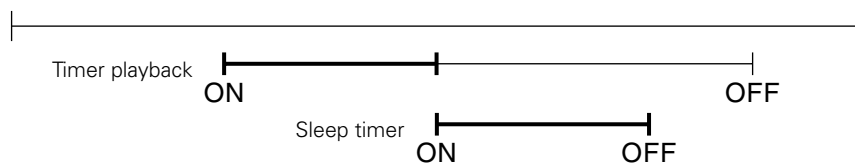

# 11 CLEANING

## Cleaning the Main Unit

- Use a soft cloth and wipe lightly to remove dirt from the cabinet and operation panel.
  - When using chemically treated cloths, follow the precautions that have been written for them.
- Do not use benzene, thinners, or other organic solvents or insecticides on the main unit since they may cause a change in quality or color.

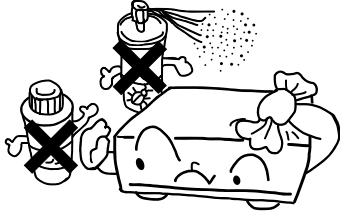

**NOTE:**

- Do not use record spray or antistatic. Also do not use volatile chemicals such as benzene or thinner.

Record spray   Thinner   Benzene

## Cleaning Discs

- Fingerprints or dirt on the disc may lower sound and picture quality or cause breaks in playback. Wipe off fingerprints or dirt.
- Use a commercially available disc cleaning set or a soft cloth to wipe off fingerprints or dirt.

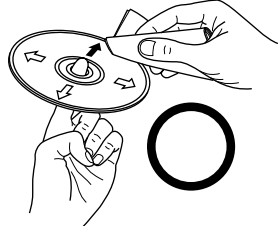

Wipe gently from the middle outwards.

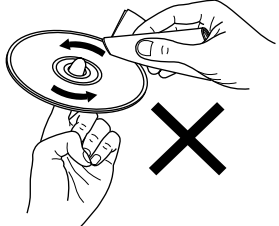

Do not wipe with a circular motion.

## 12 CDs

### Handling Discs

#### Discs

Use compact discs that include the  marks. CD's with special shapes (heart-shaped CD's, octagonal CD's etc.) cannot be played on this set. Attempting to do so may damage the set. Do not use such CD's.

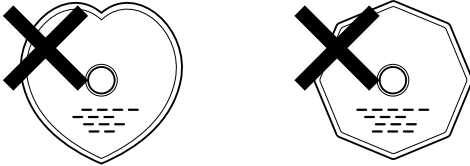

### Holding Discs

Avoid touching the surface of discs when loading and unloading them.

Be careful not to get fingerprints on the signal surface (the side which shines in rainbow colors).



### Cautions on Handling Discs

- Do not get fingerprints, grease or dirt on discs.
- Be especially careful not to scratch discs when removing them from their cases.
- Do not bend discs.
- Do not heat discs.
- Do not enlarge the center hole.
- Do not write on the labeled (printed) side with a ball-point pen or a pencil.
- Water droplets may form on the surface if the disc is moved suddenly from a cold place to a warm one. Do not use a hairdryer, etc., to dry the disc.

### Cautions on Storing Discs

- Always eject discs after playing them.
- Keep discs in their cases to protect them from dust, scratches and warping.
- Do not put discs in the following places:
  1. Places exposed to direct sunlight for long periods of time
  2. Humid or dusty places
  3. Places exposed to heat from heaters, etc

## 13 MESSAGES

- When an error message is displayed, proceed as follows:

Error Messages	Meaning	Remedy
Can't READ* (*:Number or symbol)	<ul style="list-style-type: none"> <li>• The disc is damaged.</li> <li>• TOC information cannot be read.</li> </ul>	<ul style="list-style-type: none"> <li>• Replace it with another disc.</li> </ul>
CD NO DISC	<ul style="list-style-type: none"> <li>• A CD has not been loaded.</li> <li>• The CD data cannot be read.</li> </ul>	<ul style="list-style-type: none"> <li>• Load a CD.</li> <li>• Reload the CD.</li> </ul>
NOT AUDIO	<ul style="list-style-type: none"> <li>• The data recorded on this disc is not audio data.</li> </ul>	<ul style="list-style-type: none"> <li>• Replace the disc.</li> </ul>

# 14 TROUBLESHOOTING

**Check the following before assuming there is a problem with the set.**

- Are connections proper?
- Are you operating as described in these operating instructions?
- Be sure to check that the main power switch on the rear panel is turned on.

If the set does not seem to be operating properly, check the items listed on the table below.

If the cause of the problem cannot be found, the set may be malfunctioning. Immediately turn off the power and unplug the power cord, then contact your store of purchase or your nearest DENON dealer.

	Symptom	Cause	Measure	Page
Common Sections	There is no power.	<ul style="list-style-type: none"> <li>• The power plug is disconnected from the outlet.</li> </ul>	<ul style="list-style-type: none"> <li>• Insert the power plug into the outlet.</li> </ul>	6
	There is no sound from the speakers.	<ul style="list-style-type: none"> <li>• The volume is set to minimum.</li> <li>• Headphones are plugged in.</li> </ul>	<ul style="list-style-type: none"> <li>• Set the volume to a suitable level.</li> <li>• Disconnect the headphones.</li> </ul>	20 8
	The remote control does not work.	<ul style="list-style-type: none"> <li>• Batteries are not properly inserted.</li> <li>• Batteries are weak.</li> </ul>	<ul style="list-style-type: none"> <li>• Reinsert the batteries properly.</li> <li>• Replace with fresh batteries.</li> </ul>	11 11
Tuner Section	There is sound of noise on the FM broadcast.	<ul style="list-style-type: none"> <li>• Direction of the antenna is not appropriate.</li> <li>• Signals of the broadcast station are weak.</li> </ul>	<ul style="list-style-type: none"> <li>• Change the direction of the antenna.</li> </ul>	7
	There is interference on the AM broadcast.	<ul style="list-style-type: none"> <li>• Noise is coming from a TV, etc.</li> <li>• Interference sound of a broadcast station can be heard.</li> </ul>	<ul style="list-style-type: none"> <li>• Turn off the TV.</li> <li>• Change the direction of the AM loop antenna.</li> <li>• Connect an outdoor antenna.</li> </ul>	– 7 7
	There is a hum on the AM broadcast.	<ul style="list-style-type: none"> <li>• Radio signals being carried on the power cable are being modulated by the power line frequency.</li> </ul>	<ul style="list-style-type: none"> <li>• Try reversing the orientation of the power plug and reinserting it.</li> </ul>	–
CD Player Section	Pressing the operation buttons does not result in operation.	<ul style="list-style-type: none"> <li>• The CD has been mistakenly inserted in reverse orientation.</li> <li>• The CD is dirty.</li> <li>• The CD is scratched.</li> </ul>	<ul style="list-style-type: none"> <li>• Reinsert the CD correctly.</li> <li>• Clean the CD.</li> <li>• Replace the CD with one that is not scratched.</li> </ul>	14 34 –
	Play stops part way through the track and correct play is no longer possible.	<ul style="list-style-type: none"> <li>• The CD is soiled with dust, fingerprints, saliva, etc.</li> <li>• The CD is scratched.</li> <li>• The unit is located in an unstable location with much vibration.</li> </ul>	<ul style="list-style-type: none"> <li>• Clean the CD.</li> <li>• Replace the CD with one that is not scratched.</li> <li>• Set the unit up in a stable place that is free of strong vibration.</li> </ul>	34 – –
	The reproduced sound is choppy.	<ul style="list-style-type: none"> <li>• Radio signals being carried on the power cable are being modulated by the power line frequency.</li> </ul>	<ul style="list-style-type: none"> <li>• Try reversing the orientation of the power plug and reinserting it.</li> </ul>	–



## Condensation

### ■ Condensation

Condensation can be seen as water droplets that have formed on the windows of a heated room in winter.

### ■ Conditions for the Formation of Condensation

In winter, when the unit is brought from outdoors to a warm indoor location, or when the room temperature is suddenly raised by a heater, condensation will form on the operating parts within the unit and normal operation will no longer be possible.

Condensation can also form in summer when the breeze from an air conditioner strikes the unit directly. Should this occur, change the setup location of the unit.



### ■ Measures to Take After Condensation Forms

- If condensation has formed, switch on the power and leave the unit for a while. Although the time will differ according to the surrounding conditions, the unit should be usable in 1 to 2 hours.
- Should condensation form on the disc, wipe the disc clean.

## Other Precautions

- Illustrations used for descriptive purposes may differ from the actual items.
- Please keep the instruction manual.  
After reading this instruction manual, please keep it in a safe place together with the warranty. It is also convenient to enter the required items into the columns on the rear cover.

## Setup Precautions

Please provide a spacing of more than 10 cm between the top, rear, and side surfaces of this unit and walls or other audio/video equipment, etc.

- When using this unit or other electronic equipment that contains microprocessors at the same time as using a tuner or TV, noise or screen interference can occur on the audio and video of the tuner or TV. Should this occur, pay careful attention to the following points.

- Separate this unit as much as possible from the tuner or TV.
- Separate the antenna line of the tuner or TV from the power cable and input/output connection cables of this unit as much as possible.
- Use of indoor antennas and 300  $\Omega$ /ohm feedline are especially susceptible to such interference. We recommend the use of outdoor antennas and 75  $\Omega$ /ohm coaxial cable.

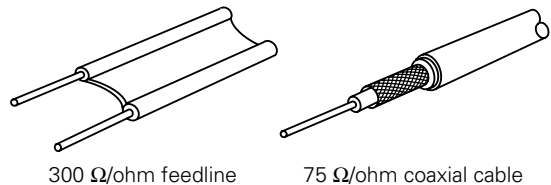
300  $\Omega$ /ohm feedline75  $\Omega$ /ohm coaxial cable

## When not using the D-AJ03

### ■ Under normal circumstances

- Always remove the disc and turn the power off.
- When leaving home for long periods of times such as for trips, be sure to unplug the power cord.

### ■ When moving the D-AJ03

- Do not subject the D-AJ03 to shocks.
- Always check that the disc has been removed and the connection cords disconnected before moving the D-AJ03.

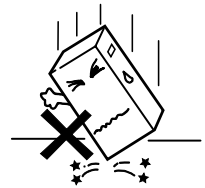

# 15 MAJOR SPECIFICATIONS

## ■ Amplifier Section

**Practical maximum output:** Front speaker 11 W (5.5 W+5.5 W, EIAJ)  
**Audio input/output jacks:** MONO output terminal, AUX input terminal, 3.5 mm headphone jack

## ■ Tuner Section

**Receive frequency bands:** FM: 87.5 MHz to 107.9 MHz  
 AM: 520 kHz to 1710 kHz  
**Receive sensitivity:** FM: 1.5  $\mu$ V/75  $\Omega$ /ohms  
 AM: 20  $\mu$ V  
**FM stereo separation:** 35 dB (1 kHz)

## ■ CD Section

**Wow and flutter:** Below measurement limits ( $\pm$ 0.001% W peak)  
**Sampling frequency:** 44.1 kHz  
**Light source:** Semiconductor laser

## ■ Clock and Timer Section

**Clock:** Within one minute per month  
**Timers:** Timer play (One, everyday)  
 Sleep timer (120 minutes, MAX.)

## ■ Common Sections

**Power supply:** AC 120 V, 60 Hz  
**Power consumption:** 16 W  
 Approximately 0.8 W during standby  
**Maximum external dimensions:** 390 (W) x 280 (H) x 165 (D) mm  
 (Including feet, knobs, and terminals)  
**Mass:** 5.0 kg

## ■ Remote Control (RC - 911)

**Remote control system:** Infrared pulse  
**Power supply:** 3 V DC (using two R 6 P/AA type batteries)  
**Maximum external dimensions:** 49 (W) x 140 (H) x 30 (D) mm  
**Mass:** 120 g (including batteries)

\* For improvement purposes, specifications and design are subject to change without notice.



**Derechos de Autor**

■ Se prohíbe la reproducción, emisión, alquiler o reproducción de discos en público sin el consentimiento del titular del copyright.

• **PRECAUCIONES DURANTE LA INSTALACIÓN**

※ 10 cm o más

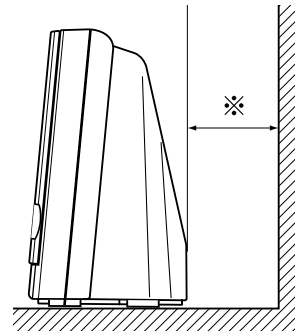
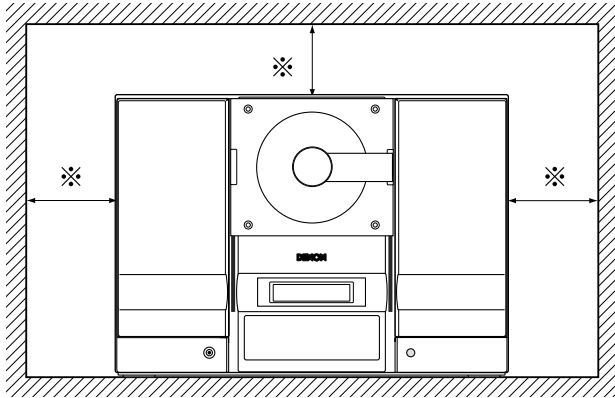

※ Pared

HOJA DE CLASIFICACIÓN

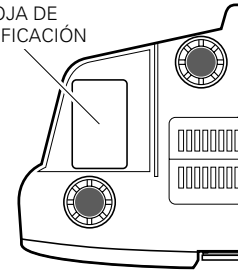

— **ÍNDICE** —

<b>1</b>	Características .....	73
<b>2</b>	Conexiones .....	74, 75
<b>3</b>	Nombre de las piezas y funciones .....	76~78
<b>4</b>	Mando a distancia .....	79
<b>5</b>	Ajuste del reloj .....	80, 81
<b>6</b>	Reproducción de CDs .....	82~84
<b>7</b>	Escucha de radio .....	85~87
<b>8</b>	Control de volumen y graves .....	88

<b>9</b>	Reproducción de CD avanzada .....	89~93
<b>10</b>	Utilización del temporizador .....	94~101
<b>11</b>	Limpeza .....	102
<b>12</b>	CDs .....	103
<b>13</b>	Mensajes .....	103
<b>14</b>	Resolución de problemas .....	104, 105
<b>15</b>	Especificaciones .....	106

• **ACCESORIOS**

Compruebe los siguientes artículos para asegurarse de que están incluidos en el embalaje junto con la unidad principal:

<b>1</b>	Antena de bucle de AM .....	1	<b>4</b>	Pilas R 6 P/AA .....	2
<b>2</b>	Antena de FM .....	1	<b>5</b>	Manual de instrucciones .....	1
<b>3</b>	Mando a distancia (RC - 911) .....	1	<b>6</b>	Lista de estaciones de servicio .....	1

**1 CARACTERÍSTICAS**

- 1. Memoria de preselección de 40 canales**  
(Véase la página 86)
- 2. Ecuador de preselección de 6 modos**  
(Véase la página 88.)

- 3. Circuito de reforzador de graves incorporado**  
(Véase la página 88.)

## 2 CONEXIONES

**NOTAS:**

- No enchufe el cable de alimentación en la toma de corriente eléctrica hasta que todas las conexiones hayan quedado realizadas.
- Introduzca el enchufe firmemente. Si la conexión no está bien realizada se pueden producir ruidos.
- No junte los cables de conexión (enchufe macho), ni los coloque cerca de otros aparatos eléctricos, como televisores, ya que esto podría causar zumbidos y otros ruidos.

### (1) Connecting Antennas and Audio Equipment

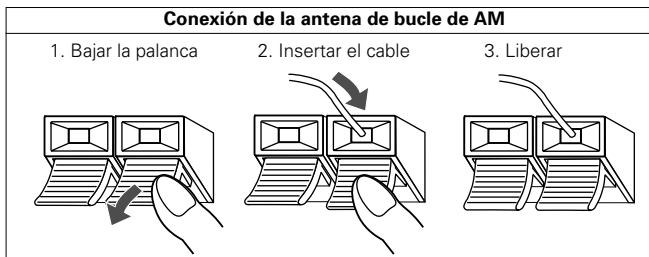
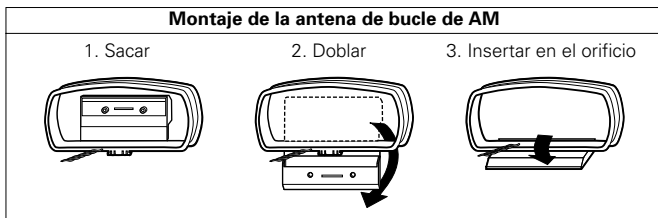

### Nombres y conexiones del panel trasero

- 1 **Terminales de antena de FM**
- 2 **Terminal de salida en MONO**
- 3 **Terminal de entrada AUX**
- 4 **Terminales de antena de bucle de AM**
  - Estos terminales sirven para conectar la antena de cuadro de AM.

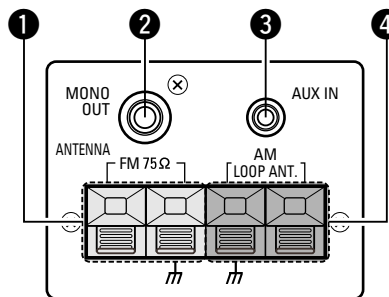

### Conexión del equipo de sonido

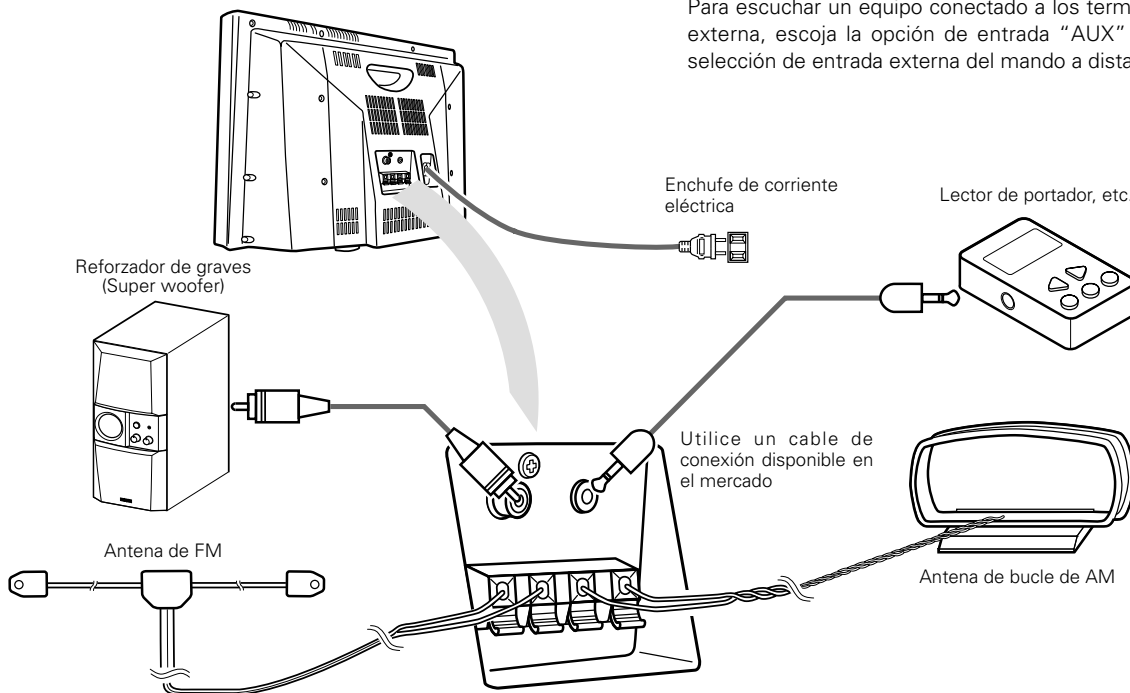

Para escuchar un equipo conectado a los terminales de entrada externa, escoja la opción de entrada "AUX" con el botón de selección de entrada externa del mando a distancia.

## (2) Colocación de las antenas

### Instalación de la antena de bucle de AM

Sintonice una emisora de AM (Véase la página 85), coloque la antena tan alejada del equipo como lo permita la posición en la que la distorsión y el ruido sean mínimos. En algunos casos es mejor invertir las polaridades.

Las transmisiones en AM no pueden recibirse bien si la antena de bucle no está conectada o si está situada cerca de objetos metálicos.

### Instalación de una antena exterior de AM

Conecte el cable de señales de la antena exterior de AM al terminal de la antena. Asegúrese de que la antena queda puesta a tierra y conecte el cable de tierra a la terminal GND (tierra). Compruebe que la antena de bucle de AM que se incluye con el equipo también queda conectada.

Terminales de la antena AM

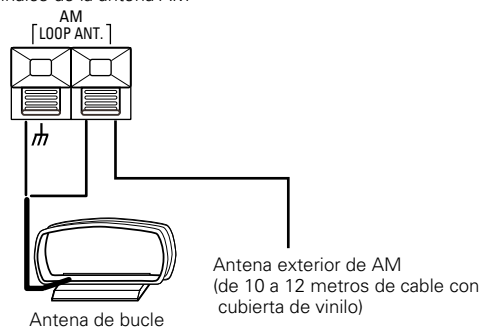

### Instalación de la antena interior de FM

Sintonice una emisora de FM (Véase la página 85), coloque la antena en una posición en la cual la distorsión y el ruido sean mínimos, luego sujete el extremo de la antena en su posición, utilizando cinta o un alfiler.

### Varilla de toma de tierra

- Una conexión de toma de tierra puede servir para evitar un accidente por descarga eléctrica. Entierre una varilla de toma de tierra o realice una conexión a una tubería de hierro.
- No realice la conexión a una tubería que lleve gas ya que podría resultar muy peligroso.

### 3 NOMBRE DE LAS PIEZAS Y FUNCIONES

#### (1) Panel frontal

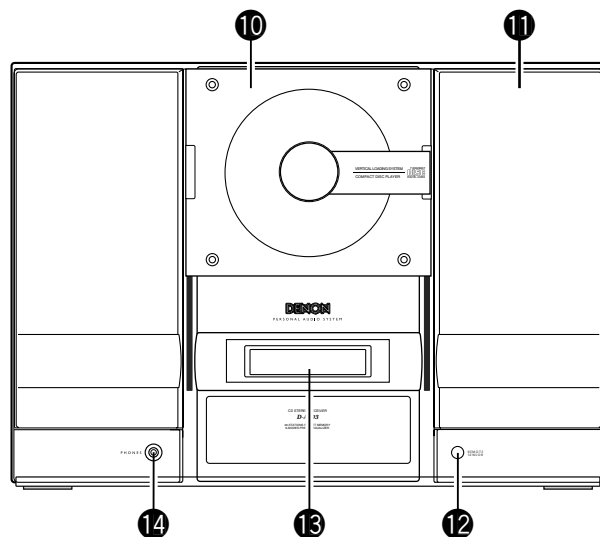
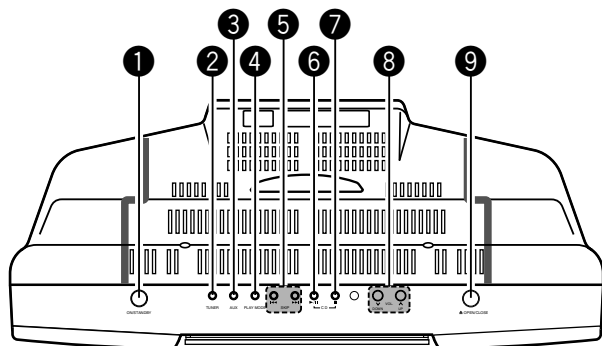

#### 1 Interruptor de corriente (ON/STANDBY)

- Cuando se presiona y se sitúa en la posición "ON", la alimentación eléctrica se activa. Presiónelo de nuevo para situarlo en la posición "STANDBY".

#### 2 Botón del sintonizador

- Presione este botón para cambiar la salida al sintonizador.

#### 3 Botón de selección de entrada externa (AUX)

- Véase la página 74.

#### 4 Botón selector del modo de reproducción de discos (PLAY MODE)

- Véase la página 90.

#### 5 Botón de salto (I◀◀/▶▶I)

- Permite un avance y retroceso rápido de la pista.
- Se utiliza para ajustar la frecuencia de recepción cuando la función elegida es la de sintonizador.

#### 6 Botón de reproducción/pausa de CD (CD ▶/II)

- Pulse para cambiar a "CD" y comience la reproducción del CD en el caso de que haya cargado alguno en la unidad.
- Si se pulsa este botón mientras se está reproduciendo un CD, se establece el modo Pausa.

#### 7 Botón de parada de CD (CD ■)

- Pulse este botón para detener la grabación.
- Presione este botón para cambiar salida al CD.

#### 8 Botón de control de volumen (VOL. UP/DOWN)

- Utilice estos botones para ajustar el volumen general.

#### 9 Botón abrir/cerrar compuerta del CD (▲)

- Pulse y la compuerta del CD bajará.
- Pulse de nuevo y la compuerta del CD subirá.

#### 10 Compuerta del CD

- Pulsar una vez en el botón abrir/cerrar compuerta del CD hace que la compuerta baje y permite que se pueda cargar un CD.

#### 11 Altavoces

#### 12 Sensor remoto

- Cuando utilice el mando a distancia, diríjalo hacia este sensor.

#### 13 Pantalla de visualización

- Véase la página 77.

#### 14 Toma de auriculares (PHONES)

- Conecte los auriculares en esta toma.
- Cuando los auriculares están conectados en este toma, en los altavoces no se produce sonido alguno.

**(2) Pantalla de visualización**

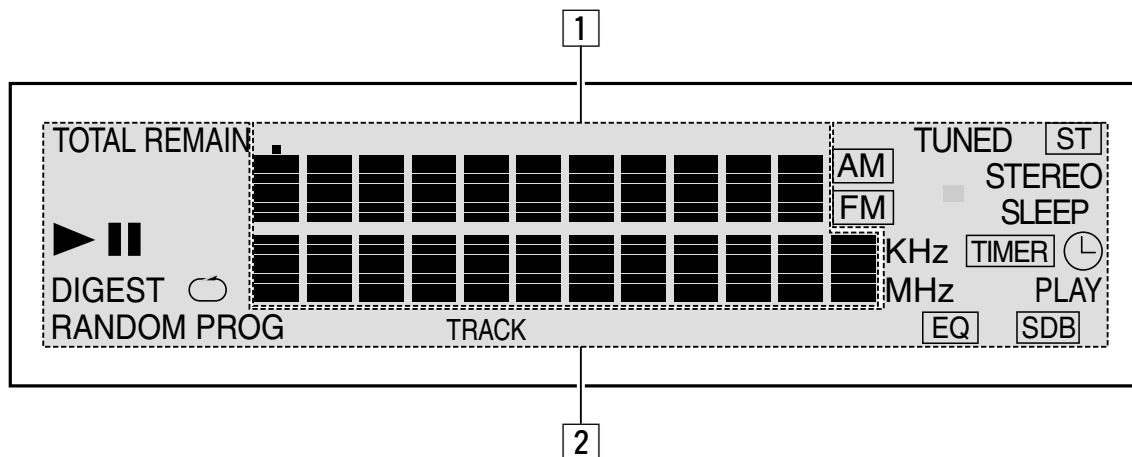

**1 Visualizador principal de pista**

- Visualiza varias funciones, la hora, los ajustes del temporizador, etc.
- Cuando la función se cambia a CD se visualizará lo siguiente.

• **Sección de la pantalla de número de pista (TRACK):**

Cuando se carga un disco.

Modo de parada:

Número total de pistas en el disco

Modos de reproducción normal y reproducción programada:

Pista que se reproduce en este momento.

• **Sección de la pantalla de tiempo:**

Cuando se carga un disco.

Modo de parada:

Número total de pistas en el disco.

Modos de reproducción normal y reproducción programada:

Tiempo transcurrido de la pista que se está reproduciendo.

- El nivel de volumen se visualiza cuando se ajusta el volumen.

**2 Visualización del modo de pista**

▶:

Se ilumina en el modo de reproducción.

||:

Se ilumina en el modo de pausa.

**DIGEST:**

Se ilumina en el modo de reproducción seleccionada.

**RANDOM:**

Se ilumina en el modo de reproducción aleatoria.

↻:

Se ilumina en el modo de reproducción repetida.

**PROG:**

Se ilumina en el modo de reproducción programada.

**TUNED:**

Se ilumina cuando se sintoniza una emisora.

**STEREO:**

Se ilumina cuando el sintonizador se ajusta al modo de recepción estéreo.

**AM:**

Se ilumina durante la recepción de una emisora AM.

**FM:**

Se ilumina durante la recepción de una emisora FM.

**ST:**

Se ilumina cuando se sintoniza una emisora estéreo.

**SLEEP:**

Se ilumina cuando se ajusta el temporizador de desconexión automática.

**TIMER:**

Se ilumina cuando se ajusta el temporizador.

⌚:

Se ilumina cuando se ajusta el temporizador diario.

**PLAY:**

Se ilumina cuando se ajusta la reproducción con temporizador.

**EQ / SDB:**

Visualiza los ajustes de tono actuales.

**(3) Nombres y funciones de los botones del mando a distancia**

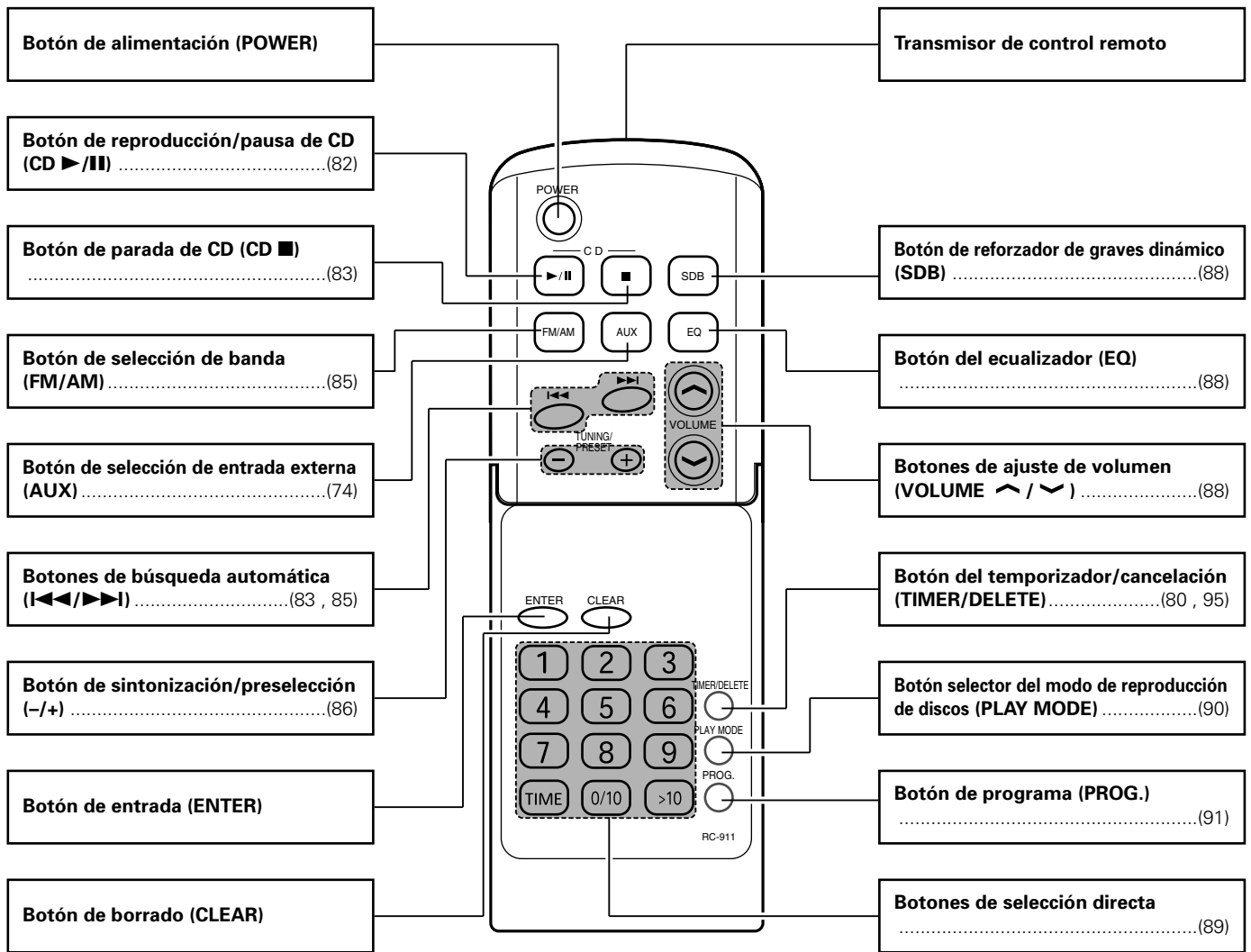

## 4 MANDO A DISTANCIA

■ La unidad de mando a distancia incluida (RC - 911) puede utilizarse para manejar el D-AJ03 a distancia.

### (1) Inserción de las pilas

① Extraiga la tapa posterior de la unidad de mando a distancia.

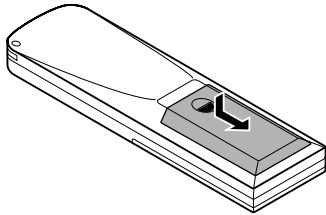

② Inserte dos pilas R6P (AA) en el compartimiento de pilas en la dirección indicada por las marcas que hay dentro del compartimiento.

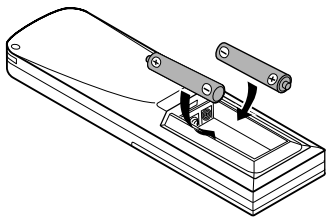

③ Vuelva a colocar la tapa posterior.

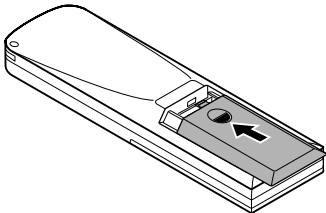

#### Precaución con las pilas

- En la unidad de mando a distancia debe utilizar pilas R6P (AA).
- Las pilas deben cambiarse por otras nuevas aproximadamente una vez al año, aunque esto dependerá de la frecuencia con que se utiliza la unidad de mando a distancia.
- Aunque las pilas tengan menos de un año, cámbielas por otras nuevas si la unidad de mando a distancia ya no funciona a corta distancia de la unidad principal.
- La pila incluida es sólo para verificar el funcionamiento. Cámbiela por otra nueva lo antes posible.
- Asegúrese de colocar las pilas en la dirección correcta "⊕" y "⊖", tal como lo indican las marcas del compartimiento de pilas de la unidad de mando a distancia.
- Para evitar explosiones y fugas del líquido:
  - No utilice una pila nueva con otra usada.
  - No utilice dos tipos distintos de pilas.
  - No realice corto circuitos, no desmonte, caliente o eche las pilas al fuego.
- Cuando no vaya a utilizar la unidad de mando a distancia por prolongados períodos de tiempo, extraiga las pilas.
- Si hubiera fugas del líquido de la pila, limpie todo el compartimiento de pilas y luego inserte pilas nuevas.

### (2) Uso de la unidad de mando a distancia

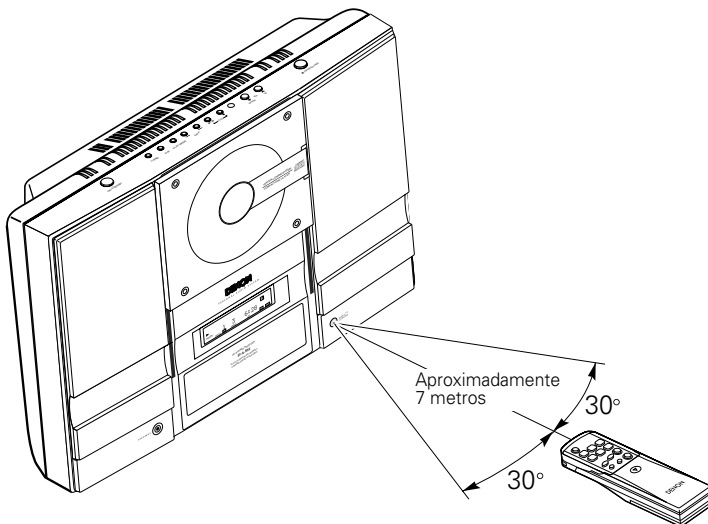

- Cuando utilice la unidad de mando a distancia diríjala a la unidad principal tal como se ilustra en el diagrama.
- La unidad de mando a distancia puede utilizarse desde una distancia directa de aproximadamente 7 metros de la unidad principal. Esta distancia puede acortarse, sin embargo, si hubiera algún obstáculo o cuando se utiliza desde un ángulo.
- La unidad de mando a distancia funcionará en un ángulo horizontal de hasta unos 30°.

#### NOTAS:







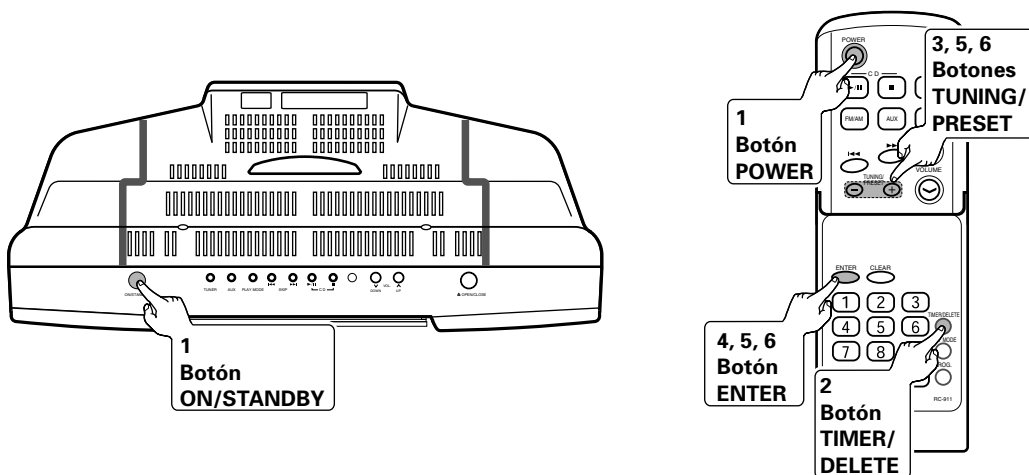





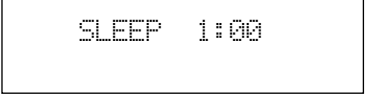

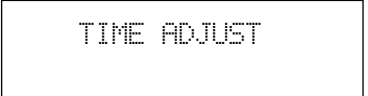
- La unidad de mando a distancia puede que no funcione bien si el sensor de mando distancia está expuesto a la luz solar directa o a luz artificial fuerte.
- No pulse los botones de la unidad principal y del mando a distancia al mismo tiempo. De lo contrario puede producirse una avería.

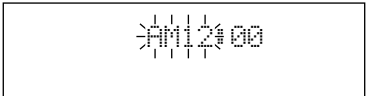
# 5 AJUSTE DEL RELOJ

## (1) Ajuste del reloj

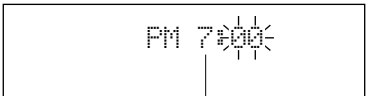

(Ejemplo) Introducción de las 7:30 pm.

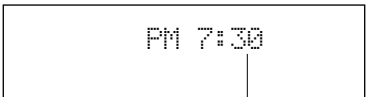
<p><b>1</b> Pulse el  (o  del controlador remoto) para conectar la alimentación.</p>	
<p><b>2</b> Pulse el  del controlador remoto.</p>	
<p><b>3</b> Antes de 10 segundos, pulse el   del controlador remoto para seleccionar "TIME ADJUST".</p>	
<p><b>4</b> Antes de 10 segundos, pulse el  del controlador remoto.</p>	
<p><b>5</b> Pulse el   del controlador remoto para ajustar el año "PM 7", y pulse luego el  del controlador remoto.</p>	 <p style="text-align: center;">Ajustar las horas</p>
<p><b>6</b> Pulse el   del controlador remoto para ajustar el mes "30", y pulse luego el  del controlador remoto.</p> <ul style="list-style-type: none"> <li>• El visualizador del reloj desaparecerá después de unos pocos segundos.</li> </ul>	 <p style="text-align: center;">Ajustar los minutos</p>

**(2) Para reajustar el reloj****Repita desde el paso 1.**

\* Durante este procedimiento, aparece " STANDBY " en el paso 2 y la hora establecida aparecerá en el paso 3.

**NOTA:**

- El ajuste del reloj se borrará cuando se desenchufe el aparato o ocurra una falla de la alimentación. Efectúe "Ajuste del reloj" desde el principio.

## 6 REPRODUCCIÓN DE CDs

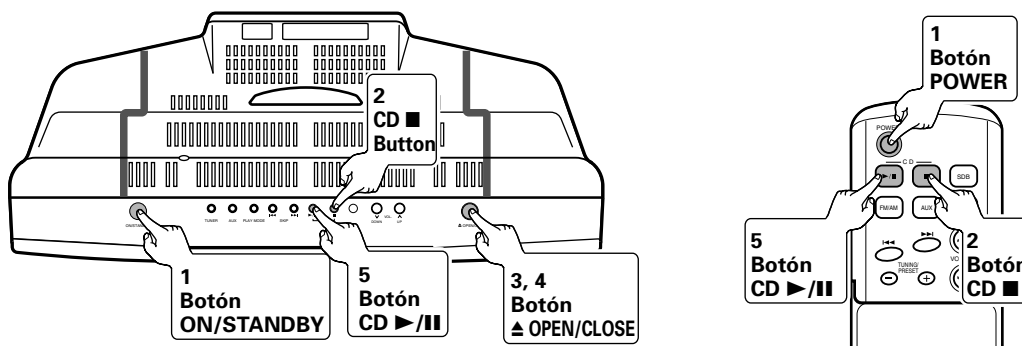

### (1) Reproducción de CDs

**1** Pulse el (o del controlador remoto) para conectar la alimentación.

**2** Pulse el (o del controlador remoto) para cambiar a la función "CD".

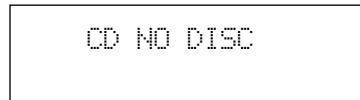

**3** Pulse el en la unidad principal para abrir la compuerta del CD.

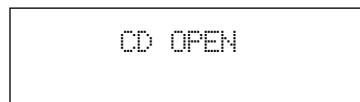

**4** Inserte un CD y pulse el para cerrar la compuerta.

• La compuerta del CD se cerrará automáticamente.

• Inserción de discos

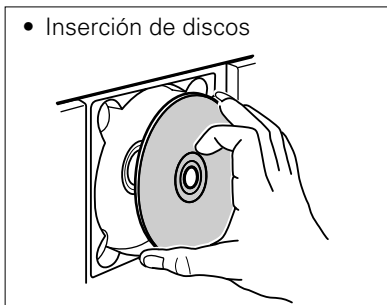

Cargue firmemente un CD con el lado de la etiqueta hacia usted.

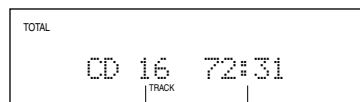
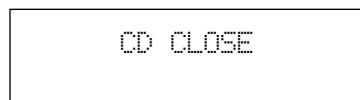

Número total de pistas

Tiempo total de reproducción

**5** Pulse el (o del controlador remoto) para iniciar la reproducción.

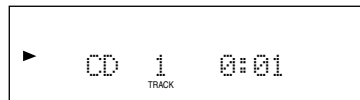

• Cuando se haya terminado la reproducción de la última pista, el reproductor de CD se detendrá automáticamente.

\* Cuando abra la compuerta del CD, pulsando el (o en el mando a distancia), puede cerrar la compuerta del CD automáticamente.

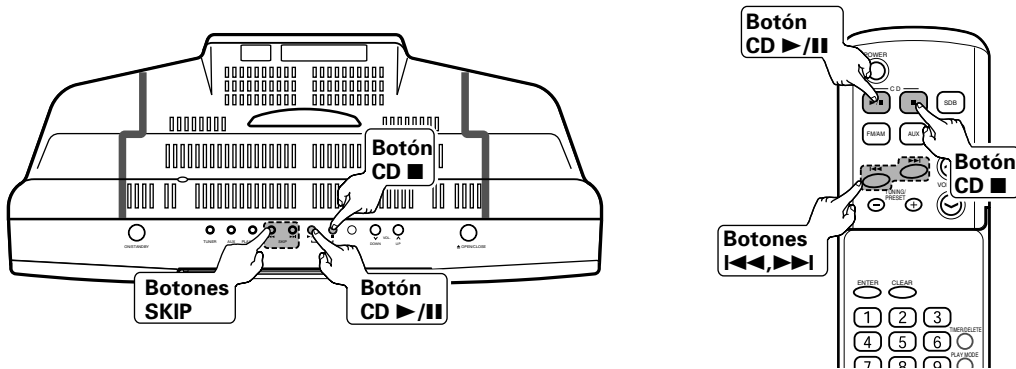

**(2) Detener la reproducción**

Pulse el (o

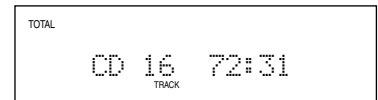

**(3) Pausa**

Pulse el (o

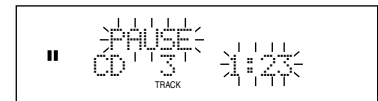

\* Para reanudar la reproducción a partir del mismo lugar pulse de nuevo el botón.

**(4) Para localizar el principio de una pista**

**[Para empezar de nuevo la pista que está reproduciendo]**

Pulse el (o

**[Para pasar al principio de la siguiente pista]**

Pulse el (o

**[Para inversión rápida audible]**

Pulse y mantenga pulsado el (o

**[Para avance rápido audible]**

Pulse y mantenga pulsado el (o

\* Podrá saltar a cualquier pista pulsando el botón repetidamente hasta que aparezca el número de la pista deseada.

\* Podrá saltar a cualquier pista pulsando el botón repetidamente hasta que aparezca el número de la pista deseada.

\* Cuando se inicia la reproducción después de mostrar el número de pista deseada en modo parado (stop), la reproducción se iniciará al comienzo de esa pista.

\* Puede utilizarse el botón de selección directa del mando a distancia para seleccionar números de pistas. (Véase la página 89.)

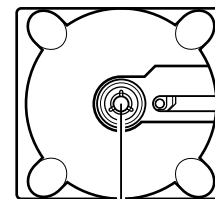
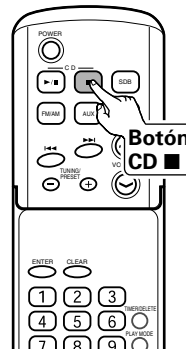
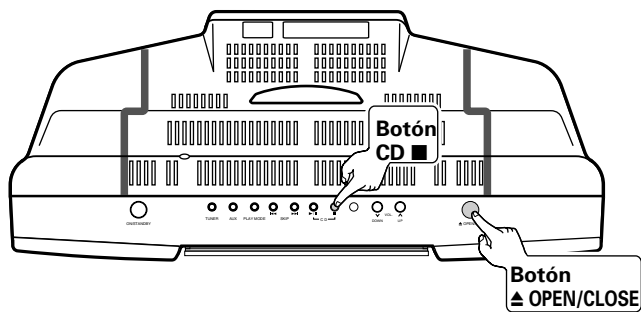

Botón de expulsión de CD

### (5) Para extraer el CD

Pulse el  (o  del controlador remoto) para detener

el CD, luego pulse el  .  
▲ OPEN/CLOSE

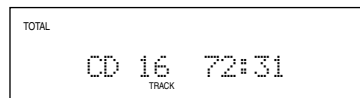

- Después de que se abra la compuerta del CD, extraiga el CD.

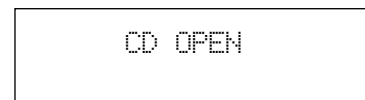

\* Cuando no se utilice la unidad, pulse el  y asegúrese de cerrar la compuerta del CD.  
▲ OPEN/CLOSE

### Precauciones en la carga de discos

- Cargue sólo un disco. Si se cargan dos o más discos apilados pueden romperse y además pueden producirse arañazos en los discos.
- Procure que la compuerta del CD no atrape sus dedos cuando se abra o se cierre.
- No utilice discos agrietados, deformados o que hayan sido reparados con cinta adhesiva, etc.
- No utilice discos con adhesivo de celo o la etiqueta de un disco de alquiler despegados o con restos de adhesivo después de quitar la etiqueta. Si se utiliza un disco en estas condiciones, puede ocurrir que el disco no sea expulsado o que se rompa.

# 7 ESCUCHA DE RADIO

## (1) Sintonización

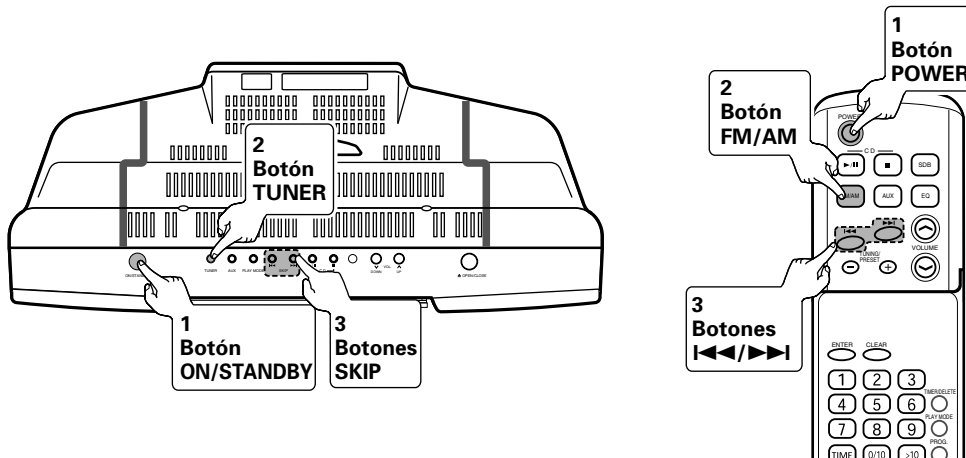

(Ejemplo) Sintonización en FM 89,5 MHz.

**1** Pulse el (o del controlador remoto) para conectar la alimentación.

**2** Pulse el (o del controlador remoto) para seleccionar FM.

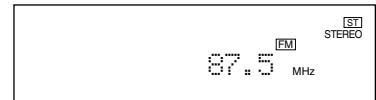

\* El modo sintonizador cambia de la siguiente manera cada vez que se pulsa el botón.

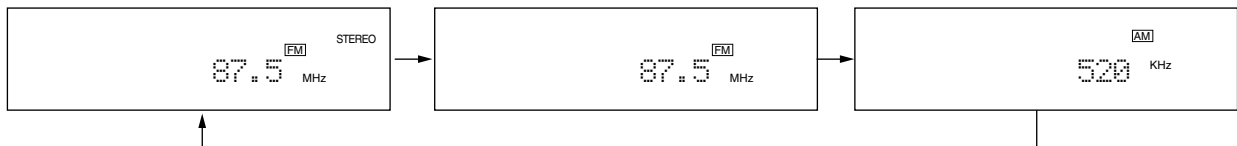

**3** Pulse el (o del controlador remoto) para llegar a la frecuencia FM 89,5 MHz.

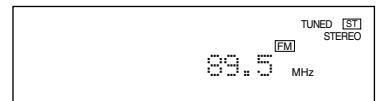



- Sintonización automática:  
Cuando se pulse el botón durante más de 1 segundos, la exploración se iniciará automáticamente y el sintonizador se parará en la primera emisora difusora que pueda recibirse.  
Para detener la sintonización automática, pulse un botón de sintonización del sentido contrario.
- Sintonización manual:  
Pulse el botón tantas veces como sea necesario para sintonizar la emisora deseada.

## (2) Sintonización prefijada

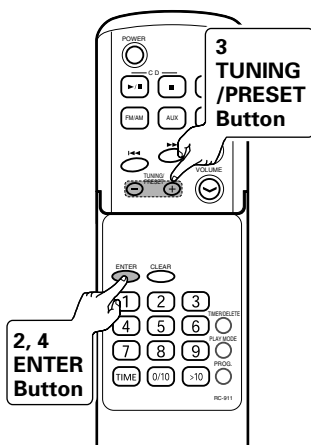
■ Podrá almacenar 40 emisoras de AM y FM en la memoria y llamarlas pulsando un botón.





(Ejemplo) Preajuste de la emisora de FM 89,5 MHz en el número 3.

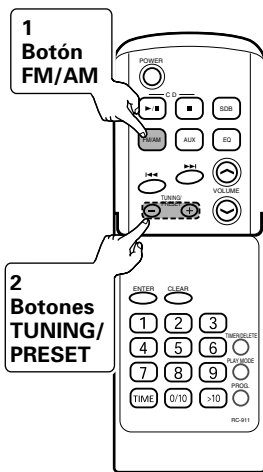
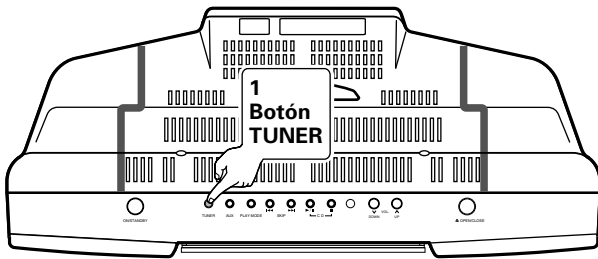

<p><b>1</b> Recibe la emisora de radio "FM 89,5 MHz" que quiere almacenar en la memoria de preselección.</p>	
<p><b>2</b> Pulse el  del controlador remoto.</p>	
<p><b>3</b> En menos de 5 segundos, pulse el  para mostrar el número que quiere almacenar.</p>	<p>(Que en este ejemplo será el "3".)</p>
<p><b>4</b> Antes de 5 segundos, pulse el  del controlador remoto.</p> <p>* Cuando se almacene una nueva emisora en la memoria, la emisora previamente memorizada se borrará.</p>	
<p>* Repita los pasos 1 a 4 para ajustar otras emisoras o para cambiar una emisora preajustada.</p>	

### (3) Para llamar la emisora memorizada

(Ejemplo) Escuche la emisora del número de preselección "3" que ha sido fijada en el paso (2).



**1** Encienda el aparato y pulse el  TUNER (o  del controlador remoto).

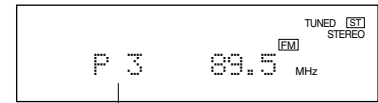

**2** Pulse el  TUNING/PRESET  del controlador remoto para seleccionar la emisora deseada.



(Seleccione los números)

\* Los botones directos le permiten llamar una emisora memorizada.

■ Para seleccionar una emisora preajustada entre las 1 a 10:

Seleccione los números que fueron grabados en  a .

■ Para seleccionar una emisora preajustada entre las 11 a 40:

Pulse el , y después seleccione los números grabados.

Ejemplo: Para elegir 28.

Pulse el  → Pulse el  → Pulse el .

\* Cuando se pulsen botones sucesivamente, pulsar el siguiente botón antes de 5 segundos.

### (4) Para borrar todo el contenido de la memoria de preajustes

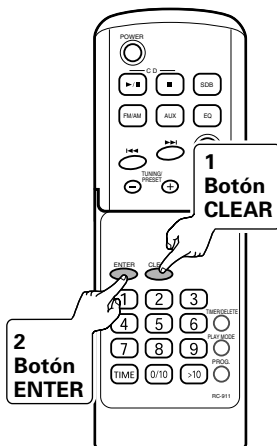

**1** Pulse y mantenga pulsado el  CLEAR durante 3 o más segundos.

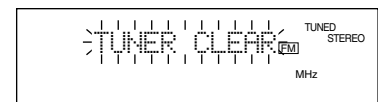

**2** Pulse el  ENTER del controlador remoto.

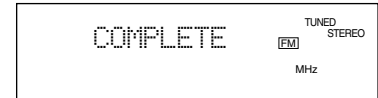

**NOTA:**

- La función de seguridad protege todas las emisoras memorizadas durante algunas horas en el caso de una falla de alimentación o de la desconexión del cable de alimentación de CA.

## 8 CONTROL DE VOLUMEN Y GRAVES

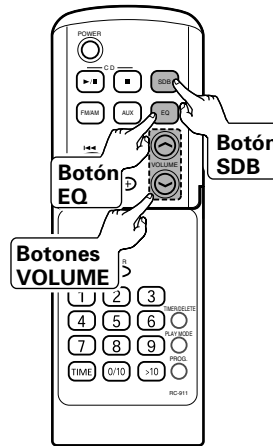
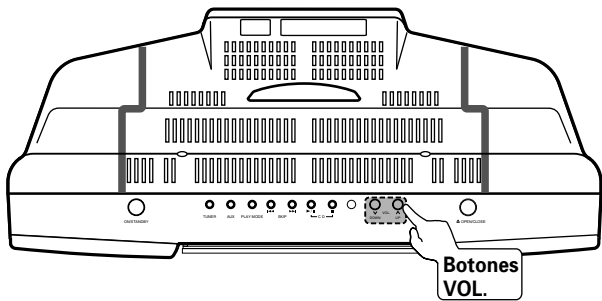

### (1) Control de volumen

**1** Pulse el o (o, o del Volumen 0 (Mín) - MÁX

### (2) Control de graves

**1** Pulse el del controlador remoto.

Se acentúan los graves ↔ Cancelado

### (3) Ecuador

**1** Pulse el del controlador remoto.

Respuesta plana → Ajustado para Rock

↑ Ajustado para Clásica ↓ Ajustado para Pop

↑ Ajustado para Jazz ↓ Las voces son realzadas

# 9 REPRODUCCIÓN DE CD AVANZADA

## (1) Escuchar la pista deseada de un CD ..... Reproducción directa

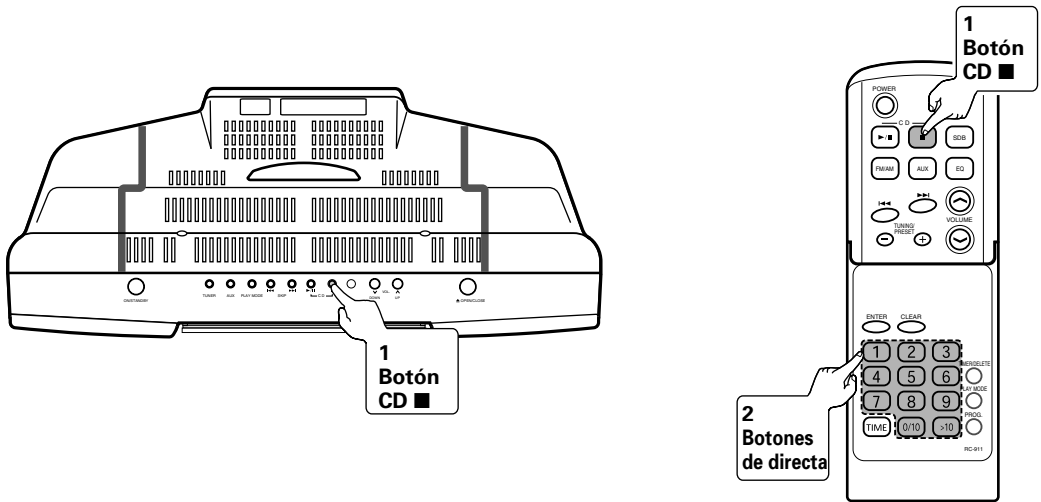

(Ejemplo) Reproducción de la pista 8.

**1** Cargar el CD y pulsar el (o del controlador remoto).

**2** Pulsar el botón de directa ( a >10 button icon"/> ) del controlador remoto para seleccionar el número de pista.

- La pista seleccionada será reproducida.
- **Para seleccionar una pista entre las pistas 11 a 99.**

Seleccione la pista después de pulsar el >10 button icon"/> .

(Ejemplo) Para elegir la 28.

Pulse el >10 button icon"/> → Pulse el → Pulse el .

Numero de pista

\* Cuando se pulsen botones directos sucesivamente, pulsar el siguiente botón antes de 5 segundos.  
 \* Durante la reproducción aleatoria o programada, la reproducción directa no es posible.

**(2) Escuchar pistas repetidamente / Escuchar en orden aleatorio**

..... Repetición de la reproducción o reproducción aleatoria

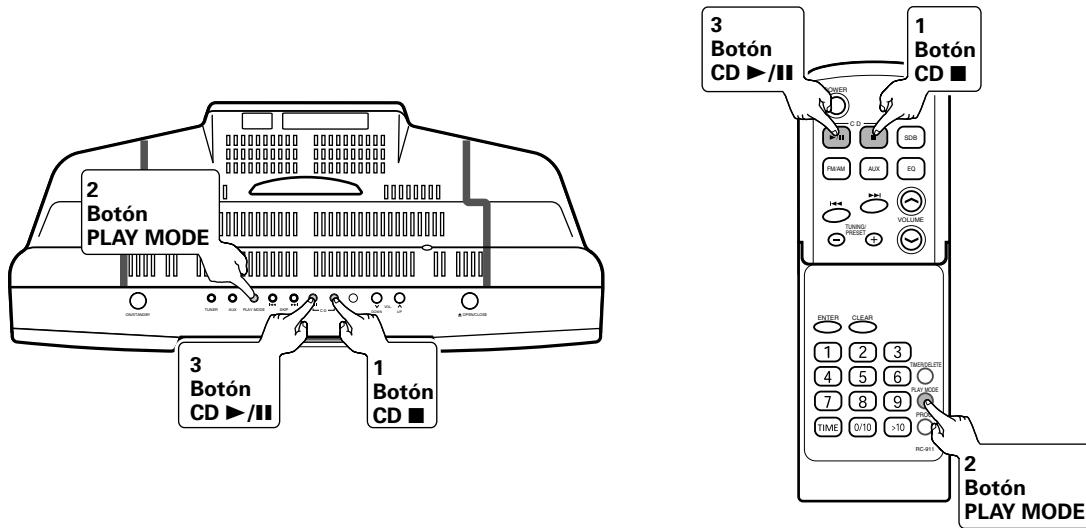

**1** Cargar el CD y pulsar el (o del controlador remoto).

**2** Pulse el del controlador remoto para seleccionar el modo de reproducción.

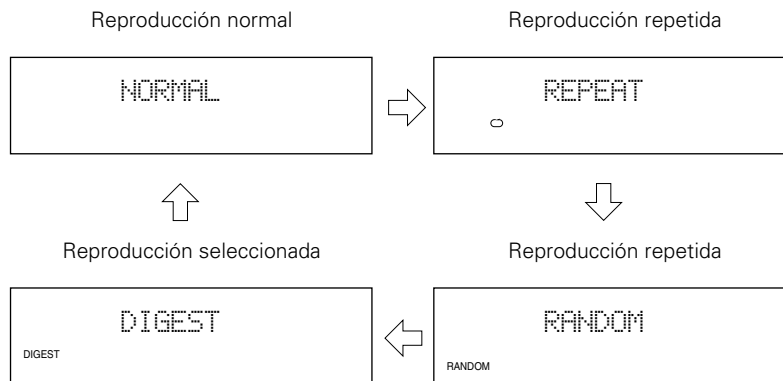

**3** Iniciar la reproducción.

Pulse el (o del controlador remoto) para iniciar la reproducción.

- Reproducción normal : La unidad de detiene después de reproducir la última pista.
- Reproducción repetida : La unidad sigue con la reproducción hasta que sea detenida.
- Reproducción aleatoria : La reproducción aleatoria se detendrá automáticamente cuando se hayan reproducido todas las pistas una vez.
- Reproducción seleccionada : Se reproducen los primeros segundos, el sonido desaparece gradualmente, y esto se repite para todas las pistas hasta llegar a la última.

\* Para volver al modo de reproducción normal, pulse el en el mando a distancia repetidamente y seleccione NORMAL ”.

\* Para reproducir repetidamente una sola pista; seleccione el modo de reproducción repetida después de grabar la pista con la reproducción programada.

**NOTA:**

- Durante el funcionamiento del programa, no es posible realizar la reproducción aleatoria ni la reproducción resumida.

**(3) Escuchar las pistas deseadas en el orden deseado ..... Reproducción programada**

- Se pueden programar un máximo de 20 pistas.  
Si el total de números de pistas programadas supera las 20, aparecerá el mensaje " OVER P20 ".

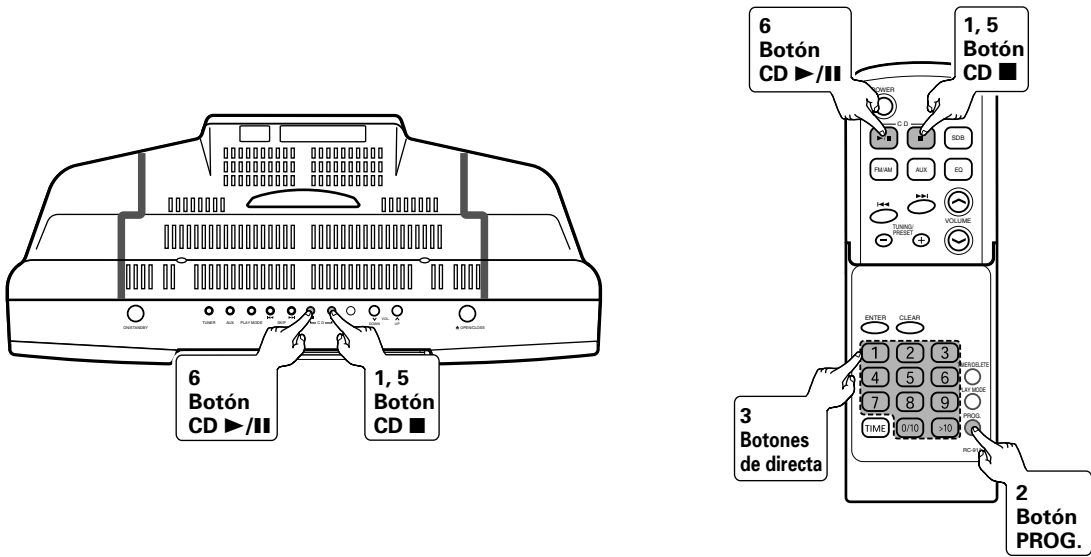

**1** Cargar el CD y pulsar el (o del controlador remoto).

**2** Pulse el del controlador remoto para introducir el modo de programa.

Parpadea

**3** Pulse el botón de directa ( a >10 button"/> ) del controlador remoto para seleccionar el número de pista.

\* Para corregir los contenidos del programa...  
Se pueden borrar las pistas en orden comenzando desde la última pista del programa, pulsando el durante la programación.

Número de programa      Tiempo de reproducción

TRACK

**4** Repetir el paso 3 para seleccionar el número en orden.

\* Si el tiempo total de reproducción programada excede de 400 minutos, se visualiza " --- : --- ".  
Sin embargo, se memoriza correctamente.



## 5 Cuando la grabación haya finalizado





Pulse el  (o  del controlador remoto).

## 6 Comenzar la reproducción

Pulse el  (o  del controlador remoto) para iniciar la reproducción.

- Cuando haya acabado la reproducción de la última pista grabada, la unidad se detendrá automáticamente.

### Para comprobar las pistas que se han programado

Mientras se encuentre en modo parado, pulse el  o  (o,  o  del controlador remoto ).

- Cada vez que se pulsa un botón, las selecciones programadas se muestran en orden.

### Para añadir pistas al programa

Si se ha almacenado un programa previamente, siga los pasos del 1 a 5 para añadir pistas.

- \* Se almacenarán las pistas nuevas después de la última pista del programa original.

### Para borrar las selecciones programadas

**1** Pulse el  del controlador remoto y seleccione la entrada.

**2** Cuando la unidad se haya detenido en el modo de reproducción programada, pulse el  del controlador remoto.

Si se expulsa un CD, se cancelará automáticamente la secuencia programada.



#### NOTA:

- No se puede grabar ni borrar pistas mientras la unidad está en modo parado o pausa.

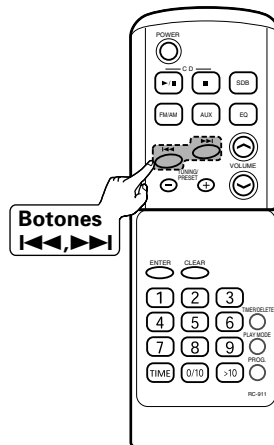
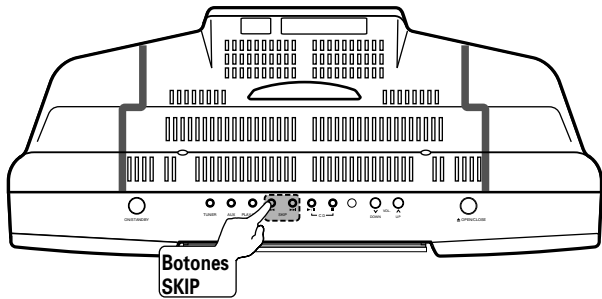
**(4) Búsqueda de pista mientras se escucha el sonido a gran velocidad (CD) ..... Avance rápido / Retroceso rápido**



**Retroceso rápido:**  
Durante la reproducción.....

**Pulse y mantenga pulsado el  (o  en el mando a distancia).**

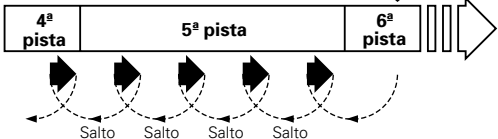

- Retire su dedo del botón cuando haya encontrado la posición deseada.
- La reproducción se iniciará a partir de esa posición.

Mantenga pulsado el  del controlador remoto.



\* Activar el retroceso rápido durante el modo de pausa permite un retroceso más rápido que cuando la activación se produce en el modo de reproducción. El sonido cambiará cuando finalice la operación y en ese momento se podrá utilizar el visualizador de tiempo para saber cuál es la posición relativa.

**Avance rápido:**  
Durante la reproducción.....

**Pulse y mantenga pulsado el  (o  en el mando a distancia).**

- Retire su dedo del botón cuando haya encontrado la posición deseada.
- Aparecerá "END" cuando se alcance el final de la última pista.

Mantenga pulsado el  del controlador remoto.

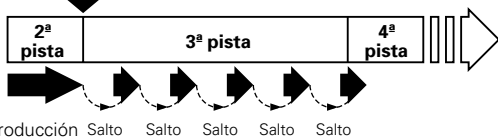

\* Activar el avance rápido durante el modo de pausa permite un avance más rápido que cuando la activación se produce en el modo de reproducción. El sonido cambiará cuando finalice la operación y en ese momento se podrá utilizar el visualizador de tiempo para saber cuál es la posición relativa.



## 10 UTILIZACIÓN DEL TEMPORIZADOR

### Tipos de temporizadores y sus usos

- **Reproducción temporizada:**  
Activa/desactiva la alimentación en el momento deseado permitiendo así la recepción de radio, entrada externa o reproducción de CD.
- **Temporizador diario:**  
La alimentación se puede activar y desactivar a las mismas horas todos los días con el fin de escuchar un CD, un programa de radio o una entrada externa.
- **Temporizador de apagado (Sleep):**  
Permite apagar el equipo después de una hora determinada.
- **Combinación de las funciones de reproducción temporizada y temporizador de apagado:**  
La combinación de ambas funciones permite la utilización de un buen número de funciones de temporización.

### Antes de usar el temporizador

- **Fijar la hora en el reloj**  
El funcionamiento del temporizador no es posible a menos que se haya fijado previamente la hora en el reloj. (Véase la página 80.)
- **Prepare la reproducción**  
La reproducción temporizada requiere de la siguiente preparación...  
Recepción de radio: Grabe la emisora de radio deseada en una preselección. (Véase la página 87.)  
Carga del CD: cargue el CD
- **Procedimiento aproximado de fijación del temporizador**

**Establecimiento de la hora de inicio y de final**



**Establecimiento del dispositivo del temporizador**

#### NOTA:

- Ningún otro equipo puede funcionar con la configuración del temporizador de este producto.

**(1) Ajuste del temporizador**

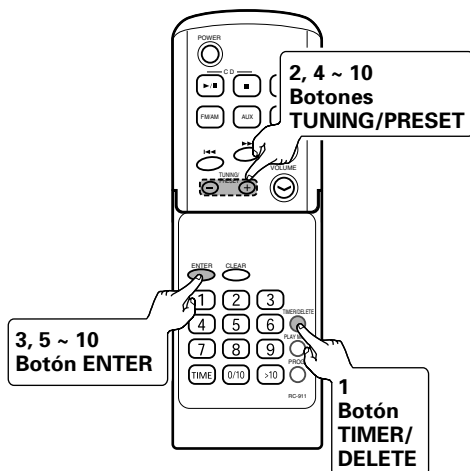



**(Ejemplo) Utilice el temporizador para escuchar la emisora de radio de la frecuencia 89,5 MHz (FM) almacenada en el número de preselección 3.**  
**(Ajustar el temporizador para que se active a las 5:10 pm y se desactive a las 6:10 pm.)**

**1 Encienda el equipo...**

Pulse el  del controlador remoto.

\* Mientras no aparezca " STANDBY ", ajuste la hora del reloj.

El funcionamiento del temporizador no es posible a menos que se haya fijado previamente la hora en el reloj.  
 (Véase la página 80.)

**2 Antes de 10 segundos, pulse el   del controlador remoto para seleccionar " TIMER SET ".**

**3 Pulse el  del controlador remoto.**

**4 Pulse el   y seleccione el modo de registro.**

**Para la reproducción con temporizador**

— Seleccione " ONCE PLAY ".



**Para la reproducción con temporizador a la misma hora todos los días**

— Seleccione " EVERYDAY ".

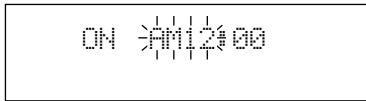

**5 Pulse el  del controlador remoto.**



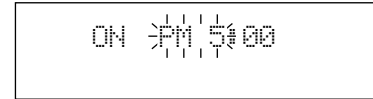

**(1) Ajuste del temporizador (continuación)**



**6** Pulse el   del controlador remoto para especificar las horas de la hora de inicio, y pulse luego el  del controlador remoto.

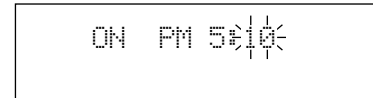





**7** Pulse el   del controlador remoto para especificar los minutos, y pulse luego el  del controlador remoto.



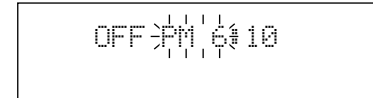

- \* Pulse y mantenga pulsados los   para avanzar rápidamente en pasos de 5 minutos.
- \* A menos que se cambie el ajuste del temporizador, la hora de parada se ajustará automáticamente una hora después de la hora inicio.

**8** Pulse el   del controlador remoto para especificar las horas de la hora de parada, y pulse luego el  del controlador remoto.



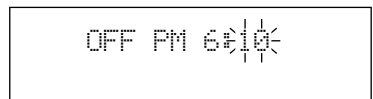

**9** Pulse el   del controlador remoto para especificar los minutos, y pulse luego el  del controlador remoto.



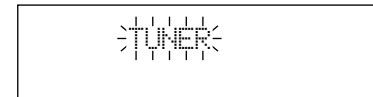

**10** Pulse el   del controlador remoto para seleccionar la función deseada, y pulse luego el  del controlador remoto.

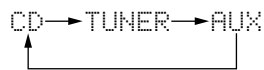

- \* Cada vez que pulse el  , la función cambia como se indica más adelante.



**11** • Si selecciona " TUNER " en el paso 10.

Pulse el  , seleccione la emisora de radio deseada y pulse el .

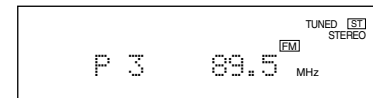

- \* Cuando una emisora de radio deseada no haya sido seleccionada, en primer lugar grábela y después repita el procedimiento desde el paso 1. (véase la página 86.)

**(1) Ajuste del temporizador (continuación)**

**12** Pulse el  del controlador remoto para ajustar el volumen, y pulse luego el  del controlador remoto.

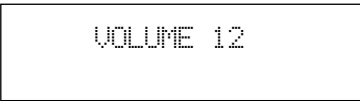

\* Tenga cuidado de no subir demasiado el volumen.



El aparato se establecerá en el modo de reserva y luego en el modo de reserva de reproducción de forma automática.

Durante la reproducción con temporizador

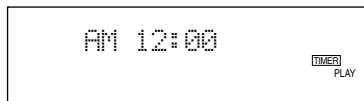

Durante el funcionamiento del temporizador diario

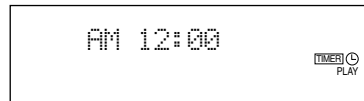

Cuando se llegue a la hora preajustada, se iniciará la reproducción o la grabación.

Cuando se llegue al final de la hora de parada del temporizador, el sistema se establecerá automáticamente en el modo de reserva de alimentación.

**NOTAS:**

- Si la alimentación se activa mientras el temporizador está en el modo de espera, el temporizador no funcionará. Si desea que el temporizador funcione, ajuste la alimentación al modo de espera antes de la hora de inicio del temporizador.
- La configuración del temporizador se borrará cuando se desenchufe la unidad o se produzca un corte en la alimentación.

**(2) Empleo del mismo ajuste del temporizador**

- Incluso cuando el temporizador haya sido cancelado, una vez que los contenidos del temporizador han sido establecidos, se mantendrán. Esto permite que los mismos contenidos puedan ser activados de nuevo si no se necesita hacer ningún cambio. Una vez memorizada, la configuración del temporizador puede utilizarse de la siguiente manera.

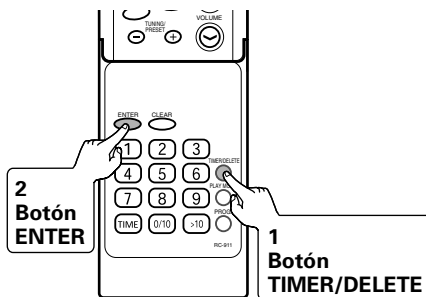

**1** Con el equipo encendido, pulse el  .

\* Aparecerá "STANDBY" .

Si no se visualiza "STANDBY" , se habrá borrado el ajuste del reloj.

En este caso, reajuste el reloj y el temporizador.





**2** Antes de 10 segundos, pulse el  del controlador remoto.

- El ajuste del temporizador se visualiza en orden.

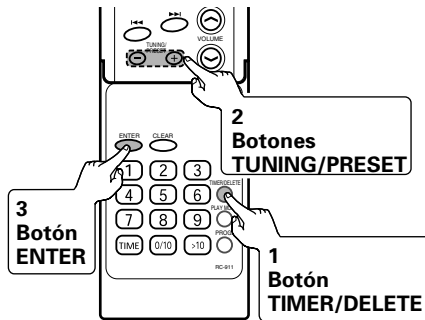
El aparato se establecerá en el modo de reserva y luego en el modo de reserva de reproducción o grabación de forma automática.

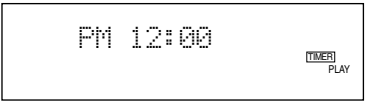
**(3) Para comprobar el ajuste del temporizador**

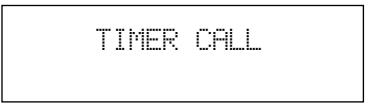

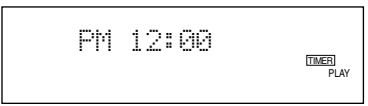

<p><b>1</b> Estando en el modo de reserva de reproducción con temporizador, pulse el  del controlador remoto.</p>	
<p><b>2</b> Antes de 10 segundos, pulse el  del controlador remoto para seleccionar "TIMER CALL".</p>	
<p><b>3</b> Antes de 10 segundos, pulse el  del controlador remoto.</p> <ul style="list-style-type: none"> <li>• Después de que se haya visualizado el ajuste del temporizador en orden, la visualización volverá al estado normal.</li> </ul>	

**(4) Para cambiar el ajuste del temporizador**

- Efectúe "Ajuste del temporizador" desde el principio. (Vea las página 95 a 97.)

**(5) Para cancelar la reproducción con temporizador**

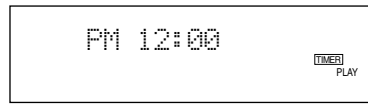

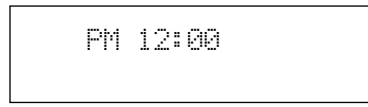



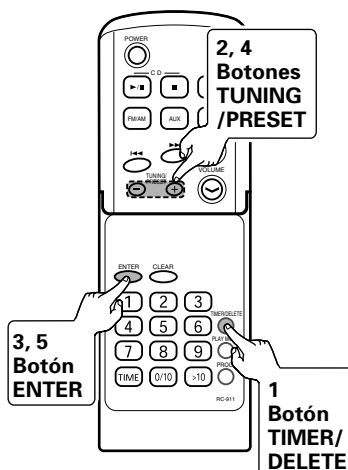

- Si se activa la alimentación mientras se está en el modo de espera de reproducción con temporizador, el ajuste del temporizador será cancelado. Proceda de la forma siguiente para cancelar sin conectar la alimentación.

<p><b>1</b> Pulse el  del controlador remoto.</p>	
<p><b>2</b> Antes de 10 segundos, pulse el  para seleccionar el modo de cancelación.</p> <p>"CANCEL " :Se cancela el ajuste de la reproducción con temporizador.</p> <p>"ONCE CANCEL " :Solo se cancela la siguiente sesión de reproducción con temporizador para el temporizador diario (el temporizador permanece ajustado).</p> <p>"ALL CANCEL " :Se cancela el ajuste del temporizador diario.</p>	
<p><b>3</b> Antes de 10 segundos, pulse el  del controlador remoto.</p> <ul style="list-style-type: none"> <li>• El modo temporizador se cancelará. (Los contenidos establecidos no pueden borrarse.)</li> <li>* El temporizador no funcionará si la alimentación estaba activada cuando se alcanza el tiempo de inicio del temporizador.</li> </ul>	

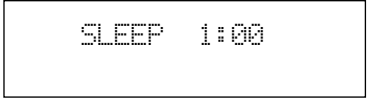
**(6) Operación de desconexión automática**

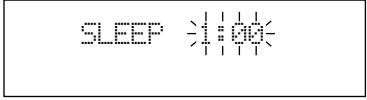
- La hora de apagado se puede establecer hasta en 120 minutos en intervalos de 5 minutos.

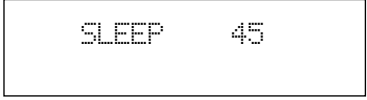

<p><b>1</b> Pulse el  durante la reproducción de música que desea escuchar o durante la recepción de una emisora de radio.</p>	
<p><b>2</b> Antes de 10 segundos, pulse el   del controlador remoto para seleccionar " SLEEP ".</p>	
<p><b>3</b> Antes de 10 segundos, pulse el  del controlador remoto.</p>	
<p><b>4</b> Pulse el   del controlador remoto para especificar el tiempo de desconexión automática.</p>	
<p><b>5</b> Pulse el  del controlador remoto.</p> <ul style="list-style-type: none"> <li>• La función de temporizador de apagado (Sleep) está activada.</li> </ul>	



Una vez que se haya consumido el tiempo seleccionado, la unidad pasará automáticamente en modo de " standby ". El volumen se reducirá 1 minuto antes de terminar la operación de desconexión automática.



**(7) Para confirmar el tiempo remanente de desconexión automática**

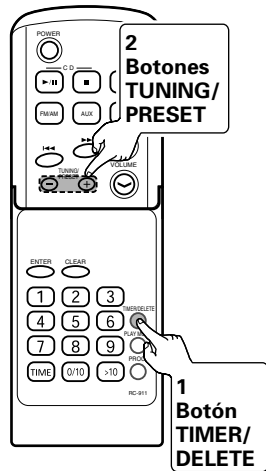

**1** Pulse el  del controlador remoto mientras se ajusta el temporizador de desconexión automática.

**2** Antes de 10 segundos, pulse el  del controlador remoto para seleccionar "SLEEP".

- La visualización volverá al estado normal después de unos 10 segundos.
- Si pulsa el  mientras el tiempo restante hasta el apagado aparece en pantalla, puede cambiar el tiempo establecido. (Consulte los pasos del 4 a 5 en la página 99)

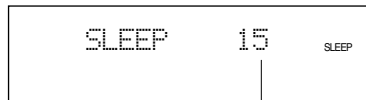

Tiempo remanente de desconexión automática

**(8) Para cancelar la operación de desconexión automática**

- El temporizador de desconexión automática se cancela cuando el aparato se establece en el modo de reserva.
- Para cancelar sólo el temporizador de desconexión automática sin establecer el aparato en el modo de reserva, proceda de la forma siguiente.

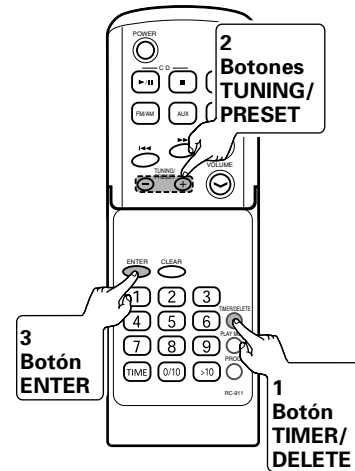

**1** Pulse el  del controlador remoto mientras se ajusta el temporizador de desconexión automática.

**2** Antes de 10 segundos, pulse el  del controlador remoto para seleccionar "SLEEP OFF".

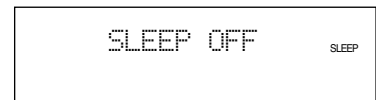

**3** Antes de 10 segundos, pulse el  del controlador remoto.

**(9) Para emplear el temporizador de desconexión automática en combinación con la reproducción con temporizador**

**1 Ajustar el temporizador de apagado (Sleep).**

(Consulte los pasos del 1 a 5 en la página 99.)

**2 Ajuste la reproducción con temporizador.**

(Consulte los pasos del 1 a 10 en la página 95.)

(Consulte los pasos del 1, 2 en la página 97.)

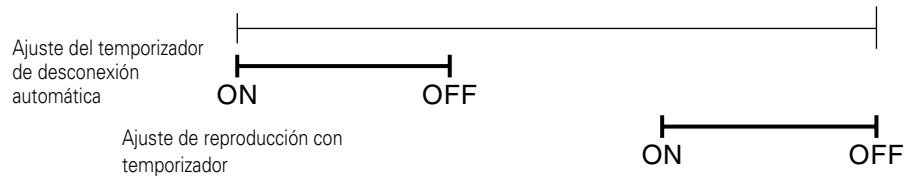

**(10) Precedencia entre la reproducción con temporizador y el temporizador de desconexión automática**

- El reproductor de apagado tiene prioridad sobre el de reproducción. Cuando se alcanza la hora de inicio del temporizador, éste quedará cancelado.

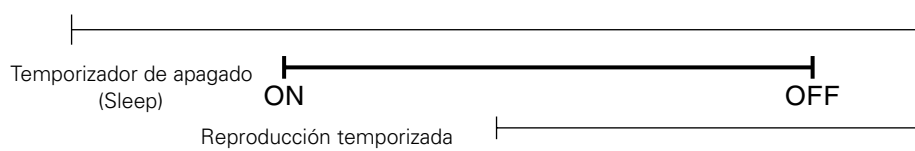

- La reproducción con temporizador no funcionará cuando su tiempo ha sido ajustado dentro del tiempo operacional del temporizador de desconexión automática.

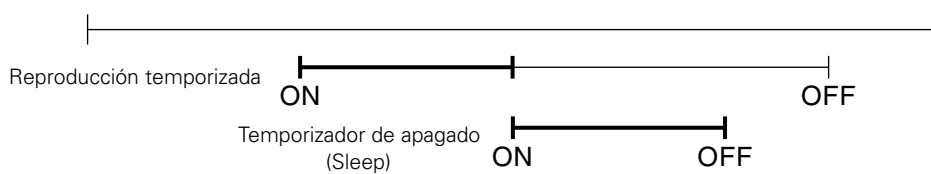

## 11 LIMPIEZA

### Limpiar la unidad principal

- Utilice un paño suave y limpie suavemente para quitar la suciedad del equipo y del panel de funcionamiento.
  - Si utiliza un paño que contenga algún tipo de producto químico, siga las precauciones establecidas para él.
- No utilice bencina, disolventes o cualquier otro disolvente orgánico o insecticida para limpiar la unidad, ya que esto podría causar un cambio en su calidad o color.

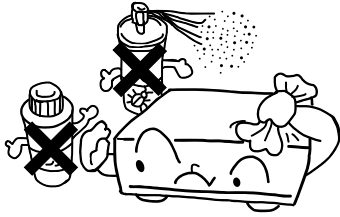

**NOTA:**

- No utilice aerosoles para discos o productos para evitar la electricidad estática. No utilice benceno, diluyente u otros productos químicos volátiles.

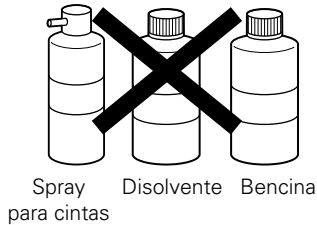

### Limpieza de discos

- Las huellas de dedos o la suciedad depositada sobre los discos puede disminuir la calidad de sonido o causar saltos durante la reproducción. Limpie las huellas o la suciedad.
- Utilice para ello un juego de limpieza de discos disponible en los comercios o un paño suave para limpiar las huellas de dedos o la suciedad.

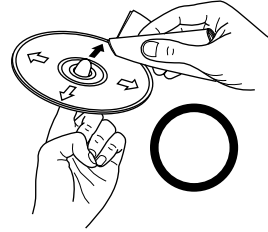

Limpie suavemente en la dirección que va del centro hacia afuera, al borde.

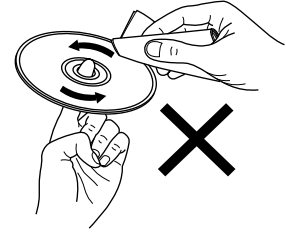

No limpie en forma circular.

## 12 CDs

### Manipulaci de discos

#### Discos

Use discos compactos con la marca .

En este equipo no es posible reproducir CDs con formas especiales (CDs con forma de corazón, CDs octogonales, etc.).

Si intenta hacerlo, el equipo podrá resultar dañado. No use este tipo de CDs.

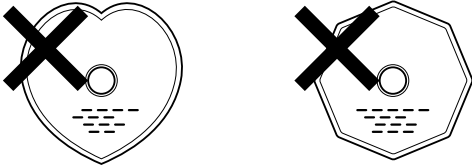

### Manipulación de discos

Evite tocar la superficie del disco al insertarlo o al extraerlo.

Tenga cuidado para no dejar huellas de dedos en la superficie de grabación de señales.



### Precauciones con la manipulaci de discos

- Trate de evitar que se adhieran huellas de dedos, aceite o suciedad.
- Tenga cuidado de no producir arañazos en la superficie, especialmente al extraer o guardar el disco en su estuche.
- No doble el disco.
- No caliente el disco.
- No agrande el orificio central.
- No escriba en la superficie de etiqueta (v.gr. el lado impreso) con bolígrafos o lápices.
- Cuando se traslada súbitamente un disco desde un sitio frío como el exterior, a otro cálido pueden formarse gotas de agua en la superficie del disco. En casos como estos, no intente secar el disco con un secador de pelo.

### Precauciones con el almacenamiento de discos

- Asegúrese de expulsar el disco después de la reproducción.
- Guarde siempre el disco en su estuche para evitar el polvo, arañazos o deformaciones.
- No deje el disco en los siguientes sitios:
  1. Donde quede expuesto a la luz solar directa durante períodos de tiempo prolongados.
  2. Donde haya mucha humedad y polvo.
  3. Donde quede expuesto al calor, como el de un calefactor.

## 13 MENSAJES

- Cuando se visualice un mensaje de error, proceda del modo siguiente:

Mensajes de error	Significado	Remedio
Can't READ* (*:Number or symbol)	<ul style="list-style-type: none"> <li>• El disco está dañado.</li> <li>• No puede leerse la información de la TOC.</li> </ul>	<ul style="list-style-type: none"> <li>• Cámbielo por otro disco.</li> </ul>
CD NO DISC	<ul style="list-style-type: none"> <li>• No se ha cargado ningún disco CD.</li> <li>• No se pueden leer los datos del CD.</li> </ul>	<ul style="list-style-type: none"> <li>• Cargue un disco CD.</li> <li>• Vuelva a cargar el disco CD.</li> </ul>
NOT AUDIO	<ul style="list-style-type: none"> <li>• Los datos grabados en el disco no son datos de audio.</li> </ul>	<ul style="list-style-type: none"> <li>• Reemplace el disco.</li> </ul>

## 14 RESOLUCIÓN DE PROBLEMAS

Compruebe otra vez lo siguiente antes de suponer que el sistema tiene un problema.

- ¿ Están bien hechas las conexiones ?
- ¿ Se ha utilizado el equipo según se explica en las instrucciones ?
- Asegúrese de verificar que esté encendido el interruptor de alimentación principal en el panel trasero.

Si el sistema no funciona correctamente, compruebe la lista que figura a continuación.

Si ninguna de estas comprobaciones responde al problema, el sistema puede que esté funcionando mal. Desconecte el cable de alimentación inmediatamente y póngase en contacto con su proveedor.

	Problema	Causa	Medidas a tomar	Página
General	No hay energía.	<ul style="list-style-type: none"> <li>• El cable de alimentación no está enchufado en la toma.</li> </ul>	<ul style="list-style-type: none"> <li>• Enchufe bien el cable de alimentación en la toma.</li> </ul>	74
	Los altavoces no emiten sonido.	<ul style="list-style-type: none"> <li>• Los botones VOLUME están bajados.</li> </ul>	<ul style="list-style-type: none"> <li>• Coloque el mando en la posición adecuada.</li> </ul>	88
		<ul style="list-style-type: none"> <li>• Están conectados los auriculares.</li> </ul>	<ul style="list-style-type: none"> <li>• Desconecte los auriculares.</li> </ul>	76
El mando a distancia no funciona.	<ul style="list-style-type: none"> <li>• Las baterías no están bien colocadas.</li> <li>• Las baterías están gastadas.</li> </ul>	<ul style="list-style-type: none"> <li>• Coloque bien las pilas.</li> <li>• Sustituya las pilas por otras nuevas.</li> </ul>	79 79	
Tuner Section	En los programas de FM se oyen sonidos sibilantes.	<ul style="list-style-type: none"> <li>• La dirección de la antena no es buena.</li> <li>• Las señales procedentes de la emisora son débiles.</li> </ul>	<ul style="list-style-type: none"> <li>• Cambie la dirección de la antena.</li> </ul>	75
	En los programas de AM se oyen sonidos sibilantes.	<ul style="list-style-type: none"> <li>• El TV emite ruidos, etc.</li> <li>• Se pueden escuchar sonidos de interferencias de emisoras.</li> </ul>	<ul style="list-style-type: none"> <li>• Apague la televisión.</li> </ul>	–
			<ul style="list-style-type: none"> <li>• Cambie la dirección de la antena de bucle.</li> <li>• Instale una antena exterior.</li> </ul>	75
En los programas de AM se oyen zumbidos.	<ul style="list-style-type: none"> <li>• Las señales del cable de alimentación están siendo moduladas por la frecuencia de la fuente de alimentación.</li> </ul>	<ul style="list-style-type: none"> <li>• Enchufe el cable de alimentación en dirección opuesta.</li> </ul>	–	
Reproductor de CDs	Cuando se pulsan los botones de funcionamiento no ocurre nada.	<ul style="list-style-type: none"> <li>• El disco está colocado al revés.</li> <li>• El disco está sucio.</li> <li>• El disco está rayado.</li> </ul>	<ul style="list-style-type: none"> <li>• Vuelva a introducir el disco.</li> <li>• Limpie el disco.</li> <li>• Sustituya el disco por otro no rayado.</li> </ul>	82 102 –
	La reproducción se detiene en una parte de la pista y no será posible continuar con una reproducción correcta.	<ul style="list-style-type: none"> <li>• El disco tiene suciedad, huellas dactilares, saliva, etc.</li> <li>• El disco está rayado.</li> <li>• El reproductor está en un lugar inestable y vibra mucho.</li> </ul>	<ul style="list-style-type: none"> <li>• Limpie el disco.</li> </ul>	102
			<ul style="list-style-type: none"> <li>• Sustituya el disco por otro no rayado.</li> <li>• Coloque el reproductor en lugar estable que no tenga vibraciones.</li> </ul>	– –
Cuando se reproduce el disco se oyen zumbidos.	<ul style="list-style-type: none"> <li>• Las señales del cable de alimentación están siendo moduladas por la frecuencia de la fuente de alimentación.</li> </ul>	<ul style="list-style-type: none"> <li>• Enchufe el cable de alimentación en dirección opuesta.</li> </ul>	–	

## Condensación

### ■ Condensación

La condensación puede verse en forma de gotas de agua que se forman en las ventanas de una habitación con calefacción en invierno.

### ■ Condiciones para la formación de condensación

En invierno, cuando la unidad se coloca en un lugar interior cálido, o cuando la temperatura ambiente sube de repente por la presencia de una calefacción, se acumulará condensación en las partes operativas de la unidad y ésta no podrá funcionar adecuadamente.

La condensación también puede formarse en verano cuando las emisiones de un aparato de aire acondicionado alcanzan directamente la unidad. Si esto ocurre, cambie la localización de la unidad.



### ■ Medidas que se pueden tomar después de que se haya formado la condensación

- Si ya se ha formado la condensación, encienda la unidad y manténgala así durante un rato. Aunque el tiempo puede variar dependiendo de las condiciones del entorno, la unidad debería poderse utilizar en 1 o 2 horas.
- Si se forma condensación sobre el disco, limpie el disco.

## Otras precauciones

- Las ilustraciones utilizadas con propósito descriptivo pueden ser diferentes de los elementos reales.
- Conserve el manual de instrucciones. Después de leer este manual de instrucciones, guárdelo en un lugar seguro junto a la garantía. También es conveniente introducir los elementos requeridos en las columnas de la cubierta trasera.

## Precauciones referidas a la localización de la unidad

Deje un espacio de más de 10 cm entre cualquier cara de esta unidad y paredes o cualquier otro equipo de sonido/Vídeo, etc.

- Durante el funcionamiento de esta unidad o de cualquier otro aparato electrónico que contenga microprocesadores al mismo tiempo que utiliza un sintonizador o una televisión, pueden aparecer ruidos o interferencias en la pantalla en el sonido y en la imagen del sintonizador o de la televisión. Si esto sucede, preste mucha atención a los siguientes puntos.

- Separe la unidad del sintonizador o de la televisión tanto como sea posible.
- Separe el cable de la antena del sintonizador o de la televisión del cable de alimentación y de los cables de conexión de entrada/salida de esta unidad tanto como sea posible.
- Las antenas interiores y los cables de alimentación de 300 Ω/ohmios son especialmente susceptibles a estas interferencias. Recomendamos el uso de antenas exteriores y cable coaxial de 75 Ω/ohmios.

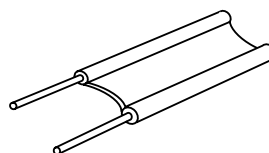

Cable de alimentación de 300 Ω/ohmios



Cable coaxial de 75 Ω/ohmios

## Cuando no utilice el D-AJ03

### ■ En condiciones normales

- Extraiga siempre el disco y apague la unidad.
- Cuando esté ausente de su domicilio durante largos periodos de tiempo, asegúrese de desenchufar el cable de alimentación eléctrica.

### ■ Cuando mueva el D-AJ03

- No exponga el D-AJ03 a ningún tipo de golpe.
- Compruebe siempre que ha extraído el disco y que los cables de conexión están desconectados antes de mover el D-AJ03.

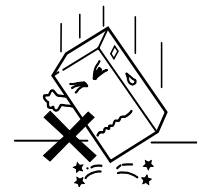

## 15 ESPECIFICACIONES

### ■ Sección del amplificador

<b>Potencia máxima práctica:</b>	Altavoz delantero 11 W (5,5 W+5,5 W, EIAJ)
<b>Tomas de audio de entrada/salida:</b>	Terminal de salida en MONO, terminal de entrada AUX, enchufe hembra de 3,5 mm para auriculares

### ■ Sección del sintonizador

<b>Banda de frecuencia de recepción:</b>	FM: 87,5 MHz a 107,9 MHz AM: 520 kHz a 1710 kHz
<b>Sensibilidad de recepción:</b>	FM: 1,5 $\mu$ V/75 $\Omega$ /ohmios AM: 20 $\mu$ V
<b>Separación estéreo FM:</b>	35 dB (1 kHz)

### ■ Sección del reproductor de CD

<b>Fluctuación y trémolo:</b>	Por debajo de los límites medibles ( $\pm 0,001\%$ W. pico)
<b>Frecuencia de muestreo:</b>	44,1 kHz
<b>Fuente óptica:</b>	Semiconductor

### ■ Sección del temporizador del reloj

<b>Sistema de reloj:</b>	Un minuto cada mes
<b>Funciones del temporizador:</b>	Reproducción temporizada (Una, todos los días) Temporizador para dormir (máximo 120 minutos)

### ■ General

<b>Fuente de alimentación:</b>	CA 120 V, 60 Hz
<b>Consumo:</b>	16 W Aproximadamente 0,8 W mientras permanece en " standby "
<b>Dimensiones externas máximas:</b>	390 (An) x 280 (Al) x 165 (Fd) mm (incluyendo pies, controles y terminales)
<b>Peso:</b>	5,0 kg

### ■ Mando a distancia (RC - 911)

<b>Sistema de control remoto:</b>	Impulsos infrarrojos
<b>Fuente de alimentación:</b>	3 V CC (Utilizando 2 pilas del tipo R 6 P/AA)
<b>Dimensiones externas máximas:</b>	49 (An) x 140 (Al) x 30 (Fd) mm
<b>Peso:</b>	120 g (incluyendo las pilas)

\* Para facilitar la introducción de mejoras, las especificaciones y funciones quedan sujetas a cambios sin previo aviso.

# DENON, Ltd.

16-11, YUSHIMA 3-CHOME, BUNKYO-KU, TOKYO 113-0034, JAPAN  
Telephone: (03) 3837-5321

Printed in China 511 4095 003

