



---

# 30" (76.2 CM) AND 36" (91.4 CM) WALL-MOUNT CANOPY RANGE HOOD

## Installation Instructions and Use & Care Guide

For questions about features, operations/performance, parts, accessories, or service, call: **1-800-253-1301**  
or visit our website at [www.whirlpool.com](http://www.whirlpool.com)

In Canada, for assistance, installation and service, call: **1-800-807-6777**  
or visit our website at [www.whirlpool.ca](http://www.whirlpool.ca)

---

# HOTTE D'EXTRACTION À MONTAGE MURAL DE 30 PO (76,2 CM) ET 36 PO (91,4 CM)

## Instructions d'installation et Guide d'utilisation et d'entretien

Pour des questions à propos des caractéristiques, du fonctionnement/rendement, des pièces, accessoires ou service,  
composer le : **1 800 253-1301** ou visitez notre site Web au [www.whirlpool.com](http://www.whirlpool.com)

Au Canada, pour assistance, installation ou service, composez le : **1 800 807-6777** ou visitez notre site Web au [www.whirlpool.ca](http://www.whirlpool.ca)

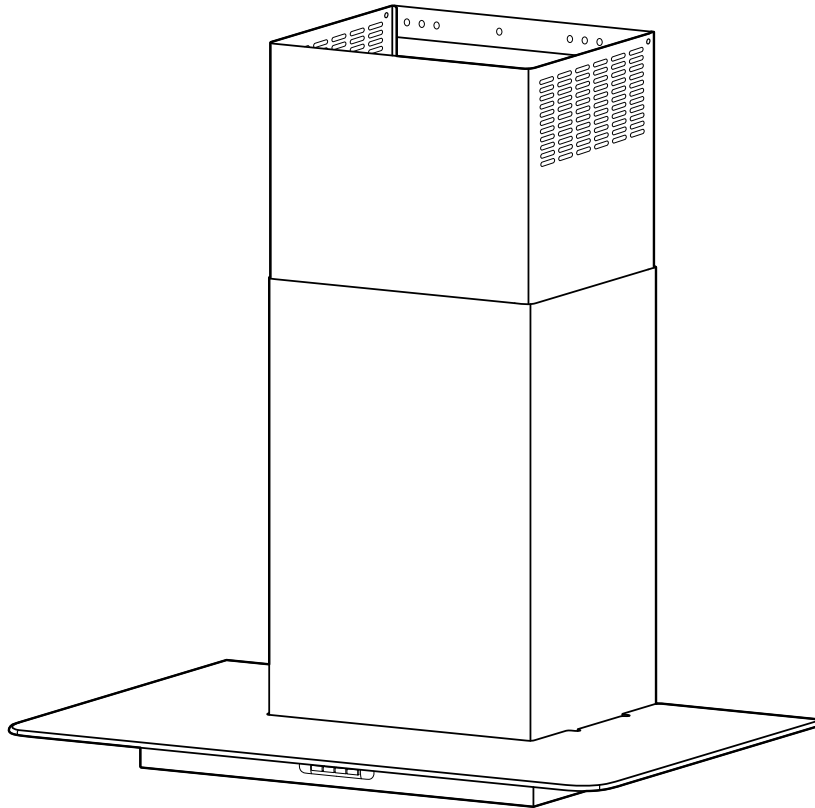

**IMPORTANT: READ AND SAVE THESE INSTRUCTIONS.  
FOR RESIDENTIAL USE ONLY.**

**IMPORTANT : LIRE ET CONSERVER CES INSTRUCTIONS.  
POUR UTILISATION RÉSIDENNELLE UNIQUEMENT.**

LIB0167497/W11423742A



# TABLE OF CONTENTS / TABLE DES MATIÈRES

|  |           |   |           |
|--|-----------|---|-----------|
| <b>RANGE HOOD SAFETY</b> .....         | <b>2</b>  | <b>SÉCURITÉ DE LA HOTTE</b> .....         | <b>14</b> |
| <b>INSTALLATION REQUIREMENTS</b> ..... | <b>4</b>  | <b>EXIGENCES D'INSTALLATION</b> .....     | <b>16</b> |
| Tools and Parts.....                   | 4         | Outils et pièces.....                     | 16        |
| Location Requirements.....             | 4         | Exigences d'emplacement.....              | 16        |
| Venting Requirements.....              | 5         | Exigences concernant l'évacuation.....    | 17        |
| Electrical Requirements.....           | 6         | Spécifications électriques.....           | 18        |
| <b>INSTALLATION INSTRUCTIONS</b> ..... | <b>7</b>  | <b>INSTRUCTIONS D'INSTALLATION</b> .....  | <b>19</b> |
| Prepare Location.....                  | 7         | Préparation de l'emplacement.....         | 19        |
| Install Range Hood.....                | 8         | Installation de la hotte.....             | 20        |
| Connect Vent System.....               | 8         | Raccordement du conduit d'évacuation..... | 20        |
| Make Electrical Connection.....        | 9         | Raccordement électrique.....              | 21        |
| Install Vent Covers.....               | 9         | Installation des cache-conduits.....      | 21        |
| Complete Installation.....             | 10        | Terminer l'installation.....              | 22        |
| <b>RANGE HOOD USE</b> .....            | <b>10</b> | <b>UTILISATION DE LA HOTTE</b> .....      | <b>22</b> |
| Range Hood Controls.....               | 10        | Commandes de la hotte.....                | 22        |
| <b>RANGE HOOD CARE</b> .....           | <b>11</b> | <b>ENTRETIEN DE LA HOTTE</b> .....        | <b>23</b> |
| Cleaning.....                          | 11        | Nettoyage.....                            | 23        |
| <b>WIRING DIAGRAM</b> .....            | <b>12</b> | <b>SCHÉMA DE CÂBLAGE</b> .....            | <b>24</b> |
| <b>ASSISTANCE OR SERVICE</b> .....     | <b>13</b> | <b>ASSISTANCE OU DÉPANNAGE</b> .....      | <b>25</b> |
| In the U.S.A.....                      | 13        | Aux É.-U.....                             | 25        |
| In Canada.....                         | 13        | Au Canada.....                            | 25        |
| Accessories.....                       | 13        | Accessoires.....                          | 25        |

## RANGE HOOD SAFETY

### Your safety and the safety of others are very important.

We have provided many important safety messages in this manual and on your appliance. Always read and obey all safety messages.



This is the safety alert symbol.

This symbol alerts you to potential hazards that can kill or hurt you and others.

All safety messages will follow the safety alert symbol and either the word "DANGER" or "WARNING." These words mean:

**⚠ DANGER**

**You can be killed or seriously injured if you don't immediately follow instructions.**

**⚠ WARNING**

**You can be killed or seriously injured if you don't follow instructions.**

All safety messages will tell you what the potential hazard is, tell you how to reduce the chance of injury, and tell you what can happen if the instructions are not followed.

# IMPORTANT SAFETY INSTRUCTIONS

**WARNING:** TO REDUCE THE RISK OF FIRE, ELECTRIC SHOCK, OR INJURY TO PERSONS, OBSERVE THE FOLLOWING:

- Use this unit only in the manner intended by the manufacturer. If you have questions, contact the manufacturer.
- Before servicing or cleaning unit, switch power off at service panel and lock the service disconnecting means to prevent power from being switched on accidentally. When the service disconnecting means cannot be locked, securely fasten a prominent warning device, such as a tag, to the service panel.
- Installation work and electrical wiring must be done by qualified person(s) in accordance with all applicable codes and standards, including fire-rated construction.
- Do not operate any fan with a damaged cord or plug. Discard fan or return to an authorized service facility for examination and/or repair.
- Sufficient air is needed for proper combustion and exhausting of gases through the flue (chimney) of fuel burning equipment to prevent back drafting. Follow the heating equipment manufacturer's guideline and safety standards such as those published by the National Fire Protection Association (NFPA), and the American Society for Heating, Refrigeration and Air Conditioning Engineers (ASHRAE), and the local code authorities.
- When cutting or drilling into wall or ceiling, do not damage electrical wiring and other hidden utilities.
- Ducted fans must always be vented to the outdoors.

**CAUTION:** For General Ventilating Use Only. Do Not Use To Exhaust Hazardous Or Explosive Materials And Vapors.

**CAUTION:** To reduce risk of fire and to properly exhaust air, be sure to duct air outside -Do not vent exhaust air into spaces within walls or ceilings or into attics, crawl spaces, or garages.

**WARNING:** TO REDUCE THE RISK OF FIRE, USE ONLY METAL DUCTWORK.

**WARNING:** TO REDUCE THE RISK OF A RANGE TOP GREASE FIRE:

- Never leave surface units unattended at high settings. Boilovers cause smoking and greasy spillovers that may ignite. Heat oils slowly on low or medium settings.
- Always turn hood ON when cooking at high heat or when flambeing food (i.e. Crepes Suzette, Cherries Jubilee, Peppercorn Beef Flambe).
- Clean ventilating fans frequently. Grease should not be allowed to accumulate on fan or filter.
- Use proper pan size. Always use cookware appropriate for the size of the surface element.

**WARNING:** TO REDUCE THE RISK OF INJURY TO PERSONS IN THE EVENT OF A RANGE TOP GREASE FIRE, OBSERVE THE FOLLOWING<sup>a</sup>:

- SMOTHER FLAMES with a close-fitting lid, cookie sheet, or metal tray, then turn off the burner. BE CAREFUL TO PREVENT BURNS. If the flames do not go out immediately, EVACUATE AND CALL THE FIRE DEPARTMENT.
- NEVER PICK UP A FLAMING PAN - You may be burned.
- DO NOT USE WATER, including wet dishcloths or towels - a violent steam explosion will result.
- Use an extinguisher ONLY if:
  - You know you have a Class ABC extinguisher, and you already know how to operate it.
  - The fire is small and contained in the area where it started.
  - The fire department is being called.
  - You can fight the fire with your back to an exit.

<sup>a</sup>Based on "Kitchen Fire Safety Tips" published by NFPA.

- **WARNING:** To Reduce The Risk Of Fire Or Electric Shock, Do Not Use This Fan With Any Solid-State Speed Control Device.
- This appliance is not intended for use by people (including children) whose physical, sensory or mental capacities are different or impaired or who lack the necessary experience or knowledge/expertise to do so, unless such persons are supervised or are trained to operate the appliance by a person who accepts responsibility for their safety.

## READ AND SAVE THESE INSTRUCTIONS

# INSTALLATION REQUIREMENTS

## Tools and Parts

Gather the required tools and parts before starting installation. Read and follow the instructions provided with any tools listed here.

### Tools Needed

- Level
- Drill with 1¼" (3.0 cm), 3/8" (9.5 mm), and 5/16" (7.9 mm) drill bits
- Pencil
- Wire stripper or utility knife
- Tape measure or ruler
- Pliers
- Caulking gun and weatherproof caulking compound
- Vent clamps
- Jigsaw or keyhole saw
- Flat-blade screwdriver
- Metal snips
- Phillips screwdriver

### Parts needed

- Home power supply cable
- 1/2" (1.3 cm) UL listed or CSA approved strain relief
- 3 UL listed wire connectors

### For vented installations, you will also need:

- 1 wall or roof cap
- Metal vent system

### For non-vented (recirculating) installations, you will also need:

- Recirculation Kit - See "Assistance or Service" section to order.
- 6" (15.2 cm) dia. round metal vent duct - length required is determined by ceiling height.

### Parts Supplied

Remove parts from packages. Check that all parts are included.

- Hood canopy assembly with blower, light bulbs, and canopy glass already installed
- Vent transition with back draft dampers installed
- Metal grease filter
- Vent cover support bracket
- Mounting template
- 2-piece vent cover
- Air deflector (for non-vented [recirculating] installations only)
- 2 - 3.5 x 9.5 mm T10 screws
- 4 - 4.2 x 8 mm T20® screws
- 6 - 5 x 45 mm mounting screws (for 8 x 40 mm wall anchors)
- 2 - 8 x 40 mm wall anchors
- 4 - 10 x 60 mm wall anchors
- 4 - 5.4 x 75 mm screws (for 10 x 60 mm wall anchors)

- T10 Torx®† adapter
- T20®† Torx® adapter.

†®TORX and T20 are trademarks of Acument Intellectual Properties, LLC.

## Location Requirements

**IMPORTANT:** Observe all governing codes and ordinances.

Have a qualified technician install the range hood. It is the installer's responsibility to comply with installation clearances specified on the model/serial/rating plate. The model/serial/rating plate is located behind the left filter on the rear wall of the vent hood.

Canopy hood location should be away from strong draft areas, such as windows, doors and strong heating vents.

Cabinet opening dimensions that are shown must be used. Given dimensions provide minimum clearance.

Grounded electrical outlet is required. See "Electrical Requirements" section.

The canopy hood is factory set for venting through the roof or wall. For non-vented (recirculating) installation see "For non-vented (recirculating) installation only" in the "Connect Vent System" section. Recirculation Kit Part Number W10294733 is available from your dealer or an authorized parts distributor. All openings in ceiling and wall where canopy hood will be installed must be sealed.

### For Mobile Home Installations

The installation of this range hood must conform to the Manufactured Home Construction Safety Standards, Title 24 CFR, Part 328 (formerly the Federal Standard for Mobile Home Construction and Safety, Title 24, HUD, Part 280) or when such standard is not applicable, the standard for Manufactured Home Installation 1982 (Manufactured Home Sites, Communities and Setups) ANSI A225.1/NFPA 501A, or latest edition, or with local codes.

## Product Dimensions

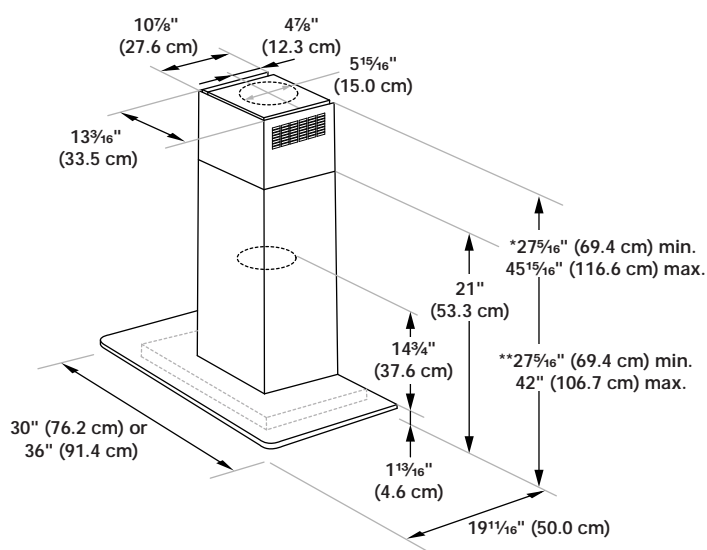

\*For non-vented (recirculating) installations

\*\*For vented installations

## Cabinet Dimensions

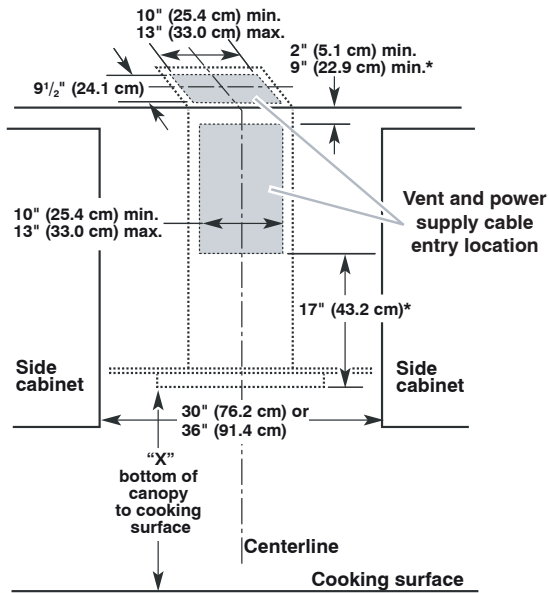

\*For non-vented (recirculating) installations

### IMPORTANT:

Minimum distance "X": 24" (61.0 cm) from electric cooking surface.

Minimum distance "X": 30" (76.2 cm) from gas cooking surfaces.

Suggested maximum distance "X": 36" (91.4 cm)

The chimneys can be adjusted for different ceiling heights. See the following chart.

| Vented Installations                     |   |  |
|--|---|--|
|  | Min. ceiling height                         | Max. ceiling height                          |
| Electric cooking surface                 | 7' 1 <sup>1</sup> / <sub>4</sub> " (2.2 m)  | 8' 6" (2.6 m)                                |
| Gas cooking surface                      | 7' 7 <sup>1</sup> / <sub>4</sub> " (2.3 m)  | 9' (2.7 m)                                   |
| Non-Vented (Recirculating) Installations |   |  |
|  | Min. ceiling height                         | Max. ceiling height                          |
| Electric cooking surface                 | 7' 3 <sup>5</sup> / <sub>16</sub> " (2.2 m) | 8' 9 <sup>15</sup> / <sub>16</sub> " (2.7 m) |
| Gas cooking surface                      | 7' 9 <sup>5</sup> / <sub>16</sub> " (2.4 m) | 9' 3 <sup>15</sup> / <sub>16</sub> " (2.8 m) |

**NOTE:** The range hood chimneys are adjustable and designed to meet varying ceiling or soffit heights depending on the distance "X" between the bottom of the range hood and the cooking surface. For higher ceilings, a Chimney Extension Kit is available from your dealer or an authorized parts distributor. The chimney extension replaces the upper chimney shipped with the range hood. See the "Assistance or Service" section to order.

## Venting Requirements

(Vented models only)

- Vent system must terminate to the outdoors, except for non-vented (recirculating) installations.
- Do not terminate the vent system in an attic or other enclosed area.
- Do not use 4" (10.2 cm) laundry-type wall cap.
- Use metal vent only. Rigid metal vent is recommended. Plastic or metal foil vent is not recommended.
- The length of vent system and number of elbows should be kept to a minimum to provide efficient performance.

### For the Most Efficient and Quiet Operation:

- Use no more than three 90° elbows.
- Make sure there is a minimum of 24" (61.0 cm) of straight vent between the elbows if more than 1 elbow is used.
- Do not install 2 elbows together.
- Use clamps to seal all joints in the vent system.
- The vent system must have a damper. If the roof or wall cap has a damper, do not use the damper supplied with the range hood.
- Use caulking to seal exterior wall or roof opening around the cap.
- The size of the vent should be uniform.

### Cold Weather Installations

An additional back draft damper should be installed to minimize backward cold airflow and a thermal break should be installed to minimize conduction of outside temperatures as part of the vent system. The damper should be on the cold air side of the thermal break.

The break should be as close as possible to where the vent system enters the heated portion of the house.

### Makeup Air

Local building codes may require the use of makeup air systems when using ventilation systems greater than specified CFM of air movement. The specified CFM varies from locale to locale. Consult your HVAC professional for specific requirements in your area.

### Venting Methods

This canopy hood is factory set for venting through the roof or wall.

A 6" (15.2 cm) round vent system is needed for installation (not included). The hood exhaust opening is 6" (15.2 cm) round.

**NOTE:** Flexible vent is not recommended. Flexible vent creates back pressure and air turbulence that greatly reduce performance.

Vent system can terminate either through the roof or wall.

To vent through a wall, a 90° elbow is needed.

### Rear Discharge

A 90° elbow may be installed immediately above the hood.

## For Non-Vented (Recirculating) Installations

If it is not possible to vent cooking fumes and vapors to the outside, the hood can be used in the non-vented (recirculating) version, using a charcoal filter and the deflector. To order, see the "Assistance or Service" section.

### Roof Venting      Wall Venting      Non-Vented (Recirculating)

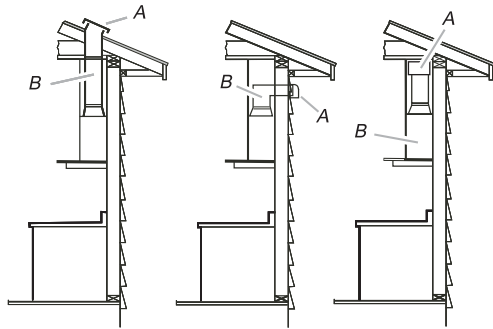

A. Roof cap      A. Wall cap      A. Deflector  
 B. 6" (15.2 cm) round vent      B. 6" (15.2 cm) round vent      B. 6" (15.2 cm) round vent

## Calculating Vent System Length

To calculate the length of the system you need, add the equivalent feet (meters) for each vent piece used in the system.

| Vent Piece | 6" (15.2 cm) Round |  |
|------------|--------------------|--|
| 45° elbow  | 2.5 ft<br>(0.8 m)  |  |
| 90° elbow  | 5.0 ft<br>(1.5 m)  |  |

Maximum equivalent vent length is 35 ft (10.7 m).

## Example Vent System

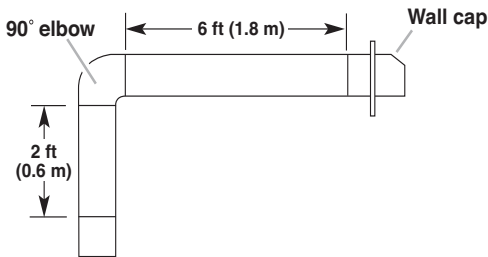

The following example falls within the maximum recommended vent length of 35 ft (10.7 m).

|                         |                          |
|-------------------------|--------------------------|
| 1 - 90° elbow           | = 5.0 ft (1.5 m)         |
| 1 - wall cap            | = 0.0 ft (0.0 m)         |
| 8 ft (2.4 m) straight   | = 8.0 ft (2.4 m)         |
| <b>Length of system</b> | <b>= 13.0 ft (3.9 m)</b> |

## Electrical Requirements

Observe all governing codes and ordinances.

Ensure that the electrical installation is adequate and in conformance with National Electrical Code, ANSI/NFPA 70 (latest edition), or CSA Standards C22.1-94, Canadian Electrical Code, Part 1 and C22.2 No. 0-M91 (latest edition) and all local codes and ordinances.

If codes permit and a separate ground wire is used, it is recommended that a qualified electrician determine that the ground path is adequate.

A copy of the above code standards can be obtained from:

National Fire Protection Association  
 1 Batterymarch Park  
 Quincy, MA 02169-7471  
 CSA International  
 8501 East Pleasant Valley Road  
 Cleveland, OH 44131-5575

- A 120 V, 60 Hz, AC only, 15 A fused, electrical circuit is required.
- If the house has aluminum wiring, follow the procedure below:

Connect the aluminum wiring using special connectors and/or tools designed and UL listed for joining copper to aluminum.

Follow the electrical connector manufacturer's recommended procedure. Aluminum/copper connection must conform with local codes and industry accepted wiring practices.

- Wire sizes and connections must conform with the rating of the appliance as specified on the model/serial/rating plate. The model/serial/rating plate is located behind the left filter on the rear wall of the range hood.
- Wire sizes must conform to the requirements of the National Electrical Code, ANSI/NFPA 70 (latest edition), or CSA Standards C22.1-94, Canadian Electrical Code, Part 1 and C22.2 No. 0-M91 (latest edition) and all local codes and ordinances.

# INSTALLATION INSTRUCTIONS

## Prepare Location

- It is recommended that the vent system be installed before hood is installed.
  - Before making cutouts, make sure there is proper clearance within the ceiling or wall for exhaust vent.
  - Check your ceiling height and the hood height maximum before you select your hood.
1. Disconnect power.
  2. Determine which venting method to use: roof, wall, or non-vented.
  3. Select a flat surface for assembling the range hood. Place covering over that surface.

### **! WARNING**

#### **Excessive Weight Hazard**

**Use two or more people to move and install range hood.**

**Failure to do so can result in back or other injury.**

4. Using 2 or more people, lift range hood onto covered surface.

## Range Hood Mounting Screws Installation

1. Determine and mark the centerline on the wall where the canopy hood will be installed (A).
2. Select a mounting height between a minimum of 24" (61.0 cm) for an electric cooking surface, a minimum of 27" (68.6 cm) for a gas cooking surface, and a suggested maximum of 36" (91.4 cm) above the range to the bottom of the hood. Mark a reference line on the wall (C).
3. Tape the template in place by aligning the template centerline with the centerline marked on the wall (A) and bottom of template with hood bottom line (C).

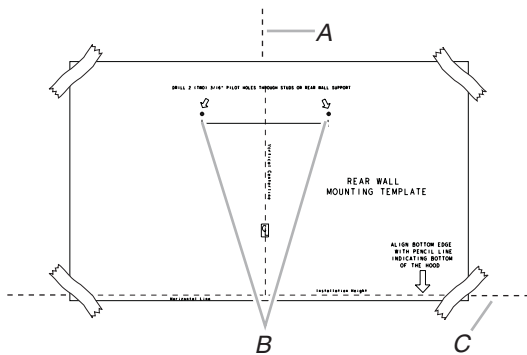

- A. Centerline
- B. Fastener locations
- C. Mounting height reference (hood bottom line)

4. Mark centers of the fastener locations through the template to the wall.

**IMPORTANT:** All canopy mounting screws must be installed into wood where possible. If there is no wood to screw into, additional wall framing supports may be required, or use the (4) 10 x 60 mm wall anchors and 5.4 x 75 mm screws.

Remove the template.

5. For wood, drill 3/16" (4.8 mm) pilot holes at all locations where screws are being installed into wood.

For wall anchors, drill 7/16" (10 mm) holes at all locations where wall anchors are being used.

6. For wood, install (2) 5 x 45 mm mounting screws on the top two fastener locations. Leave a 1/4" (6.4 mm) gap between the wall and the back of the screw head to slide range hood into place.

For wall anchors, install the 10 x 60 mm wall anchors and install (2) 5.4 x 75 mm screws into the top wall anchors. Tighten until the wall anchors are secure. Back the screws out 1/4" (6.4 mm).

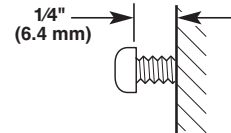

## Vent Cover Bracket Installation

Attach vent cover bracket to wall flush to the ceiling using (2) 5 x 45 mm screws. Use the optional wall anchors if needed.

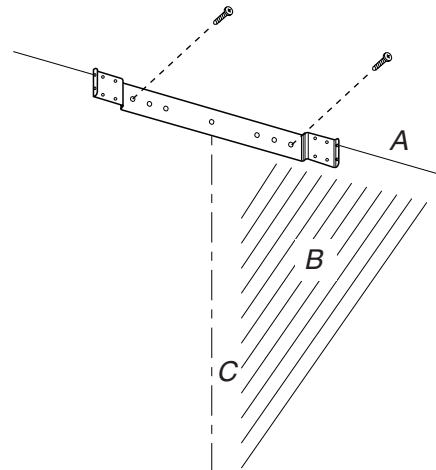

- A. Ceiling
- B. Wall
- C. Centerline

## Complete Preparation

1. Determine and make all necessary cuts in the wall for the vent system. Install the vent system before installing the hood. See "Venting Requirements" section.
2. Determine the required height for the home power supply cable and drill a 1/4" (3.2 cm) hole at this location.
3. Run the home power supply cable according to the National Electrical Code or CSA Standards and local codes and ordinances. There must be enough 1/2" (1.3 cm) conduit and wires from the fused disconnect (or circuit breaker) box to make the connection in the hood's electrical terminal box. **NOTE:** Do not reconnect power until installation is complete.
4. Use caulk to seal all openings.

## Install Range Hood

1. Remove screws from wooden shipping supports. Properly dispose of shipping materials.
2. Using 2 or more people, hang range hood on 2 mounting screws through the mounting slots on back of hood.

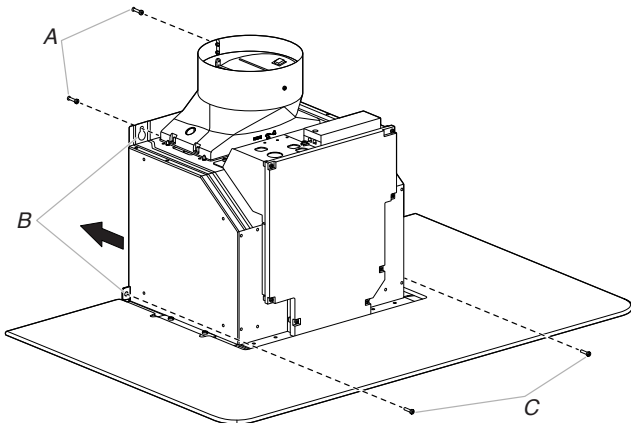

A. Mounting screws  
B. Mounting slots  
C. Lower mounting screws

3. Remove the grease filter. See “Range Hood Care” section.
4. Level the range hood and tighten upper mounting screws.
5. Install (2) 5 x 45 mm #2 Phillips lower mounting screws and tighten. Use the optional wall anchors if needed.

## Connect Vent System

1. Install vent transition (A) on top of hood (if removed for shipping) with (2) 3.5 x 9.5 mm T10 sheet metal screws. Use T10 Torx® drive (or T10 adapter provided) to tighten.

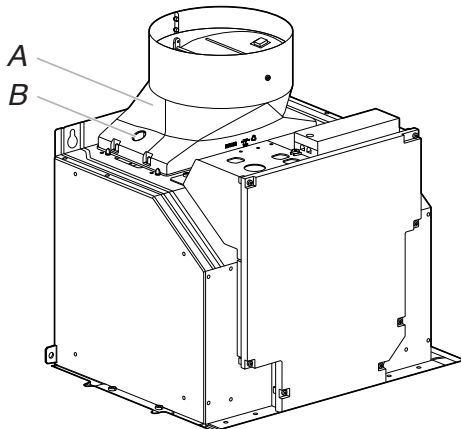

A. Vent transition  
B. 3.5 x 9.5 mm screw location

### For vented installations only:

1. Fit vent system over transition piece.
2. Seal connection with clamps.
3. Check that back draft dampers work properly.

### For non-vented (recirculating) installation only:

1. Assemble the air deflector with the duct cover bracket using (4) 4.2 x 8 mm T20® screws. Use a T20® Torx® drive (or T20® adapter provided) to tighten.

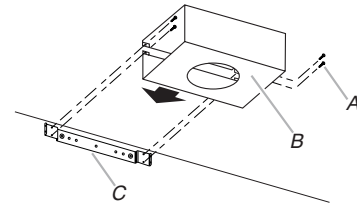

A. Assembly screws  
B. Air deflector  
C. Duct cover bracket

2. Measure from the bottom of the air deflector to the bottom of the hood outlet.

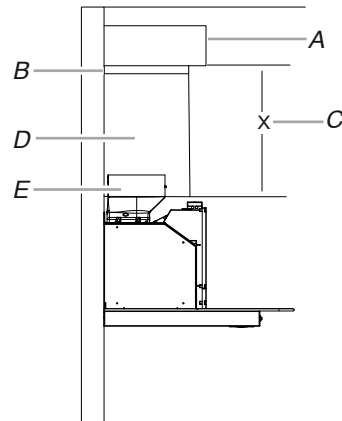

A. Air deflector  
B. Vent clamp  
C. X = length to cut vent duct  
D. Vent duct  
E. Exhaust outlet

3. Cut the duct to the measured size “X.”
4. Remove the air deflector.
5. Slide the duct onto the bottom of the air deflector.
6. Place the assembled air deflector and duct over the exhaust outlet from the hood.
7. Reassemble the air deflector to the duct cover bracket with the 4 assembly screws.
8. Seal connections with vent clamps.

## Make Electrical Connection

### **⚠ WARNING**



#### Electrical Shock Hazard

**Disconnect power before servicing.**  
**Replace all parts and panels before operating.**  
**Failure to do so can result in death or electrical shock.**

1. Disconnect power.
2. Remove terminal box cover (Unscrew "C").
3. Remove the knockout in the terminal box cover and install a UL listed or CSA approved 1/2" (1.3 cm) strain relief.

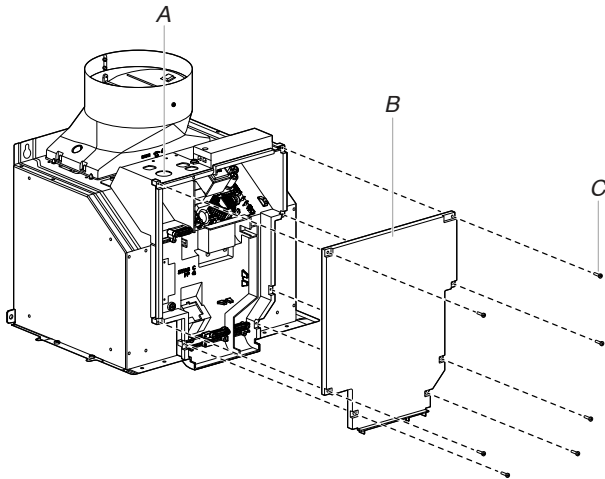

A. Knockout  
 B. Terminal box cover  
 C. Screws (7)

4. Run home power supply cable through strain relief into terminal box.

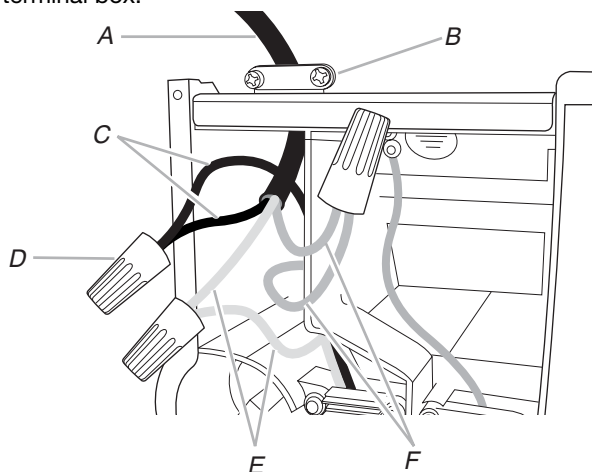

A. Home power supply cable  
 B. UL listed or CSA approved strain relief  
 C. Black wires  
 D. UL listed wire connectors  
 E. White wires  
 F. Green (or bare) and yellow green ground wires

5. Use UL listed wire connectors and connect black wires (C) together.

6. Use UL listed wire connectors and connect white wires (E) together.

### **⚠ WARNING**



#### Electrical Shock Hazard

**Electrically ground blower.**  
**Connect ground wire to green and yellow ground wire in terminal box.**  
**Failure to do so can result in death or electrical shock.**

7. Connect green (or bare) ground wire from home power supply to yellow-green ground wire (F) in terminal box using UL listed wire connectors.
8. Tighten strain relief screw.
9. Install terminal box cover.
10. Check that all light bulbs are secure in their sockets.
11. Reconnect power.

## Install Vent Covers

When using both upper and lower vent covers, push lower cover down onto hood and lift upper cover to ceiling. Install with (2) 4.2 x 8 mm T20® screws using a T20® Torx® drive (or T20® adapter provided) to tighten.

**NOTE:** For vented installations, upper vent cover may be reversed to hide slots.

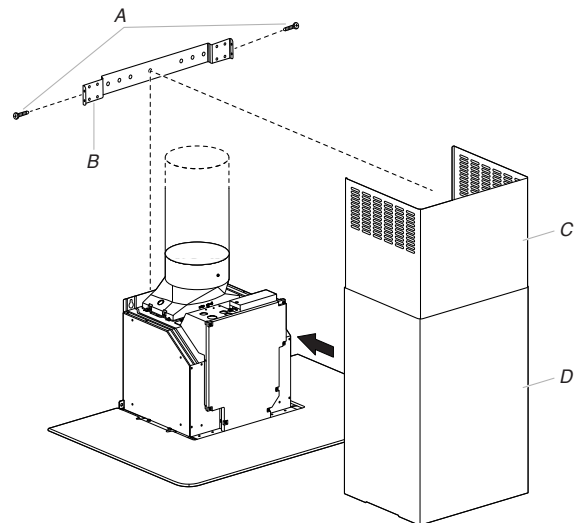

A. 4.2 x 8 mm screws  
 B. Bracket

C. Upper vent cover  
 D. Lower vent cover

Remove filter and secure the bottom of the duct with (2) 4.2 x 8 mm T20® screws using a T20® Torx® drive (or T20® adapter provided) to tighten.

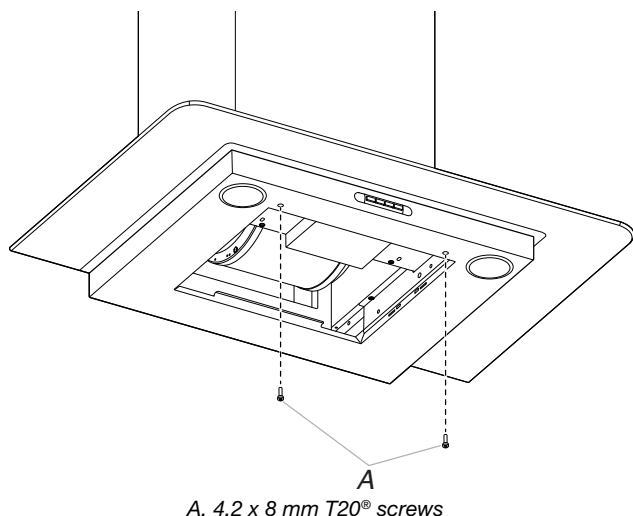

## Complete Installation

1. For non-vented (recirculating) installations only, install charcoal filters over metal vent filter. See the “Range Hood Care” section.
2. Install metal filters. See the “Range Hood Care” section.
3. Check the operation of the range hood blower and light. See the “Range Hood Use” section.

**NOTE:** To get the most efficient use from your new range hood, read the “Range Hood Use” section.

## RANGE HOOD USE

The range hood is designed to remove smoke, cooking vapors and odors from the cooktop area. For best results, start the hood before cooking and allow it to operate several minutes after the cooking is complete to clear all smoke and odors from the kitchen.

The range hood controls are located on the front side of the canopy.

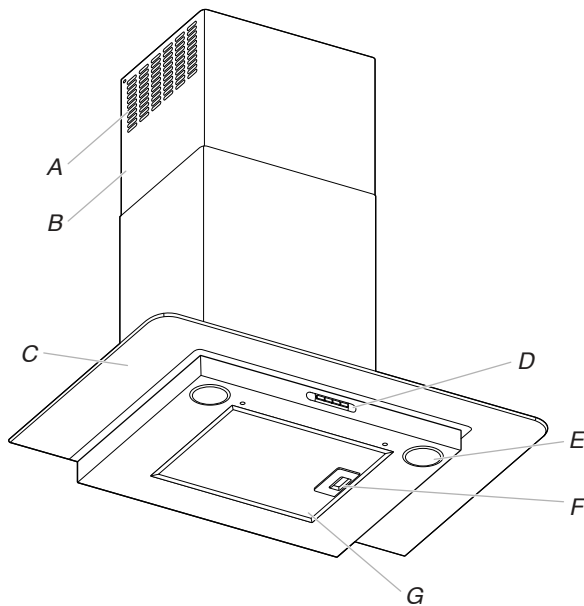

- A. Louver holes (non-vented [recirculating] installations only)
- B. Duct covers
- C. Canopy

- D. Control Panel
- E. LED lamps
- F. Grease filter handle
- G. Grease filter

## Range Hood Controls

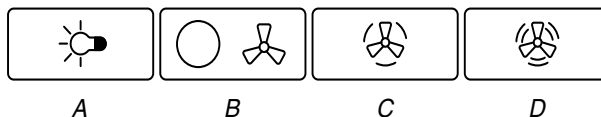

- A. Light on/off button
- B. Blower on/off and minimum speed button
- C. Blower medium speed button
- D. Blower maximum speed button

**NOTE:** Control buttons will light up when range hood is On.

### Operating the light

The Light On/Off button (A) controls both lights. Press once for On and again for Off.

### Operating the blower

The blower buttons (B-D) control the blower speed. The speed can be changed anytime during fan operation by pressing the desired blower speed button.

#### Blower on/off and minimum speed button (B)

Press button (B) to turn the blower on to the minimum speed. The LED will turn ON.

Press button (B) again to turn the blower off. The LED will turn off.

**NOTE:** Button (B) will turn the blower off when any of the speeds are activated and LED will turn off (except light function).

#### Blower medium speed button (C)

Press button (C) to turn the blower on to the medium speed. The LED will turn ON.

Press button (C) again to turn the blower medium speed off. The LED will turn off.

#### NOTE:

- If the blower is at medium speed and button (C) is pressed, the blower will turn to minimum speed.
- If the blower is at maximum speed and button (C) is pressed, the blower will remain at maximum speed, but when the maximum speed is disabled, the blower will turn to minimum speed.

### Blower maximum speed button (D)

Press button (D) to turn the blower on to the maximum speed. The LED will turn ON .

Press button (D) again to turn the blower maximum speed off. The LED will turn off.

**NOTE:** If the blower is at maximum speed and button (D) is pressed, the blower will turn to the next lower speed button with the LED on (C medium speed or B minimum speed).

---

## RANGE HOOD CARE

---

### Cleaning

**IMPORTANT:** Clean the hood and grease filters frequently according to the following instructions. Replace grease filters before operating hood.

#### Exterior Surfaces:

To avoid damage to the exterior surface, do not use steel wool or soap-filled scouring pads.

Always wipe dry to avoid water marks.

#### Cleaning Method:

- Liquid detergent soap and water, or all purpose cleanser.
- Wipe with a damp soft cloth or nonabrasive sponge, and then rinse with clean water and wipe dry.

---

#### Metal Grease Filter

---

1. Remove the filter by pulling the spring release handle, and then pulling down the filter.

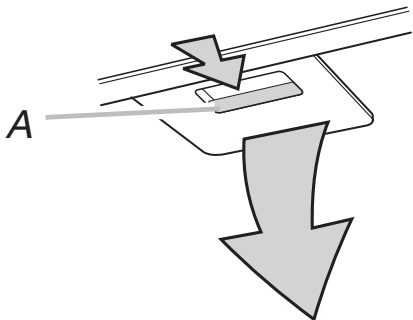

A. Spring release handle

2. Grease filters should be cleaned using warm water, dishwashing liquid, and a non-abrasive brush. Dishwasher not recommended.
3. Reinstall the filter by making sure the spring release handle is toward the left. Insert aluminum filter into upper track.
4. Push in spring release handle.
5. Push up on metal filter and release handle to latch into place.

---

#### Non-Vented (recirculating) Charcoal Filters

---

The charcoal filter is not washable. Replace with Charcoal Filter Kit. See the “Assistance or Service” section for information on ordering.

**NOTE:** When used in recirculation mode, To Reduce the Risk of Fire and Shock use only conversion kit Models:

- Recirculation Kit W11446297
- Charcoal Filter Kit W11446294

---

#### Replacing an LED Lamp

---

The LED lights are replaceable by a service technician only. See the “Assistance or Service” section for service contact information.

# WIRING DIAGRAM

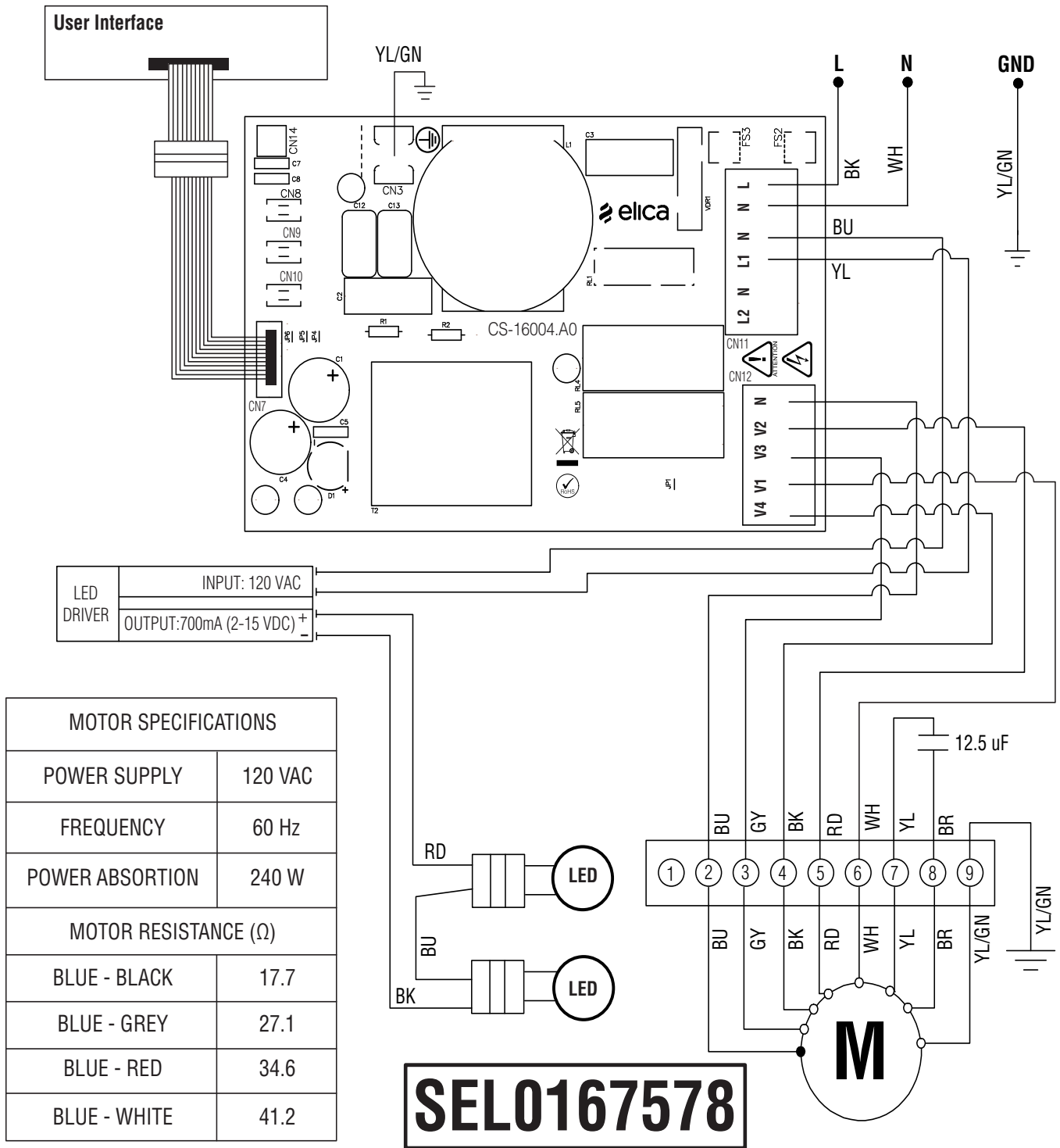

---

# ASSISTANCE OR SERVICE

---

## If you need service

Please refer to the warranty page

## If you need replacement parts

If you need to order replacement parts, we recommend that you use only factory specified parts. These factory specified parts will fit right and work right because they are made with the same precision used to build every new Whirlpool® appliance.

To locate factory specified parts in your area, call us or your nearest Whirlpool® designated service center.

---

### In the U.S.A.

Call the Customer eXperience Center toll-free:  
**1-800-253-1301** or visit our website at **www.whirlpool.com**

#### Our consultants provide assistance with:

- Features and specifications on our full line of appliances.
- Installation information.
- Use and maintenance procedures.
- Accessory and repair parts sales.
- Specialized customer assistance (Spanish speaking, hearing impaired, limited vision, etc.).
- Referrals to local dealers, repair parts distributors, and service companies. Our service technicians are trained to fulfill the product warranty and provide after-warranty service, anywhere in the United States.

To locate the authorized service company in your area, you can also look in your telephone directory Yellow Pages.

#### For further assistance

If you need further assistance, you can write with any questions or concerns at:

Whirlpool Brand Home Appliances  
Customer eXperience Center  
553 Benson Road  
Benton Harbor, MI 49022-2692

Please include a daytime phone number in your correspondence.

### In Canada

Call the Customer eXperience Centre toll-free:  
**1-800-807-6777** or visit our website at **www.whirlpool.ca**

#### Our consultants provide assistance with:

- Features and specifications on our full line of appliances.
- Use and maintenance procedures.
- Accessory and repair parts sales.
- Referrals to local dealers, repair parts distributors, and service companies. Our service technicians are trained to fulfill the product warranty and provide after-warranty service, anywhere in the United States.

#### For further assistance

If you need further assistance, you can write with any questions or concerns at:

Whirlpool Brand Home Appliances  
Customer eXperience Centre  
200 - 6750 Century Ave.  
Mississauga, Ontario L5N 0B

Please include a daytime phone number in your correspondence.

---

### Accessories

#### Recirculation Kit

(for non-vented installations only)  
Order Part Number W11446297

#### Charcoal Filter Kit

(for non-vented installations only)  
Order Part Number W11446294

#### Chimney Extension Kit

Order Part Number EXTKIT10ES

#### 6" (15.2 cm) Makeup Air Kit

(consult local building codes)  
Order Part Number W10446915

# SÉCURITÉ DE LA HOTTE

## **Votre sécurité et celle des autres est très importante.**

Nous donnons de nombreux messages de sécurité importants dans ce manuel et sur votre appareil ménager. Assurez-vous de toujours lire tous les messages de sécurité et de vous y conformer.



Voici le symbole d'alerte de sécurité.

Ce symbole d'alerte de sécurité vous signale les dangers potentiels de décès et de blessures graves à vous et à d'autres.

Tous les messages de sécurité suivront le symbole d'alerte de sécurité et le mot "DANGER" ou "AVERTISSEMENT". Ces mots signifient :

**⚠ DANGER**

**Risque possible de décès ou de blessure grave si vous ne suivez pas immédiatement les instructions.**

**⚠ AVERTISSEMENT**

**Risque possible de décès ou de blessure grave si vous ne suivez pas les instructions.**

Tous les messages de sécurité vous diront quel est le danger potentiel et vous disent comment réduire le risque de blessure et ce qui peut se produire en cas de non-respect des instructions.

# IMPORTANTES INSTRUCTIONS DE SÉCURITÉ

**AVERTISSEMENT** : POUR RÉDUIRE LE RISQUE D'INCENDIE, DE DÉCHARGE ÉLECTRIQUE OU DE BLESSURES, RESPECTER LES INSTRUCTIONS SUIVANTES :

- Utiliser cet appareil uniquement selon les modalités d'utilisation prévues par le fabricant. Pour toute question, contacter le fabricant.
- Avant d'entreprendre une opération d'entretien ou de nettoyage sur l'appareil, interrompre l'alimentation de l'appareil au panneau de distribution et verrouiller ce dernier pour empêcher tout rétablissement accidentel de l'alimentation du circuit. Lorsqu'il n'est pas possible de verrouiller le tableau de distribution, placer sur ce dernier une étiquette d'avertissement bien en vue interdisant le rétablissement de l'alimentation.
- Tout travail d'installation ou câblage électrique doit être réalisé par une personne qualifiée, dans le respect des prescriptions de tous les codes et toutes les normes applicables, y compris les codes du bâtiment et de protection contre les incendies.
- Ne pas faire fonctionner un ventilateur dont le cordon ou la fiche est endommagé. Jeter le ventilateur ou le retourner à un centre de service agréé pour examen ou réparation.
- Une source d'air de débit suffisant est nécessaire pour que la combustion et l'évacuation des gaz puissent s'effectuer correctement par la cheminée de l'appareil à gaz, afin d'éviter tout reflux des gaz de combustion. Respecter les directives du fabricant de l'équipement de chauffage et les prescriptions des normes de sécurité – comme celles publiées par la National Fire Protection Association (NFPA) et l'American Society for Heating, Refrigeration and Air Conditioning Engineers (ASHRAE), ainsi que les prescriptions des autorités réglementaires locales.
- Lors des opérations de découpage et de perçage dans un mur ou un plafond, ne pas endommager les câblages électriques et les canalisations qui peuvent s'y trouver.
- Les ventilateurs d'évacuation doivent toujours décharger l'air vers l'extérieur.

**MISE EN GARDE** : Cet appareil est conçu uniquement pour la ventilation générale. Ne pas l'utiliser pour l'extraction de matières ou vapeurs dangereuses ou explosives.

**MISE EN GARDE** : Pour réduire le risque d'incendie et évacuer adéquatement les gaz, acheminer l'air aspiré par un conduit jusqu'à l'extérieur – ne pas décharger l'air aspiré dans un espace vide du bâtiment comme une cavité murale, un plafond, un grenier, un vide sanitaire ou un garage.

**AVERTISSEMENT** : POUR RÉDUIRE LE RISQUE D'INCENDIE, UTILISER UNIQUEMENT DES CONDUITS MÉTALLIQUES.

**AVERTISSEMENT** : POUR RÉDUIRE LE RISQUE D'UN FEU DE GRAISSE SUR LA CUISINIÈRE :

- Ne jamais laisser un élément de surface fonctionner à puissance maximale sans surveillance. Un renversement/débordement de matière grasseuse peut provoquer des flammes et générer de la fumée. Chauffer l'huile à une puissance moyenne ou basse.
- Veiller à toujours faire fonctionner le ventilateur de la hotte lors de la cuisson avec une puissance élevée ou lors de la cuisson d'un mets à flamber (à savoir crêpes Suzette, cerises jubiléées, steak au poivre flambé).
- Nettoyer fréquemment le ventilateur d'extraction. Veiller à ne pas laisser la graisse s'accumuler sur les surfaces du ventilateur ou des filtres.
- Utiliser toujours un ustensile de taille appropriée. Utiliser toujours un ustensile adapté à la taille de l'élément chauffant.

**AVERTISSEMENT** : POUR RÉDUIRE LE RISQUE DE BLESSURES APRÈS LE DÉCLENCHEMENT D'UN FEU DE GRAISSE SUR LA CUISINIÈRE, RESPECTER LES RECOMMANDATIONS SUIVANTES<sup>a</sup>:

- Placer sur le récipient un couvercle bien ajusté, une tôle à biscuits ou un plateau métallique **POUR ÉTOUFFER LES FLAMMES**, puis éteindre le brûleur. **VEILLER À ÉVITER LES BRÛLURES**. Si les flammes ne s'éteignent pas immédiatement, **ÉVACUER LA PIÈCE ET APPELER LES POMPIERS**.
- **NE JAMAIS PRENDRE EN MAIN UN RÉCIPIENT ENFLAMMÉ** – Vous risquez de vous brûler.
- **NE PAS UTILISER D'EAU** ni de torchon humide – ceci pourrait provoquer une explosion de vapeur brûlante.
- Utiliser un extincteur **SEULEMENT** si :
  - Il s'agit d'un extincteur de classe ABC, dont on connaît le fonctionnement.
  - Il s'agit d'un petit feu encore limité à l'endroit où il s'est déclaré.
  - Les pompiers ont été contactés.
  - Il est possible de garder le dos orienté vers une sortie pendant l'opération de lutte contre le feu.

<sup>a</sup>Recommandations tirées des conseils de sécurité en cas d'incendie de cuisine publiés par la NFPA.

- **AVERTISSEMENT** : Pour réduire le risque d'incendie ou de décharge électrique, ne pas utiliser ce ventilateur avec un dispositif de réglage de la vitesse à semi-conducteurs.
- Cet appareil ne convient pas à une utilisation par des personnes (y compris des enfants) dont les capacités physiques, sensorielles ou mentales sont différentes ou réduites ou qui ne possèdent pas l'expérience, les connaissances ou l'expertise nécessaire, à moins d'être supervisées ou d'avoir reçu des instructions concernant l'utilisation par une personne responsable de leur sécurité.

## LIRE ET CONSERVER CES INSTRUCTIONS

# EXIGENCES D'INSTALLATION

## Outils et pièces

Rassembler les outils et pièces nécessaires avant d'entreprendre l'installation. Lire et observer les instructions fournies avec chacun des outils de la liste ci-dessous.

### Outils nécessaires

- Niveau
- Perceuse avec forets de 1 ¼ po (3,0 cm), 3/8 po (9,5 mm) et 5/16 po (7,9 mm)
- Crayon
- Pince à dénuder ou couteau à lame rétractable
- Ruban à mesurer ou règle
- Pince
- Pistolet à calfeutrage et calfeutrant étanche
- Brides de conduit
- Scie sauteuse ou scie à guichet
- Tournevis à tête plate
- Cisaille à métaux
- Tournevis cruciforme

### Pièces nécessaires

- Câble d'alimentation électrique du domicile
- 1 serre-câbles de 1/2 po (1,3 cm) (homologation UL ou CSA)
- 3 connecteurs de fils homologués UL

### Pour les installations avec décharge à l'extérieur, il vous faudra aussi :

- 1 bouche de décharge (décharge à travers le mur ou à travers le toit)
- Circuit d'évacuation métallique

### Pour les installations sans décharge à l'extérieur (recyclage), il vous faudra aussi :

- Ensemble de recyclage – voir la section « Assistance ou service » pour commander.
- Conduit d'évacuation métallique circulaire de 6 po (15,2 cm) de diamètre – longueur déterminée par la hauteur de plafond.

### Pièces fournies

Retirer les pièces de leur emballage. Vérifier que toutes les pièces sont présentes.

- Hotte d'extraction avec ventilateur, ampoules et auvent installés
- Raccord de transition avec clapets anti-reflux installés
- Filtre à graisse métallique
- Bride de support du cache-conduit
- Gabarit de montage
- Cache-conduit en 2 pièces
- Déflecteur (uniquement pour une installation sans décharge à l'extérieur [recyclage])
- 2 vis T10 de 3,5 x 9,5 mm
- 4 vis T20® de 4,2 x 8 mm
- 6 vis de montage de 5 x 45 mm (pour chevilles d'ancrage mural de 8 x 40 mm)
- 2 chevilles d'ancrage de 8 x 40 mm
- 4 chevilles d'ancrage de 10 x 60 mm
- 4 vis de 5,4 x 75 mm (pour chevilles d'ancrage mural de 10 x 60 mm)
- Adaptateur Torx®† T10
- Adaptateur T20®† Torx®.

†® TORX et T20 sont des marques déposées de Acument Intellectual Properties, LLC.

## Exigences d'emplacement

**IMPORTANT :** Observer les dispositions de tous les codes et règlements en vigueur.

Confier l'installation de la hotte à un technicien qualifié. C'est à l'installateur qu'incombe la responsabilité de respecter les distances de séparation spécifiées sur la plaque signalétique. La plaque signalétique de l'appareil est située derrière le filtre de gauche, sur la paroi arrière de la hotte.

On doit toujours installer la hotte à distance des sources de courant d'air (fenêtres, portes et bouches de chauffage).

Respecter les dimensions indiquées pour les ouvertures à découper dans les meubles. Ces dimensions représentent les valeurs minimales des dégagements.

Une prise électrique avec liaison à la terre est nécessaire. Voir la section « Spécifications électriques ».

La hotte est configurée à l'usine pour une décharge à travers le toit ou un mur. Pour une installation sans décharge à l'extérieur (recyclage), voir « Installations sans décharge à l'extérieur (recyclage) uniquement » à la section « Raccordement du circuit d'évacuation ». La trousse de recyclage (numéro de pièce W10294733) est disponible chez votre marchand ou chez un distributeur de pièces autorisé. On doit assurer l'étanchéité au niveau de chaque ouverture découpée dans le plafond ou un mur traversé par l'équipement de la hotte.

### Pour une installation dans une résidence mobile

L'installation de cette hotte doit s'effectuer conformément aux descriptions de la norme Manufactured Home Construction Safety Standards, Title 24 CFR, Part 328 (anciennement Federal Standard for Mobile Home Construction and Safety, title 24, HUD, Part 280) ou lorsque cette norme n'est pas applicable, utiliser la norme Standard for Manufactured Home Installations 1982 (Manufactured Home Sites, Communities and Setups) ANSI A225.1/NFPA 501A ou respecter les dispositions des codes locaux.

### Dimensions du produit

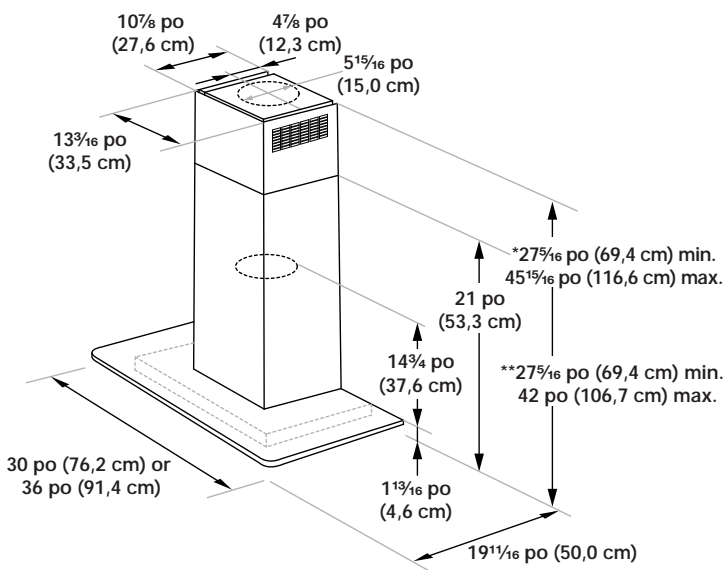

\*Installations sans décharge à l'extérieur (recyclage)

\*\*Pour installations avec décharge à l'extérieur

## Dimensions de l'armoire

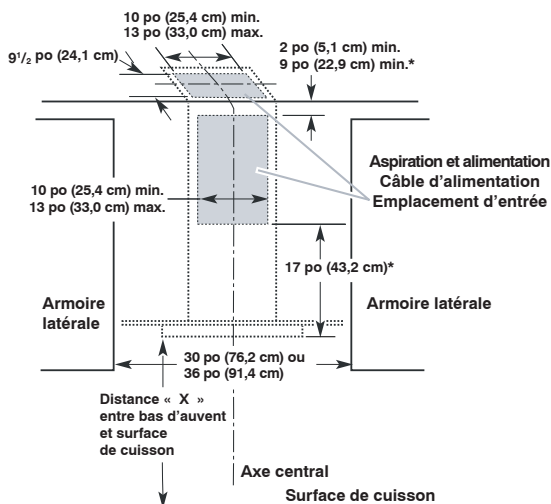

\*Installations sans décharge à l'extérieur (recyclage)

### IMPORTANT :

Valeur minimale de la distance « X » : 24 po (61,0 cm) à partir de la surface de cuisson électrique.

Valeur minimale de la distance « X » : 30 po (76,2 cm) à partir des surfaces de cuisson au gaz.

Valeur maximale suggérée pour la distance « X » : 36 po (91,4 cm)

Les cache-conduits peuvent être adaptés à différentes hauteurs de plafond. Voir le tableau suivant.

### Installations avec évacuation à l'extérieur

|                               | Hauteur minimale sous plafond | Hauteur maximale sous plafond |
|-------------------------------|-------------------------------|-------------------------------|
| Surface de cuisson électrique | 7 pi 1 1/4 po (2,2 m)         | 8 pi 6 po (2,6 m)             |
| Surface de cuisson à gaz      | 7 pi 7 1/4 po (2,3 m)         | 9 pi (2,7 m)                  |

### Installation sans décharge à l'extérieur (recyclage)

|                               | Hauteur minimale sous plafond | Hauteur maximale sous plafond |
|-------------------------------|-------------------------------|-------------------------------|
| Surface de cuisson électrique | 7 pi 3 5/16 po (2,2 m)        | 8 pi 9 15/16 po (2,7 m)       |
| Surface de cuisson à gaz      | 7 pi 9 5/16 po (2,4 m)        | 9 pi 3 15/16 po (2,8 m)       |

**REMARQUE :** Les cache-conduits de hotte sont réglables; on peut les ajuster en fonction de la hauteur disponible sous plafond ou soffite, selon la distance « X » entre le bas de la hotte et la surface de cuisson. Pour des plafonds de hauteur supérieure, un ensemble d'extension de cache-conduit est disponible chez votre marchand ou chez un distributeur de pièces autorisé. L'extension de cache-conduit remplace la section supérieure de cheminée fournie avec la hotte. Voir la section « Assistance au service » pour commander.

## Exigences concernant l'évacuation

(modèles avec décharge à l'extérieur uniquement)

- Le circuit d'évacuation doit décharger l'air à l'extérieur, excepté pour les installations sans décharge à l'extérieur (recyclage).
- Ne pas terminer le circuit d'évacuation dans un grenier ou dans un autre espace clos.
- Ne pas utiliser une bouche de décharge murale de 4 po (10,2 cm) normalement utilisée pour un équipement de buanderie.
- Utiliser un conduit métallique uniquement. Un conduit en métal rigide est recommandé. Il n'est pas recommandé d'utiliser un conduit en plastique ou en métal très mince.
- La longueur du circuit d'évacuation et le nombre de coudes doivent être réduits au minimum pour des performances optimales.

### Pour un fonctionnement efficace et silencieux :

- Ne pas utiliser plus de trois coudes à 90°.
- Veiller à incorporer une section de conduit rectiligne d'au moins 24 po (61,0 cm) si plus d'un raccord coudé sont utilisés.
- Ne pas installer 2 coudes ensemble.
- Au niveau de chaque jointure du circuit d'évacuation, assurer l'étanchéité avec les brides de serrage.
- Le circuit d'évacuation doit comporter un clapet anti-reflux. Si la bouche de décharge murale ou par le toit comporte un clapet anti-reflux, ne pas utiliser le clapet fourni avec la hotte de cuisinière.
- À l'aide d'un produit de calfeutrage, assurer l'étanchéité autour de la bouche de décharge à l'extérieur (à travers le mur ou le toit).
- La taille du conduit doit être uniforme.

### Installations dans les régions au climat froid

Un clapet anti-reflux supplémentaire devrait être installé pour réduire le reflux d'air froid et une barrière thermique devrait aussi être installée pour réduire la conduction des températures extérieures par l'intermédiaire du conduit d'évacuation. Le clapet anti-reflux doit être placé du côté air froid de la barrière thermique.

La barrière thermique doit être aussi proche que possible de l'entrée du circuit d'évacuation dans la partie chauffée de la maison.

### Air de compensation

Les codes locaux en bâtiment peuvent imposer l'emploi d'un circuit de renouvellement de l'air/introduction d'air de compensation, lors de l'utilisation d'un circuit d'aspiration de débit supérieur à une valeur spécifiée en pieds cubes par minute (CFM). Le débit spécifié en pieds cubes par minute varie d'une juridiction à l'autre. Consulter un professionnel des installations de chauffage ventilation/climatisation au sujet des exigences spécifiques applicables dans la juridiction locale.

### Méthodes d'évacuation

Cette hotte est configurée à l'usine pour la décharge de l'air aspiré à travers le toit ou à travers un mur.

Un circuit d'évacuation en conduit rond de 6 po (15,2 cm) est nécessaire pour l'installation (non fourni). La hotte comporte une ouverture de sortie d'un diamètre de 6 po (15,2 cm).

**REMARQUE :** L'emploi d'un conduit flexible est déconseillé. Un conduit flexible peut causer une contre-pression et des turbulences d'air, qui réduisent considérablement la performance.

La sortie à l'extérieur du circuit d'évacuation peut se faire à travers le toit ou le mur.

Pour la sortie à travers le mur, on doit employer un raccord coudé à 90°.

### Décharge par l'arrière

Le raccord coudé à 90° peut être installé immédiatement au-dessus de la hotte.

## Installations sans décharge à l'extérieur (recyclage)

S'il n'est pas possible d'évacuer les fumées et vapeurs de cuisson à l'extérieur, on peut employer la version d'installation sans décharge à l'extérieur (recyclage) de la hotte et utiliser un filtre au charbon et un déflecteur. Pour commander, voir la section « Assistance ou service ».

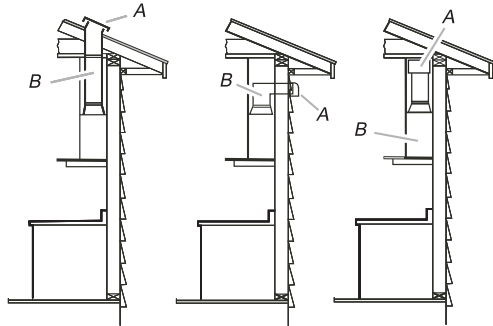

### Évacuation à travers le toit    Évacuation par le mur    Installation sans décharge à l'extérieur (recyclage)



- A. Bouche de décharge sur toit    A. Bouche de décharge murale    A. Déflecteur  
 B. Conduit rond de 6 po (15,2 cm)    B. Conduit rond de 6 po (15,2 cm)    B. Conduit rond de 6 po (15,2 cm)

## Calcul de la longueur du circuit d'évacuation

Pour calculer la longueur effective du circuit d'évacuation nécessaire, additionner les longueurs équivalentes (en pieds ou mètres) de tous les composants utilisés dans le circuit.

| Composant    | Conduit rond de 6 po (15,2 cm)   |
|--------------|--|
| Coude de 45° | 2,5 pi (0,8 m)  |
| Coude de 90° | 5 pi (1,5 m)    |

La longueur équivalente maximale est de 35 pi (10,7 m).

## Exemple de circuit d'évacuation

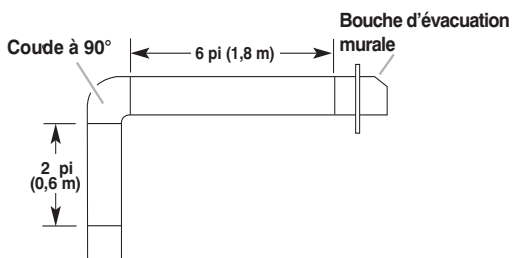

Dans l'exemple suivant, la longueur de conduit recommandée est de 35 pi (10,7 m) maximum.

|                                |                 |
|--------------------------------|-----------------|
| 1 coude de 90°                 | = 5 pi (1,5 m)  |
| 1 bouche de décharge murale    | = 0 pi (0 m)    |
| Section droite de 8 pi (2,4 m) | = 8 pi (2,4 m)  |
| Longueur du circuit            | = 13 pi (3,9 m) |

## Spécifications électriques

Observer les dispositions de tous les codes et règlements en vigueur. S'assurer que l'installation électrique est appropriée et conforme au National Electrical Code, à la norme ANSI/NFPA 70 (plus récente édition) ou à la norme CSA C22.1-94, au Code canadien de l'électricité, partie 1 et C22.2 No 0-M91 (plus récente édition) et à tous les codes et règlements locaux.

Si les codes le permettent et si on utilise un conducteur distinct de mise à la terre, il est recommandé qu'un électricien qualifié vérifie la qualité de la mise à la terre.

Pour obtenir un exemplaire des normes des codes ci-dessus, contacter :

National Fire Protection Association  
 1 Batterymarch Park  
 Quincy, MA 02169-7471  
 CSA International  
 8501 East Pleasant Valley Road  
 Cleveland, OH 44131-5575

- L'appareil doit être alimenté par un circuit de 120 V CA à 60 Hz seulement et protégé par fusible de 15 A.
- Si le domicile possède un câblage en aluminium, suivre la procédure ci-dessous :  
 Connecter le câblage en aluminium en utilisant des capuchons ou des outils spécialement conçus et homologués UL pour raccorder le cuivre à l'aluminium. Suivre la procédure recommandée par le fabricant de connecteurs électriques. Les raccordements aluminium/cuivre doivent satisfaire aux prescriptions des codes locaux et de l'industrie, et être conformes aux pratiques de câblage reconnues.
- Le calibre des conducteurs et les connexions doivent être compatibles avec les caractéristiques électriques de l'appareil spécifiées sur la plaque signalétique. La plaque signalétique de l'appareil est située derrière le filtre de gauche, sur la paroi arrière de la hotte.
- Le calibre des câbles et des raccordements doit être conforme au National Electrical Code, ANSI/NFPA 70 (édition la plus récente) ou CSA Standards C22. 1-94, Code canadien des installations électriques, partie 1 et C22.2 No 0-M91 (édition la plus récente) et de tous les codes et règlements en vigueur.

# INSTRUCTIONS D'INSTALLATION

## Préparation de l'emplacement

- On recommande d'installer le circuit d'évacuation avant d'entreprendre l'installation de la hotte.
  - Avant d'effectuer des coupes, s'assurer que l'espace est suffisant sur le mur ou le plafond pour le conduit d'évacuation.
  - Avant de sélectionner la hotte à installer, mesurer la hauteur libre sous plafond et la hauteur maximum sous la hotte.
1. Débrancher l'alimentation.
  2. Déterminer la méthode d'évacuation à utiliser : évacuation par le plafond, par le mur ou sans ventilation.
  3. Choisir une surface plane pour l'assemblage de la hotte. Placer le matériau de protection sur cette surface.

## **AVERTISSEMENT**

### Risque du poids excessif

Utiliser deux ou plus de personnes pour déplacer et installer la hotte de la cuisinière.

Le non-respect de cette instruction peut causer une blessure au dos ou d'autre blessure.

4. À l'aide de deux personnes ou plus, soulever la hotte et la poser sur la surface couverte.

## Installation des vis de montage de la hotte

1. Déterminer et marquer la position de l'axe central sur le mur où la hotte sera installée (A).
2. Sélectionner une hauteur de montage comprise entre un minimum de 24 po (61 cm) pour une surface de cuisson électrique, un minimum de 27 po (68,6 cm) pour une surface de cuisson au gaz et un maximum suggéré de 36 po (91,4 cm) entre le dessus et le bas de la hotte. Marquer la ligne de repérage sur le mur (C).
3. Fixer le gabarit en place en alignant la ligne centrale du gabarit avec la ligne centrale marquée au mur (A) et le bas du gabarit avec la ligne du bas de la hotte (C).
4. À l'aide du gabarit, marquer sur le mur le centre des trous

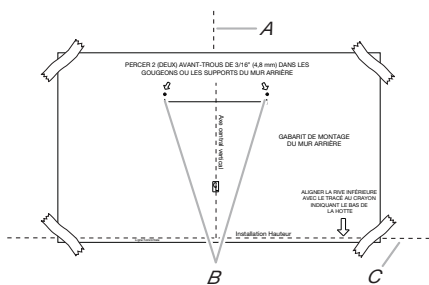

- A. Axe central  
B. Emplacements des organes de fixation  
C. Référence pour la hauteur de montage (ligne du bas de la hotte)

des organes de fixation.

**IMPORTANT :** Toutes les vis de montage de la hotte doivent être vissées dans du bois, lorsque cela est possible. Si l'on ne peut pas visser la vis dans du bois, des tasseaux supplémentaires pour accrochage mural seront peut-être nécessaires ou bien utiliser les 4 chevilles d'ancrage de 10 x 60 mm et des vis de 5,4 x 75 mm.

Retirer le gabarit.

5. Pour le bois, percer des avant-trous de 3/16 po (4,8 mm) à tous les emplacements où des vis à bois sont utilisées.

Pour les chevilles d'ancrage, percer des avant-trous de 7/16 po (10 mm) à tous les emplacements où des ancrages sont utilisés.

6. Pour le bois, installer (2) vis d'assemblage de 5 x 45 mm sur le dessus des deux attaches supérieures. Laisser un espace de 1/4 po (6,4 mm) entre le mur et l'arrière de la tête de vis pour faire glisser la hotte et la mettre en place.

Pour les chevilles d'ancrage, fixer les ancrages de 10 x 60 mm, puis (2) vis de 5,4 x 75 mm dans les ancrages. Serrer les vis jusqu'à ce que les chevilles d'ancrage mural soient solidement fixées. Desserrer les vis de 1/4 po (6,4 mm).

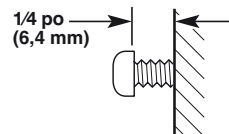

## Installation de la bride de cache-conduit

Fixer la bride du cache conduit au mur en affleurement avec le plafond à l'aide de (2) vis de 5 x 45 mm. Utiliser des chevilles d'ancrage selon les besoins.

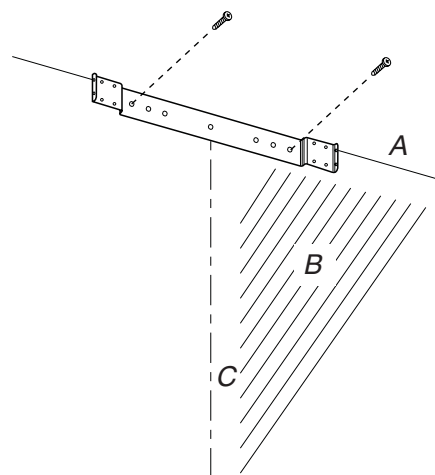

- A. Plafond  
B. Mur  
C. Ligne centrale

## Achever la préparation

1. Déterminer et marquer toutes les lignes de découpage nécessaires sur le mur pour le passage du circuit d'évacuation. Installer le système d'évacuation avant la hotte. Voir la section « Exigences concernant l'évacuation ».
2. Déterminer la hauteur appropriée pour le cordon d'alimentation du domicile et percer un trou de 1 1/4 po (3,2 cm) à cet endroit.
3. Acheminer le câble d'alimentation du domicile selon les prescriptions du Code national de l'électricité, des normes CSA ou des codes et règlements locaux. Il faut que la longueur du conduit de 1/2 po (1,3 cm) et des conducteurs soit suffisante depuis le tableau de distribution (avec fusibles ou disjoncteurs) pour réaliser facilement le raccordement dans le boîtier de connexion de la hotte.  
**REMARQUE :** Ne pas mettre le système sous tension avant d'avoir terminé l'installation.
4. Utiliser un calfeutrant pour assurer l'étanchéité au niveau de chaque ouverture.

## Installation de la hotte

1. Retirer les vis des supports d'expédition en bois. Jeter les matériaux d'expédition de manière adéquate.
2. À deux personnes au moins, suspendre la hotte aux 2 vis de montage, à travers les encoches de montage à l'arrière de la hotte.

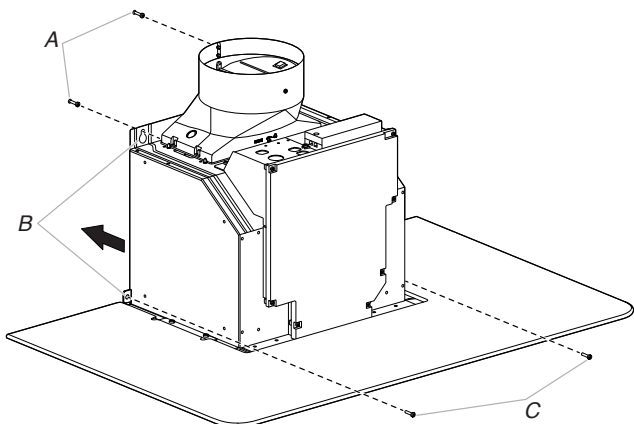

A. Vis de montage  
B. Encoches de montage  
C. Vis de montage inférieures

3. Ôter le filtre à graisse. Voir la section « Entretien de la hotte ».
4. Mettre la hotte de niveau et serrer les vis de montage supérieures.
5. Installer 2 vis cruciformes no 2 de montage inférieures de 5 x 45 mm et serrer. Utiliser des chevilles d'ancrage selon les besoins.

## Raccordement du conduit d'évacuation

1. Installer le raccord de transition (A) au sommet de la hotte (s'il a été enlevé pour expédition), avec (2) vis de tôlerie T10 de 3,5 x 9,5 mm. Utiliser un embout de tournevis Torx® T10 (ou l'adaptateur T10 fourni) pour serrer.

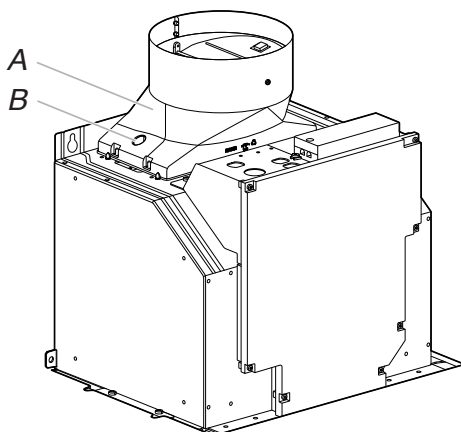

A. Raccord de transition  
B. Emplacement de la vis de 3,5 x 9,5 mm

### Pour les installations avec décharge à l'extérieur uniquement :

1. Installer le circuit d'évacuation sur le raccord de transition.
2. Serrer le raccord avec des brides de serrage.
3. Vérifier que les clapets antiretour fonctionnent correctement.

### Installations sans décharge à l'extérieur (recyclage) uniquement :

1. Fixer le déflecteur à la bride de cache conduit à l'aide de (4) vis T20® de 4,2 x 8 mm. Utiliser un embout de tournevis Torx® T20® (ou l'adaptateur T20® fourni) pour serrer.

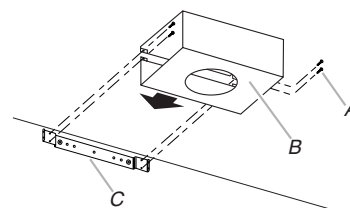

A. Vis d'assemblage  
B. Déflecteur d'air  
C. Bride de cache-conduit

2. Mesurer la distance entre le bas du déflecteur et le bas de la sortie de la hotte.

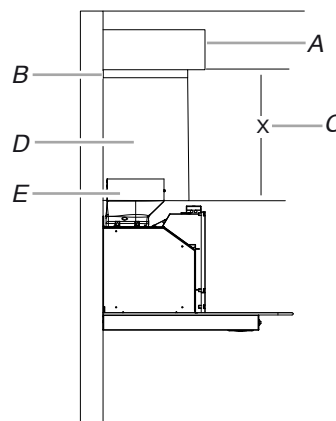

A. Déflecteur d'air  
B. Bride de conduit  
C. X = longueur à laquelle couper le conduit d'évacuation  
D. Conduit d'évacuation  
E. Sortie d'évacuation

3. Tailler le conduit à la taille mesurée « X ».
4. Retirer le déflecteur d'air.
5. Faire coulisser le conduit sur le bas du déflecteur d'air.
6. Placer le déflecteur d'air et le conduit assemblés sur la sortie d'évacuation de la hotte.
7. Réassembler le déflecteur sur la bride de cache-conduit à l'aide des 4 vis d'assemblage.
8. Assurer l'étanchéité des raccordements avec une bride de conduit.

## Raccordement électrique

### ⚠ AVERTISSEMENT



#### Risque de choc électrique

Déconnecter la source de courant électrique avant l'entretien.

Replacer pièces et panneaux avant de faire la remise en marche.

Le non-respect de ces instructions peut causer un décès ou un choc électrique.

1. Débrancher l'alimentation.
2. Retirer le couvercle du boîtier de connexion (dévisser « C »).

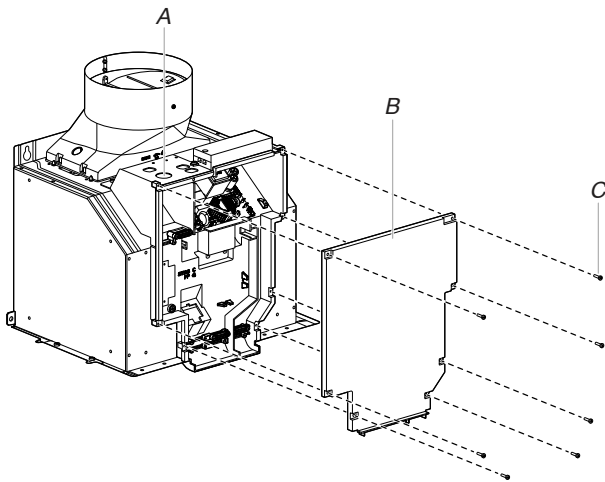

A. Opercule arrachable  
B. Couvercle du boîtier de connexion  
C. (7) vis

3. Ôter l'opercule arrachable du couvercle du boîtier de connexion et installer un serre-câbles de 1/2 po (1,3 cm) (homologation UL ou CSA).

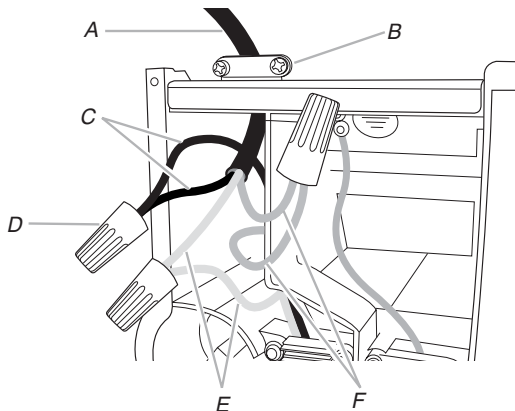

A. Câble d'alimentation électrique du domicile  
B. Serre-câbles (homologation UL ou CSA)  
C. Conducteurs noirs  
D. Connecteurs de fils (homologation UL)  
E. Conducteurs blancs  
F. Conducteurs verts (ou nus) et vert jaune de liaison à la terre

4. Acheminer le cordon d'alimentation du domicile à travers le serre-câbles, dans le boîtier de connexion.

5. Connecter ensemble les conducteurs noirs (C) à l'aide de connecteurs de fils (homologation UL).

### ⚠ AVERTISSEMENT



#### Risque de choc électrique

Relier le ventilateur à la terre.

Brancher le fil relié à la terre au fil vert et jaune relié à la terre dans la boîte de la borne.

Le non-respect de ces instructions peut causer un décès ou un choc électrique.

6. Connecter ensemble les conducteurs blancs (E) à l'aide de connecteurs de fils (homologation UL).
7. À l'aide des connecteurs de fils (homologation UL), connecter le conducteur de liaison à la terre (vert ou nu) du câble d'alimentation du domicile au fil de liaison à la terre vert jaune (F) dans le boîtier de connexion.
8. Serrer la vis du serre-câbles.
9. Installer le couvercle du boîtier de connexion.
10. Vérifier que toutes les ampoules d'éclairage sont bien fixées dans leur douille.
11. Rebrancher l'alimentation.

## Installation des cache-conduits

En cas d'utilisation des sections supérieure et inférieure du cache-conduit, pousser la section inférieure vers le bas sur la hotte et soulever la section supérieure vers le plafond. Installer les deux sections du cache conduit à l'aide de (2) vis T20® de 4,2 x 8 mm – utiliser un embout de tournevis Torx® T20® (ou l'adaptateur T20® fourni) pour serrer.

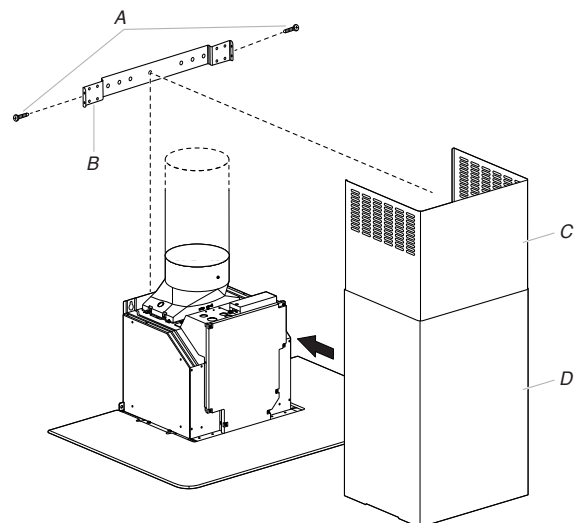

A. Vis de 4,2 x 8 mm  
B. Support  
C. Section supérieure du cache conduit  
D. Section inférieure du cache conduit

**REMARQUE :** Pour les installations avec décharge à l'extérieur, le cache-conduit supérieur peut être inversé pour dissimuler les fentes.

Retirer le filtre et fixer le bas du cache-conduit avec (2) vis T20® de 4,2 x 8 mm – utiliser un embout de tournevis Torx® T20® (ou l'adaptateur T20® fourni) pour serrer.

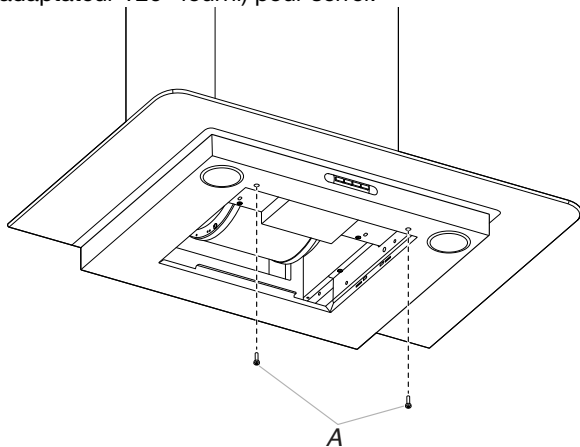

A. Vis T20® de 4,2 x 8 mm

## UTILISATION DE LA HOTTE

La hotte de cuisinière est conçue pour extraire fumée, vapeurs de cuisson et odeurs de la zone de la table de cuisson. Pour des résultats optimaux, mettre la hotte en marche avant d'entreprendre une cuisson, et la laisser fonctionner pendant plusieurs minutes après une cuisson afin d'évacuer toute odeur de cuisson et fumée de la cuisine.

Les commandes de la hotte sont situées à l'avant de la hotte.

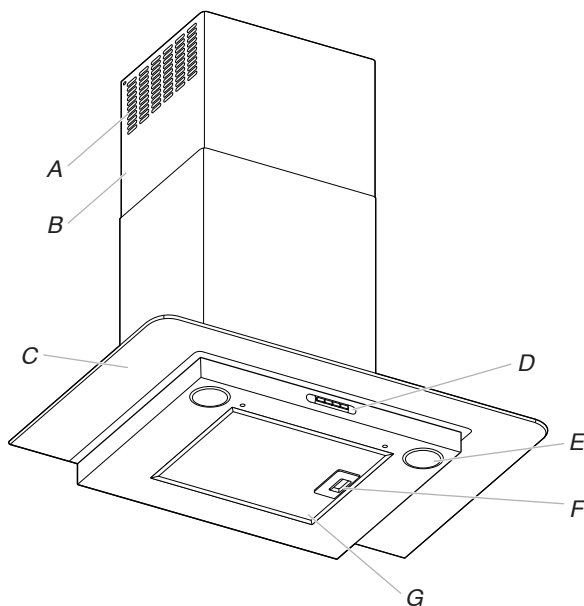

A. Ouvertures persiennes (Installations sans évacuation à l'extérieur [recyclage] uniquement)

B. Cache-conduit  
C. Auvent

D. Tableau de commande

E. Lampes à DEL

F. Encoche de saisie du filtre à graisse

G. Filtre à graisse

## Terminer l'installation

1. Pour les installations sans décharge à l'extérieur (recyclage) uniquement, installer les filtres au charbon sur les filtres d'évacuation métalliques. Voir la section « Entretien de la hotte ».
2. Installer les filtres métalliques. Voir la section « Entretien de la hotte ».
3. Contrôler le fonctionnement du ventilateur de la hotte et de la lampe. Voir la section « Utilisation de la hotte ».

**REMARQUE :** Pour pouvoir tirer le plus grand parti de la nouvelle hotte de cuisinière, lire la section « Utilisation de la hotte ».

## Commandes de la hotte

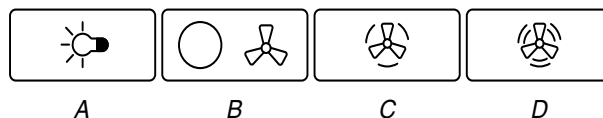

A. Bouton On/Off (marche/arrêt) de l'éclairage

B. Bouton On/Off (marche/arrêt) du ventilateur et de basse vitesse

C. Bouton de vitesse moyenne du ventilateur

D. Bouton de vitesse maximale du ventilateur

**REMARQUE :** Les boutons de commande s'illuminent lorsque la hotte est en marche.

### Fonctionnement de l'éclairage

Le bouton marche/arrêt de lampe (A) commande le fonctionnement des deux lampes. Appuyer une fois sur le bouton pour allumer la lampe, puis une nouvelle fois pour l'éteindre.

### Utilisation du ventilateur

Les boutons (B-D) du ventilateur commandent la vitesse. On peut modifier la vitesse à tout moment pendant le fonctionnement du ventilateur en appuyant sur le bouton correspondant à la vitesse souhaitée.

#### Bouton marche/arrêt du ventilateur et de basse vitesse (B)

Appuyer sur ce bouton (B) pour mettre en marche le ventilateur à la vitesse la plus basse. La DEL s'allume.

Appuyer de nouveau sur le bouton (B) pour éteindre le ventilateur. La DEL s'éteint.

**REMARQUE :** Le bouton (B) éteint le ventilateur lorsqu'une vitesse est activée et la DEL (sauf pour la fonction d'éclairage).

#### Bouton de vitesse modérée du ventilateur (C)

Appuyer sur le bouton (C) pour mettre le ventilateur en marche à la vitesse moyenne. La DEL s'allume.

Appuyer de nouveau sur le bouton (C) pour éteindre la vitesse moyenne du ventilateur. La DEL s'éteint.

#### REMARQUE :

- Si le ventilateur est à vitesse moyenne et qu'on appuie sur le bouton (C), le ventilateur passera à la basse vitesse.
- Si le ventilateur fonctionne à vitesse maximum et qu'on appuie sur le bouton (C), le ventilateur restera à la vitesse maximum, mais lorsque la vitesse maximum sera désactivée, le ventilateur passera à la basse vitesse.

### Bouton de vitesse maximale du ventilateur (D)

Appuyer sur le bouton (D) pour mettre le ventilateur en marche à la vitesse maximum. La DEL s'allume.

Appuyer de nouveau sur le bouton (D) pour éteindre la vitesse maximum du ventilateur. La DEL s'éteint.

**REMARQUE :** Si le ventilateur fonctionne à vitesse maximum et qu'on appuie sur le bouton (D), le ventilateur passera à la vitesse suivante et la DEL de cette vitesse s'allumera (C pour la vitesse moyenne et B pour la basse vitesse).

---

## ENTRETIEN DE LA HOTTE

---

### Nettoyage

**IMPORTANT :** Nettoyer fréquemment la hotte et les filtres à graisse en suivant les instructions suivantes. Réinstaller les filtres à graisse avant de faire fonctionner la hotte.

#### Surfaces externes :

Afin d'éviter d'endommager la surface externe, ne pas utiliser de tampons en laine d'acier ou de tampons à récurer savonneux.

Toujours essuyer pour éviter de laisser des marques d'eau.

#### Méthode de nettoyage :

- Savon détergent liquide et eau, ou nettoyant tout usage.
- Frotter avec un chiffon doux humide ou une éponge non abrasive, puis rincer avec de l'eau propre et essuyer.

---

#### Filtere à graisse métallique

---

1. Retirer le filtre en tirant sur la poignée à ressort puis en tirant le filtre vers le bas.

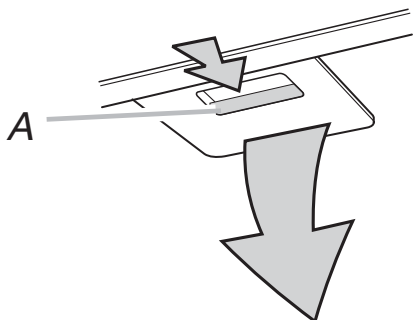

A. Poignée à ressort

2. Les filtres à graisse devraient être nettoyés en utilisant de l'eau chaude, du détergent pour lave-vaisselle et une brosse non abrasive. Le lavage au lave-vaisselle n'est pas recommandé.
3. Réinstaller le filtre en s'assurant que la poignée à ressort est orientée vers la gauche. Insérer le filtre d'aluminium dans la rainure supérieure.
4. Enfoncer la poignée à ressort.
5. Pousser le filtre métallique vers le haut et relâcher la poignée pour l'emboîter.

---

#### Filtres au charbon pour la décharge à l'intérieur (recyclage)

---

Le filtre au charbon n'est pas lavable. Remplacer par un ensemble de filtre au charbon. Consulter la section « Assistance ou service » pour plus de renseignements et pour commander.

**REMARQUE :** Lorsqu'utilisé en mode recirculation, pour réduire les risques d'incendie et de décharge électrique, n'utiliser que les modèles d'ensemble de conversion :

- Ensemble de recirculation W11446297
- Ensemble de filtre au charbon W11446294

---

#### Remplacement d'une lampe DEL

---

Les lampes DEL doivent être remplacées par un technicien de service qualifié uniquement. Voir la section « Assistance ou service » pour des renseignements de contact sur le service.

# SCHÉMA DE CÂBLAGE

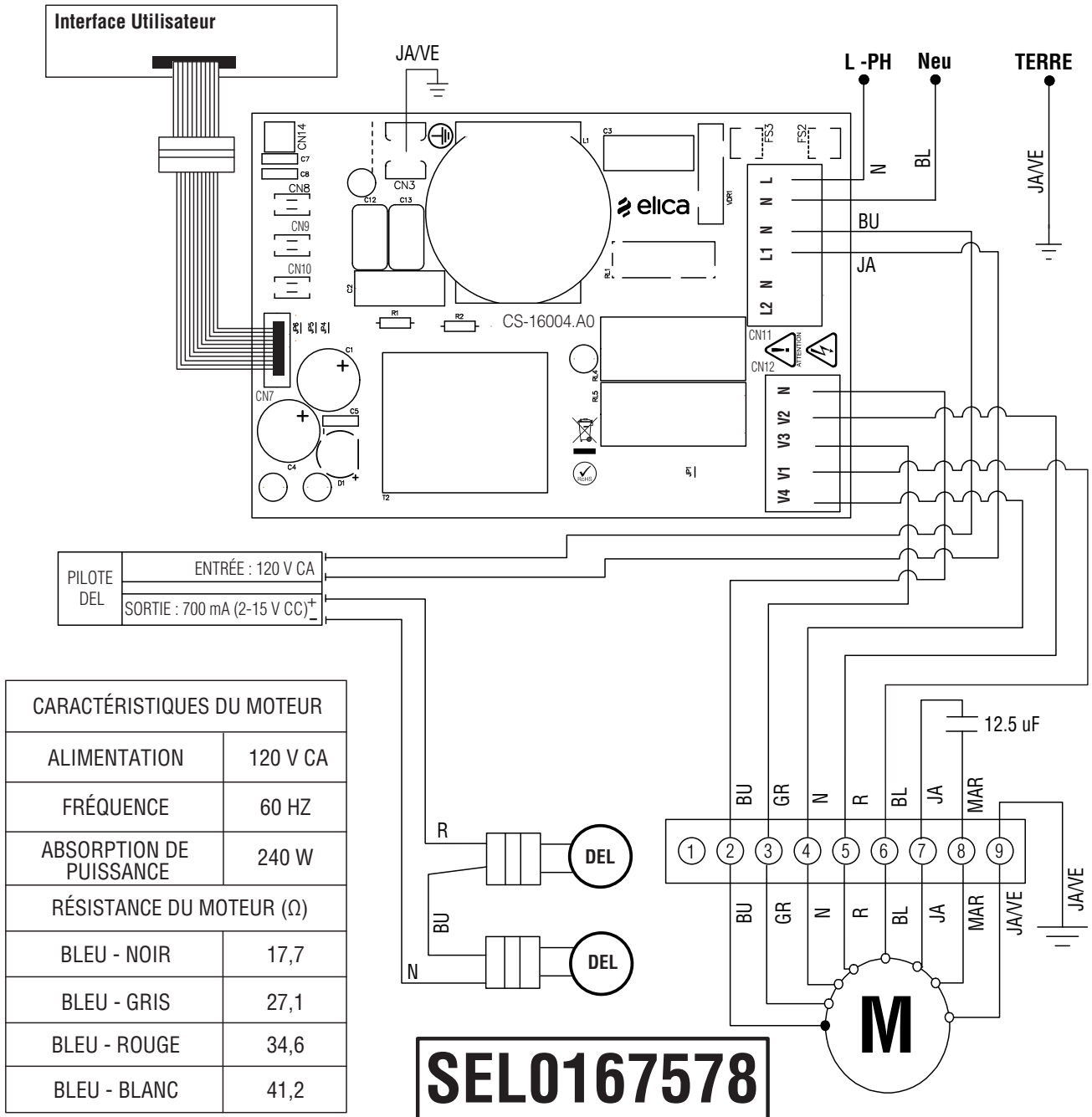

---

# ASSISTANCE OU DÉPANNAGE

## Si vous avez besoin d'un entretien

Consultez la page de garantie du présent manuel

## Si vous avez besoin de pièces de rechange

Pour commander des pièces de rechange, nous vous recommandons d'utiliser seulement des pièces spécifiées par l'usine. Les pièces de rechange spécifiées par l'usine fonctionneront bien parce qu'elles sont fabriquées selon la même précision que celle utilisée pour fabriquer chaque nouvel appareil Whirlpool®.

Pour savoir où trouver des pièces spécifiées par l'usine dans votre région, nous appelons ou contacter le centre de service désigné par Whirlpool® le plus proche.

---

## Aux É.-U.

Appelez sans frais au Centre pour l'eXpérience à la clientèle au : **1 800 253-1301** ou visitez notre site Web au **www.whirlpool.com**

### Nos conseillers peuvent vous aider sur les points suivants :

- Caractéristiques et spécifications de notre gamme complète d'appareils ménagers.
- Renseignements sur l'installation.
- Procédures d'utilisation et d'entretien.
- Vente d'accessoires et de pièces de rechange.
- Assistance spécialisée au client (langue espagnole, malentendants, malvoyants, etc.).
- Orientation vers des revendeurs, distributeurs de pièces de rechange et services de réparation locaux. Nos techniciens d'entretien sont formés pour remplir la garantie des produits et fournir un service après garantie partout aux États-Unis.  
Pour localiser la compagnie d'entretien autorisée dans votre région, vous pouvez également consulter les Pages jaunes.

### Pour plus d'assistance

Si vous avez besoin de plus d'assistance, vous pouvez soumettre par écrit toute question ou préoccupation à l'adresse suivante :

Whirlpool Brand Home Appliances  
Customer eXperience Center  
553 Benson Road  
Benton Harbor, MI 49022-2692

Veuillez indiquer dans votre correspondance un numéro de téléphone où l'on peut vous joindre dans la journée.

---

## Au Canada

Appelez sans frais au Centre pour l'eXpérience à la clientèle au : **1 800 807-6777** ou visitez notre site Web au **www.whirlpool.ca**

### Nos conseillers peuvent vous aider sur les points suivants :

- Caractéristiques et spécifications de notre gamme complète d'appareils ménagers.
- Procédures d'utilisation et d'entretien.
- Vente d'accessoires et de pièces de rechange.
- Orientation vers des revendeurs, distributeurs de pièces de rechange et services de réparation locaux. Nos techniciens d'entretien sont formés pour remplir la garantie des produits et fournir un service après garantie partout aux États-Unis.

### Pour plus d'assistance

Si vous avez besoin de plus d'assistance, vous pouvez soumettre par écrit toute question ou préoccupation à l'adresse suivante :

Whirlpool Brand Home Appliances  
Customer eXperience Centre  
200 – 6750 Century Ave.  
Mississauga, Ontario L5N 0B

Veuillez indiquer dans votre correspondance un numéro de téléphone où l'on peut vous joindre dans la journée.

---

## Accessoires

### Ensemble de recyclage

(pour installations sans décharge à l'extérieur uniquement)  
Commander la pièce no W11446297

### Ensemble de filtre au charbon

(pour installations sans décharge à l'extérieur uniquement)  
Commander la pièce no W11446294

### Ensemble d'extension de cache-conduit

Commander la pièce no EXTKIT10ES

### Ensemble d'air de compensation de 6 po (15,2 cm)

(Consulter le code du bâtiment local)  
Commander le numéro de pièce W10446915

---

REMARQUES

---

REMARQUES

---

REMARQUES

