

1800W Lithium-Ion Power Station

Model:
GC1800L

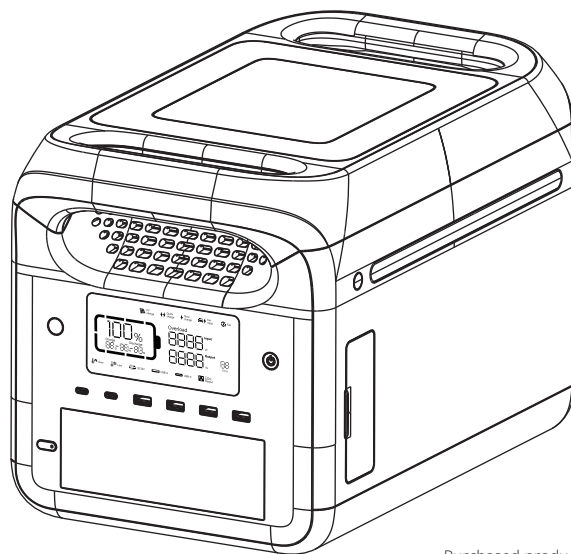

Purchased product
may differ from image.

Français 17

1. Important Safety Instructions



SAVE THESE INSTRUCTIONS!

This manual contains important instructions and warnings that should be followed during the installation, operation and storage of this power station.

1.1 General Safety Warnings

- Do not operate a power station near a heat source, such as fire or heater.
- Do not put the power station in contact with any liquid.
- Do not use the power station in a strong electrostatic or strong magnetic field environment.
- Do not disassemble the power station in any way or pierce it with a sharp object.
- Do not short the power station with wire or other metal objects.
- Do not step on, sit or climb on the power station.
- Use only approved parts and accessories. Contact Eaton for purchase information.
- When using power station, follow the operating temperature defined in **section 8**. Specifications of this manual. If the temperature is too high, the battery may catch fire or even explode. If the temperature is too low, power station performance will be seriously impaired, even normal use will be impacted.
- Do not stop the fan by force or expose the power station in an unventilated or dusty environment when the device is in operation.
- Do not block the ventilation openings of the power station.
- Avoid collisions, drops and violent vibrations. In the event of a severe impact, shut down the power supply immediately. Secure the power station firmly during transportation to avoid vibration and impact.
- If power station falls into water accidentally, place it in a safe and wide area and stay away from it until it is dry. Once dry, the power station cannot be used again. Dispose of the power station according to local codes. If the power station is on fire, use fire extinguishing equipment in the recommended order: water or water mist, sand, fire blanket, dry powder, carbon dioxide fire extinguisher.
- If there is dirt, use a dry cloth to wipe clean.
- Place the power station carefully to prevent damage. If the power station is tipped over and seriously damaged, turn off immediately and place the battery in a spacious place and keep it away from flammable materials and people, then dispose in accordance with the requirements of local laws and regulations.
- Keep the power station out of the reach of children and pets.
- Keep the power station in a dry and ventilated place.
- In humid environments (seaside, water, etc.), it is recommended to equip the power station with a moisture-proof bag. If water is found inside the product, do not use/start it again. Please take countermeasures to prevent electric shock before touching the power station. Put it in a safe and waterproof open area and contact customer service immediately.
- It is not recommended to use the power station to supply power for safety-related emergency medical equipment, including but not limited to: medical grade breathing machine (hospital version CPAP: Continuous Positive Airway Pressure), artificial lung (ECMO, Extracorporeal Membrane Oxygenation). It can be used to supply power for home version CPAP at home and does not require continuous professional monitoring. Follow your doctor's advice and consult the manufacturer for any restrictions on the use of the device. For general medical equipment, pay attention to the power condition to ensure that power does not run out.
- Power supplies will inevitably generate electromagnetic fields when in use, which may affect the implantable medical devices or normal operation of personal medical devices, such as pacemakers, cochlear implants, hearing aides, defibrillators, etc. If any of these medical devices are used, first consult the manufacturer about the restrictions on the use to ensure the power station is operating at a safe distance from implanted medical devices.

1. Important Safety Instructions



- When the power supply is connected to the refrigerator load, in the conventional mode, the power fluctuation property of the refrigerator may cause the power supply to shut down automatically. It is recommended that for refrigerators storing medicines, vaccines or other high-value items, when connecting to the power supply product, please long-press and hold the light button to turn on “Never Off” state to ensure continuous power supply. The user should pay attention to the status of the power supply power loss.
- During the push-pull movement of this product, do not place other items on this product.

1.2 Product Disposal

- Conditions permitting, if discarding the power station is required, the device battery must be completely discharged. This product contains batteries which contain hazardous chemicals and are strictly forbidden for disposal in ordinary garbage bins. Please follow local laws and regulations on battery recycling and disposal.
- If the battery cannot be discharged completely due to product failure, do not discard the battery directly in the battery recycling bin. Contact a professional battery recycling company for further disposal.
- The battery will not start if it is over-discharged and must be disposed in accordance with the local laws and regulations on battery recycling and disposal.
- Please recycle Eaton products. The batteries used in this product are lithium-ion batteries. These batteries are highly recyclable. Refer to your local codes for disposal requirements. You can get up-to-date information on recycling the batteries at: [Tripplite.Eaton.com/support/recycling-program/](https://www.tripplite.com/support/recycling-program/).

2. Package Includes

- 1800W Lithium-Ion Portable Power Station
- AC Power Cord
- Owner’s Manual

3. Product Overview

3.1 Product Features

Front View

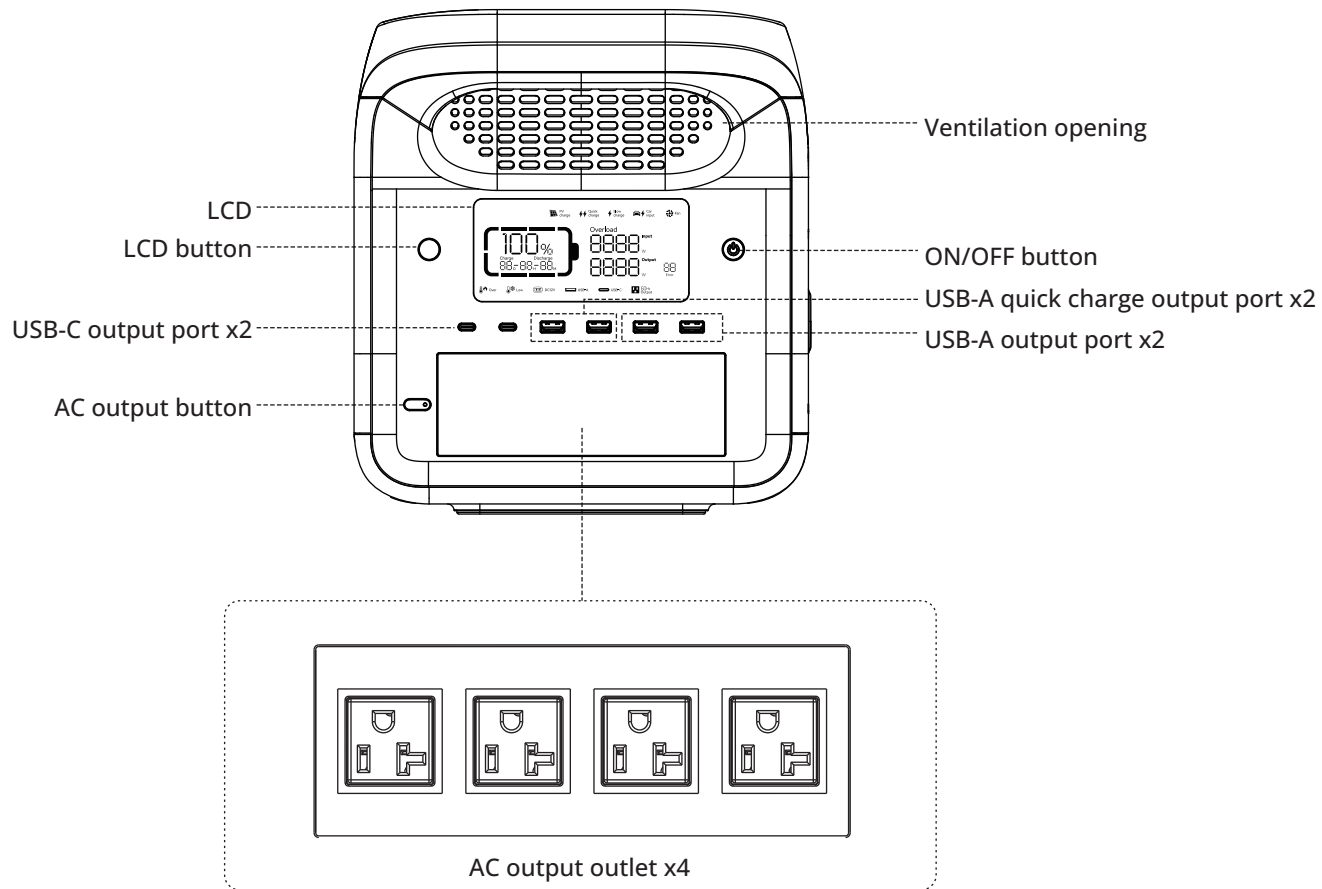

Rear View

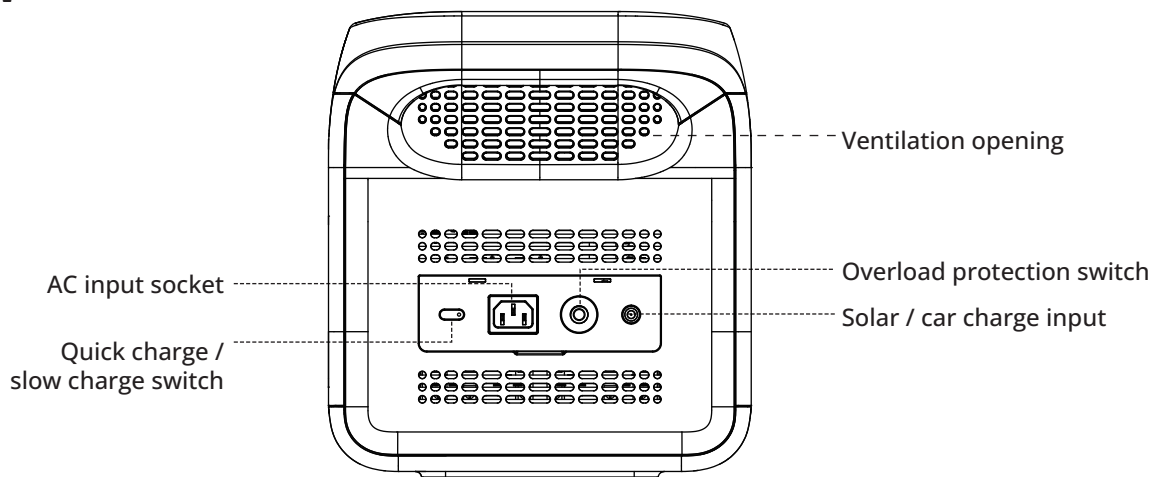

3. Product Overview

Side View

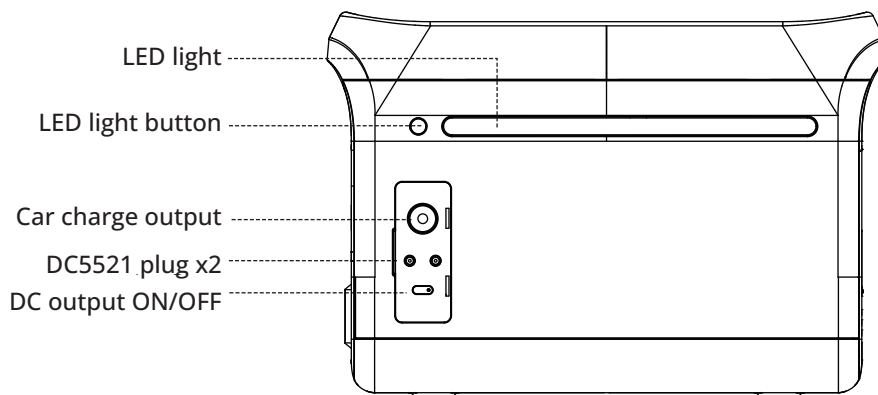

3.2 LCD Panel

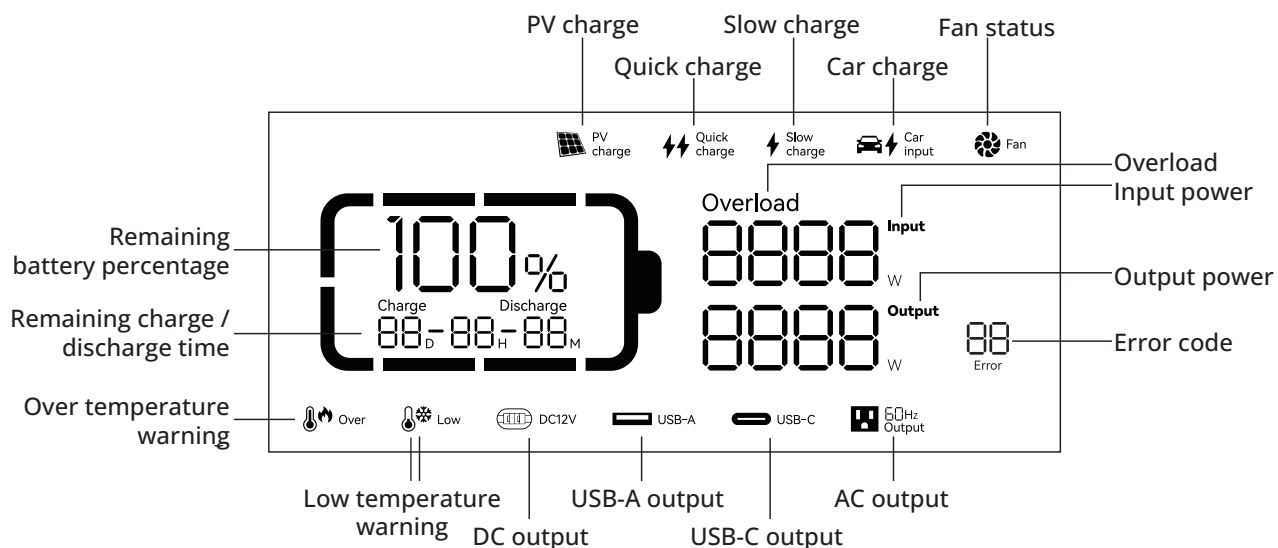



Battery capacity: When power station is being charged, the SOC icon will blink.

4. Operation

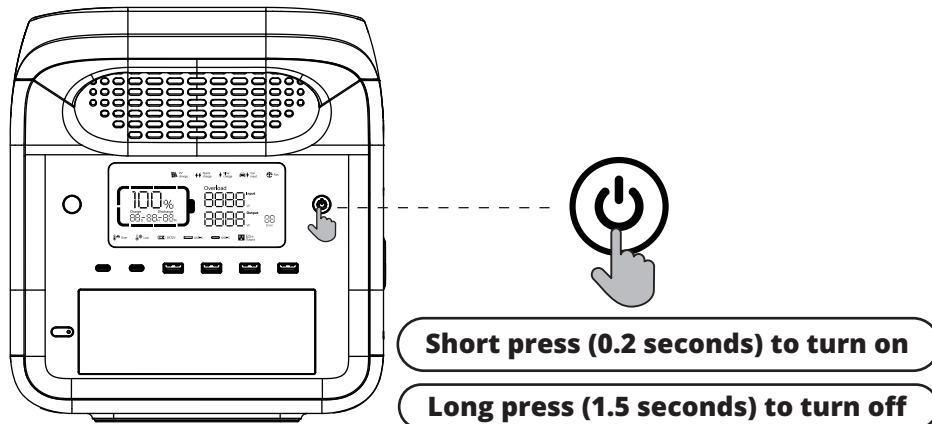

4.1 On and Off

Long-pressing the ON/OFF button will restart the power station and clear the fault information.



- Press the main power switch to turn on the device. The LCD screen will illuminate and the main power indicator will appear.
- If no operation is performed to the power station for 5 minutes, the power station will enter hibernation state and the LCD will automatically turn off. When there is load change or operation to the power station, the LCD screen will illuminate automatically. Press the main power switch to turn on or turn off the LCD.
- Pressing and holding the main power switch will turn off the power station.
- In normal mode (the power is above 5%), the default standby time is 2 hours. When the AC output switch is not turned on and there is no charge or discharge for 2 hours, the power station will automatically shut down. When the power is 5% or below, the power station will enter low-power mode. In the case of no charge or discharge, the power station will adjust the standby time according to the power and automatically shut down.
- In normal mode, long-press the LED light button to exit the automatic shutdown setting, and the battery icon  will flash. Long-press again to enter the automatic shutdown setting and the battery icon  will not flash.



Notes:

- The automatic shutdown setting protects the battery from low power. Exiting this setting may damage the battery life, so use with caution.
- When there is no AC input, long-press the AC output button to switch the AC off-grid output frequency ( 50Hz Output /  60Hz Output). When long-pressing two seconds to switch, the AC output icon will flash three times to indicate successful switching.

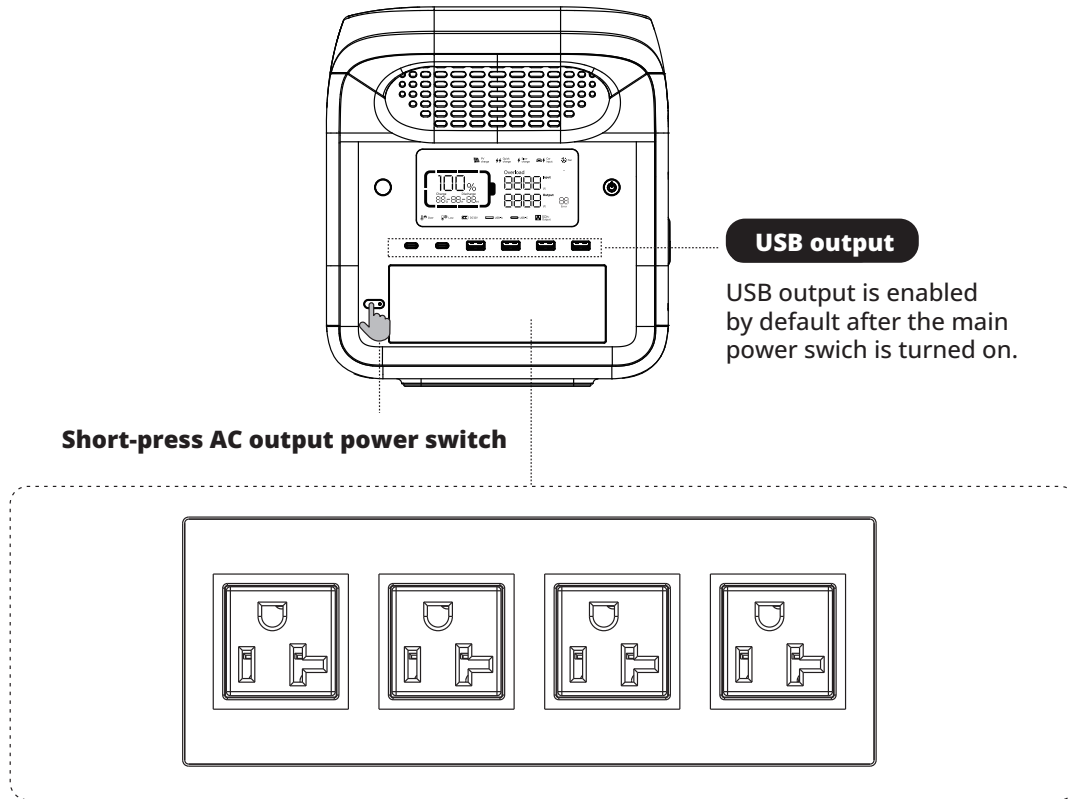
4. Operation



4.2 AC Output

- After ensuring the main power is turned on, short-press the AC output power switch to turn on the AC output. Short-press the AC output power switch again to turn it off.
 - The default standby time of the AC output port is 1 hour. After 1 hour without any load on the AC output port of the power station, the AC output power will automatically turn off. In normal mode, when long-pressing the LED light button, the AC output power switch can exit the automatic shutdown setting and the battery icon  will flash. Long-pressing again will enter the automatic shutdown setting and the battery icon  will not flash.
 - Long-press the LED light button to exit the AC automatic shutdown setting.
- Note:** This applies to AC equipment below 10W and pulse working equipment (refrigerators, etc.).
- When the AC output is not in use, turn it off to save power.

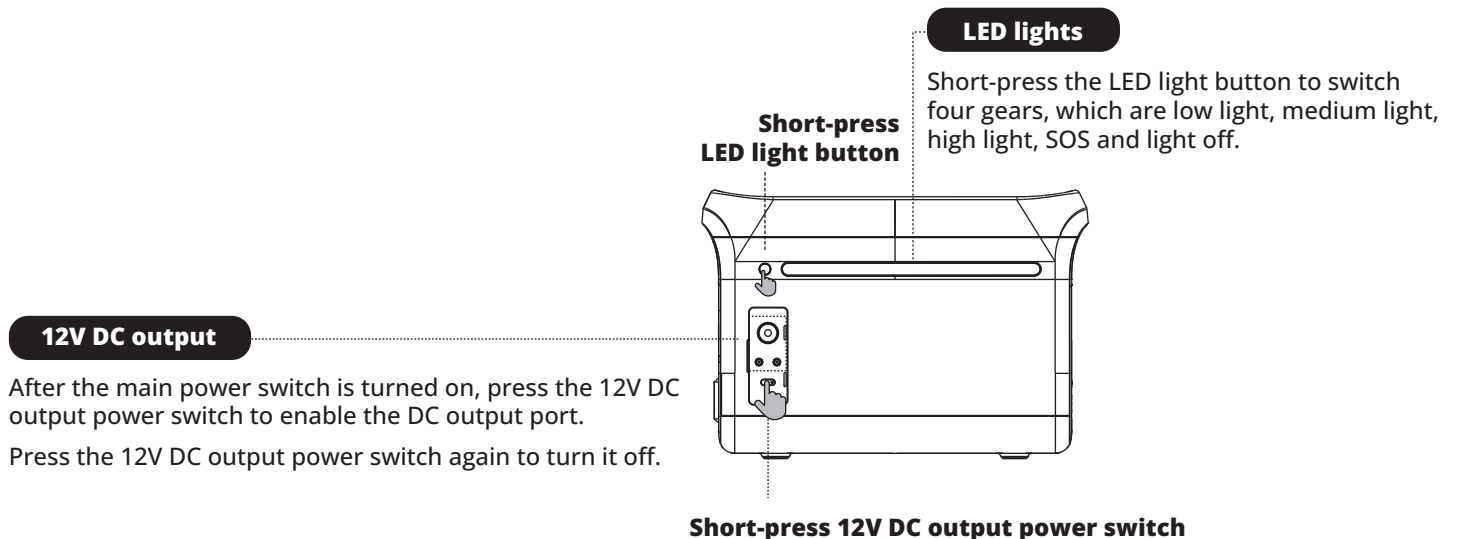

4. Operation

4.3 DC Output

- Once the main power switch is turned on, press the 12V DC output power switch to enable the DC output port.
- Press the 12V DC output power switch again to turn it off.
- When the 12V DC output power switch is turned on, the power station will not shut down automatically.

5. Charging

5.1 AC Charging

Quick charging technology is designed for AC charging. You can control the charging power via the AC charging speed switch. The slow charge mode is on by default when the power station is turned on and can be switched to quick charge mode by pressing the button. If the current is continuously higher than 20A, the charging input port will start the self-protection function and the charging overload protection switch will automatically trip. Press the charge overload protection switch to restore charging after confirming no fault.

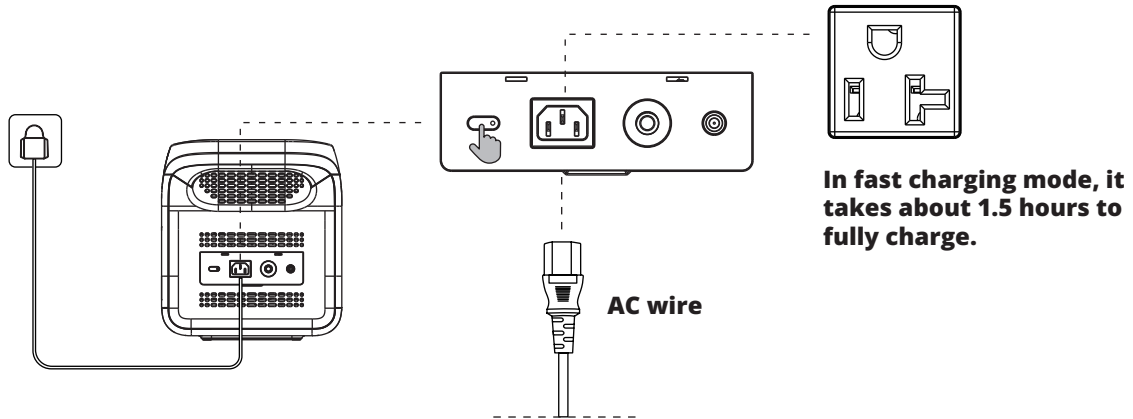

Quick charge and slow charge can be switched by the button.

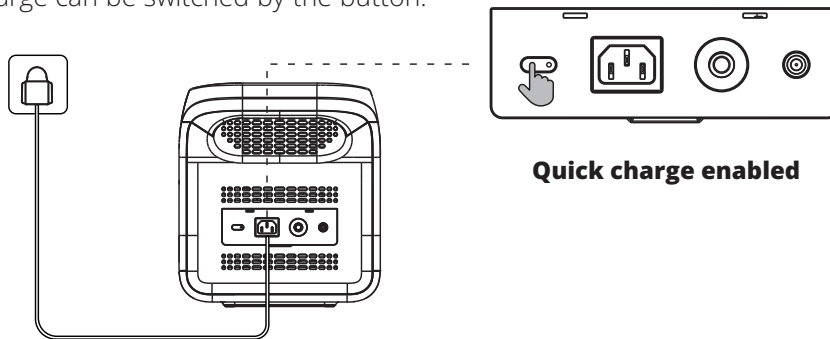

Use standard AC charging cable for fast charging. AC charging cable should plug directly into a 10A (or above) wall-mounted socket. We take no responsibilities for any damage caused by using unofficial AC charging cable and other failures to follow instructions.

5. Charging

5.2 PV Charging

Users can attach dual solar panels to charge the power station.

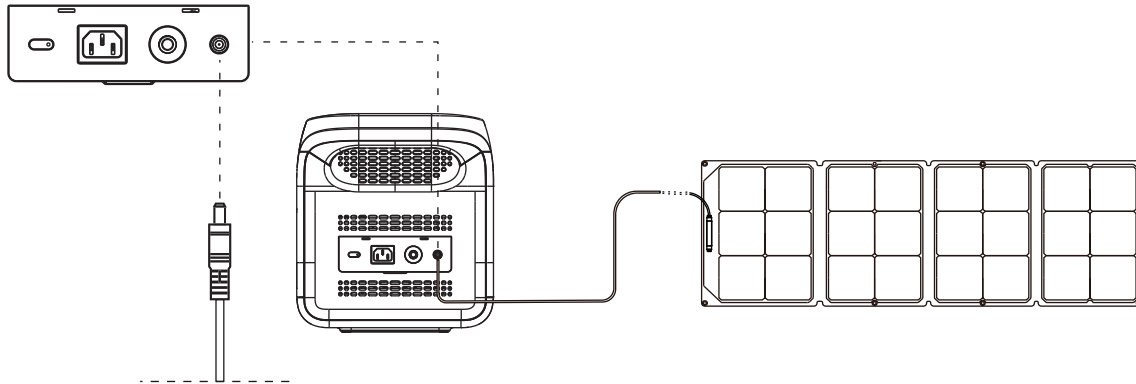

- Please follow the solar panels' user documentation.
- Before connecting the solar panel(s), check whether its output voltage is within power station specifications to avoid damage to power station.
- The interface of this power station is DC7909. If an adapter cable from MC4 to DC7909 is needed, one will need to be purchased separately.

5.3 Constant power

This product has the function of constant power output, which is closed by default. Short-press the LCD display button and power button at the same time to enter the setting parameter interface, and short-press the LCD display button to cycle through the pages. Page 0 can control the switch of constant power mode. Entering into this page, displaying OFF means constant power off state, and displaying On means constant power on state. In this page, short-press the power button to enter the parameter modification mode, at this time, the power percentage icon is flashing, in the parameter modification mode, short-press the LCD key to set the constant power mode on or off, short-press the power button again to exit the parameter modification mode and confirm the modification of the parameter. In the setting interface, short-press LCD display key to turn page to page 1, you can set the restoration of factory settings, the default display in the page is 0. Short-press power button to enter the parameter modification mode, by short-press LCD display key to select whether factory settings are needed, short-press power button when the display value is 1, exit the parameter modification mode and perform the operation of restoring the factory settings, and the restoration of the factory settings jumps to 0. When the operation is completed, press the LCD display button and power button at the same time to exit the setting parameter interface.

Constant power output function is more suitable for heater and motor instead of all electrical equipment. It is not suitable for some electrical appliances with voltage protection (such as precision instruments). Constant power output function application is subject to actual testing.

5. Charging

5.4 UPS Function

When the power station is connected to the mains power grid through the AC charging cable, it can use the AC output port to function as a UPS. The power station will be in bypass mode (AC power from the grid, not the battery). If the grid suddenly loses power, the power station will automatically switch to inverter/battery mode within 14 ms. This function is a non-professional UPS function and does not support OmS switching. Do not connect it to devices that require a high-output uninterrupted power supply, such as data servers and workstations, or use it after multiple tests to confirm whether it is compatible. It is recommended to use only one device during use, and do not use multiple devices at the same time to avoid overload protection.

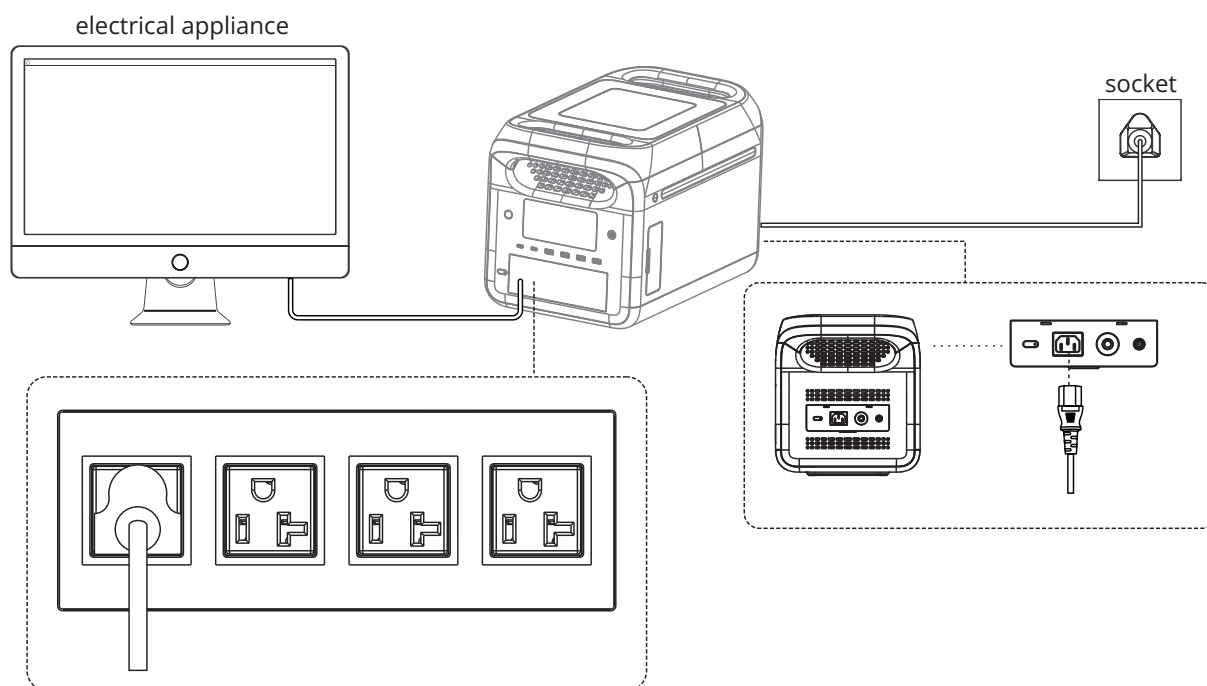

6. Troubleshooting

6.1 Frequently Asked Questions

Q. What kind of battery is used?

A. Lithium iron phosphate battery (LiFePO4).

Q. What equipment can be connected to the AC output ports?

A. The AC output has a high power rating and maximum power, which enables it to supply power to most household appliances. Check the equipment power prior to connecting to make sure the power of all connected equipment is lower than the power station's rated power.

Q. How can I tell how much power supply time is remaining?

A. The power supply time displays in the LCD panel for estimation of equipment with stable power consumption.

Q. How do I know the power station is charging?

A. When charging, the power station's LCD will display the remaining charging time. The SOC will blink and input power will display.

Q. How do I clean the power station?

A. Clean the unit with a dry, soft and clean cloth or tissue.

Q. How do I store the power station?

A. Turn it off and keep it in a dry and ventilated place. Do not expose the power station near water. For long-term storage, charge and discharge every 3 months (i.e. discharge to 0%, charge to 100%, then discharge to 48%-52%).

























6.2 Error Messages and Solutions







If a warning occurs during the use of this product and the warning icon still does not disappear after restarting the device, stop using it immediately (do not attempt to charge or discharge). If none of the information below can solve the problem you encounter, contact support.

Icon	Fault Description	Solution
01 Error	Error code always on Serious battery fault	Turn on and off, contact after sales if still not fixed.
02 Error	Error code always on Battery cell voltage difference fault	Auto shutdown, fault will be cleared after reboot.
03 Error	Error code always on BMS voltage fault	
Over 04 Error	High temperature icon always on Error code always on Battery OTP (over temperature protection) fault	Auto shutdown, temperature recovery enables starting up.
Low 05 Error	Low temperature icon always on Error code always on Battery UTP (under temperature protection) fault	
06 Error	Error code always on Over current/short circuit fault	Auto shutdown, fault will be cleared after reboot.
Over 07 Error	High temperature icon always on Error code always on OTP fault	Auto shutdown, delayed start.
08 Error	Error code always on Pre-charge fault	Auto shutdown, fault will be cleared after reboot.
09 Error	Error code always on Battery under voltage fault	Auto shutdown and charge, contact support if still not fixed after multiple charging failures.

6. Troubleshooting

Icon		Fault Description	Solution
 Error	Error code always on	Abnormal parallelization	Check the connection cable. Contact support if still not fixed. Single power station function is not affected.
 Error	Error code always on	Abnormal INV battery voltage	Auto recover after fault is cleared.
 Error	Error code always on	Grid voltage or frequency fault	The fault is cleared when the grid returns to normal.
 Error	Error code always on	Abnormal INV BUS voltage	Auto recover after fault is cleared.
 Error	Error code always on	Abnormal INV output	
Overload  Error	Overload icon always on Error code always on	INV discharge overload	Remove over-power device. Auto recover after fault is cleared.
Overload  Error	Overload icon always on Error code always on	Charge overload	Auto recover after fault is cleared.
 Error	Error code always on	INV Tz	
 Error	Error code always on	INV input short	Fault will be cleared after reboot.
 Error	Error code always on	INV output short	
 Over  Error	High temperature icon always on Error code always on	MOSFET OTP fault	Auto recover after product is cooled down.
 Error	Error code always on	Fan stop	Turn on and off, contact support if still not fixed.
 Error	Error code always on	Discharge soft start fault	Auto recover after fault is cleared.
 Error	Error code always on	Charge soft start fault	
 Low  Error	Low temperature icon always on Error code always on	MOSFET UTP fault	Turn on and off, contact support if still not fixed.
 Error	Error code always on	DC input hardware over current protection	Remove DC charge, auto recover after connecting DC and turn on.
 Error	Error code always on	DC input software over current protection	DC charging stops and will automatically resume after the fault is eliminated.
 Error	Error code always on	Auxiliary power outlet/DC5521 output over current protection	Turn off output, manual recover after fault is cleared.
 Error	Error code always on	PV output OVP (over voltage protection) fault	Stop PV. Auto recover after fault is cleared.
 Error	Error code always on	DC input voltage over voltage protection	Stop DC. Auto recover after fault is cleared.
 Over  Error	High temperature icon always on Error code always on	DC input over temperature protection	Stop DC. Auto recover after fault is cleared.

6. Troubleshooting

Icon	Fault Description	Solution
	High temperature icon always on Error code always on	Auxiliary power output OTP fault Turn off output, manual recover after fault is cleared.
	Error code always on	Abnormal communication Turn on and off, or change operation environment. Contact support if still not fixed.
	Error code always on	Abnormal USB Auto recover after removing abnormal USB.
	Error code always on	Abnormal USB-C Auto recover after removing abnormal USB-C.
	Error code always on	The battery voltage is too low. The battery is broken. Contact after-sales processing.

7. Maintenance

- It is recommended to use or store the power station between 68~86°F (20~30°C) ambient temperature. Keep the power station away from water, heaters and metal parts.
- For long-term storage, charge and discharge every 3 months (i.e. discharge to 0%, charge to 100%, then discharge to 48%-52%).
- For safety, do not store power station with temperature above 113°F (45°C) or below 14°F (-10°C).
- If the capacity is lower than 1%, charge to 60%. Long-term storage with serious power shortage will cause irreversible damage to the battery cell and shorten the service life of the product.
- If the capacity is seriously insufficient and idle time is too long, the product will enter deep sleep mode, and the product can only be used after being charged.
- After charging or discharging this product, you must wait for more than 30 minutes before using it.

8. Specifications

General	
Net Weight	42.7 lb. (19.4 kg)
Dimensions	17 x 10.6 x 11.8 in. (432 x 270 x 300 mm)
Battery Capacity	1229Wh, 51.2V DC, 24Ah
Output	
AC Output x4 (Inverter Mode)	Pure Sine-Wave, Total 1800W (Peak 3000W), 120V~, 60 Hz, 15A
AC Output (Bypass Mode)	100-120V~, 60 Hz, 1500W Max., 12A Max.
USB-A1/A2	5V DC 3A; 9V DC 2A; 12V DC 1.5A, 18W Max.
USB-A3/A4	5V DC 2.4A, 12W Max.
USB-C1/C2	5/9/12/15V DC 3A; 20V DC 5A, 100W Max.
Auxiliary Power Outlet*	12.6V DC 10A, 126W Max.
DC5521 Output X2*	12.6V DC 3A
* Auxiliary Power Outlet and DC5521 share power, 126W Max.	
Input	
AC Input Power	1500W Max., 12A
AC Input Voltage	100-120V, 60 Hz
PV (Photovoltaic/Solar) Charge	13-45V DC 12A, 400W Max.
Input Charging	
AC Charging Power	1380W Max.
PV (Photovoltaic/Solar)	400W Max.
AC + PV Charging Power	1380W Max.
Battery	
Cell Type	Lithium Iron Phosphate Battery (LiFePO4)
Life Cycle	3,000 Cycles
Protection Type	Over-Temperature Protection, Low-Temperature Protection, Over-Discharge Protection, Over-Charge Protection, Over-Load Protection, Short-Circuit Protection, Over-Current Protection
Operating Temperature	
Optimal Operating Temperature	68~86°F (20~30°C)
Discharge Ambient Temperature	-4~113°F (-20~45°C)
Charge Ambient Temperature	32~113°F (0~45°C)
Storage Ambient Temperature	-4°F~113°F (68~86°F preferred) -20~45°C (20°C~30°C preferred)

9. Warranty

2-Year Limited Warranty

We warrant our products to be free from defects in materials and workmanship for a period of two (2) years from the date of initial purchase. Our obligation under this warranty is limited to repairing or replacing (at its sole option) any such defective products. Visit Triplite.Eaton.com/support/product-returns before sending any equipment back for repair. This warranty does not apply to equipment which has been damaged by accident, negligence or misapplication or has been altered or modified in any way.

EXCEPT AS PROVIDED HEREIN, WE MAKE NO WARRANTIES, EXPRESS OR IMPLIED, INCLUDING WARRANTIES OF MERCHANTABILITY AND FITNESS FOR A PARTICULAR PURPOSE. Some states do not permit limitation or exclusion of implied warranties; therefore, the aforesaid limitation(s) or exclusion(s) may not apply to the purchaser.

EXCEPT AS PROVIDED ABOVE, IN NO EVENT WILL WE BE LIABLE FOR DIRECT, INDIRECT, SPECIAL, INCIDENTAL OR CONSEQUENTIAL DAMAGES ARISING OUT OF THE USE OF THIS PRODUCT, EVEN IF ADVISED OF THE POSSIBILITY OF SUCH DAMAGE. Specifically, we are not liable for any costs, such as lost profits or revenue, loss of equipment, loss of use of equipment, loss of software, loss of data, costs of substitutes, claims by third parties, or otherwise.

Regulatory Compliance Identification Numbers

For the purpose of regulatory compliance certifications and identification, your product has been assigned a unique series number. The series number can be found on the product nameplate label, along with all required approval markings and information. When requesting compliance information for this product, always refer to the series number. The series number should not be confused with the marking name or model number of the product.

Eaton has a policy of continuous improvement. Specifications are subject to change without notice. Photos and illustrations may differ slightly from actual products.



Powering Business Worldwide

Eaton
1000 Eaton Boulevard
Cleveland, OH 44122
United States
Eaton.com

© 2025 Eaton
All Rights Reserved
Publication No. 25-02-024 / 93-4AD8_RevC
February 2025

Eaton is a registered trademark.

All trademarks are property
of their respective owners.

Centrale électrique au lithium-ion de 1 800 W

Modèle :
GC1800L

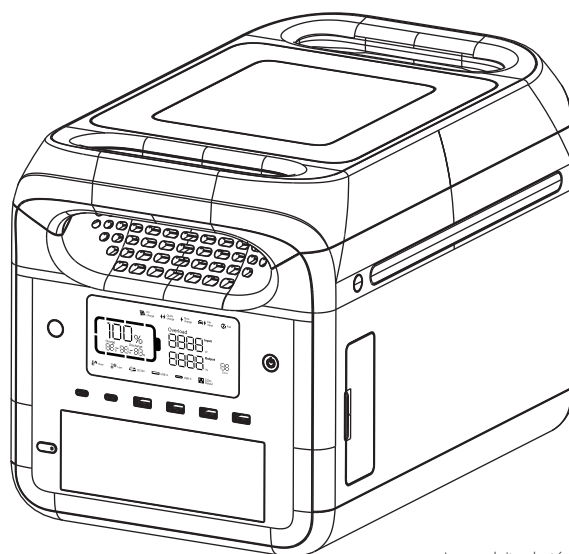

Le produit acheté peut être différent de l'image.

English 1

1. Consignes de sécurité importantes



CONSERVEZ CES INSTRUCTIONS!

Ce manuel contient des instructions et des avertissements importants qui doivent être respectés lors de l'installation, de l'utilisation et du stockage de cette centrale électrique.

1.1 Avertissements généraux de sécurité

- N'utilisez pas une centrale électrique à proximité d'une source de chaleur, telle qu'un feu ou un système de chauffage.
- Ne mettez pas la centrale électrique en contact avec un liquide.
- N'utilisez pas la centrale électrique dans un environnement fortement électrostatique ou magnétique.
- Ne démontez pas la centrale électrique de quelque manière que ce soit et ne la percez pas avec un objet pointu.
- Ne court-circuitez pas la centrale électrique avec des fils ou d'autres objets métalliques.
- Ne marchez pas sur la centrale électrique, ne vous asseyez pas dessus et ne grimpez pas dessus.
- Utilisez uniquement des pièces et des accessoires approuvés. Contactez Eaton pour obtenir des renseignements sur les achats.
- Lorsque vous utilisez la centrale électrique, respectez la température de fonctionnement définie à la **section 8**. Spécifications de ce manuel. Si la température est trop élevée, la batterie peut prendre feu ou même exploser. Si la température est trop basse, les performances de la centrale électrique seront sérieusement altérées, et même l'utilisation normale sera affectée.
- N'arrêtez pas le ventilateur de force et n'exposez pas la centrale électrique à un environnement non ventilé ou poussiéreux lorsque l'appareil est en fonctionnement.
- N'obstruez pas les ouvertures de ventilation de la centrale électrique.
- Évitez les chocs, les chutes et les vibrations violentes. En cas de choc violent, coupez immédiatement l'alimentation électrique. Fixez fermement la centrale électrique pendant le transport afin d'éviter les vibrations et les chocs.
- Si la centrale électrique tombe accidentellement dans l'eau, placez-la dans un endroit sécurisé et spacieux et tenez-vous à l'écart jusqu'à ce qu'elle soit sèche. Une fois sèche, la centrale électrique ne peut plus être utilisée. Mettez la centrale électrique au rebut conformément aux réglementations locales. Si la centrale électrique prend feu, utilisez l'équipement d'extinction d'incendie dans l'ordre recommandé : eau ou eau pulvérisée, sable, couverture anti-feu, poudre sèche, extincteur à dioxyde de carbone.
- S'il y a de la saleté, utilisez un chiffon sec pour la nettoyer.
- Installez la centrale électrique avec précaution pour éviter de l'endommager. Si la centrale électrique est renversée et sérieusement endommagée, éteignez-la immédiatement et placez la batterie dans un endroit spacieux et éloigné des matériaux inflammables et des personnes, puis mettez-la au rebut conformément aux exigences des lois et réglementations locales.
- Conservez la centrale électrique hors de portée des enfants et des animaux domestiques.
- Conservez la centrale électrique dans un endroit sec et ventilé.
- Dans les environnements humides (bord de mer, eau, etc.), il est recommandé d'équiper la centrale électrique d'un sac étanche à l'épreuve de l'humidité. Si vous constatez la présence d'eau à l'intérieur du produit, ne l'utilisez pas et ne le remettez pas en marche. Veuillez prendre des contre-mesures pour éviter tout risque de choc électrique avant de toucher la centrale électrique. Placez-la dans un endroit sûr et étanche et contactez immédiatement le service à la clientèle.
- Il n'est pas recommandé d'utiliser la centrale électrique pour alimenter les équipements médicaux d'urgence liés à la sécurité, y compris, mais sans s'y limiter : machine respiratoire de qualité médicale (version hospitalière CPAP : Continuous Positive Airway Pressure), poumon artificiel (ECMO, Extracorporeal Membrane Oxygenation). Elle peut être utilisée pour alimenter la version domestique de la CPAP à domicile et ne nécessite pas de surveillance professionnelle continue. Suivez les conseils de votre médecin et consultez le fabricant pour connaître les éventuelles restrictions d'utilisation de l'appareil. Pour les équipements médicaux généraux, veillez à ce que l'alimentation électrique ne soit pas interrompue.
- Les blocs d'alimentation génèrent inévitablement des champs électromagnétiques lorsqu'ils sont utilisés. Ceux-ci peuvent affecter les dispositifs médicaux implantables ou le fonctionnement normal des dispositifs médicaux personnels, tels que les stimulateurs cardiaques, les implants cochléaires, les appareils auditifs, les défibrillateurs, etc. Si l'un de ces dispositifs médicaux est utilisé, consultez d'abord le fabricant au sujet des restrictions d'utilisation afin de vous assurer que la centrale électrique fonctionne à une distance de sécurité suffisante des dispositifs médicaux implantés.

1. Consignes de sécurité importantes



- Lorsque la centrale électrique est connectée à la charge du réfrigérateur, en mode conventionnel, la propriété de fluctuation de la puissance du réfrigérateur peut entraîner l'arrêt automatique de la centrale électrique. Pour les réfrigérateurs stockant des médicaments, des vaccins ou d'autres articles de grande valeur, il est recommandé, lors de la connexion à la centrale électrique, d'appuyer longuement sur le bouton d'éclairage et de le maintenir enfoncé afin d'activer l'état « Jamais éteint » pour garantir une alimentation électrique continue. L'utilisateur doit surveiller l'état indiquant la perte de puissance de la centrale électrique.
- Pendant le mouvement de poussée et de traction de ce produit, ne placez pas d'autres objets sur celui-ci.

1.2 Élimination des produits

- Si les conditions le permettent, la batterie de l'appareil doit être complètement déchargée avant de mettre la centrale au rebut. Ce produit comprend des batteries qui contiennent des produits chimiques dangereux et qu'il est strictement interdit de jeter dans les poubelles ordinaires. Veuillez respecter les lois et réglementations locales en matière de recyclage et d'élimination des batteries.
- Si la batterie ne peut pas être déchargée complètement en raison d'une défaillance du produit, ne la jetez pas directement dans la poubelle de recyclage des batteries. Contactez une entreprise professionnelle de recyclage des batteries pour une élimination ultérieure.
- La batterie ne démarrera pas si elle est trop déchargée et doit être mise au rebut conformément aux lois et réglementations locales en matière de recyclage et de mise au rebut des batteries.
- Veuillez recycler les produits Eaton. Les batteries utilisées dans ce produit sont des batteries lithium-ion. Ces batteries sont hautement recyclables. Se reporter aux codes locaux pour les exigences en matière d'élimination. Vous pouvez obtenir des informations actualisées sur le recyclage des batteries à l'adresse suivante : Triplite.Eaton.com/support/recycling-program/

2. L'ensemble comprend

- Centrale électrique portable au lithium-ion de 1 800 W
- Cordon d'alimentation CA
- Manuel de l'utilisateur

3. Aperçu du produit

3.1 Caractéristiques du produit

Vue avant

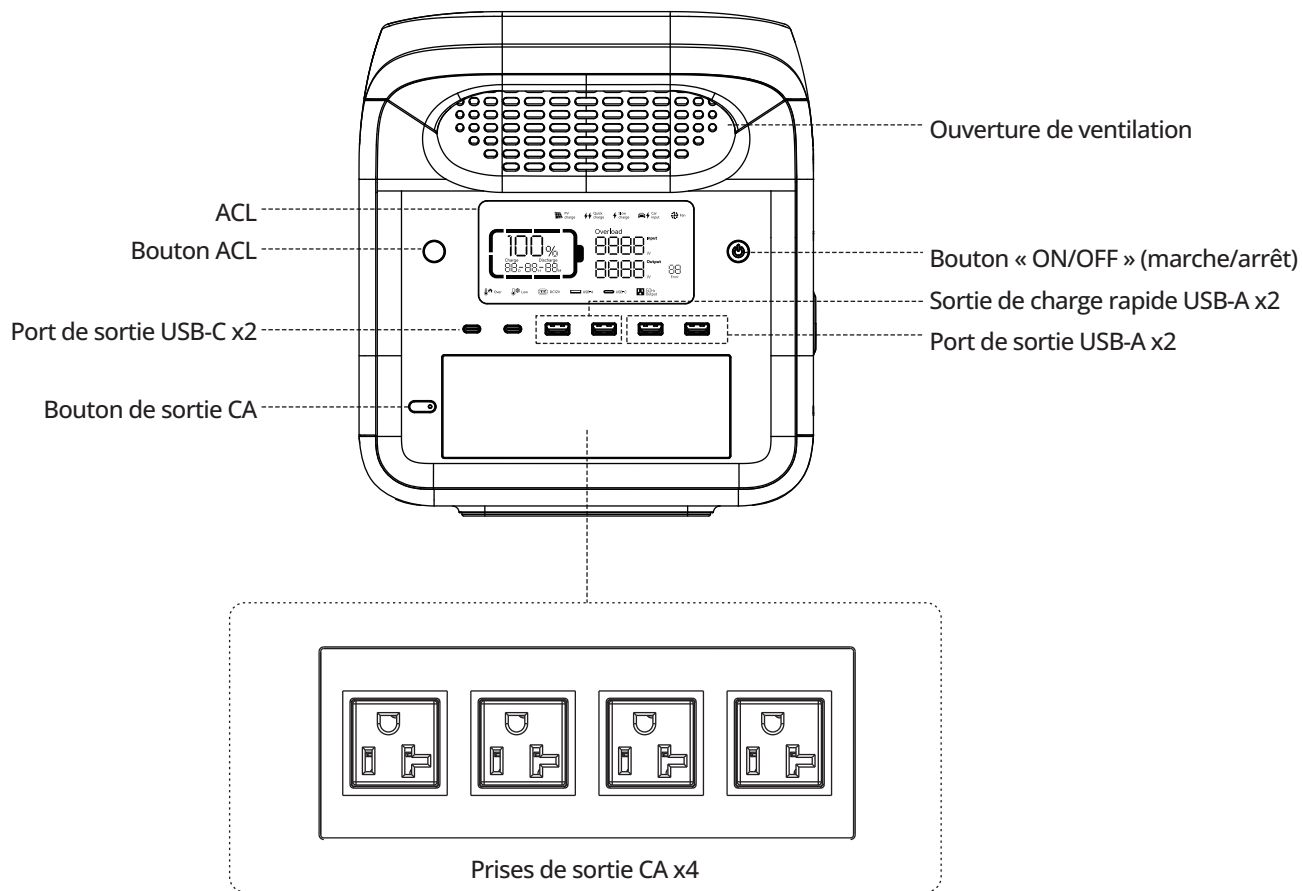

Vue arrière

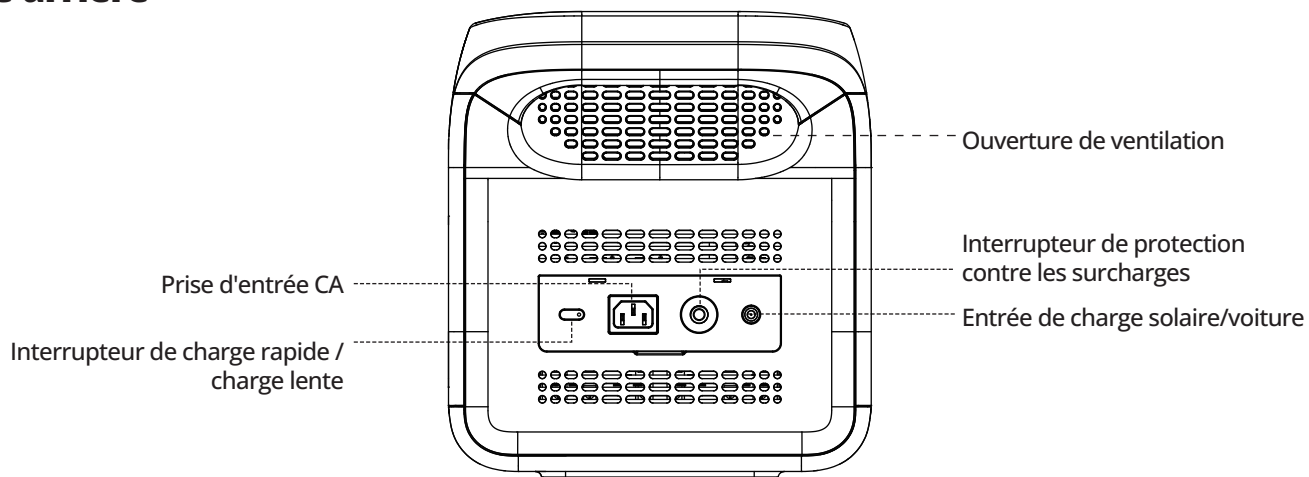

3. Aperçu des produits

Vue latérale

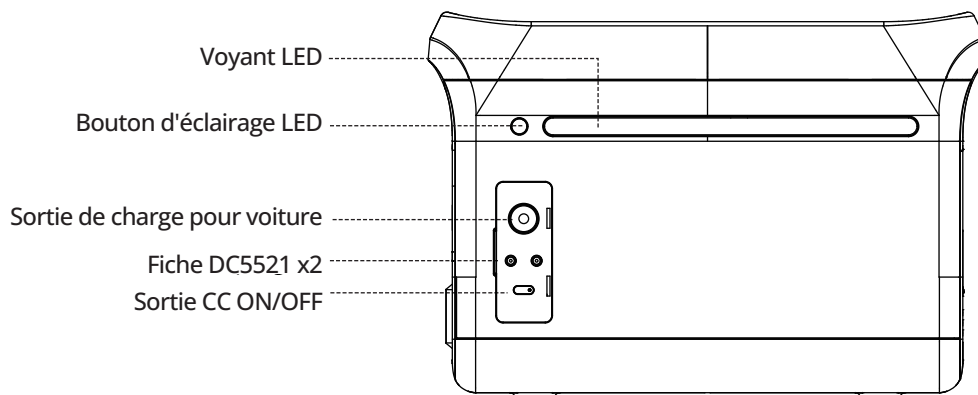

3.2 Panneau ACL

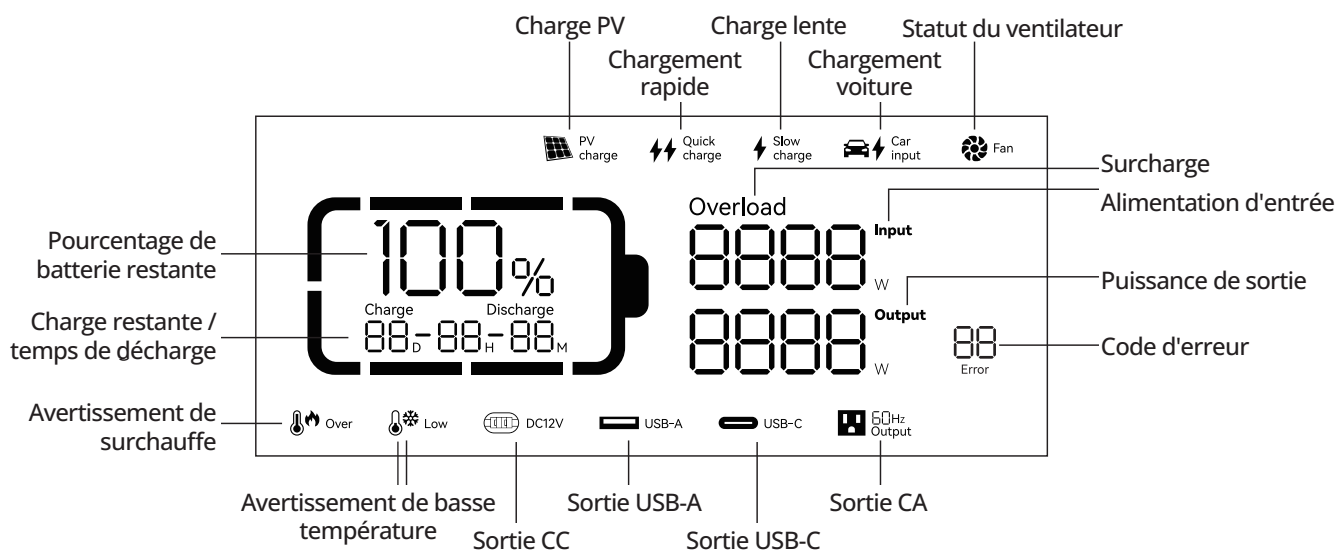



Capacité de la batterie : lorsque la centrale est en cours de chargement, l'icône SOC clignote.

4. Fonctionnement

4.1 Marche et arrêt

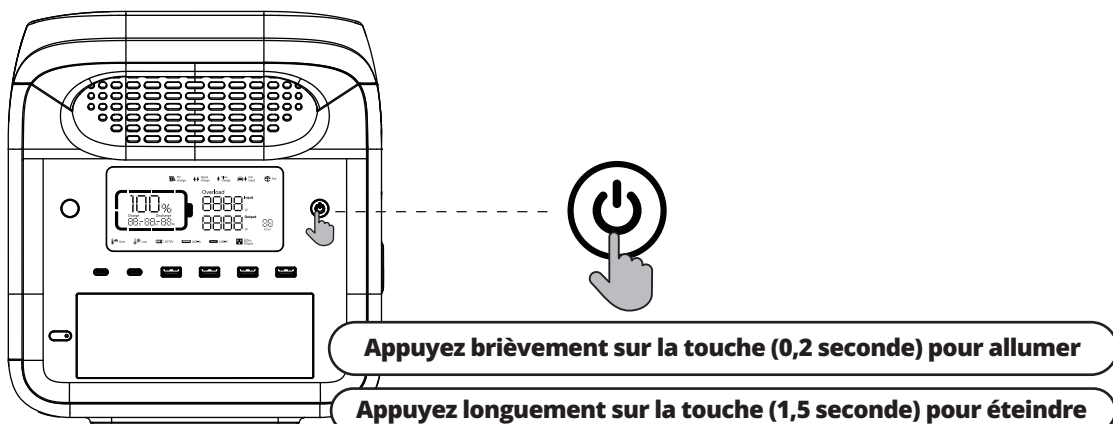
Une pression longue sur le bouton ON / OFF redémarre la centrale électrique et efface les informations sur les défauts.



- Appuyez sur l'interrupteur principal pour mettre l'appareil sous tension. L'écran ACL s'allume et l'indicateur d'alimentation principale apparaît.
- Si aucune opération n'est effectuée sur la centrale électrique pendant 5 minutes, elle entre en état de veille prolongée et l'écran ACL s'éteint automatiquement. En cas de changement de charge ou d'opération sur la centrale électrique, l'écran ACL s'allume automatiquement. Appuyez sur l'interrupteur principal pour allumer ou éteindre l'écran ACL.
- Appuyez sur l'interrupteur principal et maintenez-le enfoncé pour éteindre la centrale électrique.
- En mode normal (la puissance est supérieure à 5 %), le temps de veille par défaut est de 2 heures. Lorsque l'interrupteur de sortie CA n'est pas activé et qu'il n'y a pas de charge ou de décharge pendant 2 heures, la centrale électrique s'éteint automatiquement. Lorsque la puissance est inférieure ou égale à 5 %, la centrale passe en mode basse consommation. En cas d'absence de charge ou de décharge, la centrale électrique ajustera le temps de veille en fonction de la puissance et s'éteindra automatiquement.
- En mode normal, appuyez longuement sur le bouton avec le voyant LED pour quitter le réglage de l'arrêt automatique, et l'icône de la batterie  se mettra à clignoter. Appuyez à nouveau longuement sur le bouton pour accéder au réglage de l'arrêt automatique et l'icône de la batterie  ne clignotera pas.



Remarques :

- Le réglage de l'arrêt automatique protège la batterie contre les baisses de tension. Si vous quittez ce réglage, vous risquez d'endommager la durée de vie de la batterie, utilisez-le donc avec précaution.
- Lorsqu'il n'y a pas d'entrée CA, appuyez longuement sur le bouton de sortie CA pour commuter à la fréquence de sortie CA hors réseau  50Hz/Output. Lorsque vous appuyez longuement pendant deux secondes, l'icône de sortie CA clignote trois fois pour indiquer que la commutation est réussie.

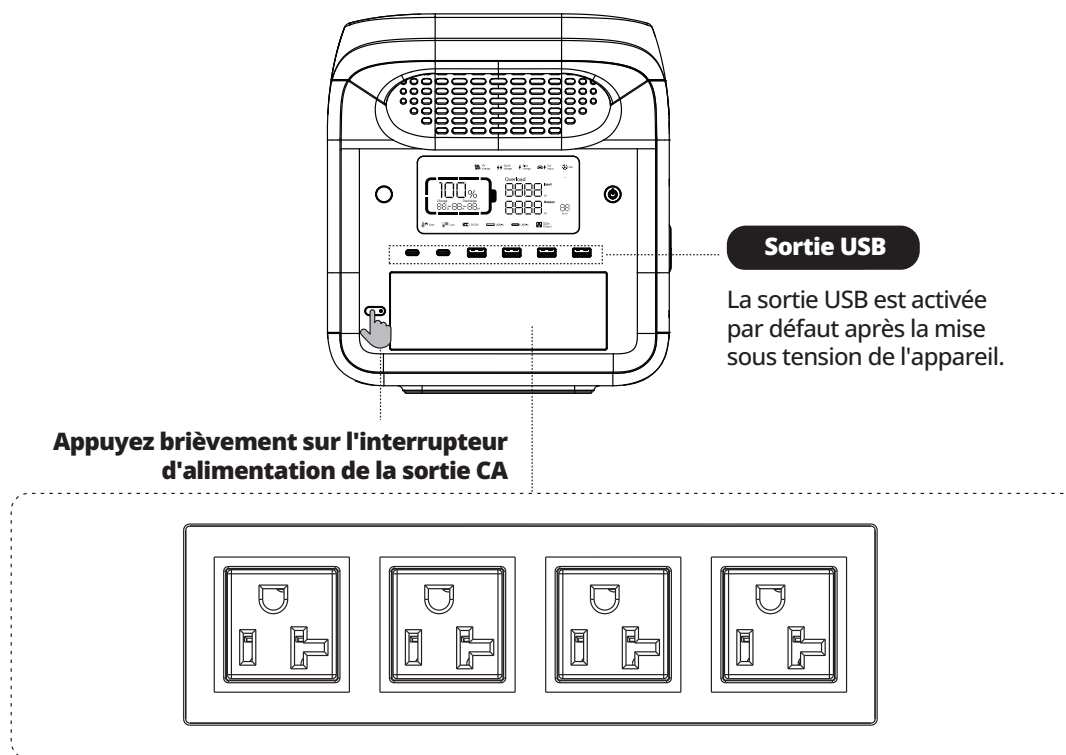
4. Fonctionnement



4.2 Sortie CA

- Après vous être assuré(e) que l'appareil est sous tension, appuyez brièvement sur l'interrupteur d'alimentation de la sortie CA pour mettre la sortie CA sous tension. Appuyez à nouveau brièvement sur l'interrupteur d'alimentation de la sortie CA pour l'éteindre.
- Le temps de veille par défaut du port de sortie CA est de 1 heure. Après 1 heure sans aucune charge sur le port de sortie CA de la centrale électrique, la puissance de sortie CA s'éteindra automatiquement. En mode normal, lorsque vous appuyez longuement sur le bouton d'éclairage LED, l'interrupteur d'alimentation de la sortie CA peut quitter le réglage d'arrêt automatique et l'icône de la batterie  clignote. Si vous appuyez à nouveau longuement sur le bouton, vous accédez au réglage d'arrêt automatique et l'icône de la batterie  ne clignote pas.
- Appuyez longuement sur le bouton avec le voyant LED pour quitter le réglage d'arrêt automatique CA.

Note : ceci s'applique aux équipements à courant alternatif en dessous de 10 W et aux équipements fonctionnant par impulsion (réfrigérateurs, etc.).

- Lorsque la sortie CA n'est pas utilisée, éteignez-la pour économiser de l'énergie.

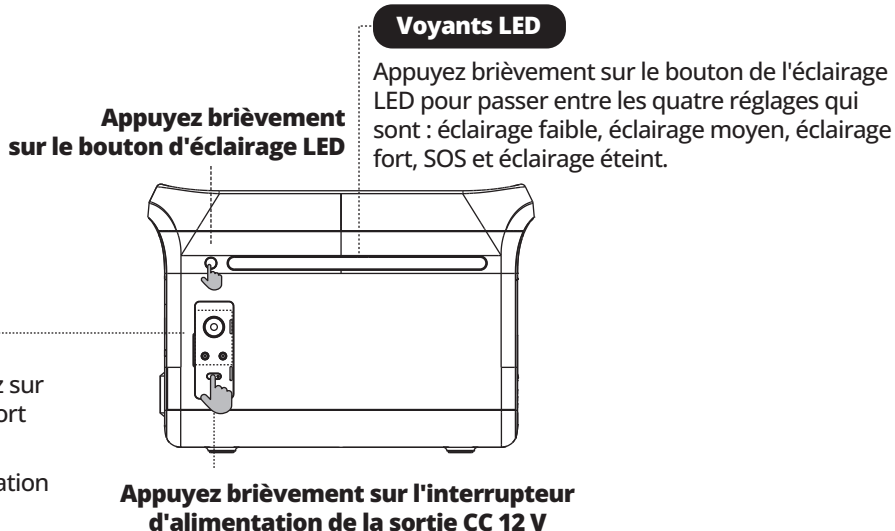

Sortie CC 12 V

Une fois l'interrupteur principal allumé, appuyez sur l'interrupteur de sortie CC 12 V pour activer le port de sortie CC.

Appuyez à nouveau sur l'interrupteur d'alimentation de la sortie CC de 12 V pour l'éteindre.

4. Fonctionnement

4.3 Sortie CC

- Une fois l'interrupteur principal allumé, appuyez sur l'interrupteur de sortie CC 12 V pour activer le port de sortie CC.
- Appuyez à nouveau sur l'interrupteur d'alimentation de la sortie CC de 12 V pour l'éteindre.
- Lorsque l'interrupteur d'alimentation de la sortie CC de 12 V est activé, la centrale ne s'arrête pas automatiquement.

5. Chargement

5.1 Chargement CA

La technologie de charge rapide est conçue pour le chargement CA. Vous pouvez contrôler la puissance de charge à l'aide du commutateur de vitesse de charge CA. Le mode de charge lente est activé par défaut lorsque la centrale est allumée et peut être commuté en mode de charge rapide en appuyant sur le bouton. Si le courant est continuellement supérieur à 20 A, le port d'entrée de charge démarre la fonction d'autoprotection et l'interrupteur de protection contre les surcharges de charge se déclenche automatiquement. Appuyez sur l'interrupteur de protection contre les surcharges pour rétablir la charge après avoir confirmé l'absence de défaut.

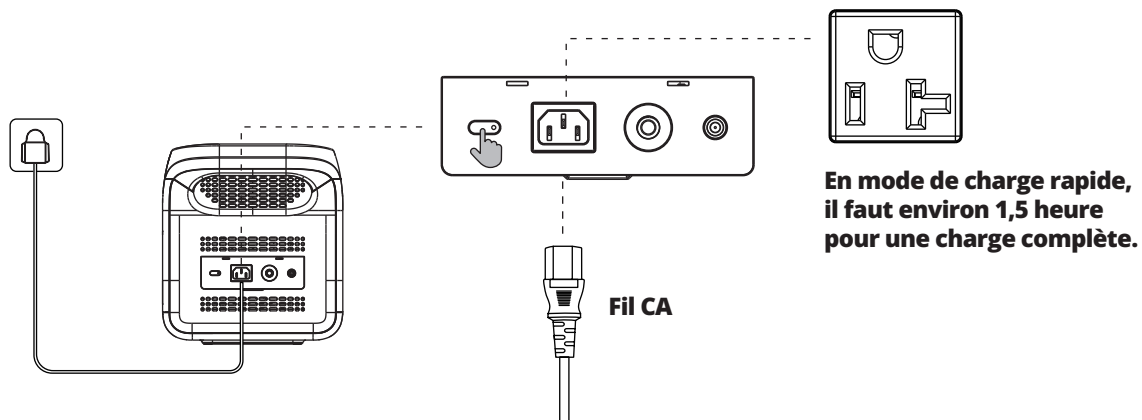

La charge rapide et la charge lente peuvent être commutées à l'aide du bouton.

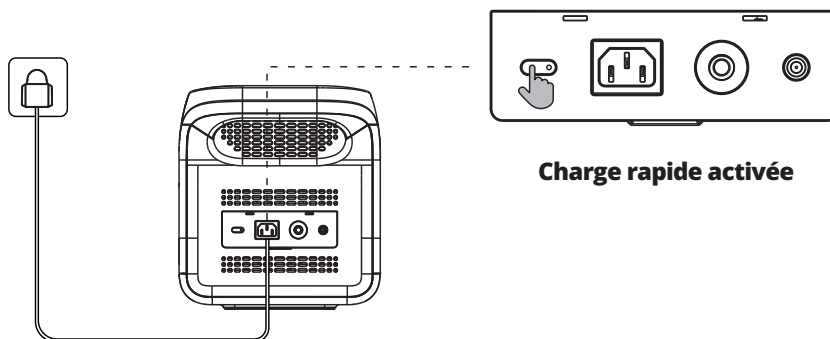

Utilisez un câble de charge CA standard pour une charge rapide. Le câble de charge CA doit être branché directement dans une prise murale 10 A (ou supérieure). Nous déclinons toute responsabilité pour les dommages causés par l'utilisation d'un câble de recharge CA non officiel ou par le non-respect des instructions.

5. Chargement

5.2 Chargement PV

Les utilisateurs peuvent installer deux panneaux solaires pour recharger la centrale.

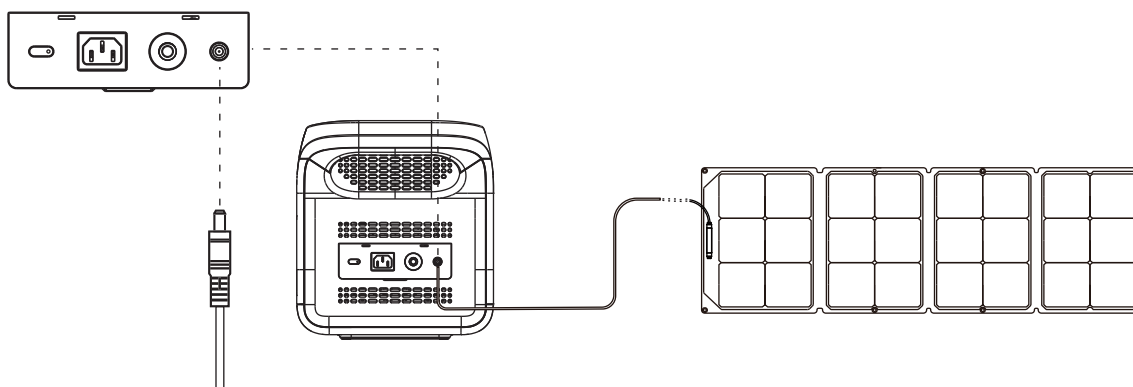

- Veuillez suivre la documentation d'utilisation des panneaux solaires.
- Avant de connecter le(s) panneau(x) solaire(s), vérifiez que sa/leur tension de sortie est conforme aux spécifications de la centrale afin d'éviter d'endommager cette dernière.
- L'interface de cette centrale est DC7909. Si vous avez besoin d'un câble adaptateur de MC4 à DC7909, vous devrez l'acheter séparément.

5.3 Puissance constante

Ce produit a la fonction de puissance constante, qui est fermée par défaut. Appuyez brièvement sur le bouton de l'écran ACL et sur le bouton d'alimentation en même temps pour accéder à l'interface des paramètres de réglage, et appuyez brièvement sur le bouton de l'écran ACL pour passer d'une page à l'autre. La page 0 peut contrôler le passage en mode d'alimentation constante. En entrant dans cette page, l'affichage OFF signifie que l'appareil est constamment hors tension, et l'affichage On signifie que l'appareil est constamment sous tension. Dans cette page, appuyez brièvement sur le bouton d'alimentation pour entrer en mode de modification des paramètres. À ce moment, l'icône du pourcentage d'alimentation clignotera. Dans le mode de modification des paramètres, appuyez brièvement sur la touche ACL pour activer ou désactiver le mode d'alimentation constante, et appuyez à nouveau brièvement sur le bouton d'alimentation pour quitter le mode de modification des paramètres et confirmer la modification des paramètres. Dans l'interface de réglage, appuyez brièvement sur la touche d'affichage ACL pour passer à la page 1, vous pouvez régler la restauration des paramètres d'usine, l'affichage par défaut dans la page est 0. Appuyez brièvement sur le bouton marche/arrêt pour entrer dans le mode de modification des paramètres, appuyez brièvement sur la touche d'affichage ACL pour sélectionner si les réglages d'usine sont nécessaires, appuyez brièvement sur le bouton marche/arrêt lorsque la valeur affichée est 1, quittez le mode de modification des paramètres et effectuez l'opération de restauration des réglages d'usine, et la restauration des réglages d'usine sautera à 0. Lorsque l'opération est terminée, appuyez simultanément sur le bouton d'affichage ACL et sur le bouton d'alimentation pour quitter l'interface de paramétrage.

La fonction de sortie à puissance constante convient mieux au chauffage et au moteur qu'à tous les équipements électriques. Elle ne convient pas à certains appareils électriques dotés d'une protection de tension (tels que les instruments de précision). L'application de la fonction de sortie à puissance constante est soumise à des essais réels.

5. Chargement

5.4 Fonction ASI

Lorsque la centrale est connectée au réseau électrique via le câble de charge CA, elle peut utiliser le port de sortie CA pour fonctionner comme une ASI. La centrale électrique sera en mode bypass (alimentation en courant alternatif à partir du réseau, et non de la batterie). Si le réseau perd soudainement de l'énergie, la centrale électrique passe automatiquement en mode onduleur/batterie dans un délai de 14 ms. Cette fonction est une fonction ASI non professionnelle et ne prend pas en charge la commutation OmS. Ne la connectez pas à des appareils nécessitant une alimentation ininterrompue à haut rendement, tels que les serveurs de données et les postes de travail, ou utilisez-la après avoir effectué plusieurs tests pour confirmer sa compatibilité. Il est recommandé de n'utiliser qu'un seul appareil pendant l'utilisation et de ne pas utiliser plusieurs appareils en même temps afin d'éviter les surcharges.

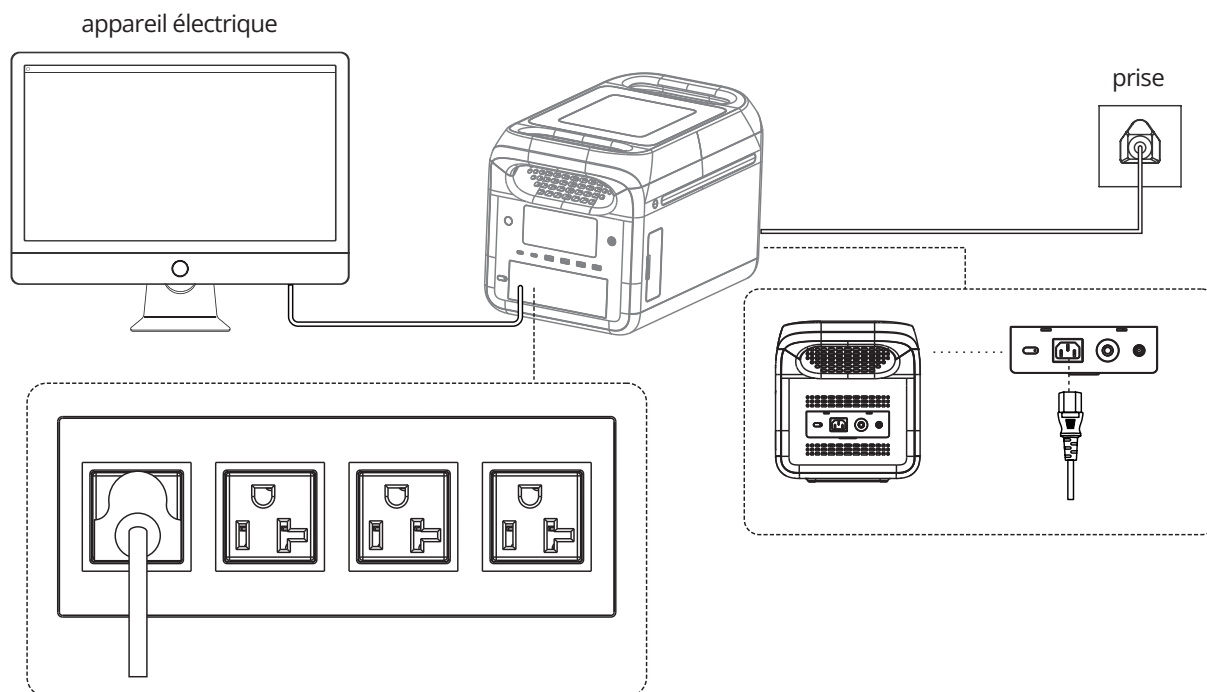

6. Dépannage

6.1 Questions fréquemment posées

Q. Quel type de batterie est utilisé?

R. Batterie au phosphate de fer lithié (LiFePO4).

Q. Quel équipement peut être connecté aux ports de sortie CA?

R. La sortie CA a une puissance nominale et maximale élevée, ce qui lui permet d'alimenter la plupart des appareils ménagers. Vérifiez la puissance de l'équipement avant de le connecter pour vous assurer que la puissance de tous les équipements connectés est inférieure à la puissance nominale de la centrale électrique.

Q. Comment puis-je savoir combien de temps il reste d'alimentation électrique?

R. La durée d'alimentation s'affiche sur l'écran ACL pour l'estimation de l'équipement dont la consommation électrique est stable.

Q. Comment puis-je savoir que la centrale est en train de se recharger?

R. Pendant la charge, l'écran ACL de la centrale affiche le temps de charge restant. Le SOC clignote et la puissance d'entrée s'affiche.

Q. Comment nettoyer la centrale?

R. Nettoyez l'appareil à l'aide d'un chiffon ou d'un tissu sec, doux et propre.

Q. Comment entreposer la centrale?

R. Éteignez-la et conservez-la dans un endroit sec et ventilé. N'exposez pas la centrale à proximité d'eau. Pour un stockage à long terme, chargez et déchargez tous les 3 mois (c'est-à-dire déchargez jusqu'à 0 %, chargez jusqu'à 100 %, puis déchargez jusqu'à 48 %-52 %).

6.2 Messages d'erreur et solutions











Si un avertissement se produit pendant l'utilisation de ce produit et que l'icône d'avertissement ne disparaît toujours pas après le démarrage de l'appareil, cessez immédiatement de l'utiliser (n'essayez pas de le charger ou de le décharger). Si aucune des informations ci-dessous ne permet de résoudre le problème que vous rencontrez, contactez le service d'assistance.

Icône	Description de l'anomalie	Solution
01 Error	Code d'erreur toujours allumé	Défaut grave de la batterie
02 Error	Code d'erreur toujours allumé	Défaut de différence de tension entre les éléments de la batterie
03 Error	Code d'erreur toujours allumé	Défaut de tension du système de gestion de la batterie
Over 04 Error	Icône de température élevée toujours allumée Code d'erreur toujours allumé	Défaut OTP (protection contre la surchauffe) de la batterie
Low 05 Error	Icône de basse température toujours allumée Code d'erreur toujours allumé	Défaut de la batterie UTP (protection contre la température faible)
06 Error	Code d'erreur toujours allumé	Défaut de surintensité/court-circuit
Over 07 Error	Icône de température élevée toujours allumée Code d'erreur toujours allumé	Défaut OTP
08 Error	Code d'erreur toujours allumé	Défaut de précharge

6. Dépannage

Icône	Description de l'anomalie	Description de l'anomalie	Solution
 09 Error	Code d'erreur toujours allumé	Défaut de sous-tension de la batterie	Arrêt et charge automatiques, contactez l'assistance si le problème n'est toujours pas résolu après plusieurs échecs de charge.
 10 Error	Code d'erreur toujours allumé	Parallélisation anormale	Vérifiez le câble de branchement. Contactez l'assistance si le problème n'est toujours pas résolu. La fonction de centrale unique n'est pas affectée.
 11 Error	Code d'erreur toujours allumé	Tension anormale de la batterie INV	Récupération automatique après l'élimination du défaut.
 12 Error	Code d'erreur toujours allumé	Défaut de tension ou de fréquence du réseau	Le défaut est supprimé lorsque le réseau revient à la normale.
 13 Error	Code d'erreur toujours allumé	Tension INV BUS anormale	Rétablissement automatique après l'élimination du défaut.
 14 Error	Code d'erreur toujours allumé	Sortie INV anormale	
Overload  15 Error	Icône de surcharge toujours allumée Code d'erreur toujours allumé	Surcharge de la décharge INV	Retirez le dispositif de surpuissance de l'appareil. Rétablissement automatique après l'élimination du défaut.
Overload  16 Error	Icône de surcharge toujours allumée Code d'erreur toujours allumé	Surcharge de la charge	Rétablissement automatique après l'élimination du défaut.
 17 Error	Code d'erreur toujours allumé	INV Tz	
 18 Error	Code d'erreur toujours allumé	Court-circuit de l'entrée INV	Le défaut sera éliminé après le redémarrage.
 19 Error	Code d'erreur toujours allumé	Court-circuit de la sortie INV	
 20 Error	Icône de température élevée toujours allumée Code d'erreur toujours allumé	Défaut du MOSFET OTP	Rétablissement automatique après refroidissement du produit.
 21 Error	Code d'erreur toujours allumé	Arrêt du ventilateur	Allumez et éteignez, contactez l'assistance si le problème n'est toujours pas résolu.
 22 Error	Code d'erreur toujours allumé	Défaut de démarrage progressif de la décharge	Rétablissement automatique après l'élimination du défaut.
 23 Error	Code d'erreur toujours allumé	Défaut de démarrage progressif de la charge	
 24 Error	Icône de basse température toujours allumée Code d'erreur toujours allumé	Défaut du MOSFET UTP	Allumez et éteignez, contactez l'assistance si le problème n'est toujours pas résolu.
 27 Error	Code d'erreur toujours allumé	Protection matérielle contre les surintensités à l'entrée CC	Retirez la charge CC, récupérez automatiquement après connexion et mise en marche du CC.
 28 Error	Code d'erreur toujours allumé	Protection contre les surintensités du logiciel d'entrée DC	La charge DC s'arrête et reprend automatiquement après l'élimination du défaut.

6. Dépannage

Icône		Description de l'anomalie	Solution
 30 Error	Code d'erreur toujours allumé	Prise de courant auxiliaire/protection contre la surintensité de la sortie DC5521	Éteignez la sortie, rétablissez-la manuellement après l'élimination du défaut.
 31 Error	Code d'erreur toujours allumé	Défaut OVP (protection contre les surtensions) de la sortie PV.	Arrêtez PV. Rétablissement automatique après l'élimination du défaut.
 32 Error	Code d'erreur toujours allumé	Protection contre la surtension de la tension d'entrée CC	Arrêtez le CC. Rétablissement automatique après l'élimination du défaut.
 35 Error	Icône de température élevée toujours allumée Code d'erreur toujours allumé	Protection contre la surchauffe de l'entrée DC	Arrêtez DC. Rétablissement automatique après l'élimination du défaut.
 37 Error	Icône de température élevée toujours allumée Code d'erreur toujours allumé	Défaut OTP de la sortie d'alimentation auxiliaire	Éteignez la sortie, rétablissez-la manuellement après l'élimination du défaut.
 38 Error	Code d'erreur toujours allumé	Communication anormale	Allumez et éteignez, ou changez d'environnement de fonctionnement. Contactez l'assistance si le problème n'est toujours pas résolu.
 39 Error	Code d'erreur toujours allumé	USB anormal	Récupération automatique après suppression du port USB anormal.
 40 Error	Code d'erreur toujours allumé	USB-C anormal	Récupération automatique après suppression du port USB-C anormal.
 43 Error	Code d'erreur toujours allumé	La tension de la batterie est trop faible. La batterie est brisée.	Contactez le service après-vente.

7. Entretien

- Il est recommandé d'utiliser ou de stocker la centrale électrique à une température ambiante comprise entre 68 °F et 86 °F (20 °C et 30 °C). Tenez la centrale électrique à l'écart de l'eau, des appareils de chauffage et des pièces métalliques.
- Pour un stockage à long terme, chargez et déchargez tous les 3 mois (c'est-à-dire déchargez à 0 %, chargez à 100 %, puis déchargez à 48 %-52 %).
- Pour des raisons de sécurité, ne stockez pas la centrale électrique à une température supérieure à 113 °F (45 °C) ou inférieure à 14 °F (-10 °C).
- Si la capacité est inférieure à 1 %, chargez à 60 %. Un entreposage à long terme avec une grave pénurie d'électricité causera des dommages irréversibles à la cellule de la batterie et raccourcira la durée de vie du produit.
- Si la capacité est nettement insuffisante et que le temps d'inactivité est trop long, le produit passera en mode veille profonde et ne pourra être utilisé qu'après avoir été rechargé.
- Après avoir chargé ou déchargé ce produit, vous devez attendre plus de 30 minutes avant de l'utiliser.

8. Caractéristiques techniques

Spécifications générales	
Poids net	19,4 kg (42,7 lb.)
Dimensions	432 x 270 x 300 mm (17 x 10,6 x 11,8 po)
Capacité de la batterie	1229 Wh 51,2 V CC, 24 Ah
Sortie	
Sortie CA x4 (mode onduleur)	Onde sinusoïdale pure, total 1 800 W (pic 3 000 W), 120 V~, 60 Hz, 15 A
Sortie CA (mode dérivation)	100-120 V~, 60 Hz, 1 500 W max., 12 A max.
USB-A1/A2	5 V CC 3 A ; 9 V CC 2 A ; 12 V CC 1,5 A, 18 W max.
USB-A3/A4	5 V CC 2,4 A, 12 W max.
USB-C1/C2	5/9/12/15 V CC 3 A ; 20 V CC 5 A, 100 W max.
Prise de courant auxiliaire*	12,6 V CC 10 A, 126 W max.
Sortie X2 DC5521*	12,6 V CC 3 A
* La prise de courant auxiliaire et le DC5521 se partagent le courant, 126 W max.	
Entrée	
Puissance d'entrée CA	1 500 W max., 12 A
Tension d'entrée CA	100-120 V, 60 Hz
Charge PV (photovoltaïque/solaire)	13-45 V CC 12 A, 400 W max.
Chargement de l'entrée	
Puissance de charge en CA	1 380 W max.
PV (photovoltaïque/solaire)	400 W max.
Puissance de charge CA + PV	1 380 W max.
Batterie	
Type de cellule	Batterie au lithium fer phosphate (LiFePO4)
Cycle de vie	3 000 cycles
Type de protection	protection contre les surchauffes, protection contre les basses températures, protection contre les décharges excessives, protection contre les surcharges, protection contre les surcharges, protection contre les courts-circuits, protection contre les surintensités
Température de fonctionnement	
Température de fonctionnement optimale	68~86°F (20~30°C)
Température ambiante de décharge	-4~113°F (-20~45°C)
Température ambiante de charge	32~113°F (0~45°C)
Température ambiante d'entreposage	-4°F~113°F (mais de préférence 68~86°F) -20~45°C (mais de préférence 20°C~30°C)

9. Garantie

Garantie limitée de 2 ans

Nous garantissons que nos produits sont exempts de défauts de matériaux et de fabrication pendant une période de deux (2) ans à compter de la date d'achat initial. Notre responsabilité, en vertu de la présente garantie, se limite à la réparation ou au remplacement (à notre seule discrétion) de ces produits défectueux. Visitez [TrippLite.Eaton.com/support/product-returns](https://www.eaton.com/support/product-returns) avant de renvoyer tout équipement pour réparation. Cette garantie ne s'applique pas au matériel ayant été endommagé suite à un accident, à une négligence ou à une application abusive, ou ayant été altéré ou modifié d'une façon quelconque.

SAUF AUX TERMES DES PRÉSENTES, NOUS N'ÉMETTONS AUCUNE GARANTIE, EXPRESSE OU TACITE, Y COMPRIS DES GARANTIES DE QUALITÉ COMMERCIALE ET D'ADAPTATION À UN USAGE PARTICULIER. Certains États n'autorisant pas la limitation ni l'exclusion de garanties tacites, les limitations ou exclusions susmentionnées peuvent ne pas s'appliquer à l'acheteur.

À L'EXCEPTION DES DISPOSITIONS CI-DESSUS, NOUS NE POURRONS EN AUCUN CAS ÊTRE TENUE RESPONSABLE DE DOMMAGES DIRECTS, INDIRECTS, SPÉCIAUX, FORTUITS OU CONSÉCUTIFS RÉSULTANT DE L'UTILISATION DE CE PRODUIT, MÊME SI AYANT ÉTÉ AVISÉS DE L'ÉVENTUALITÉ DE TELS DOMMAGES. Plus précisément, nous ne pourrons être tenus responsables de coûts, tels que la perte de bénéfices ou de recettes, la perte de matériel, l'impossibilité d'utiliser du matériel, la perte de logiciel, la perte de données, des frais de produits de remplacement, des réclamations de tiers ou autres.

Numéros d'identification à la conformité réglementaire

À des fins de certification de conformité réglementaire et d'identification, un numéro de série unique a été attribué au produit. Le numéro de série, ainsi que toutes les marques d'homologation et les renseignements requis, se trouvent sur la plaque signalétique du produit. Lorsque des renseignements sont demandés concernant la conformité de ce produit, toujours se reporter au numéro de série. Le numéro de série ne doit pas être confondu avec le nom de la marque ou le numéro de modèle du produit.

Eaton a une politique d'amélioration continue. Les caractéristiques techniques sont modifiables sans préavis. Les produits réels peuvent différer légèrement des photos et des illustrations.



Eaton
1000 Eaton Boulevard
Cleveland, OH 44122
United States
[Eaton.com](https://www.eaton.com)

© 2025 Eaton
Tous droits réservés
Publication n° 25-02-024 / 93-4AD8_RevC
Février 2025

Eaton est une marque déposée.

Toutes les marques commerciales sont la propriété de leurs propriétaires respectifs.