



For more support, contact us via support.us@dreame.tech

Website: <https://www.dreametech.com/>

Tel: +1 (866) 977-5177

Manufactured by: Dreame Trading (Tianjin) Co., Ltd.

Address: Room 2112-1-1, South District, Finance and Trade Center, No.6975 Yazhou Road, Dongjiang Bonded Port Area, Tianjin Pilot Free Trade Zone, Tianjin, China

Made in China

CVF16A-US-A



Dreame Furcatch Air Purifier

DREAME

EN	User Manual	01
ES	Manual de Usuario	16
FR	Manuel de l'utilisateur	31

Safety Instructions

READ AND SAVE THESE INSTRUCTIONS

To avoid electric shock, fire, or injury caused by improper use, please read this manual (this "Manual") carefully before use and keep it properly for future reference.

Warning

- This appliance is not intended for use by persons (including children) with reduced physical, sensory or mental capabilities, or lack of experience and knowledge, unless they have been given supervision or instruction concerning use of the appliance by a person responsible for their safety. Children should be supervised to ensure that they do not play with the appliance.
- This appliance can be used by children aged from 8 years and above and persons with reduced physical, sensory or mental capabilities or lack of experience and knowledge if they have been given supervision or instruction concerning use of the appliance in a safe way and understand the hazards involved. Children shall not play with the appliance. Cleaning and user maintenance shall not be made by children without supervision.
- The appliance is only to be used with the power supply unit provided with the appliance.
- Children must not operate the appliance or treat it as a toy. Close supervision is required when the appliance is used near children. Children must not clean or maintain the appliance without supervision.
- Do not use the appliance outdoors or on wet surfaces. Indoor use only on dry surfaces. Do not touch the plug or any part of the appliance with wet hands.
- Keep the appliance and its adapter away from heat sources or direct sunlight to prevent fire hazards.
- Make sure the appliance is off and unplugged when not used for extended periods as well as prior to performing any maintenance or repairs.
- To prevent fire, explosion, or injury, check the adapter for damage before use. Do not use the appliance if the adapter is damaged.
- Do not position the appliance directly beneath a power socket.
- Do not place textiles, curtains, or any other flammable materials near the air outlet of the appliance.
- Fire Hazard Warning: Do not apply any fragrance products to the filter of this appliance. Chemicals in such products are known to be flammable and may cause the appliance to catch fire.

- Do not use the appliance if it has been damaged or has been immersed in water.
- Do not place the appliance on an unstable surface, as it may fall and cause damage or injury. If the appliance falls, is damaged, or malfunctions, please contact after-sales service for repair. Do not attempt to disassemble it yourself.
- This appliance contains magnets, which may interfere with pacemakers, defibrillators, or electronic storage media. Keep such items away from the appliance.
- Only use accessories and replacement parts recommended by the manufacturer.
- This appliance is intended for installation and use indoors in dry environments only.
- Do not place loads heavier than 10 kg on the top cover for a long time.
- This appliance has a polarized plug (one blade is wider than the other). To reduce the risk of electric shock, this plug is intended to fit in a polarized outlet only one way. If the plug does not fit fully in the outlet, reverse the plug. If it still does not fit, contact a qualified electrician.
- Do not attempt to defeat this safety feature.
- WARNING - To Reduce The Risk Of Fire Or Electric Shock, Do Not Use This Fan With Any Solid-State Speed Control Device.
- WARNING - To Reduce The Risk Of Fire, Electric Shock Or Injury To Persons, Do Not Use Replacement Parts That Have Not Been Recommended By The Manufacturer (e.g. Parts Made At Home Using A 3D Printer).
- NOTE: This equipment has been tested and found to comply with the limits for a Class B digital device, pursuant to part 15 of the FCC Rules. These limits are designed to provide reasonable protection against harmful interference in a residential installation. This equipment generates, uses and can radiate radio frequency energy and, if not installed and used in accordance with the instructions, may cause harmful interference to radio communications. However, there is no guarantee that interference will not occur in a particular installation. If this equipment does cause harmful interference to radio or television reception, which can be determined by turning the equipment off and on, the user is encouraged to try to correct the interference by one or more of the following measures:
 - Reorient or relocate the receiving antenna.
 - Increase the separation between the equipment and receiver.
 - Connect the equipment into an outlet on a circuit different from that to which the receiver is connected.
 - Consult the dealer or an experienced radio/TV technician for help.

MPE caution:

To satisfy FCC / IC RF exposure requirements, a separation distance of 20 cm or more should be maintained between the antenna of this device and persons during device operation.

To ensure compliance, operations at closer than this distance is not recommended.



Packaging List

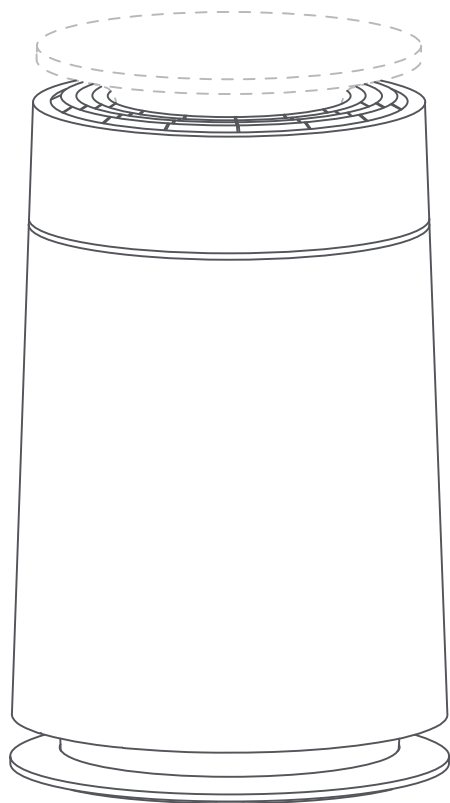

Main Unit



Top Cover

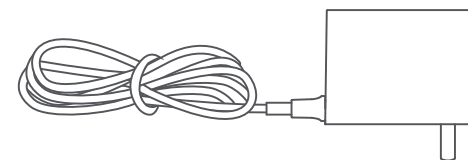

Adapter

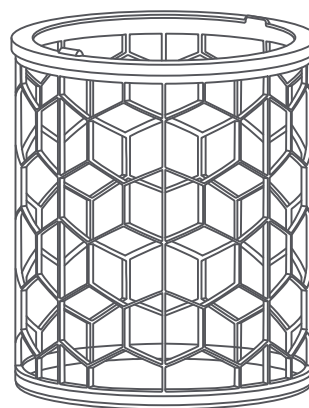

Pre-filter
(Pre-installed inside the unit)

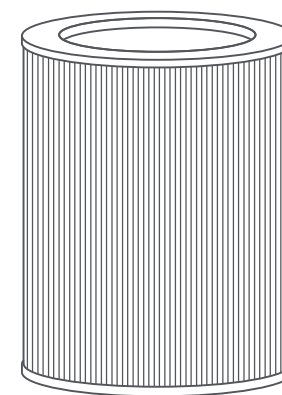

Filter Cartridge
(Pre-installed inside the unit)

Product Overview

Main Unit

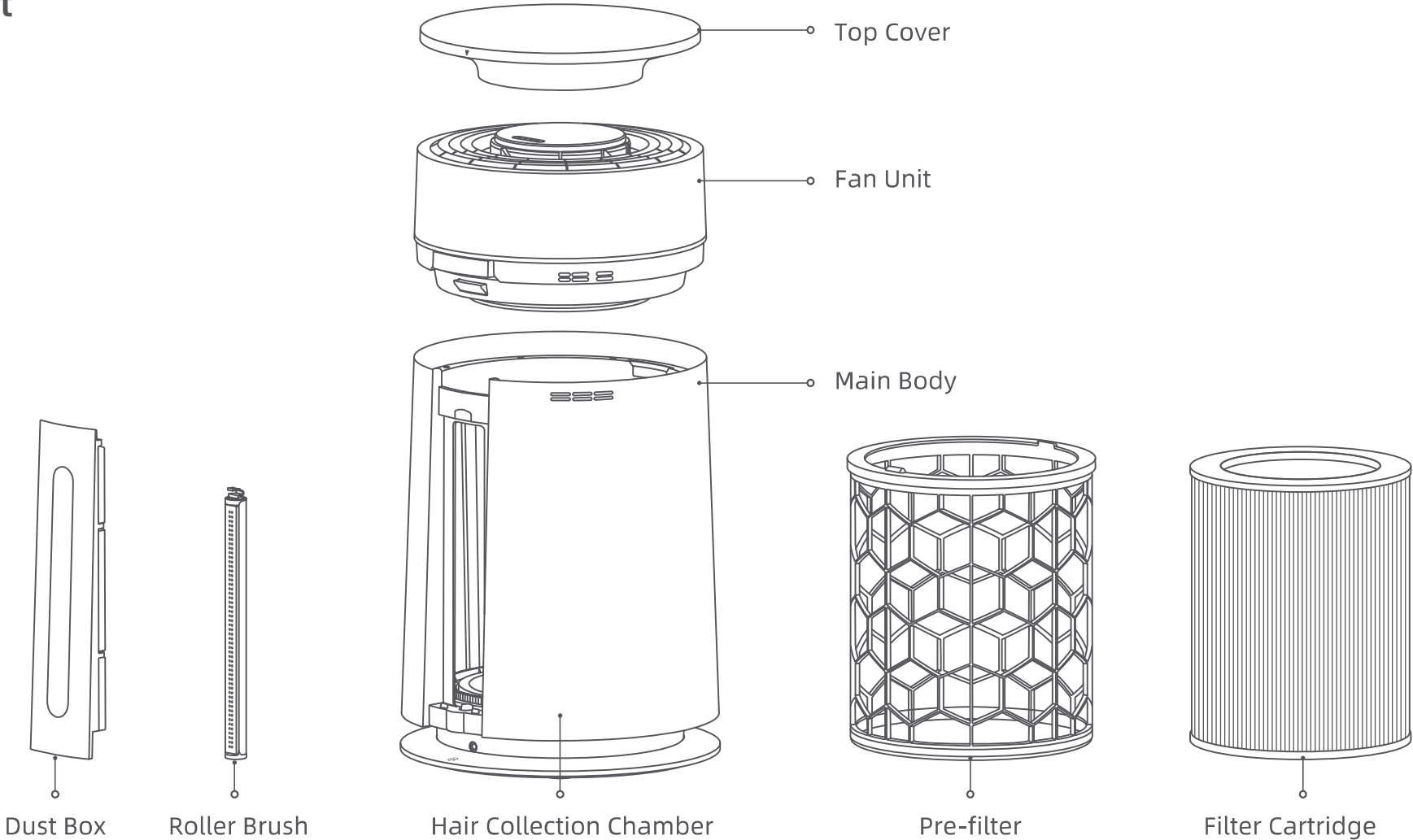

Note: The illustrations in this Manual are for reference only. The actual appearance may vary.



Connecting with the Dreamehome App



1. Download the Dreamehome App

Scan the QR code on the purifier, or search "Dreamehome" in the app store to download and install the app.

Note:

- Only 2.4 GHz Wi-Fi is supported.
- Due to upgrades in the app software, the actual operations may differ from the descriptions in this manual. Please follow the instructions based on the current app version.

2. Add Device

Step 1: Press and hold the [Power ] + [Air Quality ] buttons simultaneously until the [Power On ON] and [Child Lock ] indicator lights start blinking.

Step 2: Open the DREAME App, tap "Scan to Connect", scan the QR code on the machine again to add the device, and follow the in-app instructions to complete the connection.

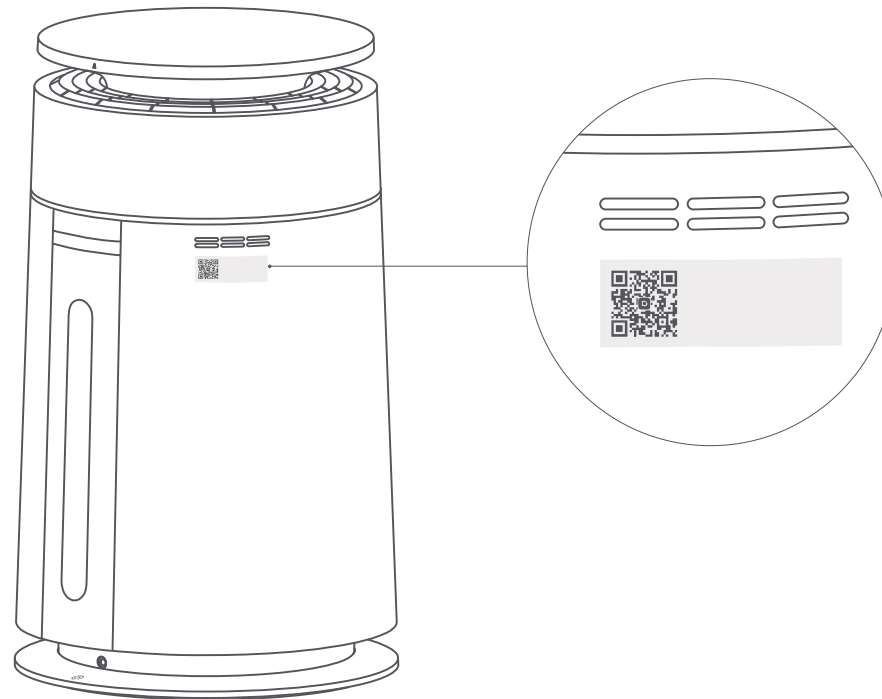

Operating Instructions

Factory Reset: Press and hold the Fan Speed button and Mode button for three seconds.

Buttons

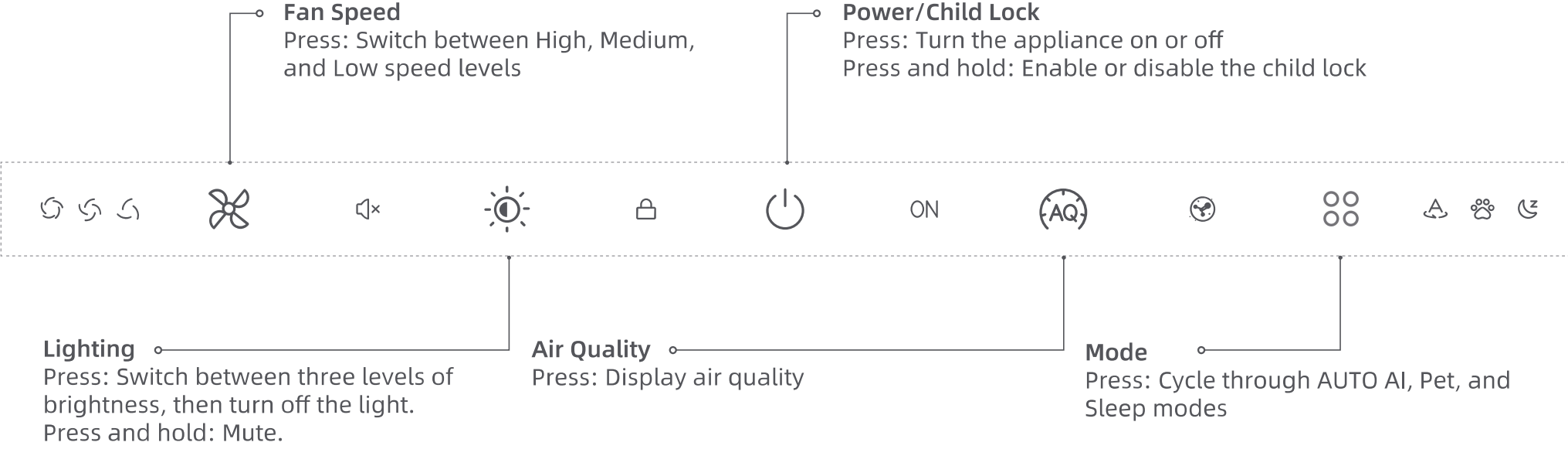





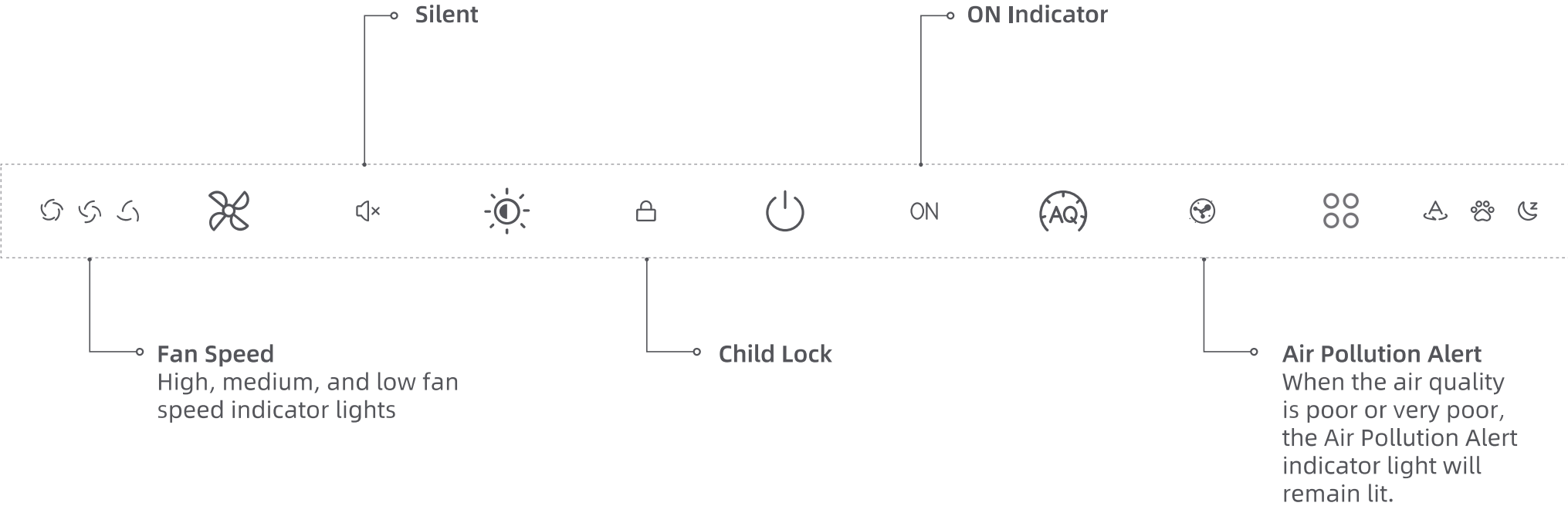

Operating Instructions

Indicator Lights



Operating Instructions

Button Combinations

Network Connection	Press and hold the [Power ] + [Air Quality ] buttons
Reset Filter Life	Press and hold the [Power ] + [Lighting ] buttons for three seconds
Factory Reset	Press and hold the [Fan Speed ] + [Mode ] buttons for three seconds

Mode	Lighting	Noise
Sleep Mode	X	X
AUTO AI Mode	√	√
Custom Mode	√	√
Pet Mode	√	√

Rated Mode: In this mode, the appliance operates at Fan Speed Level 10, with all non-purification features turned off. Energy-efficiency certification is conducted under this setting.

Operating Instructions

Light Color Settings

The default light can be set via the APP. It can also display air quality: the warmer/yellowish the hue of the ambient light, the poorer the air quality, indicating that attention is needed.

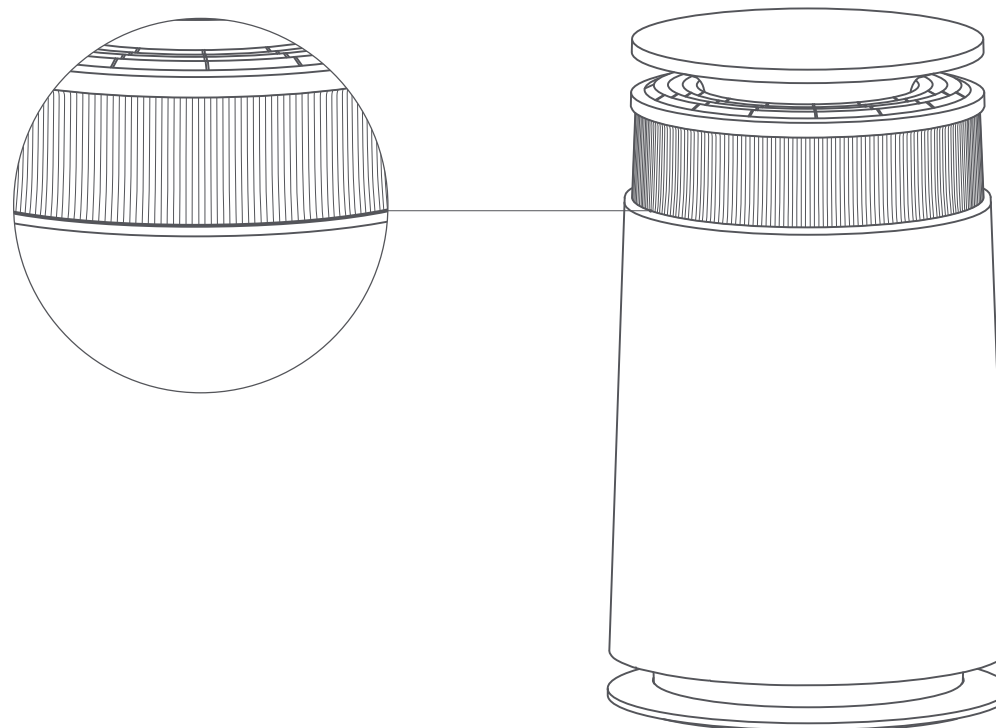

EN **Maintenance and Care**

Filter Installation and Replacement

1. Press the latch on the top of the unit and lift the top assembly straight upwards.

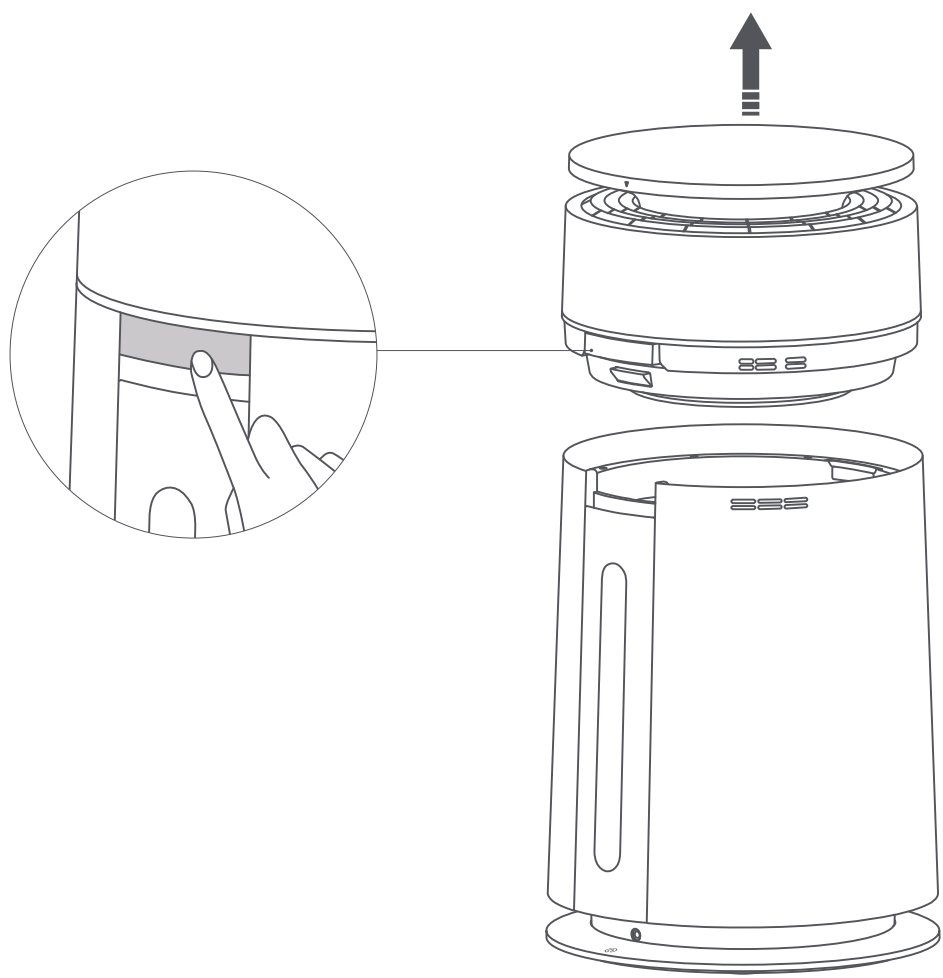

2. Using the protruding edge of the pre-filter, lift the pre-filter straight up, and then remove the composite filter cartridge.

⚠ Note: Remove the protective packaging from the composite filter cartridge before first use.
The filter cartridge replacement cycle is two years.

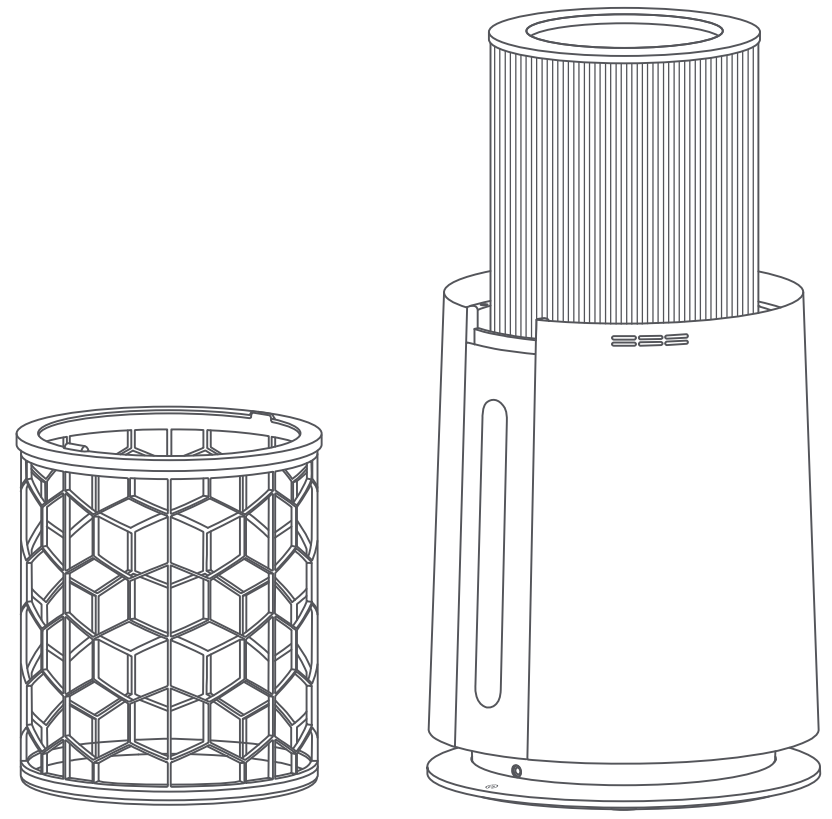

Maintenance and Care

3. Place the new composite filter cartridge over the centre of the base and press down gently. Then insert the pre-filter into position and ensure it is seated firmly with no looseness.

Reset Filter Life: When the filter-life countdown expires, the Power indicator light will flash (for the first time, it will flash for two minutes; thereafter, it will flash for three seconds at each startup). Press and hold the [Power] + [Lighting] buttons to restart the countdown.

4. Align the tab on the underside of the top assembly with the corresponding recess on the hair collection chamber, then press down until it locks securely into place.

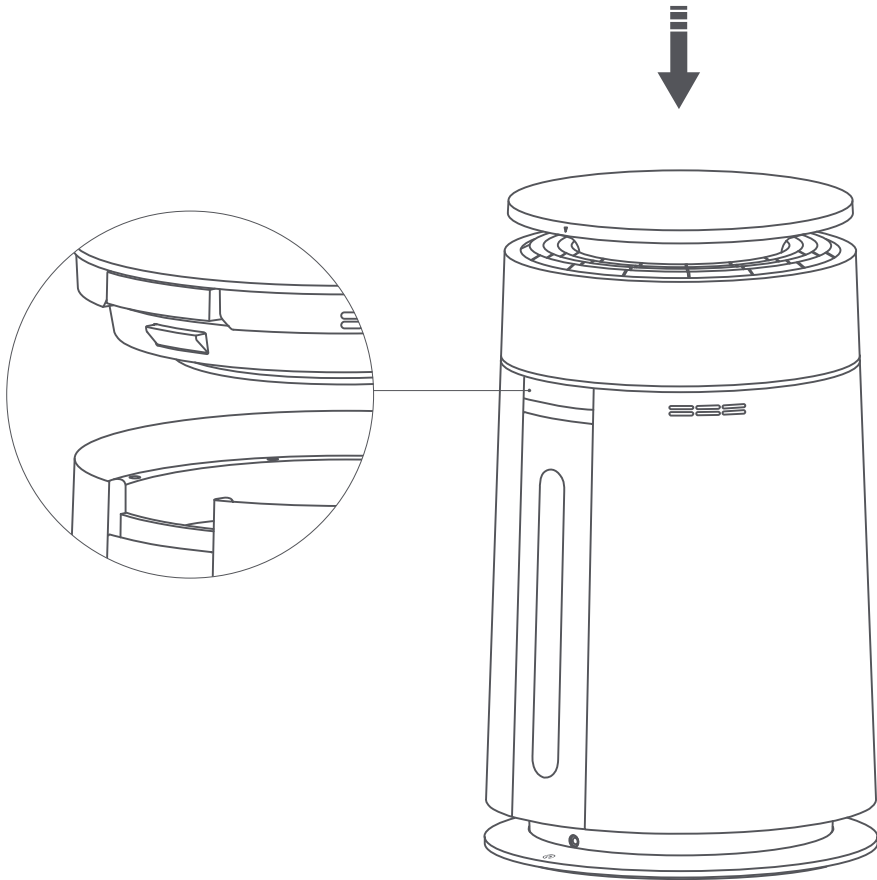
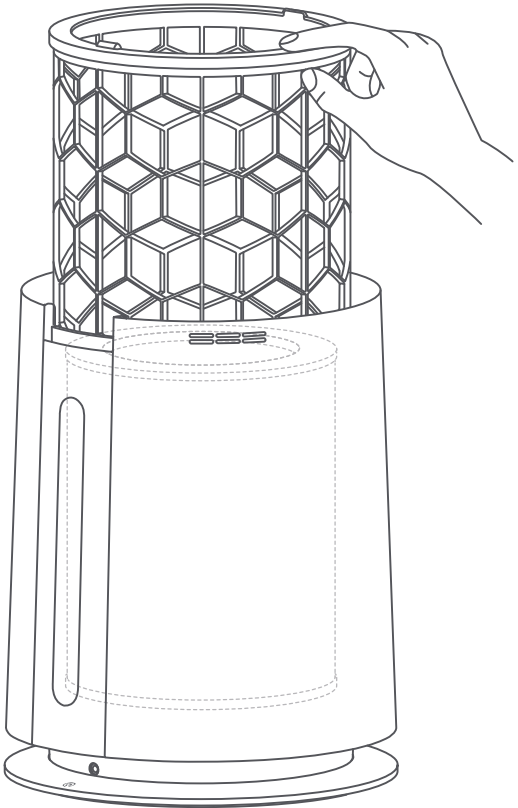

EN Maintenance and Care

Top Cover Installation

1. Align the orientation mark on the top cover with the corresponding mark on the hair collection chamber.

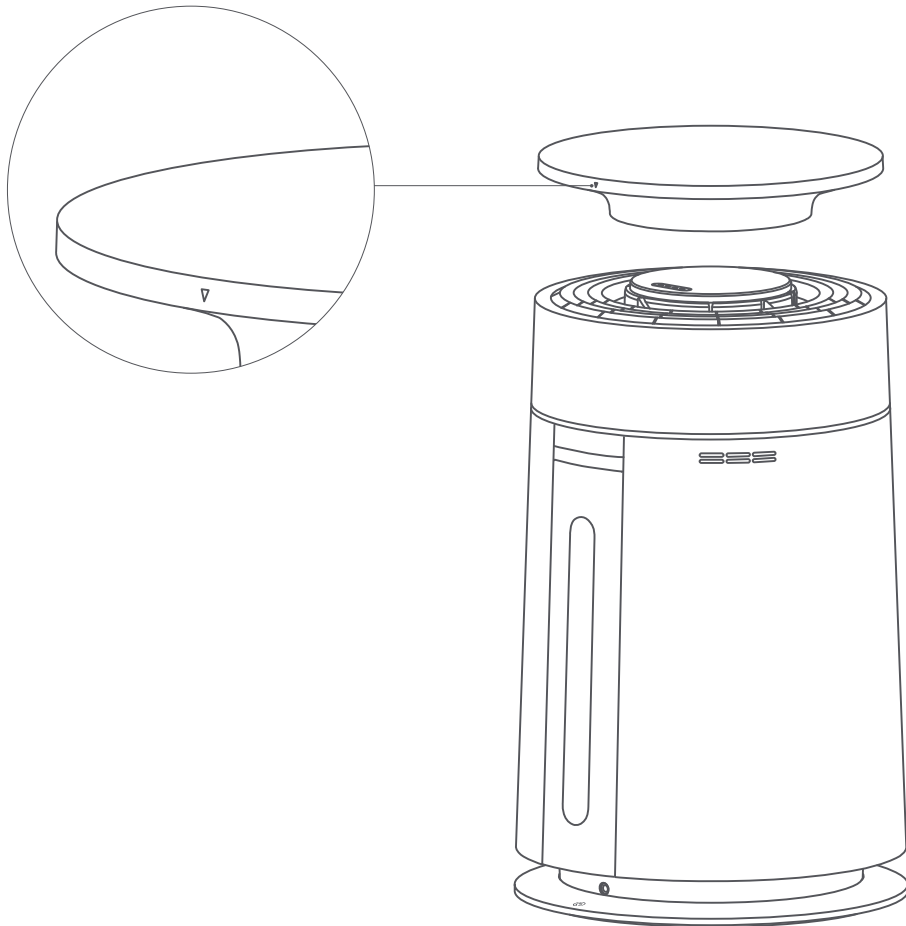

2. Press gently along the edge of the top cover until it sits flush with no looseness.

⚠ Note: If the top cover is not installed properly on the first attempt, rotate it slightly left or right to assist alignment.

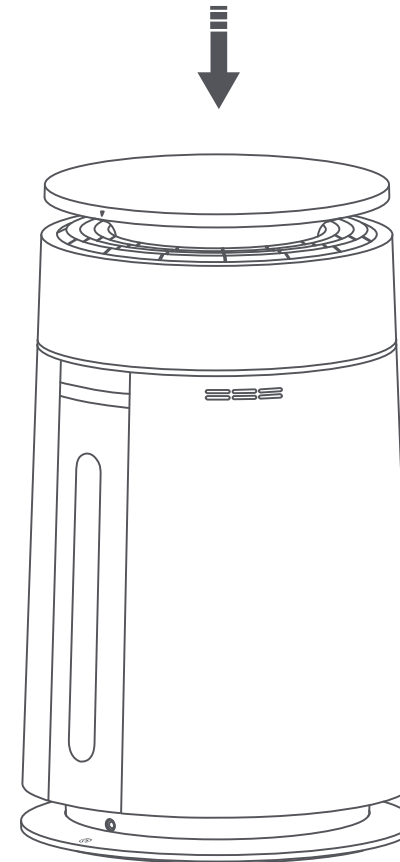

Maintenance and Care

Maintenance of the Hair Collection Chamber

1. Remove the dust and hair from the chamber. Tap the chamber lightly to loosen debris from the inner walls, then rinse with clean water or wipe with a damp cloth.

⚠ Note: Do not rinse the roller brush's top bearings or the internal deodorising pellets with water. After cleaning the chamber, ensure it is completely dry before reassembling.

2. Release the latch and remove the roller brush. Use the small cleaning brush to remove hair and dust from inside the chamber.

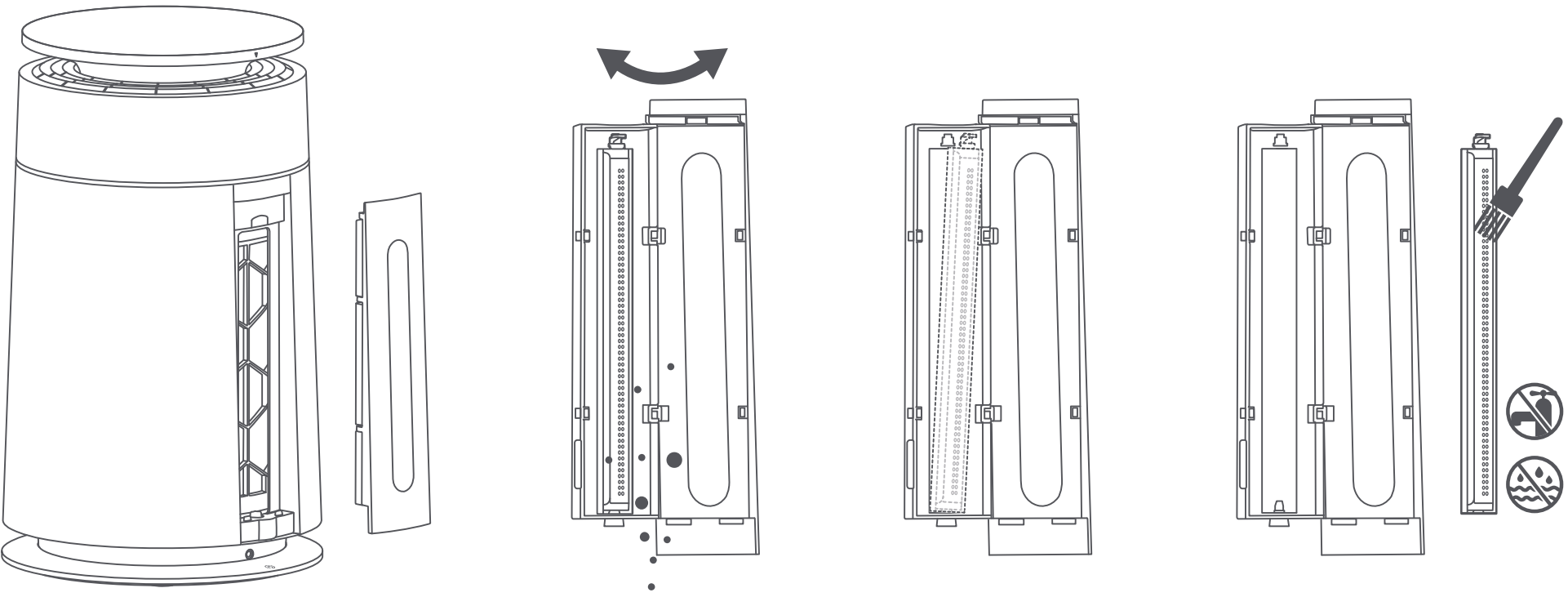

FAQ

If the machine is not working properly, please refer to the table below.

Errors	Possible Causes	Solutions
The appliance does not turn on	The power is not connected, or the plug is not properly inserted.	Check whether the adapter is properly connected to the socket. Ensure that the plug is firmly inserted.
	No power from the socket	Please try a different socket.
	Machine is damaged	Please contact after-sales service for repairs.
The appliance emits an odour after turning on	The filter materials of a new unit may produce a temporary smell	After unboxing, place the appliance in a well-ventilated area and run it for three to five hours with windows slightly opened to improve airflow. This odour typically fades within one week without special treatment.
	The filter has absorbed excessive gaseous pollutants	Replace the filter or place the filter in a well-ventilated area to dissipate the odour.
	The filter is damp	Air-dry the filter and ensure the unit is used in a dry environment.
	The filter has reached the end of its service life	Replace the filter and reset the filter life.
Abnormal noise	The appliance is placed on an uneven surface	Place the appliance on a stable, level surface.
	If the issue persists after the above checks, contact after-sales service for repair.	
Poor air quality reading persists	The filter has reached the end of its service life	Replace the filter and reset the filter life.
	Poor outdoor air quality due to weather or smoke	Keep doors and windows closed while using the product.
	High concentration of indoor pollutants, such as smoke from smoking or cooking, incense, perfumes, or alcohol.	Open the windows for ventilation.
	If the issue persists after the above checks, contact after-sales service for repair.	
Filter-expired indicator remains on after replacement	Filter life not reset	After replacing the filter, please perform a filter life reset.
Pre-filter and roller brush are not rotating	Machine Malfunction	Please contact after-sales service for repairs.

Specifications

Product Name	Air Purifier	Model	CVF16A	Rated Voltage	24.0 V \equiv
Dimensions (Length x Width x Height)	370 x 370 x 620 mm	Adapter input	100-240 V~ 50/60 Hz 2.0 A Max	Adapter output	24.0 V \equiv 3.0A 72.0 W
Noise (Quite Sleep Mode)	32 dB(A)	Rated Input Power	45 W		



Instrucciones de seguridad

LEA Y GUARDE ESTAS INSTRUCCIONES

Para evitar descargas eléctricas, incendios o lesiones causadas por un uso indebido, lea este manual (este "Manual") cuidadosamente antes de usar el aparato y guárdelo adecuadamente para futuras referencias.

Advertencia

- Este aparato no está destinado para el uso por personas (incluidos los niños) con capacidades físicas, sensoriales o mentales reducidas, o que carezcan de experiencia y conocimientos, a menos que se les haya dado supervisión o instrucción sobre el uso del aparato por una persona responsable de su seguridad. Se debe supervisar a los niños para asegurarse de que no jueguen con el aparato.
- Este aparato puede ser utilizado por niños a partir de los 8 años y por personas con capacidades físicas, sensoriales o mentales reducidas o que carezcan de experiencia y conocimientos, siempre y cuando hayan recibido supervisión o instrucciones sobre el uso seguro del aparato y comprendan los riesgos involucrados. Los niños no deben jugar con el aparato. Los niños no deben limpiar ni mantener el aparato sin supervisión.
- El aparato debe ser utilizado únicamente con la unidad de fuente de alimentación proporcionada con el aparato.
- Los niños no deben operar el aparato ni tratarlo como un juguete. Se requiere una supervisión cercana cuando el aparato se use cerca de niños. Los niños no deben limpiar ni mantener el aparato sin supervisión.
- No use el aparato al aire libre ni sobre superficies mojadas. Solo se debe usar en interiores sobre superficies secas. No toque el enchufe ni ninguna parte del aparato con las manos mojadas.
- Mantenga el aparato y su adaptador alejados de fuentes de calor o luz solar directa para evitar riesgos de incendio.
- Asegúrese de que el aparato esté apagado y desconectado cuando no se use durante períodos prolongados y antes de realizar cualquier mantenimiento o reparación.
- Para evitar incendios, explosiones o lesiones, verifique que el adaptador no esté dañado antes de usar el aparato. No utilice el aparato si el adaptador está dañado.
- No coloque el aparato directamente debajo de una toma de corriente.
- No coloque textiles, cortinas ni materiales inflamables cerca de la salida de aire del aparato.
- Advertencia de riesgo de incendio: No aplique ningún producto perfumado al filtro de este aparato. Se sabe que los productos químicos en dichos productos son inflamables y pueden causar un incendio en el aparato.

- No utilice el aparato si ha sido dañado o sumergido en agua.
- No coloque el aparato sobre una superficie inestable, ya que podría caerse y causar daños o lesiones. Si el aparato cae, se daña o presenta fallas, comuníquese con el servicio posventa para su reparación. No intente desarmarlo usted mismo.
- Este aparato contiene imanes, los cuales pueden interferir con marcapasos, desfibriladores o medios de almacenamiento electrónicos. Mantenga estos objetos alejados del aparato.
- Utilice solo accesorios y piezas de repuesto recomendados por el fabricante.
- Este aparato está destinado para ser instalado y utilizado únicamente en interiores y en ambientes secos.
- No coloque cargas superiores a 10 kg sobre la tapa superior durante períodos prolongados.
- Este aparato tiene un enchufe polarizado (una cuchilla es más ancha que la otra). Para reducir el riesgo de descarga eléctrica, este enchufe está diseñado para encajar solo en un enchufe polarizado en una sola dirección. Si el enchufe no encaja completamente en el enchufe, invierta el enchufe. Si aún no encaja, comuníquese con un electricista calificado.
- No intente anular esta característica de seguridad.
- **ADVERTENCIA:** Para Reducir El Riesgo De Incendio O Descarga Eléctrica, No Use Este Ventilador Con Ningún Dispositivo De Control De Velocidad De Estado Sólido.
- **ADVERTENCIA:** Para Reducir El Riesgo De Incendio, Descarga Eléctrica O Lesiones, No Use Piezas De Repuesto Que No Hayan Sido Recomendadas Por El Fabricante (Por Ejemplo, Piezas Hechas En Casa Utilizando Una Impresora 3D).
- **Nota:** Este equipo ha sido probado y cumple con los límites para un dispositivo digital Clase B, según la parte 15 de las reglas de la FCC. Estos límites están diseñados para proporcionar una protección razonable contra interferencias perjudiciales en una instalación residencial. Este equipo genera, utiliza y puede irradiar energía de radiofrecuencia y, si no se instala y usa de acuerdo con las instrucciones, puede causar interferencia perjudicial en las comunicaciones por radio. Sin embargo, no se garantiza que la interferencia no ocurra en una instalación en particular. Si este equipo causa interferencia perjudicial en la recepción de radio o televisión, lo cual se puede determinar apagando y encendiendo el equipo, se recomienda al usuario intentar corregir la interferencia con una o más de las siguientes medidas:
 - Reorientar o reubicar la antena receptora.
 - Aumentar la separación entre el equipo y el receptor.
 - Conectar el equipo a un enchufe en un circuito diferente al del receptor.
 - Consultar al distribuidor o a un técnico experimentado en radio/televisión para obtener ayuda.

Precaución de exposición a RF:

Para cumplir con los requisitos de exposición a RF de la FCC/IC, se debe mantener una distancia de separación de 20 cm o más entre la antena de este dispositivo y las personas durante la operación del dispositivo.

Para asegurar el cumplimiento, no se recomienda operar a una distancia menor que esta.

ES **Lista de Empaque**

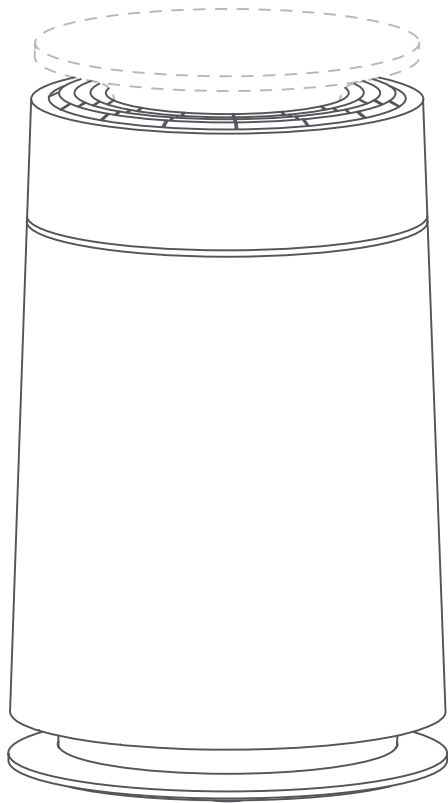

Unidad Principal

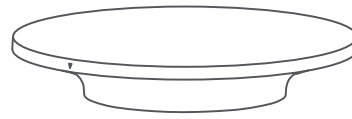

Cubierta Superior

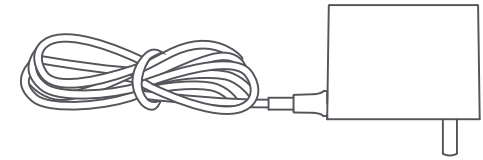

Adaptador

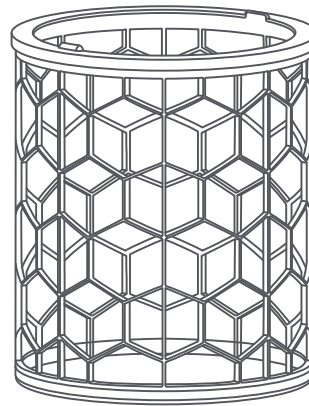

Prefiltro
(Preinstalado dentro de la
unidad)

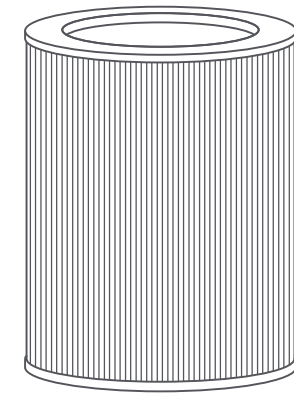

Cartucho del Filtro
(Preinstalado dentro de la unidad)

Descripción General del Producto

Unidad Principal

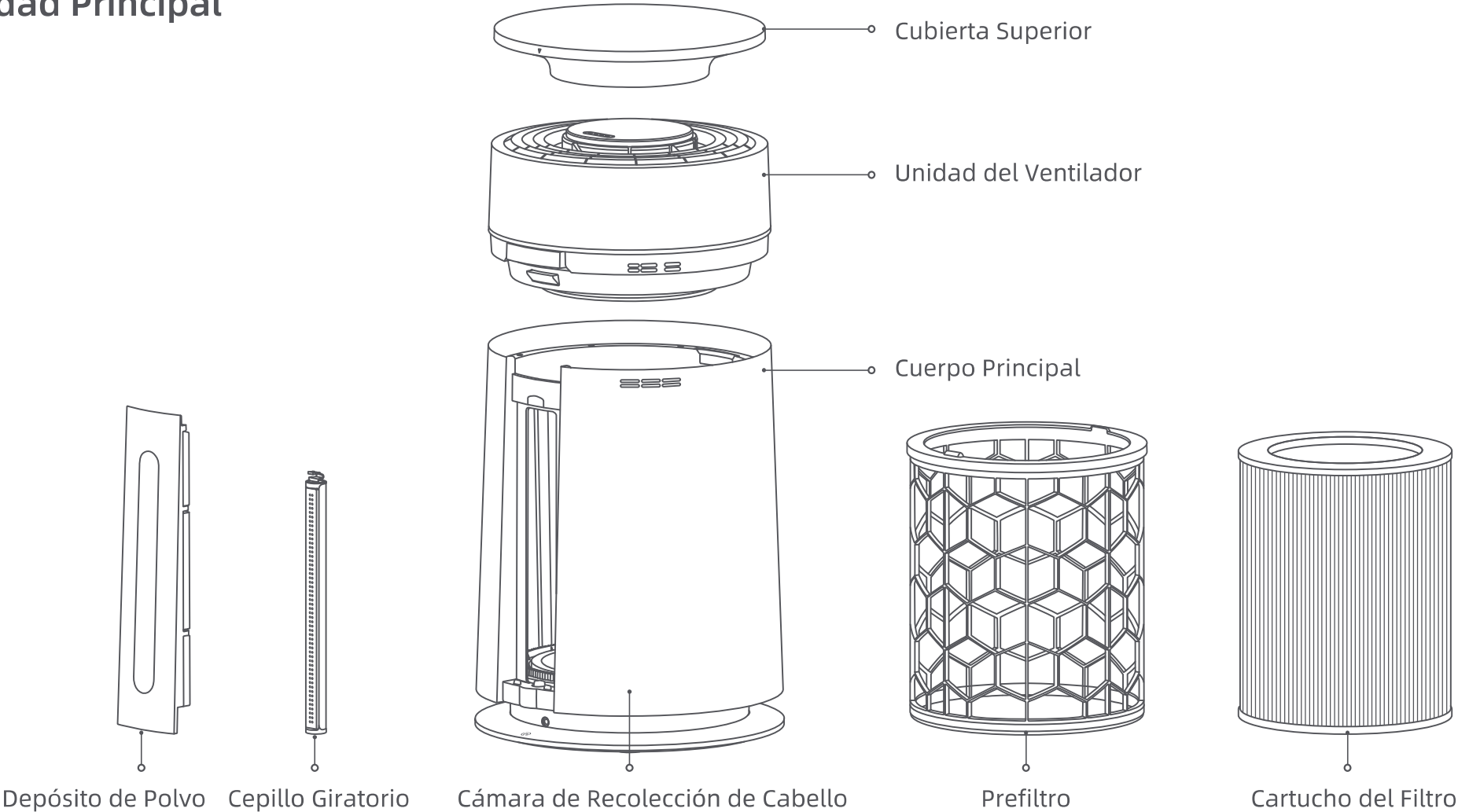

Nota: Las ilustraciones de este Manual son solo de referencia. La apariencia real del producto puede variar.



Conexión con la aplicación Dreamehome

1. Descargar la aplicación Dreamehome

Escanee el código QR del purificador o busque "Dreamehome" en la tienda de aplicaciones para descargar e instalar la aplicación.

Nota:

- Solo se admite Wi-Fi de 2,4 GHz.
- Debido a las actualizaciones del software de la aplicación, el funcionamiento real puede diferir de las descripciones de este manual. Por favor, siga las indicaciones que muestre la aplicación en su versión más reciente.

2. Agregar Dispositivo

Paso 1: Mantenga presionados simultáneamente los botones [Power (⏻)] + [Air Quality (AQ)] hasta que las luces indicadoras [Power On ON] y [Child Lock (🔒)] comiencen a parpadear.

Paso 2: Abra la aplicación DREAME, toque "Escanear para conectar", y luego escanee el código QR del equipo para agregar el dispositivo y siga las instrucciones en la aplicación para completar la conexión.

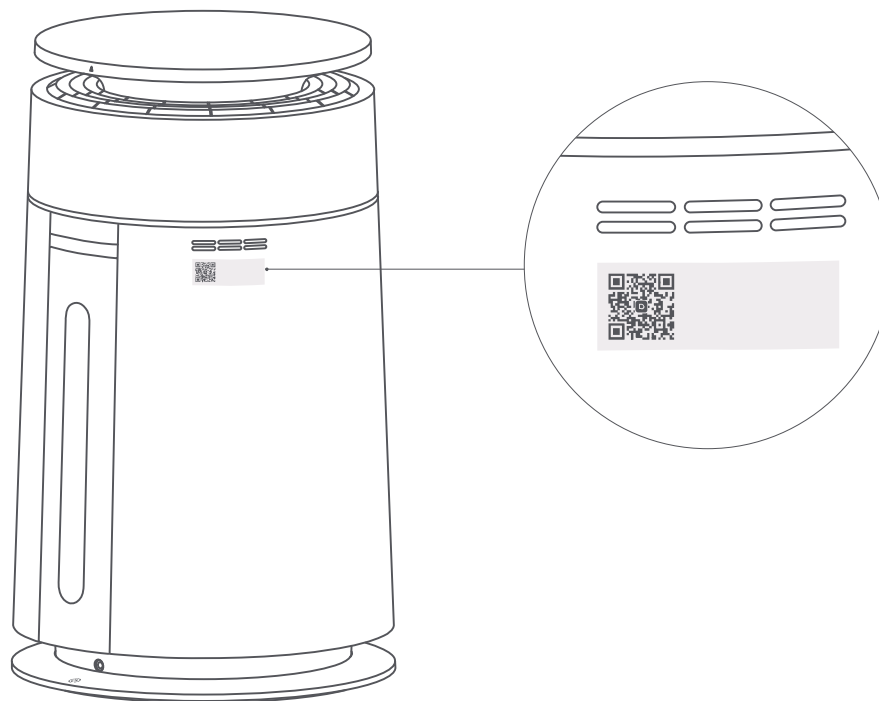

Instrucciones de Funcionamiento

Restablecimiento de Fábrica: Mantenga presionados los botones de Velocidad del Ventilador y Modo durante tres segundos.

Botones

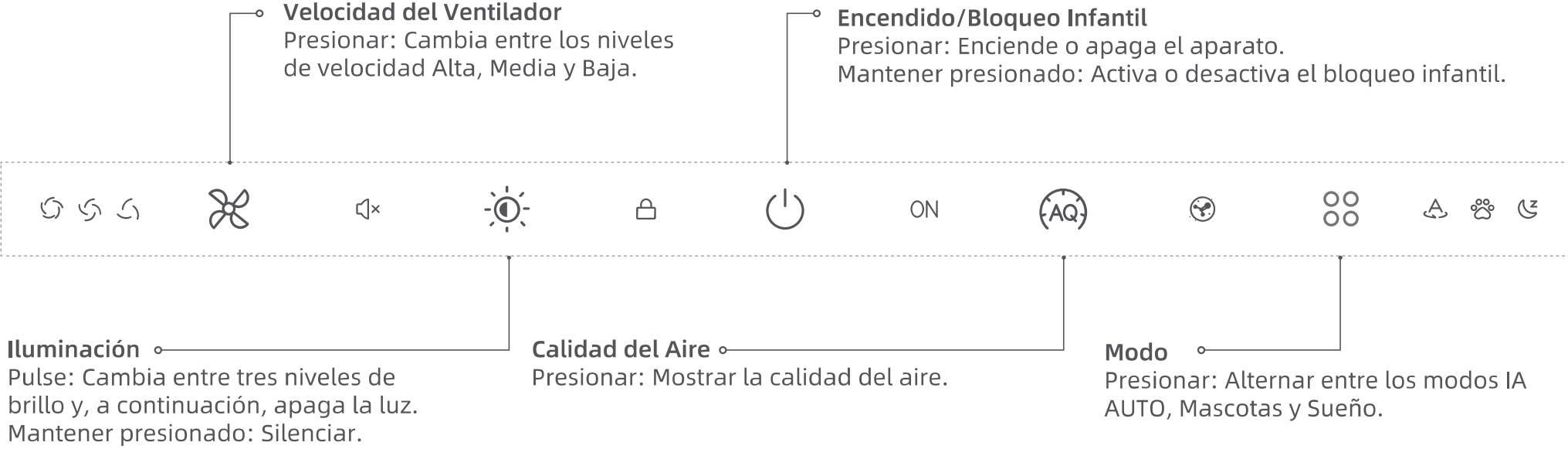





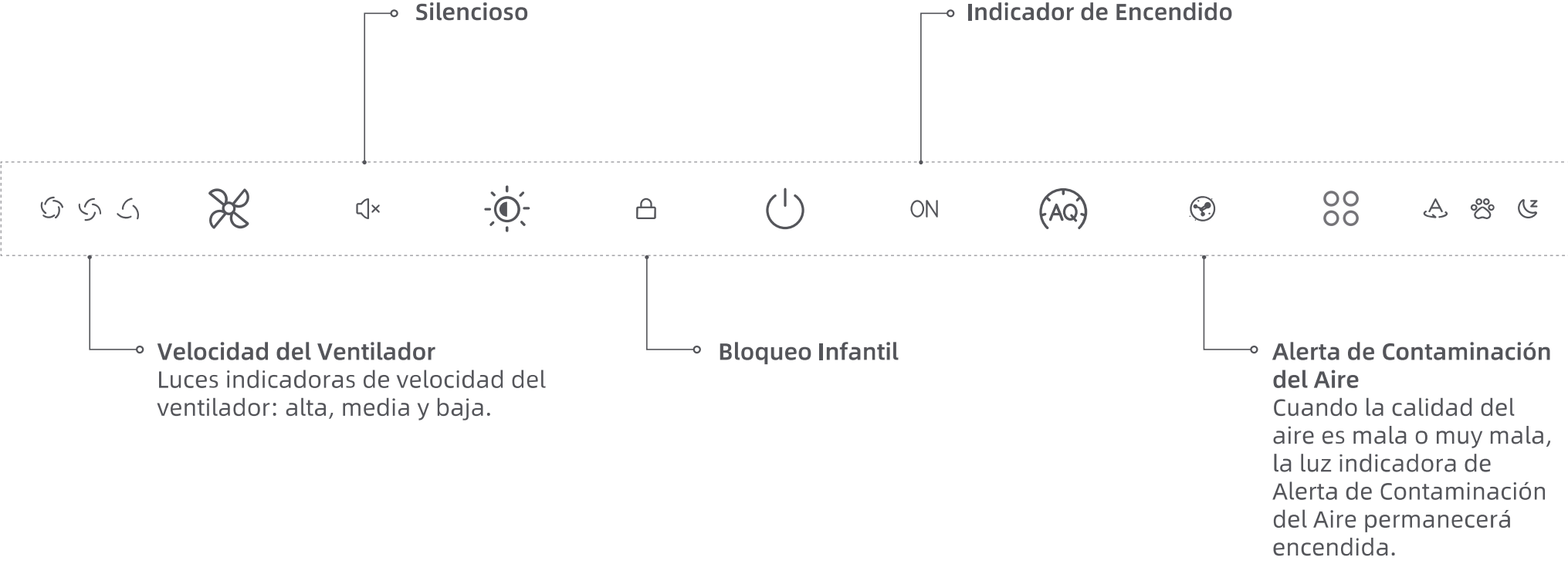

Instrucciones de Funcionamiento

Luces Indicadoras



Instrucciones de Funcionamiento

Combinaciones de Botones

Conexión de Red	Mantenga presionados los botones [Power ] + [Air Quality ].
Restablecer la Vida Útil del Filtro	Mantenga presionados los botones [Power ] + [Lighting ] durante tres segundos.
Restablecimiento de Fábrica	Mantenga presionados los botones [Fan Speed ] + [Mode ] durante tres segundos.

Modo	Iluminación	Ruido
Modo Sueño	X	X
Modo IA AUTO	√	√
Modo Personalizado	√	√
Modo Mascotas	√	√

Modo Nominal: En este modo, el aparato funciona en el Nivel de Velocidad del Ventilador 10, con todas las funciones no relacionadas con la purificación desactivadas. La certificación de eficiencia energética se realiza bajo esta configuración.

Instrucciones de Funcionamiento

Configuración del Color de Luz

La luz predeterminada puede configurarse mediante la aplicación. También puede mostrar la calidad del aire: cuanto más cálido o amarillento sea el tono de la luz ambiental, peor será la calidad del aire, lo que indica que se requiere atención.

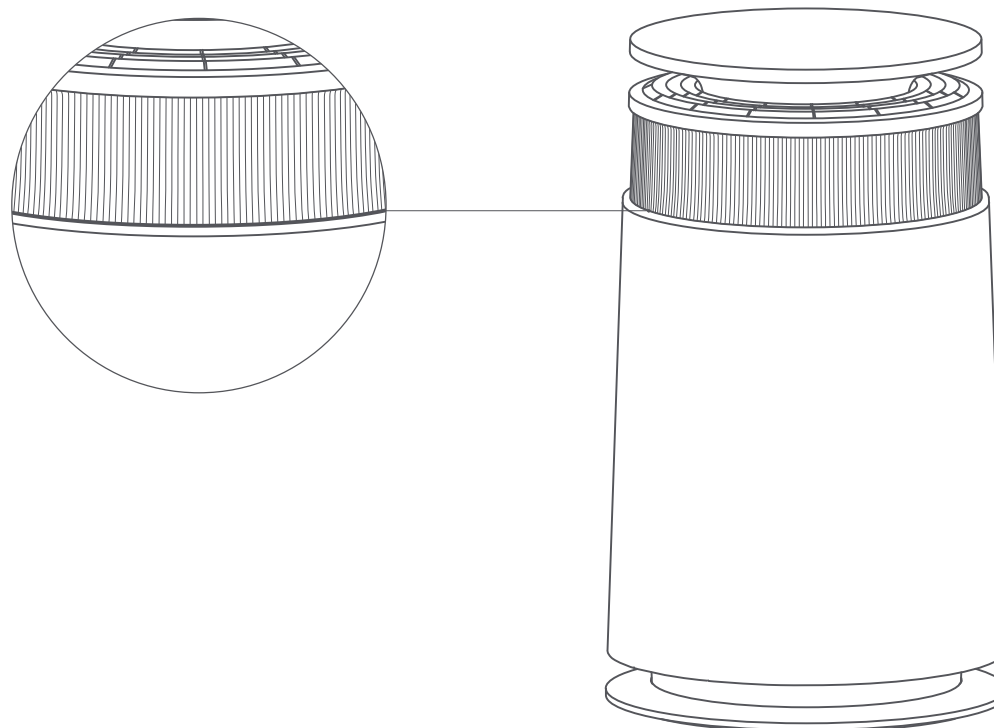

Mantenimiento y Cuidado

Instalación y Reemplazo del Filtro

1. Presione el pestillo en la parte superior de la unidad y levante el conjunto superior verticalmente.

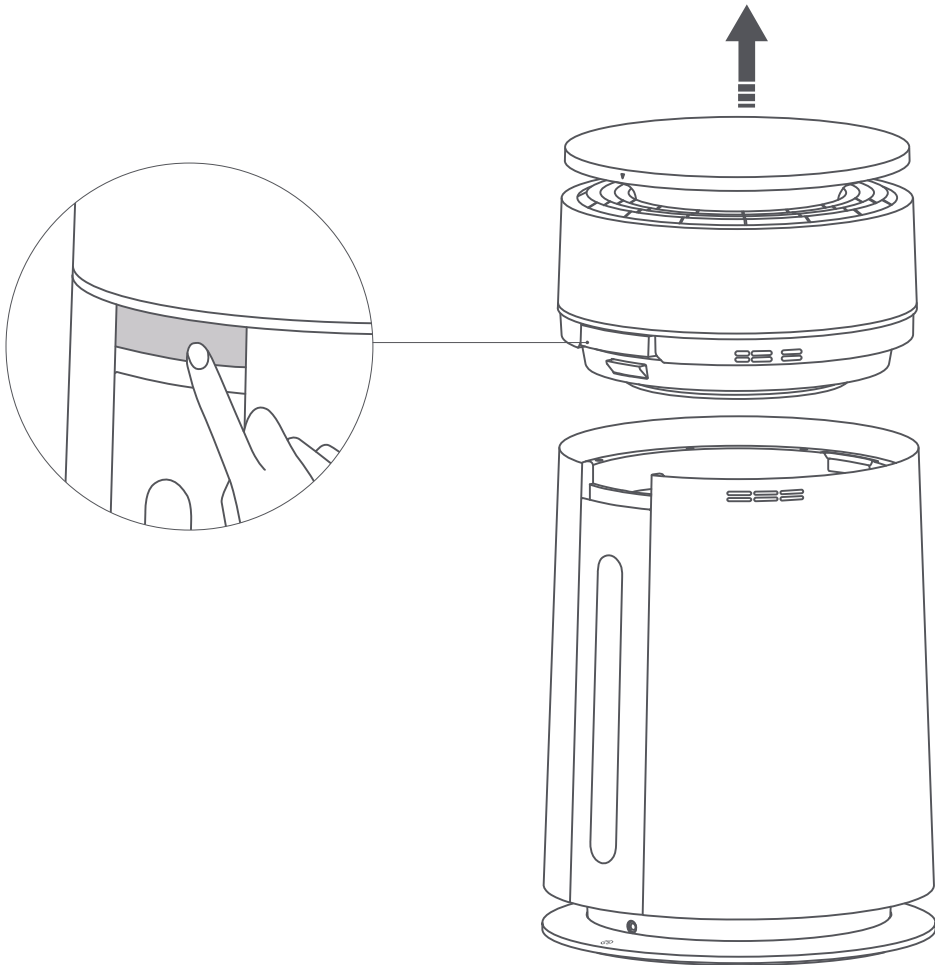

2. Utilizando el borde sobresaliente del prefiltro, levántelo verticalmente y luego retire el cartucho del filtro compuesto.

⚠ Nota: Retire el embalaje protector del cartucho del filtro compuesto antes del primer uso.
El ciclo de reemplazo del Cartucho del Filtro es de dos años.

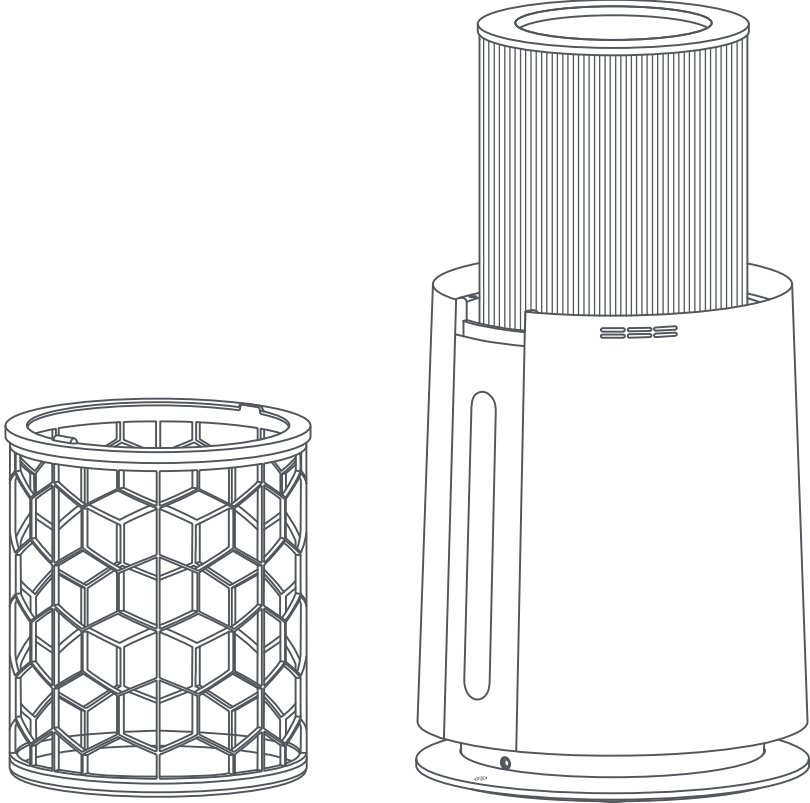

Mantenimiento y Cuidado

3. Coloque el nuevo cartucho del filtro compuesto sobre el centro de la base y presione suavemente hacia abajo. Luego inserte el prefiltro en su posición y asegúrese de que quede firmemente colocado, sin holguras.

Restablecer la Vida Útil del Filtro: Cuando el contador de vida útil del filtro expire, la luz indicadora de Encendido parpadeará (la primera vez, parpadeará durante dos minutos; posteriormente, parpadeará durante tres segundos en cada encendido). Mantenga presionados los botones [Power] + [Lighting] para reiniciar el contador.

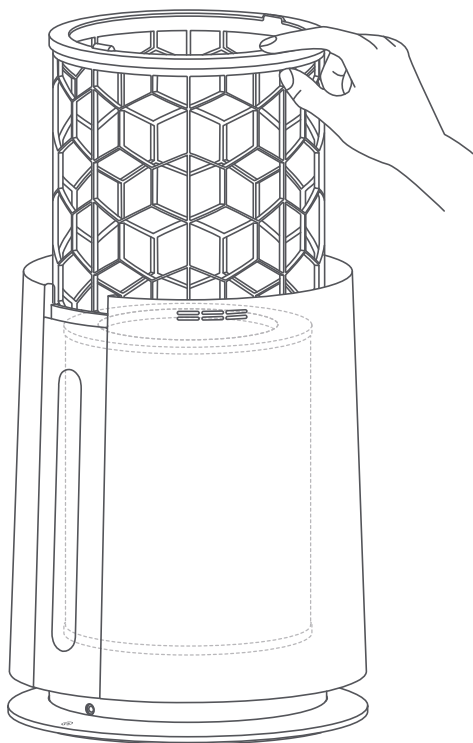

4. Alinee la lengüeta en la parte inferior del conjunto superior con la ranura correspondiente de la cámara de recolección de cabello y luego presione hacia abajo hasta que encaje firmemente en su lugar.

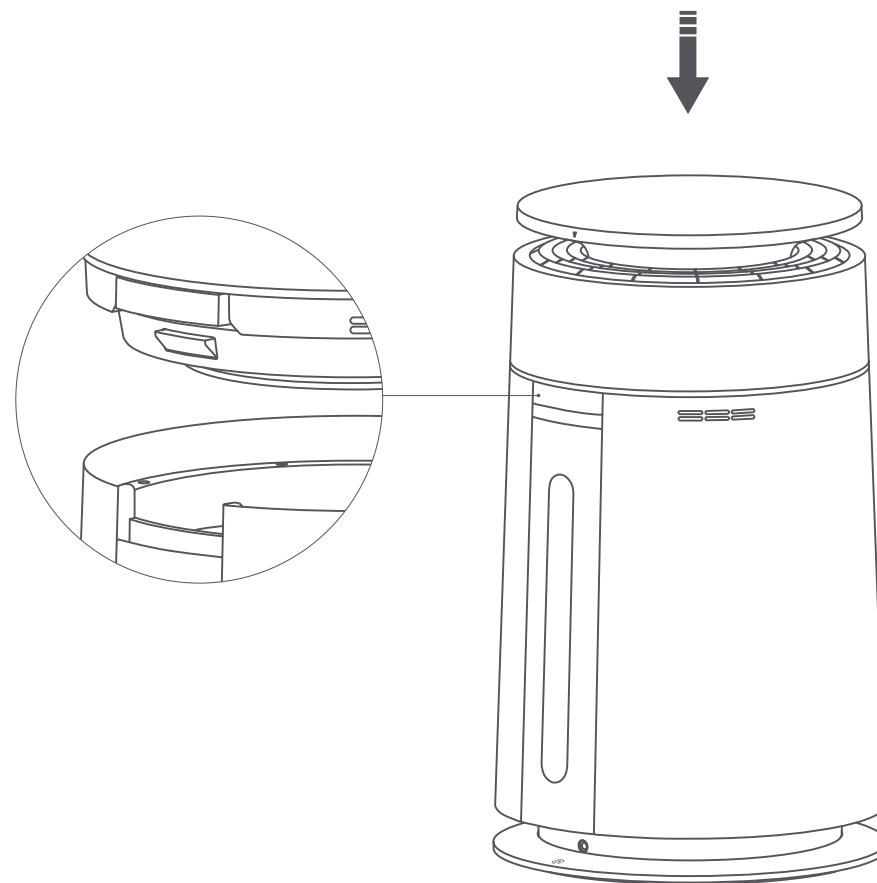

Mantenimiento y Cuidado

Instalación de la Cubierta Superior

1. Alinee la marca de orientación de la cubierta superior con la marca correspondiente de la cámara de recolección de cabello.

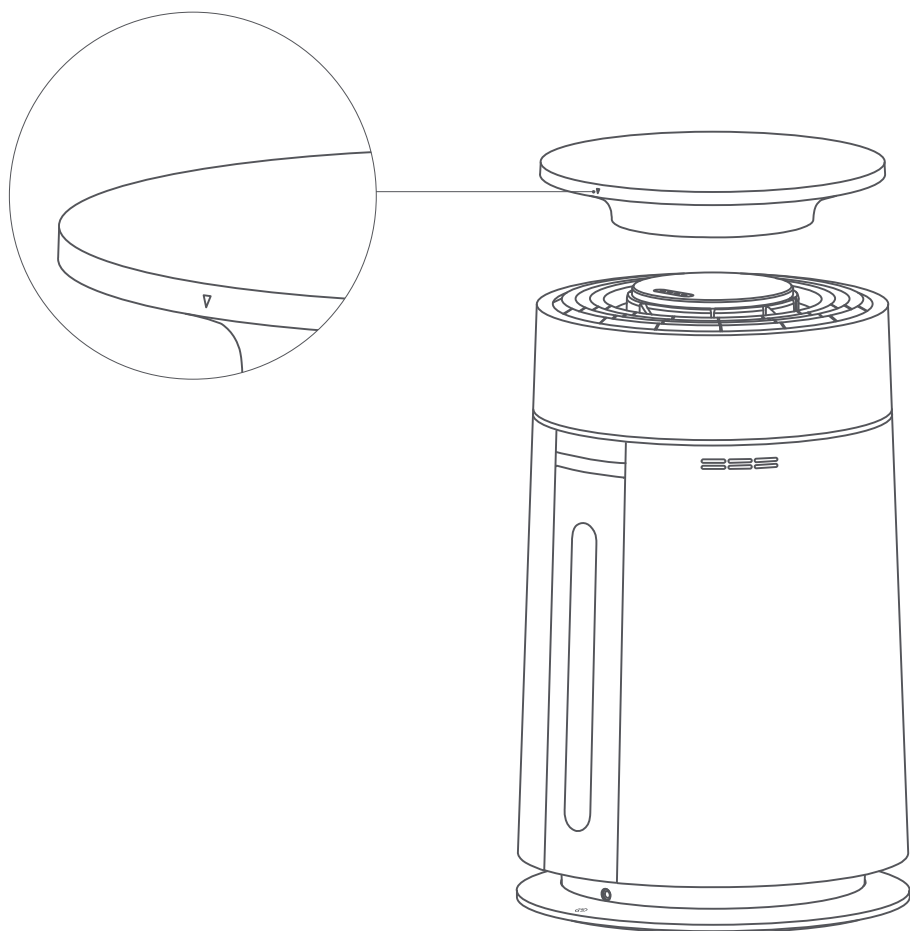

2. Presione suavemente a lo largo del borde de la cubierta superior hasta que quede bien ajustada, sin holguras.

⚠ **Nota:** Si la cubierta superior no se instala correctamente en el primer intento, gírela ligeramente hacia la izquierda o hacia la derecha para facilitar la alineación.

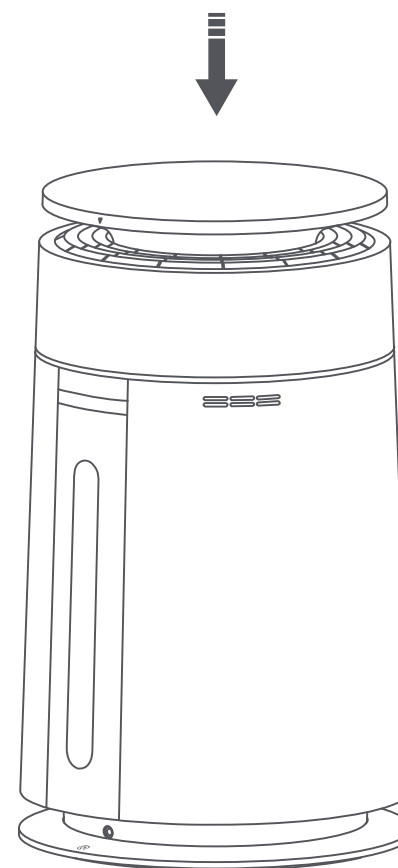

Mantenimiento y Cuidado

Mantenimiento de la Cámara de Recolección de Cabello

1. Retire el polvo y el cabello de la cámara. Golpee ligeramente la cámara para desprender los residuos de las paredes internas, luego enjuáguela con agua limpia o límpiela con un paño húmedo.

⚠ Nota: No enjuague con agua los cojinetes superiores del cepillo giratorio ni los gránulos desodorizantes internos. Después de limpiar la cámara, asegúrese de que esté completamente seca antes de volver a montarla.

2. Libere el pestillo y retire el cepillo giratorio. Utilice el pequeño cepillo de limpieza para retirar el cabello y el polvo del interior de la cámara.

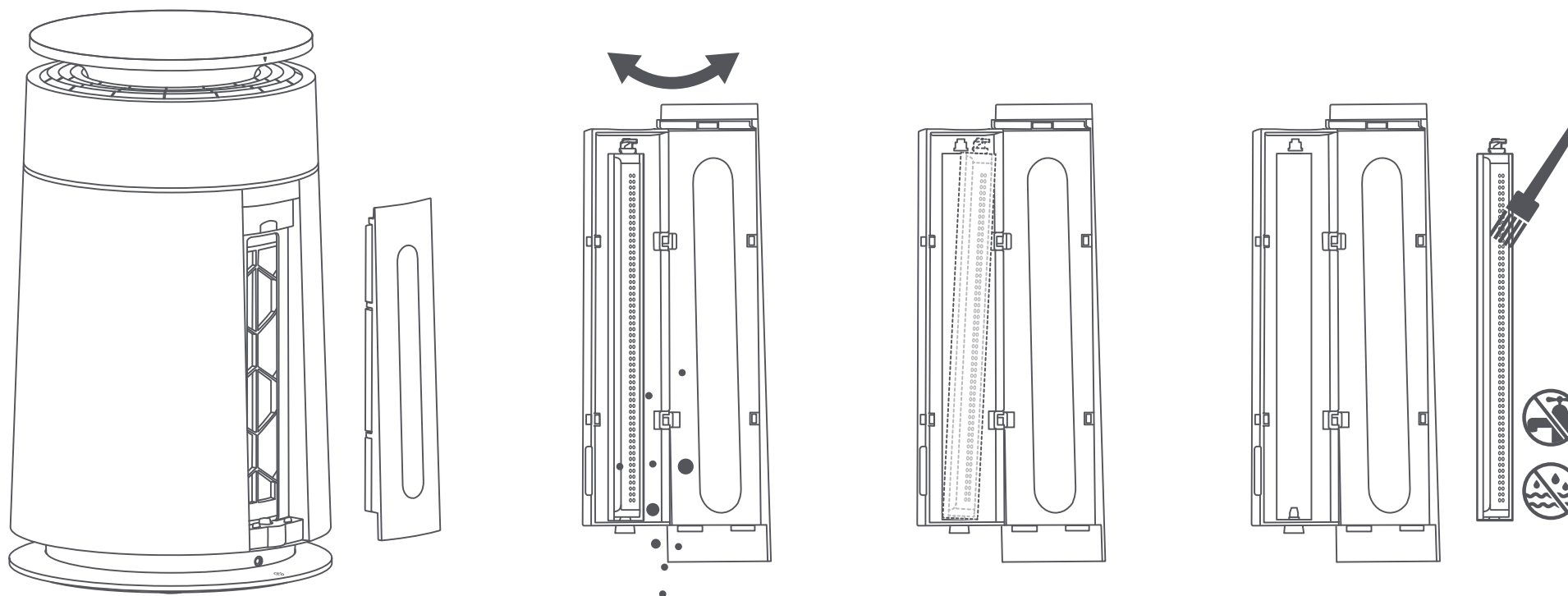

PREGUNTAS FRECUENTES

Si la máquina no funciona correctamente, consulte la siguiente tabla.

Errores	Posibles Causas	Soluciones
El aparato no se enciende	El equipo no está conectado a la corriente o el enchufe no está correctamente insertado.	Verifique si el adaptador está correctamente conectado al tomacorriente. Asegúrese de que el enchufe esté firmemente insertado.
	El tomacorriente no tiene suministro eléctrico	Intente utilizar un tomacorriente diferente.
	El equipo está dañado	Comuníquese con el servicio posventa para su reparación.
El aparato emite un olor después de encenderse	Los materiales del filtro de una unidad nueva pueden producir un olor temporal	Después de desempaquetar, coloque el aparato en un área bien ventilada y hágalo funcionar durante tres a cinco horas con las ventanas ligeramente abiertas para mejorar la circulación del aire. Este olor suele desaparecer en el plazo de una semana sin necesidad de un tratamiento especial.
	El filtro ha absorbido una cantidad excesiva de contaminantes gaseosos	Reemplace el filtro o colóquelo en un área bien ventilada para que el olor se disipe.
	El filtro está húmedo	Seque el filtro al aire y asegúrese de que el equipo se utilice en un entorno seco.
	El filtro ha llegado al final de su vida útil	Reemplace el filtro y restablezca la vida útil del filtro.
Ruido anormal	El aparato está colocado sobre una superficie irregular	Coloque el aparato sobre una superficie estable y nivelada.
	Si el problema persiste después de realizar las comprobaciones anteriores, comuníquese con el servicio posventa para su reparación.	
La lectura de la calidad del aire sigue siendo deficiente	El filtro ha llegado al final de su vida útil	Reemplace el filtro y restablezca la vida útil del filtro.
	La calidad del aire exterior es deficiente debido a las condiciones climáticas o al humo	Mantenga las puertas y ventanas cerradas mientras utiliza el producto.
	Alta concentración de contaminantes en interiores, como humo de cigarrillos o de cocina, incienso, perfumes o alcohol.	Abra las ventanas para ventilar.
	Si el problema persiste después de realizar las comprobaciones anteriores, comuníquese con el servicio posventa para su reparación.	
El indicador de filtro vencido permanece encendido después del reemplazo	La vida útil del filtro no se ha restablecido	Después de reemplazar el filtro, realice el restablecimiento de la vida útil del filtro.
El prefiltro y el cepillo giratorio no giran	Avería de la Máquina	Comuníquese con el servicio posventa para su reparación.

Especificaciones

Nombre del Producto	Air Purifier	Modelo	CVF16A	Voltaje Nominal	24.0 V \equiv
Dimensiones (Largo × Ancho × Alto)	370 x 370 x 620 mm	Entrada del adaptador	100-240 V~ 50/60 Hz 2.0 A Max	Salida del adaptador	24.0 V \equiv 3.0A 72.0 W
Ruido (Modo Sueño Silencioso)	32 dB(A)	Potencia Nominal de Entrada	45 W		

Instructions de sécurité

LIRE ET CONSERVER CES INSTRUCTIONS

Pour éviter les chocs électriques, les incendies ou les blessures causées par une mauvaise utilisation, veuillez lire attentivement ce manuel (le "Manuel") avant toute utilisation et le conserver correctement pour référence future.

Avertissement

- Cet appareil n'est pas destiné à être utilisé par des personnes (y compris les enfants) ayant des capacités physiques, sensorielles ou mentales réduites, ou manquant d'expérience et de connaissances, à moins qu'elles ne soient supervisées ou aient reçu des instructions concernant l'utilisation de l'appareil par une personne responsable de leur sécurité. Les enfants doivent être supervisés pour s'assurer qu'ils ne jouent pas avec l'appareil.
- Cet appareil peut être utilisé par les enfants âgés de 8 ans et plus ainsi que par des personnes ayant des capacités physiques, sensorielles ou mentales réduites ou manquant d'expérience et de connaissances, à condition qu'ils aient reçu une supervision ou des instructions concernant l'utilisation de l'appareil de manière sécuritaire et qu'ils comprennent les dangers impliqués. Les enfants ne doivent pas jouer avec l'appareil. Le nettoyage et l'entretien de l'appareil ne doivent pas être effectués par des enfants sans supervision.
- L'appareil doit uniquement être utilisé avec l'unité d'alimentation fournie avec l'appareil.
- Les enfants ne doivent pas manipuler l'appareil ni le traiter comme un jouet. Une supervision étroite est nécessaire lorsque l'appareil est utilisé près des enfants. Les enfants ne doivent pas nettoyer ni entretenir l'appareil sans supervision.
- Ne pas utiliser l'appareil à l'extérieur ni sur des surfaces mouillées. Utilisation intérieure uniquement sur des surfaces sèches. Ne pas toucher la prise ni aucune partie de l'appareil avec les mains mouillées.
- Gardez l'appareil et son adaptateur éloignés des sources de chaleur ou de la lumière directe du soleil pour éviter les risques d'incendie.
- Assurez-vous que l'appareil est éteint et débranché lorsqu'il n'est pas utilisé pendant de longues périodes, ainsi qu'avant d'effectuer toute opération de maintenance ou de réparation.
- Pour éviter le feu, les explosions ou les blessures, vérifiez l'état du adaptateur avant utilisation. N'utilisez pas l'appareil si le adaptateur est endommagé.
- Ne positionnez pas l'appareil directement sous une prise de courant.
- Ne placez pas de textiles, rideaux ou autres matériaux inflammables près de la sortie d'air de l'appareil.
- Risque d'incendie : Ne pas appliquer de produits parfumés sur le filtre de cet appareil. Les produits chimiques contenus dans ces produits sont inflammables et peuvent provoquer un incendie.

- Ne pas utiliser l'appareil s'il a été endommagé ou immergé dans l'eau.
- Ne placez pas l'appareil sur une surface instable, car il pourrait tomber et causer des dommages ou des blessures. Si l'appareil tombe, est endommagé ou présente un dysfonctionnement, veuillez contacter le service après-vente pour une réparation. Ne tentez pas de le démonter vous-même.
- Cet appareil contient des aimants, qui peuvent interférer avec les stimulateurs cardiaques, les défibrillateurs ou les supports de stockage électronique. Gardez ces éléments à l'écart de l'appareil.
- Utilisez uniquement les accessoires et pièces de rechange recommandés par le fabricant.
- Cet appareil est destiné à être installé et utilisé uniquement à l'intérieur dans des environnements secs.
- Ne placez pas de charges supérieures à 10 kg sur le couvercle supérieur pendant de longues périodes.
- Cet appareil possède une prise polarisée (une lame est plus large que l'autre). Pour réduire le risque de choc électrique, cette prise est conçue pour s'insérer dans une prise polarisée dans un seul sens. Si la prise ne s'insère pas complètement dans la prise, inversez-la. Si elle ne s'insère toujours pas, contactez un électricien qualifié.
- Ne tentez pas de contourner cette caractéristique de sécurité.
- Avertissement - Pour réduire le risque d'incendie ou de choc électrique, n'utilisez pas cet appareil avec un dispositif de contrôle de vitesse à semi-conducteurs.
- Avertissement - Pour réduire le risque d'incendie, de choc électrique ou de blessures, n'utilisez pas de pièces de rechange non recommandées par le fabricant (par exemple, des pièces fabriquées à domicile à l'aide d'une imprimante 3D).
- REMARQUE : Cet équipement a été testé et jugé conforme aux limites d'un appareil numérique de classe B, conformément à la partie 15 des règlements de la FCC. Ces limites sont conçues pour offrir une protection raisonnable contre les interférences nuisibles dans une installation résidentielle. Cet équipement génère, utilise et peut rayonner une énergie radiofréquence. S'il n'est pas installé et utilisé conformément aux instructions, il peut causer des interférences nuisibles aux communications radio. Il n'existe toutefois aucune garantie qu'aucune interférence ne se produira lors d'une installation particulière. Si cet équipement cause des interférences nuisibles à la réception radio ou télévisuelle (ce qui peut être vérifié en éteignant et en rallumant l'équipement), l'utilisateur est encouragé à essayer de corriger ces interférences par une ou plusieurs des mesures suivantes :
 - Réorienter ou déplacer l'antenne de réception.
 - Augmenter la distance entre l'équipement et le récepteur.
 - Brancher l'équipement sur une prise d'un circuit différent de celui auquel le récepteur est connecté.
 - Consulter le revendeur ou un technicien expérimenté en radio/TV pour obtenir de l'aide.

Précautions concernant l'exposition aux champs électromagnétiques (MPE) :

Pour satisfaire aux exigences d'exposition RF de la FCC/IC, une distance de séparation d'au moins 20 cm doit être maintenue entre l'antenne de cet appareil et toute personne durant son fonctionnement.

32 Pour assurer la conformité, il est déconseillé de l'utiliser à une distance inférieure.

Liste du contenu de l'emballage

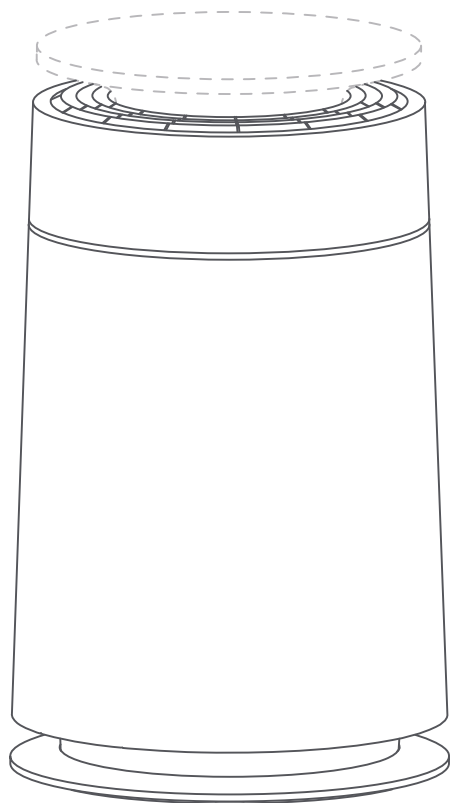

Unité principale



Couvercle supérieur

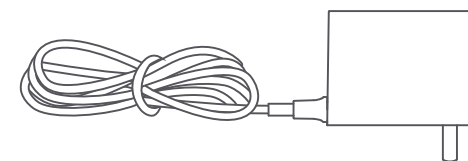

Adaptateur

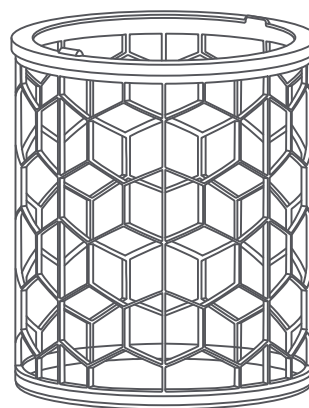

Préfiltre
(Préinstallé à l'intérieur de
l'appareil)

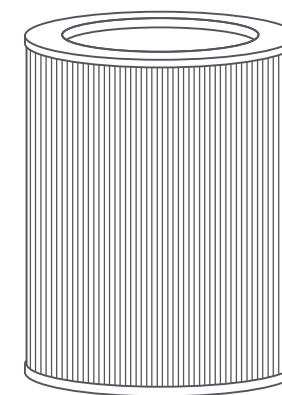

Cartouche de filtre
(Préinstallé à l'intérieur de l'appareil)

Présentation du produit

Unité principale

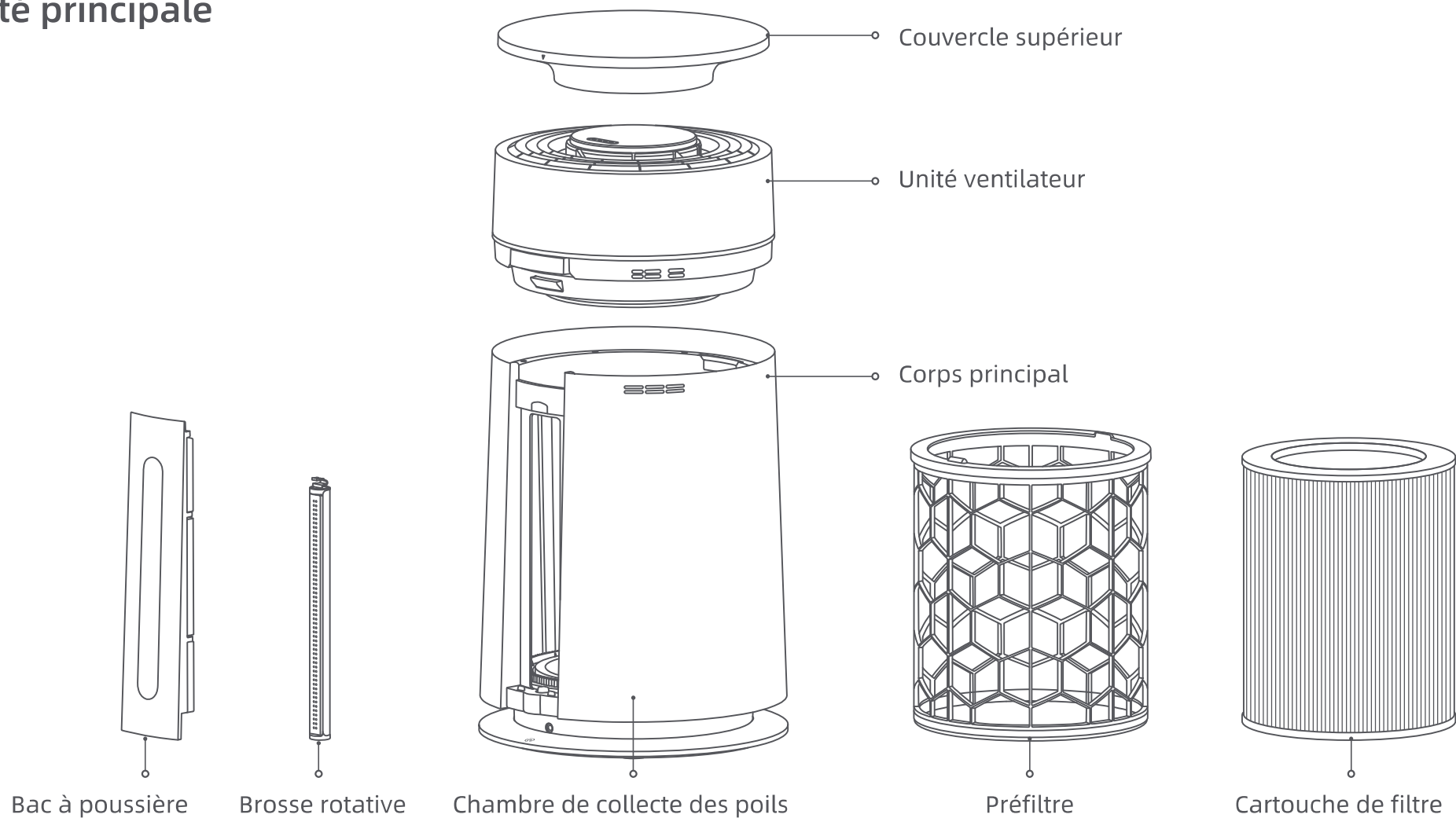

Remarque : Les illustrations figurant dans ce manuel sont fournies à titre indicatif uniquement. L'apparence réelle du produit peut varier.

Connexion avec l'application Dreamehome

1. Télécharger l'application Dreamehome

Scannez le code QR figurant sur le purificateur ou recherchez « Dreamehome » dans la boutique d'applications afin de télécharger et d'installer l'application.

Remarques :

- Seul le Wi-Fi 2,4 GHz est pris en charge.
- En raison des mises à jour du logiciel de l'application, les opérations réelles peuvent différer des descriptions figurant dans ce manuel. Veuillez suivre les instructions correspondant à la version actuelle de l'application.

2. Ajouter un appareil

Étape 1 : Maintenez simultanément enfoncés les boutons [Power (⏻)] + [Air Quality (AQ)] jusqu'à ce que les voyants [Power On ON] et [Child Lock (🔒)] commencent à clignoter.

Étape 2 : Ouvrez l'application DREAME, touchez « Scanner pour connecter », scannez de nouveau le code QR sur l'appareil pour l'ajouter, puis suivez les instructions dans l'application afin de terminer la connexion.

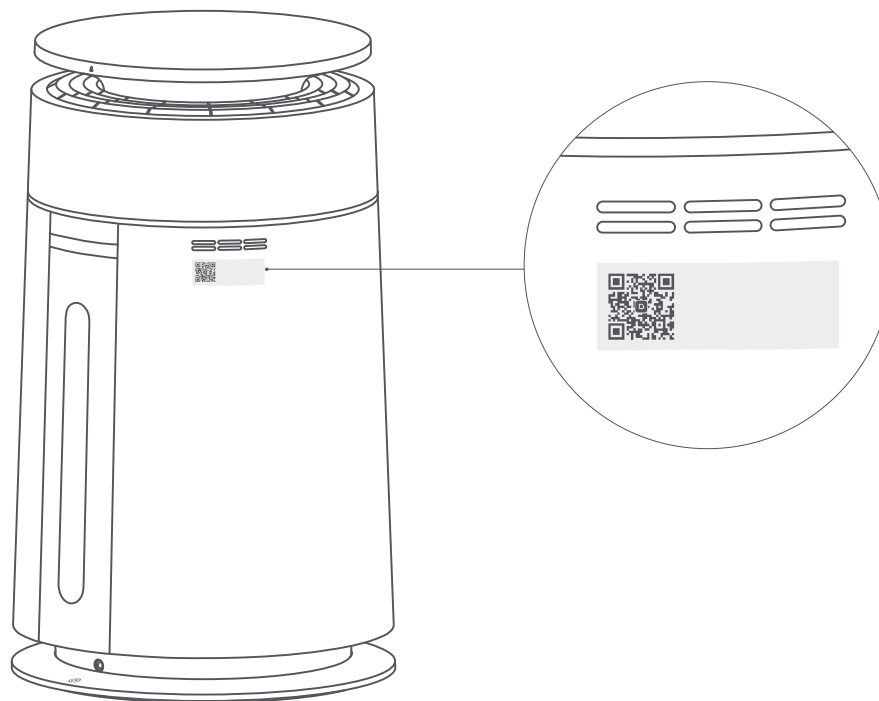

Instructions d'utilisation

Réinitialisation d'usine : Maintenez enfoncés les boutons de Fan Speed et de Mode pendant trois secondes.

Boutons

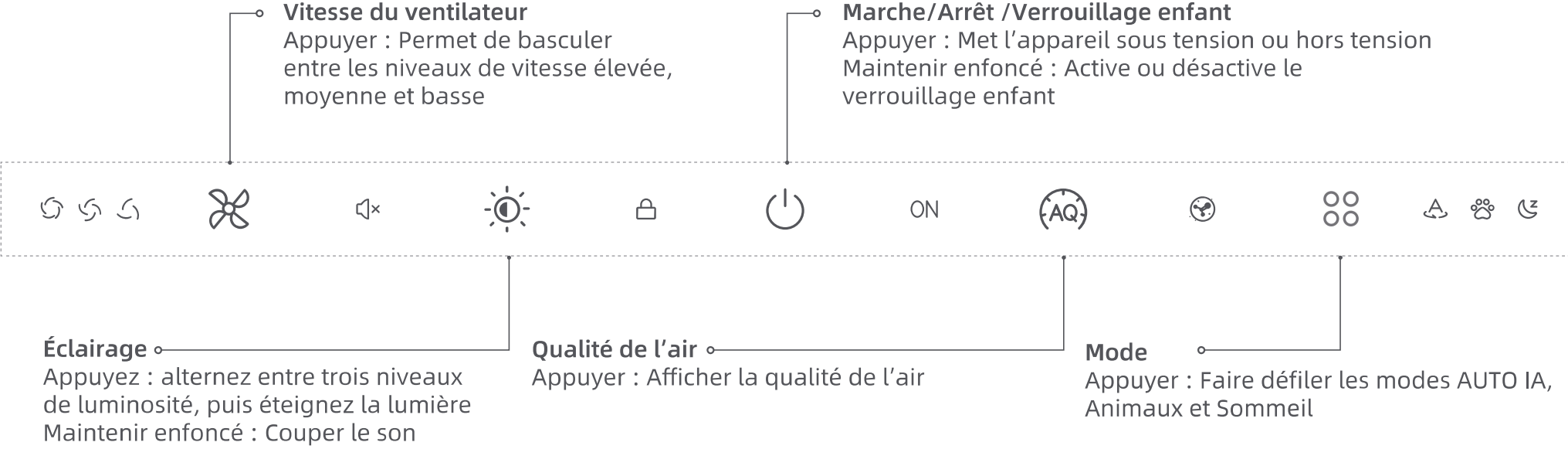





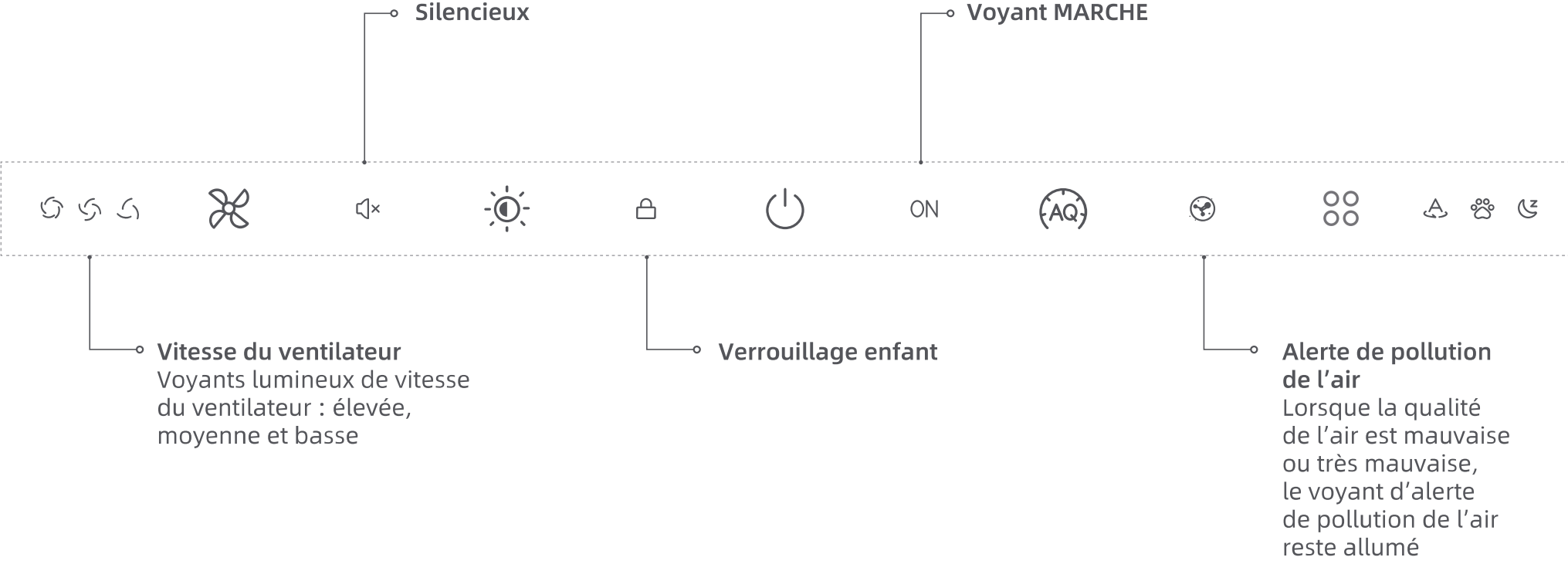

Instructions d'utilisation

Voyants lumineux



Instructions d'utilisation

Combinaisons de boutons

Connexion réseau	Maintenez enfoncés les boutons [Power ] + [Air Quality ].
Réinitialisation de la durée de vie du filtre	Maintenez enfoncés les boutons [Power ] + [Lighting ] pendant trois secondes.
Réinitialisation d'usine	Maintenez enfoncés les boutons [Fan Speed ] + [Mode ] pendant trois secondes.

Mode	Éclairage	Bruit
Mode Sommeil	X	X
Mode AUTO IA	√	√
Mode Personnalisé	√	√
Mode Animaux	√	√
<p>Mode nominal : Dans ce mode, l'appareil fonctionne au niveau 10 de la vitesse du ventilateur, avec toutes les fonctions non liées à la purification désactivées. La certification d'efficacité énergétique est effectuée dans ce réglage.</p>		

Instructions d'utilisation

Réglages de la couleur de l'éclairage

L'éclairage par défaut peut être configuré à l'aide de l'application. Il peut également afficher la qualité de l'air : plus la teinte de l'éclairage ambiant est chaude ou jaunâtre, plus la qualité de l'air est mauvaise, ce qui indique qu'une attention est requise.

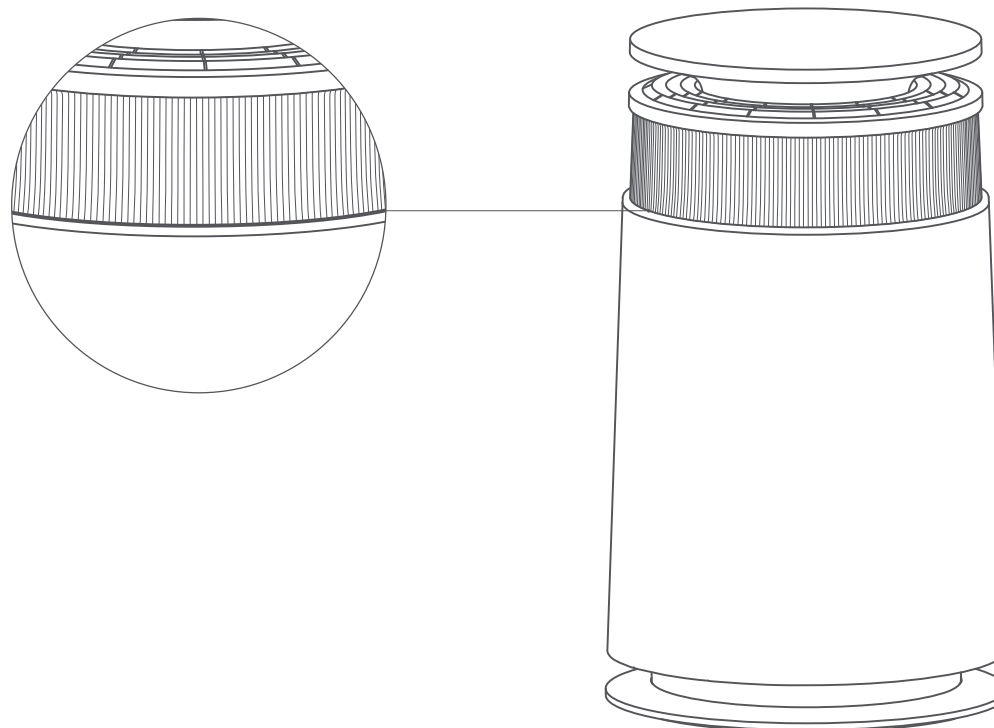

Entretien et soins

Installation et remplacement du filtre

1. Appuyez sur le loquet situé sur le dessus de l'appareil et soulevez l'ensemble supérieur verticalement.

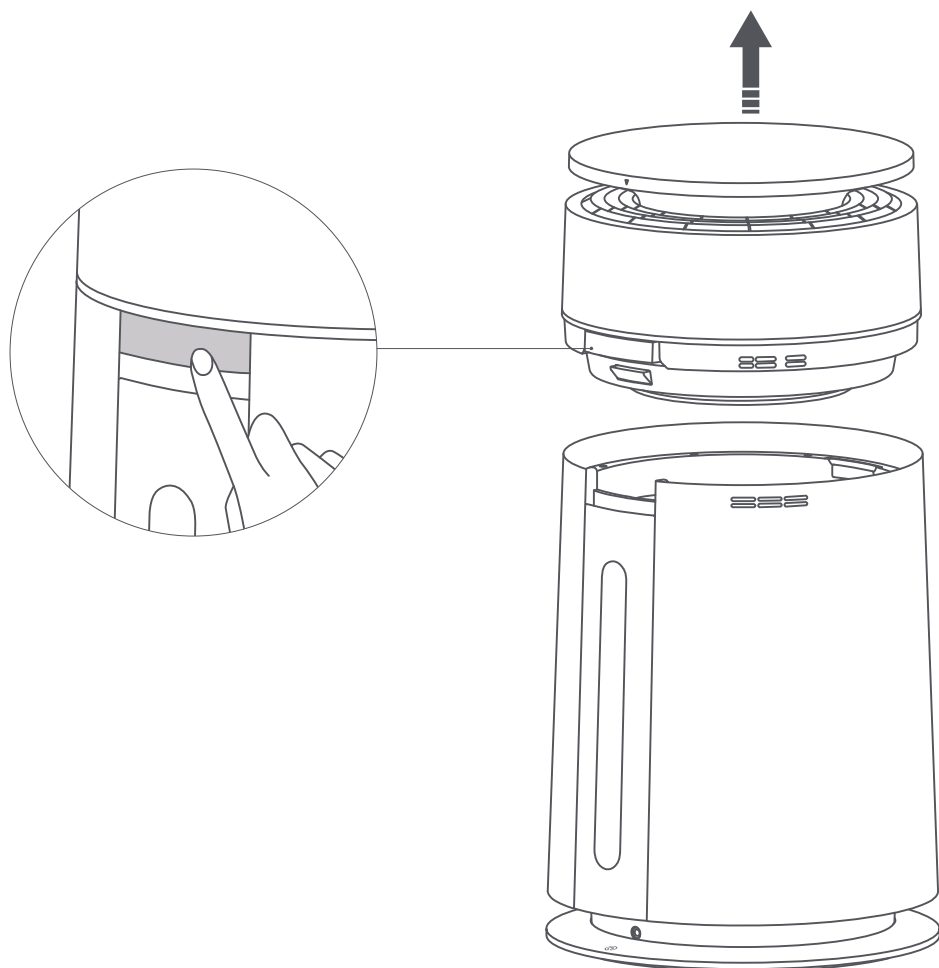

2. À l'aide du bord saillant du préfiltre, soulevez-le verticalement, puis retirez la cartouche de filtre composite.

⚠ Remarque : Retirez l'emballage de protection de la cartouche de filtre composite avant la première utilisation.

Le cycle de remplacement du Cartouche de filtre est de deux ans.

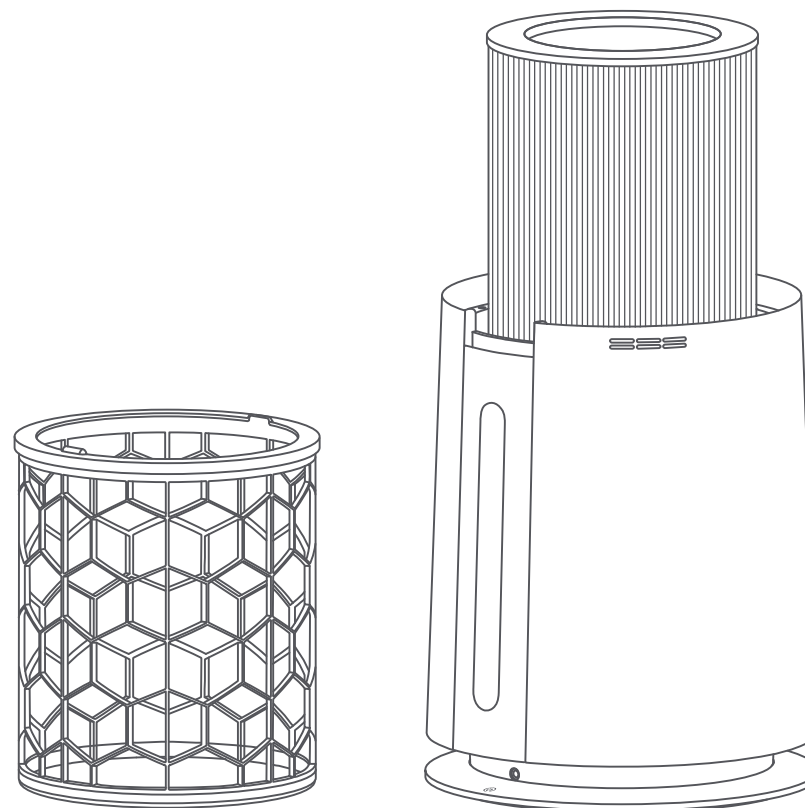

Entretien et soins

3. Placez la nouvelle cartouche de filtre composite au centre de la base et appuyez doucement vers le bas. Insérez ensuite le préfiltre en position et assurez-vous qu'il est bien en place, sans jeu.

Réinitialisation de la durée de vie du filtre : Lorsque le compte à rebours de la durée de vie du filtre arrive à expiration, le voyant Marche clignote (la première fois, il clignote pendant deux minutes; par la suite, il clignote pendant trois secondes à chaque mise sous tension). Maintenez enfoncés les boutons [Power] + [Lighting] pour redémarrer le compte à rebours.

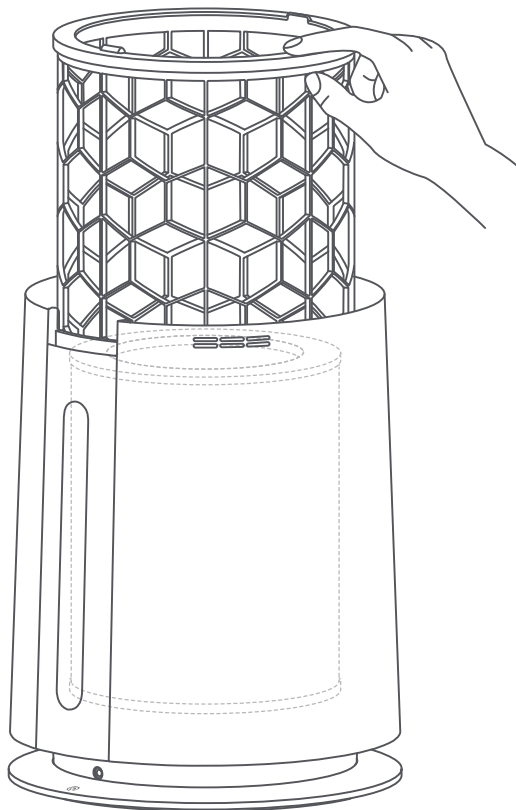

4. Aligned la languette située sous l'ensemble supérieur avec l'encoche correspondante de la chambre de collecte des poils, puis appuyez vers le bas jusqu'à ce qu'elle s'enclenche solidement en place.

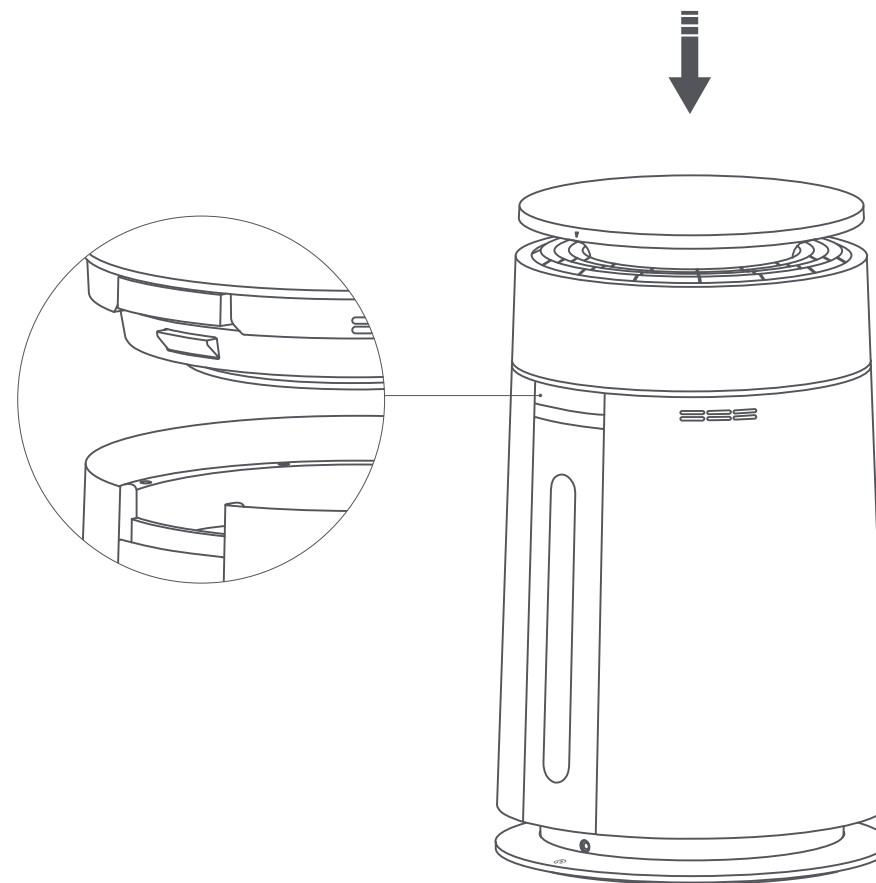

Entretien et soins

Installation du couvercle supérieur

1. Alignez le repère d'orientation du couvercle supérieur avec le repère correspondant de la chambre de collecte des poils.

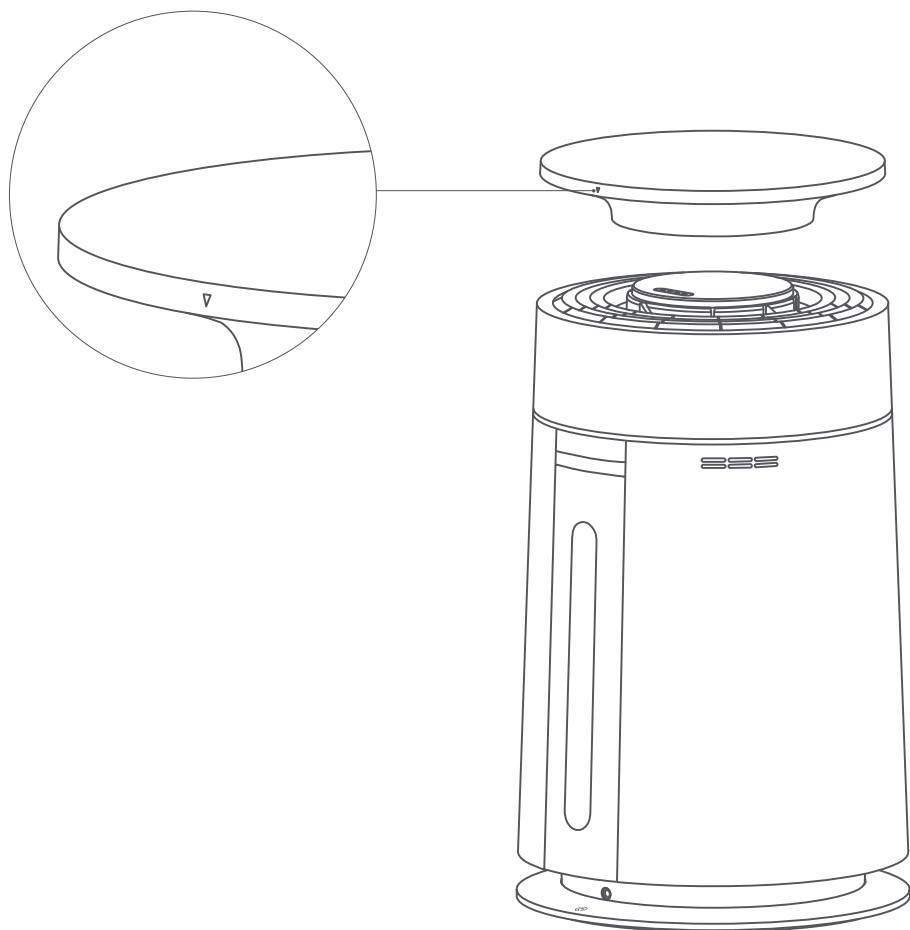

2. Appuyez doucement le long du bord du couvercle supérieur jusqu'à ce qu'il soit bien ajusté, sans jeu.

⚠ **Remarque :** Si le couvercle supérieur n'est pas correctement installé lors de la première tentative, faites-le pivoter légèrement vers la gauche ou la droite pour faciliter l'alignement.

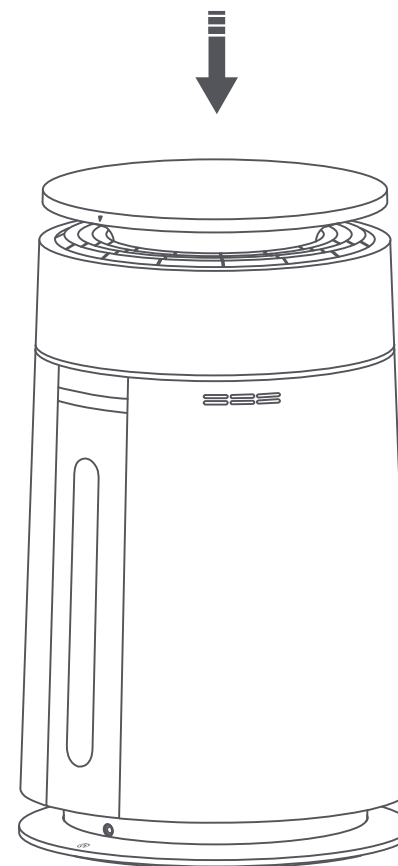

Entretien et soins

Entretien de la chambre de collecte des poils

1. Retirez la poussière et les poils de la chambre. Tapotez légèrement la chambre afin de détacher les débris des parois internes, puis rincez-la à l'eau propre ou essuyez-la avec un chiffon humide.

⚠ Remarque : Ne rincez pas à l'eau les roulements supérieurs de la brosse rotative ni les granules désodorisantes internes. Après le nettoyage de la chambre, assurez-vous qu'elle est complètement sèche avant de la réassembler.

2. Relâchez le loquet et retirez la brosse rotative. Utilisez la petite brosse de nettoyage pour retirer les poils et la poussière à l'intérieur de la chambre.

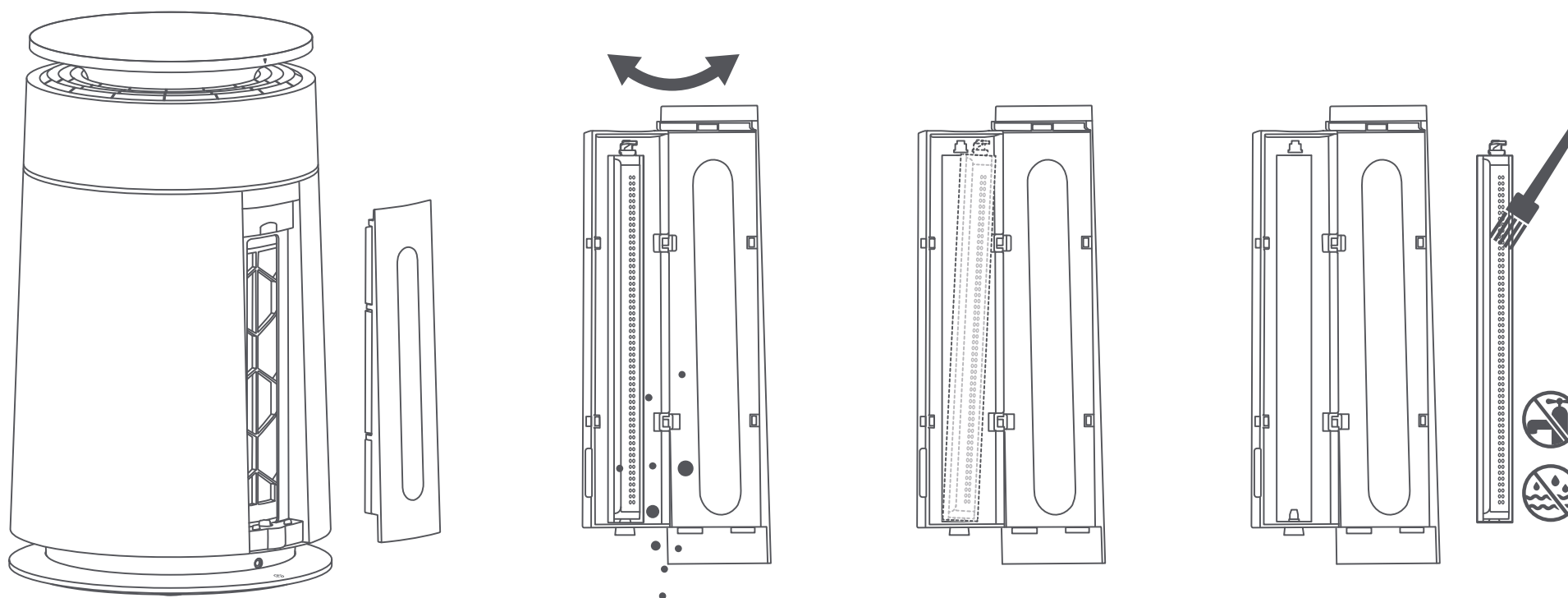

Si l'appareil ne fonctionne pas correctement, veuillez vous référer au tableau ci-dessous.

Erreurs	Causes possibles	Solutions
L'appareil ne s'allume pas	L'alimentation n'est pas branchée ou la fiche n'est pas correctement insérée.	Vérifiez si le adaptateur est correctement branché à la prise de courant. Assurez-vous que la fiche est fermement insérée.
	Aucune alimentation électrique provenant de la prise.	Veuillez essayer une autre prise de courant.
	L'appareil est endommagé.	Veuillez communiquer avec le service après-vente pour une réparation.
L'appareil dégage une odeur après la mise sous tension	Les matériaux du filtre d'un appareil neuf peuvent dégager une odeur temporaire.	Après le déballage, placez l'appareil dans un endroit bien ventilé et faites-le fonctionner pendant trois à cinq heures, avec les fenêtres légèrement ouvertes afin d'améliorer la circulation de l'air. Cette odeur disparaît généralement en l'espace d'une semaine sans traitement particulier.
	Le filtre a absorbé une quantité excessive de polluants gazeux.	Remplacez le filtre ou placez-le dans un endroit bien ventilé afin de dissiper l'odeur.
	Le filtre est humide.	Laissez le filtre sécher à l'air libre et assurez-vous que l'appareil est utilisé dans un environnement sec.
	Le filtre a atteint la fin de sa durée de vie.	Remplacez le filtre et réinitialisez la durée de vie du filtre.
Bruit anormal	L'appareil est placé sur une surface inégale.	Placez l'appareil sur une surface stable et de niveau.
	Si le problème persiste après les vérifications ci-dessus, communiquez avec le service après-vente pour une réparation.	
La lecture de la qualité de l'air demeure médiocre	Le filtre a atteint la fin de sa durée de vie.	Remplacez le filtre et réinitialisez la durée de vie du filtre.
	La qualité de l'air extérieur est mauvaise en raison des conditions météorologiques ou de la fumée.	Gardez les portes et les fenêtres fermées pendant l'utilisation du produit.
	Forte concentration de polluants à l'intérieur, tels que la fumée de tabac ou de cuisson, l'encens, les parfums ou l'alcool.	Ouvrez les fenêtres pour aérer.
	Si le problème persiste après les vérifications ci-dessus, communiquez avec le service après-vente pour une réparation.	
Le voyant d'expiration du filtre reste allumé après le remplacement	La durée de vie du filtre n'a pas été réinitialisée.	Après avoir remplacé le filtre, veuillez effectuer la réinitialisation de la durée de vie du filtre.
Le préfiltre et la brosse rotative ne tournent pas	Défaillance de l'appareil.	Veuillez communiquer avec le service après-vente pour une réparation.

Caractéristiques techniques

Nom du produit	Air Purifier	Modèle	CVF16A	Tension nominale	24.0 V \equiv
Dimensions (longueur × largeur × hauteur)	370 x 370 x 620 mm	Entrée de l'adaptateur	100-240 V~ 50/60 Hz 2.0 A Max	Sortie de l'adaptateur	24.0 V \equiv 3.0A 72.0 W
Bruit (mode Sommeil silencieux)	32 dB(A)	Puissance nominale d'entrée	45 W		

EN Warranty

1. Dreame is liable to the consumer for any lack of conformity in material or workmanship not detectable at the time of the purchase.
2. Warranty period: please refer to the customer service office for more information. If the territory where the consumer is located has different regulations, local regulations prevail.
3. The warranty will not be applicable in the following cases:
 - a) Issues due to carelessness, use, or installation that does not comply with the instructions provided by Dreame.
 - b) Tampering and/or modifications of the product by entities or individuals not expressly authorized by Dreame.
 - c) Damage due to accidental causes and/or negligence on the part of the consumer, with particular reference to external parts.
 - d) Parts subject to wear that do not have manufacturing defects.
 - e) No valid purchasing document (receipt, invoice, or other) is provided to certify the date the product was purchased.
 - f) The model and/or numbers of the product on the purchase certificate is not consistent with the model and/or numbers shown on the product.
4. Please scan the QR code to get after-sales contact information.
5. The after-sales service (including quality warranty) in diverse regions is solely applicable to the local version of Dreame products. Please contact the after-sales service in the region where your product version originates for support.

ES Garantía

1. Dreame es responsable ante el consumidor de cualquier falta de conformidad de material o mano de obra no detectable en el momento de la compra.
2. Período de garantía: Por favor, consulte a la oficina de atención al cliente para obtener más información. Si el territorio donde se encuentra el consumidor tiene regulaciones diferentes, prevalecerán las regulaciones locales.
3. La garantía no será aplicable en los siguientes casos:
 - a) Problemas debidos al descuido, uso o instalación que no cumpla con las instrucciones proporcionadas por Dreame.
 - b) La manipulación y/o modificaciones del producto por entidades o personas no expresamente autorizadas por Dreame.
 - c) Daños debidos a causas accidentales y/o negligencia del consumidor, con especial referencia a las partes externas.
 - d) Piezas sujetas a desgaste que no presenten defectos de fabricación.
 - e) No se proporciona ningún documento de compra válido (recibo, factura u otro) que certifique la fecha de compra del producto.
 - f) El modelo y/o los números del producto en el certificado de compra no coinciden con el modelo y/o números que aparecen en el producto.
4. Escanee el código QR para obtener información de contacto posventa.
5. El servicio posventa (incluida la garantía de calidad) en diversas regiones se aplica únicamente a la versión local de los productos Dreame. Comuníquese con el servicio posventa de la región donde se origina la versión de su producto para obtener asistencia.

FR Garantie

1. Dreame sera responsable envers le consommateur pour tout défaut de conformité de matériau ou de fabrication non décelable au moment de l'achat.
2. Période de garantie : veuillez vous référer au bureau du service à la clientèle pour plus d'informations. Si le territoire où se trouve le consommateur a une réglementation différente, c'est la réglementation locale qui prévaut.
3. La garantie ne s'appliquera pas dans les cas suivants :
 - a) Problème dû à un défaut d'entretien, une mauvaise utilisation ou installation, le non-respect des instructions fournies par Dreame.
 - b) L'altération et/ou les modifications du produit par des prestataires ou des individus qui n'ont pas été expressément approuvés par Dreame.
 - c) Les dommages dus à ces causes accidentelles et/ou une négligence de la part du consommateur, en particulier sur les pièces externes.
 - d) L'usure normale de pièces qui n'ont pas de défauts de fabrication.
 - e) Aucune preuve d'achat valide (reçu, facture, ou autre) n'est fourni pour certifier la date d'achat du produit.
 - f) Le modèle et/ou les références du produit sur le certificat d'achat ne correspondent pas au modèle et/ou références indiqués sur le produit.
4. Scannez le QR code pour obtenir les coordonnées de contact du service après-vente.
5. Le service après-vente (y compris la garantie de qualité) dans d'autres régions ne s'applique que pour la version locale des produits Dreame. Contactez le service après-vente dans la région d'origine de la version de votre produit pour obtenir une assistance.

Contact us



 **Website:**
<https://global.dreametech.com>