

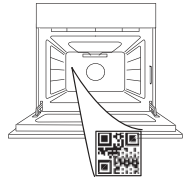

THANK YOU FOR BUYING A HOTPOINT-ARISTON PRODUCT

In order to receive a more complete assistance, please register your product on www.register10.eu

PLEASE SCAN THE QR CODE ON YOUR APPLIANCE IN ORDER TO REACH MORE INFORMATION



Before using the appliance carefully read the Safety Instruction.

PRODUCT DESCRIPTION

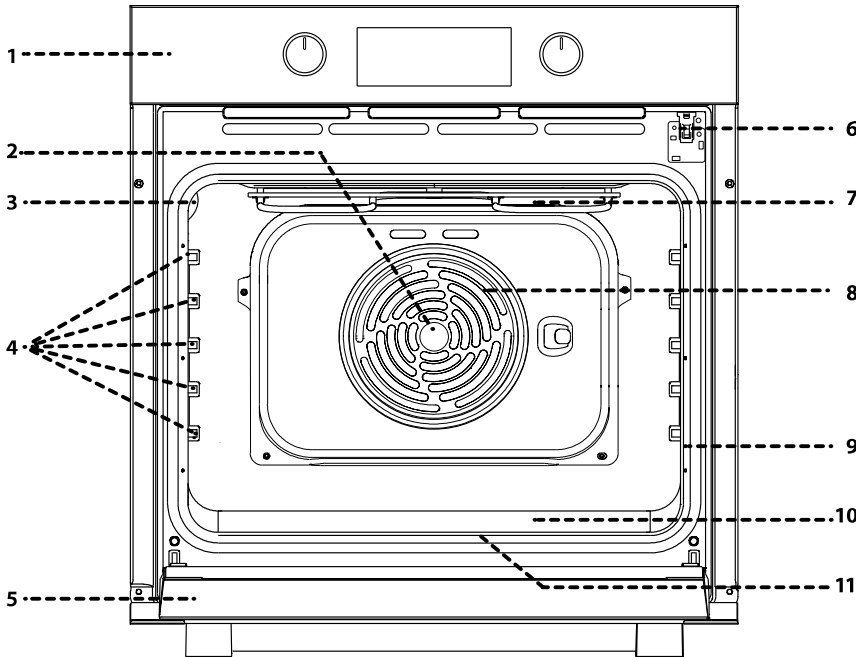

- 1. Control panel
- 2. Fan
- 3. Lamp
- 4. Shelf guides (the level is indicated on the wall of the cooking compartment)
- 5. Door
- 6. Door lock (locks the door while automatic cleaning is in progress and afterwards)
- 7. Upper heating element/grill
- 8. Circular heating element (not visible)
- 9. Identification plate (do not remove)
- 10. steam embossing for drinking water
- 11. Bottom heating element (not visible)

CONTROL PANEL DESCRIPTION

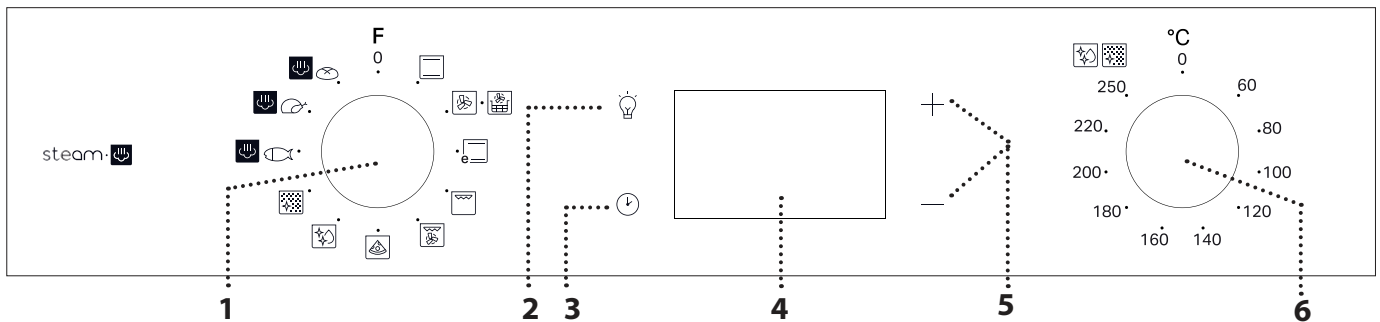

1. SELECTION KNOB

For switching the oven on by selecting a function. Turn to the 0 position to switch the oven off.

2. LIGHT

With the oven switched on, press to turn the oven compartment lamp on or off.

3. SETTING THE TIME

For accessing the cooking time settings, delayed start and timer. For displaying the time when the oven is off.

4. DISPLAY

5. ADJUSTMENT BUTTONS

For changing the cooking time settings.

6. THERMOSTAT KNOB

Turn to select the temperature you require when activating manual functions.

Please note: Type of knob may vary from model type. If the knobs are push-activated, push down on the center of the knob to release it from seating.



ACCESSORIES

WIRE SHELF

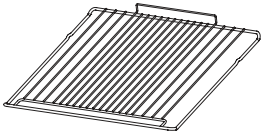

Use to cook food or as a support for pans, cake tins and other ovenproof items of cookware.

AIR FRY TRAY*

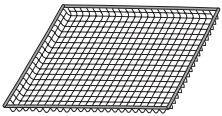

This accessory is designed to be used when cooking foods with Air Fry function, ensuring optimal crispness and crunchiness for your food. To use, place the tray on the wire shelf. It is dishwasher-safe for easy cleaning.

DRIP TRAY *

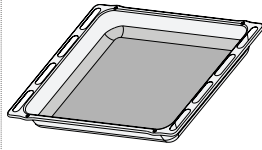

Use as an oven tray for cooking meat, fish, vegetables, focaccia, etc. or position underneath the wire shelf to collect cooking juices.

BAKING TRAY *

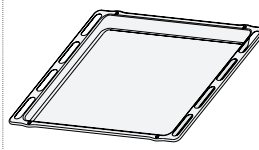

Use for cooking all bread and pastry products, but also for roasts, fish en papillote, etc.

SLIDING RUNNERS *

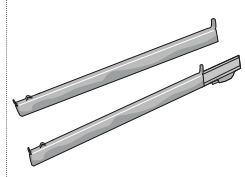

To facilitate inserting or removing accessories.

* Available only on certain models

The number and the type of accessories may vary depending on which model is purchased.

Other accessories can be purchased separately from the After-sales Service.

INSERTING THE WIRE SHELF AND OTHER ACCESSORIES

Insert the wire shelf onto the level you require by holding it tilted slightly upwards and resting the raised rear side (pointing upwards) down first.

Then slide it horizontally along the runners as far as possible. Other accessories, like the baking tray, are to be inserted horizontally, letting them slide on the runners.

SLIDING SHELVES AND SHELF GUIDES

Before using the oven remove the protective tape [a] and then remove the protective foil [b] from the sliding runners.

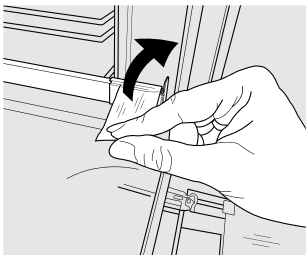

[a]

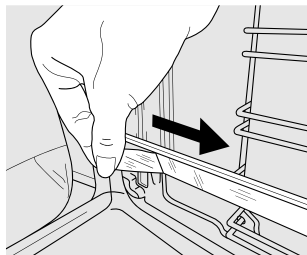

[b]

REMOVING THE SLIDING RUNNERS [c]

Pull the lower part of the sliding runner to uncouple the lower hooks (1) and pull the sliding runners upwards, removing them from the upper hooks (2).

REFITTING THE SLIDING RUNNERS [d]

Hook the upper hooks on the shelf guides (1) then press the lower part of the sliding runners against the shelf guides, until the lower hooks are clicking (2).

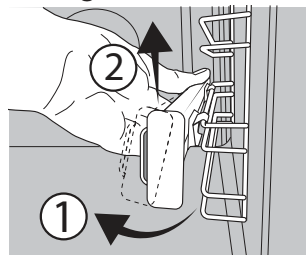

[c]

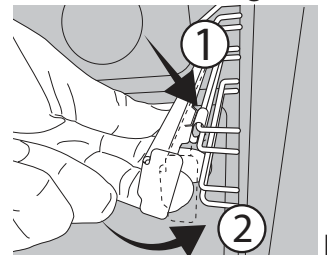



[d]

REMOVING AND REFITTING THE SHELF GUIDES



1. To remove the shelf guides, firmly grip the external part of the guide, and pull it towards you to extract the support and the two internal pins from the lodging.
2. To reposition the shelf guides, position them near the cavity and initially insert the two pins into their lodgings. Next, position the external part near its lodging, insert the support, and firmly press towards the wall of the cavity to make sure the shelf guide is properly secured.

FIRST TIME USE

1. SETTING THE TIME

You will need to set the time when you switch on the appliance for the first time: Press  until the  icon and the two digits for the hour + or — and clock  start flashing on the display.



Use + or — to set the hour and press  to confirm. The two digits for the minutes will start flashing. Use + or — to set the minutes and press  to confirm.

Please note: When the  icon is flashing, for example following lengthy power outages, you will need to reset the time.

2. SET THE POWER CONSUMPTION

By default the oven is programmed to work at a power higher than 3kW (Hi). To operate the oven at a power that is compatible with a domestic power supply less than 2,9 kW (Lo), you will need to change the settings. To go to the change menu, turn the selection knob to , then turn it back to 0.

Press and hold + and — for five seconds immediately afterwards.



Use + or — to change the setting, then press and hold  for at least two seconds to confirm.

3. HEAT THE OVEN

A new oven may release odours that have been left behind during manufacturing: this is completely normal.

Before starting to cook food, we therefore recommend heating the oven with it empty in order to remove any possible odours.

Remove any protective cardboard or transparent film from the oven and remove any accessories from inside it. Heat the oven to 250 °C for about one hour. The oven must be empty during this time.

Please note: It is advisable to air the room after using the appliance for the first time.

FUNCTIONS

CONVENTIONAL

For cooking any kind of dish on one shelf only.

FORCED AIR

For cooking different foods that require the same cooking temperature on several shelves (maximum three) at the same time. This function can be used to cook different foods without odours being transferred from one food to another.

AIR FRY

The Air Fry function allows you to cook many types of food with less oil, resulting in pleasantly crispy and healthy dishes. The oven cavity heats up while the fan circulates hot air. For best results, use the Air Fry basket, provided with some models.

To use, place the food in a single layer on the Air Fry basket, avoiding any overlap, and follow the Air Fry Cooking Table instructions. Place the tray on the wire shelf and insert a baking tray at a lower level to collect any crumbs or drips.

Avoid using multiple trays to ensure even cooking.

ECO CONVENTIONAL

For cooking roasts and stuffed roasting joints on a single shelf. Food is prevented from drying out excessively by gentle, intermittent air circulation.

When this ECO function is in use, the light will remain switched off during cooking but can be switched on again by pressing .

GRILL

For grilling steaks, kebabs and sausages, cooking vegetables au gratin or toasting bread.

When grilling meat, we recommend using a dripping pan to collect the cooking juices: position the pan on any of the levels below the wire shelf and add 200 ml of drinking water.

TURBO GRILL

For roasting large joints of meat (legs, roast beef, chicken). We recommend using a dripping pan to collect the cooking juices: position the pan on any of the levels below the wire shelf and add 200 ml of drinking water.

PIZZA

For baking different types and sizes of pizza and bread. It is a good idea to swap the position of the baking trays halfway through cooking.

DIAMOND CLEAN

The action of the steam released during this special low-temperature cleaning cycle allows dirt and food residues to be removed with ease. Pour 100-120 ml of drinking water on the bottom of the oven then turn the selection knob and the thermostat knob to the  icon. It is best to use the function for 35 minutes. Activate the function when the oven is cold and let it cool down for 15 minutes once the cycle ends. The position of the icon does not correspond to the temperature reached during the cleaning cycle.



AUTOMATIC CLEANING - PYRO

For eliminating cooking spatters using a cycle at very high temperature (over 400 °C).

For eliminating cooking spatters using a cycle at very high temperature. To activate this function move thermostat knob to (Icon on the control panel). The position of the icon does not correspond to the real temperature reached during the cleaning cycle.

DAILY USE

1. SELECT A FUNCTION

To select a function, turn the *selection knob* to the symbol for the function you require: the display will light up and an audible signal will sound.



2. ACTIVATE A FUNCTION

MANUAL

To start the function you have selected, turn the *thermostat knob* to set the temperature you require.



Please note: During cooking you can change the function by turning the *selection knob* or adjust the temperature by turning the *thermostat knob*. The function will not start if the *thermostat knob* will be on **0** you can set the cooking time, cooking end time (only if you set a cooking time) and a timer.

RISING

To start the "Rising" function, turn the *thermostat knob* to the relevant symbol; if the oven is set to a different temperature, the function will not start.

Please note: You can set the cooking time, cooking end time (only if you set a cooking time) and a timer.

steam:

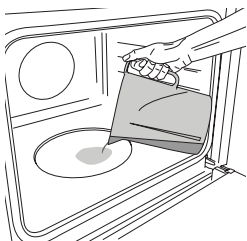

To start the Steam function, pour 200 ml of drinking water in the oven bottom. Select the function turning clockwise the selection knob on the relevant icon, and the thermostat knob in any position between 160 and 180°C (as suggested by the icon). The function will start and the display

will show the current time of the day. No preheating is needed. To end the cooking, turn the selection knob on **0**

STEAM

EASY STEAM FISH

EASY STEAM MEAT

EASY STEAM BREAD

The Steam function allows to obtain excellent performances thanks to the presence of steam in the cooking cycle. This function automatically manages the ideal temperature for cooking a wide range of recipes; the cooking times of the main dishes are shown in the relative cooking table. Always activate the steam function when the oven is cold, and after pouring 200 ml of drinking water into the bottom of the cavity. To activate Steam function, the thermostat knob needs to be turned in to position of

position. During Steam cooking do not open the door and never top up the water.

Please note: Opening the door and topping up the water during cooking may have an adverse effect on the final cooking result.

Please note: During steam cooking, do not open the door and never top up the water.

3. PREHEATING

Once the function starts, an audible signal and a flashing icon on the display indicate that the preheating phase has been activated.

At the end of this phase, an audible signal and the fixed icon on the display will indicate that the oven has reached the set temperature: at this point, place the food inside and proceed with cooking.

Please note: Placing the food in the oven before preheating has finished may have an adverse effect on the final cooking result.

4. PROGRAMMING COOKING

You will need to select a function before you can start programming cooking.

DURATION

Keep pressing until the icon and "00:00" start flashing on the display.





Use **+** or **-** to set the cooking time you require, then press to confirm.

Activate the function by turning the *thermostat knob* to the temperature you require: an audible signal will sound and the display will indicate that cooking is complete.

Please note: To cancel the cooking time you have set, keep pressing until the icon starts flashing on the display, then use **-** to reset the cooking time to "00:00". This cooking time includes a preheating phase.

PROGRAMMING THE END COOKING TIME/ DELAYED START

After a cooking time has been set, starting the function can be delayed by programming its end time: press  until the  icon and the current time start flashing on the display.



Use + or — to set the time you want cooking to end and press  to confirm.

Activate the function by turning the *thermostat knob* to the temperature you require: the function will remain paused until it starts automatically after the period of time that has been calculated in order for cooking to finish at the time you have set.

Please note: To cancel the setting, switch the oven off by turning the *selection knob* to the 0 position.

Delay to start functionality is not available for Grill and Turbo Grill functions.

END OF COOKING

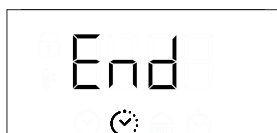

An audible signal will sound and the display will indicate that the function has finished.



Turn the *selection knob* to select a different function or to 0 to switch the oven off.

Please note: If the timer is active, the display will show "END" alternately with the remaining time.

5. SETTING THE TIMER

This option does not interrupt or program cooking but allows you to use the display as a timer, either during while a function is active or when the oven is off. Keep pressing  until the  and "00:00" icon and "00:00" start flashing on the display.



Use + or — to set the time you require and press  to confirm. An audible signal will sound once the timer has finished counting down the selected time.

Notes: To cancel the timer, keep pressing  until the  icon starts flashing, then use — to reset the time to "00:00".

6. AUTOMATIC CLEANING FUNCTION – PYRO

Do not touch the oven during the Pyro cycle. Keep children and animals away from the oven during and after (until the room has finished airing) running the Pyro cycle.

Remove all accessories - including shelf guides - from the oven before activating the function. If the oven is installed below a hob, make sure that all the burners or electric hotplates are switched off while running the selfcleaning cycle.

For optimum cleaning results, remove the worst soiling with a damp sponge before using the Pyro function.

Avoid activating the pyro cycle cleaning in the presence of limescale residues.

We recommend only running the Pyro function if the appliance contains heavy soiling or gives off bad odours during cooking.

To activate the automatic cleaning function, turn the *selection knob* and the *thermostat knob* to the  icon. The function will be activated automatically, the door locked and the light inside the oven switched off: The display will show the time remaining to the end, alternating with "Pyro".



Once the cycle has been completed, the door remains locked until the temperature inside the oven has returned to a safe level. Air the room during and after running the Pyro cycle.

NOTES

- Do not cover the inside of the oven with aluminium foil.
- Never drag pots or pans across the bottom of the oven as this could damage the enamel coating.
- Do not place heavy weights on the door and do not hold on to the door.

COOKING TABLE

RECIPE	FUNCTION	PREHEAT	TEMPERATURE (°C)	DURATION (Min)	LEVEL AND ACCESSORIES
Leavened cakes		Yes	170	30 - 50	3
		Yes	160	30 - 50	2
		Yes	160	40 - 60	4 1
Filled cake (cheese cake, strudel, fruit pie)		Yes	160 - 200	35 - 90	2
		Yes	160 - 200	40 - 90	4 2
Biscuits / tartlets		Yes	160	25 - 35	3
		Yes	160	25 - 35	3
		Yes	150	35 - 45	4 2
Choux buns		Yes	180 - 210	30 - 40	3
		Yes	180 - 200	35 - 45	4 2
		Yes	180 - 200	35 - 45	5 3 1
Meringues		Yes	90	150 - 200	3
		Yes	90	140 - 200	4 2
		Yes	90	140 - 200	5 3 1
Pizza / Focaccia		Yes	190 - 250	15 - 50	1/2
		Yes	190 - 250	20 - 50	4 2
Frozen pizza		Yes	250	10 - 20	3
		Yes	230-250	10 - 25	4 2
Salty cakes (vegetable pie, quiche)		Yes	180 - 200	40 - 55	3
		Yes	180 - 200	45 - 60	4 2
		Yes	180 - 200	45 - 60	5 3 1
Vols-au-vents / puff pastry crackers		Yes	190 - 200	20 - 30	3
		Yes	180 - 190	20 - 40	4 2
		Yes	180 - 190	20 - 40	5 3 1
Lasagne / baked pasta / cannelloni / flans		Yes	190 - 200	45 - 65	2
Lamb / veal / beef / pork 1 kg		Yes	190 - 200	80 - 110	3
Roast pork with crackling 2 kg		Yes	180 - 190	110 - 150	3
Chicken / rabbit / duck 1 kg		Yes	200 - 230	50 - 100	2
Turkey / goose 3 kg		-	190 - 200	100 - 160	2
Baked fish / en papillote (fillets, whole)		Yes	170 - 190	30 - 45	2
Stuffed vegetables (tomatoes, courgettes, aubergines)		Yes	180 - 200	50 - 70	3

FUNCTIONS						
	Conventional	Forced Air	Pizza	Grill	Turbo Grill	Eco conventional

ACCESSORIES					
	Wire shelf	Baking dish or cake tin on the wire shelf	Baking tray/Drip tray or Baking dish on the wire shelf	Drip tray / Baking tray	Drip tray / Baking tray with 200 ml of water

RECIPE	FUNCTION	PREHEAT	TEMPERATURE (°C)	DURATION (Min)	LEVEL AND ACCESSORIES
Toasted bread		5'	250	2 - 6	5
Fish fillets / slices		-	230 - 250	15 - 30 *	4 3
Sausages / kebabs / spare ribs / hamburgers		-	250	15 - 30 *	5 4
Roast chicken 1-1.3 kg		Yes	200 - 220	55 - 70 **	2 1
Roast beef rare 1 kg		Yes	200 - 210	35 - 50 **	3
Leg of lamb / knuckle		Yes	200 - 210	60 - 90 **	3
Roast potatoes		Yes	200 - 210	35 - 55	2
Vegetable gratin		-	200 - 210	25 - 55	3
Meat and potatoes		Yes	190 - 200	45 - 100 ***	4 1
Fish and vegetables		Yes	180	30 - 50 ***	4 2
Lasagne and meat		Yes	200	50 - 100 ***	4 1
Complete meal: fruit tart (level 5) / lasagne (level 3) / meat (level 1)		Yes	180 - 190	40 - 120 ***	5 3 1
Roast meat / stuffed roasting joints		-	170 - 180	100 - 150	3

* Turn food halfway through cooking

** Turn food two thirds of the way through cooking (if necessary).

*** Estimated length of time: dishes can be removed from the oven at different times depending on personal preference.

steam











RECIPE	FUNCTION	WATER (ml)	PREHEAT	TEMPERATURE (°C)	DURATION (Min)	LEVEL AND ACCESSORIES
Fish fillets / cutlets 0.5 - 2 cm	steam	200	-	190 - 210	15 - 25	3
Whole fish 300 - 600 g	steam	200	-	190 - 210	15 - 30	3
Whole fish 600 g - 1.2 kg	steam	200	-	180 - 200	25 - 45	3
Roast Beef rare 1 kg	steam	200	-	190 - 210	40 - 55	3
Lamb shank 500 g - 1.5 kg	steam	200	-	170 - 190	60 - 75	2
Chicken / guinea fowl / duck Whole 1 - 1.5 kg	steam	200	-	200 - 220	55 - 75	2
Chicken / guinea fowl / duck Pieces 500 g - 1.5 kg	steam	200	-	200 - 220	40 - 60	3
Chicken / turkey / duck Whole 3 kg	steam	200	-	160 - 180	100 - 140	2
Lamb / Beef / Pork 1 kg	steam	200	-	170 - 190	60 - 100	3
Small bread 80 - 100 g	steam	200	-	200 - 220	30 - 45	3
Sandwich loaf in tin 300 - 500 g	steam	200	-	170 - 190	45 - 60	3
Bread loaf 500 g - 2 kg	steam	200	-	160 - 170	50 - 100	2
Baguettes 200 - 300 g	steam	200	-	200 - 220	30 - 45	3

The time indicated includes the preheating phase: we recommend placing the food in the oven and setting the cooking time when starting the function.

FUNCTIONS							steam	steam	steam
	Conventional	Forced Air	Pizza	Grill	Turbo Grill	Eco conventional	Fish	Meat	Bread

ACCESSORIES					
	Wire shelf	Baking dish or cake tin on the wire shelf	Baking tray/Drip tray or Baking dish on the wire shelf	Drip tray / Baking tray	Drip tray / Baking tray with 200 ml of water

AIR FRY COOKING TABLE

CATEGORY	RECIPE	FUNCTION	SUGGESTED QUANTITY	PREHEAT	TEMPERATURE (°C)	DURATION (MIN)	LEVEL AND ACCESSORIES
Frozen Food	Frozen French Fries		500 - 700	✓	200	20 - 30	3 trays, 1 shelf
	Frozen Chicken Nuggets		500 - 700	✓	200	15 - 20	4 trays, 1 shelf
	Fish Sticks		500 - 700	✓	220	15 - 20	4 trays, 1 shelf
Vegetables	Fresh Breaded Zucchini		400	✓	200	15 - 20	4 trays, 1 shelf
	Homemade Fries		300 - 800	✓	200	25 - 40	4 trays, 1 shelf
	Mixed Vegetables		300 - 800	✓	200	20 - 35	4 trays, 1 shelf
Meat and Fish	Chicken Breast		1 - 4 cm	✓	200	20 - 50	4 trays, 1 shelf
	Chicken Wings		2300 - 800	✓	220	20 - 40	4 trays, 1 shelf
	Breaded Cutlet		1 - 4 cm	✓	220	15 - 40	4 trays, 1 shelf
	Fish Fillet		1 - 4 cm	✓	200	15 - 25	4 trays, 1 shelf

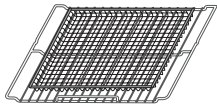

Please note: the special Air Fry tray has always to be placed on the wire shelf.

For cooking fresh or homemade foods, spread the oil evenly.

We suggest adding an empty tray on Level 1 in order to collect eventual grease residual coming from the Air Fry tray during the cooking.

In order to guarantee uniform cooking results, mix food halfway through the recommended cooking time.

CLEANING AND MAINTENANCE

Make sure that the oven has cooled down before carrying out any maintenance or cleaning.

Do not use steam cleaners.

Do not use wire wool, abrasive scourers or abrasive/corrosive cleaning agents, as these could damage the surfaces of the appliance.

Wear protective gloves.

The oven must be disconnected from the mains before carrying out any kind of maintenance work.

EXTERIOR SURFACES

Clean the surfaces with a damp microfibre cloth. If they are very dirty, add a few drops of pH-neutral detergent. Finish off with a dry cloth.

Do not use corrosive or abrasive detergents. If any of these products inadvertently comes into contact with the surfaces of the appliance, clean immediately with a damp microfibre cloth.

INTERIOR SURFACES

- After every use, leave the oven to cool and then clean it, preferably while it is still warm, to remove any deposits or stains caused by food residues. To dry any condensation that has formed as a result of cooking foods with a high water content, leave the oven to cool completely and then wipe it with a cloth or sponge.
- To remove the remaining limescale from the bottom of the cavity after the steam:  cooking, we recommend to clean the cavity with the

products provided by After Sales Service (please follow instructions attached to the product). Cleaning is recommended at least for every 5 to 10 steam:  cooking cycles.

- If there is stubborn dirt on the interior surfaces, we recommend running the automatic cleaning function for optimal cleaning results. Avoid activating the pyrolytic cycle cleaning in the presence of limescale residues. Before activating, perform limescale cleaning as described above.
- The door can be easily removed and refitted to facilitate cleaning of the glass.
- Clean the glass in the door with a suitable liquid detergent.

ACCESSORIES

Soak the accessories in a washing-up liquid solution after use, handling them with oven gloves if they are still hot. Food residues can be removed using a washing-up brush or a sponge.

REMOVING AND REFITTING THE DOOR

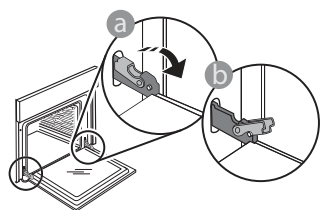

1. To remove the door, open it fully and lower the catches until they are in the unlock position.

3. Refit the door by moving it towards the oven, aligning the hooks of the hinges with their seating and securing the upper part onto its seating.

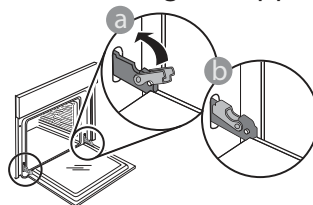

4. Lower the door and then open it fully. Lower the catches into their original position: Make sure that you lower them down completely.

Apply gentle pressure to check that the catches are in the correct position.

5. Try closing the door and check to make sure that it lines up with the control panel. If it does not, repeat the steps above: The door could become damaged if it does not work properly.

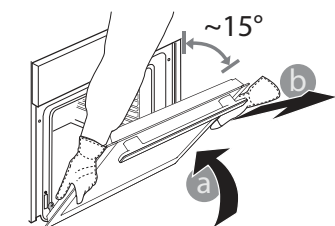

2. Close the door as much as you can. Take a firm hold of the door with both hands – do not hold it by the handle. Simply remove the door by continuing to close it while pulling it upwards at the same time until it is

released from its seating. Put the door to one side, resting it on a soft surface.

REPLACING THE LAMP

1. Disconnect the oven from the power supply.
2. Unscrew the cover from the light, replace the bulb and screw the cover back on the light.
3. Reconnect the oven to the power supply.

Please note: Use 25 W/230 V type G9, T300 °C halogen lamps. The bulb used in the product is specifically designed for domestic appliances and is not suitable for general room lighting within the home (EC Regulation 244/2009).

Light bulbs are available from our After-sales Service. - Do not handle bulbs with your bare hands as your fingerprints could damage them. Do not use the oven until the light cover has been refitted.

CLEANING THE DOOR GLASSES

1. After removing the door and resting it on a soft surface with the handle downwards, simultaneously press the two retaining clips and remove the upper edge of the door by pulling it towards you.

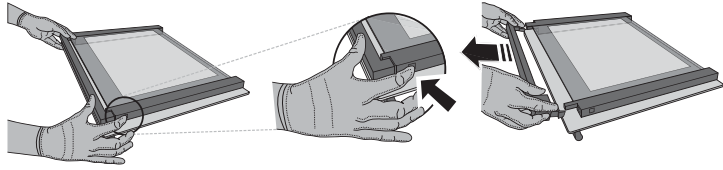

2. Lift and firmly hold the inner glass with both hands, remove it and place it on a soft surface before cleaning it.

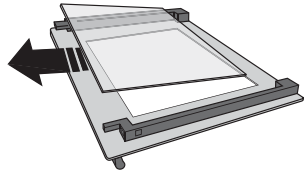

3. Refit the intermediate pane (marked with "1R") before refitting the inside pane: To position the panes of glass correctly, make sure that the "R" mark can be seen in the left-hand corner. First insert the long side of the glass marked "R" into the support seats, then lower it into position. Repeat this procedure for both panes of glass.

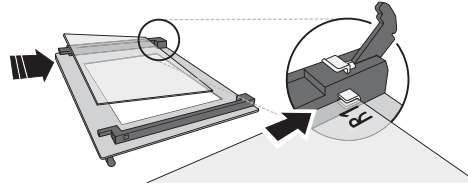

4. Refit the upper edge: A click will indicate correct positioning. Make sure the seal is secure before refitting the door.

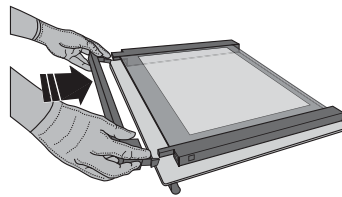

TROUBLESHOOTING

PROBLEM	POSSIBLE CAUSE	SOLUTION
The oven is not working.	Power cut. Disconnection from the mains.	Check for the presence of mains electrical power and whether the oven is connected to the electricity supply. Turn off the oven and restart it to see if the fault persists.
The display shows the letter "F" followed by a number or letter.	Oven failure.	Contact your nearest Client After-sales Service Centre and state the number following the letter "F".
The display is showing the message "Hot" and the selected function will not start.	Temperature too high.	Allow the oven to cool down before activating the function. Select a different function.

Policies, standard documentation and additional product information can be found by:

- Using the QR code in your appliance
- Visiting our website docs.hotpoint.eu
- Alternatively, **contact our After-sales Service** (See phone number in the warranty booklet). When contacting our After-sales Service, please state the codes provided on your product's identification plate.

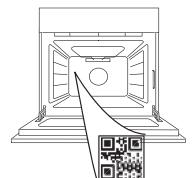



GRAZIE PER AVERE ACQUISTATO UN PRODOTTO HOTPOINT-ARISTON

Per ricevere un'assistenza più completa, registrare il prodotto su www.register10.eu

SCANSIONARE IL CODICE QR SUL PROPRIO APPARECCHIO PER OTTENERE MAGGIORI INFORMAZIONI

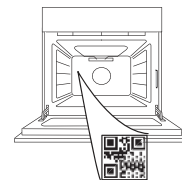

Prima di utilizzare l'apparecchio leggere attentamente le istruzioni di sicurezza.

DESCRIZIONE DEL PRODOTTO

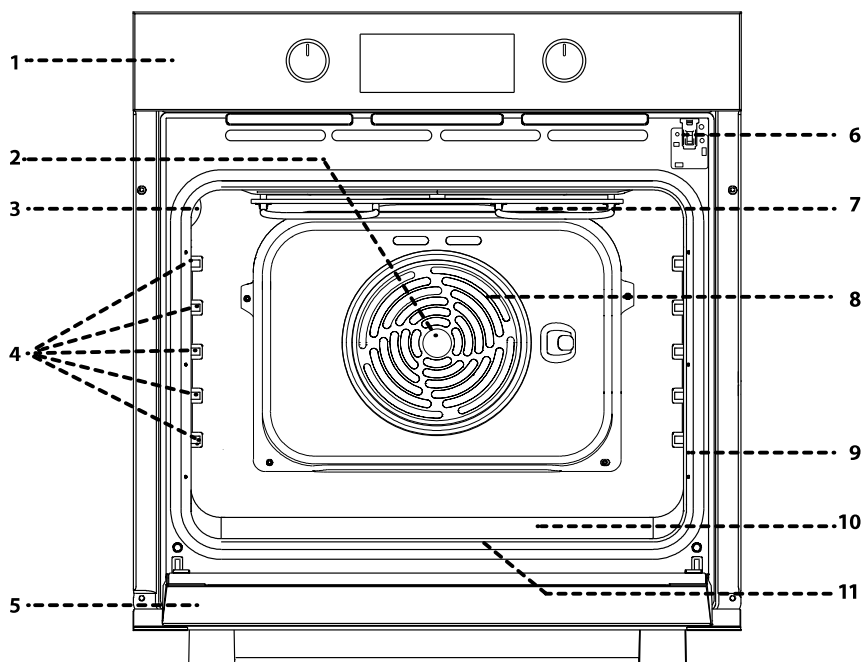

1. Pannello dei comandi
2. Ventola
3. Luce
4. Griglie laterali (il livello è indicato sulla parete della cavità)
5. Porta
6. Blocco serratura (blocca la porta durante e dopo la pulizia automatica)
7. Resistenza superiore / grill
8. Resistenza circolare (non visibile)
9. Targhetta matricola (da non rimuovere)
10. Cavità steam per l'acqua potabile
11. Resistenza inferiore (non visibile)

DESCRIZIONE DEL PANNELLO COMANDI

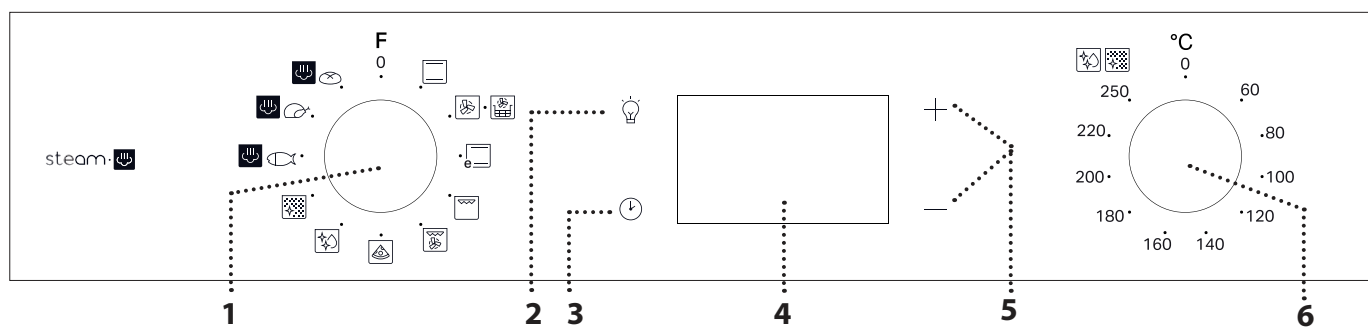

1. MANOPOLA DI SELEZIONE

Per accendere il forno selezionando una funzione. Ruotare in posizione 0 per spegnere il forno.

2. LAMPADA

A forno acceso, premere per accendere o spegnere la luce interna del forno.

3. IMPOSTARE L'ORA

Per accedere alle impostazioni della durata di cottura, dell'avvio ritardato e del timer.

A forno spento, per visualizzare l'ora.

4. DISPLAY

5. TASTI DI REGOLAZIONE

Per modificare le impostazioni di durata.

6. MANOPOLA TERMOSTATO

Ruotare per selezionare la temperatura desiderata attivando le funzioni manuali.

Note: Il tipo di manopola può variare a seconda del modello. Se le manopole sono attivate a pressione, spingere verso il basso il centro della manopola per sbloccarla dalla relativa sede.

ACCESSORI

GRIGLIA

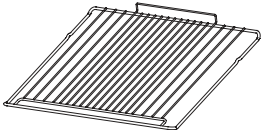

Utilizzare per cuocere gli alimenti o come supporto per teglie, tortiere e altre pentole da forno.

LECCARDA FRITTURA AD ARIA *

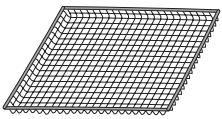

Questo accessorio è stato progettato per essere utilizzato quando si cucinano cibi con la funzione Air Fry, garantendo una croccantezza e una friabilità ottimali per i cibi. Per l'uso, posizionare la teglia sulla griglia. È lavabile in lavastoviglie per una facile pulizia.

LECCARDA*

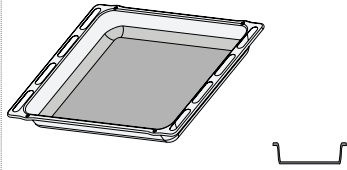

Utilizzare come teglia da forno per cucinare carne, pesce, verdure, focacce, ecc. o posizionare sotto la griglia per raccogliere i succhi di cottura.

PIASTRA DOLCI *

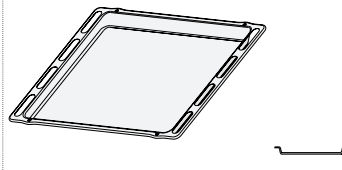

Utilizzare per la cottura di tutti i prodotti di panetteria e pasticceria, ma anche per arrostiti, pesce en papillote, ecc.

GUIDE DI SCORRIMENTO *

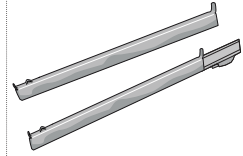

Per facilitare l'inserimento o la rimozione degli accessori.

* Disponibile solo su alcuni modelli

Il numero e il tipo di accessori possono variare a seconda del modello acquistato.

È possibile acquistare separatamente altri accessori presso il Servizio Assistenza Tecnica.

INSERIRE LA GRIGLIA E GLI ALTRI ACCESSORI

Inserire la griglia tenendola leggermente inclinata verso l'alto, appoggiando dapprima il lato posteriore rialzato - orientato verso l'alto - sul livello desiderato.

In seguito, farla scivolare orizzontalmente sulle guide fino a fine corsa. Gli altri accessori, per esempio la teglia, vanno inseriti orizzontalmente facendoli scivolare sulle guide.

GRIGLIE SCORREVOLI E GUIDE LATERALI

Prima di utilizzare il forno rimuovere il nastro di protezione [a] e successivamente rimuovere la pellicola protettiva [b] dalle guide di scorrimento.

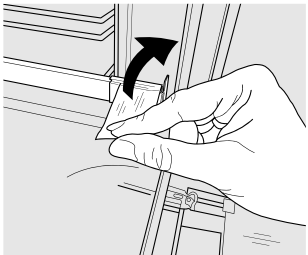

[a]

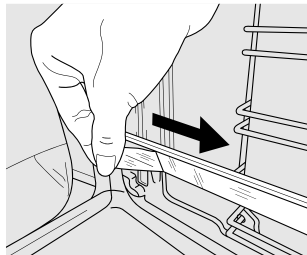

[b]

RIMOZIONE DELLE GUIDE DI SCORRIMENTO [c]

Tirare la parte inferiore della guida di scorrimento per sganciare i ganci inferiori (1) e tirare le guide di scorrimento verso l'alto, rimuovendole dai ganci superiori (2).

RIMONTAGGIO DELLE GUIDE DI SCORRIMENTO [d]

Agganciare i ganci superiori alle guide dei ripiani (1), quindi premere la parte inferiore delle guide di scorrimento contro le guide dei ripiani, fino a far scattare i ganci inferiori (2).

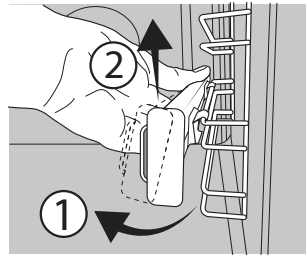

[c]

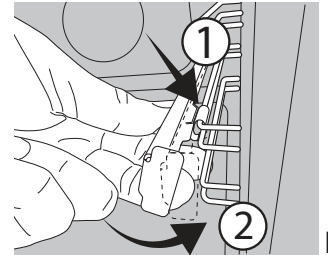





[d]

RIMUOVERE E RIMONTARE LE GRIGLIE LATERALI







1. Per rimuovere le griglie laterali, impugnare la parte esterna della griglia e tirarla verso di sé per estrarre il supporto e i due perni interni dai rispettivi alloggiamenti.
2. Per riapplicare le griglie laterali, posizionarle vicino alla parete interna del forno e inserire dapprima i due perni nei rispettivi alloggiamenti. Posizionare quindi la parte esterna vicino alla sua sede, inserire il supporto e spingere con decisione verso la parete del forno per fissare saldamente la griglia.

PRIMO UTILIZZO

1. IMPOSTARE L'ORA

Alla prima accensione, è necessario impostare l'ora: Premere  fino a quando l'icona  e le due cifre dell'ora  o  e dell'orologio  iniziano a lampeggiare sul display.





Utilizzare  o  per impostare l'ora e premere  per confermare. Le due cifre dei minuti iniziano a lampeggiare. utilizzare  o  per impostare i minuti e premere  per confermare.

Note: quando l'icona  lampeggia, ad esempio dopo una prolungata interruzione di corrente, è necessario impostare l'ora.



2. IMPOSTARE L'ASSORBIMENTO DI POTENZA

Di default, il forno è programmato per funzionare a una potenza superiore a 3 kW (Hi). Per far funzionare il forno a una potenza compatibile con un'alimentazione domestica inferiore a 2,9 kW (Lo), è necessario modificare le impostazioni. Per accedere

alla schermata di modifica, ruotare la manopola di selezione su , quindi riportarla su .

Subito dopo, premere  e  per cinque secondi.



Usare  o  per cambiare l'impostazione, quindi premere  per almeno due secondi per confermare.

3. RISCALDAMENTO DEL FORNO

Un nuovo forno può rilasciare degli odori dovuti alla lavorazione di fabbrica: questo è normale.

Prima di cucinare gli alimenti è dunque raccomandato di riscaldare a vuoto il forno per rimuovere ogni odore.

Rimuovere protezioni di cartone o pellicole trasparenti e togliere gli accessori dal forno. Riscaldare il forno a 250 °C per circa un'ora. Durante questa procedura il forno deve essere vuoto.

Note: si consiglia di arieggiare il locale dopo il primo utilizzo dell'apparecchio.

FUNZIONI



STATICO

Per cuocere qualsiasi tipo di pietanza su un solo ripiano.



TERMOVENTILATO

Per cuocere contemporaneamente su più ripiani (massimo tre) alimenti diversi che richiedono la medesima temperatura di cottura. Questa funzione permette di eseguire la cottura senza trasmissione di odori da un alimento all'altro.



FRITTURA AD ARIA

La funzione Air Fry consente di cucinare molti tipi di alimenti con meno olio, ottenendo piatti piacevolmente croccanti e salutari. La cavità del forno si riscalda mentre la ventola fa circolare l'aria calda. Per ottenere risultati ottimali, utilizzare il cestello Air Fry, fornito con alcuni modelli.

Per l'utilizzo, posizionare gli alimenti in un unico strato sul cestello Air Fry, evitando di sovrapporli, e seguire le istruzioni della tabella di cottura Air Fry. Posizionare la teglia sulla griglia e inserire una teglia a un livello inferiore per raccogliere eventuali briciole o gocce.

Evitare di utilizzare più teglie per garantire una cottura uniforme.



ECO STATICO

Per cuocere arrostiti e arrostiti ripieni su uno stesso ripiano. La circolazione intermittente dell'aria impedisce un'eccessiva asciugatura degli alimenti.

In questa funzione ECO la luce rimane spenta durante la cottura e può essere riaccesa premendo .



GRILL

Per grigliare bistecche, spiedini e salsicce, cucinare verdure gratinate o tostare il pane.

Quando si griglia la carne, si consiglia di utilizzare una leccarda per raccogliere i succhi di cottura: posizionarla un livello sotto la griglia e aggiungere 200 ml di acqua potabile.



TURBO GRILL

Per arrostitire grandi tagli di carne (cosce, roast beef, pollo). Si consiglia di utilizzare una leccarda per raccogliere i succhi di cottura: posizionarla un livello sotto la griglia e aggiungere 200 ml di acqua potabile.



PIZZA

Per cuocere diversi tipi e formati di pizza e focaccia. Si consiglia di invertire la posizione delle teglie a metà cottura.



DIAMOND CLEAN

L'azione del vapore rilasciato durante questo speciale ciclo di pulizia a bassa temperatura permette di rimuovere facilmente sporco e residui di cibo. Versare 100-120 ml di acqua potabile sul fondo del forno, quindi ruotare la manopola di selezione e la manopola del termostato sull'icona . Si consiglia di utilizzare la funzione per 35 minuti. Attivare la funzione a forno freddo e lasciarlo raffreddare per 15 minuti al termine del ciclo. la posizione dell'icona non corrisponde alla temperatura raggiunta durante il ciclo di pulizia.



AUTOMATIC CLEANING - PYRO (PULIZIA AUTOMATICA - PIROLISI)

Permette di eliminare i residui di cottura tramite un ciclo ad altissima temperatura (oltre 400°C). Per eliminare gli schizzi dovuti alla cottura attraverso un ciclo a temperatura molto elevata. Per attivare questa funzione, portare la manopola del termostato su (icona sul pannello di controllo). La posizione dell'icona non corrisponde alla temperatura reale raggiunta durante il ciclo di pulizia.

VAPORE

PESCE AL VAPORE FACILE

CARNE AL VAPORE FACILE

PANE AL VAPORE FACILE

La funzione Steam permette di ottenere ottime prestazioni grazie alla presenza di vapore nel ciclo di cottura. Questa funzione gestisce automaticamente la temperatura ideale per la cottura di un'ampia gamma di ricette; i tempi di cottura dei piatti principali sono indicati nella relativa tabella di cottura. Attivare sempre la funzione vapore quando il forno è freddo e dopo aver versato 200 ml di acqua potabile sul fondo della cavità. Per attivare la funzione Vapore, è necessario ruotare la manopola del termostato nella posizione dell'icona .

USO QUOTIDIANO

1. SELEZIONARE UNA FUNZIONE

Per selezionare una funzione, ruotare la *manopola di selezione* in corrispondenza del simbolo per la funzione desiderata: il display si accende e il forno emette un segnale acustico.



2. AVVIARE UNA FUNZIONE

MANUALE

Per avviare la funzione selezionata, ruotare la *manopola termostato* per impostare la temperatura desiderata.



Nota: durante la cottura sarà possibile modificare la funzione ruotando la *manopola di selezione* o regolare la temperatura ruotando la *manopola termostato*. La funzione non si avvierà fino a quando la *manopola termostato* sarà su 0. Sarà possibile impostare durata di cottura, ora di fine cottura (solo se è impostata una durata di cottura) e timer.

LIEVITAZIONE

Per avviare la funzione "Rising" (Lievitazione), ruotare la *manopola del termostato* sul simbolo corrispondente; se il forno è impostato su una temperatura diversa, la funzione non si avvia.

Note: Sarà possibile impostare la durata, l'ora di fine cottura (solo se è impostata una durata) e il timer.

steam

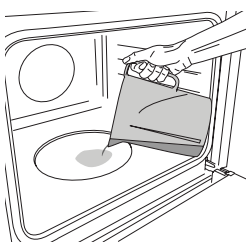

Per avviare la funzione Steam, versare 200 ml di acqua potabile sul fondo del forno. Selezionare la funzione ruotando in senso orario la manopola di selezione sull'icona corrispondente e la manopola del termostato in qualsiasi posizione tra

160 e 180°C (come suggerito dall'icona). La funzione si avvia e il display mostra l'ora corrente del giorno. Non è necessario alcun preriscaldamento. Per terminare la cottura, ruotare la manopola di selezione sulla posizione "0". Durante la cottura a vapore, non aprire mai la porta e non rabboccare l'acqua.

Note: L'apertura della porta e il rabbocco dell'acqua durante la cottura possono avere effetti negativi sul risultato finale della cottura.

Note: durante la cottura a vapore, non aprire mai la porta e non rabboccare l'acqua.

3. PRERISCALDAMENTO

Una volta avviata la funzione, un segnale acustico e l'icona lampeggiante sul display segnalano che si è attivata la fase di preriscaldamento.

Al termine di questa fase, un segnale acustico e l'icona fissa sul display indicheranno che il forno ha raggiunto la temperatura impostata: a questo punto, posizionare gli alimenti all'interno e procedere con la cottura.

Note: inserire gli alimenti nel forno prima della fine del preriscaldamento può compromettere i risultati di cottura.

4. PROGRAMMAZIONE DELLA COTTURA

Per programmare la cottura è necessario aver selezionato precedentemente una funzione.

DURATA

Premere tante volte fino a che sul display lampeggiano l'icona e "00:00".





Utilizzare + o - per impostare la durata desiderata, quindi premere per confermare.

Attivare la funzione ruotando la *manopola termostato* in corrispondenza della temperatura desiderata o necessaria: un segnale acustico e il display avviseranno del termine della cottura.

Note: per annullare la durata impostata, premere tante volte fino a che sul display lampeggia l'icona, quindi utilizzare - per riportare la durata a "00:00". La durata impostata include la fase di preriscaldamento.

PROGRAMMARE L'ORA DI FINE COTTURA/AVVIO RITARDATO

Una volta impostata una durata sarà possibile posticipare l'avvio della funzione, programmandone l'ora di fine: premere  fino a che sul display non lampeggiano l'icona  e l'ora corrente.



Utilizzare + o — per impostare l'ora di fine cottura desiderata e premere  per confermare.

Attivare la funzione ruotando la *manopola termostato* in corrispondenza della temperatura desiderata o necessaria: la funzione resterà in pausa fino ad avviarsi automaticamente dopo un periodo di tempo calcolato per terminare la cottura all'orario impostato.

Note: per annullare l'impostazione, spegnere il forno ruotando la *manopola di selezione* sulla posizione 0.

La funzionalità di ritardo di avvio non è disponibile per le funzioni Grill e Turbo Grill.

FINE COTTURA



Un segnale acustico e il display avvisano del termine della funzione.



Ruotare la *manopola di selezione* per selezionare una funzione diversa o su 0 per spegnere il forno.



Note: se attivo il timer, il display mostrerà la scritta "END" in alternanza al tempo rimanente.

5. IMPOSTAZIONE DEL TIMER

Questa opzione non interrompe né programma la cottura ma permette di utilizzare il display come contaminuti, sia durante una funzione attiva che quando il forno è spento. Premere ripetutamente  finché sul display lampeggiano l'icona  e "00:00".



Utilizzare + o — per impostare la durata desiderata e premere  per confermare. Un segnale acustico avviserà del termine del conto alla rovescia.

Note: per disattivare il timer, premere  tante volte fino a che l'icona  lampeggia, quindi utilizzare — per riportare la durata a "00:00".

6. FUNZIONE DI PULIZIA AUTOMATICA - PIROLISI

Non toccare il forno durante il ciclo di pirolisi. Tenere i bambini e gli animali lontani dal forno durante e dopo (fino a una completa areazione della stanza) il ciclo di pirolisi.

Prima di attivare la funzione rimuovere tutti gli accessori dal forno, comprese le guide laterali. Se il forno è installato sotto un piano di cottura, accertarsi che durante il ciclo di pulizia automatica i bruciatori o le piastre elettriche siano spente.

Per ottenere risultati di pulizia ottimali, eliminare i depositi di grandi dimensioni con una spugna umida prima di avviare la funzione di pirolisi.

Non avviare il ciclo di pulizia pirolitica se il forno presenta residui di calcare.

Si consiglia di attivare la funzione di pirolisi soltanto se l'apparecchio è molto sporco o emana cattivi odori durante la cottura.

Per attivare la funzione di pulizia automatica, ruotare la *manopola di selezione* e la *manopola del termostato* sull'icona . La funzione si attiverà automaticamente, la porta sarà bloccata e la luce interna del forno sarà spenta: il display mostrerà il tempo rimanente, alternato alla scritta "Pyro".



A ciclo ultimato, la porta rimane bloccata fino a quando non viene raggiunta una temperatura sicura. Ventilare la stanza durante e dopo il ciclo di pirolisi.

NOTE

- Non coprire l'interno del forno con pellicola di alluminio.
- Non trascinare pentole o tegami sul fondo del forno, perché così facendo si potrebbe rovinare lo smalto.
- Non posizionare oggetti pesanti sulla porta e non aggrapparsi alla porta.

TABELLA DI COTTURA

RICETTA	FUNZIONE	PRERISC.	TEMPERATURA (°C)	DURATA (Min)	LIVELLO E ACCESSORI
Torte lievitate		Sì	170	30 - 50	3
		Sì	160	30 - 50	2
		Sì	160	40 - 60	4 1
Torte ripiene (cheese cake, strudel, torte di frutta)		Sì	160 - 200	35 - 90	2
		Sì	160 - 200	40 - 90	4 2
Biscotti/Tortine		Sì	160	25 - 35	3
		Sì	160	25 - 35	3
		Sì	150	35 - 45	4 2
Bigné		Sì	180 - 210	30 - 40	3
		Sì	180 - 200	35 - 45	4 2
		Sì	180 - 200	35 - 45	5 3 1
Meringhe		Sì	90	150 - 200	3
		Sì	90	140 - 200	4 2
		Sì	90	140 - 200	5 3 1
Pizza/Focaccia		Sì	190 - 250	15 - 50	1 / 2
		Sì	190 - 250	20 - 50	4 2
Pizza surgelata		Sì	250	10 - 20	3
		Sì	230-250	10 - 25	4 2
Torte salate (torte di verdura, quiche)		Sì	180 - 200	40 - 55	3
		Sì	180 - 200	45 - 60	4 2
		Sì	180 - 200	45 - 60	5 3 1
Vol-au-vent / Salatini di pasta sfoglia		Sì	190 - 200	20 - 30	3
		Sì	180 - 190	20 - 40	4 2
		Sì	180 - 190	20 - 40	5 3 1
Lasagne / Pasta al forno / Cannelloni / Sformati		Sì	190 - 200	45 - 65	2
Agnello / Vitello / Manzo / Maiale 1 kg		Sì	190 - 200	80 - 110	3
Maiale arrosto with crackling (con cotenna) 2 kg		Sì	180 - 190	110 - 150	3
Pollo / Coniglio / Anatra 1 kg		Sì	200 - 230	50 - 100	2
Tacchino / Oca 3 kg		-	190 - 200	100 - 160	2
Pesce al forno / al cartoccio (filetti, intero)		Sì	170 - 190	30 - 45	2
Verdure ripiene (pomodori, courgettes (zucchine), aubergines (melanzane))		Sì	180 - 200	50 - 70	3

FUNZIONI						
	Statico	Termoventilato	Pizza	Grill	Turbo Grill	Eco statico

ACCESSORI					
	Griglia	Teglia o tortiera su griglia	Teglia / Leccarda o teglia su griglia	Leccarda / Teglia	Leccarda / teglia con 200 ml d'acqua

RICETTA	FUNZIONE	PRERISC.	TEMPERATURA (°C)	DURATA (Min)	LIVELLO E ACCESSORI
Pane tostato		5'	250	2 - 6	5
Filetti / tranci di pesce		-	230 - 250	15 - 30 *	4 3
Salsicce / Spiedini / Costine / Hamburger		-	250	15 - 30 *	5 4
Pollo arrosto 1-1,3 kg		Sì	200 - 220	55 - 70 **	2 1
Roast beef al sangue 1 kg		Sì	200 - 210	35 - 50 **	3
Cosciotto di agnello / Stinchi		Sì	200 - 210	60 - 90 **	3
Patate arrosto		Sì	200 - 210	35 - 55	2
Verdure gratinate		-	200 - 210	25 - 55	3
Carne & Patate		Sì	190 - 200	45 - 100 ***	4 1
Pesce & Verdure		Sì	180	30 - 50 ***	4 2
Lasagne e carne		Sì	200	50 - 100 ***	4 1
Pasto completo: Crostata di frutta (Liv. 5) / Lasagne (Liv. 3) / Carne (Liv. 1)		Sì	180 - 190	40 - 120 ***	5 3 1
Arrosti / Arrosti ripieni		-	170 - 180	100 - 150	3

* Ruotare il cibo a metà cottura

** Girare gli alimenti a due terzi di cottura se necessario.

*** Tempo di cottura approssimativo: i piatti possono essere estratti dal forno in momenti diversi, a seconda delle preferenze personali.

steam

RICETTA	FUNZIONE	ACQUA (ml)	PRERISC.	TEMPERATURA (°C)	DURATA (Min)	LIVELLO E ACCESSORI
Fish fillets / cutlets (Filetti di pesce/ cotolette) 0,5 - 2 cm	steam	200	-	190 - 210	15 - 25	3
Whole fish (Pesce intero) 300 - 600 g	steam	200	-	190 - 210	15 - 30	3
Whole fish (Pesce intero) 600 g - 1,2 kg	steam	200	-	180 - 200	25 - 45	3
Roast beef al sangue 1 kg	steam	200	-	190 - 210	40 - 55	3
Stinco di agnello 500 g - 1,5 kg	steam	200	-	170 - 190	60 - 75	2
Pollo / Faraona / Anatra Intero 1 - 1,5 kg	steam	200	-	200 - 220	55 - 75	2
Pollo/faraona/anatra Pezzi 500 g - 1,5 kg	steam	200	-	200 - 220	40 - 60	3
Pollo/tacchino/anatra Intero 3 kg	steam	200	-	160 - 180	100 - 140	2
Agnello/Manzo/Maiale 1 kg	steam	200	-	170 - 190	60 - 100	3
Pane piccolo 80 - 100 g	steam	200	-	200 - 220	30 - 45	3
Panino per sandwich in teglia 300 - 500 g	steam	200	-	170 - 190	45 - 60	3
Pagnotta di pane 500 g - 2 kg	steam	200	-	160 - 170	50 - 100	2
Baguette 200 - 300 g	steam	200	-	200 - 220	30 - 45	3

Il tempo indicato comprende la fase di preriscaldamento: si consiglia di introdurre gli alimenti nel forno e di impostare il tempo cottura all'avvio della funzione.

FUNZIONI							steam	steam	steam
	Statico	Termoventilato	Pizza	Grill	Turbo Grill	Eco statico	Pesce	Carne	Pane

ACCESSORI					
	Griglia	Teglia o tortiera su griglia	Teglia / Leccarda o teglia su griglia	Leccarda / Teglia	Leccarda / teglia con 200 ml d'acqua

Hotpoint

ARISTON

TABELLA DI COTTURA PER FRITTURA AD ARIA

CATEGORIA	RICETTA	FUNZIONE	QUANTITÀ CONSIGLIATA	PRERISC.	TEMPERATURA (°C)	DURATA (MIN)	LIVELLO E ACCESSORI	
Alimenti surgelati	Patate fritte surgelate		500 - 700	✓	200	20 - 30	3	1
	Nugget di pollo surgelati		500 - 700	✓	200	15 - 20	4	1
	Bastoncini di pesce		500 - 700	✓	220	15 - 20	4	1
Verdure	Zucchini freschi impanati		400	✓	200	15 - 20	4	1
	Patatine fritte fatte in casa		300 - 800	✓	200	25 - 40	4	1
	Verdure miste		300 - 800	✓	200	20 - 35	4	1
Carne e pesce	Petto di pollo		1 - 4 cm	✓	200	20 - 50	4	1
	Alette di pollo		2300 - 800	✓	220	20 - 40	4	1
	Cotolette impanate		1 - 4 cm	✓	220	15 - 40	4	1
	Filetto di pesce		1 - 4 cm	✓	200	15 - 25	4	1

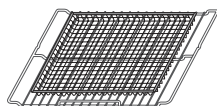

Nota: la speciale teglia Air Fry deve essere sempre posizionata sulla griglia.

Per cucinare cibi freschi o fatti in casa, distribuire l'olio in modo uniforme.

Si consiglia di aggiungere una teglia vuota sul Livello 1 per raccogliere eventuali residui di grasso provenienti dalla teglia per frittura ad aria durante la cottura.

Per garantire risultati di cottura uniformi, mescolare gli alimenti a metà del tempo di cottura consigliato.

PULIZIA E MANUTENZIONE

Assicurarsi che il forno si sia raffreddato prima di effettuare qualsiasi intervento di manutenzione o pulizia.
Non utilizzare pulitori a vapore.

Non utilizzare lana metallica, pagliette abrasive o detersivi abrasivi/corrosivi, perché potrebbero danneggiare le superfici dell'apparecchio.

Indossare guanti protettivi.
Il forno deve essere scollegato dalla rete elettrica prima di effettuare qualsiasi tipo di manutenzione.

SUPERFICI ESTERNE

Pulire le superfici con un panno in microfibra umido. Se molto sporche, aggiungere qualche goccia di detersivo con pH neutro. Asciugare con un panno. Non utilizzare detersivi corrosivi o abrasivi. Se inavvertitamente uno di questi prodotti dovesse venire a contatto con le superfici, pulire subito con un panno in microfibra umido.

SUPERFICI INTERNE

- Dopo ogni uso, lasciare raffreddare il forno e pulirlo preferibilmente quando è ancora tiepido per rimuovere incrostazioni e macchie dovute a residui di cibo. Per asciugare la condensa dovuta alla cottura di alimenti ad alto contenuto di acqua, usare a forno freddo un panno o una spugna.
- Per rimuovere il calcare rimasto sulla base del forno dopo un ciclo di cottura steam[®], si consiglia

di pulire la cavità con i prodotti disponibili presso il Servizio Assistenza (seguire le istruzioni allegate al prodotto).

Si raccomanda di eseguire la pulizia almeno ogni 5-10 cicli di cottura steam[®].

- In caso di sporco tenace sulle superfici interne, si raccomanda di utilizzare la funzione di pulizia automatica. Non avviare il ciclo di pulizia pirolitica se il forno presenta residui di calcare. Pulire prima i residui di calcare come descritto in precedenza.
- Per facilitare la pulizia dei vetri è possibile rimuovere e smontare la porta.
- Pulire i vetri della porta con detersivi liquidi specifici.

ACCESSORI

Mettere a bagno gli accessori con detersivo per piatti dopo l'uso, maneggiandoli con guanti da forno, se ancora caldi. I residui di cibo possono essere rimossi con una spazzola per piatti o con una spugna.

RIMOZIONE E MONTAGGIO DELLA PORTA

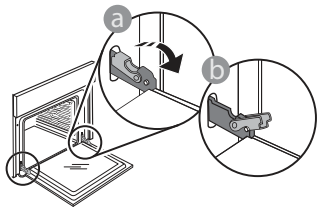

1. Per rimuovere la porta, aprirla completamente e abbassare i fermi fino alla posizione di sblocco.

3. Per rimontare la porta, avvicinarla al forno allineando i ganci delle cerniere alle proprie sedi e ancorare la parte superiore agli alloggiamenti.

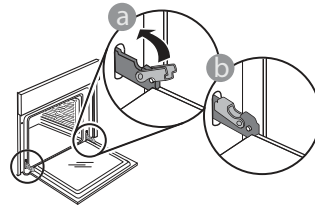

4. Abbassare la porta e poi aprirla completamente. Abbassare i fermi nella posizione originale: fare attenzione che siano completamente abbassati.

Applicare una leggera pressione per verificare che i fermi siano nella posizione corretta.

5. Provare a chiudere la porta, verificando che sia allineata al pannello di controllo. Nel caso non lo fosse, ripetere i passi sopra descritti: La porta potrebbe danneggiarsi se non funziona correttamente.

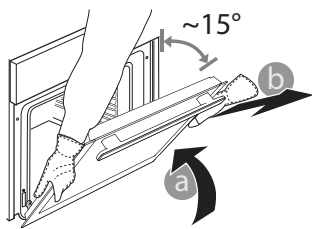

2. Chiudere la porta fino a quando è possibile. Prendere saldamente la porta con entrambe le mani, evitando di tenerla per la maniglia. È sufficiente rimuovere la porta continuando a chiuderla e

tirandola contemporaneamente verso l'alto, finché non si sgancia dalla propria sede. Togliere la porta e appoggiarla su un piano morbido.

SOSTITUZIONE DELLA LAMPADINA

1. Scollegare il forno dalla rete elettrica.
2. Svitare il coperchio dalla luce, sostituire la lampadina e riavvitare il coperchio sulla luce.
3. Ricollegare il forno alla rete elettrica.

Note: Utilizzare lampadine alogene da 25 W/230 V di tipo G9, T300 °C. La lampadina utilizzata nel prodotto è progettata specificamente per gli apparecchi domestici e non è adatta all'illuminazione generale degli ambienti domestici (Regolamento CE 244/2009).

Le lampade sono disponibili presso il Servizio Assistenza Tecnica. - Non maneggiare le lampadine a mani nude, perché le impronte digitali potrebbero danneggiarle. Non far funzionare il forno senza prima aver riposizionato il coperchio.

PULIZIA DEI VETRI DELLA PORTA

1. Dopo aver smontato la porta e averla appoggiata su un ripiano morbido con la maniglia verso il basso, premere contemporaneamente le due clip di fissaggio ed estrarre il profilo superiore della porta tirandolo verso di sé.

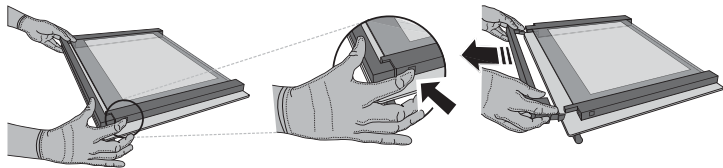

2. Sollevare e prendere saldamente il vetro interno con due mani, rimuoverlo e appoggiarlo su un piano morbido prima di eseguire la pulizia.

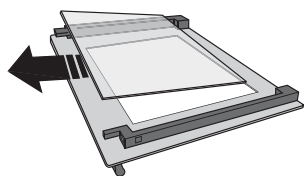

3. Riapplicare il vetro intermedio (contrassegnato con "1R")

prima di rimontare il pannello interno: Per posizionare correttamente i pannelli di vetro, assicurarsi che il marchio "R" sia visibile nell'angolo sinistro. Inserire innanzitutto il lato lungo del vetro contrassegnato con la lettera "R" nelle sedi di supporto, quindi abbassarlo in posizione. Ripeta questa procedura per entrambi i pannelli di vetro.

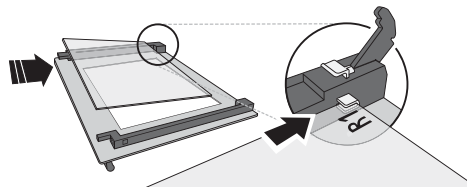

4. Rimontare il profilo superiore: Un clic indicherà il posizionamento corretto. Verificare che la tenuta sia salda prima di rimontare la porta.

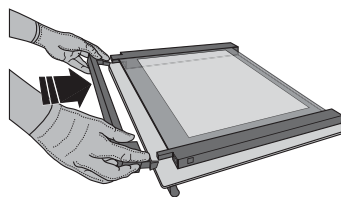

RISOLUZIONE DEI PROBLEMI

PROBLEMA	POSSIBILE CAUSA	SOLUZIONE
Il forno non funziona.	Interruzione di corrente elettrica. Disconnessione dalla rete principale.	Verificare che ci sia tensione in rete e che il forno sia collegato all'alimentazione elettrica. Spegnere e riaccendere il forno e verificare se l'inconveniente persiste.
Il display visualizza la lettera "F" seguita da un numero o da una lettera.	Errore forno.	Contattare il Servizio Assistenza Tecnica Clienti più vicino e indicare il numero che segue la lettera "F".
Il display visualizza il messaggio "Hot" (Caldo) e la funzione selezionata non si avvia.	Temperatura troppo alta.	Lasciar raffreddare il forno prima di attivare la funzione. Selezionare una funzione diversa.

Per le linee guida, la documentazione standard e altre informazioni sui prodotti:

- Utilizzare il codice QR sul proprio apparecchio
- Visitare il sito web **docs.hotpoint.eu**
- Oppure, **contattare il Servizio Assistenza Tecnica** (al numero di telefono riportato sul libretto di garanzia).
Prima di contattare il Servizio Assistenza Clienti, prepararsi a fornire i codici riportati sulla targhetta matricola del prodotto.

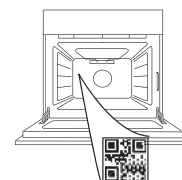

**GRACIAS POR COMPRAR UN PRODUCTO
HOTPOINT-ARISTON**

Para recibir una asistencia más completa, registre su producto en www.register10.eu

**ESCANEE EL CÓDIGO QR DE SU
APARATO PARA OBTENER MÁS
INFORMACIÓN**

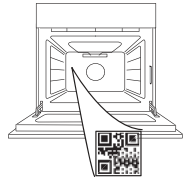

**Antes de usar el aparato, lea atentamente las
Instrucciones de seguridad.**

DESCRIPCIÓN DEL PRODUCTO

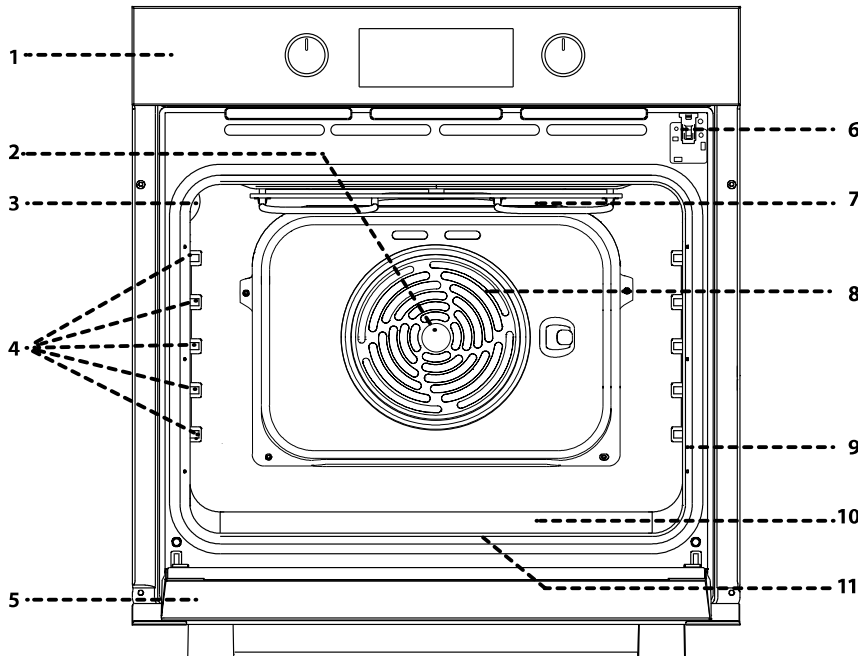

1. Panel de mandos
2. Ventilador
3. Lámpara
4. Guías para los estantes (el nivel está indicado en la pared del compartimento de cocción)
5. Puerta
6. Bloqueo de la puerta (bloquean la puerta durante el proceso de limpieza automática y después del mismo)
7. Resistencia superior / grill
8. Resistencia circular (no visible)
9. Placa de características (no debe retirarse)
10. steam  cavidad para agua potable
11. Resistencia inferior (no visible)

DESCRIPCIÓN DEL PANEL DE CONTROL

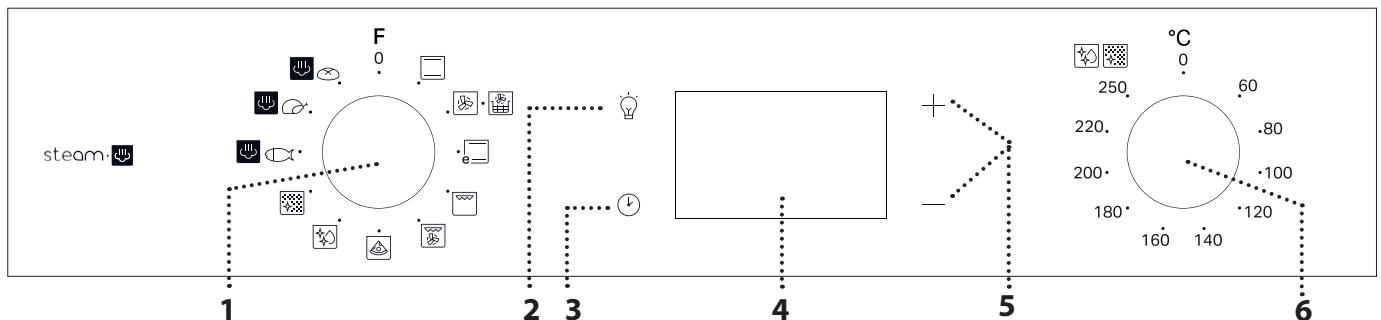

1. SELECTOR

Para encender el horno seleccionando una función. Gírelo hasta la posición 0 para apagar el horno.

2. LUZ

Con el horno encendido, pulse  para apagar o encender la bombilla del compartimento del horno.

3. AJUSTE DE LA HORA

Para acceder a las configuraciones del tiempo de cocción, inicio diferido y temporizador.

Para ver la hora cuando el horno está apagado.

4. PANTALLA

5. BOTONES DE REGULACIÓN

Para cambiar la configuración del tiempo de cocción.

6. SELECTOR DEL TERMOSTATO

Gire para seleccionar la temperatura deseada cuando active las funciones manuales.

Nota: El tipo de selector puede variar según el tipo de modelo. Si los selectores se quedan pulsados al activarlos, pulse en el centro del selector para liberarlo de su alojamiento.

Hotpoint

ARISTON

ACCESORIOS

REJILLA

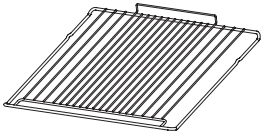

Para cocinar alimentos o como soporte de cazuelas, moldes de tartas y otros recipientes de cocción aptos para horno.

BANDEJA FREIDORA DE AIRE *

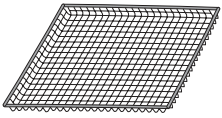

Este accesorio está diseñado para ser utilizado al cocinar alimentos con la función Air Fry, garantizando un punto crujiente óptimo para su comida. Para utilizarla, coloque la bandeja en el estante de alambre. Se puede lavar en el lavavajillas para facilitar su limpieza.

GRASERA *

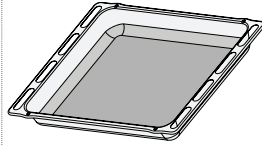

Para utilizar como bandeja de horno para cocinar carne, pescado, verduras, focaccia, etc. o para recoger los jugos de la cocción debajo de la rejilla.

BANDEJA PASTELERA *

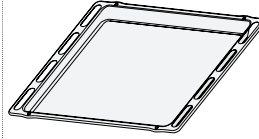

Se utiliza para la cocción de pan y pasteles, pero también para asados, pescado en papillote, etc.

GUÍAS DESLIZANTES *

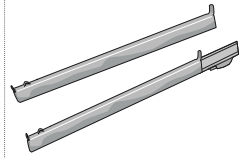

Para facilitar la inserción y extracción de accesorios.

* Disponible en determinados modelos solamente
El número y el tipo de accesorio puede variar dependiendo del modelo comprado.
Se pueden adquirir otros accesorios por separado en el Servicio Postventa.

INTRODUCCIÓN DE LA PARRILLA Y OTROS ACCESORIOS

Introduzca la rejilla en el nivel que desee, manteniéndola ligeramente inclinada hacia arriba y apoyando primero la parte trasera elevada (orientada hacia arriba).

Luego desplácela horizontalmente por las guías hasta el tope. Otros accesorios, como la bandeja pastelera, se deben introducir horizontalmente, dejando que se deslicen por las guías.

ESTANTES DESLIZANTES Y GUÍAS PARA ESTANTES

Antes de utilizar el horno, retire la cinta protectora [a] y luego extraiga la lámina protectora [b] de las guías deslizantes.

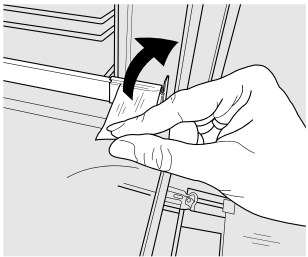

[a]

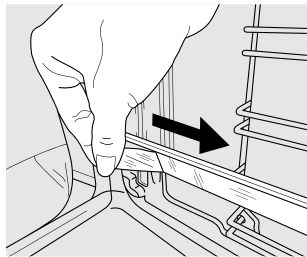

[b]

EXTRAER LAS GUÍAS DESLIZANTES [c]

Tire de la parte inferior de la guía deslizante para desacoplar los ganchos inferiores (1) y tire de las guías deslizantes hacia arriba para extraerlas de los ganchos superiores (2).

VOLVER A COLOCAR LAS GUÍAS DESLIZANTES [d]

Enganche los ganchos superiores en las guías de los estantes (1) y, a continuación, presione la parte inferior de las guías deslizantes contra las guías de los estantes hasta que los ganchos inferiores (2) se enganchen.

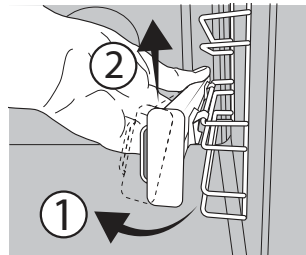

[c]

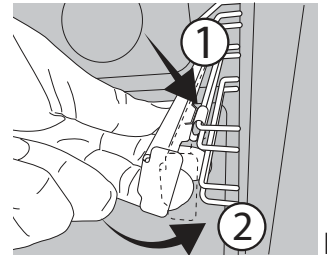



[d]

CÓMO EXTRAER Y VOLVER A COLOCAR LAS GUÍAS PARA ESTANTES



1. Para extraer las guías para estantes, sujete firmemente la parte externa de la guía y tire hacia usted para extraer el soporte y las dos clavijas internas del alojamiento.
2. Para volver a colocar las guías para estantes, colóquelas cerca de la cavidad e introduzca primero las dos clavijas en sus alojamientos. Luego, coloque la parte externa cerca de su alojamiento, introduzca el soporte y presione firmemente hacia la pared de la cavidad para asegurarse de que la guía para estantes quede bien sujeta.

PRIMER USO

1. AJUSTE DE LA HORA

La primera vez que encienda el aparato, tendrá que ajustar la hora: Pulse  hasta que el icono  y los dos dígitos de la hora + o — y del reloj  empiecen a parpadear en la pantalla.



Utilice + o — para ajustar la hora y pulse  para confirmar. Los dos dígitos de los minutos empezarán a parpadear. Utilice + o — para ajustar los minutos y pulse  para confirmar.

Nota: Si el icono  parpadea, por ejemplo después de un corte de corriente muy largo, será necesario volver a ajustar la hora.

2. CONFIGURACIÓN DEL CONSUMO DE POTENCIA

El horno está programado por defecto para trabajar con una potencia superior a 3 kW (Hi). Para utilizar el horno con una potencia que sea compatible con una fuente de alimentación doméstica inferior a 2,9 kW ("Lo"), deberá cambiar las configuraciones. Para cambiar el menú, gire al selector a , luego vuelva a ponerlo en 0.

Pulse y mantenga pulsado + y — durante cinco segundos inmediatamente después.

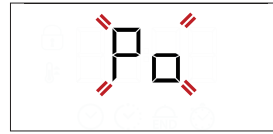

Utilice + o — para cambiar el ajuste y, a continuación, pulse y mantenga pulsado  durante al menos dos segundos para confirmar.

3. CALENTAR EL HORNO

Un horno nuevo puede liberar olores que se han quedado impregnados durante la fabricación: es completamente normal.

Antes de empezar a cocinar, le recomendamos calentar el horno en vacío para eliminar cualquier olor.

Quite todos los cartones de protección o el film transparente del horno y saque todos los accesorios de su interior. Caliente el horno a 250 °C durante una hora aproximadamente. Durante este tiempo, el horno debe permanecer vacío.

Nota: Es aconsejable ventilar la habitación después de usar el aparato por primera vez.

FUNCIONES



CONVENCIONAL

Para cocinar cualquier tipo de alimento en un estante.



AIRE FORZADO

Para hacer diferentes alimentos que requieren la misma temperatura de cocción en varios niveles (máximo tres) al mismo tiempo. Esta función puede utilizarse para cocinar diferentes alimentos sin que se mezclen los olores.



FREÍR CON AIRE

La función Air Fry permite cocinar muchos tipos de alimentos con menos aceite, obteniendo platos agradablemente crujientes y saludables. La cavidad del horno se calienta mientras el ventilador hace circular aire caliente. Para obtener los mejores resultados, utilice la cesta Air Fry, suministrada con algunos modelos.

Para utilizarla, coloque los alimentos en una sola capa en la cesta Air Fry, evitando que se superpongan, y siga las instrucciones de la tabla de cocción Air Fry. Coloque la bandeja en el estante de alambre e introduzca una bandeja de horno en un nivel inferior para recoger las migas o goteos. Evite utilizar varias bandejas para garantizar una cocción uniforme.



ECO CONVENCIONAL

Para cocinar asados y carne rellena en un solo estante. Para evitar que los alimentos se resequen, el

aire circula de manera suave e intermitente.

Cuando se utiliza esta función ECO, la luz permanece apagada durante la cocción, pero se puede volver a encender pulsando .



GRILL

Para asar al grill filetes, pinchos morunos y salchichas, cocinar verduras gratinadas o tostar pan. Cuando ase carne, le recomendamos colocar la grasera debajo para recoger los jugos de cocción: Coloque el recipiente en cualquiera de los niveles debajo de la rejilla y añada 200 ml de agua potable.



TURBO GRILL

Para asar piezas de carne grandes (pierna de cordero, rosbif, pollo). Le recomendamos utilizar la grasera para recoger los jugos de cocción: Coloque el recipiente en cualquiera de los niveles debajo de la rejilla y añada 200 ml de agua potable.



PIZZA

Para cocinar distintos tipos y formatos de pan y pizza. Es recomendable cambiar la posición de las bandejas pasteleras a medio proceso de cocción.



DIAMOND CLEAN

La acción del vapor liberado durante este ciclo especial de limpieza a baja temperatura permite eliminar la suciedad y los residuos de alimentos con facilidad. Vierta 100-120 ml de agua potable en el fondo del horno y, a continuación, gire el mando

de selección y el mando del termostato hasta el icono . Es preferible utilizar la función durante 35 minutos. Active la función cuando el horno esté frío y déjelo enfriar durante 15 minutos una vez finalizado el ciclo. La posición del icono no se corresponde con la temperatura alcanzada durante el ciclo de limpieza.



AUTOMATIC CLEANING - PYRO (LIMP. AUTOMÁTICA - LIMP.PIROLÍTICA)

Para eliminar las salpicaduras de cocción, utilice un ciclo a muy alta temperatura (más de 400 °C).

Para eliminar salpicaduras de cocción con un ciclo a muy alta temperatura. Para activar esta función, mueva el mando del termostato a la posición (Icono en el panel de control). La posición del icono no se corresponde con la temperatura real alcanzada durante el ciclo de limpieza.

USO DIARIO

1. SELECCIONAR UNA FUNCIÓN

Para seleccionar una función, gire el *selector* hasta el símbolo de la función deseada: la pantalla se iluminará y sonará una señal acústica.



2. ACTIVAR UNA FUNCIÓN

MANUAL

Para iniciar la función seleccionada, gire el *selector del termostato* hasta la temperatura deseada.



Nota: Durante la cocción puede cambiar la función girando el *selector* o regulando la temperatura con el *selector del termostato*. La función no se iniciará si el *mando del termostato* está en **0**; podrá ajustar el tiempo de cocción, la hora de finalización de la cocción (sólo si ha ajustado un tiempo de cocción) y un temporizador.

FERMENTAR MASA

Para activar la función "Fermentar masas", gire el *selector del termostato* al símbolo correspondiente; si el horno está programado con una temperatura diferente, la función no se activará.

Nota: Puede programar el tiempo de cocción, el tiempo de finalización de la cocción (solo si selecciona un tiempo de cocción) y un temporizador.

steam:



Para poner en marcha la función Vapor, vierta 200 ml de agua potable en el fondo del horno. Seleccione la función girando en el sentido de las agujas del reloj el mando de selección en el icono correspondiente, y el mando del termostato en cualquier posición entre 160 y 180°C (como sugiere el icono).

VAPOR

PESCADO AL VAPOR FÁCIL

CARNE AL VAPOR FÁCIL

PAN AL VAPOR FÁCIL

La función Vapor permite obtener excelentes rendimientos gracias a la presencia de vapor en el ciclo de cocción. Esta función gestiona automáticamente la temperatura ideal para cocinar una amplia gama de recetas; los tiempos de cocción de los platos principales se indican en la tabla de cocción relativa. Active siempre la función de vapor cuando el horno esté frío, y después de verter 200 ml de agua potable en el fondo de la cavidad. Para activar la función Vapor, es necesario girar el mando del termostato a la posición del icono

La función se iniciará y la pantalla mostrará la hora actual del día. No es necesario precalentar. Para finalizar la cocción, gire el botón de selección a la posición **0**. Durante la cocción al vapor no abra la puerta y no rellene nunca el agua.

Nota: Abrir la puerta y rellenar con agua durante la cocción puede tener un efecto adverso en el resultado final de la cocción.

Nota: Durante la cocción al vapor, no abra la puerta y nunca llene el agua.

3. PRECALENTANDO

Una vez iniciada la función, una señal acústica y un icono parpadeando en la pantalla le indicarán que la fase de precalentamiento se ha activado.

Cuando el precalentamiento haya terminado, sonará una señal acústica y el icono fijo en la pantalla le indicará que el horno ha alcanzado la temperatura programada: en ese momento, coloque los alimentos dentro y proceda con la cocción.

Nota: Colocar los alimentos en el horno antes de que haya finalizado el precalentamiento puede tener efectos adversos en el resultado final de la cocción.

4. COCCIÓN PROGRAMADA

Antes de comenzar la cocción, deberá seleccionar una función.

DURACIÓN

Mantenga pulsado hasta que el icono y «00:00» empiecen a parpadear en la pantalla.





Utilice **+** o **-** para configurar el tiempo de cocción deseado y después pulse para confirmar.

Active la función girando el *selector del termostato* hasta la temperatura deseada: Sonará una señal acústica y la pantalla indicará que la cocción ha terminado.

Nota: Para cancelar el tiempo de cocción que ha programado, mantenga pulsado hasta que el icono empiece a parpadear en la pantalla, luego utilice **-** para poner el tiempo de cocción en "00:00". Este tiempo de cocción incluye una fase de precalentamiento.

SELECCIONAR LA HORA DE FINALIZACIÓN DE LA COCCIÓN / INICIO DIFERIDO

Una vez programado el tiempo de cocción, se puede retrasar el inicio de la función programando su hora de finalización: pulse  hasta que el icono  y la hora actual parpadeen en la pantalla.



Utilice + o — para ajustar el tiempo deseado de finalización de cocción y pulse  para confirmar.

Active la función girando el *selector del termostato* hasta la temperatura deseada: la función se iniciará automáticamente cuando haya transcurrido el periodo de tiempo calculado para que la cocción termine a la hora programada.

Nota: Para cancelar la programación, apague el horno girando el *selector* a la posición "0".

La función de inicio retardado no está disponible para las funciones Grill y Turbo Grill.

FINAL DE COCCIÓN



Sonará una señal acústica y la pantalla indicará que la función ha terminado.



Gire el *selector* para seleccionar una función diferente o póngalo en 0 para apagar el horno.



Nota: Si el temporizador está activo, la pantalla mostrará alternativamente «END» y el tiempo restante.

5. AJUSTE DEL TEMPORIZADOR

Esta opción no interrumpe ni programa la cocción, pero le permite utilizar la pantalla como temporizador, tanto si la función está activada como si el horno está apagado. Mantenga pulsado  hasta que el icono  "00:00" y "00:00" empiecen a parpadear en la pantalla.



Utilice + o — para establecer el tiempo que desee y pulse  para confirmar. Una vez que haya finalizado la cuenta atrás sonará una señal acústica.

Notas: Para desactivar el temporizador, mantenga pulsado  hasta que el icono  empiece a parpadear, luego utilice — para poner el tiempo en "00:00".

6. FUNCIÓN LIMPIEZA AUTOMÁTICA – LIMP. PIROLÍTICA

No toque el horno durante el ciclo de limpieza pirolítica.

Mantenga a los niños y a los animales alejados del horno durante y después (hasta que la habitación haya terminado de ventilarse) del ciclo de limpieza pirolítica.

Retire todos los accesorios del horno antes de activar esta función (incluidas las guías de los estantes). Si va a instalar el horno debajo de una encimera, asegúrese de que todos los quemadores o placas eléctricas estén apagados durante el ciclo de autolimpieza.

Para obtener los mejores resultados de limpieza, antes de utilizar la función de limpieza pirolítica, elimine la suciedad más importante con un paño húmedo.

Evite activar el ciclo de limpieza pirolítica en caso de que haya incrustaciones de cal.

Active la función Limp. Piro solamente si el horno está muy sucio o desprende mal olor durante la cocción.

Para activar la función de limpieza automática, gire el *selector* y el *selector del termostato* hasta el icono . Esta función se activará automáticamente, la puerta se bloqueará y la luz del interior del horno se apagará: La pantalla mostrará el tiempo restante alternado con la palabra «Pyro».



Una vez terminado el ciclo, la puerta permanece bloqueada hasta que la temperatura en el interior del horno haya vuelto a un nivel seguro. Ventile la habitación durante y después del ciclo de limpieza pirolítica.

NOTAS

- No recubra el interior del horno con papel de aluminio.
- No arrastre ollas ni sartenes sobre la base del horno, ya que podrían dañar el revestimiento esmaltado.
- No coloque pesos pesados sobre la puerta ni se agarre a ella.

TABLA DE COCCIÓN

RECETA	FUNCIÓN	RÁPIDO	TEMPERATURA (°C)	DURACIÓN (Min)	NIVEL Y ACCESORIOS
Tartas esponjosas		Sí	170	30 - 50	3
		Sí	160	30 - 50	2
		Sí	160	40 - 60	4 1
Bizcocho relleno (tarta de queso, strudel, tarta de frutas)		Sí	160 - 200	35 - 90	2
		Sí	160 - 200	40 - 90	4 2
Biscuits / tartaletas		Sí	160	25 - 35	3
		Sí	160	25 - 35	3
		Sí	150	35 - 45	4 2
Lionesas		Sí	180 - 210	30 - 40	3
		Sí	180 - 200	35 - 45	4 2
		Sí	180 - 200	35 - 45	5 3 1
Merengues		Sí	90	150-200	3
		Sí	90	140 - 200	4 2
		Sí	90	140 - 200	5 3 1
Pizza/Focaccia		Sí	190 - 250	15 - 50	1 / 2
		Sí	190 - 250	20 - 50	4 2
Pizza congelada		Sí	250	10 - 20	3
		Sí	230 - 250	10 - 25	4 2
Tartas saladas (tarta de verdura, quiche)		Sí	180 - 200	40 - 55	3
		Sí	180 - 200	45 - 60	4 2
		Sí	180 - 200	45 - 60	5 3 1
Volovanes/hojaldres		Sí	190 - 200	20 - 30	3
		Sí	180 - 190	20 - 40	4 2
		Sí	180 - 190	20 - 40	5 3 1
Lasaña / pasta al horno / canelones / budines		Sí	190 - 200	45 - 65	2
Cordero/ternera / carne de res/cerdo 1 kg		Sí	190 - 200	80-110	3
Asado de cerdo con piel 2 kg		Sí	180 - 190	110 - 150	3
Pollo / Conejo / Pato 1 kg		Sí	200-230	50-100	2
Pavo / oca 3 kg		-	190 - 200	100 - 160	2
Pescado al horno / en papillote (filetes, entero)		Sí	170 - 190	30 - 45	2
Verduras rellenas (tomates, calabacines, berenjenas)		Sí	180 - 200	50 - 70	3

FUNCIÓNES						
	Convencional	Aire Forzado	Pizza	Grill	Turbo Grill	ECO Convencional

ACCESORIOS					
	Rejilla	Bandeja para hornear o molde sobre rejilla	Bandeja pastelera / Grasera o bandeja para hornear sobre la rejilla	Grasera / bandeja pastelera	Grasera/bandeja pastelera con 200 ml de agua

RECETA	FUNCIÓN	RÁPIDO	TEMPERATURA (°C)	DURACIÓN (Min)	NIVEL Y ACCESORIOS
Pan tostado		5'	250	2 - 6	5
Filetes/rodajas de pescado		-	230 - 250	15 - 30 *	4 3
Salchichas / pinchos morunos / costillas / hamburguesas		-	250	15 - 30 *	5 4
Pollo asado 1-1,3 kg		Sí	200-220	55 - 70 **	2 1
Rosbif poco hecho 1 kg		Sí	200 - 210	35 - 50 **	3
Pierna de cordero / codillo		Sí	200 - 210	60 - 90 **	3
Patatas asadas		Sí	200 - 210	35 - 55	2
Verduras gratinadas		-	200 - 210	25-55	3
Carnes y patatas		Sí	190 - 200	45 - 100 ***	4 1
Pescados y verduras		Sí	180	30 - 50 ***	4 2
Lasañas y carnes		Sí	200	50 - 100 ***	4 1
Menú completo: Tarta de fruta (nivel 5)/ lasaña (nivel 3)/carne (nivel 1)		Sí	180 - 190	40 - 120 ***	5 3 1
Carne asada / carne rellena asada		-	170 - 180	100 - 150	3

*Dar la vuelta al alimento a mitad de la cocción

** Dé la vuelta al alimento en el segundo tercio de la cocción (si fuera necesario).

*** Tiempo de cocción estimado: Los platos se pueden extraer del horno antes o después según los gustos personales.

steam

RECETA	FUNCIÓN	Agua (ml)	RÁPIDO	TEMPERATURA (°C)	DURACIÓN (Min)	NIVEL Y ACCESORIOS
Filetes de pescado / chuletas 0,5 - 2 cm	steam	200	-	190 - 210	15 - 25	3
Pescado entero 300 - 600 g	steam	200	-	190 - 210	15-30	3
Pescado entero 600 g - 1,2 kg	steam	200	-	180 - 200	25 - 45	3
Rosbif poco hecho 1 kg	steam	200	-	190 - 210	40 - 55	3
Pierna de cordero 500 g - 1,5 kg	steam	200	-	170 - 190	60 - 75	2
Pollo / pintada / pato Entero 1 - 1,5 kg	steam	200	-	200-220	55 - 75	2
Pollo, pintada y pato Piezas 500 g - 1,5 kg	steam	200	-	200-220	40 - 60	3
Pollo / pavo / pato Entero 3 kg	steam	200	-	160 - 180	100 - 140	2
Cordero / ternera / buey 1 kg	steam	200	-	170 - 190	60 - 100	3
Pan pequeño 80 - 100 g	steam	200	-	200-220	30 - 45	3
Pan de sándwich en lata 300 - 500 g	steam	200	-	170 - 190	45 - 60	3
Barra de pan 500 g - 2 kg	steam	200	-	160 - 170	50-100	2
Baguette 200 - 300 g	steam	200	-	200-220	30 - 45	3

El tiempo indicado incluye la fase de precalentamiento: recomendamos colocar los alimentos en el horno y ajustar el tiempo de cocción al iniciar la función.

FUNCIÓNES							steam	steam	steam
	Convencional	Aire Forzado	Pizza	Grill	Turbo Grill	ECO Convencional	Pescado	Carne	Pan

ACCESORIOS					
	Rejilla	Bandeja para hornear o molde sobre rejilla	Bandeja pastelera / Grasera o bandeja para hornear sobre la rejilla	Grasera / bandeja pastelera	Grasera/bandeja pastelera con 200 ml de agua

TABLA DE COCCIÓN DE FREIDORA DE AIRE

CATEGORÍA	RECETA	FUNCIÓN	CANTIDAD RECOMENDADA	RÁPIDO	TEMPERATURA (°C)	DURACIÓN (MIN)	NIVEL Y ACCESORIOS	
Alimentos congelados	Patatas Fritas Congeladas		500 - 700	✓	200	20 - 30	3	1
	Nuggets de pollo congelados		500 - 700	✓	200	15 - 20	4	1
	Palitos de pescado		500 - 700	✓	220	15 - 20	4	1
Verduras	Calabacín fresco empanado		400	✓	200	15 - 20	4	1
	Patatas fritas caseras		300 - 800	✓	200	25 - 40	4	1
	Verduras variadas		300 - 800	✓	200	20 - 35	4	1
Carne y pescado	Pechugas de pollo		1-4 cm	✓	200	20 - 50	4	1
	Alitas de pollo		2300 - 800	✓	220	20 - 40	4	1
	Chuleta empanada		1-4 cm	✓	220	15 - 40	4	1
	Filete de pescado		1-4 cm	✓	200	15 - 25	4	1

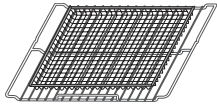

Nota: la bandeja especial Air Fry debe colocarse siempre en el estante de alambre.

Para cocinar alimentos frescos o caseros, extienda el aceite uniformemente.

Sugerimos colocar una bandeja vacía en el Nivel 1 para recoger eventuales residuos de grasa provenientes de la bandeja Air Fry durante la cocción. Para garantizar resultados de cocción uniformes, mezcle los alimentos a mitad del tiempo de cocción recomendado.

LIMPIEZA Y MANTENIMIENTO

Asegúrese de que el horno se haya enfriado antes de llevar a cabo las tareas de mantenimiento o limpieza.

No utilice productos de lavado con vapor.

No utilice estropajos de acero, estropajos abrasivos ni productos de limpieza abrasivos/corrosivos, ya que podrían dañar las superficies del aparato.

Utilice guantes de protección.

El horno debe desconectarse de la red eléctrica antes de llevar a cabo cualquier trabajo de mantenimiento.

SUPERFICIES EXTERIORES

Limpie las superficies con un paño húmedo de microfibra. Si están muy sucias, añada unas gotas de detergente neutro al agua. Seque con un paño seco.

No utilice detergentes corrosivos ni abrasivos. Si uno de esos productos entra accidentalmente en contacto con la superficie del aparato, límpielo de inmediato con un paño húmedo de microfibra.

SUPERFICIES INTERIORES

- Después de cada uso deje que el horno se enfríe y, a continuación, límpielo, preferiblemente cuando aún esté tibio, para quitar los restos o las manchas causadas por los residuos de los alimentos. Para secar la condensación que se haya podido formar debido a la cocción de alimentos con un alto contenido en agua, deje que el horno se enfríe por completo y límpielo con un paño o esponja.
- Para eliminar los restos de cal del fondo de la cavidad después de la cocción steam[®], recomendamos limpiar la cavidad con los

productos proporcionados por el Servicio Postventa (siga las instrucciones adjuntas al producto).

Se recomienda limpiar al menos cada 5 a 10 steam[®] ciclos de cocción.

- Si hay suciedad persistente en las superficies interiores, se recomienda activar la función de limpieza automática para obtener los mejores resultados. Evite activar el ciclo de limpieza pirolítica en caso de que haya incrustaciones de cal. Antes de activarlo, limpie las incrustaciones de cal como se ha descrito anteriormente.
- La puerta se puede montar y desmontar para facilitar la limpieza del cristal.
- Limpie el cristal de la puerta con un detergente líquido adecuado.

ACCESORIOS

Después del uso sumerja los accesorios en una solución líquida con detergente, utilice guantes si aún están calientes. Los residuos de alimentos pueden quitarse con un cepillo o esponja.

CÓMO EXTRAER Y VOLVER A COLOCAR LA PUERTA

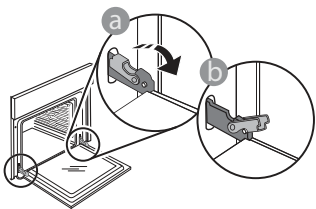

1. Para quitar la puerta, ábrala por completo y baje los pestillos hasta que estén en posición desbloqueada.

3. Vuelva a instalar la puerta llevándola hacia el horno, alineando los ganchos de las ranuras con sus alojamientos y fijando la parte superior en su alojamiento.

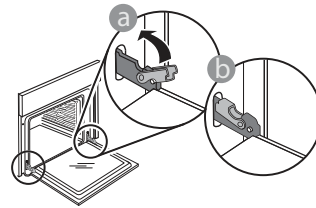

4. Baje la puerta y ábrala por completo. Baje los pestillos hasta su posición original: Asegúrese de haberlos bajado por completo.

Presione suavemente para comprobar que los pestillos están en la posición correcta.

5. Intente cerrar la puerta y compruebe que esté alineada con el panel de control. Si no lo está, repita los pasos de arriba: La puerta podría dañarse si no funciona correctamente.

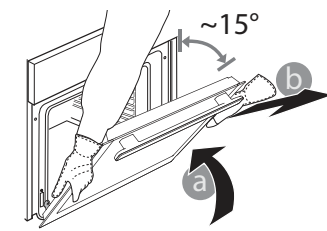

2. Cierre la puerta tanto como pueda. Sujete bien la puerta con las dos manos – no la sujete por el asa. Simplemente extraiga la puerta continuando cerrándola y a la vez levantándola hasta que se

salga de su alojamiento. Ponga la puerta en un lado, apoyada sobre una superficie blanda.

SUSTITUCIÓN DE LA LÁMPARA

1. Desconecte el horno de la red eléctrica.
2. Desenrosque la tapa de la lámpara, sustituya la bombilla y vuelva a enroscar la tapa de la lámpara.
3. Vuelva a conectar el horno a la red eléctrica.

Nota: Utilice bombillas halógenas de 25W/230 V tipo G9, T 300 °C. La bombilla que se usa en el aparato está diseñada específicamente para electrodomésticos y no es adecuada para la iluminación general de estancias en una vivienda (Normativa CE 244/2009).

Las bombillas están disponibles en nuestro Servicio Postventa. - No manipule las bombillas con las manos desprotegidas, ya que las huellas dactilares podrían dañarlas. No utilice el horno hasta que no haya vuelto a colocar la tapa de la bombilla.

LIMPIEZA DE LOS CRISTALES DE LAS PUERTAS

1. Después de quitar la puerta y apoyarla sobre una superficie blanda con el tirador hacia abajo, presione simultáneamente los dos clips de sujeción y retire el borde superior de la puerta tirando de él hacia usted.

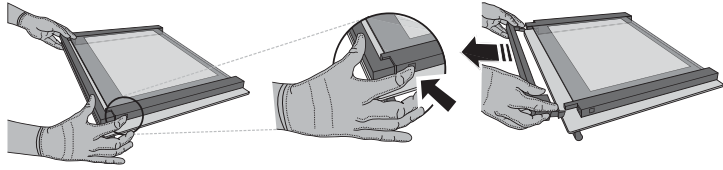

2. Sujete los cristales interiores firmemente con las dos manos, extráigalos y colóquelos sobre una superficie blanda antes de limpiarlos.

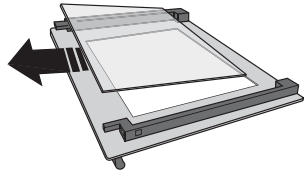

3. Vuelva a colocar la hoja intermedia (marcada con "1R") antes de volver a colocar la hoja interna: Para colocar las hojas de cristal correctamente, asegúrese de que la marca «R» se vea en la esquina de la izquierda. Primero introduzca el lado largo del cristal marcado con una "R" en los soportes y después bájelo hasta su posición. Repita este procedimiento en ambas hojas de cristal.

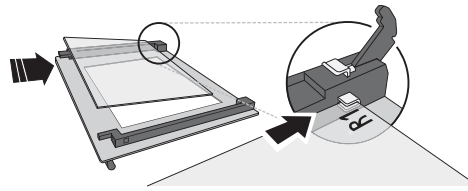

4. Vuelva a colocar la parte superior: un clic le indicará que se ha colocado correctamente. Asegúrese de que el precinto esté asegurado antes de volver a montar la puerta.

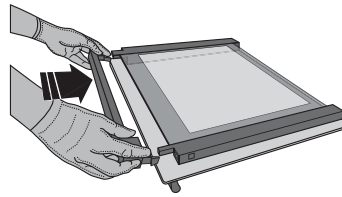

RESOLUCIÓN DE PROBLEMAS

PROBLEMA	POSIBLE CAUSA	SOLUCIÓN
El horno no funciona.	Corte de suministro. Desconexión de la red eléctrica.	Compruebe que haya corriente eléctrica en la red y que el horno esté enchufado a la toma de electricidad. Apague el horno y vuelva a encenderlo para comprobar si se ha solucionado el problema.
En la pantalla aparecerá la letra "F" seguida de un número o letra.	Fallo del horno.	Póngase en contacto con el Servicio Postventa más cercano e indique el número que aparece detrás de la letra «F».
La pantalla muestra el mensaje "Hot" y la función seleccionada no se inicia.	Temperatura demasiado alta.	Deje que el horno se enfríe antes de activar la función. Seleccione otra función.

Puede consultar los reglamentos, la documentación estándar e información adicional sobre productos mediante alguna de las siguientes formas:

- Utilizando el código QR en tu aplicación
- Visitando nuestra página web docs.hotpoint.eu
- También puede **ponerse en contacto con nuestro Servicio Postventa** (Consulte el número de teléfono en el folleto de la garantía). Cuando se ponga en contacto con nuestro Servicio Postventa, deberá indicar los códigos que figuran en la placa de características de su producto.

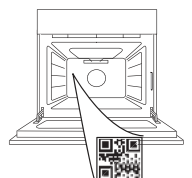

**БЛАГОДАРИМ ВИ, ЧЕ ЗАКУПИХТЕ ПРОДУКТ НА
HOTPOINT-ARISTON**

За да получите по-пълно съдействие, регистрирайте
Вашия уред на www.register10.eu

**МОЛЯ, СКАНИРАЙТЕ QR КОДА НА
ВАШИЯ УРЕД, ЗА ДА ПОЛУЧИТЕ
ПОВЕЧЕ ИНФОРМАЦИЯ**

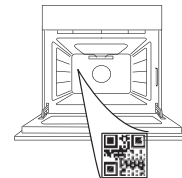

**Преди да използвате уреда, прочетете внимателно
инструкциите за безопасност.**

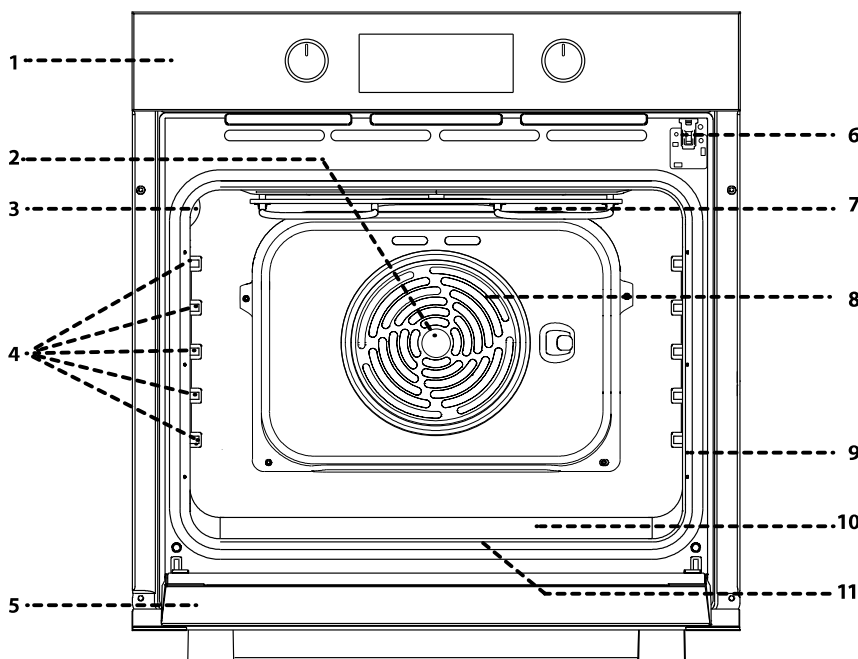
ОПИСАНИЕ НА УРЕДА

1. Контролен панел
2. Вентилатор
3. Лампа
4. Водачи на рафтовете (нивото е указано на стената на отделението за готвене)
5. Вратичка
6. Заклучване на вратичката (заклучва вратичката, докато трае автоматичното почистване и след това)
7. Горен нагревателен елемент/грил
8. Кръгъл нагревател (не се вижда)
9. Идентификационна табелка (да не се сваля)
10. steam място за наливане на вода
11. Долен нагревател (не се вижда)

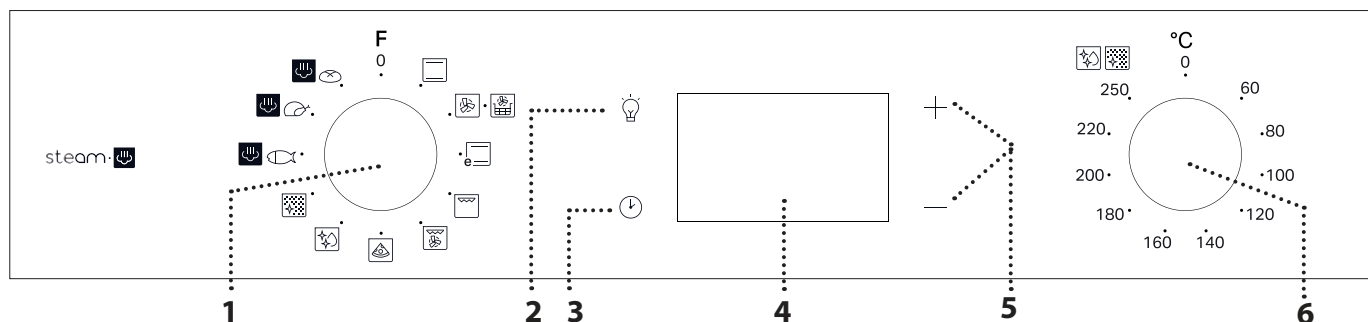
ОПИСАНИЕ НА КОМАНДНОТО ТАБЛО**1. ВЪРТЯЩ СЕ БУТОН ЗА ИЗБИРАНЕ**

За включване на фурната с избиране на функция. Завъртете на позиция 0, за да изключите фурната.

2. ОСВЕТЛЕНИЕ

При включена фурна натиснете , за да включите или изключите отделението на фурната.

3. НАСТРОЙКА НА ЧАСОВНИКА

За достъп до настройките на време за готвене, отложен старт и таймер.

За извеждане на часа, когато фурната е изключена.

4. ДИСПЛЕЙ**5. БУТОНИ ЗА РЕГУЛИРАНЕ**

За промяна на настройките на време за готвене.

6. ВЪРТЯЩ СЕ БУТОН НА ТЕРМОСТАТА

Завъртете, за да изберете необходимата температура при активиране на ръчни функции.

Моля, имайте предвид: Типът копче може да варира в зависимост от модела. Ако копчетата се активират чрез натискане, натиснете надолу центъра на копчето, за да го освободите от място.

ПРИНАДЛЕЖНОСТИ

РЕШЕТЪЧЕН РАФТ

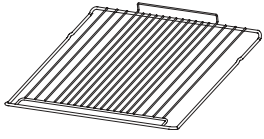

Използвайте за приготвяне на храна или като опора за тави, форми за кексове и други огнеупорни готварски съдове.

ГОРЕЩ ВЪЗДУХ ТАВА *

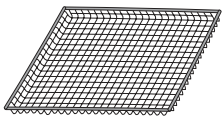

Този аксесоар е предназначен да се използва при готвене на храни с функцията Air Fry, като осигурява оптимална хрупкавост и крехкост на храната. За да я използвате, поставете тавата върху теления рафт. Той е подходящ за миене в съдомиялна машина за лесно почистване.

* Налично само при определени модели
Броят и видът на принадлежностите може да е различен в зависимост от закупения модел.
Други аксесоари могат да бъдат закупени отделно от следпродажбеното обслужване.

ТАВА ЗА ОТЦЕЖДАНЕ *

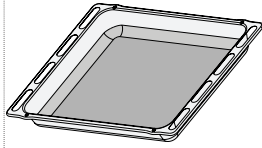

Използвайте като тава за фурна за приготвяне на месо, риба, зеленчуци, фокачи и др., или разположете под решетъчния рафт за отцеждане на сосовете при готвене.

ТАВА ЗА ПЕЧЕНЕ *

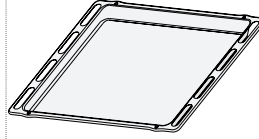

Използвайте за приготвяне на всички видове хляб и сладкиши, а също така и на печени месо, риба в пергамент и др.

ПЛЪЗГАЩИ СЕ ВОДАЧИ *

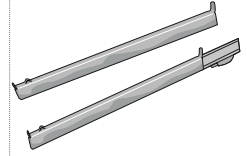

За улеснение на поставянето и изваждането на принадлежности.

ПОСТАВЯНЕ НА РЕШЕТЪЧНИЯ РАФТ И ДРУГИТЕ ПРИНАДЛЕЖНОСТИ

Поставете решетъчния рафт на необходимото ниво, като го хванете под лек наклон нагоре и първо подпрете повдигнатия заден край (насочен нагоре).

След това го плъзнете хоризонтално по водачите до възможно най-крайно положение. Останалите принадлежности, като тавата за печене, трябва да се поставят хоризонтално, като се плъзнат по носачите.

ПЛЪЗГАЩИ СЕ РАФТОВЕ И ВОДАЧИ

Преди да използвате фурната, отстранете предпазната лента [a] и след това предпазното фолио [b] от плъзгачите.

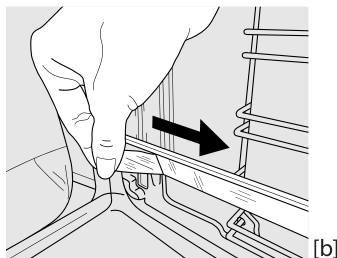
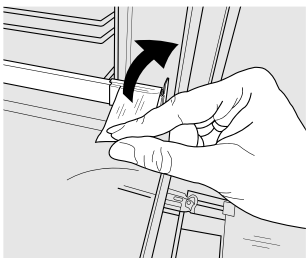

СВАЛЯНЕ НА ПЛЪЗГАЧИТЕ [c]

Изтеглете долната част на плъзгача за разкачане на долните куки (1) и изтеглете плъзгачите нагоре, като ги свалите от горните куки (2).

ПОВТОРЕН МОНТАЖ НА ПЛЪЗГАЧИТЕ [d]

Закачете горните куки върху водачите (1), след което натиснете долната част на плъзгачите към водачите, докато долните куки прищракат (2).

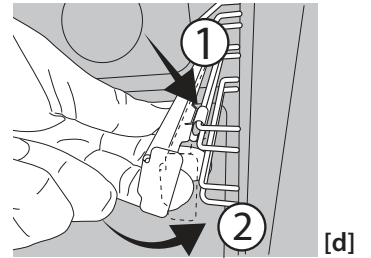
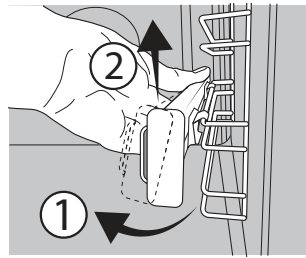





ИЗВАЖДАНЕ И ПОСТАВЯНЕ НА ВОДАЧИТЕ







1. За да извадите водача, хванете здраво външната част на водача и го издърпайте към себе си, за да откачите опората и двата вътрешни щифта от гнездото им.
2. За да поставите отново водачите, разположете ги близо до вътрешната част на фурната и първо вкарайте двата щифта в гнездата им. След това разположете външната част близо до гнездото [X], поставете опората и я натиснете към вътрешната стена, за да сте сигурни, че водачите са добре закрепени.

ИЗПОЛЗВАНЕ ЗА ПЪРВИ ПЪТ

1. НАСТРОЙКА НА ЧАСОВНИКА



Когато включите уреда за първи път, трябва да сверите часовника: Натискайте , докато иконата  и двете цифри за час  или  и часовника  започнат да мигат на дисплея.



Чрез  или  сверете часа и потвърдете с . Двете цифри за минутите ще започнат да мигат. Чрез  или  сверете минутите и потвърдете с .

Моля, имайте предвид: Когато иконата  мига, например след дълго прекъсване на захранването, ще трябва да нулирате времето.

2. ЗАДАВАНЕ НА КОНСУМИРАНАТА МОЩНОСТ

По подразбиране фурната е програмирана да работи с мощност, по-висока от 3 kW (Hi). За да работи фурната с мощност, съвместима с електрозахранване в дома ви, по-малко от 2,9 kW (Lo), е необходимо да промените настройките. За да влезете в менюто за промяна на настройката, завъртете бутона за избиране на , след което го върнете обратно на .

ФУНКЦИИ

КОНВЕНЦИОНАЛНО ГОТВЕНЕ

За готвене на всякакви ястия само на едно ниво.

ФОРСИРАН ВЪЗДУХ

За готвене на различни храни, изискващи същата температура на готвене, на различни рафтове (максимум три) едновременно. Тази функция може да се използва за готвене на различни храни без преминаване на миризмите от едната храна към другата.

AIR FRY



Функцията Air Fry ви позволява да пригответе много видове храна с по-малко мазнина, което води до приятно хрупкави и здравословни ястия. Кухината на фурната се нагрява, докато вентилаторът циркулира горещ въздух. За най-добри резултати използвайте кошницата за Air Fry, която се предоставя с някои модели. За да я използвате, поставете храната на един слой върху кошницата за Air Fry, като избягвате припокриване, и следвайте инструкциите в таблицата за готвене на Air Fry. Поставете тавата върху теления рафт и поставете тава за печене на по-ниско ниво, за да събирате трошите и капките.

Избягвайте да използвате няколко тави, за да осигурите равномерно готвене.



ЕКО КОНВЕНЦИОНАЛЕН

За печене на едно ниво на парчета месо с плънка или без. Прекомерното изсъхване на храната се предотвратява поради слабата, прекъсваща от време на време циркулация на въздуха.

При използване на тази функция ЕКО лампичката не свети по време на готвенето, но може да се включи отново чрез натискане на бутона .

Веднага след това натиснете едновременно и задръжте за пет секунди  и .



Използвайте  или , за да промените настройката, след което натиснете и задръжте  за най-малко две секунди, за да потвърдите.

3. ЗАГРЯВАНЕ НА ФУРНАТА

Новата фурна може да изпусква миризми, свързани с процеса на нейното производство: това е напълно нормално.

Преди да започнете да готвите храна във фурната, препоръчваме да я нагреете празна, за да премахнете остатъчните миризми.

Свалете предпазния картон или прозрачното фолио от фурната и извадете намиращите се в нея принадлежности. Загрейте фурната до 250°C за около час. В това време фурната трябва да е празна.

Моля, имайте предвид: След първото използване на уреда се препоръчва да проветрите помещението.

ГРИЛ

За печене на грил на стекове, кебап, наденици, приготвяне на зеленчуков огретен и препичане на хляб. Когато печете месо, препоръчваме да използвате тавата за печене, за да събирате отделяните сокове: поставете тавата на някое от нивата под решетъчния рафт и налейте в нея 200 ml питейна вода.

TURBO GRILL (ТУРБО ГРИЛ)

За печене на едри парчета месо (джолан, говеждо печено, пиле). Препоръчваме да използвате тава за събиране на отделяните при готвенето сокове: поставете тавата на някое от нивата под решетъчния рафт и налейте в нея 200 ml питейна вода.

ПИЦА

За печене на пица и хляб с различни видове и размери. Добре е да се смени позицията на тавите за печене, след като половината от времето за готвене изтече.

DIAMOND CLEAN

Действието на парата, която се пуска по време на този специален цикъл на почистване, позволява лесното почистване на замърсявания и остатъци от храна. Изсипете 100-120 ml питейна вода на дъното на фурната, след което завъртете копчето за избор и копчето за термостат на иконата . Най-добре оставете функцията активирана за 35 минути. Активирайте функцията, когато фурната е студена, и я оставете да се охлади за 15 минути след завършване на цикъла. Позицията на иконата не съответства на достигнатата температура по време на цикъла на почистване.



AUTOMATIC CLEANING - PYRO (АВТОМАТИЧНО ПОЧИСТВАНЕ ЧРЕЗ ПИРОЛИЗА)

За отстраняване на следите от пръски чрез цикъл на нагриване с много висока температура (над 400°C).

За премахване на замърсявания, причинени от готвене, чрез цикъл с много висока температура.

За да активирате тази функция, преместете копчето на термостата в положение (икона на контролния панел). Позицията на иконата не съответства на действително достигнатата температура по време на цикъла на почистване.

ВСЕКИДНЕВНА УПОТРЕБА

1. ИЗБИРАНЕ НА ФУНКЦИЯ

За да изберете функцията, завъртете *бутона за избиране* до символа за необходимата функция: чува се звуков сигнал и дисплеят светва.



2. АКТИВИРАНЕ НА ФУНКЦИЯ

MANUAL (РЪЧЕН РЕЖИМ)

За да стартирате избраната функция, завъртете *ключка на термостата* за задаване на необходимата температура.



Моля, имайте предвид: По време на готвене можете да промените функцията, като завъртите *бутона за избиране*, или да регулирате температурата, като завъртите *бутона на термостата*. Функцията няма да се стартира, ако *копчето на термостата* ще бъде на **0**, можете да зададете времето за готвене, времето за приключване на готвенето (само ако сте задали време за готвене) и таймера.

ВТАСВАНЕ

За да стартирате функцията "Втасване", завъртете *бутона на термостата* на съответния символ; ако фурната е зададена на друга температура, функцията няма да стартира.

Моля, имайте предвид: Можете да зададете времето за готвене, крайния час за готвене (само ако зададете време за готвене) и таймер.

steam.

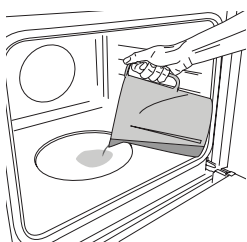

За да стартирате функцията Steam, налейте 200 ml питейна вода на дъното на фурната. Изберете функцията, като завъртите *бутона за избиране* по посока на часовниковата стрелка до съответната икона и

ПАРА

ЛЕСНА ПАРА РИБА

ЛЕСНА ПАРА МЕСО

ЛЕСНА ПАРА ХЛЯБ

Функцията Steam позволява да постигнете отлични резултати благодарение на пускането на пара по време на програмата за готвене. Тази функция намества автоматично идеалната температура за приготвяне на широк набор от рецепти; времената за приготвяне на основните ястия са дадени в съответната готварска таблица. Винаги активирайте функцията пара, когато фурната е студена и след като сте налили 200 ml питейна вода в долната част на фурната. За да активирате функцията Steam, копчето на термостата трябва да се завърти в положение на иконата

бутона на термостата до някоя позиция между 160 и 180°C (според предложеното от иконата). Функцията ще стартира и на дисплея ще се покаже точният час. Не е необходимо предварително загряване. За край на готвенето завъртете бутона за избиране на позиция **0**. По време на готвене на пара не отваряйте вратичката и никога не доливайте вода.

Моля, имайте предвид: Отварянето на вратичката и доливането на вода по време на готвене може да окаже неблагоприятен ефект върху крайния резултат от готвенето.

Моля, имайте предвид: По време на готвене на пара не отваряйте вратичката и никога не доливайте вода.

3. ЗАГРЯВАНЕ

След стартиране на функцията се чува звуков сигнал и на дисплея се показва мигаща икона , показваща, че фазата на предварително загряване е активирана. Когато тази фаза приключи, се чува звуков сигнал и иконата свети непрекъснато на дисплея, за да покаже, че фурната е достигнала зададената температура: на този етап поставете продуктите във фурната и продължете с готвенето.

Моля, имайте предвид: Ако поставите храната във фурната, преди предварителното загряване да завърши, резултатът от готвенето може да не е задоволителен.

4. ПРОГРАМИРАНЕ НА ГОТВЕНЕТО

Ще е необходимо да изберете функция, преди да стартирате програмирането на готвенето.



ПРОДЪЛЖИТЕЛНОСТ

Натискайте , докато иконата и „00:00“ започнат да мигат на дисплея.





Използвайте **+** или **-**, изберете необходимото време за готвене и след това натиснете , за да потвърдите.



За да активирате функцията, завъртете *ключка на термостата* до необходимата температура: чува се звуков сигнал и на дисплея се извежда информация, че готвенето е завършено.

Моля, имайте предвид: За да отмените зададеното време за готвене, натискайте , докато иконата  започне да мига на дисплея, след което с помощта на  нулирайте времето за готвене до „00:00“. Времето за готвене не включва фаза на подгриване.

PROGRAMMING THE END COOKING TIME/ DELAYED START (ПРОГРАМИРАНЕ НА КРАЙНИЯ ЧАС НА ГОТВЕНЕ/ ОТЛОЖЕН СТАРТ)

След като зададете време за готвене можете да отложите старта на функцията, като програмирате крайния час: натискайте , докато иконата  и текущият час започнат да мигат на дисплея.



Чрез  или  задайте часа, в който искате да завърши готвенето, и потвърдете с .

За да активирате функцията, завъртете *ключо* на термостата до необходимата температура: функцията ще остане на пауза, докато стартира автоматично след периода от време, който е изчислен, за да завърши готвенето в зададения час.

Моля, имайте предвид: За да отмените настройката, изключете фурната, като завъртите *бутона за избиране* на позиция 0.

Функцията за забавяне на стартирането не е налична за функциите Грил и Турбо грил.

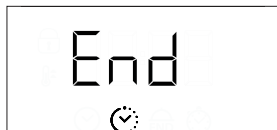

КРАЙ НА ГОТВЕНЕТО

Чува се звуков сигнал и на дисплея се извежда информация, че функцията е завършена.









Завъртете *бутона за избиране*, за да изберете друга функция, или на позиция 0, за да изключите фурната. Моля, имайте предвид: Ако таймерът работи, на дисплея ще се редува END и оставащото време.

5. НАСТРОЙКА НА ТАЙМЕРА

Тази опция не прекъсва или програмира готвенето, но ви позволява да използвате дисплея като таймер по време на работеща функция или при изключена фурна. Натискайте , докато иконата  "00:00" и "00:00" започнат да мигат на дисплея.



Чрез  или  задайте необходимото време и потвърдете с . Когато зададеното време изтече, ще се чуе звуков сигнал.

Забележки: За да отмените таймера, натискайте , докато иконата  започне да мига, след което с помощта на  нулирайте времето до „00:00“.

6. ФУНКЦИЯ PYRO ЗА АВТОМАТИЧНО ПОЧИСТВАНЕ

Не докосвайте фурната по време на пиролитичния цикъл.

Не допускайте деца и животни до фурната по време на пиролитичния цикъл и след това, до пълното проветряване на помещението.

Извадете от фурната всички принадлежности (включително носачите), преди да активирате функцията за пиролитично почистване. Ако фурната е монтирана под плот за готвене, всички горелки и електрически котлони трябва да са изключени по време на цикъла на самопочистване. За оптимално почистване отстранете най-големите замърсявания с мокра гъба, преди да използвате функцията за пиролитично почистване.

При наличието на остатъци от котлен камък избягвайте да активирате почистващия цикъл с пиролиза Pyro. Препоръчваме Ви да използвате функцията Pyro само когато фурната е силно замърсена или отделя неприятна миризма по време на готвене.

За да активирате автоматичната почистваща функция, завъртете *бутона за избиране* и *бутона на термостата* до иконата . Функцията ще се активира автоматично, вратичката ще се заключи и осветлението във фурната ще изгасне: На дисплея се изписва оставащото време до края, което се редува с "Pyro".



След завършване на цикъла вратичката остава заключена, докато температурата вътре във фурната се върне до безопасно ниво. Проветрявайте помещението по време на и след пиролитичния цикъл.

ЗАБЕЛЕЖКИ

- Не покривайте вътрешността на фурната с алуминиево фолио.
- Никога не плъзгайте тенджери или тигани по дъното на фурната, тъй като това може да повреди покритието от емайл.
- Не поставяйте тежки предмети върху вратата и не се дръжте за нея.

ГОТВАРСКА ТАБЛИЦА

РЕЦЕПТА	ФУНКЦИЯ	ПРЕДВАРИТЕЛНО ЗАГРЯВАНЕ	ТЕМПЕРАТУРА (°C)	ПРОДЪЛЖИТЕЛНОСТ (мин)	НИВО И ПРИНАДЛЕЖНОСТИ
Кейкове с мая		Да	170	30 - 50	3
		Да	160	30 - 50	2
		Да	160	40 - 60	4 1
Сладкиш с пълнеж (чийзкейк, щрудел, плодов пай)		Да	160 - 200	35 - 90	2
		Да	160 - 200	40 - 90	4 2
Biscuits / tartlets (Бисквити / тарталети)		Да	160	25 - 35	3
		Да	160	25 - 35	3
		Да	150	35 - 45	4 2
Бухтички шу		Да	180 - 210	30 - 40	3
		Да	180 - 200	35 - 45	4 2
		Да	180 - 200	35 - 45	5 3 1
Целувки		Да	90	150 - 200	3
		Да	90	140 - 200	4 2
		Да	90	140 - 200	5 3 1
Pizza / Focaccia (Пица / фокача)		Да	190 - 250	15 - 50	1 / 2
		Да	190 - 250	20 - 50	4 2
Замразена пица		Да	250	10 - 20	3
		Да	230-250	10 - 25	4 2
Солени пайове (зеленчуков пай, киш)		Да	180 - 200	40 - 55	3
		Да	180 - 200	45 - 60	4 2
		Да	180 - 200	45 - 60	5 3 1
Vols-au-vents / puff pastry crackers (Vols-au-vents / крекери от бутер тесто)		Да	190 - 200	20 - 30	3
		Да	180 - 190	20 - 40	4 2
		Да	180 - 190	20 - 40	5 3 1
Лазаня / паста на фурна/ канелони / плодови пити		Да	190 - 200	45 - 65	2
Lamb / veal / beef / pork 1 kg (Агнешко / Телешко / Говеждо / Свинско 1 kg)		Да	190 - 200	80 - 110	3
Roast pork with crackling (Печено свинско с коричка) 2 kg		Да	180 - 190	110 - 150	3
Пилешко/заешко/патешко 1 kg		Да	200 - 230	50 - 100	2
Turkey / goose 3 kg (Пуйка / гъска 3 kg)		-	190 - 200	100 - 160	2
Baked fish / en papillote(fillets, whole) (Печена риба / ен папилот (филета, цяла))		Да	170 - 190	30 - 45	2
Stuffed vegetables (Пълнени зеленчуци) (tomatoes (домати), courgettes (тиквички), aubergines (патладжани))		Да	180 - 200	50 - 70	3

ФУНКЦИИ						
	Традиционно	Форсиран въздух	Пица	Грил	Турбо грил	Есо конвенционален

ПРИНАДЛЕЖНОСТИ					
	Решетъчен рафт	Тава за печене или форма за кейк на решетъчния рафт	Тава за печене / Тава за отцеждане или съд за печене на решетъчния рафт	Тава за отцеждане / Тава за печене	Тава за отцеждане / Тава за печене с 200 ml вода

РЕЦЕПТА	ФУНКЦИЯ	ПРЕДВАРИТЕЛНО ЗАГРЯВАНЕ	ТЕМПЕРАТУРА (°C)	ПРОДЪЛЖИТЕЛНОСТ (мин)	НИВО И ПРИНАДЛЕЖНОСТИ
Toasted bread (Препечен хляб)		5'	250	2 - 6	5
Fish fillets / slices (Рибни филета / парчета)		-	230 - 250	15 - 30 *	4 3
Наденици / Кебап / Ребра / Хамбургери		-	250	15 - 30 *	5 4
Roast chicken (Печено пиле) 1-1,3 kg		Да	200 - 220	55 - 70 **	2 1
Roast beef rare 1 kg (Говеждо печено алангле 1 kg)		Да	200 - 210	35 - 50 **	3
Leg of lamb / knuckle (Агнешко краче / бутче)		Да	200 - 210	60 - 90 **	3
Печени картофи		Да	200 - 210	35 - 55	2
Зеленчуков огретен		-	200 - 210	25 - 55	3
Meat and potatoes (Месо и картофи)		Да	190 - 200	45 - 100 ***	4 1
Fish and vegetables (Риба и зеленчуци)		Да	180	30 - 50 ***	4 2
Lasagne and meat (Лазаня и месо)		Да	200	50 - 100 ***	4 1
Пълно меню: плодов тарт (ниво 5) / лазаня (ниво 3) / месо (ниво 1)		Да	180 - 190	40 - 120 ***	5 3 1
Roast meat / stuffed roasting joints (Печено месо / пълнени плешки за печене)		-	170 - 180	100 - 150	3

* Обърнете храната по средата на готвенето

** Обърнете храната при изтичане на две трети от времето за готвене(ако е необходимо).

*** Приблизителна продължителност на готвенето: ястията могат да се изваждат от фурната по различно време в зависимост от личните предпочитания.

steam

РЕЦЕПТА	ФУНКЦИЯ	ВОДА (ml)	ПРЕДВАРИТЕЛНО ЗАГРЯВАНЕ	ТЕМПЕРАТУРА (°C)	ПРОДЪЛЖИТЕЛНОСТ (мин)	НИВО И ПРИНАДЛЕЖНОСТИ
Fish fillets / cutlets (Рибни филета / стекове) 0,5 - 2 cm	steam	200	-	190 - 210	15 - 25	3
Whole fish 300 - 600 g (Цяла риба 300 - 600 g)	steam	200	-	190 - 210	15 - 30	3
Whole fish 600 g - 1.2 kg (Цяла риба (600 g - 1,2 kg))	steam	200	-	180 - 200	25 - 45	3
Roast Beef rare 1 kg (Говеждо печено алангле 1 kg)	steam	200	-	190 - 210	40 - 55	3
Lamb shank 500 g - 1.5 kg (Агнешки крачета 500 g - 1,5 kg)	steam	200	-	170 - 190	60 - 75	2
Пиле / токачка / патица Цяла 1 - 1,5 kg	steam	200	-	200 - 220	55 - 75	2
Chicken / guinea fowl / duck (Пиле / токачка / патица) Pieces 500 g - 1.5 kg (Парчета 500 g - 1,5 kg)	steam	200	-	200 - 220	40 - 60	3
Chicken / turkey / duck Whole 3 kg (Пиле / пуйка / патица Цяла 3 kg)	steam	200	-	160 - 180	100 - 140	2
Lamb / Beef / Pork 1 kg (Агнешко / Говеждо / Свинско 1 kg)	steam	200	-	170 - 190	60 - 100	3
Small bread 80 - 100 g (Хлебче 80 - 100 g)	steam	200	-	200 - 220	30 - 45	3
Sandwich loaf in tin (Сандвич руло в тава) 300 - 500 g	steam	200	-	170 - 190	45 - 60	3
Bread loaf (Самун хляб) 500 g - 2 kg	steam	200	-	160 - 170	50 - 100	2
Vaquettes (Багети) 200 - 300 g	steam	200	-	200 - 220	30 - 45	3

Посоченото време включва фазата на предварително загряване: препоръчително е да поставите храната във фурната и да зададете времето на готвене, когато стартирате функцията.

ФУНКЦИИ							steam	steam	steam
	Традиционно	Форсиран въздух	Пица	Грил	Турбо грил	Есо конвенционален	Риба	Месо	Хляб
ПРИНАДЛЕЖНОСТИ									
	Решетъчен рафт	Тава за печене или форма за кейк на решетъчния рафт	Тава за печене / Тава за отцеждане или съд за печене на решетъчния рафт	Тава за отцеждане / Тава за печене	Тава за отцеждане / Тава за печене	Тава за отцеждане / Тава за печене с 200 ml вода			

ТАБЛИЦА ЗА ГОТВЕНЕ С ГОРЕЩ ВЪЗДУХ

КАТЕГОРИЯ	РЕЦЕПТА	ФУНКЦИЯ	ПРЕПОРЪЧАНО КОЛИЧЕСТВО	ПРЕДВАРИТЕЛНО ЗАГРЯВАНЕ	ТЕМПЕРАТУРА (°C)	ПРОДЪЛЖИТЕЛНОСТ (МИН)	НИВО И ПРИНАДЛЕЖНОСТИ	
Замразена храна	Замразени пържени картофи		500 - 700	✓	200	20 - 30	3	1
	Замразени пилешки хапки		500 - 700	✓	200	15 - 20	4	1
	Рибни пръчици		500 - 700	✓	220	15 - 20	4	1
Зеленчуци	Пресни панирани тиквички		400	✓	200	15 - 20	4	1
	Домашно приготвени пържени картофи		300 - 800	✓	200	25 - 40	4	1
	Смесени зеленчуци		300 - 800	✓	200	20 - 35	4	1
Месо и риба	Пилешки гърди		1 - 4 cm	✓	200	20 - 50	4	1
	Пилешки крилца		2300 - 800	✓	220	20 - 40	4	1
	Паниран котлет		1 - 4 cm	✓	220	15 - 40	4	1
	Риба филе		1 - 4 cm	✓	200	15 - 25	4	1

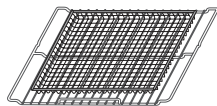

Моля, имайте предвид: специалната тава за Air Fry винаги трябва да се поставя върху теления рафт.

За приготвяне на пресни или домашно приготвени храни, разпределяйте олиото равномерно.

Препоръчваме да добавите празна тава на L1, за да събира евентуалните остатъци от мазнина, които се отделят от тавата за Air Fry по време на готвене. За да се гарантират равномерни резултати от готвенето, разбърквайте храната по средата на препоръчаното време за готвене.

ПОЧИСТВАНЕ И ПОДДРЪЖКА

Уверете се, че фурната е студена, преди да извършвате каквато и да е поддръжка или почистване.

Не използвайте парочистачки.

Не използвайте телена вата, абразивни почистващи препарати или абразивни/корозивни почистващи препарати, тъй като те могат да повредят повърхностите на уреда.

Носете ръкавици.

Фурната трябва да бъде изключена от електрическата мрежа, преди да се извършват каквито и да било дейности по поддръжка.

ВЪНШНИ ПОВЪРХНОСТИ

Почистете повърхностите на фурната с влажна микрофибърна кърпа. Ако са много замърсени, добавете няколко капки почистващ препарат с неутрално pH. Накрая забършете със суха кърпа.

Да не се използват корозивни или абразивни почистващи препарати. Ако подобен продукт случайно попадне върху повърхността на уреда, почистете незабавно с влажна микрофибърна кърпа.

ВЪТРЕШНИ ПОВЪРХНОСТИ

- След всяко използване изчакайте фурната да се охлади и я почистете, за предпочитане докато е още топла, за да отстраните отлаганията и петната, причинени от остатъците от храна. За да изсушите конденза, който се е образувал в резултат на готвене на храни с високо съдържание на вода, оставете фурната да изстине напълно и след това я избършете с кърпа или гъба.
- За отстраняване на остатъчния котлен камък от дъното на фурната след готвене с функцията steam:☁ ви препоръчваме да изчистите вътрешната част на фурната с продукт, предоставен от отдела за следпродажбено

обслужване (следвайте инструкциите, дадени върху продукта).

Препоръчително е да почиствате фурната най-малко на всеки 5 до 10 цикъла на готвене с функцията steam:☁.

- Ако по вътрешните стени на фурната има засъхнала мръсотия, препоръчваме Ви да включите функцията за автоматично почистване с цел оптимални резултати от почистването. При наличието на остатъци от котлен камък избягвайте да активирате почистващия цикъл с пиролиза. Преди да активирате самопочистването, отстранете котления камък по описания по-нагоре начин.
- Вратичката може с лекота да се свали и постави обратно за по-лесно почистване на стъклото .
- Почистете стъклото на вратичката с подходящ течен препарат.

ПРИНАДЛЕЖНОСТИ

Веднага след употреба накиснете принадлежностите във вода с добавен течен миещ препарат, като използвате ръкавици за фурна, ако принадлежностите все още са горещи. Остатъци от храна могат да се премахнат с помощта на четка или гъба.

СВАЛЯНЕ И ПОСТАВЯНЕ НА ВРАТИЧКАТА

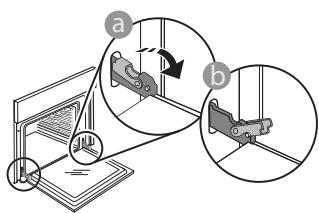

1. За да свалите вратичката, отворете я напълно и спуснете фиксаторите в отворено положение.

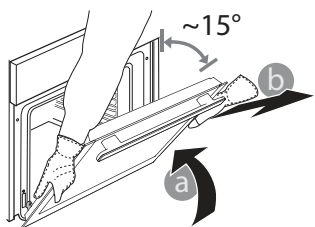

2. Затворете вратичката, доколкото е възможно. Хванете здраво вратичката с две ръце (не я хващайте за дръжката). Откачете вратичката, като я затворите още малко и същевременно я изтеглете

нагоре, за да излезе от гнездата. Оставете вратичката на подходящо място върху мека повърхност.

3. Поставете обратно вратичката, като я приближите към фурната, след което изравнете кукичките на пантите с гнездата им и фиксирайте горната част на вратичката.

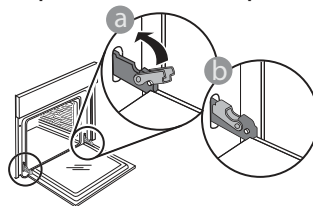

4. Спуснете вратата и след това я отворете напълно. Спуснете фиксаторите надолу до първоначалното им положение: Проверете дали фиксаторите са спуснати докрай.

Натиснете леко, за да проверите дали фиксаторите са разположени правилно.

5. Пробвайте да затворите вратичката и проверете дали тя застана успоредно на таблото за управление. Ако това не е така, повторете посочените по-горе стъпки: Вратичката може да се повреди, ако не функционира правилно.

СМЯНА НА ЛАМПАТА

1. Изключете уреда от електрозахранването.
2. Развийте капачката на осветителното тяло,

сменете лампата и завийте отново капачката.

3. Включете отново фурната към електрическата мрежа.

Моля, имайте предвид: Използвайте халогенни лампи 25 W/230 V тип G9, T300 °C. Лампата, използвана в уреда, е специално предназначена за домакински уреди и не е подходяща за осветяване на помещения в дома (Регламент на ЕО 244/2009).

Крушките могат да се закупят от нашия отдел за следпродажбено обслужване. - Не боравете с крушките с голи ръце, тъй като отпечатъците от пръстите ви могат да ги повредят. Не използвайте фурната преди да поставите на място капачката на лампата.

ПОЧИСТВАНЕ НА СЪКЛАТА НА ВРАТАТА

1. След като махнете вратата и я поставите върху мека повърхност с дръжката надолу, натиснете едновременно двете фиксиращи скоби и извадете горния край на вратата, като я издърпате към себе си.

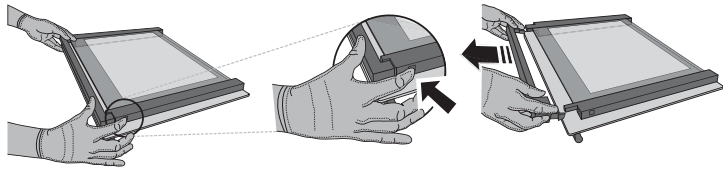

2. Повдигнете и хванете здраво вътрешното стъкло с две ръце, извадете го и го поставете върху мека повърхност, преди да го почиствате.

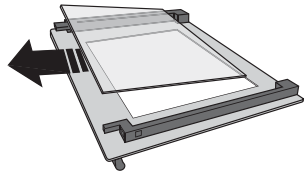

3. Поставете междинния панел (маркиран с "1R") преди да поставите отново вътрешното стъкло: За да позиционирате правилно стъклата, уверете се, че в левия ъгъл се вижда знакът "R". Първо вкарайте дългата страна на стъклото, маркирана с "R", в опорните гнезда, след което го спуснете на място. Повторете тази процедура и за двете стъкла.

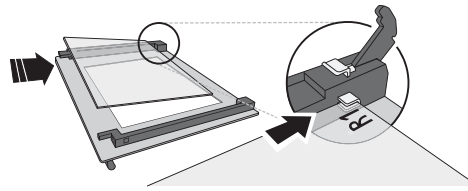

4. Монтирайте отново горния край: Щракване ще укаже правилно позициониране. Уверете се, че уплътнението е здраво, преди да монтирате отново вратата.

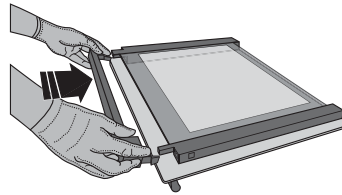

ОТКРИВАНЕ И ОТСТРАНЯВАНЕ НА НЕИЗПРАВНОСТИ

ПРОБЛЕМ	ВЪЗМОЖНА ПРИЧИНА	РЕШЕНИЕ
Фурната не работи.	Няма захранване с електроенергия. Уредът е изключен от мрежата.	Проверете дали има напрежение в мрежата и дали фурната е включена към мрежата. Изключете и включете уреда отново, за да видите дали проблемът не е отстранен.
На дисплея се извежда "F", последвано от цифри или букви.	Неизправност на фурната.	Свържете се с най-близкия център за следпродажбено обслужване на клиенти и съобщете числото след буквата F.
На дисплея се появява съобщението "Hot" и избраната функция не стартира.	Твърде висока температура.	Оставете фурната да се охлади, преди да активирате функцията. Изберете различна функция.

Правилата, стандартната документация и допълнителна информация за продукта можете да намерите, като:

- Използване на QR кода на вашето устройство
- Посетите нашия уебсайт docs.hotpoint.eu
- Или като се свържете с отдела за следпродажбено обслужване (вижте телефонния номер в гаранционната книжка). При контакт с отдела за следпродажбено обслужване съобщавайте кодовете, посочени на идентификационната табелка на вашия уред.

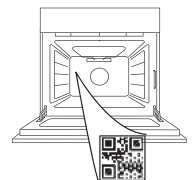

**VĂ MULȚUMIM CĂ AȚI ACHIZIȚIONAT UN PRODUS
HOTPOINT-ARISTON**

Pentru a beneficia de servicii complete de asistență, vă rugăm să vă înregistrați produsul pe www.register10.eu

**SCANAȚI CODUL QR DE PE
APARATUL DUMNEAVOASTRĂ
PENTRU A OBȚINE MAI MULTE
INFORMAȚII**

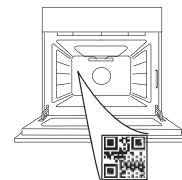

**Înainte de a utiliza aparatul, citiți cu atenție
instrucțiunile privind siguranța.**

DESCRIEREA PRODUSULUI

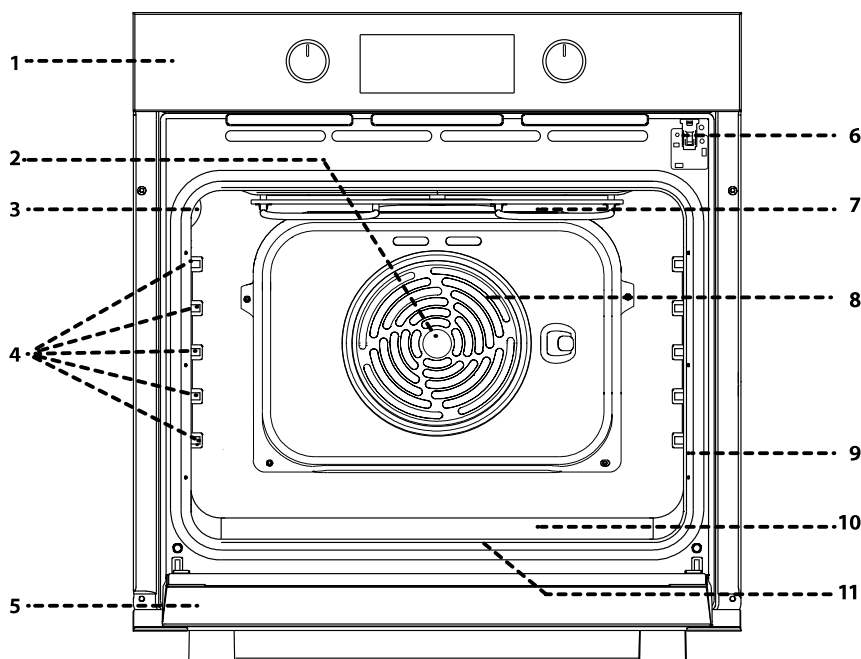

1. Panou de comandă
2. Ventilator
3. Bec
4. Ghidaje pentru grătar (nivelul este indicat pe peretele compartimentului pentru preparare)
5. Ușă
6. Încuietoare ușă (blochează ușă în timpul procesului de curățare automată și după acesta)
7. Rezistență superioară/grill
8. Rezistență circulară (nu este vizibilă)
9. Plăcuță cu date de identificare (a nu se demonta)
10. steam: [icon] locaș pentru apă potabilă
11. Rezistență inferioară (nu este vizibilă)

DESCRIEREA PANOULUI DE COMANDĂ

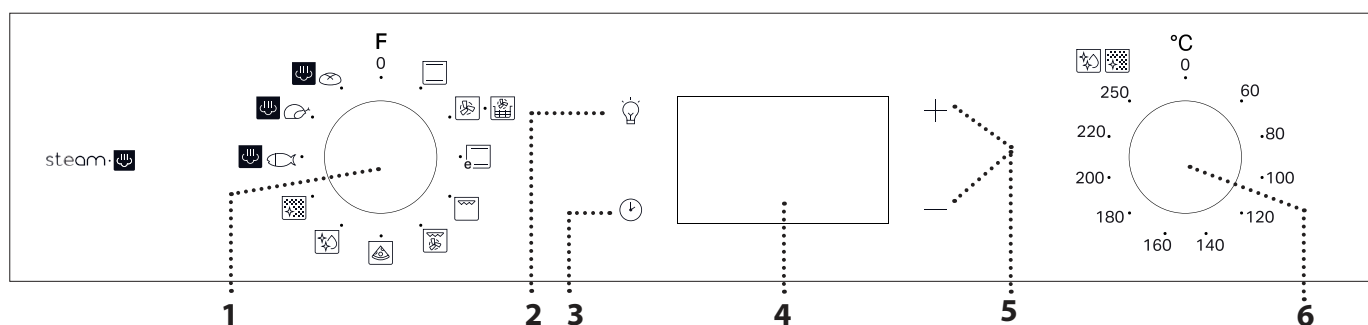

1. BUTONUL DE SELECTARE

Pentru pornirea cuptorului prin selectarea unei funcții. Rotiți în poziția 0 pentru a opri cuptorul.

2. LUMINĂ

Cu cuptorul pornit, apăsați [light bulb icon] pentru a aprinde sau stinge becul din interiorul compartimentului cuptorului.

3. SETAREA OREI

Pentru accesarea setărilor duratei de preparare, pornirii temporizate și a temporizatorului.

Pentru afișarea orei când cuptorul este oprit.

4. AFIȘAJ

5. BUTOANE DE REGLARE

Pentru modificarea setărilor duratei de preparare.

6. BUTONUL TERMOSTATULUI

Rotiți pentru a selecta temperatura dorită la activarea funcțiilor manuale.

Vă rugăm să rețineți următoarele: Tipul de selector poate varia în funcție de model. Dacă selectoarele trebuie apăsați pentru a fi activate, apăsați pe centrul selectorului pentru a-l elibera din locaș.

Hotpoint

ARISTON

ACCESORII

GRĂȚAR METALIC

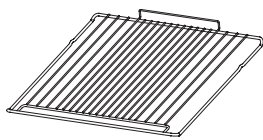

Utilizare pentru prepararea alimentelor sau ca suport pentru tigăi, forme pentru prăjituri și alte articole ale accesoriilor pentru gătit adecvate pentru cuptor.

TAVĂ DE AER CALD*

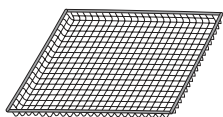

Acest accesoriu este conceput pentru a fi utilizat atunci când gătiți alimente cu funcția de aer cald, asigurând o textură crocantă optimă pentru mâncarea dumneavoastră. Pentru a utiliza, așezați tava pe grătarul metalic. Pentru o curățare ușoară, se poate spăla în mașina de spălat vase.

* Disponibil numai la anumite modele

Numărul și tipul de accesorii poate varia în funcție de modelul achiziționat.

Alte accesorii pot fi achiziționate separat de la serviciul de asistență tehnică post-vânzare.

TAVĂ DE COLECTARE A PICĂTURILOR*

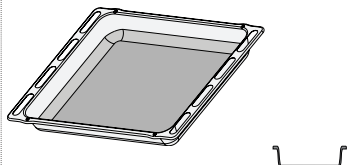

Pentru utilizare ca tavă de cuptor pentru a prepara carne, pește, legume, focaccia etc. sau poziționarea sub grătarul metalic pentru a colecta zeama rezultată în urma preparării.

TAVĂ DE COPT*

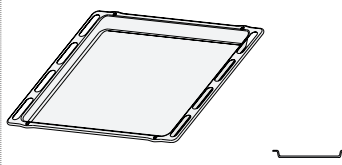

Utilizare pentru coacerea pâinii și produselor de patiserie, dar și pentru fripturi, pește în papiotă etc.

GHIDAJE CULISANTE *

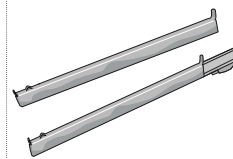

Pentru a facilita introducerea sau scoaterea accesoriilor.

INTRODUCEREA GRĂȚARULUI METALIC ȘI A ALTOR ACCESORII

Introduceți grătarul metalic pe nivelul dorit, menținându-l ușor orientat în sus, orientând în jos mai întâi partea din spate care este ridicată (orientată în sus).

Apoi culisați-l pe orizontală de-a lungul șinelor, cât mai în spate posibil. Alte accesorii, cum ar fi tava de copt, trebuie introduse pe orizontală, lăsându-le să culiseze pe ghidaje.

GRĂȚARE CULISANTE ȘI GHIDAJE PENTRU GRĂȚAR

Înainte de a utiliza cuptorul, îndepărtați banda de protecție a acestuia [a], apoi îndepărtați folia de protecție [b] de pe ghidajele culisante.

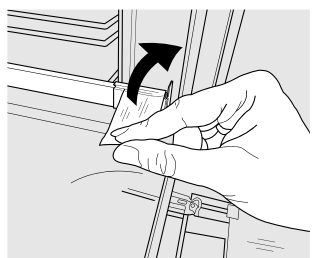

[a]

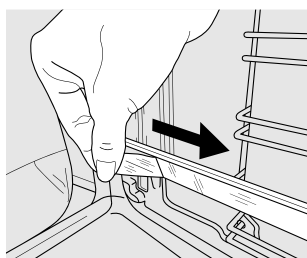

[b]

DEMONTAREA GHIDAJELOR CULISANTE [c]

Trageți de partea inferioară a ghidajului culisant pentru a decupla cârligele inferioare (1) și trageți ghidajele culisante în sus, scoțându-le din cârligele superioare (2).

REMONTAREA GHIDAJELOR CULISANTE [d]

Prindeți cârligele superioare pe ghidajele pentru grătar (1), apoi apăsați partea inferioară a ghidajelor culisante pe ghidajele pentru grătar, până când cârligele inferioare se cuplează sonor (2).

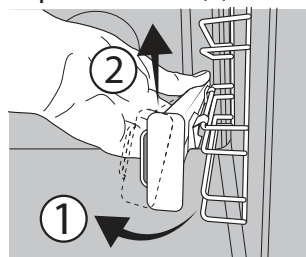

[c]

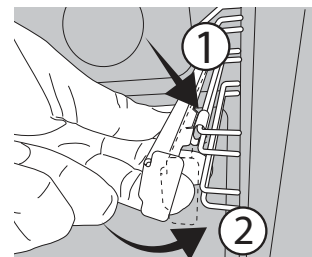



[d]

DEMONTAREA ȘI REMONTAREA GHIDAJELOR PENTRU GRĂȚAR



1. Pentru a scoate ghidajele pentru grătar, apucați ferm de partea exterioară a ghidajului și trageți-l spre dumneavoastră pentru a scoate suportul și cei doi pini interiori din locaș.
2. Pentru a repositiona ghidajele pentru grătar, poziționați-le în apropierea cavității și introduceți mai întâi cei doi pini în locașurile aferente. Apoi, poziționați partea exterioară lângă locașul său, introduceți suportul și apăsați ferm spre peretele cavității pentru a vă asigura că ghidajul pentru grătar este fixat corespunzător.

PRIMA UTILIZARE

1. SETAREA OREI



Va trebui să setați ora atunci când porniți aparatul pentru prima dată: Apăsăți pe  până când pictograma  și cele două cifre aferente orei + sau — și ceasului  încep să clipească pe afișaj.



Utilizați + sau — pentru a seta ora și apăsați pe  pentru a confirma. Cele două cifre aferente minutelor vor începe să clipească. Utilizați + sau — pentru a seta minutele și apăsați  pentru a confirma.

Vă rugăm să rețineți următoarele: Când pictograma  clipește, de exemplu, după întreruperi îndelungate ale alimentării electrice, va fi necesar să resetați ora.

2. SETAȚI CONSUMUL DE ENERGIE

În mod implicit, cuptorul este programat să funcționeze la o putere mai mare de 3 kW (Hi - Nivel ridicat). Pentru a utiliza cuptorul la o putere care este compatibilă cu o rețea de alimentare cu energie a locuinței mai mică de 2,9 kW (Lo - Redus), va trebui să modificați setările. Pentru a accesa meniul de modificare, rotiți butonul de selectare în poziția , apoi rotiți-l înapoi în poziția .

FUNCȚII

CONVENȚIONAL

Pentru a prepara orice fel de alimente, pe un singur nivel.

AER FORȚAT

Pentru prepararea diferitor alimente care necesită aceeași temperatură de preparare, pe mai multe niveluri (maximum trei) în același timp. Această funcție poate fi folosită pentru a prepara diverse alimente fără ca mirosurile să treacă de la un aliment la altul.

PRĂJIRE CU AER

Funcția de aer cald vă permite să gătiți multe tipuri de alimente cu mai puțin ulei, rezultând mâncăruri cu o textură crocantă plăcută și sănătoasă. Interiorul cuptorului se încălzește în timp ce ventilatorul circulă aerul cald. Pentru cele mai bune rezultate, utilizați coșul Air Fry, furnizat cu unele modele.

Pentru utilizare, așezați alimentele într-un singur strat în coșul Air Fry, evitând suprapunerea, și urmați instrucțiunile din tabelul cu informații privind prepararea cu aer cald. Așezați tava pe grătarul metalic și introduceți o tavă de copt la un nivel inferior pentru a colecta eventualele firimituri sau picături.

Evitați utilizarea mai multor tăvi pentru a asigura prepararea uniformă.

ECO CONVENȚIONAL

Pentru prepararea fripturilor simple și a fripturilor umplute, pe un singur nivel. Alimentele nu se usucă excesiv datorită circulației delicate și intermitente a aerului. Atunci când se utilizează funcția ECO, lumina va

Apăsăți și mențineți apăsată + și — timp de cinci secunde imediat după aceasta.



Utilizați + sau — pentru a modifica setarea, apoi apăsați și mențineți apăsat  cel puțin două secunde pentru a confirma.

3. ÎNCĂLZIȚI CUPTORUL

Un cuptor nou poate emana mirosuri rămase din timpul procesului de fabricație: Acest lucru este absolut normal. Prin urmare, înainte de a începe să preparați alimentele, vă recomandăm să încălziți cuptorul gol pentru a îndepărta posibilele mirosuri neplăcute.

Îndepărtați elementele de protecție din carton sau foliile transparente ale cuptorului și scoateți accesoriile din interiorul acestuia. Încălziți cuptorul la 250 °C timp de aproximativ o oră. Cuptorul trebuie să fie gol în acest interval de timp.

Vă rugăm să rețineți următoarele: Se recomandă să aerisiți încăperea după utilizarea aparatului pentru prima dată.

rămâne stinsă pe parcursul procesului de preparare, dar poate fi aprinsă din nou prin apăsarea pe .

GRILL

Pentru prepararea la grill a fripturilor, frigăruilor și cârnaților, pentru gratinarea legumelor sau prăjirea feliilor de pâine.

Atunci când frigeți carne, vă recomandăm să utilizați o tavă de colectare a grăsimii scurse pentru a colecta zeama rezultată în urma preparării: Poziționați tava pe oricare dintre nivelurile de sub grătarul metalic și adăugați 200 ml de apă potabilă.

TURBO GRILL

Pentru a frige bucăți mari de carne (pulpe, friptură de vită, pui). Vă recomandăm să utilizați o tavă de colectare a grăsimii scurse pentru a colecta zeama rezultată în urma preparării: Poziționați tava pe oricare dintre nivelurile de sub grătarul metalic și adăugați 200 ml de apă potabilă.

PIZZA

Pentru a prepara diferite tipuri și dimensiuni de pizza și pâine. Este recomandat să interschimbați poziția tăvilor de copt la jumătatea duratei de preparare.

DIAMOND CLEAN

Acțiunea aburului eliberat pe parcursul acestui ciclu special de curățare la temperatură scăzută permite eliminarea cu ușurință a reziduurilor de murdărie și a resturilor de alimente. Turnați 100-120 ml de apă potabilă în partea inferioară a cuptorului, apoi rotiți butonul de selectare și butonul

termostatului la pictograma . Se recomandă utilizarea funcției timp de 35 de minute. Activați funcția atunci când cuptorul este rece, iar după încheierea ciclului, lăsați-l să se răcească timp de 15 minute. Poziția pictogramei nu corespunde cu temperatura atinsă în timpul ciclului de curățare.

CURĂȚARE AUTOMATĂ - PYRO

Pentru eliminarea depunerilor care apar în timpul preparării folosind un ciclu la o temperatură foarte ridicată (peste 400 °C).

Pentru eliminarea depunerilor care apar în timpul preparării prin intermediul unui ciclu de curățare la temperatură înaltă. Pentru a activa această funcție, mutați butonul termostatului pe (pictograma de pe panoul de comandă). Poziția pictogramei nu corespunde cu temperatura reală atinsă în timpul ciclului de curățare.

UTILIZAREA ZILNICĂ

1. SELECȚAȚI O FUNCȚIE

Pentru a selecta o funcție, rotiți *butonul de selectare* către simbolul aferent funcției dorite: Afișajul se va ilumina și va fi emis un semnal sonor.



2. ACTIVAREA UNEI FUNCȚII

MANUAL

Pentru a porni o funcție pe care ați selectat-o, rotiți *butonul termostatului* pentru a seta temperatura dorită.



Vă rugăm să rețineți: În timpul procesului de preparare, puteți modifica funcția rotind *butonul de selectare* sau puteți regla temperatura rotind *butonul termostatului*. Funcția nu va porni dacă *butonul termostatului* va fi setat pe **0**, puteți seta durata de preparare, ora de finalizare a preparării (numai dacă ați setat o durată de preparare) și un temporizator.

DOSPIRE

Pentru a porni funcția „Dospire”, rotiți *butonul termostatului* spre simbolul corespunzător; în cazul în care cuptorul este setat la altă temperatură, funcția nu va porni.

Vă rugăm să rețineți următoarele: Puteți seta durata de preparare, ora de finalizare a procesului de preparare (numai dacă setați o durată de preparare) și un temporizator.

steam 

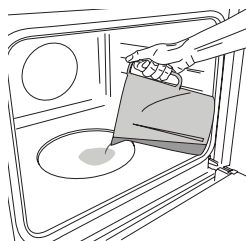

Pentru a porni funcția Preparare la aburi, turnați 200 ml de apă potabilă în partea inferioară a cuptorului. Selectați funcția rotind butonul de selectare în sens orar la pictograma aferentă, și butonul termostatului în orice poziție între 160 și 180 °C

ABURI

PREPARAREA UȘOARĂ LA ABURI A PEȘTELUI

PREPARAREA UȘOARĂ LA ABURI A CĂRNII

PREPARAREA UȘOARĂ LA ABURI A PÂINII

Funcția Abur permite obținerea unor performanțe excelente datorită prezenței aburilor în ciclul de preparare. Această funcție gestionează automat temperatura ideală pentru prepararea unei game variate de rețete; duratele de preparare ale felurilor de mâncare principale sunt indicate în tabelul cu informații privind prepararea aferent. Activați întotdeauna funcția de preparare cu aburi atunci când cuptorul este rece și după ce ați turnat 200 ml de apă potabilă în partea inferioară a cavității. Pentru a activa funcția Abur, butonul termostatului trebuie rotit în poziția pictogramei .

(conform recomandării pictogramei). Funcția va porni și pe afișaj va apărea ora actuală. Nu este necesară preîncălzirea. Pentru a finaliza prepararea, rotiți butonul de selectare în poziția **0**. În timpul preparării cu aburi, nu deschideți ușa și nu completați niciodată cu apă.

Vă rugăm să rețineți următoarele: Deschiderea ușii și completarea cu apă în timpul preparării pot avea un efect negativ asupra rezultatului de preparare final.

Vă rugăm să rețineți următoarele: În timpul preparării cu aburi, nu deschideți ușa și nu completați niciodată cu apă.

3. PREÎNCĂLZIRE

Odată ce funcția pornește, activarea etapei de preîncălzire este anunțată prin emiterea unui semnal sonor și clipirea pictogramei  pe afișaj.



La finalul acestei etape, atingerea temperaturii setate în interiorul cuptorului este anunțată prin emiterea unui semnal sonor și prezentarea fixă a pictogramei  pe afișaj: În acest moment, introduceți alimentele și începeți procesul de preparare.

Vă rugăm să rețineți următoarele: Introducerea alimentelor în cuptor înainte de finalizarea preîncălzirii poate avea un efect negativ asupra rezultatului de preparare final.

4. PROGRAMAREA PREPARĂRII

Va trebui să selectați o funcție înainte de a putea să porniți programarea preparării.



DURATĂ

apăsați în mod repetat pe  până când pictograma  și cifrele „00:00” încep să clipească pe afișaj.





Utilizați **+** sau **-** pentru a seta durata de preparare dorită, apoi apăsați pe  pentru a confirma.

Activați funcția rotind *butonul termostatului* la temperatura dorită: se va emite un semnal sonor, iar pe afișaj va fi indicată finalizarea procesului de preparare.

Vă rugăm să rețineți următoarele: Pentru a anula durata de preparare setată, apăsați în mod repetat pe  până când pictograma  începe să clipească pe afișaj, apoi utilizați — pentru a reseta durata de preparare la „00:00”. Durata de preparare cuprinde o etapă de preîncălzire.

PROGRAMAREA OREI DE FINALIZARE A PREPARĂRII/ PORNIRII TEMPORIZATE

După setarea unei durate de preparare, pornirea funcției poate fi temporizată prin programarea orei de finalizare a preparării: Apăsați pe  până când pictograma  și ora curentă încep să clipească pe afișaj.



Utilizați + sau — pentru a seta ora dorită pentru finalizarea duratei de preparare și apăsați pe  pentru a confirma.

Activați funcția rotind *butonul termostatului* la temperatura dorită: funcția va rămâne întreruptă până la pornirea automată după o perioadă de timp care a fost calculată astfel încât prepararea să fie finalizată la ora setată.

Vă rugăm să rețineți următoarele: Pentru a anula setarea, opriți cuptorul rotind *butonul de selectare* în poziția „0”.

Întârzierea de pornire a funcționalității nu este disponibilă pentru funcțiile Grill și Turbo Grill.

FINALIZAREA PREPARĂRII

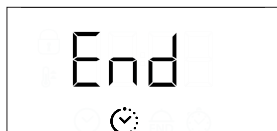

Se va emite un semnal sonor, iar pe afișaj va fi indicată finalizarea funcției.



Rotiți *butonul de selectare* pentru a selecta o funcție diferită sau 0 pentru a opri cuptorul.



Vă rugăm să rețineți următoarele: Dacă temporizatorul este activ, afișajul va prezenta mesajul „END” alternativ cu durata de timp rămasă.

5. SETAREA TEMPORIZATORULUI

Această opțiune nu întrerupe sau programează prepararea, dar vă permite să utilizați afișajul pe post de temporizator atât în timp ce o funcție este activă, cât și atunci când cuptorul este oprit. Apăsați în mod repetat  până când pictograma  și „00:00” încep să clipească pe afișaj.



Utilizați + sau — pentru a seta ora dorită și apăsați pe  pentru a confirma. Se va emite un semnal sonor odată ce temporizatorul a finalizat numărătoarea inversă a duratei de timp selectate.

Note: Pentru a anula temporizatorul, apăsați în mod repetat pe  până când pictograma  începe să clipească, apoi utilizați — pentru a reseta ora la „00:00”.

6. FUNCȚIE DE CURĂȚARE AUTOMATĂ – PYRO

Nu atingeți cuptorul în timpul derulării ciclului Pyro. Nu lăsați copiii și animalele de casă în apropierea cuptorului în timpul și la finalizarea derulării ciclului Pyro (până când s-a terminat aerisirea încăperii).

Scoateți din cuptor toate accesoriile, inclusiv ghidajele pentru grătar, înainte de a activa funcția. În cazul în care cuptorul este montat sub o plită, asigurați-vă că toate arzătoarele cu gaz sau zonele de gătit electrice sunt oprite în timpul derulării ciclului de autocurățare.

Pentru a obține rezultate optime de curățare, eliminați depunerile de dimensiuni mai mari cu un burete umed, înainte de a utiliza funcția Pyro.

Evitați activarea ciclului de curățare Pyro în prezența reziduurilor de calcar.

Vă recomandăm să activați funcția Pyro numai în cazul în care aparatul este foarte murdar sau dacă emană mirosuri neplăcute în timpul procesului de preparare.

Pentru a activa funcția de curățare automată, rotiți *butonul de selectare* și *butonul termostatului* la  pictogramă. Funcția va fi activată automat, ușa va fi blocată și becul din interiorul cuptorului se va stinge: Pe afișaj este prezentată durata de timp rămasă până la finalizarea programului, alternativ cu „Pyro”.



Odată cu finalizarea ciclului, ușa rămâne blocată până când temperatura din interiorul cuptorului revine la o valoare de siguranță. Aerisiți încăperea în timpul și la finalizarea derulării ciclului Pyro.

NOTE

- Nu acoperiți interiorul cuptorului cu folie de aluminiu.
- Nu târați niciodată oale sau tăvi pe partea inferioară a cuptorului, deoarece stratul de email ar putea suferi deteriorări.
- Nu puneți greutatea mari pe ușă și nu vă țineți de ușă.

TABEL CU INFORMAȚII PRIVIND PREPARAREA

REȚETĂ	FUNCȚIE	PREÎNCĂLZIRE	TEMPERATURĂ (°C)	DURATĂ (Min)	NIVEL ȘI ACCESORII
Leavened cakes (Prăjituri cu aluat dospit)		Da	170	30 - 50	3
		Da	160	30 - 50	2
		Da	160	40 - 60	4 1
Prăjitură umplută (prăjitură cu brânză, ștrudel, plăcintă cu fructe)		Da	160 - 200	35 - 90	2
		Da	160 - 200	40 - 90	4 2
Biscuiți / mini tarte		Da	160	25 - 35	3
		Da	160	25 - 35	3
		Da	150	35 - 45	4 2
Choux à la crème		Da	180 - 210	30 - 40	3
		Da	180 - 200	35 - 45	4 2
		Da	180 - 200	35 - 45	5 3 1
Bezele		Da	90	150 - 200	3
		Da	90	140 - 200	4 2
		Da	90	140 - 200	5 3 1
Pizza/Focaccia		Da	190 - 250	15 - 50	1 / 2
		Da	190 - 250	20 - 50	4 2
Pizza congelată		Da	250	10 - 20	3
		Da	230-250	10 - 25	4 2
Plăcinte (plăcintă cu legume, quiche)		Da	180 - 200	40 - 55	3
		Da	180 - 200	45 - 60	4 2
		Da	180 - 200	45 - 60	5 3 1
Vols-au-vents/pateuri din aluat de foietaj		Da	190 - 200	20 - 30	3
		Da	180 - 190	20 - 40	4 2
		Da	180 - 190	20 - 40	5 3 1
Lasagna/paste la cuptor/cannelloni/budinci		Da	190 - 200	45 - 65	2
Miel/vițel/ vită/porc 1 kg		Da	190 - 200	80 - 110	3
Friptură de porc cu șorici 2 kg		Da	180 - 190	110 - 150	3
Pui/iepure/rață 1 kg		Da	200 - 230	50 - 100	2
Curcan/gâscă 3 kg		—	190 - 200	100 - 160	2
Pește la cuptor/în papiotă (fileuri, întreg)		Da	170 - 190	30 - 45	2
Legume umplute (roșii, courgettes (dovlecei), aubergines (vinete))		Da	180 - 200	50 - 70	3

FUNCȚII						
	Convențional	Aer forțat	Pizza	Grill	Turbo Grill	Eco convențional

ACCESORII					
	Grătar metalic	Vas de copt sau formă pentru prăjituri pe grătarul metalic	Tavă de copt/tavă de colectare a picăturilor sau vas de copt, pe grătarul metalic	Tavă de colectare a picăturilor/Tavă de copt	Tavă de colectare a picăturilor/ Tavă de copt cu 200 ml de apă

REȚETĂ	FUNCȚIE	PREÎNCĂLZIRE	TEMPERATURĂ (°C)	DURATĂ (Min)	NIVEL ȘI ACCESORII
Pâine prăjită		5'	250	2 - 6	5
Fileuri/medalioane de pește		—	230 - 250	15 - 30 *	4 3
Cârnați/frigăruți/coaste/hamburgeri		—	250	15 - 30 *	5 4
Friptură de pui 1-1,3 kg		Da	200 - 220	55 - 70 **	2 1
Mușchi de vită, în sânge 1 kg		Da	200 - 210	35 - 50 **	3
Pulpă de miel/but		Da	200 - 210	60 - 90 **	3
Cartofi copti		Da	200 - 210	35 - 55	2
Legume gratinate		—	200 - 210	25 - 55	3
Carne și cartofi		Da	190 - 200	45 - 100 ***	4 1
Pește și legume		Da	180	30 - 50 ***	4 2
Lasagna și carne		Da	200	50 - 100 ***	4 1
Masă completă: tartă cu fructe (nivelul 5)/lasagna (nivelul 3)/carne (nivelul 1)		Da	180 - 190	40 - 120 ***	5 3 1
Fripturi simple/fripturi umplute		—	170 - 180	100 - 150	3

*Întoarceți alimentele la jumătatea duratei de preparare

** Întoarceți alimentele după ce au trecut două treimi din durata de preparare (dacă este necesar).

*** Durata de timp estimată: Preparatele pot fi scoase din cuptor la intervale de timp diferite, în funcție de preferințele personale.

steam

REȚETĂ	FUNCȚIE	APĂ (ml)	PREÎNCĂLZIRE	TEMPERATURĂ (°C)	DURATĂ (Min)	NIVEL ȘI ACCESORII
Fileuri/medalioane de pește 0,5 - 2 cm	steam	200	—	190 - 210	15 - 25	3
Pește întreg 300 - 600 g	steam	200	—	190 - 210	15 - 30	3
Pește întreg 600 g - 1,2 kg	steam	200	—	180 - 200	25 - 45	3
Mușchi de vită, în sânge 1 kg	steam	200	—	190 - 210	40 - 55	3
Pulpă de miel 500 g - 1,5 kg	steam	200	—	170 - 190	60 - 75	2
Pui/bibilică/rață Întreg 1 - 1,5 kg	steam	200	—	200 - 220	55 - 75	2
Pui/bibilică/rață Bucăți de 500 g - 1,5 kg	steam	200	—	200 - 220	40 - 60	3
Pui/curcan/rață Întreg 3 kg	steam	200	—	160 - 180	100 - 140	2
Miel/vită/porc 1 kg	steam	200	—	170 - 190	60 - 100	3
Pâine mică 80 - 100 g	steam	200	—	200 - 220	30 - 45	3
Chiflă pentru sandwich la tavă 300 - 500 g	steam	200	—	170 - 190	45 - 60	3
Franzelă 500 g - 2 kg	steam	200	—	160 - 170	50 - 100	2
Baghetă franceză 200 - 300 g	steam	200	—	200 - 220	30 - 45	3

Durata de timp indicată cuprinde etapa de preîncălzire: vă recomandăm să așezați alimentele în cuptor și să setați durata de preparare la pornirea funcției.

FUNCȚII							steam	steam	steam
	Convențional	Aer forțat	Pizza	Grill	Turbo Grill	Eco convențional	Pește	Carne	Pâine

ACCESORII					
	Grătar metallic	Vas de copt sau formă pentru prăjituri pe grătarul metallic	Tavă de copt/tavă de colectare a picăturilor sau vas de copt, pe grătarul metallic	Tavă de colectare a picăturilor/Tavă de copt	Tavă de colectare a picăturilor/Tavă de copt cu 200 ml de apă

TABEL CU INFORMAȚII PRIVIND PREPARAREA CU AIR FRY

CATEGORIE	REȚETĂ	FUNCȚIE	CANTITATE RECOMANDATĂ	PREÎNCĂLZIRE	TEMPERATURĂ (°C)	DURATĂ (MIN)	NIVEL ȘI ACCESORII
Alimente congelate	Cartofi prăjiți, congelați		500 - 700	✓	200	20 - 30	3
	Crochete de pui congelate		500 - 700	✓	200	15 - 20	4
	Crochete de pește		500 - 700	✓	220	15 - 20	4
Legume	Dovlecei proaspeți cu pesmet		400	✓	200	15 - 20	4
	Cartofi prăjiți		300 - 800	✓	200	25 - 40	4
	Legume mixte		300 - 800	✓	200	20 - 35	4
Carne și pește	Piept de pui		1 - 4 cm	✓	200	20 - 50	4
	Aripioare de pui		2300 - 800	✓	220	20 - 40	4
	Cotlet pane		1 - 4 cm	✓	220	15 - 40	4
	File de pește		1 - 4 cm	✓	200	15 - 25	4



Vă rugăm să rețineți: tava specială Air Fry trebuie așezată întotdeauna pe grătarul metalic.

Pentru prepararea de alimente proaspete sau de casă, întindeți uniform uleiul.

Vă sugerăm să adăugați o tavă goală pe nivelul 1 pentru a colecta eventualele reziduuri de grăsime provenite de la tava Air Fry în timpul preparării. Pentru a garanta rezultate de preparare uniforme, amestecați alimentele la jumătatea timpului de preparare recomandat.

CURĂȚAREA ȘI ÎNTREȚINEREA

Asigurați-vă că s-a răcit cuptorul înainte de efectuarea oricăror activități de întreținere sau curățare.

Nu utilizați aparate de curățare cu aburi.

Nu utilizați bureți de sârmă, bureți abrazivi sau produse de curățare abrazive/corozive, deoarece acestea ar putea deteriora suprafața aparatului.

Purtați mănuși de protecție. Cuptorul trebuie să fie deconectat de la rețeaua electrică înainte de a efectua orice fel de operație de întreținere.

SUPRAFEȚELE EXTERIOARE

Curățați suprafețele cu ajutorul unei lavete umede din microfibre. Dacă acestea sunt foarte murdare, adăugați câteva picături de detergent cu pH neutru. La final, ștergeți-le cu o lavetă uscată.

Nu folosiți detergenți corozivi sau abrazivi. Dacă un asemenea produs intră accidental în contact cu suprafețele aparatului, curățați-l imediat cu o lavetă din microfibre umedă.

SUPRAFEȚELE INTERIOARE

- După fiecare utilizare, lăsați cuptorul să se răcească și apoi curățați-l, de preferat cât încă este cald, pentru a îndepărta depunerile sau petele cauzate de resturile de alimente. Pentru a îndepărta condensul care s-a format în urma preparării alimentelor cu un conținut de apă ridicat, lăsați cuptorul să se răcească complet și apoi ștergeți-l folosind o lavetă sau un burete.
- Pentru a elimina calcarul din partea inferioară a cavității după steam•Cook preparare, vă recomandăm să curățați cavitatea cu produsele furnizate de

serviciul de asistență tehnică post-vânzare (vă rugăm urmați instrucțiunile atașate de produs). Curățarea este recomandată cel puțin la fiecare 5 - 10 steam•Cook cicluri de preparare.

- În cazul în care există depuneri persistente pe suprafețele interioare, vă recomandăm să rulați funcția de curățare automată pentru a obține rezultate optime de curățare. Evitați activarea ciclului de curățare Pyrolitic în prezența reziduurilor de calcar. Înainte de activare, realizați curățarea calcarului conform descrierii de mai sus.
- Ușa poate fi demontată și remontată cu ușurință pentru a se facilita curățarea geamului din sticlă.
- Utilizați un detergent lichid adecvat pentru a curăța geamul ușii.

ACCESORII

După utilizare, puneți accesoriile la înmuiat în apă cu detergent lichid de spălare, manipulându-le cu mănuși pentru cuptor dacă sunt încă fierbinți. Resturile de mâncare pot fi îndepărtate cu o perie de curățare sau cu un burete.

DEMONTAREA ȘI REMONTAREA UȘII

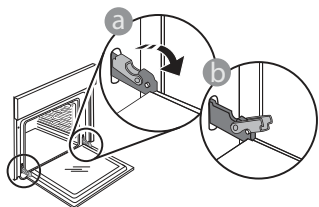

1. Pentru a demonta ușa, deschideți-o complet și coborâți dispozitivele de oprire până când se află în poziția de deblocare.

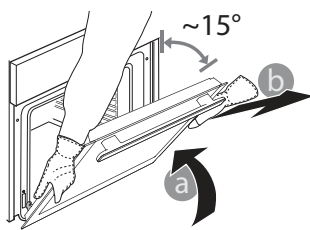

2. Închideți ușa cât de mult posibil. Apucați bine ușa cu ambele mâini – nu o țineți de mâner. Demontați pur și simplu ușa, continuând să o închideți și trăgând-o în sus în același timp, până când se eliberează din locaș.

Lăsați ușa deoparte, sprijinită pe o suprafață moale.

3. Remontați ușa deplasând-o spre cuptor, aliniind cuplajele balamalelor cu locașurile și fixând partea superioară în locaș.

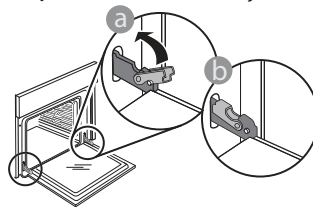

4. Coborâți ușa și apoi deschideți-o complet. Coborâți dispozitivele de oprire în poziția inițială: Asigurați-vă că le-ați coborât complet.

Aplicați o presiune ușoară pentru a verifica dacă dispozitivele de oprire se află în poziția corectă.

5. Încercați să închideți ușa și asigurați-vă că se aliniază cu panoul de comandă. În caz contrar, repetați pașii de mai sus: Ușa s-ar putea deteriora dacă nu funcționează corespunzător.

ÎNLOCUIREA BECULUI

1. Deconectați cuptorul de la rețeaua de alimentare cu energie electrică.
2. Desfiletați capacul becului, înlocuiți becul și înfiletați la loc capacul becului.
3. Conectați din nou cuptorul la rețeaua de alimentare cu energie electrică.

Vă rugăm să rețineți următoarele: Utilizați becuri cu halogen de 25 W/230 V, de tip G9, T300 °C. Becul din interiorul produsului este proiectat special pentru aparate de uz casnic și nu este destinat iluminatului unei încăperi dintr-o locuință (Regulamentul CE nr. 244/2009).

Becurile sunt disponibile la serviciul nostru de asistență tehnică post-vânzare. - Nu manevrați becurile cu mâinile neprotejate deoarece vârful degetelor dumneavoastră le-ar putea deteriora. Nu folosiți cuptorul până ce capacul becului nu a fost montat la loc.

CURĂȚAREA GEAMULUI UȘII

1. După demontarea ușii și sprijinirea acesteia, cu mânerul orientat în jos, pe o suprafață moale, apăsați simultan cele două cleme de fixare și demontați marginea superioară a ușii, trăgând-o spre dumneavoastră.

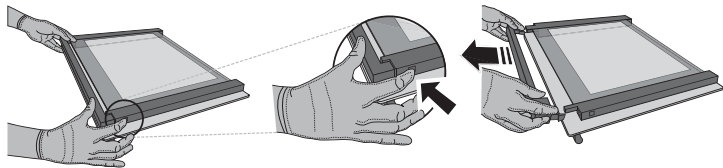

2. Ridicați și țineți ferm cu ambele mâini geamul interior, demontați-l și amplasați-l pe o suprafață moale înainte de a-l curăța.

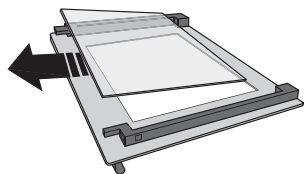

3. Montați la loc panoul intermediar (marcat cu „1R”) înainte de a remonta panoul interior: Pentru a poziționa corect panourile de sticlă, asigurați-vă că marcajul „R” poate fi observat în colțul din partea stângă. Mai întâi, introduceți latura lungă a geamului marcată cu litera „R” în locașurile de susținere, apoi coborâți-o în poziție. Repetați această procedură pentru ambele panouri de sticlă.

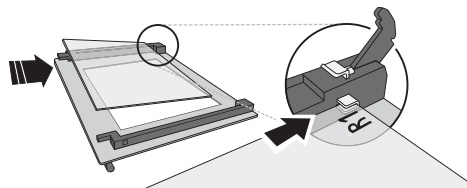

4. Montați la loc marginea superioară: Poziționarea corectă se realizează după ce se aude un clic. Asigurați-vă că garnitura este fixată sigur înainte de a remonta ușa.

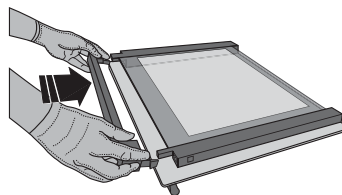

REMEDIEREA DEFECȚIUNILOR

PROBLEMĂ	CAUZĂ POSIBILĂ	SOLUȚIE
Cuptorul nu funcționează.	Pană de curent. Deconectare de la rețeaua electrică.	Asigurați-vă că nu este întrerupt curentul electric, iar cuptorul este conectat la rețeaua electrică. Opriți și reporniți cuptorul, pentru a verifica dacă defecțiunea persistă.
Pe afișaj apare litera „F” urmată de un număr sau o literă.	Defect cuptor.	Contactați cel mai apropiat centru de servicii de asistență tehnică post-vânzare pentru clienți și precizați numărul care este prezentat după litera „F”.
Pe afișaj apare mesajul „Hot”, iar funcția selectată nu pornește.	Temperatură prea ridicată.	Lăsați cuptorul să se răcească înainte de a activa funcția. Selectați o funcție diferită.

Politicele, documentația standard și informații suplimentare despre produs pot fi găsite:

- Utilizând codul QR de la aparat
- Vizitând site-ul nostru web docs.hotpoint.eu
- Ca alternativă, **contactați serviciul nostru de asistență tehnică post-vânzare** (Consultați numărul de telefon din certificatul de garanție). Când contactați serviciul nostru de asistență tehnică post-vânzare, precizați codurile specificate pe plăcuța cu date de identificare a produsului dumneavoastră.

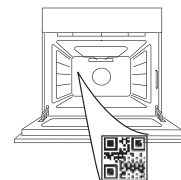

**OBRIGADO POR TER ADQUIRIDO UM PRODUTO HOTPOINT-ARISTON**

Para receber uma assistência mais completa, registre o seu produto em www.register10.eu

PARA OBTER MAIS INFORMAÇÕES, LEIA O CÓDIGO QR NO SEU APARELHO

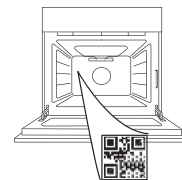

Leia as instruções de segurança com atenção antes de usar o aparelho.

DESCRIÇÃO DO PRODUTO

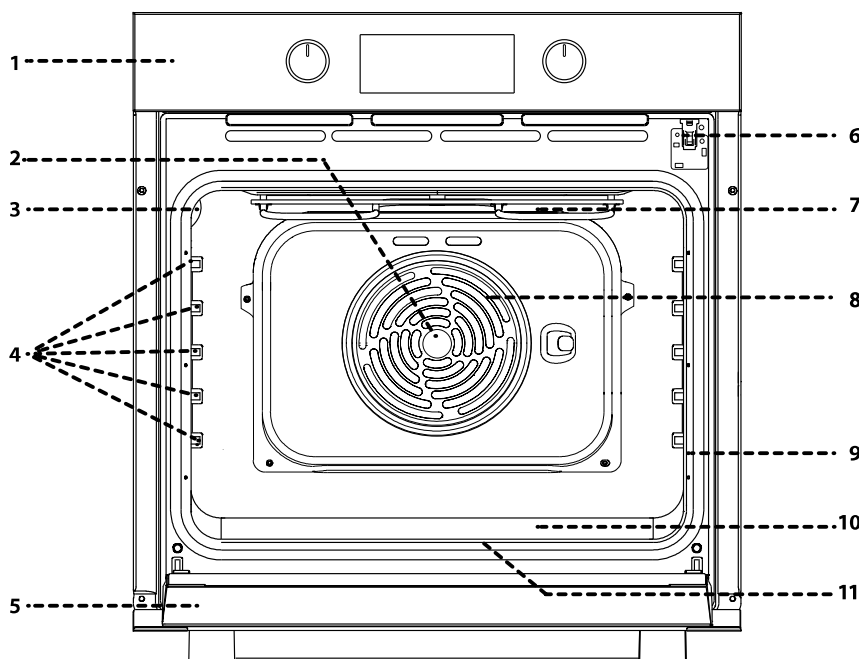

1. Painel de controlo
2. Ventoinha
3. Lâmpada
4. Guias de nível (o nível está indicado na parede do compartimento de cozedura)
5. Porta
6. Bloqueio da porta (tranca a porta durante e após a limpeza automática)
7. Resistência superior/grill
8. Resistência circular (não visível)
9. Placa de identificação (não remover)
10. steam reentrância para água potável
11. Resistência inferior (não visível)

DESCRIÇÃO DO PAINEL DE CONTROLO

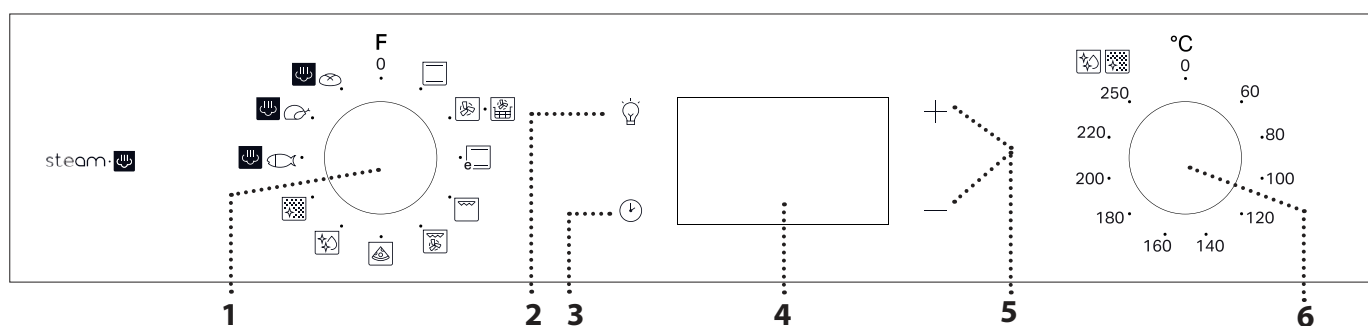
**1. BOTÃO SELETOR**

Para ligar o forno selecionando uma função. Para desligar o forno, rode o botão para a posição 0.

2. ILUMINAÇÃO

Com o forno ligado, prima o botão para ligar ou desligar a lâmpada do compartimento do forno.

3. ACERTAR A HORA

Para aceder às definições do tempo de cozedura, de início diferido e do temporizador.

Para apresentar o tempo em que o forno está desligado.

4. VISOR**5. BOTÕES DE AJUSTE**

Para aceder às definições do tempo de cozedura.

6. BOTÃO DO TERMÓSTATO

Rode o botão para selecionar a temperatura pretendida ao ativar as funções manuais.

Nota: O tipo de botão rotativo pode variar de acordo com o tipo de modelo. Se os botões rotativos são retráteis, pressione o centro do botão para libertá-lo.

ACESSÓRIOS

GRELHA METÁLICA

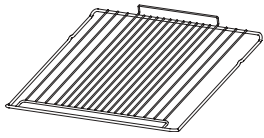

Adequadas para a cozedura de alimentos ou como suporte para frigideiras, formas para bolos e quaisquer outros itens adequados para fornos.

TABULEIRO AIR FRY *

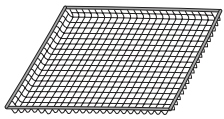

Este acessório foi concebido para ser utilizado quando se cozinham alimentos com a função Air Fry, assegurando uma crocância e uma textura ótimas para os seus alimentos. Para utilizar, coloque o tabuleiro na grelha metálica. Pode ser lavado na máquina de lavar louça para facilitar a limpeza.

TABULEIRO COLETOR *

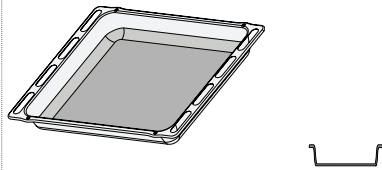

Para utilização como tabuleiro para cozinhar carne, peixe, legumes, foccacia, etc., ou para recolher sucos quando posicionado por baixo da grelha metálica.

TABULEIRO PARA ASSAR *

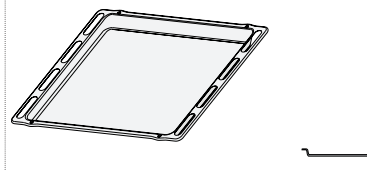

Para a cozedura de todos os produtos de padaria e pastelaria, mas também para assados, peixe em papelote, etc.

CALHAS DESLIZANTES*

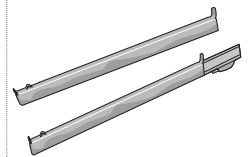

Para facilitar a inserção ou a remoção de acessórios.

* Disponível apenas em determinados modelos
O número e o tipo de acessórios pode variar de acordo com o modelo adquirido.
Pode adquirir outros acessórios separadamente junto do Serviço Pós-venda.

COMO INSERIR A GRELHA E OUTROS ACESSÓRIOS

Insira a grelha metálica no nível pretendido, segurando-a e inclinando-a ligeiramente para cima; em seguida, pouse a parte traseira levantada (apontando para cima) primeiro. Faça-a deslizar na horizontal pelos corredores tanto quanto possível. Os restantes acessórios, como o tabuleiro para assar, devem ser inseridos na horizontal, fazendo-os deslizar pelas calhas deslizantes do forno.

PRATELEIRAS DESLIZANTES E GUIAS DE NÍVEL

Antes de utilizar o forno, remova a fita adesiva de proteção [a] e, em seguida, remova a película de proteção [b] das corredeiras.

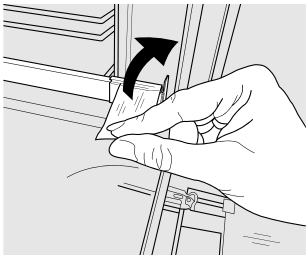

[a]

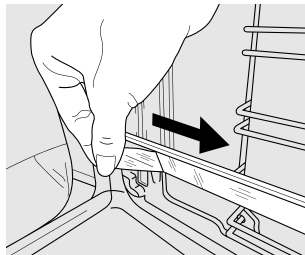

[b]

REMOÇÃO DAS CORREDIÇAS [c]

Puxe a parte inferior da corredeira para desacoplar os ganchos inferiores (1) e puxe as corredeiras para cima, removendo-as dos ganchos superiores (2).

REINSTALAÇÃO DAS CORREDIÇAS [d]

Fixe os ganchos superiores às guias de nível (1) e, em seguida, pressione a parte inferior das corredeiras contra as guias de nível até que os ganchos inferiores estejam engatados e ouvir um clique (2).

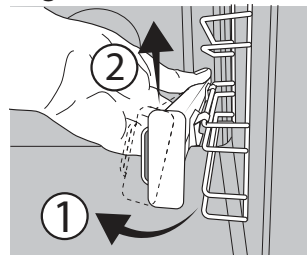

[c]

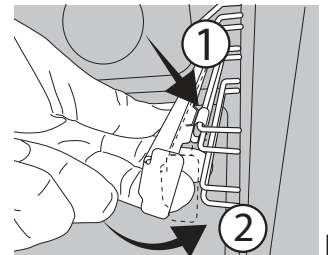





[d]

REMOVER E REPOR AS GUIAS DE NÍVEL







1. Para retirar as guias de nível, segure a parte externa da guia e puxe-a na sua direção de forma a extrair o suporte e os dois pinos internos do alojamento.
2. Para reposicionar as guias de nível, posicione-as junto à cavidade e comece por inserir os dois pinos nos seus alojamentos. De seguida, posicione a parte externa junto do seu alojamento, insira o suporte e pressione firmemente em direção à parede da cavidade de forma a garantir que a guia de nível se encontra devidamente presa.

UTILIZAR PELA PRIMEIRA VEZ

1. ACERTAR A HORA



Ao ligar o aparelho pela primeira vez, terá de definir a hora: Prima  até que o ícone  e os dois dígitos da hora  ou  e o relógio  comecem a piscar no visor.





Utilize  ou  para acertar a hora e prima  para confirmar. Os dois dígitos dos minutos começam a piscar. Utilize  ou  para definir os minutos e prima  para confirmar.



Nota: Quando o ícone  está a piscar, por exemplo, durante cortes de energia prolongados, é necessário acertar a hora.

2. DEFINIR O CONSUMO DE POTÊNCIA

O forno está programado para funcionar com uma potência inferior a 3 kW ("Hi") por predefinição. Para utilizar o forno com uma potência que seja compatível com uma alimentação elétrica doméstica inferior a 2,9 kW ("Lo"), será necessário alterar as definições do mesmo. Para alterar as definições, aceda ao respetivo menu, rode o botão seletor para , em seguida, rode-o novamente para .

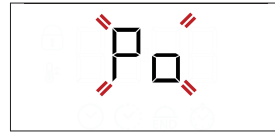
Logo de seguida, prima e mantenha premido  e  durante cinco segundos seguintes.



Utilize  ou  para alterar a definição e, em seguida, prima sem soltar  durante pelo menos dois segundos para confirmar.

3. AQUECER O FORNO

Um forno novo pode libertar odores residuais, resultantes do processo de fabrico: isto é perfeitamente normal.

Assim, antes de começar a cozinhar alimentos, recomendamos que aqueça o forno, vazio, para eliminar eventuais odores.

Remova do forno qualquer elemento de proteção em cartão ou película transparente e retire quaisquer acessórios do respetivo interior. Aqueça o forno até aos 250 °C durante uma hora, aproximadamente.

Durante este período de tempo, o forno deverá estar vazio.

Nota: É aconselhável arejar a cozinha após a primeira utilização do aparelho.

FUNÇÕES



CONVENCIONAL

Para cozinhar qualquer tipo de prato utilizando apenas um nível.



AR FORÇADO

Para cozinhar alimentos diferentes que requerem a mesma temperatura de cozedura em diferentes prateleiras (máximo três) ao mesmo tempo. Esta função permite cozinhar alimentos diferentes sem transmitir odores de uns alimentos para os outros.



AIR FRY

A função Air Fry permite-lhe cozinhar muitos tipos de alimentos com menos óleo, resultando em pratos agradavelmente estaladiços e saudáveis. A cavidade do forno aquece enquanto a ventoinha faz circular o ar quente. Para obter melhores resultados, utilize o cesto Air Fry, fornecido com alguns modelos. Para utilizar, coloque os alimentos numa única camada no cesto Air Fry, evitando qualquer sobreposição, e siga as instruções da tabela de cozedura Air Fry. Coloque o tabuleiro na grelha metálica e insira um tabuleiro de ir ao forno a um nível inferior para recolher quaisquer migalhas ou gotas.

Evite utilizar vários tabuleiros para garantir uma cozedura uniforme.



ECO CONVENCIONAL

Para assar peças de carne/peças de carne recheadas num único nível. Evita-se que os alimentos sequem excessivamente, através de uma circulação de ar suave e intermitente.

Quando esta função está a ser utilizada, a luz mantém-se apagada ao longo da cozedura, mas pode acender-se temporariamente, premindo .



GRILL

Para grelhar bifes, espetadas, salsichas, gratinar legumes ou tostar pão.

Ao grelhar carne, recomendamos a utilização de um tabuleiro coletor, para recolher os sucos da cozedura: posicione o tabuleiro em qualquer um dos níveis que se encontram abaixo da grelha e adicione 200 ml de água potável.



TURBO GRILL

Para assar peças de carne grandes (pernas, rosbife, frango). Recomendamos a utilização de um tabuleiro coletor, para recolher os sucos da cozedura: posicione o tabuleiro em qualquer um dos níveis que se encontram abaixo da grelha e adicione 200 ml de água potável.



PIZZA

Para cozinhar diferentes tipos e formatos de pão e pizza. Recomendamos que troque a posição dos tabuleiros de assar a meio do processo de cozedura.



DIAMOND CLEAN

A ação do vapor libertado durante este ciclo de limpeza a baixa temperatura especial permite a fácil remoção de sujidade e resíduos de alimentos. Verta 100-120 ml de água potável no fundo do forno e rode o botão de seleção e o botão do termostato para o ícone . Recomenda-se que utilize a função durante

35 minutos. Ative a função quando o forno estiver frio e deixe-o arrefecer durante 15 minutos após terminar o ciclo. A posição do ícone não corresponde à temperatura atingida durante o ciclo de limpeza.



AUTOMATIC CLEANING - PYRO (LIMPEZA AUTOMÁTICA – LIMPEZA PIROLÍTICA)

Para eliminar os salpicos de cozedura, utilizando um ciclo a muito alta temperatura (mais de 400 °C).

Para eliminar quaisquer salpicos resultantes da cozedura através de um ciclo de temperatura muito elevada. Para ativar esta função, mova o botão do termóstato para (ícone no painel de controlo). A posição do ícone não corresponde à temperatura real atingida durante o ciclo de limpeza.

UTILIZAÇÃO DIÁRIA

1. SELECIONAR UMA FUNÇÃO

Para selecionar uma função, rode o *botão seletor* para o símbolo da função que pretende selecionar: o visor acende-se e ouve-se um sinal sonoro.



2. ATIVAR UMA FUNÇÃO

MANUAL

Para iniciar a função selecionada, rode o *botão do termóstato* para definir a temperatura requerida.



Lembre-se: Durante a cozedura é possível e alterar a função rodando o *botão seletor* ou regular a temperatura rodando o *botão do termóstato*. A função não arranca se o *botão do termóstato* estiver em **0**; pode definir o tempo de cozedura, o tempo de fim de cozedura (apenas se tiver definido um tempo de cozedura) e um temporizador.

LEVEDURA

Para dar início à função "Levedura", rode o *botão do termóstato* até ao ícone relevante; Se o forno tiver uma temperatura diferente definida, a função não será iniciada.

Nota: Pode definir o tempo de cozedura, o tempo de fim da cozedura (apenas se selecionar um tempo de cozedura) e um temporizador.

steam:

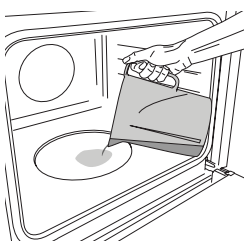

Para iniciar a função Steam (Vapor), coloque 200 ml de água potável na parte inferior do forno. Selecione a função rodando o botão seletor no sentido dos ponteiros do relógio até ao ícone relevante e o botão do termóstato em qualquer posição entre 160 °C e 180 °C (como sugerido

VAPOR

EASY STEAM PEIXE

EASY STEAM CARNE

EASY STEAM PÃO

A função Steam permite obter excelentes desempenhos graças à presença de vapor no ciclo de cozedura. Esta função gere automaticamente a temperatura ideal para cozinhar uma ampla variedade de receitas; os tempos de cozedura dos pratos principais são apresentados na respetiva tabela de cozedura. Ative sempre a função de vapor quando o forno estiver frio e após adicionar 200 ml de água potável na parte inferior da cavidade. Para ativar a função Steam, é necessário rodar o botão do termóstato para a posição do ícone

pelo ícone). A função será iniciada e o visor mostrará a hora atual. Não requer preaquecimento. Para terminar a cozedura, rode o botão seletor para posição **0**. Nunca abra a porta ou coloque água em excesso até ao topo durante a cozedura a vapor.

Nota: Abrir a porta e encher com água durante a cozedura pode ter um efeito adverso no resultado final.

Nota: Nunca abra a porta ou coloque água em excesso (até ao topo) durante a cozedura a vapor.

3. PRÉ-AQUECIMENTO

Uma vez iniciada a função, é emitido um sinal sonoro e o ícone a piscar no visor indica que a fase de pré-aquecimento foi ativada.

Terminada a fase de pré-aquecimento, é emitido um sinal sonoro e o ícone fixo no visor indicam que o forno atingiu a temperatura definida: nessa altura, coloque os alimentos no interior do forno e dê início à cozedura.

Nota: Colocar os alimentos no forno antes de o pré-aquecimento estar concluído poderá ter um efeito adverso no resultado final da cozedura.

4. PROGRAMAR A COZEDURA

É necessário selecionar uma função antes de programar a cozedura.

DURAÇÃO



Mantenha o ícone premido até que o ícone e a indicação "00:00" comece a piscar no visor.



Utilize + ou — para definir o tempo de cozedura pretendido e, em seguida, prima para confirmar. Ative a função rodando o *botão do termóstato* para a temperatura requerida: é emitido um sinal sonoro e o visor indica que a cozedura está concluída.

Nota: Para cancelar o tempo de cozedura definido, mantenha premido o botão até que o ícone comece a piscar no visor e, em seguida, prima — para repor o tempo de cozedura para "00:00". Este tempo de cozedura inclui uma fase de preaquecimento.

PROGRAMAR O TEMPO DE FIM/INÍCIO DIFERIDO DA COZEDURA

Após definir um tempo de cozedura, o início da função pode ser diferido, programando o tempo de fim: prima  até que o ícone  e a hora atual comecem a piscar no visor.



Utilize + ou — para definir o tempo de fim da cozedura pretendido e, em seguida, prima  para confirmar.

Ative a função rodando o *botão do termóstato* para a temperatura requerida: a função irá permanecer em pausa até ser iniciada automaticamente após o período de tempo calculado para concluir a cozedura à hora programada.

Nota: Para cancelar a definição, desligue o forno rodando o *botão seletor* para a posição 0.

A funcionalidade de atraso de arranque não está disponível para as funções Grill e Turbo Grill.

FIM DA COZEDURA

É emitido um sinal sonoro e o visor indica que a função está concluída.





Rode o *botão seletor* para selecionar uma outra função ou para 0 desligar o forno.

Nota: Caso o temporizador esteja ativado, o visor indica a mensagem "END" alternada com o tempo restante.



5. PROGRAMAR O TEMPORIZADOR

Esta opção não interrompe, nem programa a cozedura mas permite-lhe utilizar o visor como temporizador, quer enquanto uma função está ativada, quer quando o forno está desligado.

Mantenha o ícone  premido até que os ícones  e "00:00" comecem a piscar no visor.



Utilize + ou — para definir o tempo pretendido e prima  para confirmar. Quando o temporizador terminar a contagem decrescente do tempo programado, ouvir-se-á um sinal sonoro.

Notas: Para cancelar o temporizador, mantenha premido o botão  até que o ícone  comece a piscar e, em seguida, utilize — para repor o tempo para "00:00".

6. FUNÇÃO DE LIMPEZA AUTOMÁTICA – LIMPEZA PIROLÍTICA

Não toque no forno durante o ciclo de limpeza pirolítica.

Mantenha crianças e os animais afastados do forno durante e após a execução do ciclo de limpeza pirolítica (até a divisão ter arejado totalmente).

Retire os acessórios do forno, incluindo as guias de nível, antes de ativar esta função. Se o forno estiver instalado por baixo de uma placa, assegure-se de que, durante a execução do ciclo de limpeza automática, os queimadores ou as placas elétricas estão desligados.

Para obter os melhores resultados de limpeza, elimine a sujidade maior com uma esponja húmida antes de utilizar a função de limpeza pirolítica.

Evite ativar o ciclo de limpeza pirolítica na presença de resíduos de calcário.

Recomendamos a utilização da função de Limpeza pirolítica apenas se o aparelho estiver muito sujo ou libertar maus odores durante a cozedura.

Para ativar a função de limpeza automática, rode o *botão seletor* e o *botão do termóstato* para o ícone . A função é ativada automaticamente, a porta tranca-se e a luz do interior do forno apaga-se: o visor apresenta o tempo restante até ao final da cozedura alternado com a mensagem "Limpeza pirolítica".

















































































Uma vez concluído o ciclo, a porta permanece trancada até que a temperatura no interior do forno tenha baixado para um nível seguro. Areje a divisão durante e após a execução de um ciclo de limpeza pirolítica.





NOTAS

- Não tape o interior do forno com papel de alumínio.
- Nunca arraste panelas ou tachos pelo fundo do forno, uma vez que poderá danificar o revestimento de esmalte.
- Não colocar pesos pesados sobre a porta e não se agarrar à porta.

TABELA DE COZEDURA

RECEITA	FUNÇÃO	PRÉ-AQUECIMENTO	TEMPERATURA (°C)	DURAÇÃO (Min.)	NÍVEL E ACESSÓRIOS
Bolos com levedura		Sim	170	30 - 50	3 
		Sim	160	30 - 50	2 
		Sim	160	40 - 60	4 1  
Bolo recheado (cheesecake, strudel, tarte de frutas)		Sim	160 - 200	35 - 90	2 
		Sim	160 - 200	40 - 90	4 2  
Biscoitos/queques		Sim	160	25 - 35	3 
		Sim	160	25 - 35	3 
		Sim	150	35 - 45	4 2  
Massa "choux"		Sim	180 - 210	30 - 40	3 
		Sim	180 - 200	35 - 45	4 2  
		Sim	180 - 200	35 - 45	5 3 1   
Merengues		Sim	90	150 - 200	3 
		Sim	90	140 - 200	4 2  
		Sim	90	140 - 200	5 3 1   
Pizza/Focaccia		Sim	190 - 250	15 - 50	1 / 2 
		Sim	190 - 250	20 - 50	4 2  
Pizza congelada		Sim	250	10 - 20	3 
		Sim	230-250	10 - 25	4 2  
Bolos salgados (tarte de legumes, quiche)		Sim	180 - 200	40 - 55	3 
		Sim	180 - 200	45 - 60	4 2  
		Sim	180 - 200	45 - 60	5 3 1   
Vol-au-vents/salgadinhos de massa folhada		Sim	190 - 200	20 - 30	3 
		Sim	180 - 190	20 - 40	4 2  
		Sim	180 - 190	20 - 40	5 3 1   
Lasanha/massa no forno/ canelones/flans		Sim	190 - 200	45 - 65	2 
Borrego/vitela/ vaca/porco 1 kg		Sim	190 - 200	80 - 110	3 
Porco assado estaladiço 2 kg		Sim	180 - 190	110 - 150	3 
Frango/coelho/pato 1 kg		Sim	200 - 230	50 - 100	2 
Peru / ganso 3 kg		-	190 - 200	100 - 160	2 
Peixe no forno / en papillote (em papelote) (filetes, inteiro)		Sim	170 - 190	30 - 45	2 
Legumes recheados (tomates, curgetes, aubergines (beringelas))		Sim	180 - 200	50 - 70	3 

FUNÇÕES						
	Convencional	Ar forçado	Pizza	Grill	Turbo Grill	ECO Convencional

ACESSÓRIOS					
	Grelha metálica	Tabuleiro para assar ou forma de bolos na grelha	Tabuleiro para assar / tabuleiro coletor ou forma para assar na grelha	Tabuleiro coletor / tabuleiro para assar	Tabuleiro coletor / tabuleiro para assar com 200 ml de água

RECEITA	FUNÇÃO	PRÉ-AQUECIMENTO	TEMPERATURA (°C)	DURAÇÃO (Min.)	NÍVEL E ACESSÓRIOS
Pão tostado		5'	250	2 - 6	5
Filetes/postas de peixe		-	230 - 250	15 - 30 *	4 3
Salsichas/espetadas/ costeletas/hambúrgueres		-	250	15 - 30 *	5 4
Frango assado 1 - 1,3 kg		Sim	200 - 220	55 - 70 **	2 1
Rosbife mal passado 1 kg		Sim	200 - 210	35 - 50 **	3
Perna de borrego/pernis		Sim	200 - 210	60 - 90 **	3
Batatas assadas		Sim	200 - 210	35 - 55	2
Gratinado de legumes		-	200 - 210	25 - 55	3
Carne e batatas		Sim	190 - 200	45 - 100 ***	4 1
Peixe e legumes		Sim	180	30 - 50 ***	4 2
Lasanha e carne		Sim	200	50 - 100 ***	4 1
Refeição completa: Tarte de frutas (nível 5) / lasanha (nível 3) / carne (nível 1)		Sim	180 - 190	40 - 120 ***	5 3 1
Carne assada/carne assada recheada		-	170 - 180	100 - 150	3

* Vire o alimento a meio da cozedura

** Vire o alimento quando atingir dois terços do tempo de cozedura (se necessário).

*** Período de tempo estimado: Os alimentos podem ser retirados do forno quando o desejar, dependendo da preferência de cada um.

steam

RECEITA	FUNÇÃO	ÁGUA (ml)	PRÉ-AQUECI- MENTO	TEMPERATURA (°C)	DURAÇÃO (Min.)	NÍVEL E ACES- SÓRIOS
Filetes de peixe / costeletas 0,5 - 2 cm	steam	200	-	190 - 210	15 - 25	3
Peixe inteiro 300 g - 600 kg	steam	200	-	190 - 210	15 - 30	3
Peixe inteiro 600 g - 1,2 kg	steam	200	-	180 - 200	25 - 45	3
Rosbife mal passado 1 kg	steam	200	-	190 - 210	40 - 55	3
Perna de borrego 500 g - 1,5 kg	steam	200	-	170 - 190	60 - 75	2
Frango / galinha-d'angola / pato Inteiro 1 - 1,5 kg	steam	200	-	200 - 220	55 - 75	2
Galinha / galinha d'angola / pato Pedaços de 500 g - 1,5 kg	steam	200	-	200 - 220	40 - 60	3
Galinha / peru / pato Inteiro 3 kg	steam	200	-	160 - 180	100 - 140	2
Borrego / vaca / porco 1 kg	steam	200	-	170 - 190	60 - 100	3
Pão pequeno 80 - 100 g	steam	200	-	200 - 220	30 - 45	3
Sandes de pão de forma 300 - 500 g	steam	200	-	170 - 190	45 - 60	3
Pão 500 g - 2 kg	steam	200	-	160 - 170	50 - 100	2
Baguetes 200 - 300 g	steam	200	-	200 - 220	30 - 45	3

O tempo indicado inclui a fase de preaquecimento: recomendamos que coloque os alimentos no forno e defina o tempo de cozedura antes de iniciar a função.

FUNÇÕES							steam	steam	steam
	Convencional	Ar forçado	Pizza	Grill	Turbo Grill	ECO Convencional	Peixe	Carne	Pão

ACESSÓRIOS					
	Grelha metálica	Tabuleiro para assar ou forma de bolos na grelha	Tabuleiro para assar / tabuleiro coletor ou forma para assar na grelha	Tabuleiro coletor / tabuleiro para assar	Tabuleiro coletor / tabuleiro para assar com 200 ml de água



TABELA DE COZEDURA PARA FRITAR

CATEGORIA	RECEITA	FUNÇÃO	QUANTIDADE SUGERIDA	PRÉ-AQUECIMENTO	TEMPERATURA (°C)	DURAÇÃO (MIN.)	NÍVEL E ACESSÓRIOS	
Alimentos congelados	Batatas fritas congeladas		500 - 700	✓	200	20 - 30		
	Nuggets de frango congelados		500 - 700	✓	200	15 - 20		
	Palitos de peixe		500 - 700	✓	220	15 - 20		
Legumes	Courgette fresca panada		400	✓	200	15 - 20		
	Batatas fritas caseiras		300 - 800	✓	200	25 - 40		
	Legumes mistos		300 - 800	✓	200	20 - 35		
Carne e peixe	Peito de frango		1 - 4 cm	✓	200	20 - 50		
	Asas de frango		2300 - 800	✓	220	20 - 40		
	Costeleta à milanesa		1 - 4 cm	✓	220	15 - 40		
	Filete de peixe		1 - 4 cm	✓	200	15 - 25		

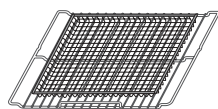

Nota: o tabuleiro especial Air Fry tem de ser sempre colocado na grelha metálica.

Para cozinhar alimentos frescos ou caseiros, espalhar o óleo uniformemente.

Sugerimos que adicione um tabuleiro vazio no Nível 1 para recolher eventuais resíduos de gordura que saiam do tabuleiro da Air Fry durante a cozedura. Para garantir resultados de cozedura uniformes, misturar os alimentos a meio do tempo de cozedura recomendado.

LIMPEZA E MANUTENÇÃO

Assegure-se de que o forno arrefece antes de executar qualquer operação de manutenção ou limpeza. Não utilize produtos de limpeza a vapor.

Não utilize palha de aço, esfregões abrasivos ou produtos de limpeza abrasivos/corrosivos, uma vez que estes podem danificar as superfícies do aparelho.

Use luvas de proteção. O forno tem de ser desligado da rede elétrica antes da realização de qualquer tipo de trabalho de manutenção.

SUPERFÍCIES EXTERIORES

Limpe as superfícies com um pano de microfibra húmido. Se estiverem muito sujas, acrescente algumas gotas de detergente com um pH neutro. Termine a limpeza com um pano seco.

Não utilize detergentes corrosivos ou abrasivos. Se algum destes produtos entrar inadvertidamente em contacto com as superfícies do aparelho, limpe imediatamente com um pano de microfibra húmido.

SUPERFÍCIES INTERIORES

- Após cada utilização, deixe que o forno arrefeça e limpe-o, de preferência enquanto estiver morno, para remover eventuais depósitos ou manchas causados por resíduos de alimentos. Para secar qualquer condensação que se tenha formado devido à cozedura de alimentos com elevado teor de água, deixe o forno arrefecer completamente e limpe-o com um pano ou uma esponja.
- Para remover o calcário remanescente do fundo da cavidade do forno após a cozedura steam[®], é recomendado limpar a cavidade com os produtos

fornecidos pelo Serviço de Pós-Venda (siga as instruções do produto).

A limpeza é recomendável a cada 5 a 10 ciclos de cozedura steam[®].

- Em caso de sujidade persistente no interior do forno, recomendamos a execução da função de limpeza automática para obter os melhores resultados de limpeza. Evite ativar o ciclo de limpeza pirolítica na presença de resíduos de calcário. Antes de ativar, realize uma limpeza do calcário de acordo com os procedimentos acima.
- A porta pode ser removida facilmente e instalada novamente para facilitar a limpeza do vidro.
- Limpe o vidro da porta com um detergente líquido adequado.

ACESSÓRIOS

Após a utilização, coloque os acessórios numa solução líquida de limpeza, manuseando-os com luvas adequadas para forno, caso ainda estejam quentes. Os resíduos de alimentos podem ser retirados com uma esponja ou escova de limpeza.

REMOVER E VOLTAR A COLOCAR A PORTA

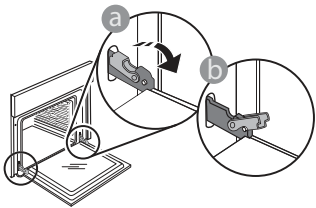

1. Para remover a porta, abra-a totalmente e baixe as linguetas até ficarem na posição de desbloqueio.

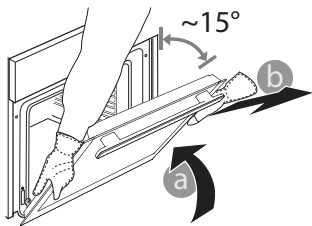

2. Feche a porta tanto quanto possível. Segure firmemente a porta com ambas as mãos – não a segure pela pega. Remova, simplesmente, a porta, continuando a fechá-la enquanto a puxa, simultaneamente, para cima,

até se libertar do respetivo suporte. Coloque a porta para um lado, apoiando-a numa superfície macia.

3. Reponha a porta, deslocando-a na direção do forno e alinhando os ganchos das dobradiças com os respetivos suportes, fixando a parte superior aos suportes.

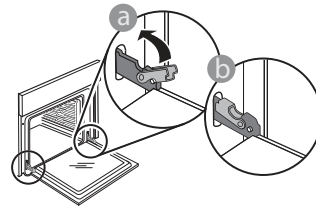

4. Baixe a porta e, em seguida, abra-a totalmente. Baixe as linguetas até à sua posição original: Assegure-se de que as baixe totalmente.

Aplique uma pressão suave, para se assegurar de que as linguetas estão na posição correta.

5. Tente fechar a porta e assegure-se de que está alinhada com o painel de controlo. Se não estiver, repita os procedimentos acima: A porta poderá ficar danificada se não funcionar corretamente.

SUBSTITUIR A LÂMPADA

1. Desligue o forno da fonte de alimentação elétrica.
2. Desaperte a cobertura da lâmpada, substitua a lâmpada e aperte novamente a cobertura da mesma.
3. Ligue o forno novamente à corrente elétrica.

Nota: Utilize lâmpadas de halogéneo 25 W/230 V tipo G9, T300 °C. A lâmpada utilizada no produto foi especificamente concebida para eletrodomésticos e não é adequada para a iluminação geral de divisões da casa (Regulamento CE 244/2009). As lâmpadas estão disponíveis no nosso Serviço Pós-Venda. - Não manuseie as lâmpadas com as mãos desprotegidas, uma vez que as suas impressões digitais podem danificá-las. Não utilize o forno até que a cobertura da lâmpada tenha sido reposta.

LIMPEZA DOS VIDROS DAS PORTAS

1. Após remover a porta e pousá-la sobre superfície suave, prima simultaneamente os dois grampos de retenção e remova a extremidade superior da porta, puxando-a na sua direção.

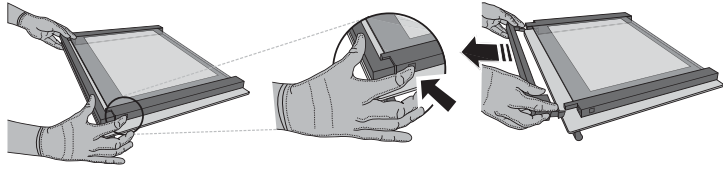

2. Levante e segure firmemente o vidro interior com ambas as mãos, removendo-o e colocando-o sobre uma superfície suave antes de proceder à sua limpeza.

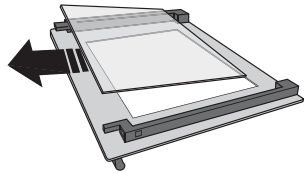

3. Reinstale o painel intermédio (com a marca "1R") antes de instalar o painel interior: Para posicionar os painéis de vidro corretamente, certifique-se de que é possível visualizar a marca "R" no canto esquerdo. Insira primeiro a parte mais longa do vidro com a indicação "R" nos suportes e, em seguida, baixe-a até à posição correta. Repita este procedimento para ambos os painéis de vidro.

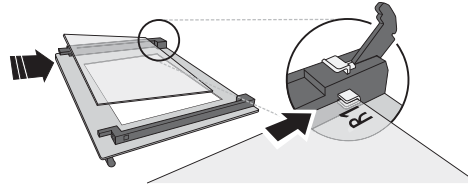

4. Instale novamente a extremidade superior: irá ouvir um clique, indicando que está bem posicionado. Certifique-se de que a vedação está segura antes de montar novamente a porta.

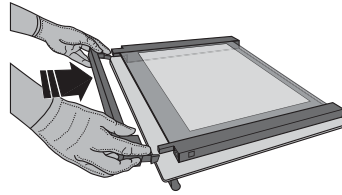

RESOLUÇÃO DE PROBLEMAS

PROBLEMA	CAUSA POSSÍVEL	SOLUÇÃO
O forno não está a funcionar.	Corte de energia. Desativação da rede elétrica.	Verifique se existe energia elétrica proveniente da rede e se o forno está ligado à tomada elétrica. Desligue e reinicie o forno, para verificar se o problema ficou resolvido.
O visor apresenta a letra "F", seguida de um número ou uma letra.	Falha do forno.	Contacte o seu Serviço Técnico de Pós-Venda mais próximo e indique o número que acompanha a letra "F".
O visor apresenta a mensagem "Hot" (Quente) e a função selecionada não é iniciada.	Temperatura demasiado alta.	Deixe o forno arrefecer antes de ativar a função. Selecione uma outra função.

As políticas, a documentação padrão e as informações de produto adicionais poderão ser consultadas:

- Utilizar o código QR no seu aparelho
- Visitando o nosso website em docs.hotpoint.eu
- Em alternativa, **contacte o nosso Serviço Pós-Venda** (através do número de telefone contido no livrete da garantia). Ao contactar o nosso Serviço Pós-Venda, indique os códigos fornecidos na placa de identificação do seu produto.

