



- The range hood must be located 65cm above the cooking appliance unless specified otherwise. May be reduced to 60cm to align with the AGA code.
- "IMPORTANT" : "INSTALLATION HEIGHTS IN AUSTRALIA"
 - 1) Where an Electric Cooktop is installed under this Rangehood **THE MINIMUM DISTANCE** between the Top of the Cooktop and the underside of the Rangehood - **MUST BE 60cm and the maximum 70 cm.**
 - 2) When this Rangehood is installed over a Gas fuelled Cooktop **THE MINIMUM DISTANCE** between the Top of the Pot rests and the underside of the Hood - **MUST BE 65cm and the maximum 75 cm.**
- **FOR INSTALLATION OVER A GAS RANGE OR GAS COOKING HOB A DIFFERENT SPECIFIC MINIMUM HEIGHT REQUIREMENT MAY BE REQUIRED BY THE RELEVANT GAS AUTHORITIES.**
- **IF THE SUPPLY CORD IS DAMAGED, IT MUST BE REPLACED BY THE MANUFACTURER OR ITS SERVICE AGENT OR A SIMILARY QUALIFIED PERSON IN ORDER TO AVOID A HAZARD.**
- **THE APPLIANCE IS NOT INTENDED FOR USE BY YOUNG CHILDREN OR INFIRM PERSONS WITHOUT SUPERVISION.**
- **YOUNG CHILDREN SHOULD BE SUPERVISED TO ENSURE THAT THEY DO NOT PLAY WITH THE APPLIANCE.**
- **DO NOT USE THE RANGEHOOD LIGHTS AS A NIGHT LIGHT.**
- **MOST SMEG RANGE HOODS ARE FITTED WITH A METAL WASHABLE GREASE FILTER. CLEANING CAN BE ATTENDED BY HAND, OR PER DISHWASHER.**

SHOULD YOUR MODEL BE FITTED WITH A FIBRE GREASE FILTER, THIS CAN BE WASHED AND REUSED UNTIL AT WHICH TIME IT SHOULD BE REPLACED.

SAFETY WARNINGS

RANGE HOODS

- THERE SHALL BE ADEQUATE VENTILATION OF THE ROOM WHEN THE RANGE HOOD IS USED AT THE SAME TIME AS APPLIANCES BURNING GAS OR OTHER FUELS. (NOT APPLICABLE TO APPLIANCES THAT ONLY DISCHARGE THE AIR BACK INTO THE ROOM)
- THERE IS A RISK OF FIRE IF CLEANING IS NOT CARRIED OUT IN ACCORDANCE WITH THE INSTRUCTIONS.
- DO NOT FLAMBÉ UNDER THE RANGE HOOD.
- CAUTION: ACCESSIBLE PARTS MAY BECOME HOT WHEN USED WITH A COOKING APPLIANCE.
- THE APPLIANCE IS NOT INTENDED FOR USE BY PERSONS (INCLUDING CHILDREN) WITH REDUCED PHYSICAL, SENSORY OR MENTAL CAPABILITIES, OR LACK OF EXPERIENCE AND KNOWLEDGE, UNLESS THEY HAVE BEEN GIVEN SUPERVISED OR INSTRUCTION CONCERNING USE OF THE APPLIANCE BY A RESPONSIBLE PERSON FOR THEIR SAFELY.
- YOUNG CHILDREN SHOULD BE SUPERVISED TO ENSURE THAT THEY DO NOT PLAY WITH THE APPLIANCE.
- IF THE SUPPLY CORD IS DAMAGED, IT MUST BE REPLACED BY THE MANUFACTURER OR ITS SERVICE AGENT OR A SIMILARLY QUALIFIED PERSON IN ORDER TO AVOID A HAZARD.

FOR INSTALLATION INSTRUCTIONS:

- THE EXHAUST AIR MUST NOT BE DISCHARGED INTO A FLUE WHICH IS USED FOR EXHAUSTING FUMES FROM OTHER APPLIANCES BURNING GAS OR OTHER FUELS. (NOT APPLICABLE FOR APPLIANCES WHICH ONLY DISCHARGE AIR BACK INTO THE ROOM)
- THE MINIMUM DISTANCE BETWEEN THE SUPPORTING SURFACE FOR THE COOKING VESSELS ON THE HOB AND THE LOWEST PART OF THE RANGE HOOD:
WHEN THE RANGE HOOD IS LOCATED ABOVE A GAS APPLIANCE, THIS DISTANCE SHALL BE 65CM. IF THE INSTRUCTIONS FOR INSTALLATION FOR THE GAS HOB SPECIFY A GREATER DISTANCE, THIS MUST BE TAKEN INTO ACCOUNT. (THE DISTANCE OF 65CM CAN BE REDUCED FOR NON COMBUSTIBLE PARTS OF RANGE HOODS AND PARTS OPERATING AT SAFETY EXTRA LOW VOLTAGE PROVIDED THESE PARTS DO NOT GIVE ACCESS TO LIVE PARTS. DISTANCE MAY BE REDUCED TO 60CM TO ALIGN WITH THE AGA CODE.
- REGULATIONS CONCERNING THE DISCHARGE OF AIR HAVE TO BE FULFILLED

**(DE) HINWEIS - (EN) WARNING - (FR) ATTENTION - (NL) OPGELET -
(ES) ADVERTENCIA - (IT) AVVERTENZE - (PT) ADVERTENCIAS -
(RS) ПРЕДУПРЕЖДЕНИЯ - (SI) OPOZORILA**

DEUTSCH (DE)

HINWEIS

- Der Mindestabstand zwischen der Stellfläche der Töpfe auf dem Kochfeld und der Unterkante der Abzugshaube muss 65 cm betragen, falls nicht anders in den Montageanweisungen angegeben. Falls die Montageanweisungen der Kochfläche einen größeren Abstand vorschreiben, ist dieser einzuhalten.
- Ein Anschluss der Abluftleitungen an Verbrennungsbagaskamine (zum Beispiel Zentralheizung, Heizgeräte, Badezimmeröfen usw.) ist nicht gestattet.
- In jedem Fall sind bei der Ableitung der Abluft die behördlichen Vorschriften zu beachten. Desweiteren darf die Abluft nur dann durch ein Loch in der Wand geleitet werden, wenn dieses für diesen Zweck bestimmt ist.
- Achtung! Bei gleichzeitigem Betrieb einer Abluft-Dunstabzugshaube und einer raumluftabhängigen Feuerstätte (wie z. B. gas-, öl- oder kohlebetriebene Heizgeräte, Durchlauferhitzer, Warmwasserbereiter) ist Vorsicht geboten, da beim Absaugen der Luft durch die Dunstabzugshaube dem Aufstellraum die Luft entnommen wird, die die Feuerstätte zur Verbrennung benötigt. Ein gefahrloser Betrieb ist möglich, wenn bei gleichzeitigem Betrieb von Haube und raumluftabhängiger Feuerstätte im Aufstellraum der Feuerstätte ein Unterdruck von höchstens 0,04 mbar erreicht wird und damit ein Rücksaugen der Feuerstättenabgase vermieden wird. Daher den Raum mit Lüftungsanschlüssen versehen, die einen konstanten Zustrom von Frischluft gewährleisten.
- **Das Typenschild im Innern des Geräts kontrollieren: Den folgenden Anweisungen folgen, falls das Symbol (☐) erscheint; dieses Gerät weist konstruktive technische Details auf, die unter die Isolierungsklasse II fallen und deshalb muss es nicht geerdet werden.**
- **Das Typenschild im Innern des Geräts kontrollieren: den folgenden Anweisungen folgen, falls das Symbol (☐) NICHT erscheint; ACHTUNG: dieses Gerät muss geerdet werden. Beim elektrischen Anschluss sicherstellen, dass die Steckdose eine Erdung aufweist.**
- Beim elektrischen Anschluss muss überprüft werden, ob die Spannungswerte des Stromnetzes mit den Werten auf dem im Innern des Gerätes angebrachten Typenschildes übereinstimmen. Falls Ihr Gerät nicht mit einem fest angeschlossenen Kabel mit Stecker oder einer sonstigen Vorrichtung, die eine allpolige Unterbrechung mit einer Kontaktöffnung von mindestens 3 mm versehen ist, so müssen die entsprechenden Trennvorrichtungen bei der festen Installation vorgesehen werden. Das Gerät so aufstellen, dass der Stecker zugänglich ist, falls Ihr Gerät mit einem Netzkabel mit Stecker ausgestattet ist.
- Vor jeder Reinigungs- oder Wartungsarbeit muss das Gerät vom Stromnetz getrennt werden.

GEBRAUCH

- In der unmittelbaren Nähe des Geräts die Benutzung von flammenerzeugenden Materialien (Flambieren) vermeiden.
- Bitte nicht unter der Dunstabzugshaube flambieren!
- Beim Frittieren besonders auf die Brandgefahr achten, die durch Öl und Fette verursacht wird. Besonders gefährlich ist die Entflammbarkeit von bereits benutztem Öl. Keine offenen Elektrogrills verwenden.
- Zur Vermeidung einer möglichen Brandgefahr die Anweisungen zur Reinigung der Fettfilter und zur Entfernung eventueller Fettablagerungen auf dem Gerät beachten.
- Dieses Gerät ist nicht zum Gebrauch durch Personen (Kinder unbegleitet) mit beschränkten Körper-, Sinnes- und Geisteskräften oder mit unzulänglicher Erfahrung und Kenntnis geeignet, ausgenommen sie werden von einer für ihre Sicherheit verantwortlichen Person beaufsichtigt oder zum Gebrauch des Gerätes unterwiesen. Kinder müssen beaufsichtigt werden, um sicherzugehen, dass sie nicht mit dem Gerät spielen.
- Achtung: Zugängliche Teile können sich bei Verwendung mit Kochgeräten erwärmen.
- Diese Küchenabzugshaube ist zur Montage über Küchen für den Hausgebrauch, Kochvorrichtungen und ähnlichen Küchengeräten bestimmt.

WARTUNG

- Nur eine sorgfältige Pflege garantiert auf Dauer eine gute Leistung und Funktion des Geräts.
- Die Entfernung eventueller Fettablagerungen vom Gerät erfolgt in regelmäßigen Abständen in Abhängigkeit von der Benutzung (zumindest alle zwei Monate). Die Verwendung von scheuernden oder korrosiven Produkten vermeiden. Für die äußere Reinigung von lackierten Geräten ein mit lauwarmen Wasser und Neutralreiniger angefeuchtetes Tuch verwenden; für die äußere Reinigung der Geräte aus Stahl, Kupfer und Messing wird die Verwendung von Spezialprodukten empfohlen, wobei die auf dem Produkte angegebenen Anweisungen zu beachten sind; für die innere Reinigung der Geräte einen in denaturisierten Äthylalkohol eingetauchten Lappen (oder Pinsel) verwenden.

ENGLISH (EN)

WARNING

- The minimum distance between the hob surface on which the pans stand and the lower part of the hood must be 65 cm, unless otherwise specified in the installation instructions. If the hob installation instructions specify a greater distance, it must be taken into account.
- The air collected must not be conveyed into a duct used to blow off smokes from appliances fed with an energy other than electricity (central heating systems, thermostats, water-heaters, etc.).
- Comply with the official instructions provided by the competent authorities in merit when installing the disposal duct. In addition, exhaust air should not be discharged into a wall cavity, unless the cavity is designed for that purpose.
- The room must be well aerated in case a hood and some other heat equipment fed with an energy other than electricity (gas, oil, coal heaters, etc) operate at the same time.
In fact the intake hood, disposing of air, could create a vacuum in the room. The vacuum should not exceed 0,04mbar. This prevents the gas exhausted by the heat source from being intaken again. It is therefore advisable to ensure the room contains air taps able to ensure a steady flow of fresh air.
- **Check the data label inside the appliance; if the symbol (⏚) is printed, read the following: this appliance has such technical particulars that it belongs to class II insulation, therefore it must not be earthed.**
- **Check the data label inside the appliance; if the symbol (⏚) is NOT printed, read the following: ATTENTION: This appliance must be earthed. When making the electrical connections, check that the current socket has a ground connection.**
- When making the electrical connections, check that the voltage values correspond to those indicated on the data plate inside the appliance itself. In case your appliance is not furnished with a non separating flexible cable and has no plug, or has not got any other device ensuring omnipolar disconnection from the electricity main, with a contact opening distance of at least 3 mm, such separating device ensuring disconnection from the main must be included in the fixed installation. If your unit features a power lead and plug, position this so the plug is accessible.
- Always switch off the electricity supply before carrying out any cleaning or servicing operations on the appliance.

USE

- Avoid using materials which could cause spurts of flame (flambées) near the appliance.
- Do not flambé under the range hood
- When frying, take particular care to prevent oil and grease from catching fire. Already used oil is especially dangerous in this respect. Do not use uncovered electric grates.
- To avoid possible risks of fire always comply with the indicated instructions when cleaning anti-grease filters and when removing grease deposits from the appliance.

- This appliance is not intended for use by persons (including children) with reduced physical, sensory or mental capabilities, or lack of experience and knowledge, unless they have been given supervision or instruction concerning use of the appliance by a person responsible for their safety. Children should be supervised to ensure that they do not play with the appliance.
- Caution: accessible parts may become hot when used with cooking appliances.
- This kitchen hood is intended for installation in domestic kitchens above cooktops, cooking devices and similar kitchen equipment.

MAINTENANCE

- Thorough servicing guarantees correct and long-lasting operation.
- Any fat deposits should be removed from the appliance periodically depending on amount of use (at least every 2 months). Avoid using abrasive or corrosive products. To clean painted appliances on the outside, use a cloth dipped in lukewarm water and neutral detergent.
To clean steel, copper or brass appliances on the outside, it is always best to use specific products, following the instructions on the products themselves. To clean the inside of the appliance, use a cloth (or brush) dipped in denatured ethyl alcohol.

FRANCAIS (FR)

ATTENTION

- La distance minimum entre la surface de support des casseroles sur le plan de cuisson et la partie inférieure de la hotte doit mesurer 65 cm, sauf si les instructions pour l'installation sont différentes. Si les instructions pour l'installation du plan de cuisson indiquent une distance supérieure, cette dernière doit être respectée.
- L'air aspiré ne doit pas être canalisé dans un conduit qui est utilisé pour évacuer les fumées produites par des appareils alimentés par des sources d'énergies autres que l'énergie électrique (installations de chauffage central, radiateurs, chauffe-eau, etc.).
- Pour évacuer l'air qui doit être éliminé respectez les prescriptions des autorités compétentes. De plus l'air qui doit être évacué ne doit pas être déchargé dans une cavité du mur, à moins que cette cavité soit prévue pour ce but.
- Prévoyez une aération de la pièce adéquate quand une hotte et des appareils alimentés par une énergie autre que l'énergie électrique (poêle à gaz, à huile, à charbon etc.) sont utilisés en même temps. En effet, en évacuant l'air, la hotte pourrait créer une dépression dans la pièce. La pression négative de la pièce ne doit pas dépasser 0,04mbar, évitant ainsi que la source de chaleur provoque un appel des gaz qui doivent être évacués. Il est donc nécessaire

d'équiper la pièce de prises d'air alimentant un flux d'air frais constant.

- **Contrôler la plaque des caractéristiques techniques se trouvant à l'intérieur de l'appareil; si le symbole (☐) figure sur la plaque suivre les instructions suivantes: cet appareil est construit pour appartenir à la classe d'isolation II ; il ne doit donc pas être relié à la terre.**
- **Contrôler la plaque des caractéristiques techniques se trouvant à l'intérieur de l'appareil; si le symbole (☐) NE figure pas sur la plaque suivre les instructions suivantes: ATTENTION: cet appareil doit être relié à la terre. Lors du raccordement électrique s'assurer que la prise de courant est équipée d'une connexion de mise à la terre.**
- Lors du raccordement électrique assurez-vous que les valeurs de tension correspondent à celles qui sont indiquées sur la plaque des caractéristiques de l'appareil, qui se trouve à l'intérieur de celui-ci. Si votre appareil, n'a pas de câble flexible qui ne peut pas être séparé ni de prise, ou bien d'autre dispositif qui garantisse le débranchement de tous les pôles du réseau, avec une distance d'ouverture entre les contacts d'au moins 3 mm, ces dispositifs de séparation du réseau doivent alors être prévus dans l'installation fixe. Si votre appareil est muni d'un câble d'alimentation, positionner l'appareil de manière à ce que la fiche soit accessible.
- Avant de procéder à une opération d'entretien ou de nettoyage quelconque, débranchez l'appareil.

UTILISATION

- Évitez d'utiliser des matériaux qui provoquent des flammes à proximité de l'appareil.
- Il est interdit de flamber des mets sous la hotte de cuisine
- Dans le cas de fritures, faites tout particulièrement attention au danger d'incendie que représentent les huiles et les corps gras. A cause de son inflammabilité l'huile usagée est particulièrement dangereuse. N'utilisez pas de grils électriques découverts.
- Pour éviter des risques d'incendie possibles suivez les instructions données concernant le nettoyage des filtres à graisse et sur la façon d'enlever des dépôts éventuels de graisse sur l'appareil.
- Cet appareil n'a pas été conçu pour être utilisé par des personnes (y compris des enfants) ayant des capacités physiques, sensorielles ou mentales réduites, ou bien ayant une expérience et une connaissance insuffisante à moins qu'elles ne soient surveillées ou instruites sur l'utilisation de l'appareil par une personne responsable de leur sécurité. Il faut surveiller les enfants afin qu'ils ne jouent pas avec l'appareil.
- Attention : des parties accessibles peuvent se réchauffer lorsqu'elles sont utilisées avec des appareils de cuisson.
- Cette hotte de cuisine est conçue pour être installée au-dessus de cuisinières à usage domestique, dispositifs de cuisson et appareils similaires.

ENTRETIEN

- Un entretien soigné est une garantie de bon fonctionnement et de bon rendement de votre appareil

dans le temps.

- L'élimination, d'éventuels dépôts de graisse sur l'appareil, doit être effectuée en fonction de l'utilisation de ce dernier (au moins tous les 2 mois). Il faut éviter d'utiliser des produits contenant des abrasifs ou des corrosifs. Pour le nettoyage extérieur des appareils peints, utiliser un chiffon mouillé avec de l'eau tiède et un détergent neutre. Pour le nettoyage extérieur des appareils en acier, en cuivre et en laiton il est conseillé d'utiliser des produits spécifiques et de suivre les instructions fournies sur le produit. Pour le nettoyage de l'intérieur de l'appareil, utiliser un chiffon (ou un pinceau) imbibé d'alcool dénaturé.

NEDERLANDS (NL)

OPGELET

- De afstand tussen het draagvlak van de pannen op de kookplaat en de onderkant van de wasemkap moet minstens 65 cm zijn , behalve als er een andere afstand is aangeduid in de gebruiksaanwijzing. Als de instructies voor de installatie van de kookplaat een grotere afstand specificeren, moet deze in aanmerking genomen worden.
- De luchtafvoer van dit apparaat niet aansluiten op een buis (pijp) die reeds gebruikt wordt voor de luchtafvoer van niet elektrische apparatuur (centrale verwarmingsinstallaties, radiatoren, geiser, enz.).
- Voor de lozing van de af te voeren lucht de voorschriften van de bevoegde autoriteit in acht nemen. Verder moet de af te voeren lucht niet via een holte in de muur verwijderd worden, tenminste wanneer deze holte niet voor dit doel bestemd is.
- Voorzie de ruimte van een goede ventilatie indien de kap gelijktijdig wordt gebruikt met andere, niet elektrische apparaten (gas-, olie, kolenkachels, enz.). De afzuigkap kan nl. een onderdruk in de ruimte creëren. De onderdruk in de ruimte mag niet groter worden dan 0,04 mbar., om te voorkomen dat de afvoergassen van de warmtebron worden aangezogen. De ruimte moet daarom voorzien zijn van een rechtstreekse luchttoevoer, die voor een konstante verse luchtaanvoer zorgt.
- **Controleer het plaatje met technische gegevens in het apparaat; als op het plaatje het symbool (☐) afgebeeld staat, moeten de volgende instructies worden opgevolgd: dit apparaat vertoont opbouwende technische omzichtigheden zodat het gerekend kan worden in de isolatie-klas II en dus daarom niet geaard hoeft te worden.**
- **Controleer het plaatje met technische gegevens in het apparaat; als op het plaatje NIET het symbool (☐) afgebeeld staat, moeten de volgende instructies worden opgevolgd: LET OP: Dit apparaat moet geaard worden. Bij het tot stand brengen van de elektrische aansluiting moet men zich ervan vergewissen dat het stopcontact geaard is.**
- Bij het tot stand brengen van de elektrische aansluiting moet worden gecontroleerd of de spanningswaarden

overeenstemmen met de waarden die vermeld staan op het plaatje in het apparaat. Indien Uw apparaat niet voorzien is van niet splitsbaar flexibel snoer en stekker, of van een ander mechanisme dat de eenpoligheid uitschakeling verzekert van de netspanning, met een openingswijdte tussen de contacten van tenminste 3mm., dan moet het apparaat dus worden voorzien van een soortgelijk netspanningscheidingsmechanisme bij vaste installatie van het apparaat. Als uw apparaat is voorzien van een snoer en stekker, dient het apparaat zo te worden geplaatst dat u bij de stekker kunt komen.

- Schakel altijd de spanning over het apparaat uit alvorens met een schoonmaak- of onderhoudsbeurt te beginnen.

HET GEBRUIK

- Vermijd het gebruik van materiaal dat steekvlammen kan veroorzaken in de nabijheid van het apparaat.
- Er mag niet geflambeerd worden onder de afzuigkap
- Bij het frituren moet men vooral letten op het brandgevaar dat bestaat bij het gebruik van olie en vetten. Met name reeds gebruikte olie is gevaarlijk vanwege hun ontvlambaarheid. Gebruik geen open elektrische grill.
- Ter vermindering van mogelijk brandgevaar, houdt men zich aan de voorschriften voor het schoonmaken van de anti-veffilters en de verwijdering van eventuele vet-aanslag op het apparaat.
- Dit apparaat mag niet gebruikt worden door personen (kinderen inbegrepen) met beperkte lichamelijke, zintuiglijke of geestelijke capaciteiten, of personen die niet voldoende ervaring of kennis hebben, tenzij ze onder toezicht zijn of opgeleid werden over het gebruik van de apparatuur door een persoon die verantwoordelijk is voor hun veiligheid. De kinderen moeten onder toezicht zijn, om er zeker van te zijn dat ze niet gaan spelen met de apparatuur.
- Opgelet: bereikbare onderdelen kunnen warm worden wanneer ze gebruikt worden met kookapparatuur.
- Deze afzuigkap is bestemd voor installatie boven keukens voor huishoudelijk gebruik, kookinrustingen en apparaten voor gelijkaardige keukens.

ONDERHOUD

- Een nauwkeurig onderhoud garandeert een goede werking en een lange levensduur.
- Eventuele vetafzettingen dienen regelmatig, naargelang het gebruik (minstens eenmaal per 2 maanden) van het apparaat te worden verwijderd. Gebruik geen schurende of corrosieve middelen. Voor reiniging aan de buitenkant van gelakte apparaten dient een doek te worden gebruikt die vochtig gemaakt is in lauwwater en een neutraal reinigingsmiddel; voor reiniging aan de buitenkant van apparaten van staal, koper of messing wordt het gebruik van specifieke producten aangeraden, volgens de instructies op het product zelf; voor de reiniging van de binnenkant van het apparaat moet een doek (of kwast) worden gebruikt die is ondergedompeld in gedestilleerde ethylalcohol.

ADVERTENCIA

- La distancia mínima entre la superficie de apoyo de las ollas en la placa de cocción y la parte inferior de la campana debe ser 65 cm, salvo en caso de especificarse lo contrario en las instrucciones de instalación. Si las instrucciones de instalación de la placa de cocción indican una distancia mayor, ésta tiene que tomarse en consideración.
- El aire viciado no debe ser absorbido por un tubo o conducto que sirva al mismo tiempo para la absorción del humo descargado por otros aparatos que no funcionan con energía eléctrica (instalaciones de calefacción central, radiadores, calentadores, etc...).
- La descarga del aire viciado debe hacerse según las prescripciones de las autoridades competentes. Además el aire de descarga no tiene que ser eliminado a través de una cavidad de la pared a menos que dicha cavidad esté destinada a tal fin.
- Proveer una adecuada aireación del local si la campana se usa simultáneamente con otros aparatos que no funcionan con energía eléctrica (estufas a gas, carbón, queroseno, etc...). En tal caso la campana extractora, al evacuar el aire, podría crear una presión negativa en la habitación. La presión negativa del local no debe superar los 0,04 mbar, para evitar la reabsorción de los gases de la fuente de calor. Por lo tanto es necesario proveer el local de tomas de aire que aseguren un flujo constante de aire puro.
- Controlar la placa de características técnicas situada dentro del aparato; si en la misma se encuentra el símbolo (☐) proceder de la siguiente manera: Este aparato presenta características de construcción tales que lo incluyen en la clase de aislamiento II y por lo tanto no debe tener la descarga a tierra.
- Controlar la placa de características técnicas situada dentro del aparato; si en la misma NO se encuentra el símbolo (☐) proceder de la siguiente manera: **ATENCIÓN: este aparato debe contar con una descarga a tierra. En la operación de conexión eléctrica asegurarse que la toma de corriente tenga un contacto de tierra.**
- En la operación de conexión eléctrica verificar que los valores de tensión correspondan con los indicados en la placa colocada en el interior del aparato. Si vuestro aparato no está provisto de cable flexible no separable y de enchufe u otro dispositivo, que asegure la desconexión omnipolar de la instalación eléctrica con una distancia de apertura de los contactos de al menos 3mm., dicho dispositivo de desconexión deberá preverse en la instalación fija. Si su aparato está provisto de cable de alimentación y enchufe, deberá ser dispuesto de manera que el enchufe quede accesible.
- Antes de proceder a cualquier operación de limpieza o de mantenimiento es necesario desconectar el aparato.

USO

- Evitar el uso de materiales o sustancias inflamables cerca del aparato.
- Prohibido flambear directamente bajo la campana
- En el caso de freír tener suma atención al peligro de incendio que constituyen el aceite y las grasas. Particularmente peligroso por su inflamabilidad es el aceite ya usado. No usar parrillas eléctricas descubiertas.
- Para evitar un posible riesgo de incendio, atenerse a las instrucciones indicadas respecto a la limpieza de los filtros antigrasa y a la eliminación de eventuales depósitos de grasa sobre el aparato.
- Las personas con capacidades físicas, sensoriales o mentales reducidas (incluso niños), o bien con poca experiencia o conocimiento, no deben utilizar este equipo a menos que estén supervisadas e instruidas por una persona responsable de su seguridad. Los niños deben ser supervisados para evitar que jueguen con el equipo.
- Atención: Hay partes accesibles que pueden calentarse al utilizarse con equipos de cocción.
- Esta campana está destinada a la instalación en cocinas para uso doméstico, dispositivos de cocción y equipos de cocina similares.

MANTENIMIENTO

- Un cuidadoso mantenimiento garantiza un buen funcionamiento y un buen rendimiento en el tiempo.
- La eliminación de los eventuales depósitos de grasa en el aparato debe ser efectuada periódicamente en base a la frecuencia de uso (al menos cada 2 meses). Evitar el empleo de productos abrasivos o corrosivos. Para la limpieza externa de los aparatos pintados, servirse de un paño humedecido con agua tibia y detergente neutro; para la de los aparatos de acero, cobre o latón se aconseja el uso de productos específicos, siguiendo las instrucciones indicadas en los mismos. Para la limpieza interna del aparato, usar un paño o pincel embebido en alcohol etílico de quemar.

ITALIANO (IT)

AVVERTENZE

- La distanza minima tra la superficie di supporto delle pentole sul piano di cottura e la parte inferiore della cappa deve essere 65 cm, a meno che non sia diversamente specificato nelle istruzioni per l'installazione. Se le istruzioni per l'installazione del piano di cottura specificano una distanza maggiore, questa deve essere tenuta in considerazione.
- L'aria raccolta non deve essere convogliata in un condotto usato per lo scarico di fumi di apparecchi alimentati con energia diversa da quella elettrica (impianti di riscaldamento centralizzati, termosifoni, scaldabagni ecc.).
- Per lo scarico dell'aria da evacuare rispettare le prescrizioni delle autorità competenti. Inoltre l'aria da scaricare non deve essere eliminata attraverso una cavità del muro a meno che tale cavità non sia destinata a questo scopo.
- Prevedere un'adeguata areazione del locale quando una cappa e apparecchi alimentati con energia diversa da quella elettrica (stufe a gas, ad olio, a carbone ecc), vengono usati contemporaneamente. Infatti la cappa aspirante evacuando l'aria potrebbe creare una pressione negativa nella stanza. La pressione negativa del locale non deve superare i 0,04 mbar, evitando così il risucchio dei gas di scarico della fonte di calore. Pertanto attrezzare il locale con delle prese d'aria che alimentino un flusso costante di aria fresca.
- **Controllare la targa caratteristiche tecniche posta all'interno dell'apparecchio; se sulla targa compare il simbolo (☐) seguire le seguenti istruzioni: questo apparecchio presenta accorgimenti tecnici costruttivi tali da essere annoverato nella classe di isolamento II e pertanto non deve essere collegato a terra.**
- **Controllare la targa caratteristiche tecniche posta all'interno dell'apparecchio; se sulla targa NON compare il simbolo (☐) seguire le seguenti istruzioni: ATTENZIONE: questo apparecchio deve essere collegato a terra. Nell'operazione di collegamento elettrico assicurarsi che la presa di corrente sia munita di collegamento di terra.**
- Nell'operazione di collegamento elettrico verificare che i valori di tensione corrispondano con quelli indicati nella targa inserita all'interno dell'apparecchio. Se il Vostro apparecchio non è provvisto di cavo flessibile non separabile e di spina, o di altro dispositivo che assicuri la onnipolare disinserzione dalla rete, con una distanza di apertura dei contatti di almeno 3 mm, allora tali dispositivi di separazione dalla rete devono essere previsti nell'installazione fissa. Se il Vostro apparecchio è provvisto di cavo alimentazione e di spina, porre l'apparecchio in modo che la spina sia accessibile.
- Prima di procedere a qualsiasi operazione di pulizia o manutenzione è necessario togliere tensione.

USO

- Evitare l'uso di materiali che causano fiammate (fiambè) nelle immediate vicinanze dell'apparecchio.
- Non cucinare al "fiambè" sotto la cappa
- Nel caso di frittiture fare particolarmente attenzione al pericolo di incendio che costituiscono olio e grassi. Particolarmente pericoloso per la sua infiammabilità è l'olio già usato. Non usare griglie e elettriche scoperte.
- Per evitare un possibile rischio di incendio attenersi alle istruzioni indicate per la pulizia dei filtri antigrasso e la rimozione di eventuali depositi di grasso sull'apparecchio.
- Questo apparecchio non è inteso per uso di persone (inclusi bambini) con ridotte capacità fisiche, sensoriali o mentali, o con insufficiente esperienza e conoscenza, a meno che esse non siano state sorvegliate o istruite riguardo all'uso dell'apparecchiatura da una persona responsabile per la loro sicurezza. I bambini devono essere sorvegliati per assicurarsi che non giochino con l'apparecchio.
- Attenzione: parti accessibili possono diventare calde quando usate con apparecchi di cottura.
- Questa cappa da cucina è destinata ad essere installata sopra cucine per uso domestico, dispositivi di cottura e apparecchi per cucine similari.

MANUTENZIONE

- Un'accurata manutenzione garantisce un buon funzionamento ed un buon rendimento nel tempo.
- La rimozione di eventuali depositi di grasso dall'apparecchio va effettuata periodicamente in rapporto all'uso (almeno ogni 2 mesi). Evitare l'uso di prodotti contenenti abrasivi o corrosivi. Per la pulizia esterna di apparecchi verniciati adoperare un panno inumidito con acqua tiepida e detersivo neutro; per la pulizia esterna di apparecchi in acciaio, rame od ottone è consigliato l'uso di prodotti specifici, seguendo le istruzioni indicate sul prodotto; per la pulizia interna dell'apparecchio usare un panno/pennello imbevuto di alcool etilico denaturato.

PORTUGUÊS (PT)

ADVERTENCIAS

- A distância mínima entre a superfície de apoio das painéis no plano de cozedura e a parte inferior do exaustor deve ser 65 cm, a não ser que seja especificado de forma diferente nas instruções de instalação. Se as instruções de instalação do plano de cozedura referem uma distância maior, esta deve ser tomada em consideração.
- O ar recolhido não deve ser canalizado em um conduto usado para a descarga de fumaça de aparelhos alimentados com energia diferente daquela elétrica (instalação de aquecimento centralizado, radiadores, aquecedores elétricos, etc.).
- Para a descarga do ar que deve ser evacuado, respeitar as prescrições das autoridades competentes. Além disso o ar que tem de ser descarregado não deve ser expulso pela cavidade no muro a menos que tal cavidade não seja predisposta com esse fim.
- Prever uma adequada áreação do local quando uma coifa e aparelhos alimentados com energia diferente daquela elétrica (aquecedor a gás, a óleo, a carvão,

etc...), forem usados contemporaneamente. Isso porque a coifa aspirante, evacuando o ar, pode criar uma pressão negativa no local. A pressão negativa do local não deve superar os 0,04mbar, evitando assim o redemoinho dos gases de descarga da fonte de calor. É necessário, portanto, equipar o local com presas de ar que alimentem um fluxo constante de ar fresco.

- **Controlar a chapa das características técnicas no interior do aparelho; se o símbolo (⊠) estiver impresso na chapa, seguir as instruções seguintes: Atenção: este aparelho apresenta características técnicas construtivas que o inclui na classe de isolamento II e portanto não deve ser colegado à terra.**
- **Controlar a chapa das características técnicas no interior do aparelho; se o símbolo (⊠) NÃO estiver impresso na chapa, seguir as instruções seguintes: ATENÇÃO: Este aparelho deve ser ligado à terra. Na operação de ligação eléctrica é necessário assegurar-se de que a tomada de corrente possui ligação à terra.**
- Na operação de ligação eléctrica é necessário verificar que os valores de tensão correspondam aos indicados na placa colocada no interior do aparelho. Se o seu aparelho não é equipado com cabos flexíveis não separáveis e com tomada ou com outro dispositivo que garanta o desligamento de todos os polos de rede, com uma distância de abertura dos contatos de pelo menos 3mm, tais dispositivos de separação da rede devem ser previstos na instalação fixa. Se o seu aparelho possuir cabo de alimentação e ficha, colocá-lo de modo a fazer com que a ficha fique acessível.
- Antes de proceder a qualquer operação de limpeza ou manutenção é necessário desligar o aparelho da corrente eléctrica.

USO

- Evitar o uso de materiais que causam chamas (fiambè) nas imediatas proximidades do aparelho.
- Não cozinhar flamejados sob o exaustor
- No caso de frituras prestar especial atenção ao perigo de incendio constituídos por óleos e gorduras. Especialmente perigoso pela sua inflamabilidade é o óleo já usado. Não usar grelhas eléctricas descobertas.
- Para evitar um possível risco de incêndio, seguir as instruções indicadas para a limpeza dos filtros anti-gorduras e a remoção de eventuais depósitos de gordura do aparelho.
- Este equipamento não deve ser utilizado por pessoas (inclusive crianças) com capacidades físicas, sensoriais ou mentais reduzidas, ou com experiência e conhecimentos insuficientes, a não ser que sejam acompanhadas/ ou tenham sido instruídas sobre o uso do equipamento por uma pessoa responsável pela sua segurança. As crianças devem ser vigiadas para garantir que não brinquem com o aparelho.
- Atenção: partes acessíveis podem ficar quentes quando utilizadas com aparelhos de cozedura.
- Este exaustor para cozinha destina-se a ser instalado sobre fogões para uso doméstico, dispositivos de cozedura e aparelhos para cozinha semelhantes.

MANUTENÇÃO

- *Uma cuidadosa manutenção garante um bom funcionamento e um bom rendimento no tempo.*
- *A remoção dos depósitos de gordura do aparelho deve ser efectuada periodicamente, em função do uso (pelo menos de 2 em 2 meses). Evitar a utilização de produtos que contenham abrasivos ou corrosivos. Para a limpeza externa dos aparelhos pintados, utilizar um pano humedecido em água morna e detergente neutro; para a limpeza do exterior dos aparelhos de aço, cobre ou latão, é aconselhado usar produtos específicos, seguindo as instruções indicados nos próprios produtos; para limpar o aparelho por dentro utilizar um pano (ou um pincel) embebido em álcool etílico desnaturado.*

РУССКИЙ (RS)

ПРЕДУПРЕЖДЕНИЯ

- Минимальное расстояние между варочной поверхностью и нижней частью вытяжки должно составлять не менее 65 см, если иное не указано в инструкции по установке. Если в инструкции по установке варочной поверхности или кухонной плиты оговорено большее расстояние, следует соблюдать требования данной инструкции.
- Вытягиваемый воздух не должен направляться в воздухопроводы, используемые для отвода дыма от приборов, питаемых не от электросети (установки центрального отопления, радиаторы, водонагреватели и т.п.).
- При отводе вытягиваемого воздуха необходимо соблюдать требования компетентных органов. Кроме того, воздух не должен выводиться через какое-либо стеновое отверстие, если только оно не предусмотрено для данной цели.
- При одновременном использовании вытяжки и устройств, питаемых не от электросети (газовые, масляные, угольные печи и т.п.), необходимо обеспечить достаточную вентиляцию помещения.
- Выброс воздуха может привести к созданию отрицательного давления в помещении. Отрицательное давление в помещении не должно превышать 0,04 мбар во избежание засасывания газов, отводимых от источника тепла. Для данной цели необходимо оборудовать помещение воздухозаборниками, обеспечивающими постоянный приток свежего воздуха.
- **Необходимо проверять щиток с техническими характеристиками, расположенный внутри прибора. Если на щитке появляется символ (□), необходимо соблюдать следующие инструкции: данный прибор обладает техническими конструктивными свойствами безопасности, присущими классу изоляции II, в связи с чем заземление не требуется.**
- **Необходимо проверять щиток с техническими характеристиками, расположенный внутри прибора, если на щитке НЕ появляется символ (□), необходимо соблюдать следующие инструкции. ВНИМАНИЕ: прибор должен быть заземлен.**
- При подключении к электросети необходимо убедиться в том, что розетка снабжена

заземлением.

- При подключении к электросети необходимо убедиться в том, что значение напряжения соответствует указанному на щитке внутри прибора. Если прибор не снабжен гибким неотсоединяемым кабелем и вилкой или другим устройством, обеспечивающим однополюсное отключение от сети, с минимальным зазором между контактами в 3 мм, то данные устройства отключения от сети должны быть предусмотрены при стационарной установке. Если прибор снабжен кабелем питания и вилкой, его необходимо установить таким образом, чтобы вилка была доступна.
- Перед началом чистки или обслуживания необходимо отключить прибор от сети.

ЭКСПЛУАТАЦИЯ

- Следует избегать использования материалов, которые могут привести к возгоранию, в непосредственной близости от прибора.
- Запрещается готовить блюда фламбе под кухонной вытяжкой
- При жарке следует уделять особое внимание способности масла и жиров к возгоранию. Особенно опасным с точки зрения возгорания является уже использованное масло. Следует избегать использования открытых решеток для приготовления пищи.
- Для предотвращения возможного риска возгорания необходимо выполнять инструкции по очистке противожировых фильтров и удалению остатков жира с прибора.
- Данный прибор не предназначен для использования людьми (включая детей) с ограниченными возможностями органов чувств или мышления, а также не обладающими достаточным опытом и знаниями, за исключением случаев, когда такие люди находятся под надзором человека, ответственного за их безопасность, или проходят обучение использованию прибора под началом данного человека. Необходимо следить за тем, чтобы дети не играли с прибором.
- Внимание: при приготовлении пищи доступные части прибора могут нагреваться.
- Данная кухонная вытяжка предназначена для установки над плитой и использования в домашних условиях совместно с приспособлениями и принадлежностями для приготовления пищи, используемыми с подобными плитами.

ОБСЛУЖИВАНИЕ

- Надлежащее обслуживание гарантирует исправную работу и эффективность прибора на длительный период времени.
- Следует выполнять регулярное удаление остатков жира с прибора в соответствии с режимом его использования (минимум каждые 2 месяца). Следует избегать использования продуктов, содержащих абразивные или едкие вещества. Для внешней очистки окрашенных поверхностей следует использовать тряпку, смоченную теплой водой, и нейтральное моющее средство; для внешней очистки стальных, медных

или латунных поверхностей рекомендуется использовать специальные средства согласно указанным на них инструкциям; для внутренней очистки прибора следует использовать тряпку или кисть, смоченную денатурированным этиловым спиртом.

SLOVENIJA (SI)

OPOZORILA

- *Minimalna razdalja med kuhalno površino, na katero se postavljajo posode, in spodnjim robom nape mora biti najmanj 65 cm, razen če ni drugače določeno v navodilih za montažo kuhinjske nape. Če proizvajalec kuhalne plošče v svojih navodilih določi večjo razdaljo, jo je treba upoštevati.*
- *Zrak, ki ga napa odvaja, ne sme biti speljan v cevi, ki so namenjene odzračevanju drugih naprav, in tudi ne v cevi, ki se uporabljajo za druge naprave, kot so peči za centralno ogrevanje ali podobno.*
- *Pri polaganju odvodnih cevi za napo (zračnika) upoštevajte navodila pristojnih organov. Tudi zrak nape ne sme biti speljan v votle stene, razen če so grajene za ta namen.*
- *Prostor, v katerem hkrati delujejo napa in drugi porabniki zraka (npr. plinske kuhalne plošče, peči na plin, olje ali trda goriva), mora biti dobro zračen. Napa lahko v zaprtem prostoru povzroči podtlak, ki pa ne sme presežati 0,04 mbar, v nasprotnem primeru se lahko odvajani zrak vrača nazaj v prostor. Priporočljivo je, da ima prostor vgrajene prezračevalne reže (oddušnike), ki omogočajo stalen dotok svežega zraka.*
- *Preverite, ali JE na napisni tablici izdelka simbol (☐). Če je, upoštevajte tole: Izdelek pripada izolacijski klasi II in ga ni treba ozemljiti.*
- *Preverite, ali morda na napisni tablici izdelka NI simbola (⊠). Potem upoštevajte tole: POZOR! Ta izdelek mora biti ozemljen. Pri priključitvi bodite pozorni, da je ozemljitveni stik pravilno povezan.*
- *Pred električnim priklopom preverite, ali omrežna napetost ustreza označeni napetosti na napisni tablici s tehničnimi podatki v notranjosti nape. Če priključni vodnik na napi ni opremljen z vtičem oz. v električni instalaciji in ni dvopolnega prekinitvenega stikala z razdaljo med kontakti najmanj 3 mm, ki zagotavlja odklop naprave od omrežja, morate takšno stikalo vgraditi v omrežno instalacijo.*
- *Pred kakršnim koli posegom v napo, kot sta na primer čiščenje ali servisiranje, vedno izklopite el. tok.*

UPORABA

- *V bližini nape ne uporabljajte snovi, ki bi lahko povzročile izbruh plamena.*
- *Ne uporabljajte naprav z odprtim plamenom pod napo (na alkohol, petrolej in podobno).*
- *Pri cvrtju na olju bodite pozorni na pregrevanje olja, da ga ne bi zajel plamen. Odpadno olje je še posebno nevarno. Ne uporabljajte odprte, nepokrite električne rešetke.*
- *Da bi se izognili požaru, upoštevajte navodila pri čiščenju maščobnega filtra in odstranjevanju maščob*

iz drugih delov naprave.

- *Ta aparat ni namenjen osebam (posebno ne otrokom) z zmanjšanimi fizičnimi, čutnimi ali duševnimi sposobnostmi ali pomanjkanju izkušenj in znanja, razen z nadzorom odgovornih oseb, ki so jih poučile o uporabi aparata in so odgovorne za njihovo varnost. Nadzorujte otroke, da se ne bodo igrali z napravo.*
- **OPOZORILO:** *Med delovanjem kuhalne plošče lahko postanejo dostopni deli naprave vroči.*
- *Ta kuhinjska napa se uporablja v gospodinjstvu, vgrajena je nad kuhalne naprave, ki jih prav tako uporabljamo v gospodinjstvu.*

VZDRŽEVANJE

- *Temeljito servisiranje zagotavlja pravilno in dolgoletno delovanje.*
- *Vse maščobne obloge je treba glede na pogostost uporabe (najmanj na 2 meseca) občasno odstranjevati z aparata. Ne uporabljajte abrezivnih in jedkih sredstev za čiščenje. Za čiščenje barvanih delov izdelka uporabljajte krpo, namočeno v mlačno vodo, in nevtralni detergent. Za čiščenje jekla, bakra ali medenine na zunanjih delih naprave je vedno najbolje uporabljati posebna namenska čistila po navodilih proizvajalca. Za čiščenje notranjosti naprave uporabljajte krpo (ali čopič), namočeno v etilni alkohol.*



**ISTRUZIONI PER L'INSTALLAZIONE E L'USO
INSTRUCTIONS FOR INSTALLATION AND USE
INSTRUCTIONS POUR L'INSTALLATION ET L'UTILISATION
MONTAGE- UND GEBRAUCHSANWEISUNG
INSTRUCCIONES PARA INSTALACIÓN Y USO
INSTRUÇÕES DE INSTALAÇÃO Y UTILIZAÇÃO
AANWIJZING VOOR GEBRUIK EN INSTALLATIE**

DESCRIZIONE

La cappa può essere installata in versione filtrante o in versione aspirante. **Versione filtrante** (Fig. 1): la cappa aspira l'aria della cucina impregnata di fumi e di odori, depurandola attraverso i filtri anti-grasso ed i filtri carbone per poi re-immetterla pulita nella stanza. Per una costante efficienza, è necessario sostituire periodicamente i filtri al carbone. I filtri al carbone non sono in dotazione. **Versione aspirante** (Fig. 2): la cappa aspira l'aria della cucina impregnata di fumi e di odori facendola passare attraverso i filtri anti-grasso, poi la espelle all'esterno attraverso un condotto di scarico. In questa versione non è necessario utilizzare i filtri al carbone.

Decidete sin dall'inizio il tipo di installazione (filtrante o aspirante). Per una maggiore efficienza, consigliamo di installare la cappa in versione aspirante (se possibile).

INSTALLAZIONE

ATTENZIONE: si consiglia di affidare le operazioni di installazione a personale specializzato.

INSTALLAZIONE IN VERSIONE ASPIRANTE:

1. Prima del fissaggio è necessario predisporre il condotto per lo scarico dell'aria all'esterno. Utilizzare un condotto di scarico che abbia: – lunghezza minima indispensabile; – minor numero possibile di curve (angolo massimo della curva: 90°); – materiale approvato normativamente (a seconda dello Stato); – lato interno più liscio possibile. Si consiglia inoltre di evitare cambiamenti drastici di sezione del tubo. Si consiglia di utilizzare un tubo di diametro 150 mm (Fig. 5). Per lo scarico dell'aria all'esterno, seguire tutte le altre indicazioni riportate nel foglio "Avvertenze".
2. Predisponete un'adeguata alimentazione elettrica. Per il collegamento elettrico, seguite tutte le altre indicazioni riportate nel foglio "Avvertenze".
3. Togliere i filtri antigrasso (Fig. 4) spostando il fermo (B) e ruotando il filtro verso l'esterno.
4. Praticare sul fondo del pensile l'apertura necessaria ad accogliere l'apparecchio (Fig. 5). Il piano inferiore del pensile deve avere uno spessore compreso tra 15 e 18 mm.
5. Verificare che le alette di fissaggio al pensile (Fig.6) siano posizionate ad una altezza adeguata allo spessore del fondo del pensile. Nel caso tale distanza risulti inferiore allo spessore aumentarla svitando le 2 viti corrispondenti all'interno dell'apparecchio.
6. Collegare il condotto per lo scarico dell'aria con la bocca uscita aria della cappa; utilizzare un tubo flessibile e bloccarlo alla bocca uscita aria della cappa con una fascetta metallica (tubo e fascetta non sono in dotazione). Effettuate il collegamento elettrico.
7. Rimontare la griglia metallica e/o i filtri antigrasso.
8. **SMONTAGGIO DELL'APPARECCHIO.**
Rimuovere i filtri antigrasso (Fig. 4). Durante le operazioni seguenti sostenere sempre l'apparecchio. Svitare le 2 viti poste all'interno dell'apparecchio (Fig. 6); spostare le 2 linguette verso l'interno dell'apparecchio utilizzando gli appositi intagli (Fig.7); estrarre l'apparecchio dalla sua sede.

INSTALLAZIONE IN VERSIONE FILTRANTE:

Procedere con l'installazione facendo riferimento alle istruzioni per la versione aspirante (vedi punti 2, 3, 4, 5), poi proseguire con le istruzioni qui sotto riportate.

Collegare un tubo flessibile alla bocca uscita aria della cappa, tale che convogli l'aria fino alla sommità del pensile; bloccare il tubo con una fascetta metallica (tubo e fascetta non sono in dotazione). Effettuate il collegamento elettrico.

Verificate se i filtri carbone sono già installati; eventualmente procedete montandoli come segue: poggiate il filtro carbone sul gruppo motore facendo coincidere i perni; ruotate il filtro carbone fino a che si blocca (Fig.8).

Rimontare i filtri antigrasso.

FUNZIONAMENTO

Comandi Fig. 9:

A) ON/OFF lampade. Questo tasto si utilizza anche per la funzione allarme filtri antigrasso e filtri carbone.

Allarme filtri: Dopo 30h di funzionamento del motore, si accende il led L1 ROSSO e resta acceso per 30" (è il momento di pulire i filtri antigrasso).

Dopo 120h di funzionamento del motore, si accende il led L1 ROSSO per 30" lampeggiando (è il momento di sostituire i filtri carbone se la cappa ne è dotata). L'allarme filtri si evidenzia SOLO a motore FERMO. L'allarme filtri si annulla (reset del contatore ORE) tenendo premuto il tasto A per 2".

B) Pigiando il tasto B si accende il motore alla prima velocità. La velocità viene evidenziata dal Led L1 VERDE acceso. Tenendolo premuto per 2" si spegne il motore. Pigiandolo con un solo colpo, a led acceso, si attiva la funzione timer (motore acceso per 5"), evidenziata dal led lampeggiante. Per togliere la funzione timer pigiare ancora con un solo colpo.

C) Pigiando il tasto C si accende il motore in seconda velocità. La velocità viene evidenziata dal Led L2 VERDE acceso. Pigiandolo con un solo colpo, a led acceso, si attiva la funzione timer (motore acceso per 5"), evidenziata dal led lampeggiante. Per togliere la funzione timer pigiare ancora con un solo colpo.

D) Pigiando il tasto D si accende il motore in terza velocità. La velocità viene evidenziata dal Led L3 VERDE acceso. Pigiandolo con un solo colpo, a led acceso, si attiva la funzione timer (motore acceso per 5"), evidenziata dal led

lampeggiante. Per togliere la funzione timer pigiare ancora con un solo colpo.

E) Pigiando il tasto E si accende il motore in quarta velocità. La velocità viene evidenziata dal Led L4 VERDE acceso. Pigiandolo con un solo colpo, a led acceso, si attiva la funzione timer (motore acceso per 5'), evidenziata dal led lampeggiante. Per togliere la funzione timer pigiare ancora con un solo colpo.

Una cura particolare va rivolta ai **filtri antigrasso** che devono essere puliti periodicamente, quando compare l'allarme filtri antigrasso, mediamente ogni 2 mesi. Per istruzioni sull'Allarme filtri, fare riferimento al paragrafo Comandi. Togliere i filtri antigrasso: in corrispondenza della maniglia, spingere il fermo verso l'interno e tirare il filtro verso il basso (Fig. 4). Lavateli con un normale prodotto neutro in commercio poi sciacquare abbondantemente e asciugare. Il lavaggio può essere effettuato in lavastoviglie avendo cura di non mettere i filtri a contatto con stoviglie sporche o con stoviglie in argento. Rimontare i filtri antigrasso.

Sostituzione filtri carbone (Fig. 8): Nel caso d'uso dell'apparecchio in versione filtrante, sarà necessario sostituire i filtri al carbone periodicamente, quando compare l'allarme filtri carbone, mediamente ogni 6 mesi. Per istruzioni sull'Allarme filtri, fare riferimento al paragrafo Comandi. Per accedere ai filtri carbone rotondi, togliere i filtri antigrasso, sganciare i filtri al carbone dal gruppo motore tramite rotazione.

Illuminazione (Fig. 10): Per sostituire il faretto led far leva sulle apposite fessure. Sostituire con lampade dello stesso tipo.

DESCRIPTION

The hood may be installed in the filtering or the ducting version. **Filtering version** (Fig. 1): The hood aspirates the kitchen air saturated with fumes and odours, purifies it through the grease filters and charcoal filters and returns clean air into the room. For constant efficiency, the charcoal filters must be replaced periodically. The charcoal filters are not supplied. **Ducting version** (Fig. 2): The hood aspirates the kitchen air saturated with fumes and odours, passes it through the grease filters and expels it to the outside through an outlet pipe. With this version the charcoal filters are not required. Decide from the outset on the type of installation (filtering or ducting). For greater efficiency, we recommend you install the hood in the ducting version (if possible).

INSTALLATION

ATTENTION: The appliance should be installed by a qualified operator.

INSTALLATION IN DUCTING VERSION:

1. Before fixing, the disposal duct for air evacuation to the outside must be installed. Use an disposal duct with: – minimum indispensable length; – minimum possible bends (maximum angle of bend: 90°); – certified material (according to the State); – an as smooth as possible inside. It is also advisable to avoid any drastic changes in pipe cross-section. We recommend using a 150 mm diameter pipe for the model shown in Figure 3. For air evacuation to the outside, follow all the other instructions given on the “Warnings” sheet.
2. Prepare a suitable power supply. For the electrical connection, follow all the other instructions on the “Warnings” sheet.
3. Remove the grease filters (Fig. 4): remove the filter/s by moving fastener (B).
4. Cut a hole in the bottom of the pensile cupboard in order to settle the appliance (Fig. 5). The pensile cupboard bottom hob must be between 15 and 18 mm thick.
5. Check that the fixing tabs (Fig. 6) to the wall unit are positioned at a height suited to the thickness of the bottom of the wall unit. If this distance is less than the thickness, increase it by unscrewing the 2 corresponding screws inside the hood.
6. Connect the disposal duct to the air evacuation pipe of the hood. Use a flexible pipe and lock it to the air evacuation pipe of the hood with a metal hose clamp (pipe and clamp are not provided). Make the electrical connections.
7. Refit the metal grid and/or the grease filters.
8. **DEVICE DISASSEMBLY.**
Remove the grease filters (Fig. 4). During the following operations always sustain the device. Tighten the two screws inside the device (Fig. 6); move the 2 tangs toward the device inside using the right carvings (Fig. 7); extract the device from its side.

INSTALLATION IN FILTERING VERSION:

Proceed with installation, making reference to the instructions for the extraction version (see points 2, 3, 4, 5), and then follow the instructions below.

Connect the hose to the hood air outlet so the air is conveyed to the top of the wall unit; secure the hose with a metal clamp (hose and clamp are not provided). Make power connections.

Check whether the charcoal filters have already been fitted. If necessary, proceed to fit these as follows: rest the charcoal filter on the motor unit by making the pins coincide; turn the charcoal filter until this is fast (Fig. 8). Refit the metal grid and/or grease filters.

OPERATION

Controls shown in Fig. 9:

A) ON/OFF - lamps. This button is also used for the alarm function of the anti-grease and charcoal filters.

Filter alarm: After 30h of motor operation, the L1 RED LED comes ON and remains ON for 30" (the grease filters have to be cleaned). After 120h of motor operation, the L1 RED LED comes ON and flashes for 30" (the charcoal filters have to be changed if the hood is so equipped). The Filter Alarm is ONLY given with the motor is OFF. The Filter Alarm is cancelled (HOUR meter reset) by holding down button A for 2".

B) Press button B to start the motor at Speed 1. The speed is shown by the L1 GREEN LED coming ON. When held down for 2", the motor switches off. A single pressure on the button when the LED is ON activates the timer function (motor ON for 5'), shown by the flashing LED. To cancel the timer function, press the button again ONCE.

C) Press button C to start the motor at Speed 2. The speed is shown by the L2 GREEN LED coming ON. A single pressure on the button when the led is on activates the timer function (motor on for 5'), shown by the flashing led. To cancel the timer function, press the button again ONCE.

D) Press button D to start the motor at Speed 3. The speed is shown by the L3 GREEN LED coming ON. A single pressure on the button when the led is on activates the timer function (motor on for 5'), shown by the flashing led. To cancel the timer function, press the button again ONCE.

E) Press button E to start the il motor at Speed 4. The speed is shown by the L4 GREEN LED coming ON. A single pressure on the button when the led is on activates the timer function (motor on for 5'), shown by the flashing led. To cancel the

timer function, press the button again ONCE.

Replacing the grease filters: special attention must be given to the grease filters which must be periodically cleaned and must be cleaned periodically every two months, whenever the grease filter alarm trips. For instructions of the filter Alarm, refer to the Controls paragraph. Remove the grease filters in correspondence with the handle, push the stop inward and pull the filter downwards (Fig. 4). Wash them with a normal neutral product in commerce, then rinse abundantly and dry. The washing can be carried out in the dishwasher making sure not to let the filters make contact with dirty or silver dishes. Remount the grease filters.

Replacing the charcoal filters (Fig. 8): for filtering hoods, the charcoal filters must be replaced, on the average once every 6 months, when the charcoal filter alarm trips. For instructions on the filter Alarm, refer to the Controls paragraph. To get to the round filters, take off the anti-grease filters pushing the catch upwards in correspondence to the handle; remove the charcoal filters from the motor block making them rotate.

Lighting (Fig. 10): To change the led lamp levering from the proper slots. Replace with bulbs of the same type.

DESCRIPTION

Cette hotte peut être installée en version recyclage ou en version aspirante. **Version Recyclage** (Fig. 1) : votre hotte aspire l'air de la cuisine imprégné de fumée et d'odeurs, en l'épurant à travers les filtres à graisse ainsi qu'à travers les filtres à charbon pour le renvoyer dans la pièce, propre. Afin que votre hotte soit efficace d'une façon constante, il est nécessaire de remplacer les filtres à charbon périodiquement. Les filtres à charbon ne sont pas fournis. **Version aspirante** (Fig. 2) : votre hotte aspire l'air de la cuisine imprégnée de fumée et d'odeurs, en le faisant passer à travers les filtres à graisse, puis en expulsant à l'extérieur à travers un tuyau d'évacuation. Dans cette version l'emploi de filtres à charbon n'est pas nécessaire.

Vous devez décider dès le début quel type d'installation vous souhaitez (recyclage ou aspirante). Afin d'avoir une hotte au rendement optimal, nous vous conseillons d'installer une hotte version aspirante (si cela est possible).

INSTALLATION

ATTENTION: Il est conseillé de confier les opérations d'installation à des spécialistes.

INSTALLATION VERSION ASPIRANTE :

1. Avant de commencer l'installation, il est nécessaire de prévoir le tuyau pour l'évacuation de l'air vers l'extérieur. Employez un tuyau d'évacuation qui ait : - la longueur minimale indispensable ; - le moins de coudes et de raccords possibles (angle maximum des coudes : 90°) ; - qui soit fait d'une matière approuvée par les normes en vigueur (suivant l'Etat) ; - sa surface intérieure la plus lisse possible. Nous vous conseillons aussi d'éviter les changements brusques de section du tuyau. Il est conseillé d'utiliser un tuyau ayant un diamètre de 150 mm pour le modèle représenté sur la Figure 3. Pour l'évacuation de l'air vers l'extérieur, suivez toutes les autres indications données à la page "Attention".
2. Prévoyez une alimentation électrique adéquate. Pour le raccordement électrique, suivez toutes les autres indications qui sont données par la page "Attention".
3. Enlevez les filtres à graisse (Fig. 4) : enlevez les filtres en déplaçant le blocage (B).
4. Faites le trou nécessaire afin d'insérer l'appareil (Fig. 5). La base inférieure du meuble doit avoir une épaisseur comprise entre 15 et 18 mm.
5. Contrôlez que les ailettes de fixation (Fig. 6) au meuble suspendu sont placées à une hauteur appropriée à l'épaisseur du bas de ce dernier. Si cette distance est inférieure à l'épaisseur, il faut l'augmenter en dévissant les 2 vis correspondantes à l'intérieur de l'appareil.
6. Raccordez le conduit pour l'évacuation de l'air à la bouche de sortie de l'air de la hotte ; utilisez un tuyau souple et bloquez-le sur la bouche de sortie de l'air de la hotte à l'aide d'un collier métallique (le tuyau et le collier ne sont pas fournis). Faites le raccordement électrique.
7. Remontez la grille métallique et/ou les filtres à graisse.
8. **DEMONTAGE DE L'APPAREIL.**
Retirez le ou les filtres à graisse (Fig. 4). Pendant les opérations suivantes veuillez toujours soutenir l'appareil. Dévissez les deux vis situées à l'intérieur de l'appareil (Fig. 6) ; déplacez les 2 languettes vers l'intérieur de l'appareil en utilisant les entailles appropriées (Fig.7) ; extraire l'appareil de son emplacement.

INSTALLATION VERSION RECYCLAGE :

Effectuez l'installation en suivant les instructions pour la version aspirante (voir point 2, 3, 4, 5), puis continuez en suivant les instructions figurant ci-dessous.

Raccordez un flexible à l'ouverture de sortie d'air de la hotte de manière à acheminer l'air jusqu'en haut du meuble suspendu ; bloquez le flexible avec une bande métallique (flexible et bande ne sont pas fournis). Effectuez le branchement électrique.

Contrôlez si les filtres à charbon sont déjà installés ; le cas échéant montez-les comme suit : posez le filtre à charbon sur le groupe moteur en faisant coïncider les goujons ; tournez le filtre à charbon jusqu'à ce qu'il se bloque (Fig. 8). Remontez la grille métallique et/ou les filtres à graisse.

FONCTIONNEMENT

Commandes de la Fig. 9:

A) ON/OFF lampes. Cette touche s'utilise également pour la fonction alarme filtres à graisse et filtres à charbon.

Alarme filtres : Après 30h de fonctionnement du moteur, un témoin lumineux L1 ROUGE s'allume et reste allumé pendant 30" (c'est le moment de nettoyer les filtres à graisse). Après 120h de fonctionnement du moteur, un témoin lumineux L1 ROUGE s'allume et reste allumé pendant 30" (c'est le moment de remplacer les filtres à charbon si la hotte en est équipée). L'alarme des filtres s'active UNIQUEMENT avec le moteur ARRETE. L'alarme des filtres s'annule (remise à zéro du compteur HORAIRE) en maintenant la touche A enfoncée pendant 2".

B) Appuyer sur la touche B pour actionner le moteur à la première vitesse. La vitesse est signalée par le témoin lumineux L1 VERT allumé. En la maintenant enfoncée pendant 2" le moteur s'arrête. En appuyant une seule fois, avec le témoin lumineux allumé, on active la fonction timer (moteur actionné pendant 5') signalée par le témoin lumineux qui clignote. Pour désactiver la fonction timer appuyer encore une seule fois.

C) Appuyer sur la touche C pour actionner le moteur en deuxième vitesse. La vitesse est signalée par le témoin lumineux L2 VERT allumé. En appuyant une seule fois, avec le témoin lumineux allumé, on active la fonction timer (moteur actionné pendant 5') signalée par le témoin lumineux qui clignote. Pour désactiver la fonction timer appuyer encore une seule fois.

D) Appuyer sur la touche D pour actionner le moteur en troisième vitesse. La vitesse est signalée par le témoin lumineux L3 VERT allumé. En appuyant une seule fois, avec le témoin lumineux allumé, on active la fonction timer (moteur actionné pendant 5') signalée par le témoin lumineux qui clignote. Pour désactiver la fonction timer appuyer encore une seule fois.

E) Appuyer sur la touche E pour actionner le moteur en quatrième vitesse. La vitesse est signalée par le témoin lumineux L4 VERT allumé. En appuyant une seule fois, avec le témoin lumineux allumé, on active la fonction timer (moteur actionné pendant 5') signalée par le témoin lumineux qui clignote. Pour désactiver la fonction timer appuyer encore une seule fois.

Remplacement des filtres à graisse: les filtres antigraisse nécessitent un entretien régulier et il faut donc les nettoyer périodiquement, quand intervient l'alarme des filtres à charbon, en moyenne tous les deux mois. Pour les instructions, concernant l'alarme des filtres, voir le paragraphe des Commandes. Démontez les **filtres antigraisse**: à l'aide de la poignée, pousser l'arrêt vers l'intérieur et tirer les filtres vers le bas (Fig. 4). Lavez-les avec un nettoyant ménager du commerce puis rincer abondamment et sécher. Ce nettoyage peut être effectué dans un lave-vaisselle en prenant soin de ne pas mettre les filtres en contact avec de la vaisselle sale ou avec des couverts en argent. Remontez les filtres antigraisse.

Remplacement des filtres à charbon (Fig. 8): Si l'on utilise l'appareil en version recyclage, il faut remplacer périodiquement les filtres à charbon, quand intervient l'alarme des filtres à charbon, en moyenne tous les 6 mois. Pour les instructions, concernant l'alarme des filtres, voir le paragraphe des Commandes. Pour atteindre les filtres à charbon ronds, enlevez les filtres à graisse en poussant l'arrêt vers le haut en correspondance avec le poignée; décrocher les filtres au charbon du groupe moteur en les faisant pivoter.

Eclairage (Fig. 10): Pour remplacer les lampes à led, s'appuyer sur les slots. Remplacer les lampes à led du même type.

BESCHREIBUNG

Die Haube kann als Umluftversion oder als Abluftversion installiert werden. **Umluftversion** (Abb. 1): die Haube saugt die mit Rauch und Gerüchen gesättigte Luft an und reinigt sie durch die Fett- und die Kohlefilter. Danach wird die saubere Luft wieder in den Raum geleitet. Um die gleichmäßige Wirksamkeit der Kohlefilter zu erhalten, müssen sie regelmäßig ausgetauscht werden. Die Kohlefilter werden nicht mitgeliefert. **Abluftversion** (Abb. 2): die Haube saugt die mit Rauch und Gerüchen gesättigte Luft an, leitet sie durch die Fettfilter und gibt sie über ein Abführungsrohr nach außen ab. Diese Version benötigt keine Kohlefilter.

Entscheiden Sie sich von Anfang an für einen Installationstyp (Umluft oder Abluft). Um eine größere Wirkung zu erzielen, empfehlen wir die Installation einer Haube in Abluftversion (falls möglich).

INSTALLATION

ACHTUNG: Es wird empfohlen, die Montage von Fachkräften durchführen zu lassen.

INSTALLATION DER ABLUFTVERSION:

1. Vor der Befestigung muss das Rohr zur Abführung der Luft nach außen angebracht werden. Ein Abführungsrohr verwenden, das folgende Eigenschaften besitzt: - erforderliche Mindestlänge; - so wenig Kurven wie möglich (maximale Kurvenkrümmung: 90°); - zulässiges Material (Landesnormen); - Innenseite so glatt wie möglich. Es wird außerdem empfohlen, starke Wechsel des Rohrdurchmessers zu vermeiden. Es empfiehlt sich für die in Abbildung 3 gezeigte Modell hingegen mit Durchmesser 150 mm zu wählen. Für die Luftabführung nach außen alle weiteren Angaben im Blatt "Hinweise" befolgen.
2. Für eine angemessene Stromversorgung sorgen. Für den Elektroanschluss beachten Sie alle Angaben im Blatt "Hinweis".
3. Metallgitter (Abb. 4): Den oder die Filter durch Entfernen der Klammern (B).
4. Vor der Montage des Geräts muß in der Hängeschrankunterseite ein dem Gerät entsprechender Ausschnitt vorgenommen werden (Abb. 5). Die untere Etage des Hängeschanks muss eine Stärke von 15 bis 18 mm aufweisen.
5. Überprüfen, dass die Befestigungsflügel (Abb. 6) zum Festmachen am Hängeschrank in einer angemessenen Höhe im Verhältnis zur Dicke des Hängeschrankbodens positioniert sind. Sollte dieser Abstand geringer sein als die Dicke, muss er erhöht werden, indem die beiden hierfür vorgesehenen Schrauben im Innern des Geräts gelockert werden.
6. Das Luftabführungsrohr an die Austrittsöffnung der Haube anschließen; dazu einen Schlauch verwenden und ihn an der Luftaustrittsöffnung der Haube mit einer Metallschelle befestigen (Schlauch und Schelle werden nicht mitgeliefert). Über das Versorgungskabel die Stromversorgung der Haube herstellen.
7. Metallgitter und/oder Antifettfilter wieder anbringen.
8. **ABMONTIEREN DES GERÄTES.**
Entfernen Sie die Fettfilter (Abb. 4). Während der folgenden Arbeiten immer das Gerät abstützen. Die zwei Schrauben im Geräteinneren (Abb. 6) lockern, die beiden Zungen in Richtung Geräteinneres über die vorgesehenen Einschnitte verschieben (Abb. 7) und das Gerät herausnehmen.

INSTALLATION UMLUFTVERSION:

Installation unter Beachtung der Anleitung für die Abluftversion (siehe Punkte 2, 3, 4, 5) vornehmen und anschließend die hier aufgeführten Anweisungen befolgen.

Schlauch an die Abluftaustrittsöffnung der Haube anschließen, damit die Abluft bis zur Oberseite des Hängeschrankes geleitet wird; Schlauch mit einem Metallband befestigen (Schlauch und Metallband sind nicht im Lieferumfang enthalten). Elektroanschluss vornehmen.

Kontrollieren Sie, ob die Kohlefilter bereits installiert sind. Montieren Sie diese ggf. wie nachstehend erläutert: Kohlefilter auf die Motorgruppe auflegen und dabei die Stifte in Übereinstimmung bringen; Kohlefilter bis zur Befestigung drehen (Abb. 8). Metallgitter und/oder Antifettfilter wieder anbringen.

FUNKTIONSWEISE

Je nach Version ist das Gerät mit folgenden Bedienung ausgestattet:

Bedienung gemäß Abb. 9: A) Lampen EIN/AUS. Diese Taste wird auch für die Fett- und Kohlenfilter-Alarmfunktion verwendet

Filteralarm: Nach 30 Motorbetriebsstunden schaltet sich die ROTE LED L1 ein und bleibt eingeschaltet (es ist Zeit, die Fettfilter zu reinigen). Nach 120 Motorbetriebsstunden schaltet sich die ROTE LED L1 ein und blinkt (es ist Zeit, die Kohlenfilter auszutauschen, falls die Haube hiermit ausgestattet ist). Der Filteralarm wird NUR bei STEHENDEM Motor angezeigt. Zur Rückstellung des Filteralarms (Rückstellung des STUNDEN-Zählers) ist die Taste A 2 Sekunden lang gedrückt zu halten. **B)** Bei Drücken der Taste B schaltet sich der Motor auf der ersten Geschwindigkeitsstufe ein. Die Geschwindigkeit wird von der eingeschalteten GRÜNEN LED L1 angezeigt. Wenn die Taste für 2 Sekunden gedrückt gehalten wird, schaltet sich der Motor aus. Bei einmaligem Drücken der Taste bei eingeschalteter LED wird

die Timerfunktion aktiviert (Motor bleibt 5 Sekunden eingeschaltet), was durch die blinkende LED angezeigt wird. Zur Aufhebung der Timerfunktion ist die Taste erneut einmal zu drücken. **C**) Bei Drücken der Taste C schaltet sich der Motor auf der zweiten Geschwindigkeitsstufe ein. Die Geschwindigkeit wird von der eingeschalteten GRÜNEN LED L2 angezeigt. Bei einmaligem Drücken der Taste bei eingeschalteter LED wird die Timerfunktion aktiviert (Motor bleibt 5 Sekunden eingeschaltet), was durch die blinkende LED angezeigt wird. Zur Aufhebung der Timerfunktion ist die Taste erneut einmal zu drücken. **D**) Bei Drücken der Taste D schaltet sich der Motor auf der dritten Geschwindigkeitsstufe ein. Die Geschwindigkeit wird von der eingeschalteten GRÜNEN LED L3 angezeigt. Bei einmaligem Drücken der Taste bei eingeschalteter LED wird die Timerfunktion aktiviert (Motor bleibt 5 Sekunden eingeschaltet), was durch die blinkende LED angezeigt wird. Zur Aufhebung der Timerfunktion ist die Taste erneut einmal zu drücken. **E**) Bei Drücken der Taste E schaltet sich der Motor auf der vierten Geschwindigkeitsstufe ein. Die Geschwindigkeit wird von der eingeschalteten GRÜNEN LED L4 angezeigt. Bei einmaligem Drücken der Taste bei eingeschalteter LED wird die Timerfunktion aktiviert (Motor bleibt 5 Sekunden eingeschaltet), was durch die blinkende LED angezeigt wird. Zur Aufhebung der Timerfunktion ist die Taste erneut einmal zu drücken.

ACHTUNG : BEI BETÄTIGUNG DER TIMERFUNKTION SCHALTET SICH DER MOTOR NACH 5 MINUTEN AUTOMATISCH AUS.

ACHTUNG : LEUCHTET DIE ROTE LED AUF, SOLLTEN DI FETTFILTER GEREINIGT ODER DIE KOHLENFILTER AUSGEWECHSELT WERDEN.

Besondere Aufmerksamkeit sollte der **Fettfilter** die regelmäßig gereinigt werden müssen bezahlt werden angezeigt, wenn der Alarm-Fettfilter, in der Regel alle zwei Monate. Anweisungen auf dem Filter finden Sie in der Absatz-Befehle. Entfernen Sie die Fettfilter: am Handgriff, drücken Sie den Riegel nach innen und ziehen Sie den Filter nach unten (Abb. 4). Waschen Sie sie mit einem normalen neutralen Produkt auf dem Markt dann abspülen und trocknen. Das Waschen kann "in die Spülmaschine gestellt werden, dabei nicht zu den Filtern in Kontakt mit schmutzigem Geschirr oder Silber Begriffe setzen. Ersetzen Sie die Fettfilter.

Ersatz **Aktivkohlefilter** (Abb. 8): Bei Verwendung des Filters Version, müssen Sie regelmäßig ersetzen die Kohlefilter, Aktivkohlefilter, wenn Sie die Warnung, in der Regel sehen alle sechs Monate. Anweisungen auf dem Filter finden Sie in der Absatz-Befehle. Zum Zugriff auf die Runde Aktivkohlefilter, Fettfilter entfernen, lassen Sie die Aktivkohlefilter aus dem Motor durch eine Drehung.

Beleuchtung (Abb. 10): Zum Austausch der LED-Scheinwerfer auf die Schlitze zu bauen. Ersetzen durch dieselbe Art von Lampe.

DESCRIPCIÓN

La campana puede ser instalada en versión filtrante o en versión aspirante. **Versión filtrante** (Fig. 1): la campana aspira el aire de la cocina impregnado de humos y de olores depurándolo a través de filtros antigrasa y filtros al carbón para luego introducirlo de nuevo limpio en la habitación. Para mayor eficacia, es necesario sustituir periódicamente los filtros al carbón. Los filtros al carbón no vienen adjuntos. **Versión aspirante** (Fig. 2): la campana aspira el aire de la cocina impregnado de humos y de olores haciéndolo pasar a través de los filtros antigrasa, después lo expulsa hacia el exterior a través del conducto de descarga. En esta versión no es necesario utilizar los filtros al carbón. Decida desde el principio el tipo de instalación (filtrante o aspirante). Para una mayor eficacia, aconsejamos que se instale la campana en versión aspirante (si es posible).

INSTALACIÓN

CUIDADO: Le aconsejamos que lo haga instalar a personal especializado.

INSTALACION EN VERSION ASPIRANTE:

1. Antes de sujetar la campana es necesario colocar el conducto para la descarga de aire al exterior. Utilice un conducto de descarga que tenga : - longitud mínima indispensable: – el menor número posible de curvas (ángulo máximo de la curva: 90°); – material de acuerdo con la normativa vigente (de cada país); – parte interna lo más lisa posible. Se aconseja además evitar cambios drásticos de sección del tubo. Se aconseja utilizar un tubo de 150 mm de diámetro para el modelo representado en la Figura 3. Para la descarga del aire hacia el exterior, siga todas las demás indicaciones que aparecen en el folio "Advertencia".
2. Realice con anterioridad una adecuada instalación eléctrica. Para la instalación eléctrica siga todas la indicaciones que aparecen en el capítulo "Advertencia".
3. Quitar los filtros antigrasa (Fig. 4). Quitar el o los filtros desplazando el retén (B) y girando el filtro hacia afuera.
4. Realice en el fondo del armario de pared la abertura necesaria para acoger el aparato (Fig. 5). El plano inferior del armario de pared debe tener un grosor de entre 15 y 18 mm.
5. Verifique que las aletas de fijación al armario de pared (Fig. 6) estén colocadas a una altura adecuada para el grosor del fondo del armario de pared. Si dicha distancia es inferior al grosor, aumentela desenroscando los 2 tornillos correspondientes en el interior del aparato.
6. Conectar el conducto de evacuación del aire con la salida del aire de la campana. Utilizar un tubo flexible, trabándolo en la boca de salida del aire de la campana mediante una abrazadera metálica (el tubo y la abrazadera no están incluidos en el equipamiento). Efectuar la conexión eléctrica.
7. Volver a montar la rejilla metálica y/o los filtros antigrasa.
8. **DESMONTAJE DEL APARATO**
Retire los filtro antigrasa (Fig. 4). Durante las siguientes operaciones, sostenga siempre el aparato. Desenrosque los 2 tornillos situados en el interior del aparato (Fig. 6); mueva las 2 lengüetas hacia el interior del aparato utilizando las muescas previstas (Fig. 7); extraiga el aparato de su alojamiento.

INSTALACION EN VERSION FILTRANTE:

Proceder a la instalación tomando como referencia las instrucciones para la versión aspirante (puntos 2, 3, 4, 5), luego proseguir con las siguientes instrucciones.

Conectar un tubo flexible a la boca de salida de aire de la campana de manera que conduzca el aire hasta la parte superior del mueble de pared; ajustar el tubo con una abrazadera metálica (el tubo y la abrazadera no están incluidos en el equipamiento). Efectuar la conexión eléctrica.

Controlar si ya han sido instalados los filtros de carbón, si no es así, montarlos de la siguiente manera: Apoyar el filtro de carbón sobre el grupo motor haciendo coincidir los pernos, girar el filtro de carbón hasta que se trabé (Fig. 8). Volver a montar la rejilla metálica y/o los filtros antigrasa.

FUNCIONAMIENTO

Mandos de la Fig. 9:

A) ON/OFF lámparas. Esta tecla se utiliza también para la función alarma filtros antigrasa y filtros de carbón.

Alarma de filtros: Tras 30h de funcionamiento del motor, se enciende el led L1 ROJO y queda encendido (es el momento de limpiar los filtros antigrasa). Tras 120h de funcionamiento del motor, se enciende el led L1 ROJO parpadeando (es el momento de sustituir los filtros de carbón si la campana los tiene). La alarma filtros destaca SÓLO cuando el motor está PARADO. La alarma filtros se anula (reset del contador HORAS) teniendo pulsada la tecla A durante 2".

B) Pulsando la tecla B se enciende el motor a la primera velocidad. La velocidad la destaca el Led L1 VERDE encendido. Manteniéndolo pulsado durante 2" se apaga el motor. Pulsando con un toque sólo, con el led encendido, se activa la función timer (motor encendido durante 5'), destacada por el led parpadeando. Para quitar la función timer pulsar una vez más con un toque sólo. **C)** Pulsando la tecla C se enciende el motor a la segunda velocidad. La velocidad la destaca el Led L2 VERDE encendido. Pulsando con un toque sólo, con el led encendido, se activa la función timer (motor encendido durante 5'), destacada por el led parpadeando. Para quitar la función timer pulsar una vez más con

un toque sólo. **D)** Pulsando la tecla D se enciende el motor a la tercera velocidad. La velocidad la destaca el Led L3 VERDE encendido. Pulsando con un toque sólo, con el led encendido, se activa la función timer (motor encendido durante 5'), destacada por el led parpadeando. Para quitar la función timer pulsar una vez más con un toque sólo. **E)** Pulsando la tecla E se enciende el motor a la cuarta velocidad. La velocidad la destaca el Led L4 VERDE encendido. Pulsando con un toque sólo, con el led encendido, se activa la función timer (motor encendido durante 5'), destacada por el led parpadeando. Para quitar la función timer pulsar una vez más con un toque sólo.

ATENCIÓN : ACCIONANDO LA FUNCIÓN TIMER, EL MOTOR SE APAGARÁ LUEGO DE 5 MINUTOS.

ATENCIÓN : CUANDO EL LED ROJO SE ENCIENDE . INDICA QUE DEBEN LIMPIARSE LOS FILTROS ANTIGRASA O SUSTITUIR LOS FILTROS AL CARBÓN.

Se debe prestar especial atención a los **filtros antigrasa** que debe ser limpiado periódicamente aparece cuando la alarma de los filtros de grasa, por lo general cada dos meses. Para obtener instrucciones sobre el filtro, se refieren a los comandos de párrafo. Retire los filtros de grasa: en la manija, empuje el pestillo hacia adentro y tire del filtro hacia abajo (Fig. 4). Lávelos con un producto neutro normal en el mercado luego enjuague y seque. El lavado puede hacerse en el lavavajillas, teniendo cuidado de no poner los filtros en contacto con los platos sucios o artículos de plata. Vuelva a colocar los filtros antigrasa.

Cambio de los filtros de carbón (Fig. 8): Si se usa el aparato en versión filtrante, habrá que cambiar periódicamente los filtros de carbón, cuando vea la advertencia, por lo general cada seis meses. Para obtener instrucciones sobre el filtro, se refieren a los comandos de párrafo. Para acceder a los filtros de carbón redondos, los filtros de grasa quitar, suelte los filtros de carbono del motor a través de la rotación.

Iluminación (Fig. 10): para cambiar las lámparas LED, haciendo palanca sobre las hendiduras apropiadas. Sustitúyalas con lámparas del mismo tipo.

DESCRIÇÃO

O aparelho pode ser instalado na versão filtrante ou na versão aspirante. **Versão filtrante** (Fig. 1): o exaustor aspira o ar impregnado de fumos e cheiros da cozinha, depurando-o através dos filtros anti-gordura e dos filtros de carvão, e depois reintroduz o ar purificado no ambiente. Para que a sua eficiência seja constante, é necessário substituir os filtros de carvão periodicamente. Os filtros de carvão não são entregues. **Versão aspirante** (Fig. 2): o exaustor aspira o ar impregnado de fumos e cheiros da cozinha, fazendo-o passar através dos filtros anti-gordura, e depois expelir para o exterior através de uma conduta de descarga. Nesta versão não é necessário utilizar os filtros de carvão.

Decidir, inicialmente, o tipo de instalação desejada (filtrante ou aspirante). Para maior eficiência, aconselhamos que o exaustor seja instalado na versão aspirante (se possível).

INSTALAÇÃO

ATENÇÃO: sugerimos que chamem pessoal especializado para realizar as operações de instalação.

INSTALAÇÃO NA VERSÃO ASPIRANTE:

1. Antes da fixação é necessário preparar a conduta para evacuação de ar no exterior. Utilizar uma conduta de descarga que tenha: - o comprimento mínimo indispensável; - o menor número de curvas possível (ângulo máximo da curva: 90°); - material aprovado pelos regulamentos de lei existentes (de acordo com o Estado); - o lado de dentro o mais liso possível. Aconselha-se ainda evitar mudanças drásticas de secção de tubo. Aconselha-se a utilização de um tubo de 150 mm de diâmetro para o modelo representado na Figura 3. Para a evacuação de ar no exterior, seguir todas as indicações dadas na folha "Advertências".
2. Predispor uma alimentação eléctrica adequada. Para a ligação eléctrica seguir todas as indicações dadas na folha de "Advertências".
3. Desmontar o filtro antigordura (Fig. 4): desmontar o filtro, deslocando a lingueta de fixação (B) e rodando o filtro para fora.
4. Efectuar na base do armário suspenso a abertura necessária para colocar o aparelho (Fig. 5). O plano inferior do armário de parede deve ter uma espessura entre 15 e 18 mm.
5. Verificar que as aletas de fixação ao armário (Fig. 6) estão posicionadas a uma altura adequada à espessura da base do armário. Caso esta distância resulte inferior à espessura poderá ser aumentada desaparafusando os 2 parafusos correspondentes no interior do aparelho.
6. Ligar a conduta para evacuação do ar à boca de saída de ar do exaustor; utilizar um tubo flexível e fixá-lo à boca de saída de ar com uma braçadeira metálica (o tubo e a braçadeira não são fornecidos com aparelho). Efectuar a ligação eléctrica.
7. Montar de novo a grelha metálica e/ou os filtros antigordura.
8. **DESMONTAGEM DO APARELHO.**
Remover o filtro anti-gordura (Fig. 4). Durante as seguintes operações sustentar sempre o aparelho. Desaparafusar os 2 parafusos situados no interior do aparelho (Fig. 6); deslocar as 2 linguetas para o interior do aparelho utilizando os encaixes para o efeito (Fig. 7); extrair o aparelho do seu alojamento.

INSTALAÇÃO NA VERSÃO FILTRANTE:

Prosseguir com a instalação consultando as instruções para a versão aspirante (ver pontos 2, 3, 4, 5) e depois continuar seguindo as instruções que damos abaixo.

Ligar um tubo flexível à boca de saída de ar do exaustor, que possa transportar o ar até ao cimo da prateleira ou do armário suspenso; fixar o tubo com uma braçadeira metálica (tubo e braçadeira não fazem parte dos acessórios fornecidos com o aparelho). Fazer a ligação eléctrica.

Verificar se os filtros de carvão já estão instalados; se for necessário montá-los da seguinte maneira: colocar o filtro de carvão apoiado em cima do grupo do motor, fazendo com que os pinos coincidam; rodar o filtro de carvão até ele se fixar (Fig. 8). Montar de novo a grelha metálica e/ou os filtros antigordura.

FUNCIONAMENTO

Comandos da Fig. 9:

A) ON/OFF lâmpadas. Esta tecla utiliza-se também para a função de alarme dos filtros anti-gordura e filtros de carvão.

Alarme dos filtros: Após 30h de funcionamento do motor, o led L1 VERMELHO acende-se e permanece ligado (é o momento de limpar os filtros anti-gordura). Após 120h de funcionamento do motor, o led L1 VERMELHO acende-se intermitentemente (é o momento de substituir os filtros de carvão, se a campânula os possuir). O alarme dos filtros activa-se APENAS com o motor DESLIGADO. O alarme dos filtros desactiva-se (reset do contador de HORAS) pressionando a tecla A durante 2". **B)** Pressionando a tecla B liga-se o motor na primeira velocidade. A velocidade é evidenciada através do Led L1 VERDE ligado. Mantendo-o premido por 2", desliga-se o motor. Pressionando-o com um só toque, com o led ligado, activa-se a função timer (motor ligado durante 5"), evidenciada pelo led intermitente. Para eliminar a função timer pressionar novamente com um só toque. **C)** Pressionando a tecla C liga-se o motor na segunda velocidade. A velocidade é evidenciada através do Led L2 VERDE ligado. Pressionando-o com um só toque,

com o led ligado, activa-se a função timer (motor ligado durante 5'), evidenciada pelo led intermitente. Para eliminar a função timer pressionar novamente com um só toque. **D)** Pressionando a tecla D liga-se o motor na terceira velocidade. A velocidade é evidenciada através do Led L3 VERDE ligado. Pressionando-o com um só toque, com o led ligado, activa-se a função timer (motor ligado durante 5'), evidenciada pelo led intermitente. Para eliminar a função timer pressionar novamente com um só toque. **E)** Pressionando a tecla E liga-se o motor na quarta velocidade. A velocidade é evidenciada através do Led L4 VERDE ligado. Pressionando-o com um só toque, com o led ligado, activa-se a função timer (motor ligado durante 5'), evidenciada pelo led intermitente. Para eliminar a função timer pressionar novamente com um só toque.

ATENÇÃO : ACCIONANDO A FUNÇÃO TIMER, O MOTOR APÓS 5 MINUTOS APAGA-SE.

ATENÇÃO : QUANDO SE ACENDE O LED VERMELHO É O MOMENTO DE LIMPAR OS FILTROS ANTI-GORDURA OU DE SUBSTITUIR OS FILTROS DE CARVÃO.

Especial atenção deve ser dada à **filtros de gordura** que deve ser limpo periodicamente aparece quando o alarme filtros de gordura, geralmente de dois em dois meses. Para obter instruções sobre o filtro, referem-se aos comandos de parágrafo. Remover os filtros: ao nível do punho, empurre a trava para dentro e puxar o filtro para baixo (Fig. 4). Lave-os com um produto neutro normalmente no mercado, em seguida, enxaguar e secar. A lavagem pode 'ser feito na máquina de lavar louça, tomar cuidado para não colocar os filtros em contato com pratos sujos ou objectos de prata. Substituir os filtros de gordura.

Substituição de filtros de carvão (Fig. 8): No caso de uso da versão de filtro, você precisará substituir periodicamente os filtros de carvão, filtros de carvão, quando você vê o aviso, normalmente a cada seis meses. Para obter instruções sobre o filtro, referem-se aos comandos de parágrafo. Para acessar os filtros de carvão redondos, filtros de gordura retirar, os filtros de carvão do motor através de rotação.

Iluminação (Fig. 11): Para substituir os holofotes LED para alavancar as ranhuras. Substitua com o mesmo tipo de lâmpada.

BESCHRIJVING

De afzuigkap kan in de filter- en in de afzuigversie geïnstalleerd worden. **Filterversie** (Afb. 1): de afzuigkap zuigt de met verbrandingsgassen en onaangename luchtjes doordrongen kooklucht af en zuivert de lucht via de vetfilters en de koolstoffilters waarna de schone lucht weer in de ruimte geblazen wordt. Om ervoor te zorgen dat de werking voortdurend doeltreffend is moeten de koolstoffilters regelmatig vervangen worden. De koolstoffilters zijn niet bijgeleverd. **Afzuigversie** (Afb. 2): de afzuigkap zuigt de met verbrandingsgassen en onaangename luchtjes doordrongen kooklucht af en zorgt ervoor dat de lucht door de vetfilters gaat en vervolgens via een afvoerpip rechtstreeks naar buiten geleid wordt. Bij deze versie is de toepassing van koolstoffilters niet nodig.

Bepaal vanaf het begin het type installatie (filter- of afzuigversie). Voor een grotere doeltreffendheid adviseren wij u om (indien mogelijk) de afzuigkap in de afzuigversie te installeren.

INSTALLATIE

LET OP: De installatie kan het beste overgelaten worden aan vakmensen.

INSTALLATIE IN DE AFZUIGVERSIE:

1. Alvorens de afzuigkap te bevestigen moet u eerst de pijp voor de luchtafvoer naar buiten in orde maken. Gebruik een afvoerpip die de volgende eigenschappen heeft: - minimum benodigde lengte; - zo min mogelijk bochten (maximaal toegestane hoek van de bochten: 90°); - materiaal dat goedgekeurd is volgens de voorschriften (afhankelijk van het land); - binnenkant zo glad mogelijk. Er wordt bovendien geadviseerd om drastische veranderingen van de doorsnede van de pijp te vermijden. Het wordt geadviseerd een pijp te gebruiken met een diameter van 150 mm voor het model op afbeelding 3. Om de lucht naar buiten af te voeren moet u alle andere aanwijzingen die op het blad "Opgelet" staan opvolgen.
2. Zorg voor geschikte elektrische voeding. Om de elektrische aansluiting tot stand te brengen moet u alle andere aanwijzingen die op het blad "Opgelet" staan opvolgen.
3. Verwijder het metalen vetfilters (Afb. 4): verwijder het filter/de filters door de vergrendeling (B) te verplaatsen en het filter naar buiten te draaien.
4. Maak in de bodem van het hangend kastje de opening waarin de kap geplaatst moet worden (Afb. 5). Het onderste vlak van het kastje moet een dikte van tussen de 15 en 18 mm hebben.
5. Controleer of de bevestigingslipjes (Afb. 6) van de bovenkast goed geplaatst zijn op een hoogte die gepast is aan de bodemdikte van de kast. Ingeval de afstand kleiner mocht zijn dan de dikte, dan wordt de afstand vergroot door de 2 overeenkomstige schroeven aan de binnenkant van het apparaat losgedraaid.
6. Verbind de luchtafvoerpip met de luchtafvoeropening van de kap; gebruik een buigzame slang en zet deze aan de luchtingang van de afzuigkap vast met een metalen bandje (slang en bandje worden niet bijgeleverd). De elektrische aansluiting uitvoeren.
7. Monteer het metalen rooster en/of de vetfilters weer terug.
8. DEMONTAGE VAN HET APPARAAT. Verwijder de vetfilter (Afb. 4). Ondersteun het apparaat altijd tijdens de volgende handelingen. Draai de 2 schroeven aan de binnenkant van het apparaat los (Afb. 6). Verplaats de 2 lipjes in binnenwaartse richting van het apparaat met gebruik van de daarvoor bestemde inkepingen (Afb. 7). Trek het apparaat uit de zitting.

INSTALLATIE IN DE FILTERVERSIE:

Verricht de installatie volgens de instructies voor de afzuigversie (zie punt 2, 3, 4, 5), en ga daarna verder met de onderstaande instructies.

Sluit een buigzame slang aan op de luchtingangopening van de wasemkap, zodat hij de lucht tot de bovenkant van het bovenkastje voert; zet de pijp vast met een metalen band (pijp en band worden niet meegeleverd). Breng de elektrische aansluiting tot stand.

Controleer of de koolstoffilters al geplaatst zijn; monteer hen eventueel als volgt: leg het koolstoffilter op de motorgroep, zodanig dat de pennen samenvallen; draai het koolstoffilter totdat het geblokkeerd wordt (Afb. 8).

Plaats het metalen filter en/of de vetfilters weer terug.

WERKING

Bedieningselementen van Afb. 9: A) ON/OFF lampen. Deze toets wordt ook gebruikt voor de functie alarm vetfilter en koolstoffilter.

Filteralarm: Na 30 uren werking van de motor, licht de RODE led L1 ROSSO op en blijft branden (de vetfilter moet worden gereinigd). Na 120 uren werking van de motor, knippert de RODE led L1 (de koolstoffilter moet worden vervangen, voor zover de afzuigkap hiervan voorzien is). Het filteralarm is ALLEEN merkbaar wanneer de motor UIT is. Het filteralarm wordt teruggesteld (reset URENTELLER) door de toets A gedurende 2" ingedrukt te houden. **B)** Door de toets B in te drukken, start de motor op de eerste snelheid. De snelheid wordt aangegeven door de brandende GROENE Led L1. Als hij 2" ingedrukt gehouden wordt, stopt de motor. Wanneer er één keer op wordt gedrukt, met brandende led, treedt de timerfunctie in werking (motor aan gedurende 5'), wat wordt aangegeven door de knipperende led. Om de timerfunctie uit te schakelen, nogmaals drukken. **C)** Door de toets C in te drukken, start de motor op

de tweede snelheid. De snelheid wordt aangegeven door de brandende GROENE Led L2. Wanneer er één keer op wordt gedrukt, met brandende led, treedt de timerfunctie in werking (motor aan gedurende 5'), wat wordt aangegeven door de knipperende led. Om de timerfunctie uit te schakelen, nogmaals drukken. **D)** Door de toets D in te drukken, start de motor op de derde snelheid. De snelheid wordt aangegeven door de brandende GROENE Led L3. Wanneer er één keer op wordt gedrukt, met brandende led, treedt de timerfunctie in werking (motor aan gedurende 5'), wat wordt aangegeven door de knipperende led. Om de timerfunctie uit te schakelen, nogmaals drukken. **E)** Door op de toets E te drukken, start de motor op de vierde snelheid. De snelheid wordt aangegeven door de brandende GROENE Led L4. Wanneer er één keer op wordt gedrukt, met brandende led, treedt de timerfunctie in werking (motor aan gedurende 5'), wat wordt aangegeven door de knipperende led. Om de timerfunctie uit te schakelen, nogmaals drukken.

LET OP : DOOR DE TIMERFUNCTIE TE ACTIVEREN ZAL DE MOTOR NA 5 MINUTEN UITGESCHAKELD WORDEN. LET OP : WANNEER DE RODE LED GAAT BRANDEN IS HET TIJD OM DE ANTIVETFILTERS TE REINIGEN OF DE KOOLSTOFFILTERS TE VERVANGEN.

Bijzondere aandacht moet worden besteed aan de **vetfilters** die regelmatig moeten worden schoongemaakt verschijnt wanneer het alarm vetfilters, meestal om de twee maanden. Voor instructies over het filter, wordt verwezen naar de paragraaf commando's. Verwijder de vetfilters: aan het handvat, druk de vergrendeling naar binnen en trek het filter naar beneden (Afb. 4). Was ze met een neutraal product op de markt afspolien en afdrogen. Het wassen kan worden gemaakt in de vaatwasser, en zorg ervoor dat de filters in contact gebracht met vuile vaat of zilver. Vervang de vetfilters.

Vervanging van de koolstoffilters (Abf. 8): In het geval van gebruik van het filter-versie, moet u aan om periodiek vervanging van de koolstoffilters, koolstoffilters wanneer u de waarschuwing, meestal zie elke zes maanden. Voor instructies over het filter, wordt verwezen naar de paragraaf commando's. Toegang tot de ronde koolstoffilters, vetfilters te verwijderen, de koolstoffilters van de motor door rotatie release.

Verlichting (Abf. 11): De led lampen als hefboom voor de slots te vervangen. Vervangen met lampen van hetzelfde type.

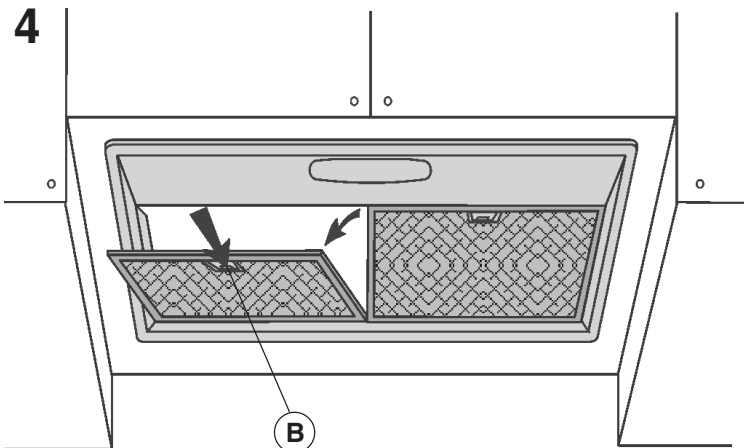
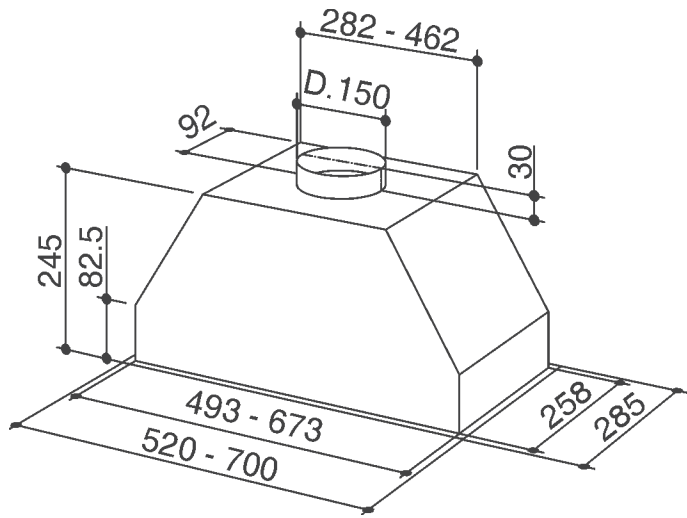
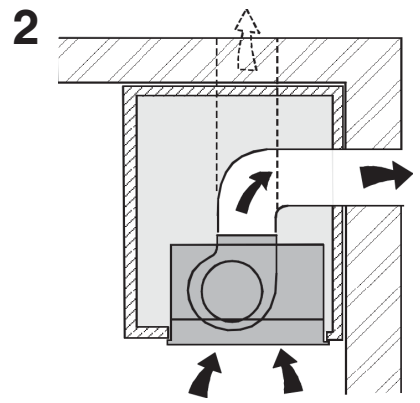
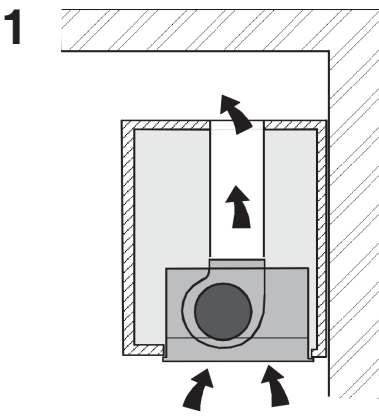

5

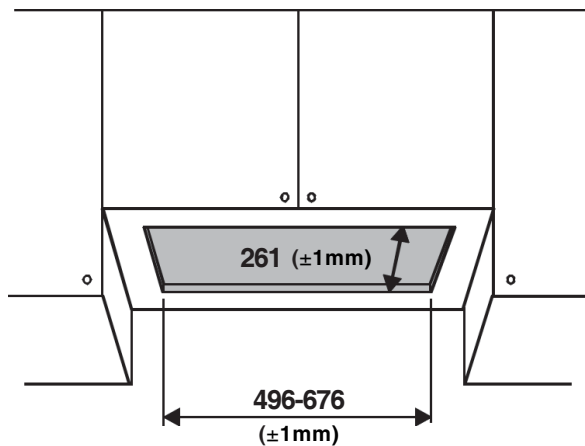

6

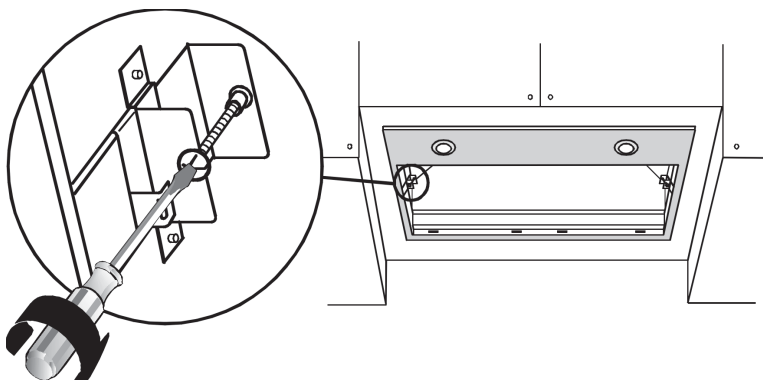

7

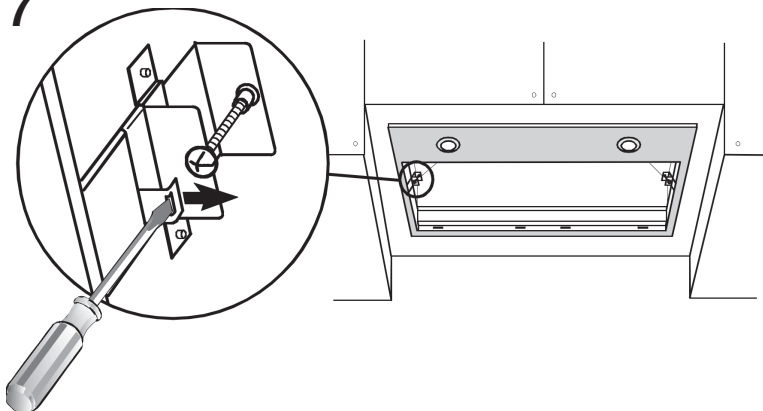

8

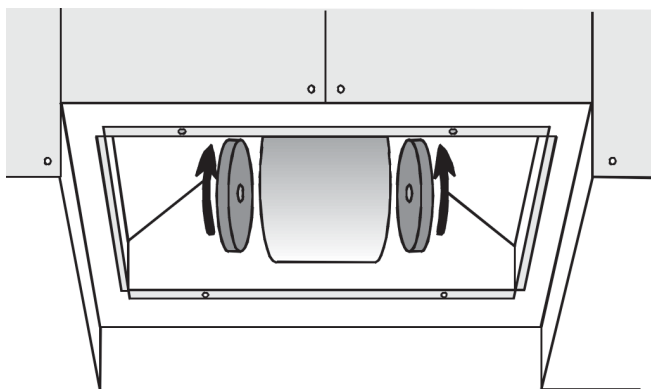

9

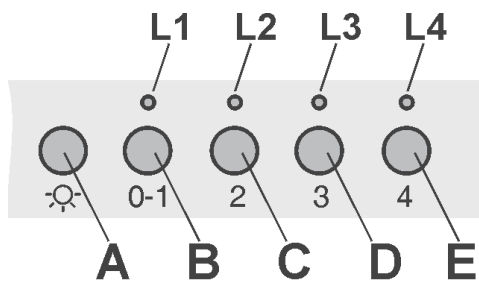

10

