



Everest



## QUICK GUIDE

GUIDE RAPIDE - KURZANLEITUNG  
GUIDA RAPIDA - GUÍA RÁPIDA



Thank you for acquiring our KLIM Everest laptop cooler! We hope that you enjoy this product and that it helps you keep your laptop at an optimal temperature. Please read this guide carefully and ensure all components are installed correctly for maximum performance. If you need any help or if you simply want to share your feedback, please contact us at [support@klimtechnologies.com](mailto:support@klimtechnologies.com). Our specialists will reply within 24 hours!



Merci d'avoir acheté notre refroidisseur pour ordinateur portable KLIM Everest ! Nous espérons que vous apprécierez ce produit et qu'il vous aidera à maintenir votre ordinateur portable à une température optimale. Veuillez lire attentivement ce guide et vous assurer que tous les composants sont correctement installés pour des performances maximales. Si vous avez besoin d'aide ou si vous souhaitez simplement nous faire part de vos commentaires, veuillez nous contacter à l'adresse [france@klimtechnologies.com](mailto:france@klimtechnologies.com). Nos spécialistes vous répondront dans les 24 heures !



Danke, dass du dir unseren KLIM Everest Laptop-Kühler gekauft hast! Wir hoffen, dass dir dieses Produkt gefällt und dass es dir hilft, deinen Laptop bei einer optimalen Temperatur zu halten. Bitte lies diese Anleitung sorgfältig durch und stelle sicher, dass alle Komponenten korrekt installiert sind, um eine maximale Leistung zu erzielen. Wenn du Hilfe brauchst oder einfach nur dein Feedback mitteilen möchtest, kontaktiere uns bitte unter [deutschland@klimtechnologies.com](mailto:deutschland@klimtechnologies.com). Unsere Spezialisten werden innerhalb von 24 Stunden antworten!



Grazie per aver scelto la nostra base di raffreddamento per laptop KLIM Everest! Speriamo che sia di tuo gradimento e mantenga il tuo computer ad una temperatura ottimale. Gentilmente leggi attentamente le indicazioni presenti in questa guida ed assicurati che tutte le componenti siano installate correttamente per ottenere le prestazioni migliori. Se ti serve aiuto o hai piacere a condividere il tuo feedback, contattaci su [italia@klimtechnologies.com](mailto:italia@klimtechnologies.com). I nostri specialisti ti risponderanno entro 24 ore!



¡Gracias por adquirir nuestra base de refrigeración KLIM Everest! Esperamos que disfrutes de este producto y que te ayude a mantener tu portátil a una temperatura óptima. Por favor, lee esta guía atentamente y asegúrate de que todos los componentes están instalados correctamente para obtener un rendimiento máximo. Si necesitas cualquier tipo de ayuda o simplemente quieres compartir tu opinión, contacta con nosotros escribiendo a [espana@klimtechnologies.com](mailto:espana@klimtechnologies.com). ¡Nuestros especialistas te contestarán en menos de 24 horas!

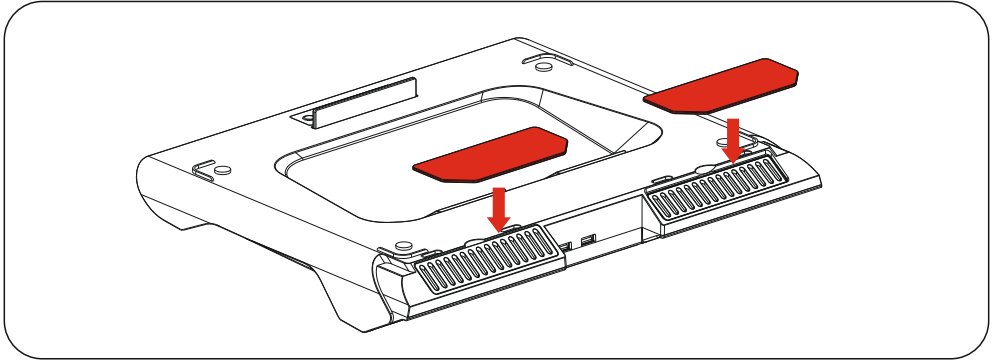

If your laptop's exhausts are located at the back, attach the deflectors above the air intake as shown in the picture. If your laptop does not have rear exhausts, skip this step. You can store these pieces underneath the cooling pad when not in use.



Si les sorties d'air de votre ordinateur portable sont situées à l'arrière, attachez les déflecteurs au-dessus de l'entrée d'air comme indiqué sur la photo. Si votre ordinateur portable n'a pas de sorties d'air à l'arrière, passez cette étape. Vous pouvez ranger ces pièces sous le refroidisseur lorsque vous ne vous en servez pas.



Wenn sich die Auslässe deines Laptops an der Rückseite befinden, befestige die Deflektoren/Hitzeschilder über den Lufteinlass, wie auf dem Bild gezeigt. Wenn dein Laptop keine Auslässe an der Rückseite hat, überspringe diesen Schritt. Du kannst diese Teile unter dem Kühlpad verstauen, wenn sie nicht in Verwendung sind.



Se le uscite d'aria del tuo laptop sono collocate sul retro, installa i deflettori al di sopra delle prese d'aria della base di raffreddamento, come mostrato in figura. Se il tuo laptop non ha uscite d'aria sul retro, puoi saltare questo passaggio. Puoi conservare i deflettori al di sotto della base di raffreddamento quando non in uso.



Si las salidas de aire de tu portátil están en la parte trasera, coloca los deflectores encima de la salida de aire, tal y como se muestra en la imagen. Si tu portátil no tiene salida de aire posterior, sáltate este paso. Puedes guardar estas piezas en la parte inferior de la base de refrigeración mientras no las estás usando.

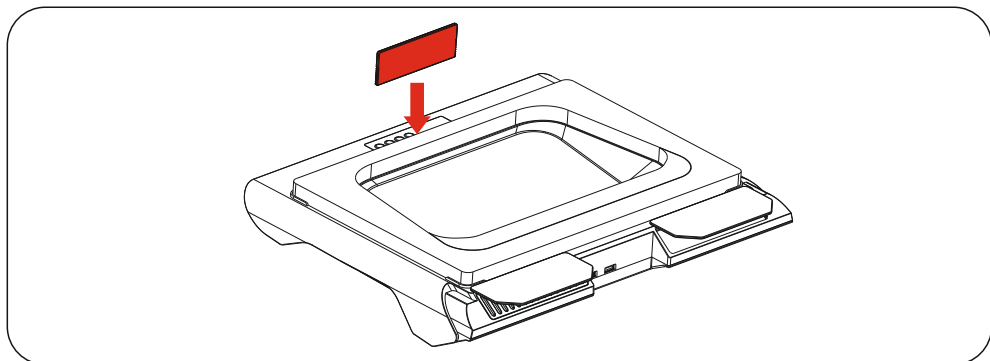

Take the frontal tab and insert it in the slot at the front to keep the laptop in place while in a tilted position. You can store this piece underneath the cooling pad when not in use.



Prenez le support frontal et insérez-le dans la fente prévue à cet effet pour maintenir l'ordinateur portable en place lorsqu'il est en position inclinée. Vous pouvez ranger cette pièce sous le refroidisseur lorsque vous ne vous en servez pas.



Nimm die vordere Laschen heraus und stecke ihn in die Öffnung, um den Laptop in der gekippten Position zu sichern. Du kannst dieses Teil unter dem Kühlpad verstauen, wenn es nicht in Verwendung ist.



Estrai il fermo frontale ed inseriscilo nell'apposita fessura per mantenere il laptop in posizione anche quando la base è inclinata. Puoi conservare questo pezzo al di sotto della base di raffreddamento quando non in uso.



Inserta la pestaña frontal en el agujero para mantener el portátil estable mientras está inclinado. Puedes guardar esta pieza en la parte inferior de la base de refrigeración mientras no la estás usando.

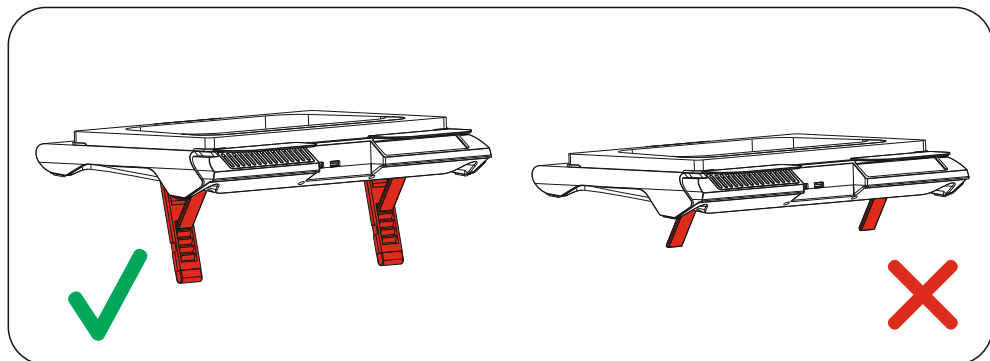

Select the desired inclination by inserting the support tab in one of the leg sockets. Note: Do not place the support tab directly on the table as this may damage the tab or scratch the surface.



Sélectionnez l'inclinaison souhaitée en insérant la patte de maintien dans l'un des emplacements au niveau des pieds. Note : Ne pas placer la patte directement sur la table, car cela pourrait l'endommager ou en rayer la surface.



Wähle die gewünschte Neigung aus, indem du die Lasche in eine der Stützfüße einsteckst. Hinweis: Lege die Haltelasche nicht direkt auf den Tisch, da dies die Lasche beschädigen oder die Oberfläche zerkratzen könnte.



Seleziona l'inclinazione desiderata inserendo il piedino di supporto all'interno di una delle scanalature presenti nel supporto più grande. Nota: non poggiare il piedino di supporto direttamente sul tavolo in quanto questo potrebbe danneggiare il supporto stesso o la superficie.



Selecciona la inclinación deseada insertando la patilla de sujeción en uno de los huecos de las patas. Nota: no coloques las patillas directamente en la mesa, ya que podrían dañarse o arañar la superficie.

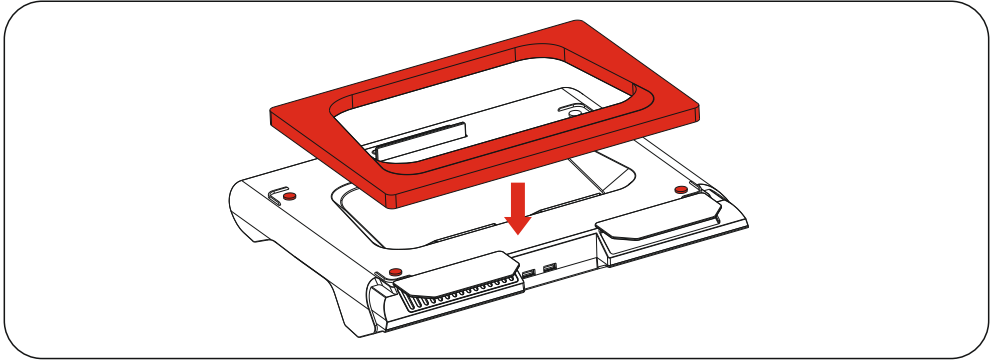

The KLIM Everest comes with a foam pad, and the magnets of the foam pad attach to the heatsink, helping to seal the laptop and dissipate heat. You can take it off for cleaning and maintenance, then put it back together.



Le KLIM Everest est livré avec un bloc de mousse, dont les aimants se fixent au refroidisseur, aidant à caler l'ordinateur et à dissiper la chaleur. Vous pouvez le retirer pour le nettoyer et l'entretenir, puis le remettre en place.



Das KLIM Everest wird mit einem Schaumstoffpolster geliefert, das magnetisch am Kühlkörper befestigt wird und dabei hilft, das Notebook abzudichten und die Wärme abzuleiten. Sie kann zur Reinigung und Wartung abgenommen und dann leicht wieder zusammengebaut werden.



KLIM Everest è dotato di un cuscinetto in foam che aderisce magneticamente alla base di raffreddamento e permette di formare un sigillo con la base del portatile e dissipare in modo migliore il calore. Puoi rimuoverlo facilmente per la pulizia e la manutenzione, quindi rimetterlo sulla base.



El KLIM Everest viene con una almohadilla de espuma que se adhiere magnéticamente al disipador térmico, ayudando a sellar el portátil y a disipar el calor. Puede quitarse para su limpieza y mantenimiento, y luego volver a montarse fácilmente.

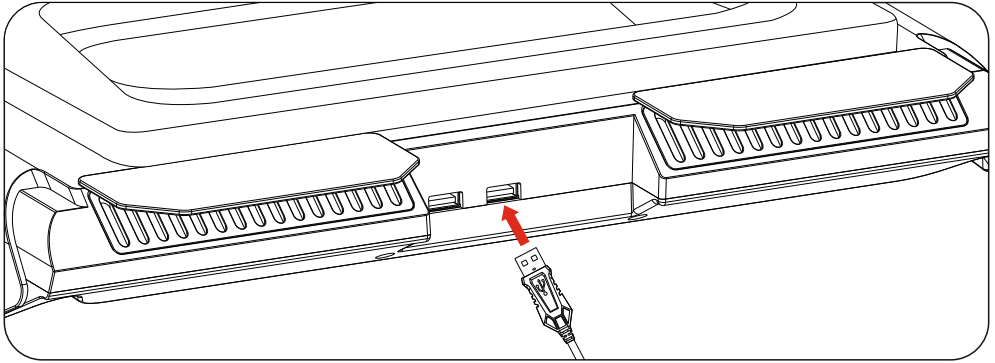

Place the laptop on top of the cooling pad and connect both devices using the supplied USB cable. An extra port is provided to plug in other peripherals, such as a keyboard or mouse.



Placez l'ordinateur portable sur le refroidisseur et connectez les deux appareils à l'aide du câble USB fourni. Un port supplémentaire est prévu pour brancher d'autres périphériques, tels qu'un clavier ou une souris.



Lege den Laptop auf das Kühlpad und verbinde beide Geräte mit dem mitgelieferten USB-Kabel. Ein extra Anschluss ist vorhanden, um andere Peripheriegeräte, wie z.B. eine Tastatur oder Maus, anzuschließen.



Posiziona il laptop al di sopra della base di raffreddamento e connettilo alla base utilizzando il cavetto USB in dotazione. È presente una porta USB aggiuntiva che permette di collegare altre periferiche, come tastiera o mouse.



Coloca el portátil encima de la base de refrigeración y conecta ambos dispositivos mediante el cable USB. La base dispone de un puerto extra donde puedes conectar otros periféricos como un teclado o ratón.

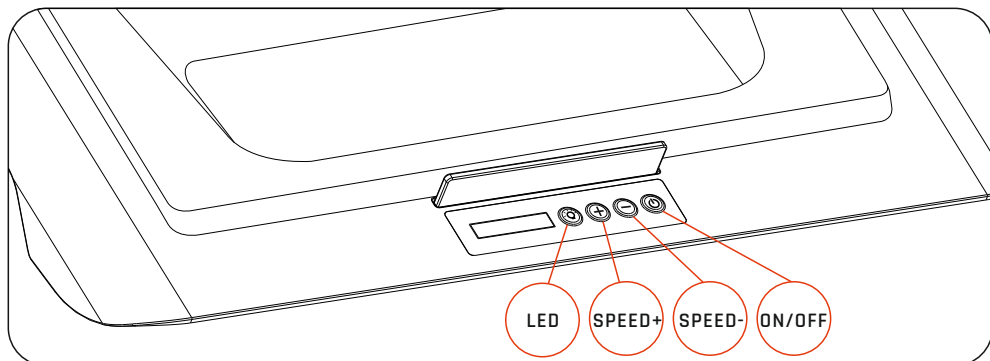

## LED

## SPEED +

## SPEED -

## ON/OFF



Press once to change the color mode. Press for 3 seconds to turn the lights off.

Press the button to increase fan speed.

Press the button to reduce fan speed.

Press to turn the fans on and off.



Pressez une fois pour changer d'effet. Pressez 3 secondes pour éteindre les lumières.

Pressez le bouton pour augmenter la vitesse des ventilateurs.

Pressez le bouton pour réduire la vitesse des ventilateurs.

Pressez pour allumer/éteindre les ventilateurs.



Einmal drücken, um den Farbmodus zu ändern. Halte 3 Sekunden lang gedrückt, um die Lichter auszuschalten.

Drücke den Knopf, um die Geschwindigkeit der Ventilatoren zu erhöhen.

Drücke den Knopf, um die Geschwindigkeit der Ventilatoren zu verringern.

Drücken, um die Ventilatoren ein- oder auszuschalten.



Premi una volta per cambiare effetto luminoso. Premi per 3 secondi per spegnere le luci.

Premi il pulsante per aumentare la velocità delle ventole.

Premi il pulsante per diminuire la velocità delle ventole.

Premi per accendere o spegnere le ventole.



Presiona una vez para cambiar el efecto de color. Presiona 3 segundos para apagar las luces.

Presiona el botón para aumentar la velocidad de los ventiladores.

Presiona el botón para reducir la velocidad de los ventiladores.

Presiona para encender y apagar los ventiladores.



Do you need help with your product? Want to share something with us?  
We'd love to hear from you!

Our specialists are available 24/7 so do not hesitate to reach out.

[support@klimtechnologies.com](mailto:support@klimtechnologies.com)

---



Vous avez besoin d'aide avec ce produit, ou quelque chose à nous partager ?  
N'hésitez pas à nous contacter, nos spécialistes sont disponibles pour vous  
24 heures sur 24, 7 jours sur 7 !

[france@klimtechnologies.com](mailto:france@klimtechnologies.com)

---



Brauchst du Hilfe mit deinem Produkt? Willst du etwas mit uns teilen? Wir  
würden gerne von dir hören! Unsere Spezialisten sind 24/7 erreichbar, also  
zögere nicht, uns zu kontaktieren.

[deutschland@klimtechnologies.com](mailto:deutschland@klimtechnologies.com)

---



Hai bisogno di aiuto con il tuo prodotto? Vuoi condividere il tuo pensiero con  
noi? Ci piacerebbe molto sentire la tua! I nostri specialisti sono sempre a  
disposizione, non esitare a contattarci.

[italia@klimtechnologies.com](mailto:italia@klimtechnologies.com)

---



¿Necesitas ayuda con tu producto? ¿Quieres compartir algo con nosotros?  
¡Nos encantará saber de ti! Nuestros especialistas están disponibles todos  
los días, así que no dudes en escribirnos un mensaje.

[espana@klimtechnologies.com](mailto:espana@klimtechnologies.com)

---



[www.klimtechs.com](http://www.klimtechs.com)

Marcus Excelsior Limited  
2512 Langham Place Office Tower  
8 Argyle Street, Mongkok, Kowloon  
Hong Kong

Authorised UK representative  
Marcus Excelsior LLP  
71-75, Shelton Street, Covent Garden,  
London, WC2H 9JQ, England

Authorised EU representative  
Marcus Excelsior Limited  
Bracken Road No 51, Carlisle Offices  
D18CV48 Dublin, Sandyford  
Dublin, Ireland

