



<b>THROUGH-THE-WALL AIR CONDITIONER</b> Owner's Manual.....	1 - 11
<b>CLIMATISEUR MURAL</b> Manual du propriétaire.....	12 - 22
<b>AIRE ACONDICIONADO DE PARED</b> Manual del propietario.....	23 - 33

<b>MODEL • MODÈLE • MODELO</b>
DPTA090HEB1WDB
DPTA120HEB1WDB
DPTA150HEB1WDB



# Welcome

Welcome to the Danby family. We are proud of our quality products and we believe in dependable service. We suggest that you read this owner's manual before plugging in your new appliance as it contains important operation information, safety information, troubleshooting and maintenance tips to ensure the reliability and longevity of your appliance.

Visit [www.Danby.com](http://www.Danby.com) to access self service tools, FAQs and much more. For additional assistance call **1-800-263-2629**.

**Note the information below; you will need this information to obtain service under warranty.**

**You must provide the original purchase receipt to validate your warranty and receive service.**

**Model Number:** \_\_\_\_\_

**Serial Number:** \_\_\_\_\_

**Date of Purchase:** \_\_\_\_\_

## Need Help?

Before you call for service, here are a few things you can do to help us serve you better.

**Read this owner's manual:**

It contains instructions to help you use and maintain your appliance properly.

**If you receive a damaged appliance:**

Immediately contact the retailer or builder that sold you the appliance.

**Save time and money:**

Check the troubleshooting section at the end of this manual before calling. This section will help you solve common problems that may occur.



1-800-26- Danby  
(1-800-263-2629)



## Important Safety Information

### READ AND FOLLOW ALL SAFETY INSTRUCTIONS

### ELECTRICAL REQUIREMENTS

All wiring must comply with local and national codes and must be installed by a qualified electrician. Check the available power supply and resolve any wiring problems before installing and operating this appliance.

This 230 V appliance may be used in any properly wired, general purpose household receptacle. The rating plate located on the right side of the appliance just above the power cord contains electrical and other technical data.

### SAFETY INSTRUCTIONS

This appliance is not intended for use by persons, including children, with reduced physical, sensory or mental capabilities or lack of experience and knowledge, unless they have been given supervision or instruction concerning use of the appliance by a person responsible for their safety.

Children should be supervised to ensure that they do not play with the appliance.

Do not install the appliance where leakage of combustible gas is suspected.

### POWER CORD INSTRUCTIONS

The power supply cord contains a current device that senses damage to the power cord. To test the power supply cord:

1. Press the TEST button on the power supply cord. The RESET button will click and pop out.
2. Press the RESET button until it clicks into place.
3. The power supply cord is now supplying electricity to the appliance.

Do not use this device to turn the appliance on or off. Ensure that the RESET button is pushed in for correct operation. The power supply cord must be replaced if it fails to reset when the TEST button is pushed.

### GROUNDING INSTRUCTIONS

This appliance must be grounded. Grounding reduces the risk of electrical shock by providing an escape wire for the electrical current.

This appliance has a cord that has a grounding wire with a 3-prong plug. The power cord must be plugged into an outlet that is properly grounded. If the outlet is a 2-prong wall outlet, it must be replaced with a properly grounded 3-prong wall outlet.

**WARNING** - Improper use of the grounding plug can result in a risk of electric shock. Consult a qualified electrician or service agent if the grounding instructions are not completely understood, or if doubt exists as to whether the appliance is properly grounded.

**Do not connect your appliance to extension cords or together with another appliance in the same wall outlet.** Do not splice the power cord. Do not under any circumstances cut or remove the third ground prong from the power cord. Do not use extension cords or ungrounded (two prongs) adapters.

If the power supply cord is damaged, it must be replaced by the manufacturer, its service agent or similar qualified person in order to avoid hazard.

**SAVE THESE INSTRUCTIONS!**

# INSTALLATION INSTRUCTIONS

## DIMENSIONS

This appliance is 42 inches (106.7 cm) wide, 16 inches (40.8 cm) high and 23.9 inches (60.6 cm) deep.

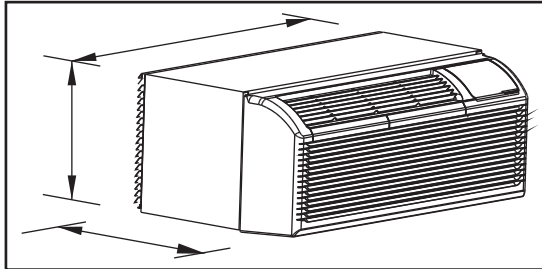

## WALL SLEEVE

All wall sleeves used to install the air conditioner must be in good structural condition and have a rear grille that securely attaches to the sleeve or the flange of the sleeve to secure the appliance.

Install the wall sleeve according to the wall sleeve installation instructions. When installing the sleeve make certain there is nothing within 20 inches (50.8 cm) of the back of the appliance that would interfere with heat radiation and exhaust air flow.

## INSTALLATION

1. Remove the front panel. Pull out from the bottom to release it from the tabs and then lift up.
2. Remove the shipping screw from the vent door.
3. Rotate the vent control lever to either open or close the vent door. When the vent control lever is set to "close", only the air inside the room is circulated. When the vent control lever is set to "open", outdoor air will be drawn into the room. This can reduce heating or cooling efficiency.
4. Lift the appliance and slide it into the wall sleeve until it is set firmly against the front wall of the sleeve and secure with four screws through the flange holes.
5. Reinstall the front panel. Place the tabs over the top rail and push inward at the bottom until the panel snaps into place.

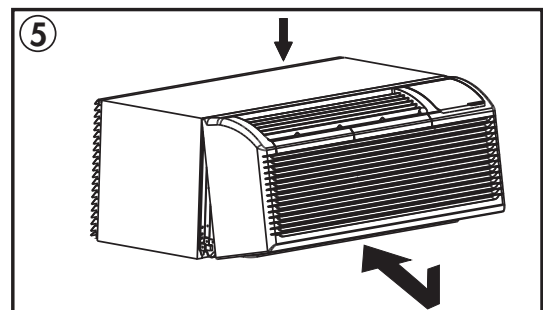
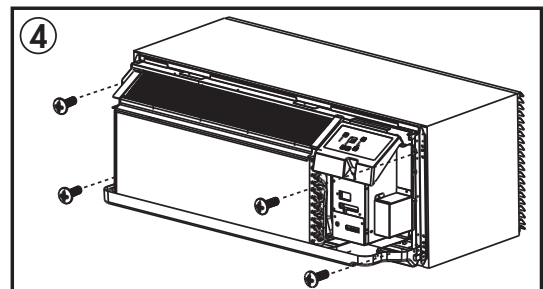
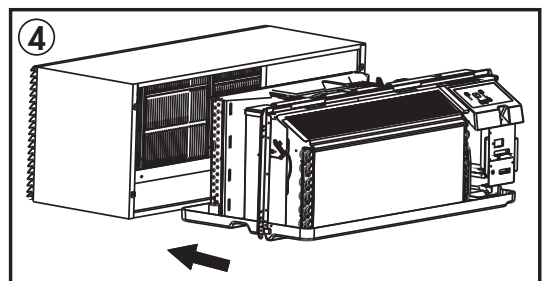
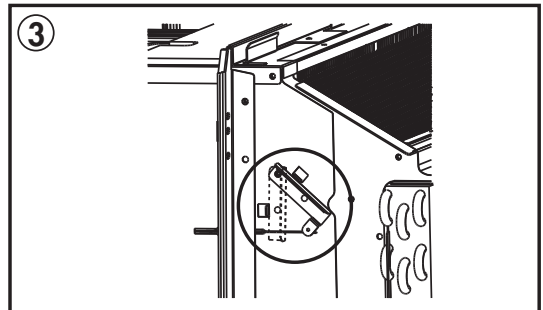
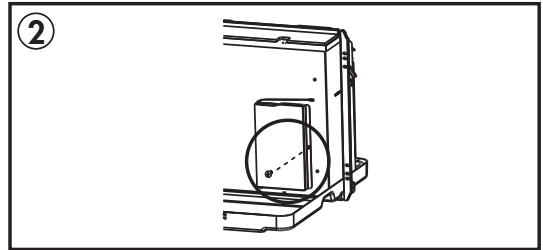
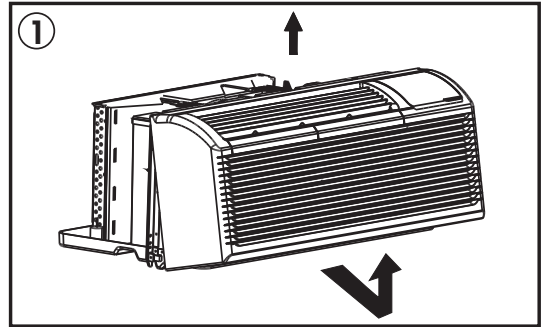

# INSTALLATION INSTRUCTIONS

## DIP SWITCHES

Dip switch controls are located behind the front panel through an opening below the control panel. Remove the front panel to access the dip switches.

Dip switches are accessible without opening the control box.

The appliance should be unplugged before making adjustments to the dip switches.

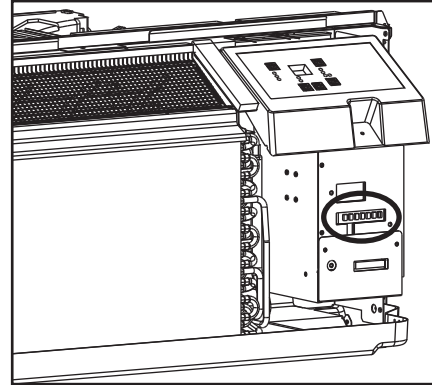

## DIP SWITCH CONFIGURATIONS

See the table below for dip switch configurations and functions.

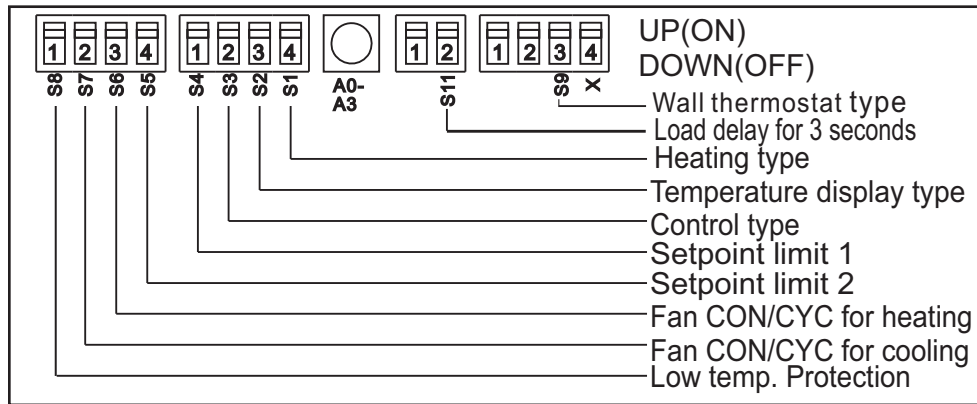

Number	UP (ON)	DOWN (OFF)	Remarks
S1	Electric heat only	Electric and pump heat	Heat pump model only
S2	Temperature display °F	Temperature display °C	
S3	Wall thermostat enable	Control panel enable	
S4*S5	UP*UP: 61°F ~ 86°F (16°C ~ 30°C) UP*DOWN: 65°F ~ 78°F (18°C ~ 26°C) DOWN*UP: 63°F ~ 80°F (17°C ~ 27°C) DOWN*DOWN: 68°F ~ 75°F (20°C ~ 24°C)		Configuration of S4 and S5 combine to select set point range
S6	Fan continuous run for heating	Fan cycle for heating	
S7	Fan continuous run for cooling	Fan cycle for cooling	
S8	Low temperature protection enable	Low temperature protection disable	
S9 (S3 UP)	Use some types of wall thermostat	Use PTAC other wall thermostat	Consult with sales agent or manufacturer for details
S9 (S3 DOWN)	Use control panel only	Use control panel or some types of wall thermostat	
Sw11	Load delay for 3 seconds	Normal	Optional

# INSTALLATION INSTRUCTIONS

## DIP SWITCH CONFIGURATIONS BY PANEL CONTROL

1. Turn off the appliance.
2. Press and hold the increase and decrease buttons at the same time for 3 seconds to activate the dip switch configuration by panel control.
3. See the table below for dip switch configurations and functions by panel control.
4. The display will show two numbers. The high left number is for dip switches, the low right number is for functions.
5. Press the increase button to set the dip switches. Press the decrease button to set the functions.
6. Press and hold the increase and decrease buttons at the same time for 3 seconds to confirm choices. The appliance will return to regular functioning after 30 seconds with no input.

**Note:** The LED display window will show "00" when first entering setting mode. Set switches in sequence one at a time.

**Note:** To activate front desk control function, set dip switch SW7 to "DOWN(OFF)" and then set the panel control to "A0".

Number	High (left)	Low (right)	Remarks
/	0	1 - by panel control 0 - by dip switches	
S1	1	1 - electric heat only 0 - electric and pump heat	Heat pump model only
S2	2	1 - °F display 0 - °C display	
S3*S9	3	3 - use control panel or some types of wall thermostat 2 - use some types of wall thermostat 1 - use PTAC other wall thermostat 0 - use control panel	Consult with sales agent or manufacturer for details
S4*S5	4	4 - 62°F ~ 86°F (17°C ~ 30°C) 3 - 61°F ~ 86°F (16°C ~ 30°C) 2 - 65°F ~ 78°F (18°C ~ 26°C) 1 - 63°F ~ 80°F (17°C ~ 27°C) 0 - 68°F ~ 75°F (20°C ~ 24°C)	
S6	6	1 - continuous fan for heating 0 - fan cycle for heating	Not available for "use PTAC other wall thermostat"
S7	7	1 - continuous fan for cooling 0 - fan cycle for cooling	
S8	8	1 - low temperature protection enable 0 - low temperature protection disable	Optional
SW7	A	1 - front desk control enable 0 - front desk control disable	Optional
Sw11	B	1 - load delay for 3 seconds 0 - normal	Optional

# INSTALLATION INSTRUCTIONS

## WALL THERMOSTAT TERMINAL

**Note:** Using a wall thermostat is optional.

**Important:** Only trained, qualified personnel should access the electrical panel on the appliance and install electrical accessories. Contact a local electrical contractor, dealer or distributor for assistance.

### Thermostat Wire Routing

Thermostat wire is field supplied. Recommended wire gauge is 18 to 20 gauge solid thermostat wire.

**Note:** It is recommended that extra wires are run to the appliance in case any are damaged during installation. Thermostat wire should always be routed around or under, never through the wall sleeve. The wire should be routed behind the front panel to the easily accessible terminal connector.

Pull the dip switch to the DOWN(OFF) position.

Insert the wire connector of the wall thermostat into the relevant terminal according to the different shapes as shown.

A: Dip switch  
B: Terminal

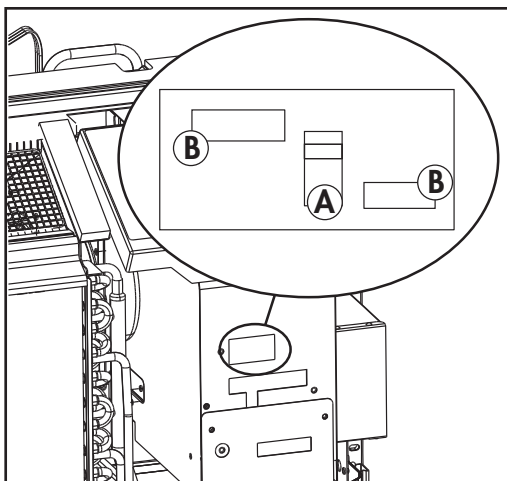

## PTAC Other Wall Thermostat

Remove the two screws as shown and take the cover panel down.

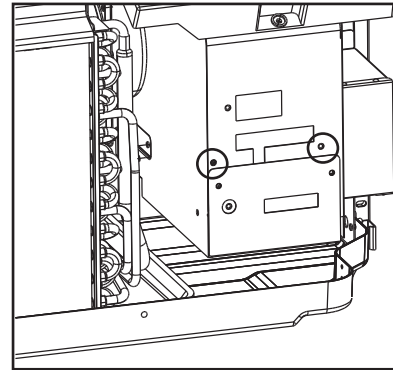

Terminal of PTAC other wall thermostat (MODE A)

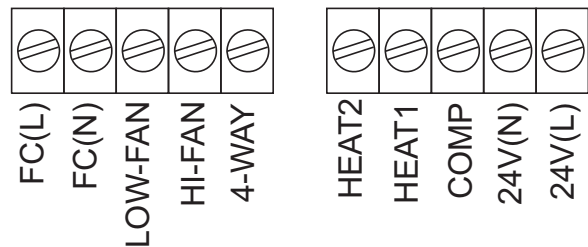

Terminal of PTAC other wall thermostat (MODE B)

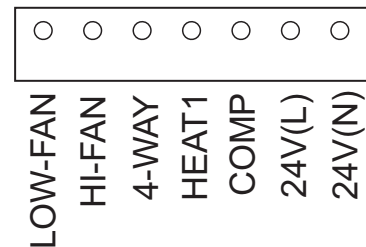

**Caution:** Failure to follow this caution may result in equipment damage or improper operation. Improper wiring may damage the electronics. Common busing is not permitted. Damage or erratic operation may result.

# INSTALLATION INSTRUCTIONS

## FRONT DESK CONTROL

**Note:** Using the front desk control is optional.

The controller can handle a switch signal from FC(L) and FC(N) input, called front desk control. Input must be 24VAC. If the system does not receive a 24VAC signal it will turn off; otherwise the appliance runs in normal control.

The dip switch can control the front desk control feature. If the dip switch is in the down position, the appliance will turn off, otherwise it will run as normal.

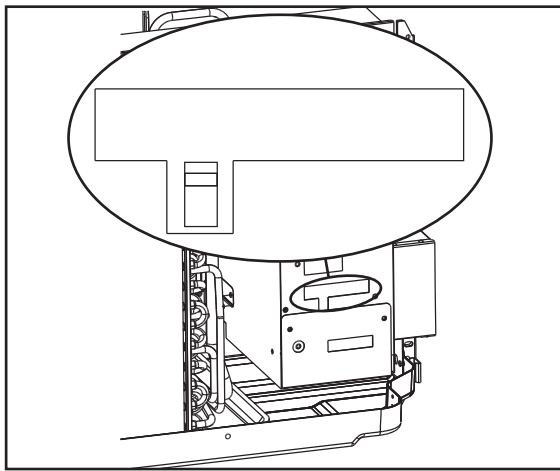

## ADDITIONAL REQUIREMENTS

- Use 4-way terminal for heat pump connection only.
- Wall thermostat must be heating changeover 4-way valve.
- For thermostats that have only one fan speed output (on or auto) the fan speed is determined by how the terminal connector is wired. If low fan is desired, wire the G output from the thermostat to (LOW-FAN) on the appliance's terminal block. If high fan is desired, wire the G output from the thermostat to (HI-FAN) on the appliance's terminal block.
- The range of set temperature of wall thermostat must be in consonance with the range of dip switch setting.
- Wall thermostat must be set the type properly in consonance with the appliance type; heat pump or no heat pump.
- If the wall thermostat has only one electrical heater output, connect the two terminals of HEAT 1 and HEAT 2, the appliance can operate two electrical heaters (only if the appliance has two electrical heaters). Otherwise operate one electrical heater.
- Do not remove the control panel.
- If the appliance is being controlled by a wall mounted thermostat, place the provided cover over the control panel as per the below.

**Note:** When the display shows "LC" it means the buttons on the control panel are not available and the appliance should be controlled by the wall mounted thermostat that it is connected to.



This unit is controlled by a wall mounted thermostat  
Cette unité est contrôlée par un thermostat mural

# OPERATING INSTRUCTIONS

## CONTROL PANEL

1. **Remote control receiver**
2. **Display Panel:** Displays the set temperature. When in fan mode, displays the ambient temperature. To change the temperature scale being displayed, press and hold the up and down buttons at the same time for three seconds.
3. **Fan Button:** Used to set the fan speed. The fan can be set to low, medium, and high. The lights will indicate the chosen fan speed.
4. **Continuous fan button:** In cooling mode, press to set the fan to run continuously.
5. **Increase and decrease buttons:** Used to adjust the set temperature in 1° increments.
6. **Mode button:** Used to choose the operating mode. The lights will indicate the chosen mode, cool, heat or fan.
7. **Power button:** Used to turn the appliance on or off.

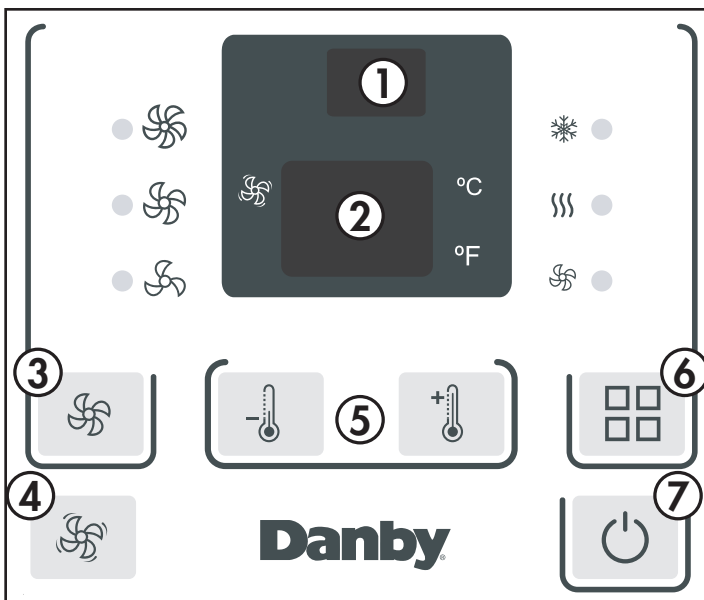

## OPERATING MODES

There are three operating modes to choose from. Press the Mode Button repeatedly to choose the desired mode. The adjacent indicator light will illuminate to show which mode has been selected.

### • Cool Mode

Choose cool mode to set the cooling function. Use the up and down buttons to choose the desired temperature. When cool mode is selected, the fan speed can be adjusted by pressing the fan button.

### • Heat Mode

Choose heat mode to set the heating function. Use the up and down buttons to choose the desired temperature.

### • Fan Mode

Choose fan mode to run the internal fan without engaging the cooling function. Press the fan button repeatedly to choose the fan speed, low, med or high.

## CARE & MAINTENANCE

### AIR FILTER

The air filter should be cleaned approximately every 2 weeks. The air filter may require more frequent cleaning if there is significant dander or fur in the air.

The air filter is located behind the front intake grill. Grasp the filter by the center and pull up and out.

Use a vacuum cleaner with a soft brush attachment to remove any large debris or dust build up from the air filter.

Wash the filter in lukewarm, soapy water, below 40°C (104°F), or use a neutral cleaning agent.

Rinse the filter with clean water and dry thoroughly before reinstalling in the appliance.

**Note:** Do not operate the appliance without the air filter installed.

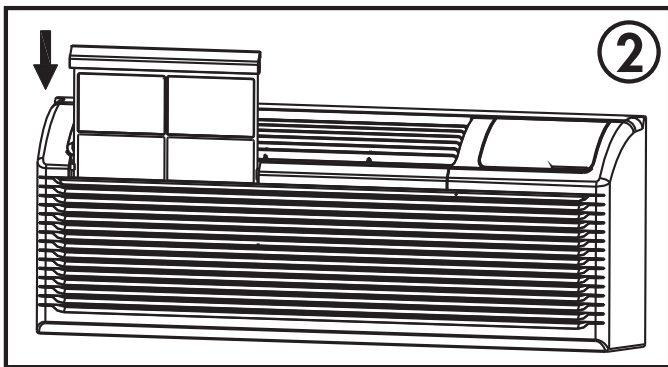
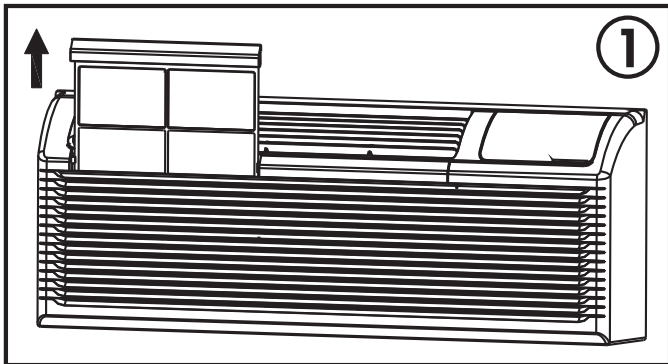

### CLEANING

To avoid possible electric shock, ensure that the appliance is unplugged before performing any cleaning or maintenance.

The outside of the appliance can be wiped clean with a soft cloth or with a lukewarm, damp cloth if necessary.

Do not use gasoline, benzene, thinner or any other chemicals to clean this appliance as these substances can cause damage to the finish and deformation of plastic parts.

Never pour water directly onto the appliance as this will cause deterioration of electrical components and wiring insulation.

### ERROR CODES

If any of the below error codes appear on the display, unplug the appliance and then plug it back in. If the error code persists, call for service.

**AS** - room temperature sensor error

**ES** - evaporator temperature sensor error

**CS** - condenser temperature sensor error

**OS** - outside temperature sensor error

**HS** - exhaust temperature sensor error

**LE** - wire controller error

**LO** - room temperature is lower than 0°C / 32°F

**HI** - room temperature is higher than 37°C / 99°F

**FP** - low temperature protection

## TROUBLESHOOTING

**Danby Consumer Care: 1-800-263-2629**

**Hours of operation:**

Monday to Thursday 8:30 am - 6:00 pm Eastern Standard Time

Friday 8:30 am - 4:00 pm Eastern Standard Time

Information in this manual is subject to change without notice.

<b>PROBLEM</b>	<b>POSSIBLE CAUSE</b>
<b>Appliance will not operate</b>	<ul style="list-style-type: none"><li>• Plug is not fully inserted into the wall outlet</li><li>• Blown fuse or circuit breaker</li></ul>
<b>Insufficient cooling</b>	<ul style="list-style-type: none"><li>• Air filter is dirty</li><li>• Blocked air flow</li><li>• Appliance size is too small for application</li></ul>
<b>Noise</b>	<ul style="list-style-type: none"><li>• Inadequate support in window installation</li></ul>
<b>Odors</b>	<ul style="list-style-type: none"><li>• Formation of mold or mildew on internal wet surfaces</li><li>• Place an algacide tablet in base pan; push the tablet through the grill on either side of the appliance</li></ul>
<b>Water dripping inside</b>	<ul style="list-style-type: none"><li>• Appliance is not properly angled to allow water to drain to the outside</li></ul>
<b>Water dripping outside</b>	<ul style="list-style-type: none"><li>• On very hot or humid days dripping water from the back of the appliance is normal</li></ul>
<b>Frost build up</b>	<ul style="list-style-type: none"><li>• When outdoor temperatures are below 18.3°C (65°F) frost may form when the appliance is in cooling mode</li><li>• Switch the appliance to fan only mode until the frost melts</li></ul>

## LIMITED "IN HOME" WARRANTY

This quality product is warranted to be free from manufacturer's defects in material and workmanship, provided that the unit is used under the normal operating conditions intended by the manufacturer.

This warranty is available only to the person to whom the unit was originally sold by Danby Products Limited (Canada) or Danby Products Inc. (U.S.A.) (hereafter "Danby") or by an authorized distributor of Danby, and is non-transferable.

### TERMS OF WARRANTY

Plastic parts are warranted for thirty (30) days from the date of purchase, with no extensions provided.

**First 24 months** During the first **twenty four (24) months**, any functional parts of this product found to be defective, will be repaired or replaced, at warrantor's option, at no charge to the original purchaser.

**To obtain service** Contact the dealer where the unit was purchased, or contact the nearest authorized Danby service depot, where service must be performed by a qualified service technician. If service is performed on the unit by anyone other than an authorized service depot, all obligations of Danby under this warranty shall be void.

**Boundaries of in-home service** Danby reserves the right to limit the boundaries of "In Home Service" to the proximity of an authorized service depot. Any appliance requiring service outside the limited boundaries of "In Home Service", will be the consumer's responsibility to transport at their own expense to the original point of purchase or a service depot for repair. If the appliance is installed in a location that is **100 kilometers (62 miles)** or more from the nearest service center, it must be delivered to the nearest authorized Danby Service Depot by the purchaser.

Transportation charges to and from the service location are not protected by this warranty and are the responsibility of the purchaser.

Nothing within this warranty shall imply that Danby will be responsible or liable for any spoilage or damage to food or other contents of this appliance, whether due to any defect of the appliance, or its use, whether proper or improper.

### EXCLUSIONS

Save as herein provided, by Danby, there are no other warranties, conditions, representations or guarantees, express or implied, made or intended by Danby or its authorized distributors and all other warranties, conditions, representations or guarantees, including any warranties, conditions, representations or guarantees under any Sale of Goods Act or like legislation or statute is hereby expressly excluded. Save as herein provided, **Danby shall not be responsible for any damages to persons or property, including the unit itself, howsoever caused or any consequential damages arising from the malfunction of the unit and by the purchase of the unit, the purchaser does hereby agree to indemnify and hold harmless Danby from any claim for damages to persons or property caused by the unit.**

### GENERAL PROVISIONS

No warranty or insurance herein contained or set out shall apply when damage or repair is caused by any of the following:

- 1) Power failure.
- 2) Damage in transit or when moving the appliance.
- 3) Improper power supply such as low voltage, defective house wiring or inadequate fuses.
- 4) Accident, alteration, abuse or misuse of the appliance such as inadequate air circulation in the room or abnormal operating conditions (ie. extremely high or low room temperature).
- 5) Use for commercial or industrial purposes (ie. If the appliance is not installed in a domestic residence).
- 6) Fire, water damage, theft, war, riot, hostility, acts of God such as hurricanes, floods etc.
- 7) Service calls resulting in customer education.
- 8) Improper Installation (ie. Building-in of a free standing appliance or using an appliance outdoors that is not approved for outdoor application, including but not limited to: garages, patios, porches or anywhere that is not properly insulated or climate controlled).

Proof of purchase date will be required for warranty claims; retain bills of sale. In the event that warranty service is required, present the proof of purchase to our authorized service depot.

**Warranty Service  
In Home**

Danby Products Limited  
PO Box 1778, Guelph, Ontario, Canada N1H 6Z9  
Telephone: (519) 837-0920 FAX: (519) 837-0449

**1-800-263-2629  
04/17**

Danby Products Inc.  
PO Box 669, Findlay, Ohio, U.S.A. 45840  
Telephone: (419) 425-8627 FAX: (419) 425-8629

# Bienvenue

Bienvenue à la famille Danby. Nous sommes fiers de la qualité de nos produits et nous croyons en le service fiable. Nous vous suggérons de lire ce manuel d'utilisation avant de brancher votre nouvel appareil car il contient des informations importantes sur l'utilisation, la sécurité, le dépannage et la maintenance, afin d'assurer la fiabilité et la longévité de votre appareil.

Visitez [www.Danby.com](http://www.Danby.com) pour accéder aux outils d'autoservice, aux FAQ et bien plus encore. Pour obtenir de l'aide supplémentaire, composez **1-800-263-2629**.

**Notez les informations ci-dessous; Vous aurez besoin de cette information pour obtenir un service sous garantie.**

**Vous devez fournir le reçu d'achat original pour valider votre garantie et recevoir le service.**

**Numéro de modèle:** \_\_\_\_\_

**Numéro de serie:** \_\_\_\_\_

**Date d'achat:** \_\_\_\_\_

## Besoin d'assistance?

Avant d'appeler pour service, voici quelques choses que vous pouvez faire pour nous aider à mieux vous servir.

### **Lire ce manuel du propriétaire:**

Il contient des instructions pour vous aider à utiliser et à maintenir votre appareil correctement.

### **Si vous recevez un appareil endommagé:**

Contactez immédiatement le revendeur ou l'entrepreneur qui vous a vendu l'appareil.

### **Gagnez du temps et de l'argent:**

Avant d'appeler pour service, consultez la section de dépannage à la fin de ce manuel. Cette section vous aidera à résoudre les problèmes courants pouvant survenir.



1-800-26- Danby  
(1-800-263-2629)



## Informations importantes de sécurité

### LIRE ET SUIVRE TOUTES LES INSTRUCTIONS DE SÉCURITÉ

#### EXIGENCES ÉLECTRIQUES

Tout le câblage doit être conforme aux codes locaux et nationaux et doit être installé par un électricien qualifié. Vérifiez l'alimentation électrique disponible et résolvez tous les problèmes de câblage avant d'installer et d'utiliser cet appareil.

Cet appareil de 230 V peut être utilisé dans un récipient domestique à usage général bien câblé. La plaque signalétique située sur le côté droit de l'appareil juste au-dessus du cordon d'alimentation contient des données électriques et autres techniques.

#### CONSIGNES DE SÉCURITÉ

Cet appareil n'est pas conçu pour être utilisé par des personnes, y compris des enfants, avec des capacités physiques, sensorielles ou mentales réduites ou un manque d'expérience et de connaissances, sauf si une personne responsable de leur sécurité a supervisé ou donné des instructions sur l'utilisation de l'appareil.

Les enfants doivent être surveillés pour s'assurer qu'ils ne jouent pas avec l'appareil.

N'installez pas l'appareil dans un endroit où une fuite de gaz combustible est suspectée.

#### INSTRUCTIONS DU CORDON D'ALIMENTATION

Le cordon d'alimentation contient un dispositif en cours qui détecte des dommages au cordon d'alimentation. Pour tester le cordon d'alimentation:

1. Appuyez sur le bouton TEST du cordon d'alimentation. Le bouton RESET va cliquer et sortir.
2. Appuyez sur le bouton RESET jusqu'à ce qu'il s'enclenche.
3. Le cordon d'alimentation fournit maintenant l'électricité à l'appareil.

N'utilisez pas cet appareil pour allumer ou éteindre l'appareil. Assurez-vous que le bouton RESET est enfoncé pour un fonctionnement correct. Le cordon d'alimentation doit être remplacé s'il ne se réinitialise pas lorsque vous appuyez sur le bouton TEST.

#### INSTRUCTIONS DE MISE À LA TERRE

Cet appareil doit être mis à la terre. La mise à la terre réduit le risque de choc électrique en fournissant un fil d'échappement pour le courant électrique.

Cet appareil possède un cordon doté d'un fil de mise à la terre avec une fiche à 3 broches. Le cordon d'alimentation doit être branché sur une prise correctement mise à la terre. Si la sortie est une prise murale à 2 broches, elle doit être remplacée par une prise murale à 3 broches correctement mise à la terre.

**ATTENTION** - Une utilisation incorrecte de la fiche de mise à la terre peut entraîner un risque d'électrocution. Consultez un électricien qualifié ou un agent de service si les instructions de mise à la terre ne sont pas complètement comprises ou s'il existe un doute quant à savoir si l'appareil est correctement mis à la terre.

**Ne branchez pas votre appareil à des rallonges ou avec un autre appareil dans la même prise murale.** Ne pas épisser le cordon d'alimentation. Ne coupez ou retirez en aucun cas la troisième broche du cordon d'alimentation. N'utilisez pas de cordons de prolongement ou d'adaptateurs sans mise à la terre (deux broches).

Si le cordon d'alimentation est endommagé, il doit être remplacé par le fabricant, son agent de service ou une personne qualifiée similaire afin d'éviter tout risque.

**GARDEZ CES INSTRUCTIONS!**

# INSTRUCTIONS D'INSTALLATION

## DIMENSIONS

Cet appareil mesure 42 pouces (106,7 cm) de largeur, 16 pouces (40,8 cm) de hauteur et 23,9 pouces (60,6 cm) de profondeur.

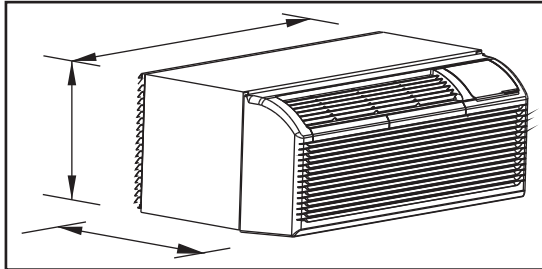

## DOUILLE MURALE

Tous les manchons muraux utilisés pour installer le climatiseur doivent être en bon état structural et dotés d'une grille arrière qui s'attache solidement au manchon ou à la bride du manchon pour fixer l'appareil.

Installez le manchon mural conformément aux instructions d'installation du manchon mural. Lors de l'installation du manchon, assurez-vous qu'aucun objet situé à moins de 50,8 cm (20 pouces) de l'arrière de l'appareil n'interfère avec le rayonnement thermique et le flux d'air évacué.

## INSTALLATION

1. Retirez le panneau avant. Tirez sur le bas pour le dégager des languettes, puis soulevez-le.
2. Retirez la vis de transport de la porte de ventilation.
3. Tournez le levier de commande de ventilation pour ouvrir ou fermer la porte de ventilation. Lorsque le levier de commande de ventilation est réglé sur «fermer», seul l'air à l'intérieur de la pièce circule. Lorsque le levier de commande de ventilation est réglé sur «ouvert», l'air extérieur sera aspiré dans la pièce. Cela peut réduire l'efficacité du chauffage ou de la climatisation.
4. Soulevez l'appareil et faites-le glisser dans le manchon mural jusqu'à ce qu'il soit bien en place contre la paroi avant du manchon, puis fixez-le à l'aide de quatre vis insérées dans les orifices de la bride.
5. Réinstallez le panneau avant. Placez les onglets sur le rail supérieur et poussez vers le bas jusqu'à ce que le panneau s'enclenche.

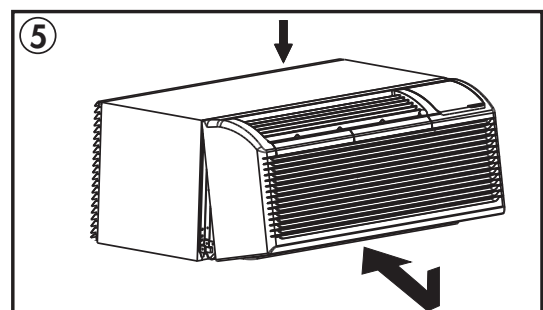
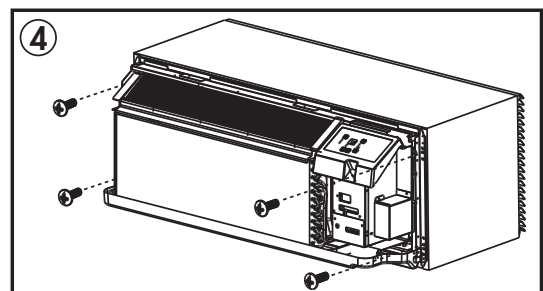
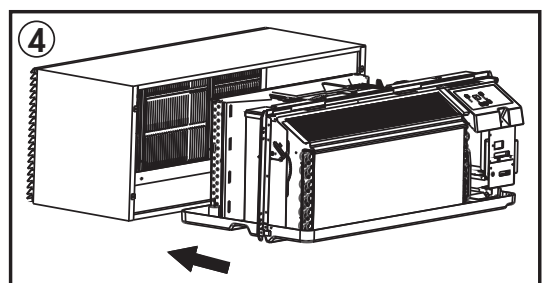
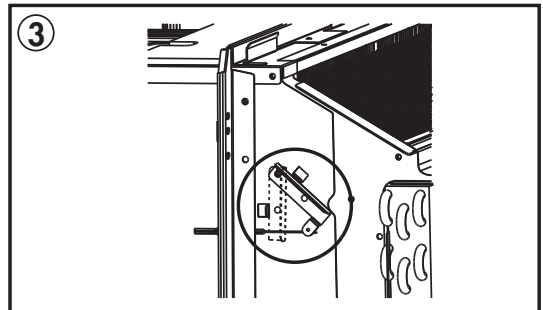
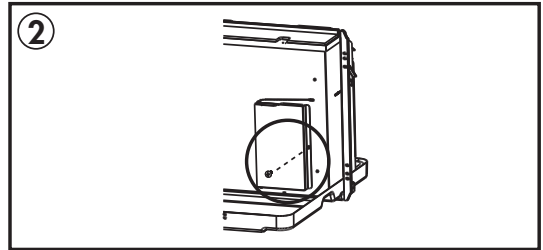
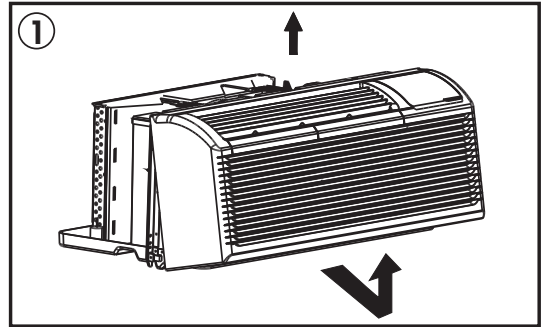

# INSTRUCTIONS D'INSTALLATION

## INTERRUPTEUR DIP

Les commandes du commutateur DIP sont situées derrière le panneau avant par une ouverture située sous le panneau de commande. Retirez le panneau avant pour accéder aux commutateurs DIP.

Les commutateurs DIP sont accessibles sans ouvrir le boîtier de commande.

L'appareil doit être débranché avant de régler les commutateurs DIP.

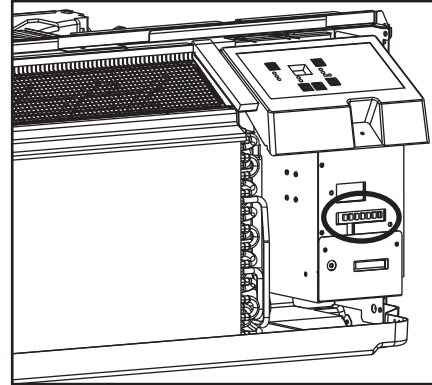

## CONFIGURATIONS DE DIP SWITCH

Voir le tableau ci-dessous pour connaître les configurations et les fonctions des commutateurs DIP.

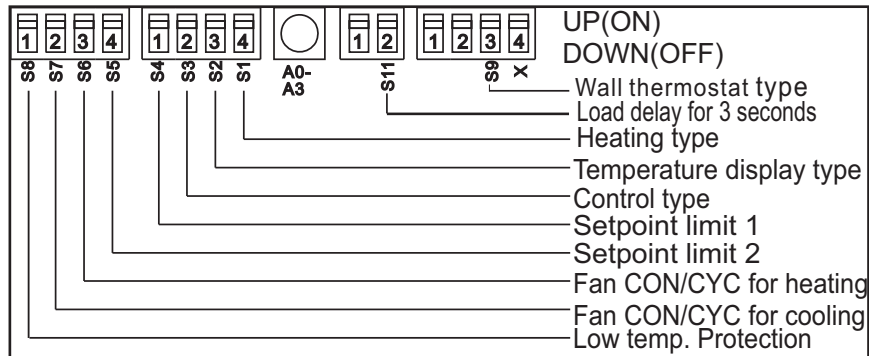

Nombre	UP (ON)	DOWN (OFF)	Remarques
<b>S1</b>	Chauffage électrique seulement	Chaleur électrique et pompe	Modèle à pompe à chaleur uniquement
<b>S2</b>	Affichage de la température °F	Affichage de la température °C	
<b>S3</b>	Activer le thermostat mural	Activer le panneau de contrôle	
<b>S4*S5</b>	UP*UP: 61°F ~ 86°F (16°C ~ 30°C) UP*DOWN: 65°F ~ 78°F (18°C ~ 26°C) DOWN*UP: 63°F ~ 80°F (17°C ~ 27°C) DOWN*DOWN: 68°F ~ 75°F (20°C ~ 24°C)		La configuration de S4 et S5 se combine pour sélectionner la plage de points de consigne
<b>S6</b>	Fonctionnement continu du ventilateur pour le chauffage	Cycle du ventilateur pour le chauffage	
<b>S7</b>	Fonctionnement continu du ventilateur pour le refroidissement	Cycle du ventilateur pour le refroidissement	
<b>S8</b>	Activer la protection contre les basses températures	Désactiver la protection contre les basses températures	
<b>S9 (S3 UP)</b>	Utilisez certains types de thermostat mural	Utilisez un autre thermostat mural PTAC	Consultez l'agent de vente ou le fabricant pour plus de détails.
<b>S9 (S3 DOWN)</b>	Utiliser le panneau de contrôle uniquement	Utilisez le panneau de commande ou certains types de thermostat mural	
<b>Sw11</b>	Délai de chargement pendant 3 secondes	Normal	Optionnel

# INSTRUCTIONS D'UTILISATION

## CONFIGURATIONS DE DIP SWITCH PAR COMMANDE DE PANNEAU

1. Éteignez l'appareil.
2. Appuyez simultanément sur les boutons d'augmentation et de diminution et maintenez-les enfoncés pendant 3 secondes pour activer la configuration du commutateur DIP via le panneau de commande.
3. Voir le tableau ci-dessous pour les configurations et les fonctions des commutateurs DIP par panneau de commande.
4. L'écran affichera deux nombres. Le nombre en haut à gauche concerne les commutateurs DIP, le nombre en bas à droite concerne les fonctions.
5. Appuyez sur le bouton d'augmentation pour régler les commutateurs DIP. Appuyez sur le bouton de diminution pour définir les fonctions.
6. Appuyez simultanément sur les boutons d'augmentation et de diminution et maintenez-les enfoncés pendant 3 secondes pour confirmer les choix. L'appareil reviendra à fonctionner normalement après 30 secondes sans entrée.

**Remarque:** la fenêtre d'affichage à diodes électroluminescentes indique «00» lors du premier passage en mode de réglage. Placez les commutateurs en séquence, un à la fois.

**Remarque:** pour activer la fonction de contrôle de la réception, réglez le commutateur DIP SW7 sur «DOWN (OFF)», puis réglez le contrôle du panneau sur «A0».

Nombre	Haut (gauche)	Bas (droite)		Remarques
/	0	1 - par panneau de contrôle	0 - par commutateurs DIP	
S1	1	1 - chauffage électrique seulement	0 - chaleur électrique et pompe	Modèle à pompe à chaleur uniquement
S2	2	1 - affichage en °F	0 - affichage °C	
S3*S9	3	3 - utiliser le panneau de commande ou certains types de thermostat mural 2 - utiliser certains types de thermostat mural 1 - utilisez un autre thermostat mural PTAC 0 - utiliser le panneau de commande		Consultez l'agent de vente ou le fabricant pour plus de détails.
S4*S5	4	4 - 62°F ~ 86°F (17°C ~ 30°C) 3 - 61°F ~ 86°F (16°C ~ 30°C) 2 - 65°F ~ 78°F (18°C ~ 26°C) 1 - 63°F ~ 80°F (17°C ~ 27°C) 0 - 68°F ~ 75°F (20°C ~ 24°C)		
S6	6	1 - ventilateur continu pour le chauffage	0 - cycle du ventilateur pour le chauffage	Non disponible pour "utiliser un autre thermostat mural PTAC"
S7	7	1 - ventilateur continu pour le refroidissement	0 - cycle du ventilateur pour le refroidissement	
S8	8	1 - protection contre les basses températures	0 - désactiver la protection contre les basses températures	Optionnel
SW7	A	1 - contrôle de la réception activé	0 - désactiver le contrôle de la réception	Optionnel
Sw11	B	1 - délai de chargement pendant 3 secondes	0 - normal	Optionnel

# INSTRUCTIONS D'UTILISATION

## TERMINAL DE THERMOSTAT MURAL

**Remarque:** L'utilisation d'un thermostat mural est facultative.

**Important:** Seul le personnel formé et qualifié doit accéder au panneau électrique de l'appareil et installer les accessoires électriques. Contactez un entrepreneur, revendeur ou distributeur en électricité local pour obtenir de l'aide.

### Routage des fils du thermostat

Le fil du thermostat est fourni sur place. Le calibre de fil recommandé est un fil de thermostat solide de calibre 18 à 20.

**Remarque:** Il est recommandé d'acheminer des câbles supplémentaires vers l'appareil au cas où ils seraient endommagés pendant l'installation. Le fil du thermostat doit toujours être passé autour ou en dessous, jamais à travers la gaine murale. Le fil doit être acheminé derrière le panneau avant vers le connecteur de terminal facilement accessible.

Tirez le commutateur DIP sur la position BAS (OFF).

Insérez le connecteur de fil du thermostat mural dans la borne appropriée selon les différentes formes, comme indiqué.

A: commutateur dip  
B: terminal

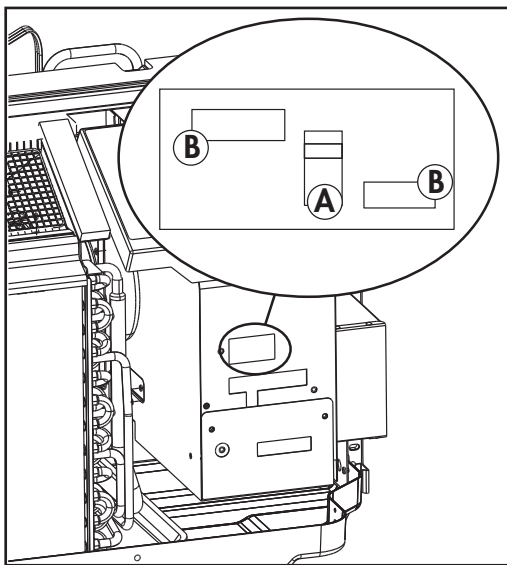

## PTAC Autre Thermostat Mural

Retirez les deux vis comme indiqué et abaissez le panneau de protection.

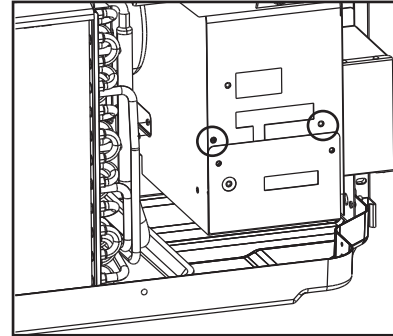

Terminal d'un autre thermostat mural PTAC (MODE A)

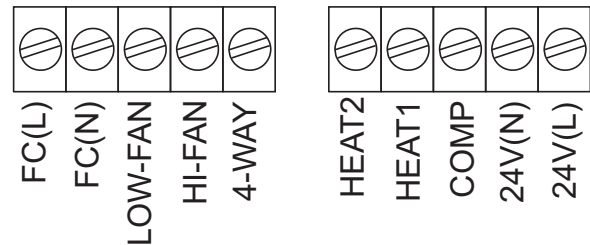

Terminal d'un autre thermostat mural PTAC (MODE B)

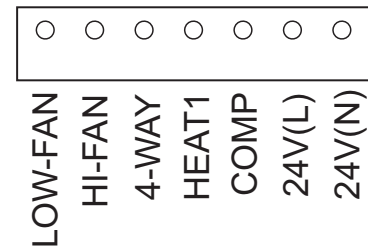

**Attention:** le non-respect de cette mise en garde peut entraîner des dégâts matériels ou une utilisation incorrecte du matériel. Un câblage incorrect peut endommager les composants électroniques. Le bus commun n'est pas autorisé. Des dommages ou un fonctionnement erratique peuvent en résulter.

# INSTRUCTIONS D'UTILISATION

## COMMANDE DE BUREAU AVANT

**Remarque:** l'utilisation du commande de bureau avant est facultative.

Le contrôleur peut gérer un signal de commutation provenant des entrées FC (L) et FC (N), appelé contrôle de la réception. L'entrée doit être 24VAC. Si le système ne reçoit pas de signal 24 VCA, il s'éteindra; sinon, l'appareil fonctionne en mode de contrôle normal.

Le commutateur DIP peut contrôler la fonction de contrôle de la réception. Si le commutateur DIP est en position basse, l'appareil s'éteindra sinon il fonctionnera normalement.

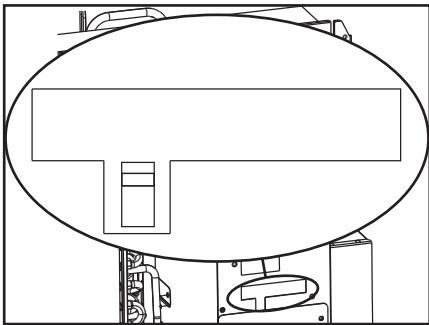

## EXIGENCES SUPPLÉMENTAIRES

- Utilisez un terminal à 4 voies pour le raccordement de la pompe à chaleur uniquement.
- Le thermostat mural doit être une vanne 4 voies à inversion de chauffage.
- Pour les thermostats qui ont une seule sortie de vitesse du ventilateur (activée ou automatique), la vitesse du ventilateur est déterminée par la manière dont le connecteur de terminal est câblé. Si vous souhaitez un ventilateur faible, câblez la sortie G du thermostat à (LOW-FAN) sur le bornier de l'appareil. Si vous souhaitez un haut ventilateur, câblez la sortie G du thermostat à (HI-FAN) sur le bornier de l'appareil.
- La plage de température de consigne du thermostat mural doit correspondre à la plage de réglage du commutateur DIP.
- Le thermostat mural doit être réglé correctement en fonction du type d'appareil; pompe à chaleur ou pas de pompe à chaleur.
- Si le thermostat mural n'a qu'une sortie de chauffage électrique, connectez les deux bornes de HEAT 1 et HEAT 2, l'appareil peut faire fonctionner deux appareils de chauffage électriques (uniquement si l'appareil est équipé de deux appareils de chauffage électriques). Sinon, utilisez un appareil de chauffage électrique.
- Ne retirez pas le panneau de commande.
- Si l'appareil est contrôlé par un thermostat mural, placez le couvercle fourni sur le panneau de commande comme indiqué ci-dessous.

**Remarque:** Lorsque l'écran affiche «LC», cela signifie que les boutons du panneau de commande ne sont pas disponibles et que l'appareil doit être contrôlé par le thermostat mural auquel il est connecté.

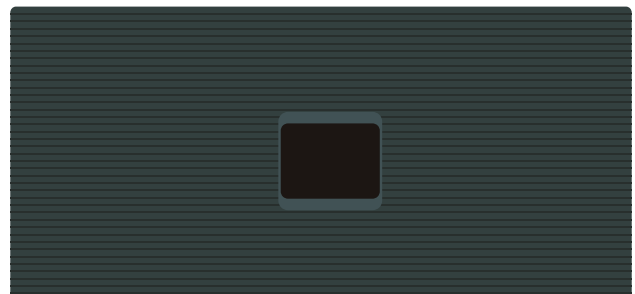

This unit is controlled by a wall mounted thermostat  
Cette unité est contrôlée par un thermostat mural

# INSTRUCTIONS D'UTILISATION

## PANNEAU DE CONTRÔLE

- 1. Panneau d'affichage:** Affiche la température définie. En mode ventilateur, affiche la température ambiante. Pour modifier l'échelle de température affichée, maintenez enfoncés les boutons haut et bas en même temps pendant trois secondes.
- 2. Bouton du ventilateur:** Utilisé pour régler la vitesse du ventilateur. Le ventilateur peut être réglé sur bas, moyen et haut. Les voyants indiqueront la vitesse du ventilateur choisie.
- 3. Bouton de ventilation continue:** en mode de refroidissement, appuyez pour que le ventilateur fonctionne en continu.
- 4. Boutons augmenter et diminuer:** Utilisés pour régler la température de consigne par incréments de 1°.
- 5. Bouton Mode:** Utilisé pour choisir le mode de fonctionnement. Les voyants indiquent le mode choisi: froid, chaleur ou ventilateur.
- 6. Bouton d'alimentation:** Utilisé pour allumer ou éteindre l'appareil.

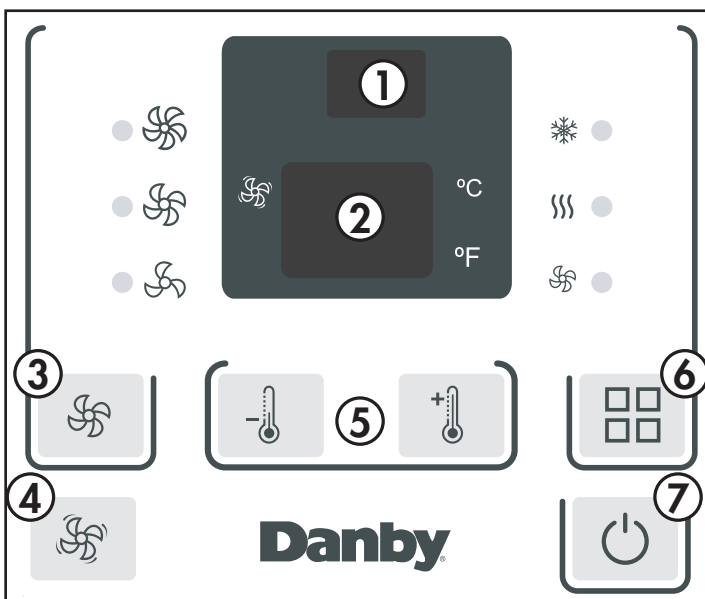

## MODES DE FONCTIONNEMENT

Vous avez le choix entre trois modes de fonctionnement. Appuyez plusieurs fois sur le bouton Mode pour choisir le mode souhaité. Le témoin lumineux adjacent s'allumera pour indiquer quel mode a été sélectionné.

### • Mode de refroidissement

Choisissez le mode refroidissement pour définir la fonction de refroidissement. Utilisez les boutons haut et bas pour choisir la température désirée. Lorsque le mode de refroidissement est sélectionné, la vitesse du ventilateur peut être ajustée en appuyant sur le bouton du ventilateur.

### • Mode de chauffage

Choisissez le mode de chauffage pour régler la fonction de chauffage. Utilisez les boutons haut et bas pour choisir la température désirée.

### • Mode ventilateur

Choisissez le mode ventilateur pour faire fonctionner le ventilateur interne sans activer la fonction de refroidissement. Appuyez plusieurs fois sur le bouton du ventilateur pour choisir la vitesse du ventilateur, basse, moyenne ou élevée.

## SOINS ET ENTRETIEN

### FILTRE À AIR

Le filtre à air doit être nettoyé environ toutes les 2 semaines. Le filtre à air peut nécessiter un nettoyage plus fréquent s'il contient beaucoup de pellicules ou de pellicules dans l'air.

Le filtre à air est situé derrière la grille d'admission avant. Saisissez le filtre par le centre et sortez-le.

Utilisez un aspirateur muni d'une brosse douce pour éliminer les gros débris ou la poussière accumulée sur le filtre à air.

Lavez le filtre dans de l'eau tiède savonneuse à une température inférieure à 40 ° C (104 ° F) ou utilisez un agent de nettoyage neutre.

Rincez le filtre à l'eau claire et séchez-le soigneusement avant de le réinstaller dans l'appareil.

**Remarque:** N'utilisez pas l'appareil sans le filtre à air installé.

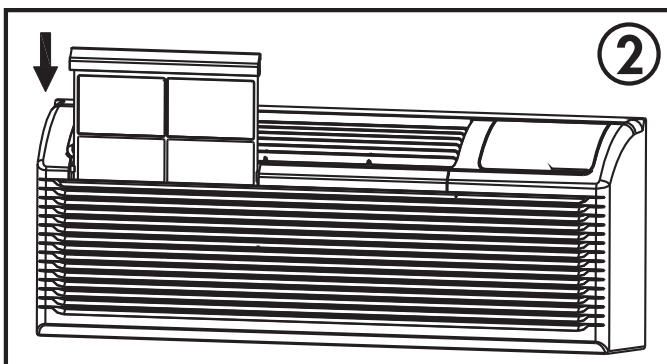
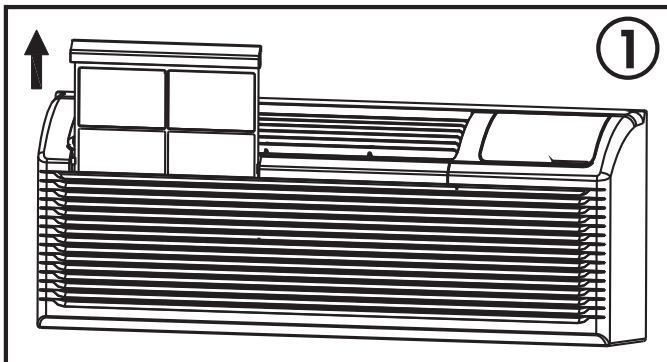

### NETTOYAGE

Pour éviter tout risque d'électrocution, assurez-vous que l'appareil est débranché avant d'effectuer un nettoyage ou une maintenance.

L'extérieur de l'appareil peut être nettoyé avec un chiffon doux ou avec un chiffon tiède et humide si nécessaire.

N'utilisez pas d'essence, de benzène, de diluant ou de tout autre produit chimique pour nettoyer cet appareil car ces substances peuvent endommager la finition et la déformation des pièces en plastique.

Ne versez jamais d'eau directement sur l'appareil, car cela entraînera une détérioration des composants électriques et de l'isolation des câbles.

### CODES D'ERREUR

Si l'un des codes d'erreur ci-dessous apparaît à l'écran, débranchez l'appareil, puis rebranchez-le. Si le code d'erreur persiste, contactez le service d'assistance.

- AS** - erreur du capteur de température ambiante
- ES** - erreur du capteur de température de l'évaporateur
- CS** - erreur du capteur de température du condenseur
- OS** - erreur du capteur de température extérieure
- HS** - erreur de capteur de température d'échappement
- LE** - erreur de contrôleur de fil
- LO** - la température ambiante est inférieure à 0°C/32°F
- HI** - la température ambiante est supérieure à 37°C/99°F
- FP** - protection basse température

## DÉPANNAGE

Danby soins du consommateur: 1-800-263-2629

**Heures d'ouverture:**

Lundi à Jeudi 8 h 30 à 18 h, heure normale de l'Est

Vendredi de 8 h 30 à 16 h, heure normale de l'Est

Les informations contenues dans ce manuel sont sujettes à modification sans préavis.

<b>PROBLÈME</b>	<b>CAUSE POSSIBLE</b>
<b>L'appareil ne fonctionnera pas</b>	<ul style="list-style-type: none"><li>• La fiche n'est pas complètement insérée dans la prise murale</li><li>• Fusible soufflé ou disjoncteur</li></ul>
<b>Refroidissement insuffisant</b>	<ul style="list-style-type: none"><li>• Le filtre à air est sale</li><li>• Flux d'air bloqué</li><li>• La taille de l'appareil est trop petite pour l'application</li></ul>
<b>Bruit</b>	<ul style="list-style-type: none"><li>• Support inadéquat dans l'installation de fenêtres</li></ul>
<b>Les odeurs</b>	<ul style="list-style-type: none"><li>• Formation de moisissure sur des surfaces intérieures humides</li><li>• Placer un comprimé d'algacide dans un moule de base; poussez la tablette à travers la grille de chaque côté de l'appareil</li></ul>
<b>L'eau s'écoule à l'intérieur</b>	<ul style="list-style-type: none"><li>• L'appareil n'est pas correctement incliné pour permettre à l'eau de s'écouler vers l'extérieur</li></ul>
<b>Eau dégouttant à l'extérieur</b>	<ul style="list-style-type: none"><li>• Sur des jours très chauds ou humides, l'eau qui goutte à l'arrière de l'appareil est normale</li></ul>
<b>Accumulation de givre</b>	<ul style="list-style-type: none"><li>• Lorsque les températures extérieures sont inférieures à 18,3°C (65°F), une gelée peut se former lorsque l'appareil est en mode refroidissement</li><li>• Mettez l'appareil en mode ventilateur seulement jusqu'à ce que le givre fond</li></ul>

## GARANTIE LIMITÉE « À DOMICILE »

Cet appareil de qualité est garanti exempt de tout vice de matière première et de fabrication, s'il est utilisé dans les conditions normales recommandées par le fabricant.

Cette garantie n'est offerte qu'à l'acheteur initial de l'appareil vendu par Danby Products Limited (Canada) ou Danby Products Inc. (É.-U.) (ci-après « Danby ») ou par l'un de ses distributeurs agréés et elle ne peut être transférée.

### CONDITIONS

Les pièces en plastique sont garanties pendant trente (30) jours seulement à partir de la date de l'achat, sans aucune prolongation prévue.

**Premiers 24 mois** Pendant les premiers **vingt quatre (24) mois**, toutes les pièces fonctionnelles de ce produit qui s'avèrent défectueuses seront réparées ou remplacées, selon le choix du garant, sans frais à l'acheteur initial.

**Pour bénéficiaire du service** S'adresser au détaillant qui a vendu l'appareil, ou à la station technique agréée de service la plus proche, où les réparations doivent être effectuées par un technicien qualifié. Si les réparations sont effectuées par quiconque autre que la station de service agréée ou à des fins commerciales, toutes les obligations de Danby en vertu de cette garantie seront annulées.

**Limites de l'entretien à domicile** Danby se réserve le droit de limiter les limites de « Service au domicile » à proximité d'un dépôt de service agréé. Pour tout appareil nécessitant le service hors des limites de "Service à domicile" il sera la responsabilité du consommateur de transporter à ses frais au point d'achat d'origine ou un dépôt de service pour la réparation. Si l'appareil est installé à plus de **100 kilomètres (62 milles)** du centre de service le plus proche, il doit être livré à l'atelier de réparation autorisé par Danby le plus proche, car l'entretien doit uniquement être réalisé par un technicien qualifié et certifié pour effectuer un entretien couvert par la garantie de Danby.

Les frais de transport entre votre domicile et le lieu de l'entretien ne sont pas couverts par la présente garantie et doivent être acquittés par l'acheteur.

Aucune partie de la garantie ne prévoit implicitement que le fabricant sera tenu responsable des dommages subis par les aliments ou d'autres types de contenu, qu'ils soient causés par la défectuosité de l'appareil ou par son usage adéquat ou inadéquat.

### EXCLUSIONS

En vertu de la présente, il n'existe aucune autre garantie, condition ou représentation, qu'elle soit exprimée ou tacite, de façon manifeste ou intentionnelle, par Danby ou ses distributeurs agréés. De même, sont exclues toutes les autres garanties, conditions ou représentations, y compris les garanties, conditions ou représentations en vertu de toute loi régissant la vente de produits ou de toute autre législation ou règlement semblable. En vertu de la présente, Danby ne peut être tenue responsable en cas de blessures corporelles ou de dégâts matériels, y compris à l'appareil, quelle qu'en soit la cause. Danby ne peut pas être tenue responsable des dommages indirects dus au fonctionnement défectueux de l'appareil. En achetant l'appareil, l'acheteur accepte de tenir sans reproche et de décharger Danby de toute responsabilité en cas de réclamation pour toute blessure corporelle ou tout dégât matériel causé par cet appareil.

### CONDITIONS GÉNÉRALES

La garantie ou assurance ci-dessus ne s'applique pas si les dégâts ou réparations sont dus aux cas suivants :

- 1) Panne de courant.
- 2) Dommages subis pendant le transport ou le déplacement de l'appareil.
- 3) Alimentation électrique incorrecte (tension faible, câblage défectueux, fusibles incorrects).
- 4) Accident, modification, emploi abusif ou incorrect de l'appareil tel qu'une circulation d'air inadéquate dans la pièce ou des conditions de fonctionnement anormales (température extrêmement élevée ou basse).
- 5) Utilisation dans un but commercial ou industriel (à savoir, si l'appareil n'est pas installé dans un domicile résidentiel).
- 6) Incendie, dommages causés par l'eau, le vol, la guerre, une émeute, des hostilités, ou en cas de force majeure (ouragan, inondation, etc.).
- 7) Visites d'un technicien pour expliquer le fonctionnement de l'appareil au propriétaire.
- 8) Installation inappropriée (par exemple, encastrement d'un appareil autoportant, ou utilisation extérieure d'un appareil non conçu à cet effet, y compris, mais sans s'y limiter : les garages, les patios, les porches ou ailleurs, qui ne sont pas correctement isolés ou climatisés).

La preuve de la date d'achat sera requise pour les réclamations de garantie; conserver la facture de vente. Dans le cas où un service de garantie est requis, présentez la preuve d'achat à notre dépôt de service agréé.

#### Service sous garantie

Service au domicile

Danby Products Limited  
PO Box 1778, Guelph, Ontario, Canada N1H 6Z9  
Téléphone : (519) 837-0920 Télécopieur : (519) 837-0449

1-800-263-2629

02/18

Danby Products Inc.  
PO Box 669, Findlay, Ohio, U.S.A. 45840  
Téléphone : (419) 425-8627 Télécopieur : (419) 425-8629

# Bienvenido

Bienvenido a la familia Danby. Estamos orgullosos de nuestros productos de calidad y creemos en un servicio confiable. Sugerimos que lea este manual del propietario antes de conectar el nuevo aparato ya que contiene información importante sobre la operación, información de seguridad, solución de problemas y consejos de mantenimiento para garantizar la fiabilidad y longevidad de su electrodoméstico.

Visite **www.Danby.com** para acceder a herramientas de autoservicio, preguntas frecuentes y mucho más. Para asistencia adicional, llame al **1-800-263-2629**.

**Tenga en cuenta la información siguiente; Necesitará esta información para obtener un servicio bajo garantía.**

**Debe proporcionar el recibo de compra original para validar su garantía y recibir servicio.**

**Número de modelo:** \_\_\_\_\_

**Número de serie:** \_\_\_\_\_

**Fecha de compra:** \_\_\_\_\_

## Necesitas ayuda?

Antes de llamar al servicio, aquí hay algunas cosas que puede hacer para ayudarnos a servirle mejor.

### **Lea este manual del propietario:**

Contiene instrucciones para ayudarlo a usar y mantener su aparato correctamente.

### **Si recibe un aparato dañado:**

Inmediatamente póngase en contacto con el minorista o el constructor que le vendió el aparato.

### **Ahorre tiempo y dinero:**

Consulte la sección de solución de problemas al final de este manual antes de llamar. Esta sección le ayudará a resolver problemas comunes que pueden ocurrir.



1-800-26- Danby  
(1-800-263-2629)



## Información de Seguridad Importante

### LEA Y SIGA TODAS LAS INSTRUCCIONES DE SEGURIDAD

#### REQUISITOS ELÉCTRICOS

Todo el cableado debe cumplir con los códigos locales y nacionales y debe ser instalado por un electricista calificado. Compruebe la fuente de alimentación disponible y resuelva cualquier problema de cableado antes de instalar y operar este aparato.

Este electrodoméstico de 230 V se puede utilizar en cualquier receptáculo doméstico de uso general con cable adecuado. La placa de características situada en el lado derecho del aparato, justo por encima del cable de alimentación, contiene datos eléctricos y otros datos técnicos.

#### INSTRUCCIONES DE SEGURIDAD

Este electrodoméstico no debe ser utilizado por personas, incluidos niños, con capacidades físicas, sensoriales o mentales reducidas o sin experiencia y conocimiento, a menos que una persona responsable de su seguridad les haya dado supervisión o instrucciones sobre el uso del electrodoméstico.

Los niños deben ser supervisados para asegurarse de que no jueguen con el aparato.

No instale el aparato donde se sospeche una fuga de gas combustible.

#### INSTRUCCIONES PARA EL CABLE DE ALIMENTACIÓN

El cable de suministro de energía contiene un dispositivo actual que detecta daños en el cable de alimentación. Para probar el cable de suministro de energía:

1. Presione el botón de PRUEBA en el cable de suministro de energía. El botón RESET hará clic y saldrá.
2. Presione el botón RESET hasta que haga clic en su lugar.
3. El cable de suministro de energía ahora está suministrando electricidad al aparato.

No use este dispositivo para encender o apagar el dispositivo. Asegúrese de que el botón RESET esté presionado para un funcionamiento correcto. El cable de alimentación debe reemplazarse si no se restablece cuando se presiona el botón de PRUEBA.

#### INSTRUCCIONES DE CONEXION A TIERRA

Este aparato debe estar conectado a tierra. La puesta a tierra reduce el riesgo de descarga eléctrica proporcionando un cable de escape para la corriente eléctrica.

Este aparato tiene un cable que tiene un cable de conexión a tierra con un enchufe de 3 clavijas. El cable de alimentación debe estar enchufado en un tomacorriente que esté debidamente conectado a tierra. Si el tomacorriente es un tomacorriente de pared de 2 terminales, debe ser reemplazado por un tomacorriente de pared de 3 clavijas debidamente conectado a tierra.

**ADVERTENCIA** - El uso incorrecto del enchufe de conexión a tierra puede resultar en un riesgo de descarga eléctrica. Consulte a un electricista calificado o agente de servicio si las instrucciones de conexión a tierra no se entienden completamente o si existe duda sobre si el aparato está debidamente conectado a tierra.

**No conecte el aparato a los cables de extensión ni con otro aparato en la misma toma de corriente.** No empalme el cable de alimentación. No corte ni extraiga en ningún caso la tercera clavija de tierra del cable de alimentación. No utilice cables de extensión ni adaptadores sin conexión a tierra (dos clavijas).

Si el cable de alimentación está dañado, debe ser reemplazado por el fabricante, su agente de servicio o persona calificada similar para evitar riesgos.

**¡GUARDE ESTAS INSTRUCCIONES!**

# INSTRUCCIONES DE INSTALACIÓN

## DIMENSIONES

Este aparato tiene 42 pulgadas (106.7 cm) de ancho, 16 pulgadas (40.8 cm) de alto y 23.9 pulgadas (60.6 cm) de profundidad.

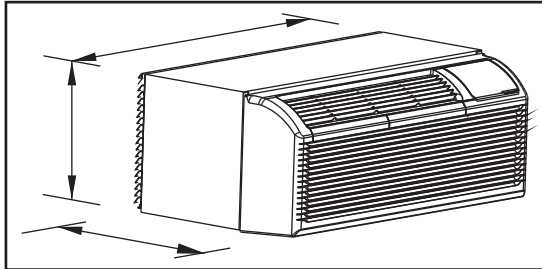

## MANGA DE PARED

Todas las fundas de pared utilizadas para instalar el aire acondicionado deben estar en buenas condiciones estructurales y tener una rejilla trasera que se adhiera firmemente a la funda o al reborde de la funda para asegurar el aparato.

Instale la funda de pared de acuerdo con las instrucciones de instalación de la funda de pared. Al instalar la funda, asegúrese de que no haya nada dentro de 20 pulgadas (50.8 cm) de la parte posterior del aparato que pueda interferir con la radiación de calor y el flujo de aire de escape.

## INSTALACIÓN

1. Retire el panel frontal. Tire de la parte inferior para liberarlo de las pestañas y luego levántelo.
2. Retire el tornillo de envío de la puerta de ventilación.
3. Gire la palanca de control de ventilación para abrir o cerrar la puerta de ventilación. Cuando la palanca de control de ventilación está ajustada en "cerrar", solo circula el aire dentro de la habitación. Cuando la palanca de control de ventilación está configurada en "abierto", el aire exterior ingresará a la habitación. Esto puede reducir la eficiencia de calentamiento o enfriamiento.
4. Levante el electrodoméstico y deslícelo dentro del manguito de la pared hasta que quede firmemente colocado contra la pared frontal del manguito y asegúrelo con cuatro tornillos a través de los orificios de la brida.
5. Vuelva a instalar el panel frontal. Coloque las pestañas sobre el riel superior y empuje hacia adentro en la parte inferior hasta que el panel encaje en su lugar.

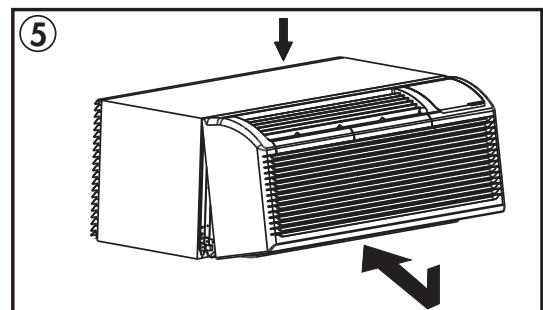
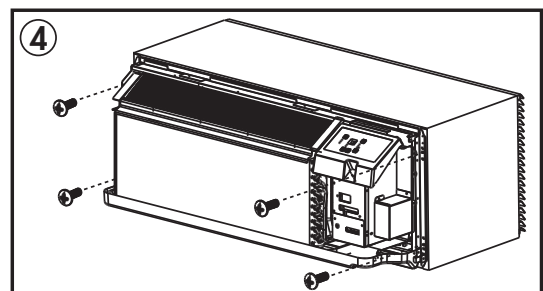
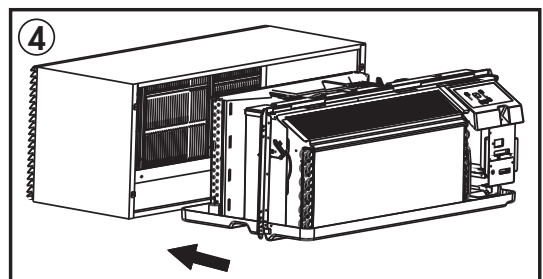
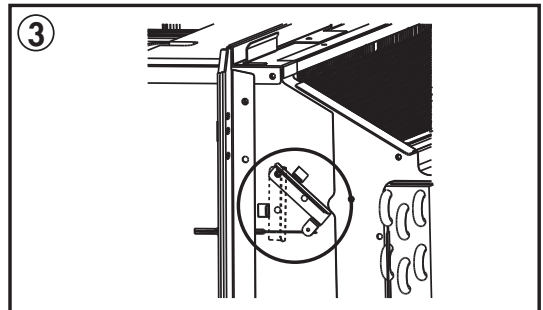
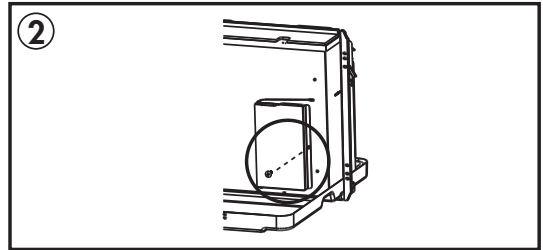
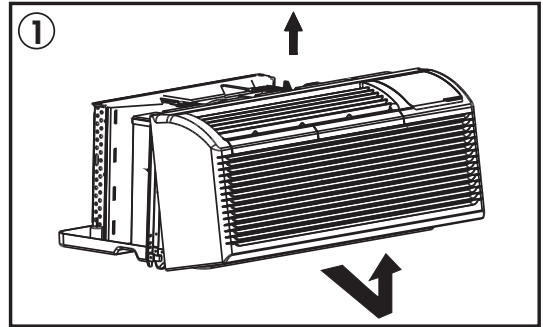

# INSTRUCCIONES DE INSTALACIÓN

## INTERRUPTORES DIP

Los controles del interruptor dip se encuentran detrás del panel frontal a través de una abertura debajo del panel de control. Retire el panel frontal para acceder a los interruptores dip.

Los interruptores dip son accesibles sin abrir la caja de control.

El aparato debe desconectarse antes de realizar ajustes en los interruptores dip.

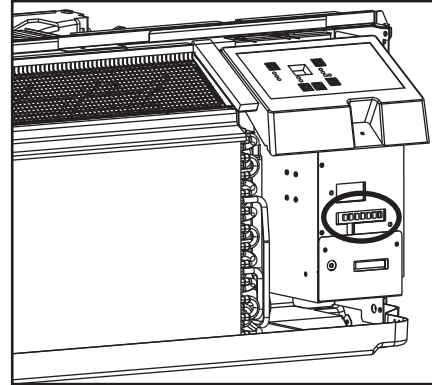

## CONFIGURACIONES DEL INTERRUPTOR DIP

Consulte la tabla a continuación para ver las configuraciones y funciones del interruptor dip.

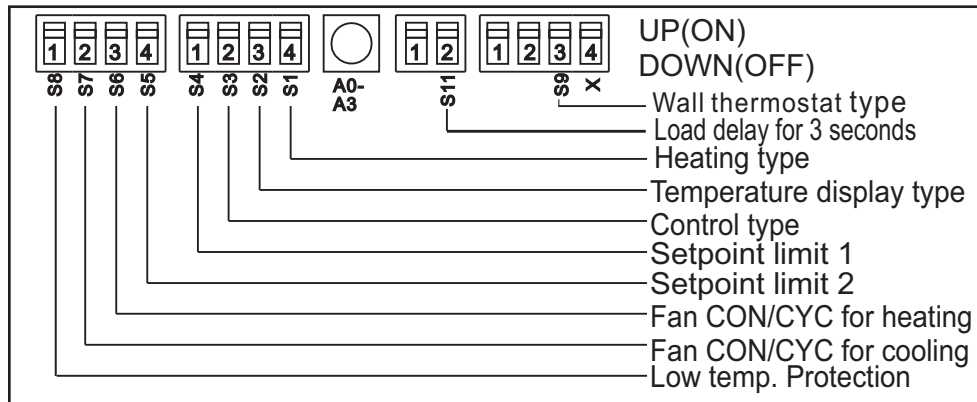

Número	ARRIBA (ON)	ABAJO (OFF)	Notas
<b>S1</b>	Solo calor eléctrico	Eléctrico y bomba de calor	Solo modelo de bomba de calor
<b>S2</b>	Pantalla de temperatura °F	Pantalla de temperatura °C	
<b>S3</b>	Habilitar termostato de pared	Panel de control habilitado	
<b>S4*S5</b>	ARRIBA*ARRIBA: 61°F ~ 86°F (16°C ~ 30°C) ARRIBA*ABAJO: 65°F ~ 78°F (18°C ~ 26°C) ABAJO*ARRIBA: 63°F ~ 80°F (17°C ~ 27°C) ABAJO*ABAJO: 68°F ~ 75°F (20°C ~ 24°C)		La configuración de S4 y S5 se combinan para seleccionar el rango del punto de ajuste
<b>S6</b>	Ventilador continuo para calentar	Ciclo ventilador para calentar	
<b>S7</b>	Ventilador continuo para enfriamiento	Ciclo de ventilador para enfriamiento	
<b>S8</b>	Protección de baja temperatura habilitada	Protección de baja temperatura desactivada	
<b>S9 (S3 UP)</b>	Use algunos tipos de termostato de pared	Utilice PTAC otro termostato de pared	Consulte con el agente de ventas o fabricante para más detalles
<b>S9 (S3 DOWN)</b>	Use solo el panel de control	Use el panel de control o algunos tipos de termostato de pared	
<b>Sw11</b>	Retraso de carga por 3 segundos	Normal	Opcional

# INSTRUCCIONES DE OPERACIÓN

## CONFIGURACIONES DEL INTERRUPTOR DIP POR CONTROL DE PANEL

1. Apague el aparato.
2. Mantenga presionados los botones de aumento y disminución al mismo tiempo durante 3 segundos para activar la configuración del interruptor dip mediante el control del panel.
3. Consulte la tabla a continuación para conocer las configuraciones y funciones del interruptor dip mediante el control del panel.
4. La pantalla mostrará dos números. El número superior izquierdo es para interruptores dip, el número inferior derecho es para funciones.
5. Presione el botón de aumento para configurar los interruptores dip. Presione el botón de disminución para configurar las funciones.
6. Mantenga presionados los botones de aumento y disminución al mismo tiempo durante 3 segundos para confirmar las opciones. El aparato volverá a funcionar normalmente después de 30 segundos sin entrada.

**Nota:** La ventana de la pantalla LED mostrará "00" cuando ingrese por primera vez al modo de configuración. Ajuste los interruptores en secuencia uno a la vez.

**Nota:** Para activar la función de control de la recepción, ajuste el interruptor dip SW7 a "ABAJO (OFF)" y luego ajuste el control del panel a "A0".

Número	Alto (izquierda)	Bajo (derecha)		Notas
/	0	1 - por panel de control	0 - por interruptores dip	
S1	1	1 - solo calor eléctrico	0 - electricidad y bomba de calor	Solo modelo de bomba de calor
S2	2	1 - °F exhibir	0 - °C exhibir	
S3*S9	3	3 - use el panel de control o algunos tipos de termostato de pared 2 - usa algunos tipos de termostato de pared 1 - use PTAC otro termostato de pared 0 - usar panel de control		Consulte con el agente de ventas o fabricante para más detalles
S4*S5	4	4 - 62°F ~ 86°F (17°C ~ 30°C) 3 - 61°F ~ 86°F (16°C ~ 30°C) 2 - 65°F ~ 78°F (18°C ~ 26°C) 1 - 63°F ~ 80°F (17°C ~ 27°C) 0 - 68°F ~ 75°F (20°C ~ 24°C)		
S6	6	1 - ventilador continuo para calentar	0 - ciclo del ventilador para calentar	No disponible para "utilizar otro termostato de pared PTAC"
S7	7	1 - ventilador continuo para enfriamiento	0 - ciclo del ventilador para enfriamiento	
S8	8	1 - protección de baja temperatura habilitada	0 - protección de baja temperatura desactivada	Opcional
SW7	A	1 - control de recepción habilitado	0 - control de recepción deshabilitar	Opcional
Sw11	B	1 - retraso de carga por 3 segundos	0 - normal	Opcional

# INSTRUCCIONES DE OPERACIÓN

## TERMOSTAL DE TERMOSTATO DE PARED

**Nota:** El uso de un termostato de pared es opcional.

**Importante:** Solo personal capacitado y calificado debe acceder al panel eléctrico del electrodoméstico e instalar accesorios eléctricos. Póngase en contacto con un contratista eléctrico local, distribuidor o distribuidor para obtener ayuda.

### Enrutamiento de cables del termostato

El cable del termostato se suministra en campo. El calibre de cable recomendado es un cable de termostato sólido de calibre 18 a 20.

**Nota:** Se recomienda que se pasen cables adicionales al dispositivo en caso de que alguno se dañe durante la instalación. El cable del termostato siempre debe colocarse alrededor o debajo, nunca a través del manguito de la pared. El cable debe enrutarse detrás del panel frontal al conector de terminal de fácil acceso.

Tire del interruptor DIP a la posición ABAJO (OFF).

Inserte el conector del cable del termostato de pared en el terminal correspondiente de acuerdo con las diferentes formas que se muestran.

A: interruptor DIP  
B: terminal

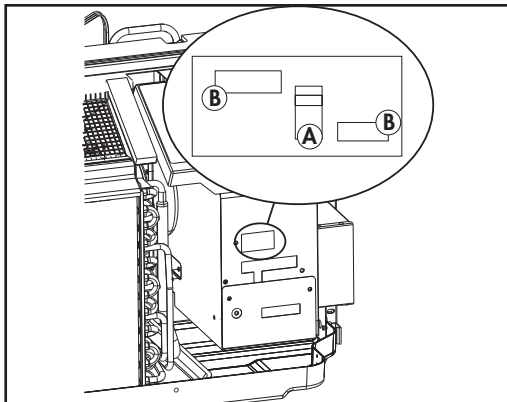

## PTAC Otro termostato de pared

Retire los dos tornillos como se muestra y baje el panel de la cubierta.

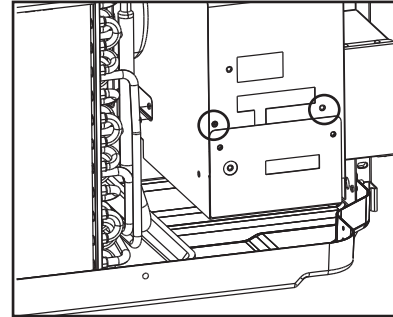

### Terminal del otro termostato de pared PTAC (MODO A)

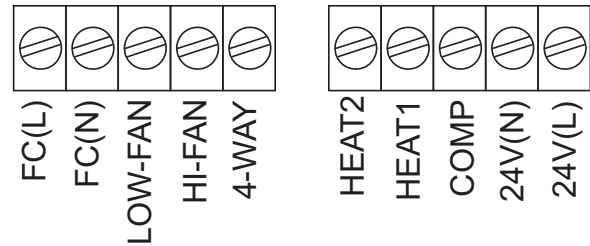

### Terminal del otro termostato de pared PTAC (MODO B)

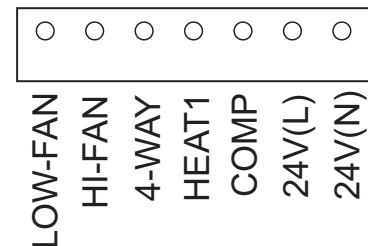

**Precaución:** el incumplimiento de esta precaución puede provocar daños en el equipo o un funcionamiento incorrecto. Un cableado incorrecto puede dañar la electrónica. Busing común no está permitido. Daño u operación errática puede resultar.

# INSTRUCCIONES DE OPERACIÓN

## CONTROL DE ESCRITORIO DELANTERO

**Nota:** El uso del control de escritorio delantero es opcional.

El controlador puede manejar una señal de interruptor desde la entrada FC (L) y FC (N), llamada control de recepción. La entrada debe ser de 24 VCA. Si el sistema no recibe una señal de 24 VCA, se apagará; de lo contrario, el dispositivo funciona con el control normal.

El interruptor DIP puede controlar la función de control de la recepción. Si el interruptor DIP está en la posición hacia abajo, el aparato se apagará, de lo contrario funcionará normalmente.

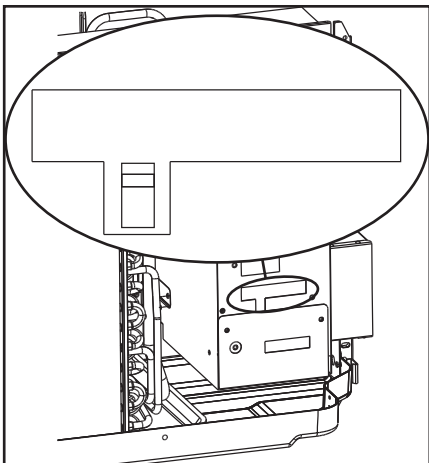

## REQUERIMIENTOS ADICIONALES

- Use el terminal de 4 vías solo para la conexión de la bomba de calor.
- El termostato de pared debe estar calentando la válvula de cambio de 4 vías.
- Para los termostatos que solo tienen una salida de velocidad del ventilador (activada o automática), la velocidad del ventilador está determinada por cómo está conectado el conector del terminal. Si desea un ventilador bajo, conecte la salida G del termostato a (LOW-FAN) en el bloque de terminales del aparato. Si desea un ventilador alto, conecte la salida G del termostato a (HI-FAN) en el bloque de terminales del aparato.
- El rango de temperatura establecida del termostato de pared debe estar en consonancia con el rango de configuración del interruptor DIP.
- El termostato de pared debe configurarse correctamente en consonancia con el tipo de aparato; bomba de calor o sin bomba de calor.
- Si el termostato de pared solo tiene una salida de calentador eléctrico, conecte los dos terminales de HEAT 1 y HEAT 2, el aparato puede operar dos calentadores eléctricos (solo si el aparato tiene dos calentadores eléctricos). De lo contrario, opere un calentador eléctrico.
- No quite el panel de control.
- Si el aparato está siendo controlado por una pared de termostato, coloque la cubierta proporcionada sobre el panel de control como por la continuación.

**Nota:** Cuando la pantalla muestra "LC", significa que los botones del panel de control no están disponibles y el aparato debe ser controlado por el termostato montado en la pared al que está conectado.

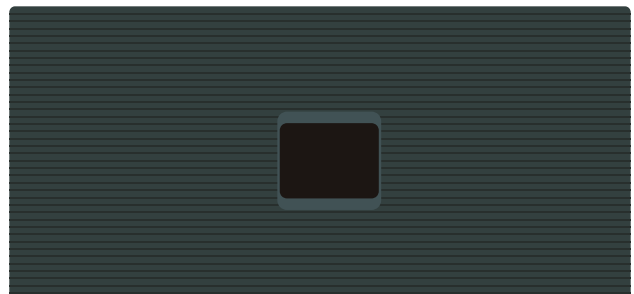

This unit is controlled by a wall mounted thermostat  
Cette unité est contrôlée par un thermostat mural

# INSTRUCCIONES DE OPERACIÓN

## PANEL DE CONTROL

1. **Panel de visualización:** muestra la temperatura establecida. Cuando está en modo ventilador, muestra la temperatura ambiente. Para cambiar la escala de temperatura que se muestra, mantenga presionados los botones arriba y abajo al mismo tiempo durante tres segundos.
2. **Botón de ventilador:** se utiliza para configurar la velocidad del ventilador. El ventilador se puede configurar en bajo, medio y alto. Las luces indicarán la velocidad del ventilador elegida.
3. **Botón de ventilador continuo:** en modo de enfriamiento, presione para configurar el ventilador para que funcione continuamente.
4. **Botones de aumento y disminución:** se utilizan para ajustar la temperatura establecida en incrementos de 1°.
5. **Botón de modo:** se utiliza para elegir el modo de funcionamiento. Las luces indicarán el modo elegido, frío, calor o ventilador.
6. **Botón de encendido:** se utiliza para encender o apagar el aparato.

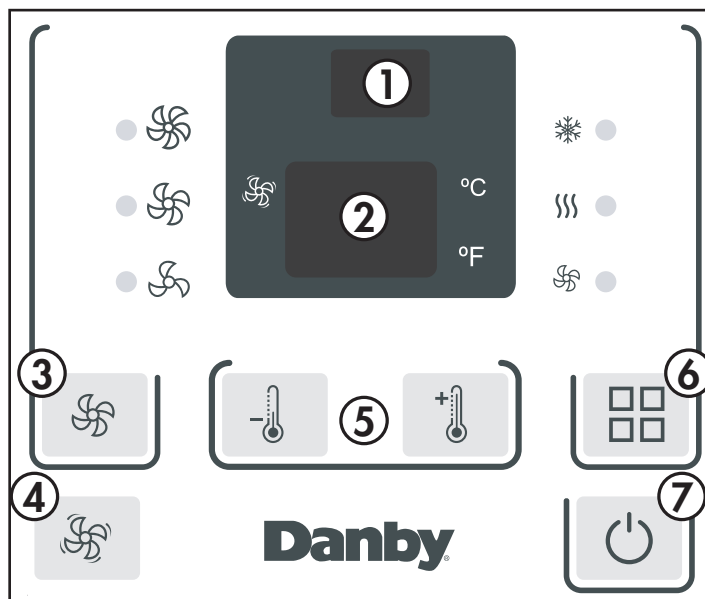

## MODOS DE FUNCIONAMIENTO

Hay tres modos de operación para elegir. Presione el botón Modo varias veces para elegir el modo deseado. La luz indicadora adyacente se iluminará para mostrar qué modo ha sido seleccionado.

### • Modo fresco

Elija el modo frío para configurar la función de enfriamiento. Use los botones arriba y abajo para elegir la temperatura deseada. Cuando se selecciona el modo frío, la velocidad del ventilador se puede ajustar presionando el botón del ventilador.

### • Modo calor

Elija el modo de calefacción para configurar la función de calefacción. Use los botones arriba y abajo para elegir la temperatura deseada.

### • Modo de ventilador

Elija el modo de ventilador para hacer funcionar el ventilador interno sin activar la función de enfriamiento. Presione el botón del ventilador varias veces para elegir la velocidad del ventilador, baja, media o alta.

## CUIDADO Y MANTENIMIENTO

### FILTRO DE AIRE

El filtro de aire debe limpiarse aproximadamente cada 2 semanas. El filtro de aire puede requerir una limpieza más frecuente si hay una considerable caspa o piel en el aire.

El filtro de aire está ubicado detrás de la rejilla de entrada delantera. Sujete el filtro por el centro y tire hacia arriba y hacia afuera.

Use una aspiradora con un accesorio de cepillo suave para eliminar cualquier residuo grande o acumulación de polvo del filtro de aire.

Lave el filtro con agua jabonosa tibia, por debajo de 40°C (104°F), o use un agente de limpieza neutro.

Enjuague el filtro con agua limpia y séquelo bien antes de volver a instalarlo en el aparato.

**Nota:** No opere el aparato sin el filtro de aire instalado.

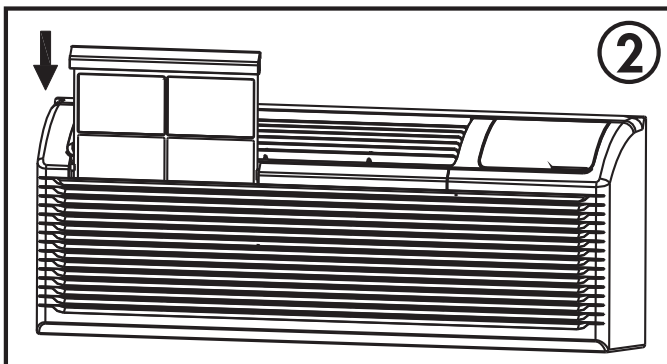
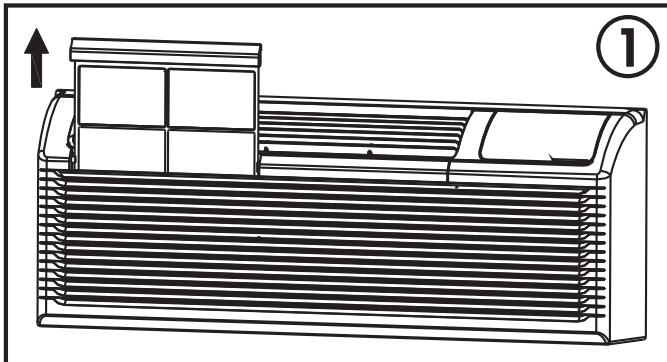

### LIMPIEZA

Para evitar posibles descargas eléctricas, asegúrese de que el aparato esté desenchufado antes de realizar cualquier limpieza o mantenimiento.

El exterior del aparato se puede limpiar con un paño suave o con un paño tibio y húmedo si es necesario.

No utilice gasolina, benceno, diluyente o cualquier otro producto químico para limpiar este aparato ya que estas sustancias pueden dañar el acabado y la deformación de las piezas de plástico.

Nunca vierta agua directamente sobre el aparato, ya que esto puede causar el deterioro de los componentes eléctricos y el aislamiento del cableado.

### ERROR CODES

Si alguno de los siguientes códigos de error aparece en la pantalla, desenchufe el dispositivo y luego vuelva a enchufarlo. Si el código de error persiste, solicite servicio técnico.

- AS** - error del sensor de temperatura ambiente
- ES** - error del sensor de temperatura del evaporador
- CS** - error del sensor de temperatura del condensador
- OS** - error del sensor de temperatura exterior
- HS** - error del sensor de temperatura de escape
- LE** - error del controlador de cable
- LO** - la temperatura ambiente es inferior a 0°C/32°F
- HI** - la temperatura ambiente es superior a 37°C/99°F
- FP** - protección a baja temperatura

## SOLUCIÓN DE PROBLEMAS

Danby cuidado del consumidor: 1-800-263-2629

### Horas de operación:

Lunes a Jueves 8:30 am - 6:00 pm Hora estándar del este

Viernes 8:30 am - 4:00 pm Hora estándar del este

La información de este manual está sujeta a cambios sin previo aviso.

PROBLEMA	CAUSA POSIBLE
El aparato no funcionará	<ul style="list-style-type: none"><li>• El enchufe no está completamente insertado en el tomacorriente de pared</li><li>• Fusible fundido o disyuntor</li></ul>
Enfriamiento insuficiente	<ul style="list-style-type: none"><li>• El filtro de aire está sucio</li><li>• Flujo de aire bloqueado</li><li>• El tamaño del dispositivo es demasiado pequeño para la aplicación</li></ul>
Ruido	<ul style="list-style-type: none"><li>• Soporte inadecuado en la instalación de ventanas</li></ul>
Olores	<ul style="list-style-type: none"><li>• Formación de moho o moho en superficies mojadas internas</li><li>• Coloque un comprimido de algicida en el molde de la base; empuje la tableta a través de la parrilla a cada lado del aparato</li></ul>
El agua que gotea en el interior	<ul style="list-style-type: none"><li>• El aparato no está correctamente inclinado para permitir que el agua se drene hacia el exterior</li></ul>
El agua que gotea fuera	<ul style="list-style-type: none"><li>• En días muy calurosos o húmedos, el agua goteada por la parte trasera del aparato es normal</li></ul>
Acumulación de escarcha	<ul style="list-style-type: none"><li>• Cuando las temperaturas exteriores están por debajo de 18.3°C (65°F) puede formarse escarcha cuando el aparato esté en modo de enfriamiento</li><li>• Cambie el aparato al modo ventilador sólo hasta que el hielo se derrita</li></ul>

## GARANTÍA LIMITADA "A DOMICILIO"

Este producto de calidad está garantizado contra defectos de fabricación, incluyendo partes y mano de obra, siempre y cuando la unidad se utilice bajo las condiciones normales de funcionamiento para las que fue diseñado. Esta garantía está solamente disponible para la persona que haya comprado originalmente esta unidad directamente de Danby Products Limited (Canada) o Danby Products Inc. (U.S.A.) (en adelante "Danby") o uno de sus distribuidores autorizados, y no es transferible.

### CONDICIONES DE LA GARANTÍA

Las piezas plásticas, se autorizan por treinta (30) días solamente a partir de la fecha de la compra, sin las extensiones proporcionadas.

**Primeros 24 meses** Durante los primeros **veinticuatro (24) meses**, cualquier parte en buen estado de este producto que resulte defectuosa, incluyendo cualquier sistema sellado, será reparado o reemplazado, a opción del fabricante, sin cargo para el comprador original.

**Para obtener servicio** Comuníquese con el distribuidor donde haya comprado la unidad, o llame al Taller de Servicio Autorizado más cercano, donde debe ser reparada por un técnico calificado. Si esta unidad es reparada en otro lugar que no sea un Taller de Servicio Autorizado, o si la unidad se utiliza para aplicaciones comerciales, Danby no se hará responsable de ninguna forma y la garantía será anulada.

**Límites del servicio técnico a domicilio** Danby se reserva el derecho de limitar la cobertura de "Servicio en Domicilio" sujeto a la proximidad de un **Taller de Servicio Autorizado**. Para todo artefacto que requiera servicio fuera del área limitada de "Servicio en Domicilio", el cliente será responsable por transportar dicho artefacto hasta el Taller de Servicio Autorizado más cercano. Si el electrodoméstico está instalado en un lugar que se encuentra a **100 kilómetros (62 millas)** o más del centro de servicios más cercano, se debe llevar la unidad al Centro de servicios Danby autorizado más cercano, ya que dicho servicio sólo puede realizarlo un técnico calificado y certificado por Danby para prestar servicios de garantía.

Los cargos por transporte desde y hacia el lugar en que se efectúe el servicio técnico no están cubiertos por esta garantía y son de responsabilidad del comprador.

Nada dentro de esta garantía implica que Danby será responsable por cualquier daño que hayan sufrido los alimentos u otros contenidos de este aparato, ya sea debido a un defecto del aparato, o su uso, adecuado o inadecuado.

### EXCLUSIONES

Salvo lo aquí indicado por Danby, no existen otras garantías, condiciones o representaciones, explícitas o implícitas, concretas o intencionales por parte de Danby o sus distribuidores autorizados y todas las demás garantías, condiciones o representaciones, incluyendo cualquier garantía, condiciones o representaciones bajo cualquier Acta de Venta de Productos o legislación o estatuto similar, quedan de esta forma expresamente excluidas. **Salvo lo aquí indicado, Danby no serán responsables por ningún daño a personas o bienes, incluyendo la propia unidad, sin importar su causa, o de ningún daño indirecto causado por el desperfecto de la unidad, y al comprar esta unidad, el comprador acepta por la presente, indemnizar y proteger a Danby contra cualquier reclamo por daños a personas o bienes causados por la unidad.**

### CONDICIONES GENERALES

No se considerará ninguna de estas garantías o seguros cuando el daño o la necesidad de reparación sea el producto de los siguientes casos:

- 1) Falla del suministro eléctrico.
- 2) Daños en tránsito o durante el transporte de la unidad.
- 3) Alimentación incorrecta, como bajo voltaje, instalación eléctrica defectuosa o fusibles inadecuados.
- 4) Accidente, modificación, abuso o uso incorrecto del artefacto, tal como insuficiente ventilación del ambiente o condiciones de operación anormales (temperatura ambiente extremadamente alta o baja).
- 5) Utilización comercial o industrial (v.g., si el electrodoméstico no está instalado en una vivienda particular).
- 6) Incendio, daños por agua, robo, guerra, disturbios, hostilidades, actos de fuerza mayor como huracanes, inundaciones, etc.
- 7) Pedidos de servicio debido a desinformación del usuario.
- 8) Instalación inadecuada (v.g., instalación empotrada de un electrodoméstico diseñado como unidad independiente o uso de un electrodoméstico al aire libre que no esté aprobado para dicho fin, incluyendo pero no limitado a: garajes, patios, porches o en cualquier lugar que no esté bien aislado o controlado por el clima).

Se requerirá una prueba de la fecha de compra para reclamaciones de garantía; Retener las facturas de venta. En el caso de que se requiera servicio de garantía, presente el comprobante de compra a nuestro depósito de servicio autorizado.

**Servicio de Garantía**  
Servicio en Domicilio

Danby Products Limited  
PO Box 1778, Guelph, Ontario, Canada N1H 6Z9  
Telephone: (519) 837-0920 FAX: (519) 837-0449

**1-800-263-2629**  
04/17

Danby Products Inc.  
PO Box 669, Findlay, Ohio, U.S.A. 45840  
Telephone: (419) 425-8627 FAX: (419) 425-8629





---

**MODEL • MODÈLE • MODELO**

DPTA090HEB1WDB

DPTA120HEB1WDB

DPTA150HEB1WDB