



DEHUMIDIFIER

Owner's Use and Care Guide

Keep these instructions for future reference.

For easy reference, may we suggest you attach a copy of your sales slip/receipt to this page, along with the following information, located on the rear wall of the water tank compartment.

Model Number: _____

Serial Number: _____

Date of Purchase: _____

CAUTION
Read and follow all safety rules and operating instructions before first use of this product.

INSTALLATION INSTRUCTIONS

LOCATION

- Select a suitable location, making sure you have easy access to an electrical outlet (avoid the use of extension cords). If it is absolutely necessary to use an extension cord, use an approved "air conditioner" heavy duty extension cord ONLY (available at any Home Hardware location).
- Make sure there are no obstructions restricting airflow through the front air intake grill. Maintain a minimum clearance of at least 20 cm (8") between adjacent walls and the back of the unit, to allow for proper air circulation and maximum efficiency.

- To obtain maximum operating efficiency from your dehumidifier, the recommended temperatures should be between 6°C (42.8°F) to 35°C (95°F).
- It is important to remember the efficiency of a dehumidifier will be affected by the rate at which new humid air (moisture) is allowed to infiltrate the same area. To maintain efficiency, the dehumidifier must be operated in an enclosed area. Keep all doors and windows closed.

FEATURES

- Soft touch (Electronic) Control Key Pads
- Auto-Sensing Humidity Control
- Adjustable Humidity Settings (30% - 90%)
- 2 Fan Speed Settings (High / Low)
- Delay Start Protection (Compressor)
- Auto-Defrost (De-Icer)
- Full Bucket Indicator Light
- Easy Roll Castors (4)
- Front Mounted Water Tank (Removable)
- Direct Drain Option (HOSE INCLUDED)
- Quiet Operation
- Removable Air Filter

OPERATING INSTRUCTIONS

- 1) Power Button : On / Off
- 2) Fan speed button : High / Low
- 3) Timer button : When unit is operating, press TIMER to set number of hours desired until unit will shut off. When unit is in stand-by, press TIMER to set number of hours desired until unit will turn on. Setting timer from 1-24 hours. To cancel the timer, proceed as above but set the "timer off" to zero (0) hours.
- 4) °C/°F Button : Press the °C/°F button to toggle between Celsius and Fahrenheit.
- 5) Set humidity/current humidity display : When machine is running, it displays the current humidity. Press UP or DOWN buttons to select humidity setting. The humidity is adjusted in increments of 5% by each press. Adjustable range is within 30% RH to 90% RH. Ten seconds after setting humidity, the display will change back to the current humidity.
- 6) Current temp/ timer set display : When machine is running, it displays the current temperature. Press the TIMER button to set the machine to shut off automatically after specified amount of time. Ten seconds after displaying the timer, the display will change back to current temperature.
- 7) Defrost light : When temperature is low, unit enters defrost mode and defrost light illuminates.
- 8) Bucket full light : When water tank is full, bucket full light illuminates.

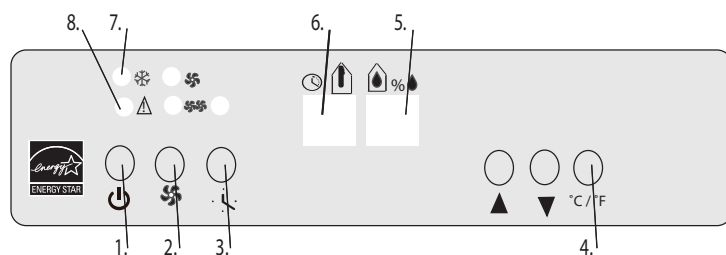
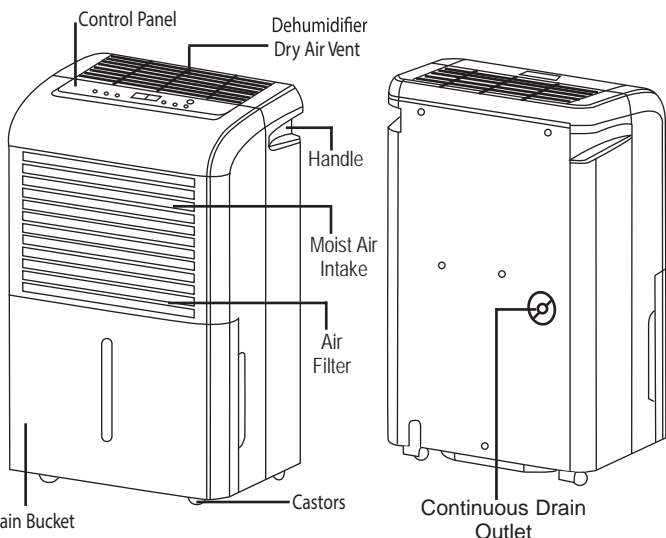

Electrical Specifications: 115 V AC, 60 Hz
Plug directly into a polarized grounded receptacle protected by a 15 amp fuse or circuit breaker.

IMPORTANT - GROUNDING METHOD

This product is factory equipped with a power supply cord that has a three-pronged grounded plug. It must be plugged into a mating grounding type receptacle in accordance with the National Electrical Code and applicable local codes and ordinances. If the circuit does not have a grounding type receptacle, it is the responsibility and obligation of the customer to exchange the existing receptacle in accordance with the National Electrical Code and applicable local codes and ordinances. The third ground prong should not, under any circumstances, be cut or removed. Never use the cord, the plug or the appliance when they show any sign of damage. Do not use your appliance with an extension cord unless it has been checked and tested by a qualified electrician or electrical supplier.



START OPERATION

- 1) Place the product in an upright position on a flat, stable, and heat resistant surface. Make sure there is nothing flammable or heat sensitive within 100cm (39 inches). Operating the product in any other position could be hazardous.
- 2) Insert the plug into a suitable wall socket. The dehumidifier is suitable for operating on an electricity supply having the same voltage as that shown on its rating label.
- 3) Make sure the water tank is correctly located. After switching on the machine for the first time, if the "Bucket Full" light illuminates, pull out the water tank and check that the "float" lever is able to move freely, then return the water tank to the correct position.

BUCKET FULL LIGHT

- When the water tank is full the machine will stop and the "Bucket Full" light will illuminate.
- The water tank should be carefully removed from the machine by sliding it outward from the front of the unit, and it should be emptied. When the empty tank is replaced properly in the machine, the unit will start up and run normally.

NOTE : Please use both hands to carefully empty the water tank.

WATER TANK OPERATION

Proper installation of the water tank is crucial in maintaining reliable dehumidifier operation. The water tank holds accumulated condensed water and, by means of a safety switch, controls both the water level and operation of the dehumidification process.

When the water tank is full and/or accidentally displaced inside the cabinet, the float switch actuator (inside the tank) breaks contact with the safety switch. This condition results in the immediate shut down of the compressor and fan motor system, preventing moisture from being condensed.

NOTE : Never tamper with or attempt to defeat the water level (safety) float switch system.

DEHUMIDIFYING

Dehumidifying is a means of removing moisture from the air. A dehumidifier will help to protect your home and valued possessions from damage (swelling) caused by moisture in the air. Essentially a dehumidifier removes moisture from the air as the moist air passes over a dehumidifying (evaporator) coil. Moisture is condensed on the evaporator coil, drained, and collected inside an internal (removable) water tank located at the front of the unit. The exhausted air being returned into the room environment is elevated several degrees, causing the surrounding air temperature to increase (slightly). This process also contributes

WATER FULL INDICATOR LIGHT (RED)

When the water tank is full and/or incorrectly positioned inside the cabinet, the water full red light turns on and remains on until such time that the tank is emptied and/or correctly re-positioned.

This condition will result in the immediate shut down of the dehumidifying system (both compressor and fan motor operations are terminated). This is a safety feature. When the water tank is emptied and/or correctly re-positioned, the dehumidifier will resume operation automatically.

NOTE: It may take several minutes before operating conditions resume.

FACTORY DEFAULT SETTING

Each time the unit is disconnected/re-connected and/or in the event of a power failure, the electronic circuitboard automatically defaults to the following factory setting: Humidity Setting: 60%, Fan Speed: Low.

NOTE : In the event of a power failure, the unit will default to the last program setting that was used when power is restored.

DEFROST

When the machine is operated at low temperatures (less than 18°C), the surface of the evaporator may accumulate a layer of frost which would reduce the efficiency of the machine. When this happens the machine will go into periodic defrost mode. The machine will operate in temperatures down to 5°C. The time taken to defrost may vary. If the machine freezes up, it should be turned off at the power supply and re-started. If the room temperature remains below 5°C the machine should be switched off.

to lowering the relative humidity of the surrounding air.

DEHUMIDIFYING MODE SELECTION :

- 1) To turn the unit on, press the ON / OFF button.
- 2) Press the humidity or buttons to select a desired RH operating value (30%-90%).

FAN SPEED SELECTION : Select a fan speed on the keypad. The speed you select is identified by the (illuminated) indicator light located directly above the selection made.

AIR FILTER

Your dehumidifier features a removable Air Filter. This filter is located at the front of the unit (behind the air intake grill) directly above the water tank compartment. The air filter plays an important role in helping to reduce dust/dirt particles from the surrounding environment. A clogged air filter reduces air intake, impacting negatively on operating efficiency. To maintain maximum operating efficiency, the filter must be checked and cleaned regularly (every 2 weeks). More frequent cleaning may be required depending upon indoor air quality.

IMPORTANT : Never operate the unit without the air filter in place.

AIR FILTER CLEANING STEPS :

- 1) Remove water tank and pull the air filter out gently.
- 2) Clean the filter with a vacuum cleaner, or wash it with clean water and dry with a dry cloth.
- 3) Put the clean air filter back in place and continue to operate the dehumidifier.

INSTALLING PVC DRAIN HOSE

When using the continuous drain function, the PVC hose must be placed horizontally below the drainage hole. Avoid uneven ground and folding the hose.

NOTE : Should you damage or misplace the PVC drain hose, a standard garden hose can be used.

CONTINUOUS DRAIN

The function of continuous drain can be performed using the following steps:

- 1) To save having to periodically empty the water tank, this unit can be configured for continuous drain. You can use the supplied drain hose to connect to the continuous drain connector.
- 2) Unscrew and remove the drain cover at the rear of the unit (Fig.A).
- 3) Remove the soft rubber stopper, and place it in the water tank for safe keeping (Fig. A).
- 4) Insert the drain hose through the hole of the drain cover (Fig. B).
- 5) Ensure the rubber seal ring is properly seated in the end of the hose as shown in Fig. B.
- 6) Connect the drain hose to the drain port.
- 7) Tighten the drain cover in clockwise direction onto the rear of the unit.
- 8) Place the bucket in its original location.

Fig. A

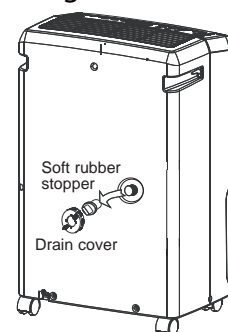
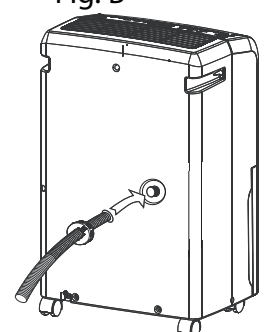

Fig. B



CAUTIONS

- 1) DO NOT pull on the power cord to avoid breakage, potential danger, or injury.
- 2) DO NOT use insect/oil/paint spray around the machine; these products might cause damage to plastic parts or start a fire.
- 3) DO NOT place the unit on uneven ground to avoid shaking, noise, and water leakage.
- 4) Always keep the unit 20cm or more from the wall to dissipate heat properly.
- 5) DO NOT drop anything into the machine.
- 6) Close all windows to allow for the maximum possible efficiency or removal of moisture
- 7) Keep the machine away from any type of heat source.
- 8) When moving or putting in storage, do not place the dehumidifier on its side, or upside down, to avoid shaking.
- 9) DO NOT store or use gasoline or other flammable vapours and liquids in the vicinity of this or any other appliance.

CARE AND MAINTENANCE

CLEANING

CAUTION: Before attempting to clean and/or service this unit, always disconnect the power supply cord from the electrical supply outlet.

- 1) DO NOT use gasoline, benzene, paint thinner, or any other chemicals to clean this unit, as these substances will damage/deform both plastic components and luster finish.
- 2) Never attempt to clean the unit by pouring water directly over any of the surface areas, as this will cause deterioration of electrical components and wiring insulation.
- 3) Use only a mild dish washing detergent, lukewarm water, and a soft cloth to wipe the exterior surface of the unit and dry thoroughly.

STORAGE

When the dehumidifier is not being used for long time periods, please follow these instructions:

- 1) Disconnect the power cord from the power supply.
- 2) Empty the water tank and wipe (clean) thoroughly.
- 3) Clean air filter thoroughly.
- 4) Re-package the unit in the original carton.
- 5) Store the unit upright in a dry location.

TROUBLESHOOTING

Occasionally, you may encounter some problems that are of a minor nature and a service call may not be necessary. Use this troubleshooting guide to identify possible problems you may be experiencing.

PROBLEM	POSSIBLE CAUSE
1) Unit will not operate.	<ul style="list-style-type: none">• Check power cord connection.• Check electrical outlet for blown fuse.• Check if water tank is full (if yes, empty).• Check water tank is properly installed.
2) Dehumidifying capacity (moisture removal) low.	<ul style="list-style-type: none">• Air filter is dirty and/or blocked.• Ambient (room) temperature too low (below 5°C/41°F).• Poor air flow circulation/obstruction of front grille.• Relative humidity in surrounding environment very low.
3) Relative humidity setting not reached after long period of operation.	<ul style="list-style-type: none">• Check that all doors and windows are closed.• Area/room is too large for the capacity of the dehumidifier.



ONE YEAR WARRANTY VALID ONLY WITH ORIGINAL PURCHASE RECEIPT

WARRANTY: Home Hardware Stores Limited warrants this product against defects in any parts or workmanship for a period of 1 year from the original purchase date. This product is for residential use only. It is not intended to be used in commercial or industrial settings. This product warranty covers only the original consumer purchaser of the product.

WARRANTY COVERAGE: This warranty is void if the product has been damaged by accident, neglect, improper handling or operation, shipping damage, abuse, misuse, unauthorized repairs made or attempted, alterations, improper assembly/installation or maintenance, commercial use or other causes not arising out of defect in materials or workmanship. This warranty does not extend to any units which have been altered or modified or damage to products or parts thereof which have had the serial number removed, altered, defaced or rendered illegible. Return to the closest Home Hardware store for inspection and/or replacement.

IMPLIED WARRANTIES: Any implied warranties which the purchaser may have are limited in duration to 1 year from the date of purchase. This limited warranty is in lieu of all other warranties expressed or implied, including warranties of merchantability and fitness for a particular purpose and excludes all liability for incidental or consequential damages for any cause whatsoever.

WARRANTY PERFORMANCE: During the above 1 year warranty period, a product with a defect will be replaced when the product is returned to an authorized dealer. The replacement product will be in warranty for the balance of the 1 year warranty period and an additional one-month period. No charge will be made for such replacement. To contact a customer service representative, call: 1-800-263-2629

IMPORTED FOR / IMPORTÉ POUR
HOME HARDWARE STORES LIMITED
ST. JACOBS, ONTARIO N0B 2N0
www.homehardware.ca
3824-515 / 518

© 11/2014 Home Hardware Stores Limited



DÉSHUMIDIFICATEUR

Guide d'utilisation et d'entretien

Veillez conserver ces instructions pour référence ultérieure.

À titre de référence pratique, nous vous suggérons d'agrafer une copie de votre facture/reçu de vente à cette page, et de joindre également les renseignements suivants, inscrits sur la paroi arrière du réservoir d'eau.

Numéro de modèle : _____

Numéro de série : _____

Date d'achat : _____

⚠ MISE EN GARDE

Bien lire et respecter toutes les consignes de sécurité et instructions de fonctionnement avant d'utiliser ce produit.

INSTRUCTIONS D'INSTALLATION

EMPLACEMENT

- Choisissez un emplacement approprié, permettant un accès facile à une prise électrique (évitiez l'emploi d'une rallonge). S'il est absolument nécessaire d'avoir recours à une rallonge, utilisez **UNIQUEMENT** une rallonge pour service intense, homologuée pour les climatiseurs (en vente chez tout marchand Home Hardware).
- Assurez-vous qu'aucune source d'obstruction ne gêne la circulation d'air devant la grille d'entrée d'air. Prévoyez une distance minimale d'au moins 20 cm (8 po) entre les murs adjacents et l'arrière de l'appareil, afin de permettre une bonne circulation d'air et d'assurer une efficacité optimale.

- Pour optimiser l'efficacité de fonctionnement de votre déshumidificateur, la température ambiante devrait se situer entre 6 °C (42,8 °F) et 35 °C (95 °F).
- Il importe de souligner que l'efficacité d'un déshumidificateur est affectée par le taux de nouvel air humide (humidité) qui entre dans une même pièce. Pour maintenir l'efficacité de l'appareil, on recommande de l'utiliser dans une pièce fermée, et de tenir toutes les portes et fenêtres fermées.

CARACTÉRISTIQUES

- Tableau de commande tactile (électronique) • Humidistat automatique
- Bouton de réglage du taux d'humidité (30 % à 90 %)
- Ventilateur 2 vitesses (haute/basse vitesse)
- Protection de mise en marche temporisée (compresseur) • Dégivreur automatique
- Témoin indicateur de réservoir plein • Roulettes pratiques (4)
- Réservoir d'eau à l'avant (amovible) • Option de drainage direct (TUYAU COMPRIS)
- Fonctionnement silencieux • Filtre à air amovible

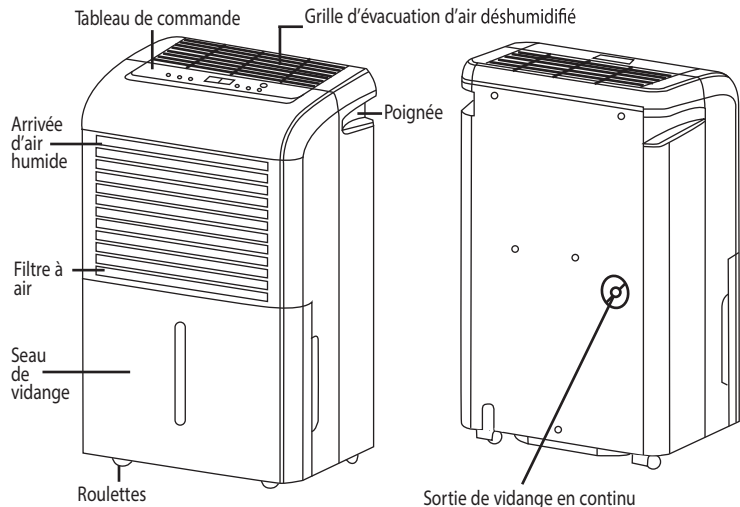

Spécifications électriques : 115 V c.a., 60 Hz

Branchez directement dans une prise polarisée mise à la terre, protégée par un fusible de 15 A ou un disjoncteur.

INSTRUCTIONS D'UTILISATION

- 1) Bouton de mise en marche : marche/arrêt
- 2) Bouton de réglage de la vitesse du ventilateur : haute/basse vitesse
- 3) Minuterie : Une fois l'appareil en marche, appuyez sur le bouton de la MINUTERIE pour régler le nombre d'heures de fonctionnement désiré avant que l'appareil s'arrête. Si l'appareil est en mode d'attente, vous pouvez appuyer sur le bouton de la MINUTERIE pour régler le nombre d'heures désiré avant que l'appareil ne se mette en marche. Le réglage de la minuterie se fait de 1 à 24 heures. Pour annuler le réglage de la minuterie, procédez tel qu'indiqué ci-dessus, mais ramenez le réglage à zéro (0) heure.
- 4) Bouton °C/°F : Le bouton °C/°F sert à passer d'un réglage en Celsius à un réglage en Fahrenheit.
- 5) Réglage du taux d'humidité/affichage de l'humidité ambiante : Lorsqu'il est en marche, l'appareil affiche le taux d'humidité ambiant. Appuyez sur les flèches vers le HAUT ou vers le BAS pour choisir le réglage d'humidité désiré. Le taux d'humidité se règle par tranches de 5 % à la fois, selon un taux d'humidité relative de 30 % à 90 %. Dix secondes après le nouveau réglage, le tableau affichera à nouveau le taux d'humidité ambiant.
- 6) Affichage de la température actuelle/réglage de la minuterie : Lorsqu'il est en marche, l'appareil affiche la température ambiante. Appuyez sur le bouton de la MINUTERIE pour régler l'appareil de sorte qu'il s'arrête automatiquement après un certain temps. Dix secondes après le nouveau réglage, le tableau affichera à nouveau la température ambiante.
- 7) Témoin indicateur de dégivrage : Lorsque la température est basse, le mode de dégivrage entre en action et le témoin indicateur de dégivrage s'allume.
- 8) Témoin indicateur de réservoir plein : Lorsque le réservoir d'eau est plein, le témoin indicateur correspondant s'allume.

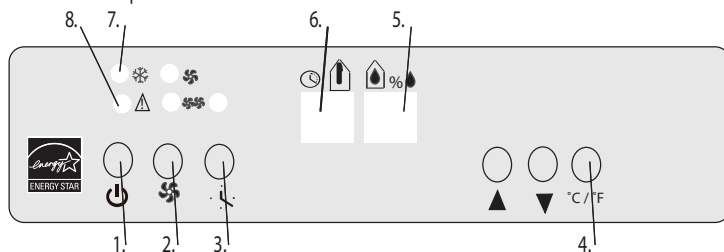

⚠ IMPORTANT - MÉTHODE POUR LA MISE À LA TERRE

Ce produit arrive d'origine avec un cordon d'alimentation équipé d'une prise à trois fiches. Il doit être branché dans une prise avec une fiche de mise à la terre en conformité avec le Code National de l'Électricité et les codes et règles locales applicables. Si la prise murale n'a pas de mise à la terre, il est de la responsabilité et l'obligation du client de changer la prise existante pour la rendre conforme aux Codes Nationaux de l'Électricité, aux codes et règles locaux applicables. La fiche de la mise à la terre ne doit pas, en aucune circonstance, être coupée ou retirée. Si vous apercevez des signes de dommage, n'utilisez jamais le cordon d'alimentation, la prise ou l'appareil. N'utilisez jamais l'appareil avec une rallonge sauf si elle a été vérifiée et testée par un électricien qualifié ou un fournisseur de matériel électrique.

DÉMARRAGE

- 1) Placez l'appareil à la verticale sur une surface plane, stable et résistante à la chaleur. Assurez-vous que rien d'inflammable ou de sensible à la chaleur ne se trouve à moins de 100 cm (39 po) de l'appareil. L'utilisation du déshumidificateur dans toute autre position présenterait des risques.
- 2) Insérez la fiche dans une prise murale adéquate. Le déshumidificateur est conçu pour être branché dans une prise de même tension que celle indiquée sur son étiquette de spécifications.
- 3) Assurez-vous que le réservoir d'eau est installé adéquatement. La première fois que vous mettez l'appareil en marche, si le témoin indiquant que le réservoir est plein s'allume, enlevez le réservoir d'eau et assurez-vous que le mécanisme « à flotteur » peut se déplacer librement, puis remplacez correctement le réservoir.

DÉGIVRAGE

Lorsqu'on utilise le déshumidificateur à basse température (moins de 18 °C), une couche de givre peut s'accumuler à la surface de l'évaporateur, réduisant ainsi l'efficacité de l'appareil. Dans un tel cas, l'appareil entre en mode de dégivrage. Le déshumidificateur peut être utilisé jusqu'à une température de 5 °C. Le temps de dégivrage peut varier. Si l'appareil se bloque par congélation, débranchez-le de la prise et rebranchez-le par la suite. Si la température ambiante demeure sous les 5 °C, il convient d'éteindre le déshumidificateur.

FONCTIONNEMENT DU RÉSERVOIR

Une bonne installation du réservoir est essentielle au fonctionnement fiable du déshumidificateur. Le réservoir d'eau accumule l'eau condensée et, par le biais d'un interrupteur de sécurité, contrôle à la fois le niveau d'eau et le fonctionnement du processus de déshumidification.

Lorsque le réservoir d'eau est plein et/ou s'il est accidentellement déplacé à l'intérieur de l'appareil, le contacteur à flotteur (situé à l'intérieur du réservoir) rompt le contact avec l'interrupteur de sécurité.

DÉSHUMIDIFICATION

La déshumidification sert à enlever l'humidité en présence dans l'air. Un déshumidificateur contribue à protéger votre foyer ainsi que certains objets de valeur contre les dommages (gonflement) causés par l'humidité contenue dans l'air. En bref, un déshumidificateur enlève l'humidité de l'air en faisant passer l'air humide par un serpentin déshumidifiant (évaporateur). L'humidité est alors condensée sur le serpentin d'évaporateur, égouttée et recueillie à l'intérieur d'un réservoir d'eau interne (amovible) placé à l'avant de l'appareil. La température de l'air ensuite recirculé dans la pièce est alors augmentée de plusieurs degrés, haussant ainsi (légèrement) la température ambiante. Ce processus contribue également à diminuer l'humidité relative de l'air ambiant.

FILTRE À AIR

Votre déshumidificateur comporte un filtre à air amovible. Ce filtre se trouve à l'avant de l'appareil (derrière la grille d'entrée d'air), juste au-dessus du réservoir d'eau. Le filtre à air joue un rôle important car il contribue à réduire la concentration de particules de poussière/saleté dans le milieu ambiant. Un filtre à air obstrué réduit l'entrée d'air, ce qui nuit au bon fonctionnement de l'appareil. Pour maintenir un fonctionnement optimum, le filtre doit être vérifié et nettoyé régulièrement (toutes les 2 semaines). Un nettoyage plus fréquent peut être requis selon la qualité de l'air ambiant.

POSE DU TUYAU DE VIDANGE EN PVC

Lorsqu'on utilise la fonction de vidange en continu, le tuyau en PVC doit être placé à l'horizontale, sous l'orifice de drainage. Évitez de placer l'appareil sur une surface inégale ou de plier le tuyau. **REMARQUE :** Si le tuyau en PVC devient abîmé ou si vous l'égarez, un tuyau de jardin fera également l'affaire.

VIDANGE EN CONTINU

La vidange en continu peut être réalisée comme suit :

- 1) Pour ne pas avoir à vider régulièrement le réservoir d'eau, cet appareil peut être configuré afin d'assurer une vidange en continu. Utilisez le tuyau de vidange fourni pour assurer un raccordement au connecteur de vidange en continu.
- 2) Dévissez et enlevez le capuchon à l'arrière de l'appareil (Fig. A).
- 3) Retirez le bouchon de caoutchouc souple et placez-le dans le réservoir afin de ne pas le perdre (Fig. A).
- 4) Insérez le tuyau de vidange à travers le capuchon (Fig. B).
- 5) Assurez-vous que le joint d'étanchéité en caoutchouc est bien fixé à l'extrémité du tuyau, tel qu'illustré à la Fig. B.
- 6) Raccordez le tuyau de vidange à l'orifice de vidange.
- 7) Vissez le capuchon dans le sens horaire à l'arrière de l'appareil.
- 8) Remplacez le réservoir à sa position initiale.

TÉMOIN INDICATEUR DE RÉSERVOIR PLEIN (ROUGE)

Lorsque le réservoir d'eau est plein et/ou mal placé à l'intérieur de l'appareil, le témoin indicateur de réservoir plein s'allume (rouge) et ne s'éteindra pas tant que le réservoir ne sera pas vidé et/ou remplacé correctement. Lorsque ce témoin indicateur s'allume, le déshumidificateur s'arrête automatiquement (le compresseur et le moteur du ventilateur cessent de fonctionner). Il s'agit là d'une mesure de sécurité.

Enlevez délicatement le réservoir de la machine en le faisant glisser vers l'extérieur de l'appareil, et videz-le. Une fois le réservoir vidé et/ou remplacé correctement, le déshumidificateur se remettra automatiquement en marche.

REMARQUE : Utilisez les deux mains pour vider le réservoir d'eau. Le redémarrage complet de l'appareil pourrait prendre plusieurs minutes.

RÉGLAGES D'USINE

Chaque fois que l'appareil est débranché/rebranché et/ou si une panne de courant se produit, la carte de circuit imprimé électronique ramène automatiquement les paramètres aux réglages d'usine suivants : humidité : 60 %, vitesse du ventilateur : basse.

REMARQUE : En cas de panne de courant, l'appareil reviendra automatiquement aux paramètres du dernier réglage, une fois la panne terminée.

Cela entraîne l'arrêt immédiat du compresseur et du moteur du ventilateur, empêchant ainsi la condensation de l'humidité.

REMARQUE : Ne tentez jamais de modifier ou de défaire le contacteur à flotteur (mécanisme de sécurité) de niveau d'eau.

SÉLECTION DU MODE DE DÉSHUMIDIFICATION :

- 1) Pour mettre l'appareil en marche, appuyez sur le bouton de MARCHE/ARRÊT.
- 2) Appuyez sur le bouton de réglage de l'humidité pour choisir le taux d'humidité relative désiré (30 % à 90 %).

SÉLECTION DE LA VITESSE DU VENTILATEUR : Choisissez la vitesse du ventilateur désirée sur le tableau de commande. La vitesse sélectionnée sera indiquée par le témoin indicateur (allumé) placé juste au-dessus de la vitesse choisie.

IMPORTANT : N'utilisez jamais l'appareil sans son filtre à air.

NETTOYAGE DU FILTRE À AIR :

- 1) Enlevez le réservoir d'eau et sortez délicatement le filtre à air.
- 2) Le filtre peut être nettoyé au moyen d'un aspirateur, ou à l'eau claire puis asséché à l'aide d'un chiffon sec.
- 3) Remplacez le filtre propre et remettez l'appareil en marche.

Fig. A

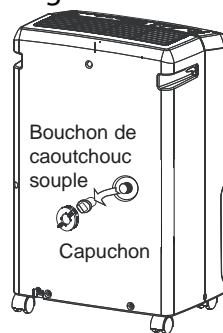
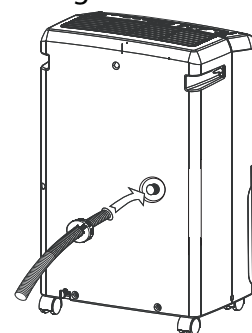

Fig. B



MISES EN GARDE

- 1) NE PAS tirer sur le cordon d'alimentation, afin d'éviter tout dommage, tout danger potentiel ou toute blessure.
- 2) NE PAS vaporiser d'insecticide/huile/peinture autour de l'appareil; ces produits risqueraient d'endommager les pièces en plastique ou de provoquer un incendie
- 3) NE PAS placer l'appareil sur une surface inégale, afin d'éviter les vibrations, le bruit ou les fuites.
- 4) Toujours garder l'appareil à une distance de 20 cm ou plus des murs afin de favoriser une bonne dissipation de la chaleur.
- 5) NE RIEN laisser tomber à l'intérieur de l'appareil.
- 6) Fermer toutes les fenêtres afin de favoriser l'efficacité optimale du déshumidificateur ou l'élimination de l'humidité.
- 7) Tenir l'appareil éloigné de toute source de chaleur.
- 8) Pour déplacer ou ranger l'appareil, éviter de le poser sur le côté ou à l'envers, afin d'éviter les vibrations.
- 9) NE PAS entreposer ni utiliser d'essence ou tout autre gaz ou liquide inflammable à proximité du déshumidificateur ou de tout autre appareil.

ENTRETIEN ET RÉPARATION

NETTOYAGE

MISE EN GARDE : Avant d'essayer de nettoyer et/ou de réparer cet appareil, toujours débrancher le cordon d'alimentation de la prise électrique.

- 1) NE PAS utiliser d'essence, benzène, diluant à peinture ou tout autre produit chimique pour nettoyer cet appareil, car ces substances risquent d'endommager/déformer les composants de plastique et le fini lustré.
- 2) Ne jamais tenter de nettoyer l'appareil en versant de l'eau directement sur l'une de ses surfaces, au risque de causer la détérioration des composants électriques et de l'isolation du câblage.
- 3) Utiliser seulement un détergent à vaisselle doux, de l'eau tiède et un chiffon doux pour essuyer les surfaces extérieures de l'appareil et bien assécher.

ENTREPOSAGE

Lorsque vous ne prévoyez pas utiliser votre déshumidificateur pendant une longue période de temps, respectez les directives suivantes :

- 1) Débranchez le cordon d'alimentation de la prise.
- 2) Videz le réservoir d'eau et essuyez-le bien.
- 3) Nettoyez bien le filtre à air.
- 4) Remplacez l'appareil dans sa boîte originale.
- 5) Rangez l'appareil à la verticale dans un endroit sec.

DÉPANNAGE

Il peut arriver que certains problèmes mineurs se produisent, ne nécessitant pas forcément une réparation. Utilisez le guide de dépannage qui suit pour déterminer les problèmes possibles que vous éprouvez.

PROBLÈME

1) L'appareil ne fonctionne pas.

CAUSE POSSIBLE

- Vérifiez le branchement du cordon d'alimentation.
- Vérifiez si un fusible n'est pas grillé.
- Vérifiez si le réservoir d'eau est plein (si tel est le cas, videz-le).
- Vérifiez si le réservoir d'eau est correctement installé dans l'appareil.

2) Capacité de déshumidification (élimination de l'humidité) insuffisante.

- Le filtre à air est sale et/ou obstrué.
- La température ambiante est trop basse (moins de 5 °C/41 °F).
- Mauvaise circulation d'air/obstruction de la grille avant.
- L'humidité relative dans l'air ambiant est très faible.

3) Le niveau d'humidité relative programmé n'est pas atteint après une longue période de fonctionnement.

- Assurez-vous que toutes les portes et fenêtres sont fermées.
- La pièce est trop grande pour la capacité du déshumidificateur.



GARANTIE D'UN AN

VALIDE UNIQUEMENT SI ACCOMPAGNÉE DU REÇU ORIGINAL

GARANTIE : Home Hardware Stores Limited garantit ce produit contre tout vice de matière et de fabrication pendant une période d'un an à compter de la date d'achat initiale. Ce produit est destiné à un usage résidentiel seulement. Il n'est pas conçu pour des applications commerciales ou industrielles. La présente garantie couvre uniquement l'acheteur initial du produit.

COUVERTURE : La présente garantie est nulle si le produit a été endommagé à la suite d'un accident, d'une négligence, d'une manutention ou d'une utilisation inappropriée, de dommages subis lors de l'expédition, d'un usage abusif, d'un mauvais usage, d'une réparation ou tentative de réparation non autorisée, de modifications, d'un assemblage/montage ou entretien inadéquat, d'un usage commercial ou de toute autre cause découlant d'un vice de matière ou de fabrication. La présente garantie ne s'étend pas aux appareils ayant été modifiés ou altérés, ou aux dommages subis par des produits ou pièces d'appareils dont le numéro de série a été enlevé, altéré, détérioré ou rendu illisible. L'appareil doit être retourné au magasin Home Hardware le plus proche à des fins d'inspection et/ou de remplacement.

GARANTIES IMPLICITES : Toute garantie implicite que pourrait posséder l'acheteur se limite à une durée d'un an à compter de la date d'achat. La présente garantie limitée remplace toute autre garantie expresse ou implicite, y compris toute garantie de qualité marchande et de convenance précise, et exclut toute responsabilité à l'égard de tous dommages indirects ou consécutifs, quelle qu'en soit la cause.

APPLICATION DE LA GARANTIE : Pendant la période de garantie d'un an, tout produit jugé défectueux sera remplacé s'il est retourné à un marchand autorisé. Le produit de remplacement sera alors couvert pendant le reste de la période d'un an de la garantie augmenté d'une période additionnelle d'un mois. Ce remplacement sera effectué sans frais pour l'acheteur. Pour parler à un représentant du service à la clientèle, composez le : 1 800 263-2629.

IMPORTED FOR / IMPORTÉ POUR
HOME HARDWARE STORES LIMITED
ST. JACOBS, ONTARIO N0B 2N0
www.homehardware.ca
3824-515 / 518

©11/2014 Home Hardware Stores Limited