

amazonbasics

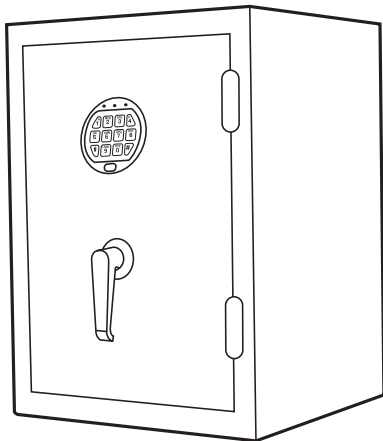

Fire Resistant Safe

Coffre-fort Résistant Au Feu

Feuerbeständiger Tresor

Cassaforte Resistente al Fuoco

Caja Fuerte a Prueba De Incendios

耐火金庫

防火保險箱



B074KGMWRQ, B074KDHMKJ, B074KHWNJZ

English	3
Français	14
Deutsch.....	25
Italiano	36
Español	47
日本語	58
中文	69

Fire Resistant Safe

Contents:

Before getting started, ensure the package contains the following components:

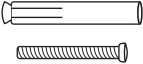
Part		Qty
Safe		1
Keys		2
Expansion bolt		1

Safety Measures



Tip Over Hazard

- A child or adult can tip the safe and be killed or seriously injured.
- Failure to secure the safe as shown in these instructions can result in death or serious injury to children and adults.
- Children should not play with or around the safe at any time.

- Keep keys and combination in a secure place away from children.
- Do not store back up key, your combination or this document in the safe.
- **Warning:** Keep your safe closed and locked at all times when not in use. Children could accidentally be locked inside the safe.
- Do not move this safe using its handle. The handle should only be used for opening and closing the door of the safe.
- Do not store electronic media, computer disks, audio-visual media or photographic negatives in this safe. This material will not survive the rated internal temperature of the safe. This material may be damaged or destroyed.

FCC Warning

This device complies with Part 15 of the FCC Rules. Operation of this product is subject to the following two conditions: (1) this device may not cause harmful interference, and (2) this device must accept any interference received, including interference that may cause undesired operation. Changes or modifications not expressly approved by the party responsible for compliance with the FCC Rules could void the user's authority to operate the equipment.

NOTE: This equipment has been tested and found to comply with the limits for a class B digital device, pursuant to Part 15 of the FCC Rules. These limits are designed to provide reasonable protection against harmful interference in a residential installation. This equipment generates, uses and can radiate radio frequency energy and, if not installed and used in accordance with the instructions, may cause harmful interference to radio communications. However, there is no guarantee that interference will not occur in a particular installation. If this equipment does cause harmful interference to radio or television reception, which can be determined by turning the equipment off and on, the user is encouraged to try to correct the interference by one or more of the following measures:

- Reorient or relocate the receiving antenna.
- Increase the separation between the equipment and receiver.
- Connect the equipment into an outlet on a circuit different from that to which the receiver is connected.
- Consult the dealer or an experienced technician for help.

This device has been evaluated to meet general RF exposure requirement. The device can be used in portable exposure condition without restriction.

Installing The Battery

- Turn the lock cover as shown in the illustration below. Connect a 9V alkaline battery (not included) to the battery connecting cap. Place the lock cover back into its original position.
- Repeat above steps for battery replacement.

NOTE:

- When changing the battery, always hold the battery connecting cap while disconnecting or attaching the battery. Do not pull on the wires. Doing this could cause the power supply to become disconnected from the lock.
- When the battery runs out, the red light will flash when you press any button on the keypad. Replace the batteries when the red light flashes.

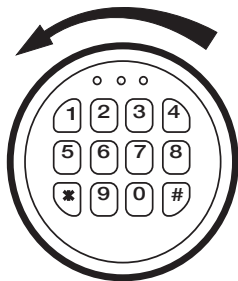

Opening Safe For The First Time

- After installing the battery, to open an electronic lock the first time, press the following numbers/symbols on the electronic keypad in this order: **1 - 5 - 9 - #**. These numbers are preset.
 - **NOTE:** You should change the entry code as soon as possible after opening the safe to insure proper security.
 - After you have entered the factory code, you will need to turn the handle clockwise to open the door. You will have 5 seconds to turn the handle before the locking mechanism is reactivated.
-

Setting Your Own Code

- To enter your own security code you will need to follow the steps listed below:
 1. After opening the electronic safe (with the preset factory code of **1, 5, 9, #**) locate the small red button on the inside of the door near the hinge.
 2. Press the red button and then release it. You will hear two beeps. The yellow light on the faceplate will be activated and will stay on for a period of time that should allow you to enter your code. You can only enter your code while the yellow light is on.
 - With the door open and the yellow light on, enter your own personal security code, which can be 3 - 8 digits long, and confirm your new code by pressing the " * " symbol on the electronic touch pad. Before you close the door, try the new security code to make sure the lock releases the handle so you can turn it and retract the live action bolts.
 - **DO NOT SHUT THE DOOR UNTIL YOU HAVE CONFIRMED THAT YOUR NEW SECURITY CODE HAS BEEN ENTERED CORRECTLY.**
 - If the code fails, go through steps 1 and 2 again. If you write down your combination, you must keep this information in a secure place, away from children, not inside the safe. Then you should close and lock the safe.
 - When you open the safe in the future enter the security code you have set followed by the "#" symbol.
 - If the incorrect security code is entered 3 times, you will have an automatic lockout for 20 seconds before you can try your code again.
 - If the incorrect security code is entered 3 additional times, there will be a 5-minute lockout before the code can be tried again.
-

Locking The Safe

- To lock the safe, close the door and rotate the handle counter clockwise until it stops. If the handle is not turned until it stops, the locking mechanism will not lock.
 - **NOTE ON LOCKING THE SAFE:** Because the locking mechanism is deactivated for approximately 3 to 6 seconds after the combination is entered, wait a minimum of 6 seconds from the time the combination is entered to lock the safe.
-

Turning The Keypad Sound Off/On

- You can turn off the “Beep” sound of the keypad by entering the code * **6 3 3**.
 - To turn the “Beep” sound on, enter the code * **6 6**.
-

Mounting The Safe

- **The safe must be mounted to the floor. For optimal safety and security, the safe should be installed adjacent to a side wall, in an isolated, dry and secure area.**
 - The safe should be flat against the wall and floor.
 - **CHILDREN SHOULD NOT PLAY WITH OR AROUND THE SAFE AT ANY TIME.**
-

Securing The Safe

- This safe must be mounted to the floor. Failure to do so will compromise the safety and security of the safe.
 - To bolt down your safe, you will need:
 - Drill
 - Pencil
 - Hammer
-

1. Place the safe in the desired location and locate the mounting hole with cap covered in the bottom of the safe.
2. Remove the cap, then use a pencil to mark the mounting hole in the floor.
3. Move the safe away, then use a 12 mm bit to drill mounting hole that are 2 in. (50 mm) deep.
4. Put the expansion bolt (included) into the mounting hole, then turn the clamping screw counterclockwise to separate.

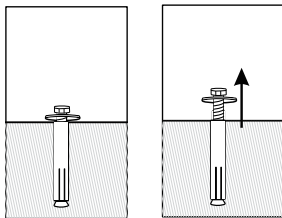

5. Align the safe over the hole, then secure the safe with the clamping screw and replace the cap.

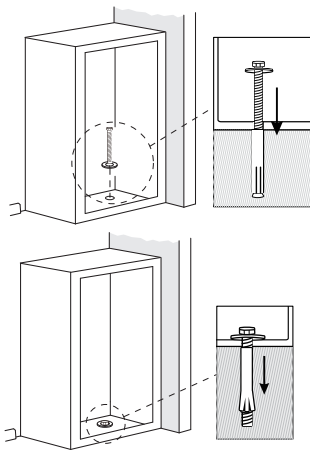

Opening The Safe In Emergency

- A "Back Up Key" has been provided in case you have forgotten or lost your security code. To open the safe using the back up key, follow the steps below:
 1. Remove the cover by turning the cover counter clockwise as shown in the illustration. The lock can hang by the connecting cable while unlocking the safe.
 2. Insert the key in the key hole and turn counter-clockwise 1/4 turn (until stopped) in order to unlock the safe. Rotate the handle and open the door.
 3. Keep the door open until you have entered a new security code. Before entering your new code, remove the key and screw the cover back in place.
 4. Enter your new security code following the instructions.

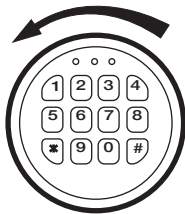

Important

- Keep keys and records of your combination number in a secure place separate from your safe, away from children.

Shelves

- The shelves can be installed by locating the clips to the desired location and setting the shelf in place

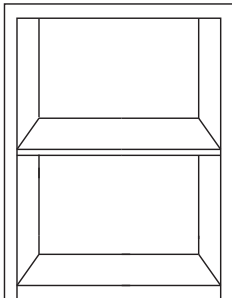

WEEE



Regulatory information: Disposal of Waste Electrical and Electronic Equipment (WEEE)
The Waste Electrical and Electronic Equipment (WEEE) Directive aims to minimize the impact of electrical and electronic goods on the environment, by increasing re-use and recycling and by reducing the amount of WEEE going to landfill. The symbol on this product or its packaging signifies that this product must be disposed separately from ordinary household wastes at its end of life. Be aware that this is your responsibility to dispose of electronic equipment at recycling centers in order to conserve natural resources.

Each country should have its collection centers for electrical and electronic equipment recycling. For information about your recycling drop off area, please contact your related electrical and electronic equipment waste management authority, your local city office, or your house hold waste disposal service.

Specifications

Model No.	B074KGMWRQ	B074KDHMKJ	B074KHWNJZ
Power supply	9 V ALKALINE BATTERY (not included)		
Dimensions	400 mm x 360 mm x 310 mm	500 mm x 360 mm x 350 mm	660 mm x 430 mm x 350 mm
Weight	25 kg	30.4 kg	42.7 kg
Capacity	23.5 L	34.3 L	59.5 L

Warranty Information

To obtain a copy of the warranty for this product:



Visit amazon.com/AmazonBasics/Warranty

— or —



Contact Customer Service at 1-866-216-1072

Feedback

Love it? Hate it?

Let us know with a customer review.

AmazonBasics is committed to delivering customer-driven products that live up to your high standards. We encourage you to write a review sharing your experiences with the product.

Please visit: amazon.com/review/review-your-purchases#



For further services:



Visit amazon.com/gp/help/customer/contact-us

— or —



Contact Customer Service at 1-866-216-1072

English

Français

Deutsch

Italiano

Español

日本語



中文

Guide de Bienvenue • Français

Coffre-fort Résistant Au Feu

Contenu :

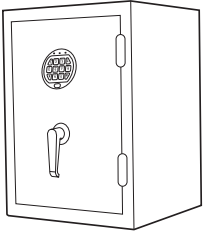
Avant de commencer, veuillez vous assurer que l'emballage contient les composants suivants :

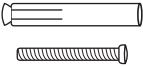
Composant		Qté
Coffre-fort		1
Clés		2
Boulon d'expansion		1

Mesures de sécurité

⚠ AVERTISSEMENT



Risque de renversement

- Un enfant ou un adulte est susceptible de renverser le coffre-fort et d'être tué ou gravement blessé.
- Une fixation du coffre-fort non conforme aux présentes instructions est susceptible d'entraîner la mort ou des blessures graves chez les enfants et les adultes.
- Les enfants ne doivent jamais jouer avec ou à proximité du coffre-fort.

- Conservez les clés et la combinaison dans un endroit sûr, hors de la portée des enfants.
- Ne rangez pas la clé, votre combinaison ou le présent document dans le coffre-fort.
- **Avvertimento :** Maintenez votre coffre-fort fermé et verrouillé à tout moment lorsque vous ne l'utilisez pas. Des enfants pourraient se retrouver enfermés accidentellement dans le coffre-fort.
- Ne déplacez pas le coffre-fort à l'aide de sa poignée. La poignée ne doit être utilisée que pour ouvrir et fermer la porte du coffre-fort.
- Ne rangez pas d'appareils électroniques, de disques durs d'ordinateurs, de matériel audiovisuel ou de négatifs photographiques dans le coffre-fort. Ce type de matériel ne survivrait pas à la température intérieure du coffre-fort. Ce type de matériel est susceptible d'être endommagé ou détruit.

Avertissement FCC

Cet appareil est conforme à la Section 15 des règlements de la FCC. Son fonctionnement est soumis aux deux conditions suivantes : (1) cet appareil ne doit pas causer d'interférences nuisibles, et (2) cet appareil doit accepter toutes les interférences reçues, y compris celles susceptibles d'engendrer un dysfonctionnement. Tout changement ou modification non approuvé expressément par la partie responsable de la conformité avec les règlements FCC peut annuler le droit de l'utilisateur d'utiliser cet appareil.

REMARQUE : Cet appareil a été testé et respecte les limites prévues pour un appareil numérique de classe B, conformément à la section 15 des règlements FCC. Ces limites visent à assurer une protection raisonnable contre les interférences nuisibles dans des bâtiments à vocation résidentielle. Cet appareil génère, utilise et peut émettre des fréquences radio et, s'il n'est pas installé et utilisé conformément aux instructions, peut provoquer des interférences nuisibles aux communications radio. Cependant, nous ne pouvons garantir qu'aucune interférence ne se produira dans une installation particulière. Si cet appareil produit des interférences nuisibles lors de réceptions radio ou télévisée pouvant être détectées en allumant et en éteignant l'appareil, nous invitons l'utilisateur à tenter de les corriger d'une ou de plusieurs manières parmi les suivantes :

- Réorientez ou déplacez l'antenne de réception.
- Augmentez l'espace de séparation entre l'appareil et le récepteur.
- Branchez l'appareil sur une prise reliée à un autre circuit que celui sur lequel le récepteur est connecté.
- Consultez le revendeur ou un technicien expérimenté pour obtenir de l'aide.

Cet appareil a été évalué pour répondre aux exigences de la FCC en matière d'exposition aux fréquences radio. Cet appareil peut être utilisé de façon nomade sans restriction.

Installer La Pile

- Tournez le couvercle du verrou comme illustré ci-dessous. Insérez une pile alcaline de 9 V (non incluse) entre les connecteurs pour pile. Remplacez le couvercle du verrou dans sa position initiale.
- Répétez les étapes ci-dessus pour remplacer la pile.

REMARQUE :

- Lorsque vous changez la pile, maintenez toujours les connecteurs pour pile lorsque vous retirez ou insérez la pile. Ne tirez pas sur les câbles. Cela pourrait déconnecter la source d'alimentation du verrou.
- Lorsque la pile est usée, le voyant rouge clignote lorsque vous appuyez sur n'importe quelle touche du pavé numérique. Remplacez la pile lorsque le voyant rouge clignote.

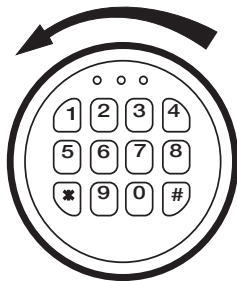

Ouvrir Le Coffre-Fort Pour La Première Fois

- Après avoir installé la pile, pour ouvrir un verrou électronique pour la première fois, appuyez sur les chiffres/symboles suivants sur le pavé numérique dans l'ordre suivant : **1 - 5 - 9 - #**. Ces chiffres sont pré-réglés.
 - **REMARQUE** : Vous devez changer le code d'entrée le plus tôt possible après l'ouverture du coffre-fort afin d'assurer une bonne sécurité.
 - Après avoir entré le code usine, vous devez tourner la poignée dans le sens des aiguilles d'une montre pour ouvrir la porte. Vous disposez de 5 secondes pour tourner la poignée avant que le mécanisme de verrouillage ne soit réactivé.
-

Régler Votre Propre Code

- Pour entrer votre propre code de sécurité, vous devez suivre les étapes ci-dessous :
 1. Après avoir ouvert le coffre-fort électronique (à l'aide du code usine pré-réglé **1, 5, 9, #**), localisez le petit bouton rouge à l'intérieur de la porte, près de la charnière.
 2. Appuyez sur le bouton rouge, puis relâchez-le. Deux bips sont alors émis. Le voyant jaune sur la façade s'allume et reste allumé pendant la durée nécessaire vous permettant d'entrer votre code. Vous ne pouvez entrer votre code que lorsque le voyant jaune est allumé.
- Avec la porte ouverte et le voyant jaune allumé, entrez votre propre code de sécurité personnel, qui peut se composer de 3 à 8 chiffres, puis confirmez votre nouveau code en appuyant sur le symbole « * » du pavé numérique. Avant de refermer la porte, essayez le nouveau code de sécurité afin de vous assurer que le verrou relâche la poignée de sorte que vous puissiez la tourner et rétracte les pènes du verrou.
- **NE REFERMEZ PAS LA PORTE AVANT D'AVOIR VÉRIFIÉ QUE VOTRE NOUVEAU CODE DE SÉCURITÉ A ÉTÉ ENTRÉ CORRECTEMENT.**
- Si le code ne fonctionne pas, répétez les étapes 1 et 2. Si vous écrivez votre combinaison, vous devez conserver cette information dans un endroit sûr, hors de la portée des enfants, et pas à l'intérieur du coffre-fort. Puis vous devez fermer et verrouiller le coffre-fort.
- Lorsque vous ouvrez le coffre-fort à l'avenir, entrez le code de sécurité que vous avez réglé, suivi du symbole « # ».
- Si vous entrez un code de sécurité incorrect à 3 reprises, un verrouillage automatique se met en place pendant 20 secondes avant que vous ne puissiez réessayer d'entrer votre code.
- Si vous entrez à nouveau un code incorrect à 3 reprises, un verrouillage de 5 minutes se met en place avant que vous ne puissiez réessayer d'entrer votre code.

Verrouiller Le Coffre-Fort

- Pour verrouiller le coffre-fort, fermez la porte et tournez la poignée dans le sens inverse des aiguilles d'une montre jusqu'à ce qu'elle se bloque. Si vous ne tournez pas la poignée jusqu'à ce qu'elle se bloque, le mécanisme de verrouillage ne se verrouille pas.
 - **REMARQUE CONCERNANT LE VERROUILLAGE DU COFFRE-FORT** : Le mécanisme de verrouillage étant désactivé pendant environ 3 à 6 secondes après que vous ayez entré la combinaison, attendez au minimum 6 secondes à partir du moment où vous entrez la combinaison pour verrouiller le coffre-fort.
-

Activer/Désactiver Le Son Du Pavé Numérique

- Vous pouvez désactiver le son du pavé numérique en entrant le code * 6 3 3.
 - Pour réactiver le son, entrez le code * 6 6.
-

Monter Le Coffre-Fort

- **Le coffre-fort doit être monté sur le sol. Pour une sécurité optimale, le coffre-fort doit être installé contre un mur latéral, dans un endroit isolé, sec et sûr.**
 - Le coffre-fort doit se trouver à plat contre le mur et le sol.
 - **LES ENFANTS NE DOIVENT JAMAIS JOUER AVEC OU À PROXIMITÉ DU COFFRE-FORT.**
-

Fixer Le Coffre-Fort

- Ce coffre-fort doit être monté sur le sol. Dans le cas contraire, votre propre sécurité ainsi que celle du coffre-fort seraient compromises.
 - Pour visser votre coffre-fort, vous aurez besoin des outils suivants :
 - Perceuse
 - Crayon
 - Marteau
-

1. Placez le coffre-fort à l'endroit souhaité et localisez le trou de montage recouvert d'un capuchon au fond du coffre-fort.
2. Retirez le capuchon, puis marquez l'emplacement du trou de montage sur le sol à l'aide d'un crayon.
3. Déplacez le coffre-fort, puis percez un trou de montage de 50 mm de profondeur à l'aide d'un foret de 12 mm.
4. Placez le boulon d'expansion (inclus) dans le trou de montage, puis tournez la vis de serrage dans le sens inverse des aiguilles d'une montre pour effectuer la séparation.

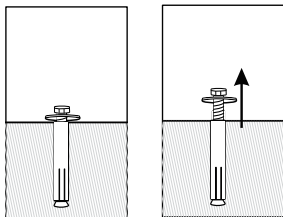

5. Alignez le coffre-fort sur le trou, puis fixez-le à l'aide de la vis de serrage et remplacez le capuchon.

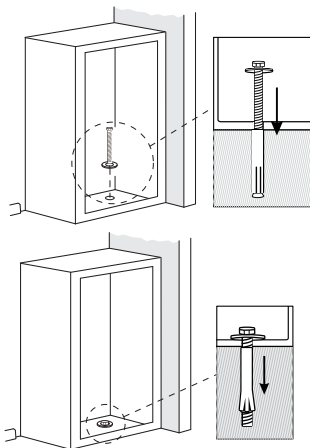

Ouvrir Le Coffre-Fort En Urgence

- Une « clé de blocage » est fournie dans le cas où vous avez oublié ou perdu votre code de sécurité. Pour ouvrir le coffre-fort à l'aide de la clé de blocage, suivez les étapes ci-dessous :
 1. Retirez le couvercle en le tournant dans le sens inverse des aiguilles d'une montre comme sur l'illustration. Le verrou peut pendre par le câble de connexion pendant que vous déverrouillez le coffre-fort.
 2. Insérez la clé dans la serrure et tournez 1/4 de tour dans le sens inverse des aiguilles d'une montre (jusqu'à ce qu'elle se bloque) afin de déverrouiller le coffre-fort. Tournez la poignée et ouvrez la porte.
 3. Maintenez la porte ouverte jusqu'à ce que vous ayez entré un nouveau code de sécurité. Avant d'entrer votre nouveau code, retirez la clé et revissez le couvercle en place.
 4. Entrez votre nouveau code de sécurité en suivant les instructions.

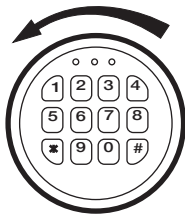

Important

- Conservez les clés et la trace de votre combinaison de chiffres dans un endroit sûr à l'écart de votre coffre-fort, et hors de la portée des enfants.

Étagères

- Les étagères peuvent être installées en positionnant les attaches à l'endroit souhaité et en mettant en place l'étagère.

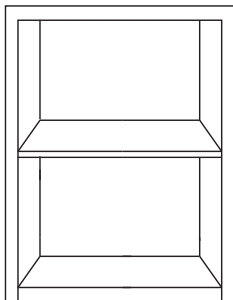

WEEE

Informations réglementaires : Élimination des déchets d'équipements électriques et électroniques (DEEE)



La directive relative aux déchets d'équipements électriques et électroniques (DEEE) vise à réduire au minimum l'impact des produits électriques et électroniques sur l'environnement, en augmentant la réutilisation et le recyclage et en réduisant la quantité de DEEE mis en décharge. Le symbole figurant sur ce produit ou sur son emballage signifie que ce produit doit être mis au rebut séparément des ordures ménagères ordinaires en fin de vie. Gardez à l'esprit que la responsabilité vous incombe de mettre au rebut les équipements électroniques dans des centres de recyclage afin de contribuer à la préservation des ressources naturelles.

Chaque pays doit disposer de centres de collecte dédiés au recyclage des équipements électriques et électroniques. Pour plus d'informations sur les zones de recyclage de votre localité, veuillez contacter les autorités responsables de la gestion des déchets d'équipements électriques et électroniques de votre commune, votre mairie ou le service local de traitement des ordures ménagères.

Caractéristiques

Modèle N°	B074KGMWRQ	B074KDHMKJ	B074KHWNJZ
Alimentation	PILE ALCALINE DE 9 V (non incluse)		
Dimensions	400 mm x 360 mm x 310 mm	500 mm x 360 mm x 350 mm	660 mm x 430 mm x 350 mm
Poids	25 kg	30,4 kg	42,7 kg
Capacité	23,5 l	34,3 l	59,5 l

Informations Sur La Garantie

Pour obtenir une copie de la garantie portant sur ce produit :



Veillez visiter amazon.fr/AmazonBasics/Warranty

— ou —



Contactez le service clients au 08 00 94 77 15

English

Français

Deutsch

Italiano

Español

日本語

中文

Vos avis

Vous l'adorez ? Vous le détestez ?

Faites-le nous savoir en laissant un commentaire.

AmazonBasics s'engage à vous offrir des produits axés sur les besoins de la clientèle et répondant à vos normes élevées. Nous vous encourageons à rédiger un commentaire visant à partager vos expériences sur le produit.

Veillez visiter : amazon.fr/review/review-your-purchases#



Pour obtenir d'autres services :



Veillez visiter amazon.fr/gp/help/customer/contact-us

— ou —





Contactez le service clients au 08 00 94 77 15

Feuerbeständiger Tresor

Inhalt:

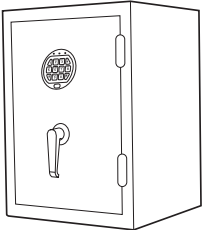
Bevor Sie beginnen, prüfen Sie, ob die Verpackung die folgenden Teile enthält:

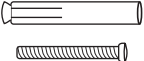
Teil		Anzahl
Tresor		1
Schlüssel		2
Spreizdübel		1

Sicherheitsvorkehrungen

 **WARNING**



Gefahr durch Umkippen

- Kinder oder Erwachsene können den Tresor umkippen und daraus resultierend schwerwiegend verletzt oder getötet werden.
- Falls der Tresor nicht gemäß diesen Anleitungen gesichert wird, können Kinder oder Erwachsene schwer verletzt oder getötet werden.
- Kinder dürfen niemals mit dem Tresor oder in der Nähe des Tresors spielen.

- Bewahren Sie die Schlüssel und die Tastenkombination an einem sicheren Ort und außer Reichweite von Kindern auf.
- Bewahren Sie weder den Sicherheitsschlüssel, die Tastenkombination noch dieses Dokument im Tresor auf.
- **Warnung:** Schließen und versperren Sie den Tresor, wenn dieser nicht in Gebrauch ist. Kinder könnten versehentlich im Tresor eingesperrt werden.
- Bewegen Sie diesen Tresor nicht unter Verwendung des Griffs. Verwenden Sie den Griff nur zum Öffnen und Schließen der Tresortür.
- Bewahren Sie in diesem Tresor keine elektronischen Medien, Computer-Festplatten, audiovisuelle Medien oder Negative von Bildern auf. Solche Materialien können der Nenntemperatur im Inneren des Tresors nicht standhalten. Die Materialien könnten beschädigt oder zerstört werden.

FCC-Warnung

Dieses Gerät entspricht Teil 15 der FCC-Regeln. Der Betrieb dieses Produkts unterliegt den folgenden zwei Bedingungen: (1) das Gerät sendet keine schädlichen Interferenzen aus und (2) das Gerät funktioniert störungsfrei, auch wenn es Interferenzen ausgesetzt wird, inklusive Interferenzen, die Fehlfunktionen auslösen. Änderungen oder Modifikationen, die nicht ausdrücklich von der für die Übereinstimmung mit den FCC-Bestimmungen verantwortlichen Partei genehmigt sind, können die Befugnis des Benutzers zur Inbetriebnahme des Geräts annullieren.

HINWEIS: Das Gerät wurde getestet und entspricht den Grenzwerten für digitale Geräte der Klasse B, gemäß Abschnitt 15 der FCC-Richtlinien. Diese Grenzwerte sollen einen angemessenen Schutz gegen schädliche Störungen in häuslichen Installationen bieten. Dieses Gerät generiert und nutzt Radiowellen und kann diese emittieren. Wenn es nicht entsprechend der Anleitung installiert und verwendet wird, kann es schädliche Interferenzen für Funkverbindungen hervorrufen. Es kann jedoch nicht garantiert werden, dass keine Störungen in bestimmten Installationen auftreten. Falls dieses Gerät den Radio- oder Fernsehempfang stört, was durch das Ein- und Ausschalten des Geräts festgestellt werden kann, empfehlen wir, die Störungen durch eine oder mehrere der folgenden Maßnahmen zu beheben:

- Verlegung oder Neuausrichtung der Empfangsantenne.
- Vergrößern des Abstandes zwischen Gerät und Empfänger.
- Anschluss des Gerätes an die Steckdose eines anderen Kreislaufes als den des Empfängers.
- Bitten Sie den Händler oder einen erfahrenen Techniker um Hilfe.

Das Gerät wurde getestet, um die allgemeinen Radiofrequenz-Anforderungen zu erfüllen. Das Gerät kann im freigelegten portablen Zustand ohne Einschränkung verwendet werden.

Batterie installieren

- Drehen Sie die Verschlussabdeckung wie dargestellt. Verbinden Sie eine 9V Alkalibatterie (nicht enthalten) mit dem Batterieanschluss. Platzieren Sie die Verschlussabdeckung wieder in der Ausgangsposition.
- Wiederholen Sie die oben genannten Schritte, um die Batterie auszutauschen.

HINWEIS:

- Wenn Sie die Batterie ersetzen, halten Sie den Batterieanschluss fest, während Sie die Batterie trennen oder verbinden. Nicht an den Drähten ziehen. Anderenfalls könnte die Verriegelung von der Stromversorgung getrennt werden.
- Wenn die Batterie leer ist, blinkt die rote Anzeige, sobald Sie eine Taste auf dem Tastenfeld drücken. Ersetzen Sie die Batterie, wenn die rote Anzeige blinkt.

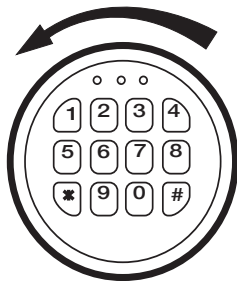

Erstmaliges Öffnen des Tresors

- Um die elektronische Verriegelung nach der Installation der Batterie das erste Mal zu öffnen, drücken Sie auf dem elektronischen Tastenfeld nacheinander die folgenden Ziffern/Symbole: **1 - 5 - 9 - #**. Diese Nummern sind voreingestellt.
- **HINWEIS:** Ändern Sie den Eingabecode so bald wie möglich nach dem Öffnen des Tresors, um die Sicherheit zu gewährleisten.
- Nach der Eingabe des werksseitigen Codes drehen Sie den Griff im Uhrzeigersinn, um die Tür zu öffnen. Sie haben 5 Sekunden Zeit bis zum Drehen des Griffs; danach wird der Verriegelungsmechanismus erneut aktiviert.

Eigenen Code einrichten

- Gehen Sie wie folgt vor, um Ihren eigenen Sicherheitscode einzurichten:
 1. Nachdem Sie den elektronischen Tresor (mit dem werksseitigen Code **1, 5, 9, #**) geöffnet haben, suchen Sie an der Türinnenseite in der Nähe des Scharniers nach einer kleinen roten Taste.
 2. Drücken Sie die rote Taste kurz. Es ertönen zwei Signaltöne. Die gelbe Anzeige an der Blende wird aktiviert und leuchtet eine Weile, sodass Sie genügend Zeit haben, einen neuen Code einzugeben. Sie können den Code nur eingeben, während die gelbe Anzeige leuchtet.
- Geben Sie, während die Tür geöffnet ist und die gelbe Anzeige leuchtet, einen neuen Sicherheitscode ein. Dieser kann 3-8 Ziffern lang sein. Bestätigen Sie den neuen Code, indem Sie das Symbol „*“ auf dem elektronischen Tastenfeld drücken. Probieren Sie den neuen Code vor dem Schließen der Tür aus, um sicherzustellen, dass die Verriegelung den Griff freigibt, damit Sie den Griff drehen und die Verriegelungsbolzen zurückziehen können.
- **SCHLIESSEN SIE DIE TÜR ERST, NACHDEM SIE SICH VERGEWISST HABEN, DASS DER NEUE SICHERHEITSCODE RICHTIG EINGEGEBEN WURDE.**
- Falls der Code nicht funktioniert, wiederholen Sie die Schritte 1 und 2. Falls Sie Ihren Code aufschreiben, bewahren Sie diesen nicht im Tresor, sondern an einem sicheren Ort und für Kinder unzugänglich auf. Schließen und verriegeln Sie dann den Tresor.
- Wenn Sie den Tresor in der Zukunft öffnen möchten, geben Sie den von Ihnen eingerichteten Code und anschließend das Symbol „#“ ein.
- Falls Sie 3 Mal nacheinander einen falschen Sicherheitscode eingeben, erfolgt automatisch eine Sperre von 20 Sekunden, bevor Sie erneut einen Code eingeben können.
- Falls Sie 3 weitere Male einen falschen Code eingeben, erfolgt eine automatische Sperre von 5 Minuten, bevor Sie erneut einen Code eingeben können.

Tresor verriegeln

- Um den Tresor zu verriegeln, schließen Sie die Tür und drehen Sie den Griff bis zum Anschlag entgegen dem Uhrzeigersinn. Falls Sie den Griff nicht bis zum Anschlag drehen, wird der Verriegelungsmechanismus nicht aktiviert.
 - **HINWEIS ZUR VERRIEGELUNG:** Der Verriegelungsmechanismus wird nach der Eingabe der Kombination ca. 3 bis 6 Sekunden lang deaktiviert. Warten Sie nach der Eingabe des Codes daher mindestens 6 Sekunden, bis Sie den Tresor erneut verriegeln.
-

Tastenton ein-/ausschalten

- Sie können den „Tastenton“ deaktivieren, indem Sie den Code * **6 3 3** eingeben.
 - Um den „Tastenton“ zu aktivieren, geben Sie den Code * **6 6** ein.
-

Tresor befestigen

- **Der Tresor muss am Boden verankert werden. Im Hinblick auf eine optimale Sicherheit sollte der Tresor neben einer Seitenwand an einem isolierten, trockenen und sicheren Bereich installiert werden.**
 - Der Tresor muss flach an der Wand an- und am Boden aufliegen.
 - **KINDER DÜRFEN ZU KEINER ZEIT MIT DEM TRESOR ODER IN DER NÄHE DES TRESORS SPIELEN.**
-

Tresor sichern

- Dieser Tresor muss am Boden verankert werden. Anderenfalls ist die Sicherheit des Tresors gefährdet.
 - Für die Verankerung des Tresors benötigen Sie:
Bohrmaschine
Bleistift
Hammer
-

1. Stellen Sie den Tresor an den gewünschten Ort und suchen Sie das mit einer Abdeckung verschlossene Befestigungsloch an der Unterseite des Tresors.
2. Entfernen Sie die Abdeckung und markieren Sie dann mit dem Bleistift das Loch am Boden.
3. Schieben Sie den Tresor zur Seite und bohren Sie dann mit einer 12 mm Bohrspitze ein 50 mm tiefes Loch in den Boden.
4. Stecken Sie den Spreizdübel (enthalten) in das Loch und drehen Sie die Klemmschraube zum Spreizen entgegen dem Uhrzeigersinn.

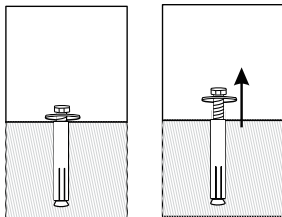

5. Richten Sie den Tresor mit dem Befestigungsloch aus, sichern Sie den Tresor mit der Klemmschraube und installieren Sie dann wieder die Abdeckung.

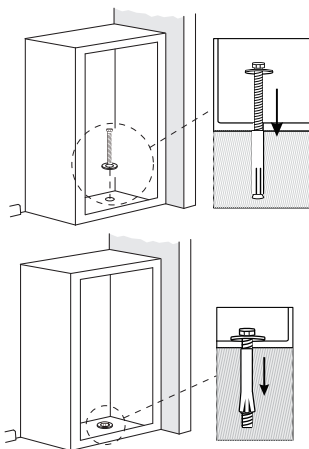

Tresor im Notfall öffnen

- Im Lieferumfang ist ein „Sicherheitsschlüssel“ enthalten für den Fall, dass Sie Ihren Sicherheitscode vergessen oder verloren haben. Gehen Sie wie folgt vor, um den Tresor mit dem Sicherheitsschlüssel zu öffnen.
 1. Entfernen Sie die Abdeckung, indem Sie diese wie dargestellt entgegen dem Uhrzeigersinn drehen. Die Verriegelung kann am Verbindungskabel hängen, während Sie den Tresor entsperren.
 2. Stecken Sie den Schlüssel in das Schlüsselloch und drehen Sie ihn um eine Vierteldrehung entgegen dem Uhrzeigersinn (bis zum Anschlag), um den Tresor zu entsperren. Drehen Sie den Griff und öffnen Sie die Tür.
 3. Lassen Sie die Tür geöffnet, bis Sie einen neuen Sicherheitscode eingegeben haben. Entfernen Sie den Schlüssel und schrauben Sie die Abdeckung wieder an, bevor Sie einen neuen Sicherheitscode eingeben.
 4. Richten Sie Ihren neuen Sicherheitscode gemäß den Anleitungen ein.



Wichtig

- Bewahren Sie die Schlüssel und Aufzeichnungen mit dem Code an einem anderen Ort und für Kinder unzugänglich auf.

Regale

- Installieren Sie die Einlegeböden, indem Sie die Clips an der gewünschten Stelle befestigen und die Einlegeböden darauf positionieren.

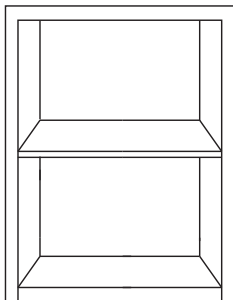

WEEE



Vorgeschriebene Informationen: Entsorgung von Elektro- und Elektronik-Altgeräten
Die Richtlinie über Elektro- und Elektronik-Altgeräte zielt darauf ab, die Auswirkungen von elektrischen und elektronischen Waren auf die Umwelt zu minimieren, durch Steigerung der Wiederverwendung und des Recyclings sowie durch Reduktion der Anzahl an Elektro- und Elektronik-Altgeräten, die auf Mülldeponien landen. Das Symbol auf dem Produkt oder der Verpackung weist darauf hin, dass das Produkt am Ende seiner Nutzungsdauer separat vom normalen Hausmüll entsorgt werden muss.

Beachten Sie, dass es in Ihrer Verantwortung liegt, elektronische Geräte in Recycling-Zentren zu entsorgen, um die natürlichen Ressourcen zu erhalten. Jedes Land sollte Sammelzentren für das Recycling elektrischer und elektronischer Geräte haben. Für Informationen zu Ihren Recycling-Abgabestellen kontaktieren Sie bitte Ihre Abfallwirtschaftsbehörde für Elektro- und Elektronikgeräte, Ihre örtlichen Behörden oder Ihr Abfallentsorgungsunternehmen.

Technische Daten

Modellnr.	B074KGMWRQ	B074KDHMKJ	B074KHWNJZ
Stromversorgung	9V ALKALIBATTERIE (nicht enthalten)		
Abmessungen	400 mm x 360 mm x 310 mm	500 mm x 360 mm x 350 mm	660 mm x 430 mm x 350 mm
Gewicht	25 kg	30,4 kg	42,7 kg
Kapazität	23,5 L	34,3 L	59,5 L

Gewährleistung

Eine Kopie der Gewährleistung für dieses Produkt erhalten Sie unter



Besuchen Sie amazon.de/AmazonBasics/Warranty

— oder —



Wenden Sie sich an den Kundendienst unter 08 00-3 63 84 69

Feedback

Gefällt es Ihnen? Gefällt es Ihnen nicht?

Dann bewerten Sie das Produkt auf unserer Webseite!

AmazonBasics setzt sich für die Bereitstellung kundenorientierter Produkte ein, um Ihre hohen Qualitätsstandards zu erfüllen. Bitte schreiben Sie eine Rezension, in der Sie Ihre Erfahrungen mit dem Produkt teilen.

Bitte besuchen Sie: amazon.de/review/review-your-purchases#



Möchten Sie mehr wissen?



Besuchen Sie amazon.de/gp/help/customer/contact-us

— oder —





Wenden Sie sich an den Kundendienst unter 08 00-3 63 84 69

Cassaforte Resistente al Fuoco

Contenuto:

Prima di iniziare, assicurarsi che la confezione contenga i seguenti componenti:

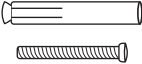
Pezzo		Qtà
Cassaforte		1
Chiavi		2
Bullone ad espansione		1

Misure Di Sicurezza

 **ATTENZIONE**



Rischio di ribaltamento

- Un bambino o un adulto possono ribaltare la cassaforte e perdere la vita o rimanere gravemente feriti.
- Il mancato fissaggio della cassaforte come indicato in queste istruzioni può causare la morte o gravi lesioni a bambini e adulti.
- I bambini non dovrebbero mai giocare con o intorno alla cassaforte.

- Tenere le chiavi e la combinazione in un posto sicuro fuori dalla portata dei bambini.
- Non conservare la chiave di riserva, la combinazione o questo documento nella cassaforte.
- **Avvertenza:** Tenere la cassaforte sempre chiusa e bloccata quando non è in uso. I bambini possono rimanere bloccati accidentalmente all'interno della cassaforte.
- Non spostare questa cassaforte dalla maniglia. La maniglia deve essere utilizzata solo per aprire e chiudere la porta della cassaforte.
- Non conservare in questa cassaforte supporti elettronici, dischi di computer, supporti audio-video o negativi fotografici. Questo materiale non resiste alla temperatura interna nominale della cassaforte. Questo materiale può essere danneggiato o distrutto.

English

Français

Deutsch

Italiano

Español

日本語

中文

Avvertenza FCC

Il dispositivo è conforme alla Parte 15 delle Norme FCC. L'utilizzo di questo prodotto è soggetto alle seguenti condizioni: (1) il dispositivo non può causare interferenze dannose e (2) il dispositivo deve accettare qualsiasi tipo di interferenza, incluse quelle che potrebbero causare effetti indesiderati. Cambiamenti o modifiche non espressamente approvati dalla parte responsabile per la conformità alle norme FCC potrebbero invalidare il diritto dell'utente ad utilizzare questo dispositivo.

NOTA: Questo prodotto è stato testato ed è risultato conforme ai limiti previsti per i dispositivi digitali di Classe B, secondo le specifiche della Parte 15 delle Norme FCC. Questi limiti hanno lo scopo di garantire una protezione adeguata dalle interferenze dannose che possono originarsi quando il dispositivo è utilizzato in un ambiente domestico. Questo dispositivo genera, utilizza e può irradiare energia in radiofrequenza e, qualora non installato e usato in accordo alle istruzioni, potrebbe dare luogo a interferenze dannose nelle comunicazioni radio. Tuttavia, non si garantisce in alcun modo che tali interferenze non possano ugualmente verificarsi in un'installazione specifica. Qualora il prodotto dovesse causare interferenze dannose alla ricezione radiofonica o televisiva, circostanza verificabile spegnendo e riaccendendo il dispositivo, si consiglia di provare a eliminare l'interferenza in uno dei seguenti modi:

- Riorientare o riposizionare l'antenna ricevente.
- Aumentare la distanza che separa il dispositivo dal ricevitore.
- Collegare l'attrezzatura ad una presa su un circuito diverso da quello al quale è collegato il ricevitore.
- Consultare il rivenditore o un tecnico esperto.

Il dispositivo è stato valutato conforme ai requisiti di esposizione RF generali. Il dispositivo può essere utilizzato in condizioni di esposizione portatile senza restrizioni.

Installazione Della Batteria

- Ruotare il coperchio della serratura come mostrato nell'illustrazione sotto. Collegare una batteria alcalina da 9 V (non inclusa) al tappo di collegamento della batteria. Riportare il coperchio della serratura alla sua posizione iniziale.
- Ripetere i passaggi sopra riportati per la sostituzione della batteria.

NOTA:

- Quando si sostituisce la batteria, tenere sempre il tappo di collegamento della batteria durante lo scollegamento o il collegamento della batteria. Non tirare dai cavi. Ciò potrebbe causare la disconnessione dell'alimentazione elettrica dalla serratura.
- Quando la batteria si esaurisce, la spia rossa lampeggia quando si preme un qualsiasi tasto sulla tastiera. Quando la spia rossa lampeggia, sostituire le batterie.

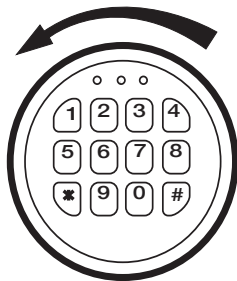

Prima Apertura Della Cassaforte

- Dopo aver installato la batteria per aprire una serratura elettronica la prima volta, premere i seguenti numeri / simboli sulla tastiera elettronica in questo ordine: **1 - 5 - 9 - #**. Questi numeri sono preimpostati.
- **NOTA:** Dopo aver aperto la cassaforte, è necessario cambiare il codice di accesso il più presto possibile per garantire la massima sicurezza.
- Dopo aver inserito il codice di fabbrica, occorre ruotare la maniglia in senso orario per aprire la porta. Si hanno a disposizione 5 secondi per ruotare la maniglia prima che il meccanismo di bloccaggio si riattivi.

Impostazione Del Proprio Codice

- Per inserire il proprio codice di sicurezza, è necessario seguire i passaggi elencati di seguito:
 1. Dopo aver aperto la cassaforte elettronica (con il codice di fabbrica preimpostato di **1, 5, 9, #**) individuare il piccolo pulsante rosso all'interno della porta vicino alla cerniera.
 2. Premere il pulsante rosso e rilasciarlo. Si sentono due segnali acustici. La spia gialla sul frontalino viene attivata e rimane accesa per un periodo che dovrebbe consentire di immettere il proprio codice. È possibile immettere il codice solo quando la spia gialla è accesa.
- Con la porta aperta e la spia gialla accesa, immettere il proprio codice di sicurezza personale, che può essere lungo da 3 a 8 cifre e confermare il nuovo codice premendo il simbolo "*" sul tastierino elettronico. Prima di chiudere la porta, provare il nuovo codice di sicurezza per assicurarsi che la serratura sblocchi la maniglia in modo da poterla ruotare e ritirare i bulloni di bloccaggio.
- **NON CHIUDERE LA PORTA PRIMA DI AVER CONFERMATO CHE IL NUOVO CODICE DI SICUREZZA È STATO INSERITO CORRETTAMENTE.**
- Se il codice non funziona, procedere nuovamente ai passaggi 1 e 2. Se la combinazione viene annotata, è necessario conservare questa informazione in un luogo sicuro, lontano dai bambini, non all'interno della cassaforte. Quindi la cassaforte va chiusa e bloccata.
- Quando si riapre la cassaforte, inserire il codice di sicurezza impostato seguito dal simbolo "#".
- Se si inserisce un codice di sicurezza non corretto per 3 volte, si ha un blocco automatico per 20 secondi prima di poter riprovare il codice.
- Se si inserisce un codice di sicurezza non corretto per altre 3 volte, ci sarà un blocco di 5 minuti prima di poter riprovare il codice.

Blocco Della Cassaforte

- Per bloccare la cassaforte, chiudere la porta e ruotare la maniglia in senso antiorario finché non si arresta. Se l' maniglia non viene girata finché non si arresta, il meccanismo di bloccaggio non si blocca.
- **NOTA SUL BLOCCO DELLA CASSAFORTE:** Poiché il meccanismo di bloccaggio si disattiva per circa 3-6 secondi dopo l'inserimento della combinazione, attendere almeno 6 secondi dall'inserimento della combinazione per bloccare la cassaforte.

Attivazione / Disattivazione Del Suono Della Tastiera

- È possibile disattivare il "bip" della tastiera inserendo il codice * 6 3 3.
- Per attivare il "bip", inserire il codice * 6 6.

Montaggio Della Cassaforte

- La cassaforte deve essere montata sul pavimento. Per una sicurezza ottimale, la cassaforte deve essere installata adiacente ad una parete laterale, in un'area isolata, asciutta e sicura.
- La cassaforte deve essere aderente al muro e al pavimento.
- **I BAMBINI NON DOVREBBERO MAI GIOCARE CON O INTORNO ALLA CASSAFORTE.**

Fissaggio Della Cassaforte

- La cassaforte deve essere montata sul pavimento. In caso contrario, la sicurezza della cassaforte viene compromessa.
- Per imbullonare la cassaforte, è necessario:
 - Trapano
 - Matita
 - Martello

1. Posizionare la cassaforte nel punto desiderato e individuare il foro di montaggio con il tappo coperto nella parte inferiore della cassaforte.
2. Rimuovere il tappo, quindi utilizzare una matita per segnare il foro di montaggio nel pavimento.
3. Spostare la cassaforte, quindi utilizzare una punta da 12 mm per praticare il foro di montaggio della profondità di 50 mm.
4. Mettere il bullone ad espansione (incluso) nel foro di montaggio, quindi ruotare la vite di bloccaggio in senso antiorario per separare.

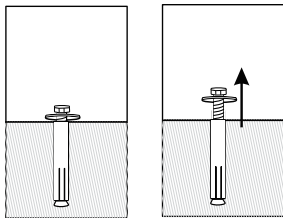

5. Allineare la cassaforte sul foro, quindi fissare la cassaforte con la vite di bloccaggio e rimettere il tappo.

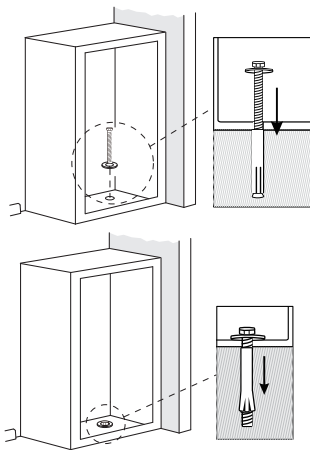

Apertura Della Cassaforte In Caso Di Emergenza

- È stata fornita una "chiave di riserva" nel caso in cui si sia dimenticato o perso il codice di sicurezza. Per aprire la cassaforte utilizzando la chiave di riserva, attenersi alla seguente procedura:
 1. Rimuovere il coperchio ruotandolo in senso antiorario come mostrato nell'illustrazione. Mentre si sblocca la cassaforte, la serratura può rimanere appesa al cavo di collegamento.
 2. Inserire la chiave nella fessura e girare in senso antiorario di 1/4 di giro (fino a fermarsi) per sbloccare la cassaforte. Ruotare la maniglia e aprire la porta.
 3. Tenere aperta la porta finché non è stato inserito un nuovo codice di sicurezza. Prima di inserire il nuovo codice, togliere la chiave e riavvitare il coperchio.
 4. Inserire il nuovo codice di sicurezza seguendo le istruzioni.

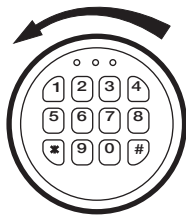

Importante

- Tenere le chiavi e le registrazioni della combinazione in un posto sicuro lontano dalla cassaforte, fuori dalla portata dei bambini.

Ripiani

- I ripiani possono essere installati individuando le clip nel punto desiderato e posizionando il ripiano in posizione

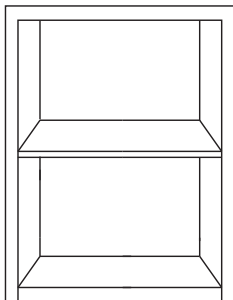

WEEE

Informazioni normative: smaltimento dei rifiuti di apparecchiature elettriche ed elettroniche (RAEE)



La Direttiva sui rifiuti di apparecchiature elettriche ed elettroniche (RAEE) mira a minimizzare l'impatto di suddette apparecchiature sull'ambiente, aumentando le pratiche di riutilizzo e riciclo e riducendo la quantità di rifiuti RAEE inviati in discarica.

Il simbolo su questo prodotto o sull'imballaggio indica che il prodotto dovrà essere smaltito separatamente dai rifiuti domestici al termine del suo ciclo di vita. Si noti che l'utente è responsabile dello smaltimento delle apparecchiature elettroniche presso i centri di riciclo al fine di contribuire a preservare le risorse naturali.

Ogni Paese deve disporre dei propri centri di raccolta per il riciclo di apparecchiature elettriche ed elettroniche. Per informazioni sui luoghi in cui avviene la raccolta per il riciclo, contattare le autorità competenti per la gestione dei rifiuti di apparecchiature elettriche ed elettroniche, l'ufficio municipale locale o il servizio di smaltimento dei rifiuti domestici.

Specifiche

Modello num.	B074KGMWRQ	B074KDHMKJ	B074KHWNJZ
Alimentazione	BATTERIA ALCALINA DA 9 V (non inclusa)		
Dimensioni	400 mm x 360 mm x 310 mm	500 mm x 360 mm x 350 mm	660 mm x 430 mm x 350 mm
Peso	25 kg	30,4 kg	42,7 kg
Capacità	23,5 L	34,3 L	59,5 L

Informazioni Di Garanzia

Per ottenere una copia della garanzia del prodotto:



Visita amazon.it/AmazonBasics/Warranty

— o —



Contattare il Servizio Clienti al 800 62 88 05

English

Français

Deutsch

Italiano

Español

日本語

中文

Feedback

Ti piace? Oppure no?

Faccelo sapere scrivendo la tua recensione.

AmazonBasics si impegna a distribuire prodotti orientati al cliente che siano all'altezza degli standard più elevati. Pertanto, invitiamo i clienti a scrivere una recensione per condividere le proprie esperienze con il prodotto.

Visitare: amazon.it/review/review-your-purchases



Per ulteriori servizi:



Visita amazon.it/gp/help/customer/contact-us





Contattare il Servizio Clienti al 800 62 88 05

Caja Fuerte a Prueba De Incendios

Contenido:

Antes de comenzar, compruebe que el embalaje incluye los siguientes componentes:

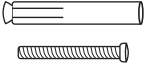
Componente		Cant.
Caja Fuerte		1
Llaves		2
Pernos de expansión		1

Medidas De Seguridad

English

Français

Deutsch

Italiano

Español

日本語

中文

ADVERTENCIA



Peligro de vuelco

- Un niño o un adulto pueden volcar la caja y morir o quedar gravemente heridos.
- En caso de no asegurar la caja fuerte como se indica en las instrucciones, podría provocar la muerte o lesiones graves a niños y adultos.
- Los niños no deben jugar con o cerca de la caja de seguridad en ningún momento.

- Guarde las llaves y la combinación en un lugar seguro fuera del alcance de los niños.
- No guarde copias de la llave, la combinación o este documento en la caja de seguridad.
- **Advertencia:** Mantenga la caja cerrada y bloqueada en todo momento cuando no la utilice. Los niños podrían quedar encerrados dentro de la caja por accidente.
- No mueva la caja utilizando su tirador. El tirador solo debe ser usado para abrir y cerrar la puerta de la caja fuerte.
- No guarde dispositivos multimedia electrónicos, discos de ordenador, medios audiovisuales o negativos fotográficos en esta caja fuerte. Este material no soportará la temperatura interna nominal de la caja. Este material se puede ser dañado o destruido.

Advertencia De La FCC

Este dispositivo cumple con la Parte 15 de las normas FCC. El funcionamiento de este producto está sujeto a las siguientes dos condiciones: (1) este dispositivo no puede provocar interferencias peligrosas, y

(2) este dispositivo debe aceptar cualquier interferencia recibida, incluyendo aquellas que puedan provocar un funcionamiento no deseado. Los cambios y modificaciones no aprobados expresamente por la parte responsable para el cumplimiento de las normas FCC, podría anular la autoridad del usuario de utilizar este equipo.

NOTA: Este equipo se ha probado y comprobado en relación a su cumplimiento con los límites para los dispositivos digitales Clase B, según la Parte 15 de las Regulaciones FCC. Estos límites están diseñados para proporcionar una protección razonable contra interferencias dañinas en una instalación residencial. Este equipo genera, utiliza y puede emitir energía de radiofrecuencias, la cual, de no instalarse según las instrucciones, puede provocar interferencia dañina a las comunicaciones por radio. Sin embargo, no existe ninguna garantía de que no se produzcan interferencias en una instalación en particular. Si este equipo no provoca interferencia dañina a la recepción de radio o televisión, lo cual puede determinarse encendiendo o apagando el equipo, se anima al usuario a intentar corregir la interferencia mediante uno o más de los siguientes pasos:

- Reoriente o reubique la antena receptora.
- Aumente la separación entre el equipo y el receptor.
- Conecte el equipo a una toma en un circuito diferente al que está conectado el receptor.
- Para obtener ayuda, póngase en contacto con su distribuidor o un técnico con experiencia.

El dispositivo se ha evaluado satisfactoriamente por cuanto a su cumplimiento con los requisitos generales de exposición a RF. El dispositivo puede utilizarse en estado de exposición portátil sin restricción.

English

Français

Deutsch

Italiano

Español

日本語

中文

Instalación De La Batería

- Gire la tapa de la cerradura como se indica en la ilustración siguiente. Conecte una batería alcalina de 9 V (no incluida) al tapón conector de la batería. Vuelva a colocar la tapa de la cerradura a su posición original.
- Repita los pasos anteriores para sustituir la batería.

NOTA:

- Cuando cambie la batería, sujete siempre el tapón conector de la batería al desconectarla o colocarla. No tire de los cables, ya que esto podría provocar que el suministro energético se desconectara de la cerradura.
- Cuando la batería se agota, la luz roja parpadea al pulsar cualquier botón del teclado. Sustituir la batería cuando la luz roja parpadee.

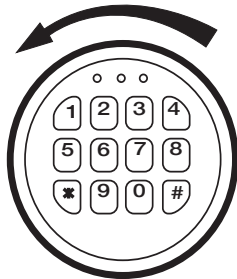

Apertura De La Caja Fuerte Por Primera Vez

- Después de instalar la batería, para abrir una cerradura electrónica por primera vez, presione los siguientes números/símbolos en el teclado electrónico por este orden: **1 - 5 - 9 - #**. Estos números están predefinidos.
- **NOTA:** Debe cambiar el código de entrada lo antes posible después de abrir la caja fuerte para garantizar una seguridad adecuada.
- Una vez introducido el código de fábrica, deberá girar el tirador hacia la derecha para abrir la puerta. Dispone de 5 segundos para girar el tirador antes de que el mecanismo de bloqueo vuelva a activarse.

Configuración Del Propio Código

- Para introducir el propio código de seguridad deberá seguir los pasos siguientes:
 1. Después de abrir la caja electrónica (con el código predeterminado de fábrica de **1, 5, 9, #**) localice el botón rojo pequeño dentro de la puerta, cerca de la bisagra.
 2. Presione el botón rojo y suéltelo. Escuchará dos pitidos. La luz amarilla de la placa frontal se activará y permanecerá encendida durante un periodo de tiempo determinado que le permitirá introducir su código. Solo puede introducir el código si la luz amarilla está encendida.
- Con la puerta abierta y la luz amarilla encendida, introduzca su propio código personal de seguridad, que puede ser de 3 a 8 dígitos, y confirme el nuevo código pulsando el símbolo "*" en el teclado táctil electrónico. Antes de cerrar la puerta, pruebe el nuevo código de seguridad para verificar que la cerradura libera el tirador de manera que pueda girarlo y los pernos se puedan retraer.
- **NO CIERRE LA PUERTA HASTA QUE HAYA CONFIRMADO QUE EL NUEVO CÓDIGO DE SEGURIDAD SE HA INTRODUCIDO CORRECTAMENTE.**
- Si el código no funciona, repita los pasos 1 y 2. Si escribe su combinación, debe conservar esta información en un lugar seguro, lejos de los niños y fuera de la caja. A continuación, cierre y bloquee la caja.
- Para abrir la caja en el futuro, introduzca el código de seguridad que ha definido, seguido del símbolo "#".
- Si se introduce un código de seguridad incorrecto 3 veces, la caja se bloqueará automáticamente durante 20 segundos antes de poder introducir su código de nuevo.
- Si se introduce el código de seguridad incorrecto 3 veces más, la caja se bloqueará durante 5 minutos antes de poder intentarlo de nuevo.

Bloqueo De La Caja

- Para bloquear la caja, cierre la puerta y gire el tirador hacia la izquierda hasta que se detenga. Si el tirador no gira hasta detenerse, el mecanismo de bloqueo no se cerrará.
 - **NOTA SOBRE EL BLOQUEO DE LA CAJA DE SEGURIDAD:** Dado que el mecanismo de bloqueo se desactiva durante unos 3-6 segundos una vez introducida la combinación, espere un mínimo de 6 segundos desde el momento de introducir la combinación para bloquear la caja.
-

Activación y Desactivación Del Sonido Del Teclado

- Puede desactivar el pitido del teclado introduciendo el código * 6 3 3.
 - Para activar el pitido, introduzca el código * 6 6.
-

Montaje De La Caja

- La caja debe montarse en el suelo. Para una seguridad y protección óptimas, la caja debe instalarse junto a una pared lateral, en una zona segura, seca y aislada.
 - La caja debe estar nivelada en relación con la pared y el suelo.
 - **LOS NIÑOS NO DEBEN JUGAR CON O CERCA DE LA CAJA DE SEGURIDAD EN NINGÚN MOMENTO.**
-

Fijación De La Caja

- Esta caja debe montarse en el suelo. En caso de no hacerlo, podría perjudicar su funcionamiento y su seguridad.
- Para empinar la caja, necesitará:

Broca

Lápiz

Martillo

1. Coloque la caja en la ubicación deseada y localice el orificio de montaje con tapón situado en la parte inferior de la caja.
2. Extraiga el tapón y utilice un lápiz para marcar el orificio de montaje en el suelo.
3. Aparte la caja y utilice un berbiquí de 12 mm para taladrar el orificio de montaje con una profundidad de 50 mm.
4. Coloque el perno de expansión (incluido) en el orificio de montaje y, a continuación, el tornillo de sujeción hacia la izquierda para separar.

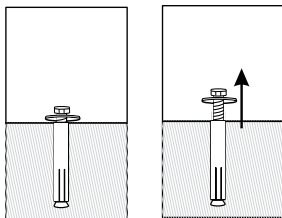

5. Alinee la caja de seguridad con el orificio y, a continuación, fíjela con el tornillo de sujeción y vuelva a colocar el tapón.

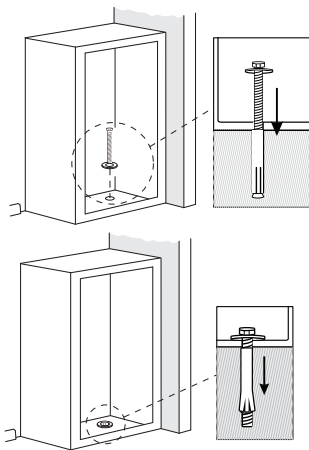

Apertura De La Caja En Caso De Emergencia

- En el caso de que olvide o pierda su código de seguridad, se proporciona una copia de la llave de seguridad. Para abrir la caja con la copia de la llave de seguridad, siga los pasos siguientes:
 1. Extraiga la tapa girándola hacia la izquierda como se muestra en el dibujo. La cerradura puede colgar conectada del cable mientras se desbloquea la caja.
 2. Inserte la llave en el orificio de la llave y gírela un cuarto hacia la izquierda (hasta que se detenga) para desbloquear la caja. Gire el tirador y abra la puerta.
 3. Mantenga la puerta abierta hasta que haya introducido un nuevo código de seguridad. Antes de introducir su nuevo código, extraiga la llave y vuelva a atornillar la tapa.
 4. Introduzca su nuevo código de seguridad siguiendo las instrucciones.

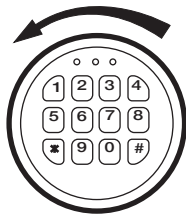

Importante

- Guarde las llaves y las notas de su número de combinación en un lugar seguro separado de la caja fuerte y fuera del alcance de los niños.

Estanterías

- Las estanterías se pueden instalar colocando los clips en la posición deseada y ajustando las estanterías.

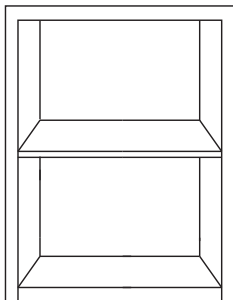

WEEE

Información reglamentaria: Eliminación de los residuos de aparatos eléctricos y electrónicos (RAEE)



El objetivo de la Directiva sobre residuos de aparatos eléctricos y electrónicos (RAEE) es minimizar el impacto de los bienes eléctricos y electrónicos en el medio ambiente, aumentando la reutilización y el reciclaje y reduciendo la cantidad de RAEE que van a los vertederos. El símbolo en este producto o en su embalaje indica que debe eliminarse separado de los residuos domésticos al final de su vida útil. Tenga en cuenta que es su responsabilidad desechar el equipamiento electrónico en los puntos de reciclaje adecuados para conservar los recursos naturales.

Cada país tiene sus puntos de recogida para el reciclaje del equipamiento eléctrico y electrónico. Para información acerca de su zona de recogida de residuos, contacte con su autoridad de gestión de residuos de aparatos eléctricos y electrónicos, con su oficina local o con su servicio de eliminación de residuos domésticos.

Especificaciones

N.º de modelo	B074KGMWRQ	B074KDHEMKJ	B074KHWNJZ
Alimentación	BATERÍA ALCALINA DE 9 V (no incluida)		
Dimensiones	400 mm x 360 mm x 310 mm	500 mm x 360 mm x 350 mm	660 mm x 430 mm x 350 mm
Peso	25 kg	30,4 kg	42,7 kg
Capacidad	23,5 L	34,3 L	59,5 L

Información Sobre La Garantía

Para obtener una copia de la garantía de este producto:



Visite amazon.es/AmazonBasics/Warranty

— o —



Póngase en contacto con Atención al cliente en el 0900 803 711

Comentarios

¿Le encanta? ¿No le gusta nada?

Escriba una opinión como cliente.

En AmazonBasics nos comprometemos a proveer productos pensados para satisfacer a nuestros clientes y que estén a la altura de sus elevados estándares de calidad. Le animamos a que escriba una opinión sobre su experiencia con el producto.

Por favor, visite: amazon.es/review/review-your-purchases#



Para otros servicios:



Visite amazon.es/gp/help/customer/contact-us



Póngase en contacto con Atención al cliente en el 0900 803 711

English

Français

Deutsch

Italiano

Español

日本語

中文

ウェルカムガイド・日本語

English

Français

Deutsch

Italiano

Español



日本語

中文

耐火金庫

内容：

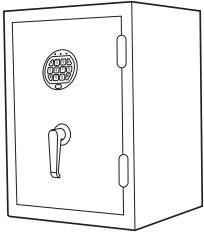
スタートする前に、パッケージに以下のものが含まれていることを必ず確認してください。

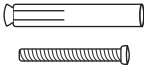
パーツ		数量
金庫		1
鍵		2
開きボルト		1

安全対策

English

Français

Deutsch

Italiano

Español

日本語

中文



ひっくり返すことの危険性

- 子供でも大人でも、金庫をひっくり返せば死ぬまたはひどい怪我をすることがあります。
- この指示にあるように金庫を動かないように安定させない場合、子供や大人の死またはひどい怪我につながる可能性があります。
- お子さんをこの金庫で、またはその周囲で遊ばせないでください。

- 鍵や暗証番号は子供の手の届かない、安全な場所に保管してください。
- 合鍵、暗証番号やこの書類を金庫の中にほかんしないでください。
- **注意：**金庫をお使いにならないときは常に、金庫を閉じロックしてください。子供が誤って金庫の中に閉じ込められることがあります。
- 金庫のハンドルを使って金庫を移動させるのはおやめください。ハンドルは金庫を開け閉めする際にのみお使いください。
- この金庫には電子メディア、コンピューターディスク、オーディオビジュアルメディアや写真のネガなどは保管しないでください。この材料は金庫内部の定格温度に耐えられません。この材料はダメージをうけるか、破損することがあります。

FCC 警告

このデバイスは FCC 基準の 15 条に適合します。この装置の操作は、次の 2 つの条件を満たす必要があります。(1) このデバイスが有害な干渉を引き起こさないこと、および (2) このデバイスは予想外の操作の原因となる干渉も含めて、どのような干渉も受け入れます。FCC 規則への適合性に責任のある者が明示的に許可していない変更や改良を行った場合、本装置を操作することはできなくなる可能性があります。

注意：この器具はクラス B デジタルデバイスの制限 (FCC 基準 15 条) に適合するようテストされそれに応じています。これらの制限は、居住区で機能する際、有害な干渉を避ける為の適切な保護を提供することができるように設定されています。この器具は無線周波エネルギーを生み、使用し、放射するため、使用説明書に沿って取り付け・使用されない場合は無線通信に有害な干渉を起こすことがあります。しかしながら、特定の取り付けで干渉が起きないという保証はありません。この装置がラジオやテレビの受信に有害な干渉を及ぼすようであれば（これはこの器具のスイッチを入れたり切ったりすることで判断できます）、以下の手段をあれこれ試すことで干渉を補正することをお勧めします。

- アンテナを再配向させるか位置を変える。
- 装置と受信機の距離を広げる。
- この器具を受信機と違うコンセントに接続する。
- 販売店または熟達した技師に相談する。

このデバイスは一般的な RF 被曝に関する必要条件に適合するように設定されています。このデバイスは携帯用機器による被曝の必要条件のもとでは制限なくご使用いただけます。

電池を入れる

- 下のイラストに示すように、ロックカバーをまわします。9V アルカリ電池（含まれていません）をバッテリー接続キャップに取り付けます。ロックカバーを元の位置に戻します。
- 電池交換の際には上記を繰り返します。

注意：

- 電池を交換する際、電池を外すまはは取り付けす時には必ず接続キャップを持ってください。ワイヤーを引っ張るのはおやめください。ワイヤーを引っ張ると、電源がロックから切断される原因となることがあります。
- 電池が切れた場合、キーパッドのどのボタンを押しても赤いライトが点滅します。赤いライトが点滅したら電池を交換してください。

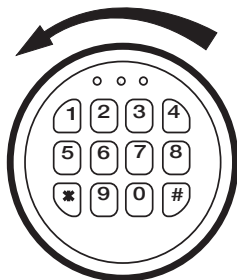

最初に金庫を開く

- 電池を入れて、電子ロックを最初に開くには、電子キーパッドにある次の番号/シンボルをこの順序に従って押してください：1-5-9-#。これらの番号はプリセットされています。
- **注意：**金庫を開いたら、できるだけすみやかに暗証番号を変えて、安全を確保してください。
- 工場であらかじめ決められた暗証番号を入れたら、ハンドルを時計回りにまわし、ドアを開きます。5秒以内にハンドルを回してください、それ以外だとロック機構が働いてしまいます。

自分の暗証番号をセットする

- ご自分専用の暗証番号を入れるには、以下の手順をふむ必要があります。
 1. プリセットされた暗証番号 (1、5、9、#) を使って電子金庫をあけたら、ドアの内側、ヒンジの近くにある赤いボタンを見つけます。
 2. 赤いボタンを押し、押した手を放します。ブザーが2回鳴ります。フェースプレートの黄色いライトが点灯し、コードを入れていただくために必要とされる時間、点灯状態を保ちます。黄色いライトが点灯している間に暗証番号を入力してください。
- ドアが開き、黄色いライトが点灯している状態で、3から8桁の間でご自分の暗証番号を入れていただきますが、その直後に電子パッドの「*」のシンボルを押して承認します。ドアを閉じる前に、ドアがハンドルをリリースし、回転させてライブアクションボルトを引っ込ませることができることを確認してください。
- 新しい暗証番号が正しく入力されたことを確認するまではドアを閉じないでください。
- 暗証番号がうまく行かない時はステップ 1 と 2 をくりかえしてください。もし暗証番号を書きとめる場合は、この情報を必ず安全な場所、子供の手の届かない場所、金庫の中にはない場所に保管してください。ここで初めて金庫を閉めてロックしてください。
- 後に金庫を開ける場合は暗証番号と、次に「#」シンボルを入れます。
- 誤った暗証番号を3回続けて入れると、自動的に20秒間のロックアウトがあり、それが終わらないと暗証番号のためし入力を行うことができません。
- 更に3回続けて誤ったが入力された場合、5分間のロックアウトがあり、それが終わらないと暗証番号のためし入力を行うことができません。

金庫をロックする

- 金庫をロックするには、ドアを閉じてハンドルを、動きが止まるまで反時計回りにまわします。ハンドルが止まるまでまわさないとロック機構がロックしません。
 - 金庫をロックする際の注意：暗証番号を入れてから3～6秒間はロック機構が機能しないため、暗証番号を入れてから金庫をロックするまで最低6秒間お待ちください。
-

キーパッドをオン/オフにする

- キーパッドのブザーを無効にしたい場合は次のコードを入れてください * 6 3 3。
 - ブザーを有効にするには次のコードを入れてください * 6 6。
-

金庫を固定する

- 金庫は必ず床の上に固定してください。最高の安全と保安のためには金庫を側壁に隣接し、孤立している乾燥した安全な区域に設置してください。
 - 金庫は壁と床にしっかり押し付けた状態にしてください。
 - いつ何時であれ、お子さんをこの金庫で、またはその周囲で遊ばせないでください。
-

金庫を固定する

- 金庫は必ず床の上に固定してください。そうしていただかないと金庫の安全と保安を危うくします。
- 金庫をボルトでとめるためには、以下のものがが必要です：
ドリル
鉛筆
ハンマー

1. 金庫を希望する場所に置き、金庫の底にある、キャップでフタをしたマウンティング用の穴を見つけてください。
2. キャップを取り外し、次に鉛筆で床にマウンティング用の穴の位置を印します。
3. 金庫を別な場所に移動させ、12mmドリルビットを使って 50mm の深さにマウンティング用の穴をあけます。
4. 拡張ボルト（含まれています）をマウント用の穴にいれ、次にクランプネジを反時計回りにまわして取り外します。

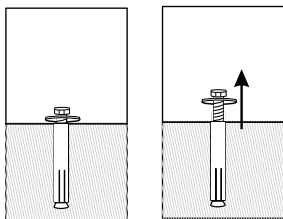

5. 金庫を穴の上に位置させるように置き、金庫をクランプネジで固定した後、再びキャップをはめてください。

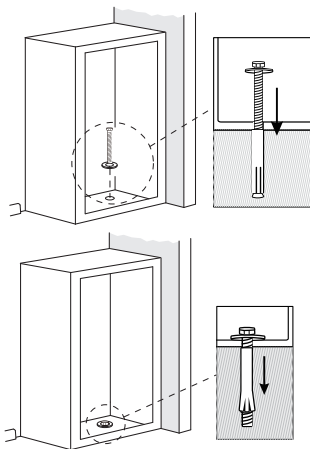

緊急の際の金庫の開けかた

- 暗証番号を忘れてしまった、なくしてしまった場合のために、「合鍵」が含まれています。合鍵を使つての金庫の開け方は、以下の手順に従ってください：
 - イラストに示すとおり、カバーを反時計回りにまわして取り外します。金庫を開ける間、ロックは接続ケーブルによりぶら下がっていることになります。
 - 合鍵を鍵穴に差し込み、反時計回りに1/4まわり（とまるまで）させ、金庫のロックを解除します。ハンドルをまわしてドアを開きます。
 - 新しい暗証番号を入れるまでドアは開いたままにしてください。新しい暗証番号を入れる前に、鍵を抜いてカバーを元通りにしてください。
 - 指示に従って新しい暗証番号を入れます。

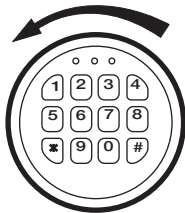

重要

- 鍵及び暗証番号は金庫から離れた場所で子供の手の届かない所に保管してください。

シェルフ

- クリップを望む場所に位置させ、シェルフを置くことでシェルフを取り付けることができます。

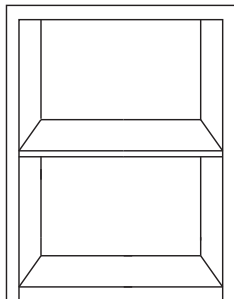

WEEE

規制情報：電気・電子装置の破棄（WEEE）



電気電子廃棄物（WEEE）指令は、再利用やリサイクルを増やし、埋め立てにまわされる WEEE の量を減らすことで電気電子廃棄物が環境に与えるインパクトを最小限に抑えることを目的としています。この製品またはパッケージについているシンボルは、この製品が製品としての声明を終了したときは、家庭ごみとは別に破棄されるべきであることを示しています。天然資源を保護するため、電子製品をリサイクルセンターで破棄するのは持ち主の責任であることを認識してください。

どの国でも電気電子製品リサイクル用の収集センターがあるはずですが、もよりのリサイクルドロップオフエリアについての情報は、これに関連した電気電子廃棄物管理局、地方自治体オフィスまたは家庭廃棄物廃棄サービスにご連絡ください。

規格

モデル番号	B074KGMWRQ	B074KDHMKJ	B074KHWNJZ
電源	9V アルカリ電池 (含まれていません)		
寸法	400 mm x 360 mm x 310 mm	500 mm x 360 mm x 350 mm	660 mm x 430 mm x 350 mm
重量	25 kg	30.4 kg	42.7 kg
キャパシティ	23.5 L	34.3 L	59.5 L

保証について

この製品の保証書のコピーを入手するには：



ホームページ：amazon.jp/AmazonBasics/Warranty

- または -



カスタマーサービス **0120-899-276** にご連絡ください。

English

Français

Deutsch

Italiano

Español

日本語

中文

フィードバック

気に入っていただけましたか？お気に召しませんでしたか？

カスタマーレビューでお知らせください。

Amazonベーシックは、皆様の高い水準に答えることのできるような消費者志向型の製品をお届けするのを旨としています。この製品についてのレビューで製品についてのご意見をお聞かせください。

レビューはこちらへ：amazon.jp/review/review-your-purchases#



更なるサービスについては：



こちらのリンクへ amazon.jp/gp/help/customer/contact-us

- または -





カスタマーサービス **0120-899-276** にご連絡ください。

防火保险箱

内装物：

在开始组装之前，确保包装内包含以下组件：

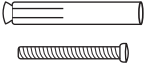
部件		数量
保险箱		1
钥匙		2
膨胀螺栓		1

安全规程



翻倒危险

- 儿童和成人都可翻倒保险箱且造成死亡或严重人身伤害。
- 未按这些指导说明稳固保险箱可导致儿童和成人的死亡或严重人身伤害。
- 在任何时候，儿童都不应该玩耍保险箱或在保险箱周围玩耍。

- 将钥匙和密码组合存放于安全位置，远离儿童。
- 勿将备用钥匙、您的密码组合或者此文件存放于保险箱内。
- 警告：不使用时，随时关闭锁好保险箱。儿童有可能被意外地锁于保险箱内。
- 勿使用其把手挪动保险箱。把手仅可用于打开或者关闭保险箱门。
- 勿在保险箱内存放电子媒介设备、电脑磁盘、视听媒介或者相机底片。这种材料无法适应保险箱内部的额定温度。这种材料有可能被损坏或损毁。

FCC 警告

本设备符合 FCC 法规第 15 部分的相关规定。使用本产品时请遵循以下两个条件：（1）本设备不会造成有害干扰；（2）本设备必须能够承受收到的任何干扰，包括可能会造成意外操作的干扰。FCC 规章规定任何未经责任方批准的改动或改装都可能会使用户丧失使用此设备的权利。

注意：本设备已经过测试且证明符合 FCC 法规第 15 部分中关于 B 级数字设备的限制规定。这些规定旨在提供合理保护，防止对住宅设备造成有害干扰。本设备产生、使用并可辐射射频能量。如未按使用说明书进行安装和使用，可能会对无线电通讯产生有害干扰。但是这并不能保证在特定安装情况下不会产生干扰。如果本设备对无线电或电视信号接收产生有害干扰，可通过开关此设备来进行判断，用户可尝试以下一项或几项措施来进行修正：

- 调整或重新定位接收天线。
- 增大设备和接收器之间的距离。
- 将设备连接到与接收器所在电路不同的电路插座上。
- 请向经销商或经验丰富的技术人员寻求帮助。

经评估，本设备达到公众的射频暴露限值的要求。本设备可以便携方式在暴露环境条件下无限制地使用。

安装电池

- 按下图所示旋转锁盖。将一个 9V 碱性电池（未随附）连接至电池连接帽。将锁盖放回其原始位置。
- 重复上述步骤更换电池。

注意：

- 更换电池时，无论是取下或装上电池，都需一直拿住电池连接帽。切勿拉扯电线。这种做法可能导致箱锁的电源被切断。
- 电池电量用光时，当您按动键区上任一按钮时，红灯将会闪烁。红灯闪烁时更换电池。

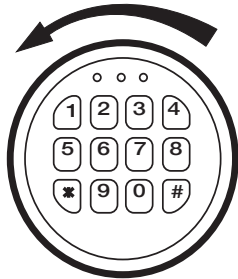

初次打开保险箱

- 安装电池后，初次打开电子锁时，在键区以此顺序按如下号码 / 符号：1-5-9-#。这些号码是预设好的。
- 注意：为确保完全安全性，您应该在打开保险箱后尽快更换开锁密码。
- 输入出厂密码后，您将需要顺时针旋转把手来打开箱门。在锁定装置重新启动前，您将有 5 秒钟时间旋转把手。

设置您自己的密码

- 按下列步骤输入您自己的安全密码：
 1. 打开电子保险箱后（使用预设的出厂密码 1、5、9、#），找到位于门里部合页附近的小红色按钮。
 2. 按下红色按钮然后释放它。您将听到两次嘟嘟声。面板上的黄色灯将会被启动并将持续亮起一段时间，亮起时间足够允许您输入您的密码。您仅在黄色灯亮起时输入您的密码。
- 箱门打开且黄色灯亮起，输入您自己的私人安全密码，密码长度为 3 - 8 个数字，之后在触摸板上按下符号“*”确认您的新密码。关闭箱门前，试用新密码确保门锁可释放把手，因此您可旋转把手且使活动螺栓缩回。
- 在您确定新的安全密码被正确输入前，请不要关闭箱门。
- 如果输入密码失败，重新按步骤 1 和 2 进行操作。如果您写下了密码，您必须将此信息保存于安全保险地方，远离儿童，勿放置于保险箱内。然后您应关闭并锁好保险箱。
- 以后您再打开保险箱时，输入您已设置好的安全密码，然后输入符号“#”。
- 如果安全密码被 3 次错误输入，在您可以再次尝试输入密码前，将会有 20 秒的自动闭锁。
- 如果安全密码又被 3 次错误输入，在您可以再次尝试输入密码前，将会有 5 分钟的自动闭锁。

锁保险箱

- 锁保险箱：关闭箱门，并且逆时针旋转把手直到不可再转动。如果没有将把手旋转到极限，锁定装置将不会上锁。
 - 锁保险箱的注意事项：由于输入密码后，锁定装置会失效 3 到 6 秒，所以在输入密码后至少等待 6 秒钟再去锁保险箱。
-

开启／关闭键区音

- 您可通过输入代码 *633 关闭键区的“嘟嘟”音。
 - 如要开启“嘟嘟”音，输入代码 *66。
-

安装保险箱

- 保险箱必须被固定于地面上。为达到最佳安全性和保险性，保险箱应被紧挨墙边安装于独立、干燥和安全保险的区域。
 - 保险箱应与墙面和地面保持水平和平稳。
 - 在任何时候，儿童都不应该玩耍保险箱或在保险箱周围玩耍。
-

固定保险箱

- 保险箱必须被固定于地面上。如果不这样做，将会削弱保险箱的安全性和保险性。
- 要用螺栓旋紧固定您的保险箱，您需要如下工具：

钻头

铅笔

榔头

1. 将保险箱放置于理想位置，并找到在保险箱底部覆盖有保护帽的安装孔。
2. 移除保护帽，然后用铅笔在地板上标志安装孔。
3. 移开保险箱，然后用 12 mm 钻头钻出一 50 mm 深的安装孔。
4. 将膨胀螺栓（随附）放入安装孔，然后逆时针旋转固定螺钉将其分离出。

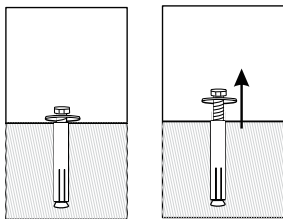

5. 将保险箱对准安装孔放下，然后用固定螺钉固定保险箱，并重新装上保护帽。

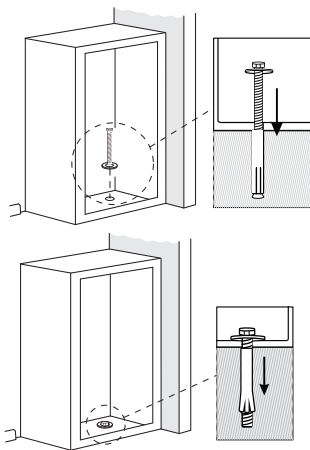

紧急情况下打开保险箱

- 提供“备用钥匙”，以防万一您忘记或者丢失了安全密码。如要使用备用钥匙打开保险箱，请参照以下步骤：
 1. 如图所示，逆时针旋转锁盖移除它。当解锁保险箱时，锁可通过连接线悬挂。
 2. 将钥匙插入钥匙孔并逆时针旋转 1/4 圈（直至停止）从而解锁保险箱。旋转把手并打开箱门。
 3. 保持箱门打开直至您输入一个新的安全密码。输入新密码前，拔掉钥匙并将锁盖转回原位。
 4. 按照指导说明输入您的新密码。

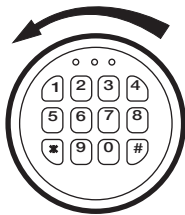

重要提示

- 将钥匙以及记录的密码保存于安全地方，与保险箱分开放置，远离孩童。

保险箱架

- 通过将夹子固定于理想位置并将架子放置到位来安装箱架。

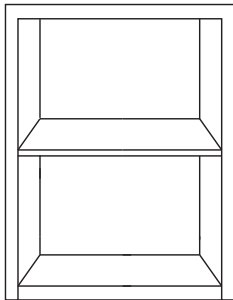

WEEE



法规信息：报废电子电器设备（WEEE）弃置

报废电子电气设备（WEEE）指令旨在通过提高再利用和回收利用以及减少埋填报废电子电器设备（WEEE）来最小化电子电器产品对环境的影响。产品或包装上的符号表明此产品在报废后必须与普通日常垃圾分开，单独弃置。请注意为保护自然资源，到回收中心弃置报废电子产品是您的责任。

每个国家/地区都应有自己的为回收电子电器产品而设立的收集中心。有关回收地点的信息，请联系您所在国家/地区的报废电子电器产品的相关权威管理机构、您当地的政府办公室、或者生活垃圾处理服务部门。

规格

型号	B074KGMWRQ	B074KDHMKJ	B074KHWNJZ
电源	9 V 碱性电池（未随附）		
尺寸	400 毫米 x 360 毫米 x 310 毫米	500 毫米 x 360 毫米 x 350 毫米	660 毫米 x 430 毫米 x 350 毫米
重量	25 千克	30.4 千克	42.7 千克
容量	23.5 升	34.3 升	59.5 升

保修信息

如需获得此产品的保修信息：



访问 amazon.cn/AmazonBasics/Warranty

— 或 —



拨打 400-810-5666 联系客服人员

反馈

喜欢这款产品？不喜欢这款产品？

让我们通过客户评论了解您的想法和意见。

亚马逊倍思以客户为导向，致力于供应满足客户高标准的产品。我们邀请您填写评论，分享您使用产品的体验。

请访问：amazon.cn/review/review-your-purchases



如需更多服务：



访问 amazon.cn/gp/help/customer/contact-us

— 或 —



拨打 400-810-5666 联系客服人员

English

Français

Deutsch

Italiano

Español

日本語

中文

amazonbasics

amazon.com/AmazonBasics

MADE IN CHINA