



ASSEMBLY INSTRUCTIONS

Pour le français, voir la page 2. Para el español, ver la página 3.

POOLSIDE BASKETBALL SYSTEM

MODEL 91187

BEFORE ASSEMBLY:

- Decide with what to fill the base (sand is recommended, see page 16)
- At least 2 adults required for assembly

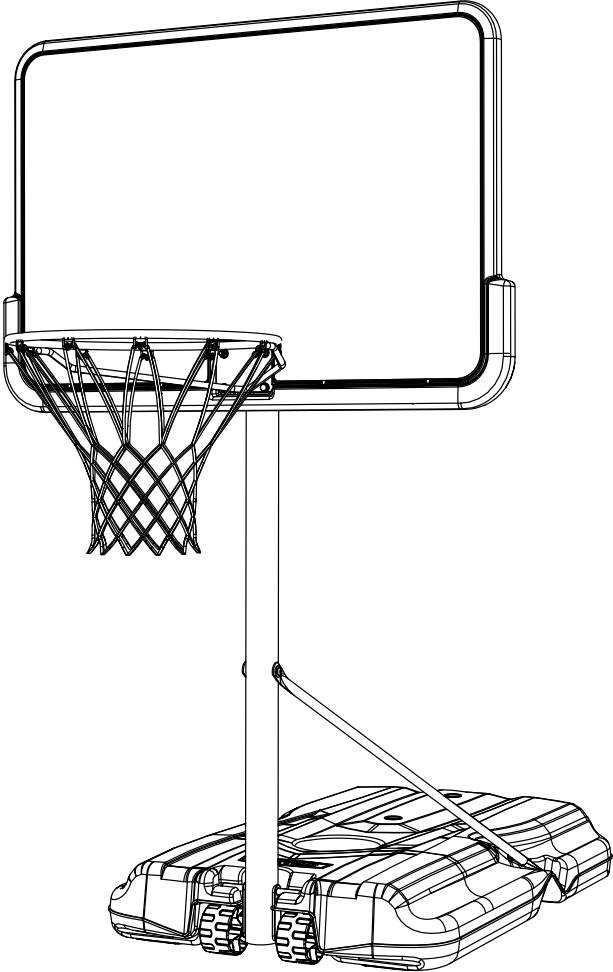

Save this instruction in the event that the manufacturer has to be contacted for replacement parts.

TOOLS REQUIRED









 1/2" (≈13 mm) (x1)	 3/8" (≈10 mm) (x1)	 1/2" (≈13 mm) (x1)	 3/16" (≈5 mm) (x2, included)
 (x1)	 (x1)	 319 lb (≈145 kg)	 6" (≈15 cm) Socket Extension (Optional) (x1)

TABLE OF CONTENTS

Icon legend.....	4
Warnings & notices.....	5
Pole-to-base assembly.....	6
Backboard-to-rim assembly.....	11
Parts identifier.....	i–iv
Final assembly.....	17
Moving the system.....	20
Maintenance.....	21
Warning sticker.....	22
Registration.....	24
Warranty.....	25

QUESTIONS?

Dial 1-800-225-3865

CONTACT LIFETIME CUSTOMER SERVICE:

Live Chat: www.lifetime.com/customerservice
(Click on "LIVE CHAT" tab)

For Customer Service in Mainland Europe and the United Kingdom,
e-mail:
csinternational@lifetime.com

MODEL# AND PRODUCT ID
(you will need both when contacting us)
Model Number: **91187**
Product ID:



INSTRUCTIONS D'ASSEMBLAGE

For English, see page 1. Para el español, ver la página 3.

SYSTÈME DE BASKETBALL POUR LA PISCINE

MODÈLE n° 91187

AVANT L'ASSEMBLAGE :

- Décider avec quoi remplir la base (nous recommandons le sable, voir la page 16)
- 2 adultes, au moins, sont requis pour l'assemblage

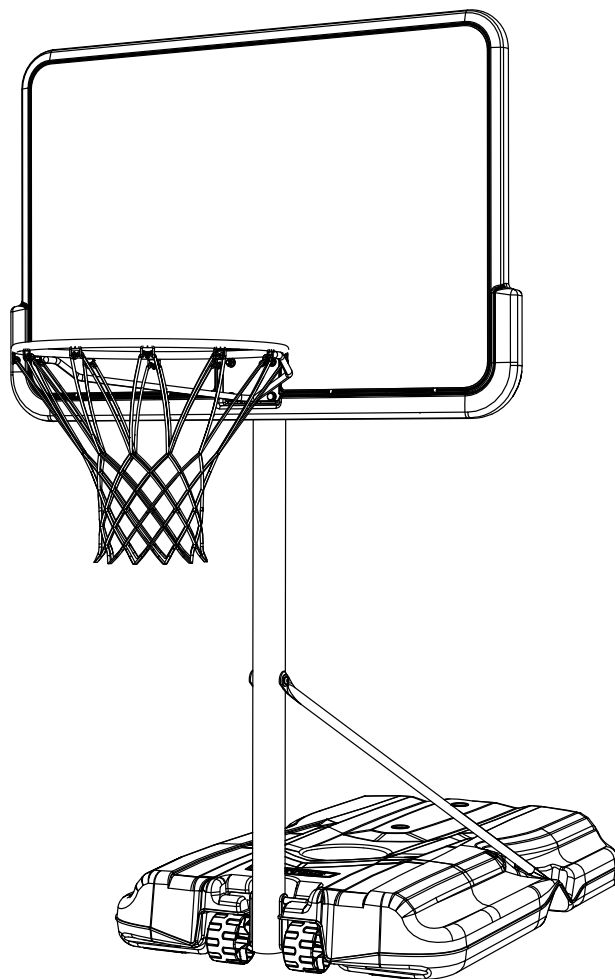

Conserver ces instructions s'il est nécessaire de contacter le fabricant pour obtenir des pièces de remplacement.

OUTILS REQUIS

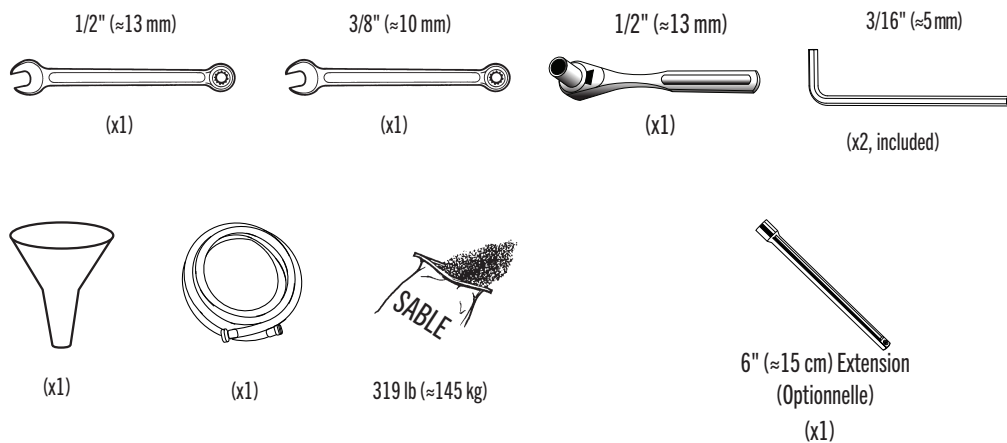

SOMMAIRE

Légende des icônes.....4

Avertissements et avis.....5

Assemblage du poteau à la base...6

Assemblage du tableau à l'anneau.....11

Identificateur de pièces.....i – iv

Assemblage final.....17

Déplacer le système.....20

Entretien.....21

Autocollant d'avertissement.....22

Enregistrement.....24

Garantie.....26

QUESTIONS ?

CONTACTER LA SERVICE CLIENTE LIFETIME® :

Composer le 1-800-225-3865

Entretien en direct: www.lifetime.com/customerservice
(Cliquer sur la languette « LIVE CHAT »)

Pour nos services à la clientèle du continent européen et au Royaume-Uni, e-mail: csinternational@lifetime.com

N° DE MODÈLE ET RÉFÉRENCE DU PRODUIT (il faut avoir les deux au moment de nous contacter)

N° de modèle: 91187
Référence du produit:





INSTRUCCIONES DE ENSAMBLAJE

For English, see page 1. Pour le français, voir la page 2.

SISTEMA DE BALONCESTO PARA PISCINAS

MODELO n° 91187

ANTES DE ENSAMBLAR:

- Antes de empezar, leer como llenar la base (se recomienda la arena, ver la página 16).
- Se requieren, al menos, 2 adultos para el ensamblaje

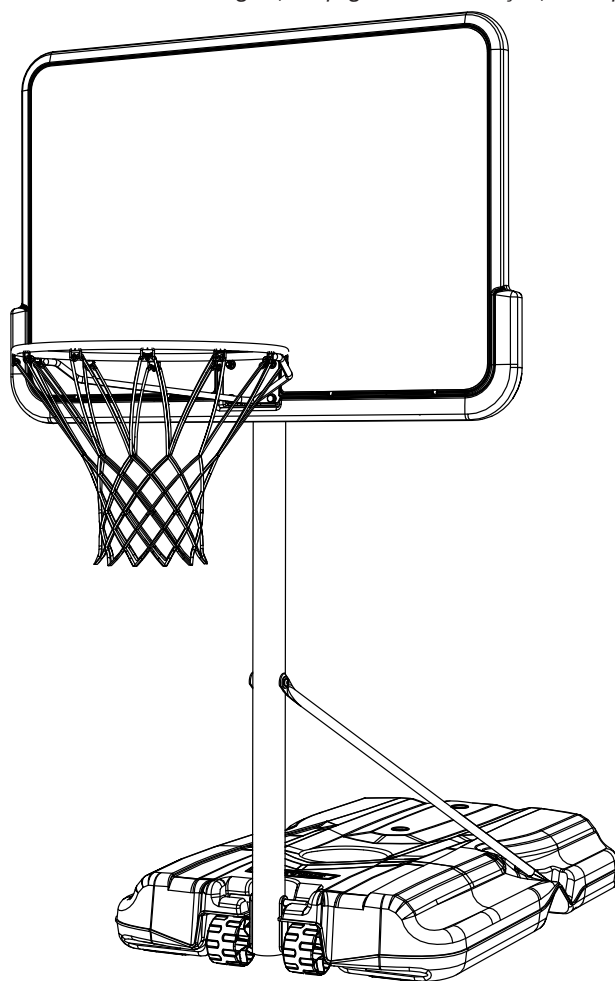

Guardar estas instrucciones al contactar el fabricante para piezas de reemplazo.

INSTRUMENTAL REQUERIDO				ÍNDICE
1/2" (≈13 mm) (x1)	3/8" (≈10 mm) (x1)	1/2" (≈13 mm) (x1)	3/16" (≈5 mm) (x2, included)	Leyenda de íconos.....4
 (x1)	 (x1)	 319 lb (≈145 kg)	 6" (≈15 cm) Extensión (Optional) (x1)	Advertencias y avisos.....5
				Ensamblaje del poste a la base.....6
				Ensamblaje del tablero al aro.....11
				Identificador de piezas.....i–iv
				Ensamblaje final.....17
				Mover el sistema.....20
				Mantenimiento.....21
				Autoadhesivo de advertencia.....22
				Registro.....24
				Garantía.....27

¿PREGUNTAS? Marcar al 1-800-225-3865	PONERSE EN CONTACTO CON LOS SERVICIOS DE CLIENTES LIFETIME®:		MODEL E ID DEL PRODUCTO (se necesitan los dos al contactarnos) Número de modelo: 91187 ID del producto:
	Chat en vivo: www.lifetime.com/customerservice (Clickear en la lengüeta «LIVE CHAT»)	Para nuestros servicios a clientes en el continente europeo y el Reino Unido, correo electrónico: csinternational@lifetime.com	





ICON LEGEND / LÉGENDE DES ICÔNES / LEYENDA DE ÍCONOS



- Indicates special heed should be taken when reading.
- Indique qu'une attention spéciale doit être portée à la lecture.
- Indica que uno debe prestar atención al leer.



- Indicates the parts (or no parts) required for a section.
- Indique les pièces (ou aucune pièce) à utiliser pour une section.
- Indica las piezas (o ninguna pieza) que se usarán en una sección.



- Indicates the hardware (no new hardware) required for a specific page or section.
- Indique la quincaillerie (ou aucune nouvelle quincaillerie) n'est requis pour une page précise.
- Indica el herraje (que no se necesita nuevo herraje) para una página específica.



- Indicates the tools (or no tools) to be used for a section.
- Indique les outils (ou aucun outil) à utiliser pour une section.
- Indica las herramientas (o ninguna herramienta) que se utilizarán para una sección.



- Indicates to use/not use an electric drill for a specific step.
- Indique quand utiliser une/que ne pas utiliser de perceuse électrique pour une étape précise.
- Indica la utilización de/que no utilizar un taladro eléctrico para un paso específico.



- Indicates the number of adults required to perform a specific step, e.g., 2, 3, 4, etc. **You may be able to do certain steps by yourself but, for safety reasons, it's best to have two or more adults. And...it's always easier with one or two helpers.**
- Indique le nombre d'adultes requis pour effectuer une étape spécifique, p. ex., 2, 3, 4, etc. **Il est possible de réaliser certaines étapes seul mais, pour des raisons de sécurité, il est préférable d'être au moins deux adultes. Et... c'est toujours plus facile avec un assistant ou deux.**
- Indica el número de adultos requeridos para realizar un paso específico, p.ej., 2, 3, 4, etc. **Es posible realizar unos pasos solo mas, por razones de seguridad, es mejor tener dos adultos o más. Y... siempre es más fácil con un ayudante o dos.**



- Indicates to repeat a step or an action.
- Indique de répéter une étape ou une action.
- Indica repetir un paso o una acción.

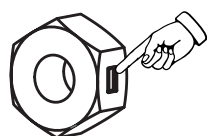

- Indicates the use of a centerlock nut. A nut with this marking will require some effort to tighten. This hardware was designed with this feature in order to prevent loosening later.
- Cette image indique l'usage d'un écrou de blocage central. Un écrou avec ce marquage requerra plus d'effort pour le serrer. Cet écrou a été conçu avec cette fonction afin d'empêcher son desserrage plus tard.
- Indica el uso de una tuerca de bloque central. Una tuerca con esta marca requerirá un poco de esfuerzo para apretarlo. Esta tuerca fue diseñada con esta característica con el fin de evitar su aflojamiento más tarde.

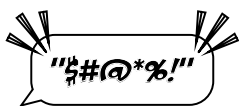

- Indicates a specific step is harder to perform.
- Indique qu'une étape spécifique est plus difficile à exécuter.
- Indica que un paso específico es más difícil de realizar.



- Indicates that one should only hand-tighten the hardware until instructed otherwise.
- Indique qu'il ne faut serrer la quincaillerie qu'à la main jusqu'à ce que l'on reçoive des instructions contraires.
- Indica que sólo se debe apretar a mano el herraje hasta que indique lo contrario.



WARNINGS & NOTICES / AVERTISSEMENTS ET AVIS / ADVERTENCIAS Y AVISOS



SAFETY INSTRUCTIONS



FAILURE TO FOLLOW THESE WARNINGS MAY RESULT IN SERIOUS INJURY OR PROPERTY DAMAGE AND WILL VOID WARRANTY.

Owner must ensure that all players know and follow these rules for safe operation of the system.

To ensure safety, do not attempt to assemble this product without following the instructions carefully. Check entire box and inside all packing material for parts and/or additional instruction material. Before beginning assembly, read the instructions and identify parts using the hardware identifier and parts list in this document. Proper and complete assembly, use and supervision are essential for proper operation and to reduce the risk of accident or injury. A high probability of serious injury exists if this product is not installed, maintained, and operated properly.

- If using a ladder during assembly, use extreme caution.
- Two capable adults are recommended for this operation.
- Check base daily for leakage. Leaks will cause system to fall.
- Assemble the pole sections properly. Failure to do so could cause the pole sections to separate during play or transport.

Most injuries are caused by misuse and/or not following instructions. Use caution when using this product.



CONSIGNES DE SÉCURITÉ



LA NON-RESPECT DE CES AVERTISSEMENTS PEUT RÉSUMER EN ACCIDENTS GRAVES OU DOMMAGES MATÉRIELS ET ANNULER LA GARANTIE.

Le propriétaire doit veiller à ce que tous les joueurs connaissent et suivent ces règles pour une exploitation sûre du système.

Pour assurer la sécurité, ne tenter pas d'assembler cet article sans avoir lu et suivi toutes les consignes attentivement. Vérifier la totalité de la boîte et l'intérieur de tous les matériaux d'emballage pour trouver toutes les pièces et/ou matériau contenant des consignes supplémentaires. Avant de commencer le montage, identifier toutes les pièces et tous la quincaillerie et faites-en l'inventaire en les comparant aux listes et identificateurs de pièces et accessoires contenus dans ce document. Un assemblage correct et complet, ainsi que l'utilisation et la supervision correctes sont des conditions essentielles à la bonne direction et diminuent les risques d'accident ou de blessure. Une haute probabilité d'accident grave résulte de mauvaises conditions d'installation, maintenance et/ou utilisation.

- Agir avec la plus grande prudence lors de l'emploi d'une échelle pour l'assemblage.
- Il est recommandé que cet assemblage soit exécuté par deux personnes adultes.
- Vérifier quotidiennement la base au niveau de fuites. Les fuites peuvent causer la chute du système.
- Assembler les sections de poteau correctement. La non-observation de cette consigne peut amener les sections de poteau à se séparer pendant le jeu ou le déplacement.

La majorité des accidents résultent d'une mauvaise utilisation et/ou du fait de n'avoir pas suivi les consignes. Observer toutes précautions utiles pendant l'utilisation de ce produit.



INSTRUCCIONES DE SEGURIDAD



EL INCUMPLIMIENTO DE SEGUIR ESTAS ADVERTENCIAS PUEDE OCASIONAR EN LESIONES GRAVES Y/O DAÑO A LA PROPIEDAD Y ANULARÁ LA GARANTÍA.

El propietario debe asegurarse de que todos los jugadores conocen y seguir estas reglas para la operación segura del sistema.

Para su seguridad, no intentar ensamblar este producto sin leer y seguir todas las instrucciones cuidadosamente. Revisar la caja entera y todos los materiales de embalaje en busca de piezas y / o material de instrucciones adicional. Antes de comenzar el ensamble, identificar todas las piezas y el equipo usando las listas de partes y equipo así como los identificadores en este documento. El ensamblaje correcto y completo, el uso y la supervisión son esenciales para una orientación apropiada y para reducir el riesgo de un accidente o lesión. Existe una alta probabilidad de sufrir lesiones graves si este producto no es instalado, mantenido y / o operado correctamente.

- Al utilizar una escalera durante el ensamble, tener mucho cuidado.
- Se recomienda la participación de dos adultos capaces para esta ensamble.
- Compruebe si hay fugas en la base. Las fugas pueden causar que el producto caiga.
- Ensamblar las secciones del poste correctamente. De lo contrario, podría provocar que las secciones del poste se separaran durante el juego o el transporte.

La mayoría de las lesiones son causadas por el abuso y/o por el no seguir las instrucciones. Sea cauteloso al usar este producto.

1

POLE-TO-BASE ASSEMBLY / ASSEMBLAGE DU POTEAU À LA BASE / ENSAMBLAJE DEL POSTE A LA BASE



HARDWARE REQUIRED / QUINCAILLERIE REQUISE / HERRAJE REQUERIDO

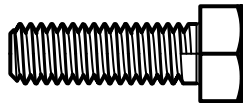

HHU (x2)



HHI (x2)

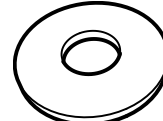

HHH (x6)

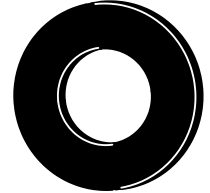

ABN (x2)

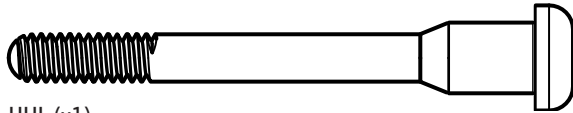

HHL (x1)

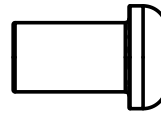

HHN (x1)



PARTS REQUIRED / PIÈCES REQUISES / PIEZAS REQUERIDAS

Metal parts / Pièces en métal / Piezas de metal



HHJ (x1)

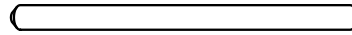

HHK (x1)

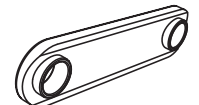

HIA (x2)

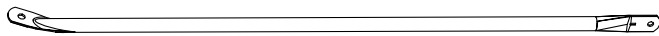

HHO (x2)

- The small axle (HHK) is located in the parts bag.
- Le petit essieu (HHK) est situé dans le sac des pièces.
- El eje pequeño (HHK) se encuentra en la bolsa de partes.

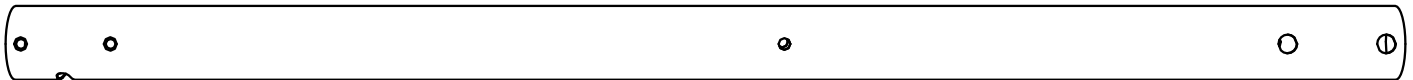

HHP (x1)

Plastic parts / Pièces en plastique / Piezas de plástico

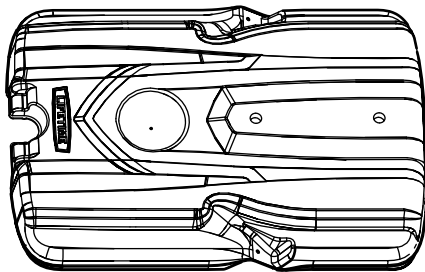

AJM (x1)

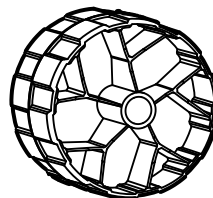

AMU (x2)

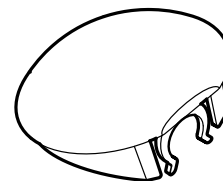

HHQ (x1)



TOOLS REQUIRED / OUTILS REQUIS / INSTRUMENTAL REQUERIDO



1/2" (≈13mm)
(x1)

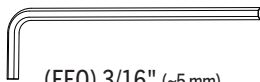

(EEO) 3/16" (≈5mm)
(x2)



1/2" (≈13mm)
(x1)

► SECTION 1 (CONTINUED) / SECTION 1 (SUITE) / SECCIÓN 1 (CONTINUACIÓN)

TOOLS AND HARDWARE REQUIRED / OUTILS ET QUINCAILLERIE REQUIS / INSTRUMENTAL Y HERRAJE REQUERIDOS

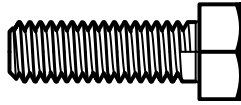

HHU (x2)

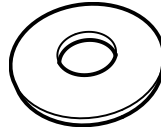

HHH (x4)



HHI (x2)

1.1

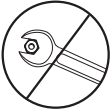

- Orient a **pole brace (HHO)** as indicated—flat end to the base—and attach the straight end to the **base (AJM)** with the hardware shown. **Only finger-tighten the hardware for now. Note the orientation of the angled end.**
- Orienter un **support de poteau (HHO)** comme indiqué — l'extrémité aplatie sur la base — et attacher l'extrémité droite à la **base (AJM)** à l'aide de la quincaillerie indiquée. **Ne serrer la quincaillerie qu'à la main en ce moment. Noter l'orientation de l'extrémité angulaire.**
- Orienter un **soporte de poste (HHO)** como se indica, el extremo plano en la base, y fijar el extremo recto a la **base (AJM)** usando el herraje indicado. **Sólo apretar a mano el herraje en este momento. Notar la orientación del extremo angulado.**

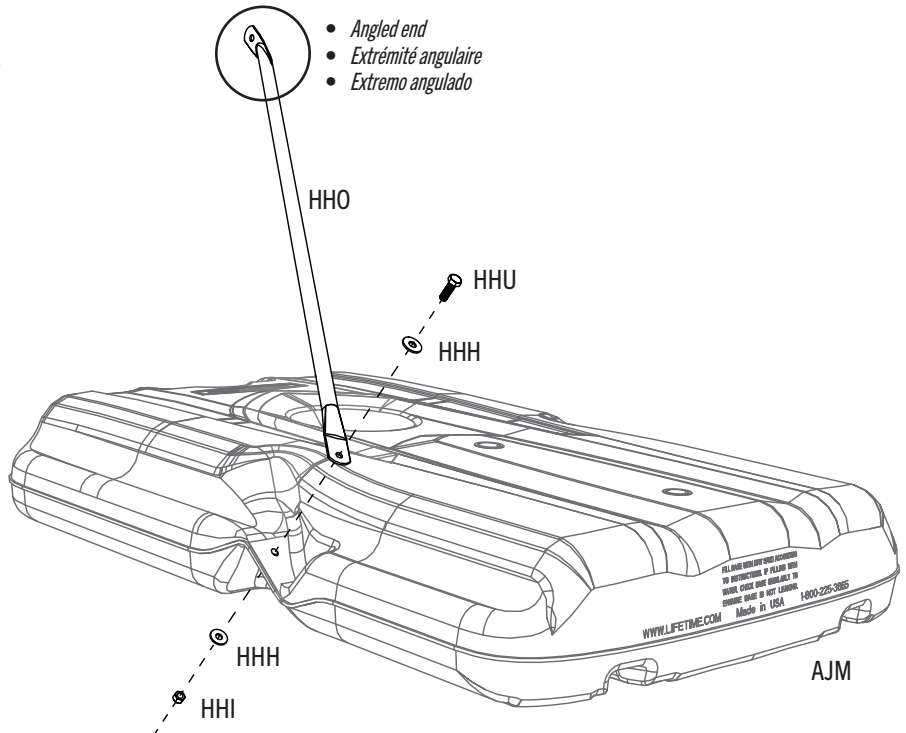

1.2

- Attach the remaining **pole brace (HHO)** as indicated. **The ends of the pole braces should be parallel.**
- Attacher le **support de poteau (HHO)** restant comme indiqué. **Les extrémités des supports de poteau doivent être parallèles.**
- Fijar el **soporte de poste (HHO)** restante como se indica. **Los extremos de los soportes de poste deben ser paralelos.**

Parallel/
Parallèles
Paralelos

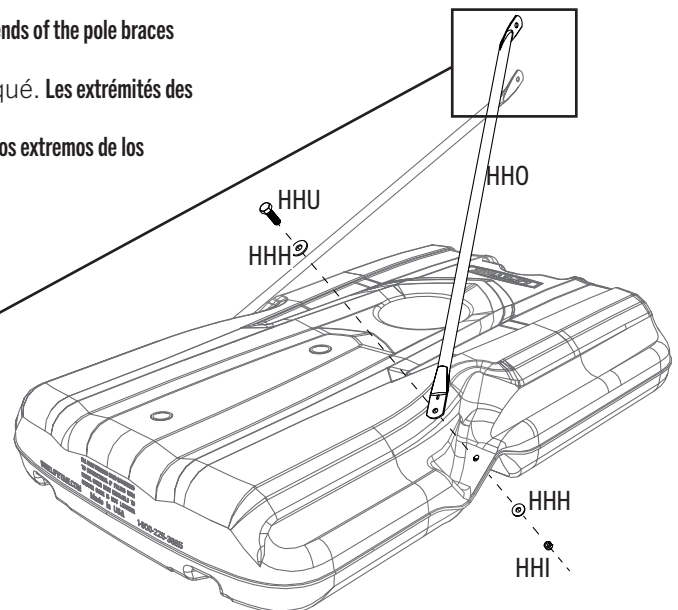
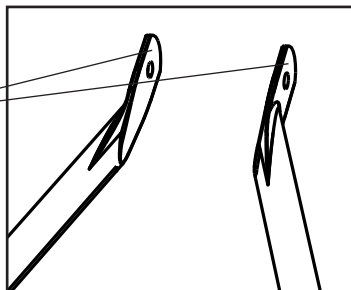

► SECTION 1 (CONTINUED) / SECTION 1 (SUITE) / SECCIÓN 1 (CONTINUACIÓN)

TOOLS AND HARDWARE REQUIRED / OUTILS ET QUINCAILLERIE REQUIS / INSTRUMENTAL Y HERRAJE REQUERIDOS

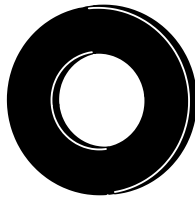

ABN (x2)

1.3

- Insert the two protrusions on the **pole spacers (HIA)** into the two holes on each side of the **pole (HHP)** (Fig. 1). Slide the **long (HHJ)** and **short (HHK)** axles through the holes at the end of the pole (Fig. 1). **Note the orientation of the pole spacers (HIA)**. Slide the **wheels (AMU)** and **washers (ABN)** over the long axle (Fig. 2).
- Insérer les deux protuberances sur les **pièces d'écartement de poteau (HIA)** dans les deux trous sur chaque côté du **poteau (HHP)** comme indiqué (Fig. 1). Faire glisser les **grand (HHJ)** et **petit (HHK) essieux** à travers les trous à l'extrémité du poteau (Fig. 1). **Noter la orientation des entretoises du poteau (HIA)**. Mettre les **roues (AMU)** et les **rondelles (ABN)** sur le grand essieu (Fig. 2).
- Insertar las dos protuberancias en los **espaciadores de poste (HIA)** en los dos agujeros en cada lado del **poste (HHP)** (Fig. 1). Deslizar los **ejes largo (HHJ)** y **corto (HHK)** por los agujeros al extremo del **poste (HHP)** (Fig. 1). **Notar la orientación de los espaciadores de poste (HIA)**. Deslizar las **ruedas (AMU)** y las **rondanas (ABN)** en el eje largo (Fig. 2).

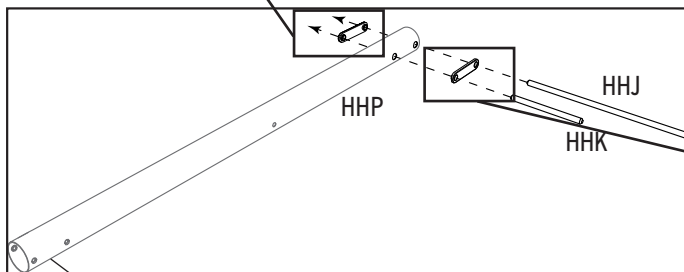
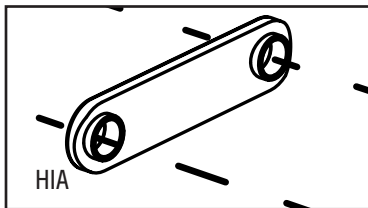
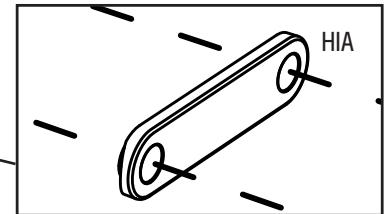

Fig. 1



- *Note this oblong hole is on the bottom.*
- *Noter que cet trou oblong est sur le dessous.*
- *Notar que este orificio oblongo está en la parte inferior.*

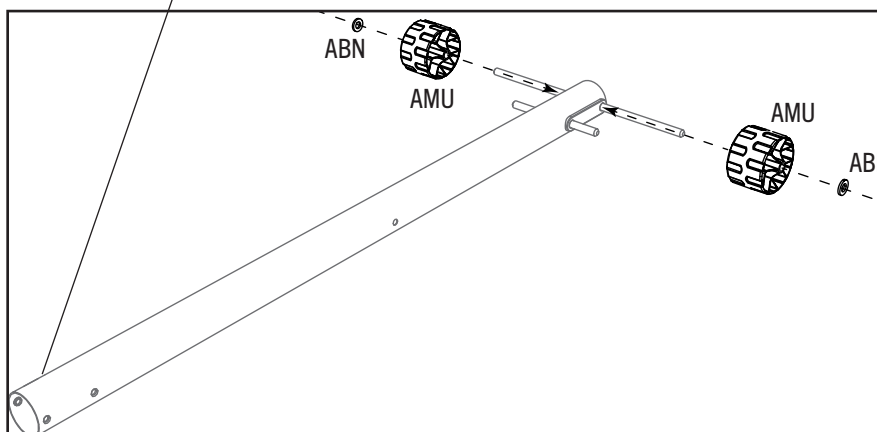

Fig. 2

► SECTION 1 (CONTINUED) / SECTION 1 (SUITE) / SECCIÓN 1 (CONTINUACIÓN)

TOOLS AND HARDWARE REQUIRED / OUTILS ET QUINCAILLERIE REQUIS / INSTRUMENTAL Y HERRAJE REQUERIDOS



1.4

- With the pole assembly on the ground and the elongated hole at the end facing downward, position the long axle under the recesses (shown in black) of the **base (AJM)** as indicated, and step onto the base so the axle snaps into the recesses.
- Avec l'ensemble du poteau à terre et le trou oblong à l'extrémité du poteau vers le bas, positionner l'essieu long sous les renforcements (indiqués en noir) de la **base (AJM)** comme indiqué, et marcher sur la base pour que l'essieu long s'emboîte dans les renforcements.
- Con el conjunto del poste sobre el suelo y el agujero alargado al extremo hacia abajo, posicionar el eje largo debajo los huecos (indicados en negro) de la **base (AJM)** como se indica, y pisar en la base para que el eje se encaje en los huecos.

• Elongated hole
• Trou oblong
• Agujero alargado

• Recesses
• Renforcements
• Huecos

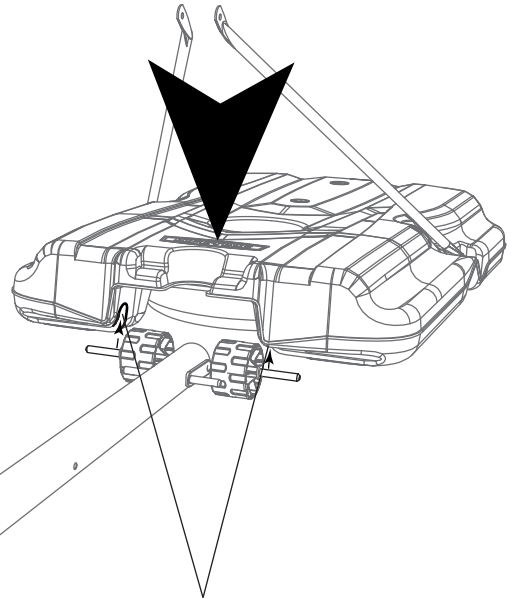

1.5

- Rotate the pole assembly upward until the short axle slides over the ridges on the top of the base as indicated.
- Tourner le poteau vers le haut jusqu'à ce que l'essieu court glisse sur les crêtes du haut de la base comme indiqué.
- Rotar el conjunto del poste hacia arriba hasta que el eje corto deslice sobre las crestas de la parte superior de la base como se indica.

• Ridges
• Crêtes
• Crestas

• Short axle
• Essieu court
• Eje corto

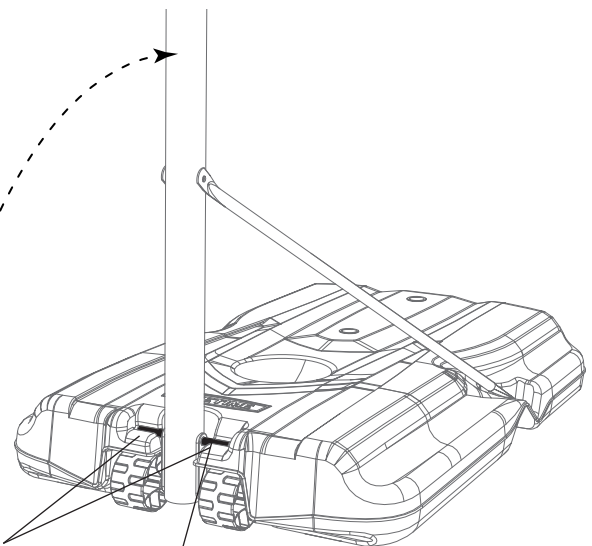

► SECTION 1 (CONTINUED) / SECTION 1 (SUITE) / SECCIÓN 1 (CONTINUACIÓN)

TOOLS AND HARDWARE REQUIRED / OUTILS ET QUINCAILLERIE REQUIS / INSTRUMENTAL Y HERRAJE REQUERIDOS

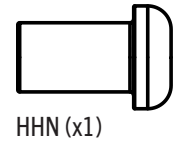
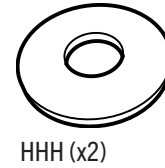
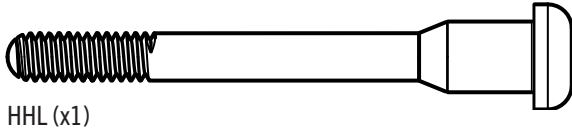
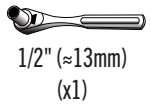
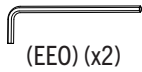
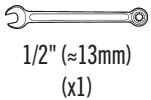

1.6

- Attach the pole braces to the pole with the hardware indicated. **Please note that the bolt will not go completely through the pole. The nut will meet it part way. Securely tighten all hardware in this section.**
- Attacher les supports de poteau au poteau en utilisant la quincaillerie indiquée. **Veiller noter que le boulon ne traverse pas complètement le poteau. L'écrou s'y adaptera en partie. Bien serrer toute la quincaillerie dans cette section.**
- Fijar los soportes de poste al poste usando el herraje indicado. **Por favor, tener en cuenta que el perno no atravesará completamente el poste. La tuerca se entontrará con él en parte. Apretar bien todo el herraje en esta sección.**

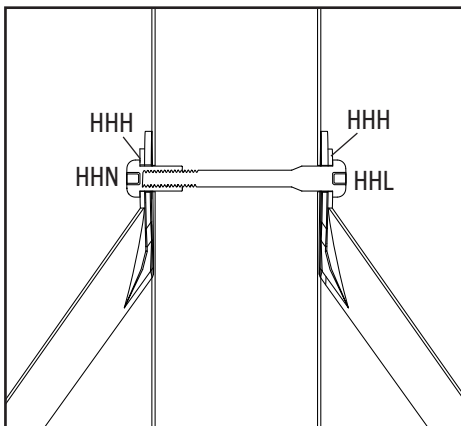

Cross section / Section transversale / Sección transversale

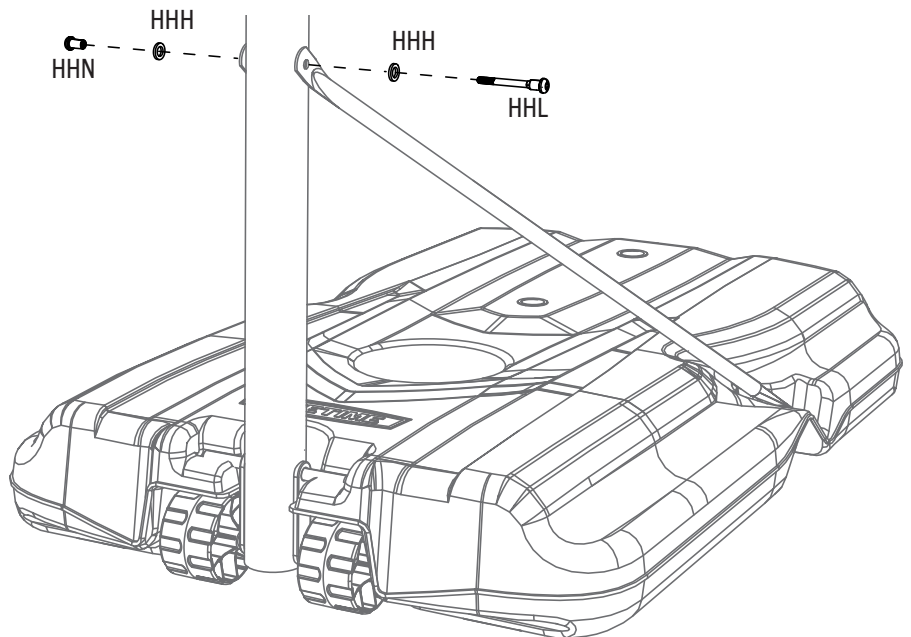

1.7

- Set base on its end with the pole on a table, box or similar. Insert the **pole cap (HHQ)** into the pole as indicated. **Do not stand the system up until it is filled with either sand or water later in the assembly. Tighten all hardware.**
- Mettre la base sur son extrémité avec le poteau sur une table, une boîte ou similaire. Insérer le **capuchon du poteau (HHQ)** dans le poteau comme indiqué. **Ne pas remettre debout le système jusqu'à ce qu'il soit rempli de l'eau ou de sable plus tard à l'assemblage. Bien serrer toute la quincaillerie.**
- Colocar la base en su extremo con el poste sobre una mesa, caja o similar. Insertar el **tapón del poste (HHQ)** en el poste como se indica. **No poner vertical el sistema hasta llenarlo con agua o arena más tarde en el ensamblaje. Apretar bien todo el herraje.**

- Note that this oblong hole is on top.
- Noter que ce trou oblong est sur le dessus.
- Notar que este orificio oblongo está para arriba.

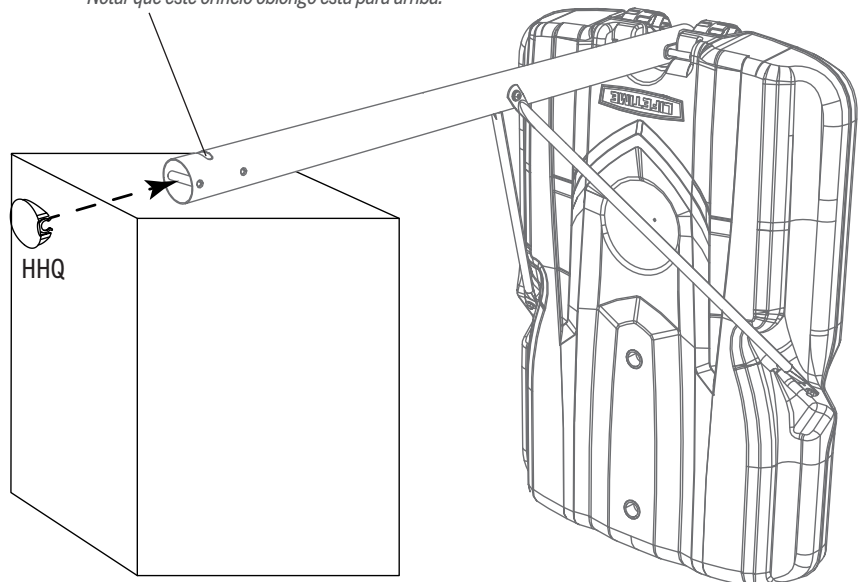

2

BACKBOARD-TO-RIM ASSEMBLY / ASSEMBLAGE DU TABLEAU À L'ANNEAU / ENSAMBLAJE DEL TABLERO AL ARO



HARDWARE REQUIRED / QUINCAILLERIE REQUISE / HERRAJE REQUERIDO

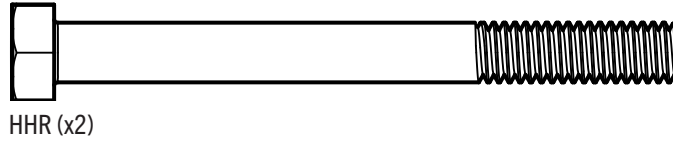

HHR (x2)

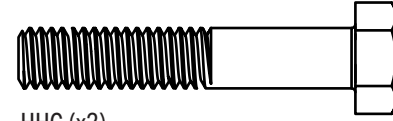

HHG (x2)

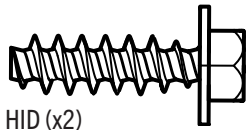

HID (x2)



HHI (x6)

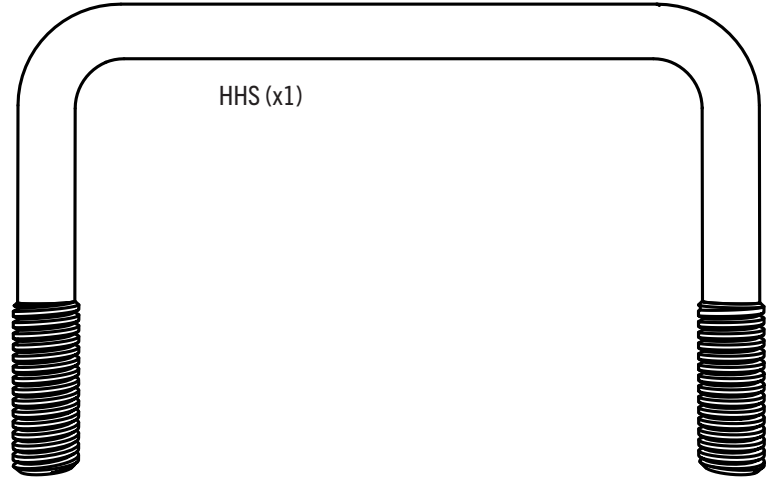

HHS (x1)

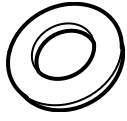

HHT (x10)



HHV (x4)



PARTS REQUIRED / PIÈCES REQUISES / PIEZAS REQUERIDAS

Metal Parts / Pièces en métal / Piezas de metal



HHZ (x1)



HHY (x1)

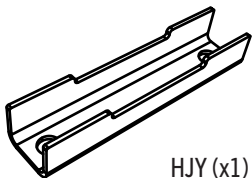

HJY (x1)

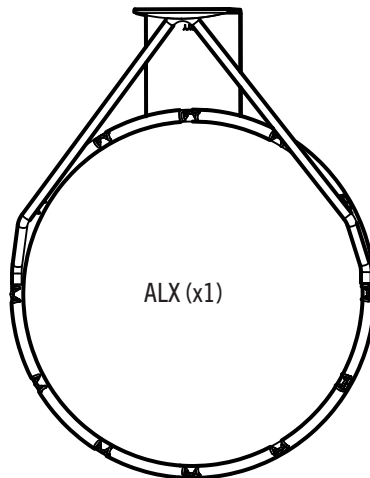

ALX (x1)

Plastic Parts / Pièces en plastique / Piezas de plástico

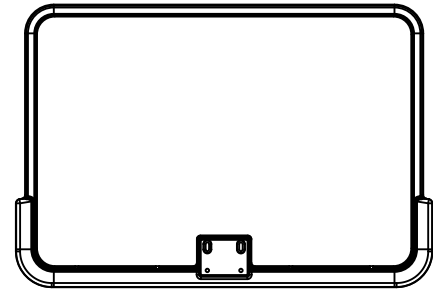

AJI (x1)



TOOLS REQUIRED / OUTILS REQUIS / INSTRUMENTAL REQUERIDO

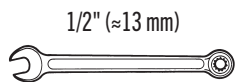

1/2" (≈13 mm)

(x1)

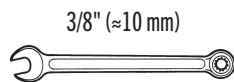

3/8" (≈10 mm)

(x1)

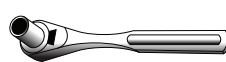

1/2" (≈13 mm)

(x1)



6" (≈15 cm)
(Optional, Optionnelle, Opcional)
(x1)

► SECTION 2 (CONTINUED) / SECTION 2 (SUITE) / SECCIÓN 2 (CONTINUACIÓN)

TOOLS AND HARDWARE REQUIRED / OUTILS ET QUINCAILLERIE REQUIS / INSTRUMENTAL Y HERRAJE REQUERIDOS

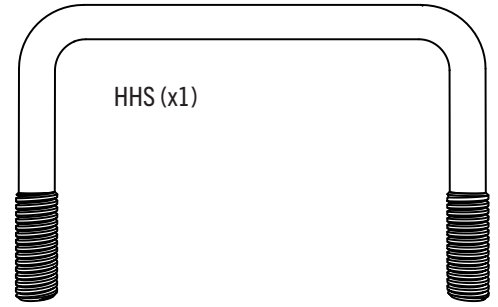
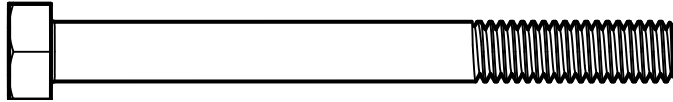

2.1

- The U-bolt (HHS) must rest in the notches of the left and right backboard brackets (HHZ and HHY) as indicated.
- Le boulon en «U» (HHS) doit rester dans les encoches des supports de panneau gauche et droit (HHZ et HHY) comme indiqué.
- El perno en «U» (HHS) debe quedarse en las muescas de los soportes de tablero izquierdo y derecho (HHZ y HHY) como se indica.

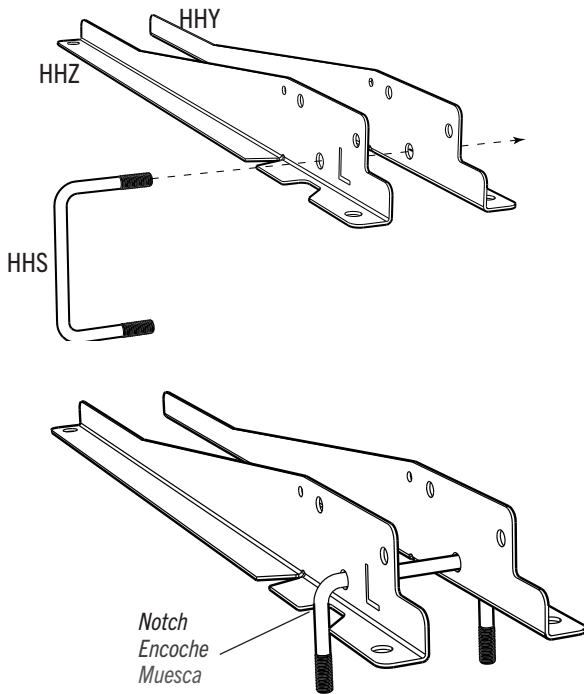

- The backboard brackets are designed to be bent by hand. Do not try to bend them before attaching the backboard and rim to the pole (2.5).
- Les supports de tableau sont conçus pour être pliés à la main. Ne pas essayer de les plier avant d'attacher le panneau et l'anneau au poteau (2.5).
- Los soportes de tablero está diseñados para ser doblados a mano. No intentar doblarlos antes de sujetar el tablero y el aro al poste (2.5).

2.2

- Set the U-bolt into the oblong hole. Secure the left and right backboard brackets to the pole with the hardware shown. **Tighten only by hand at this time.**
- Mettre le boulon en «U» dans le trou oblong. Attacher les supports de tableau droit et gauche au poteau à l'aide de la quincaillerie indiquée. **Serrer uniquement à la main en ce moment.**
- Colocar el perno en «U» en el agujero oblongo. Sujetar los soportes de tablero derecho e izquierdo al poste usando el herraje indicado. **Apretar el herraje solo a mano en este momento.**

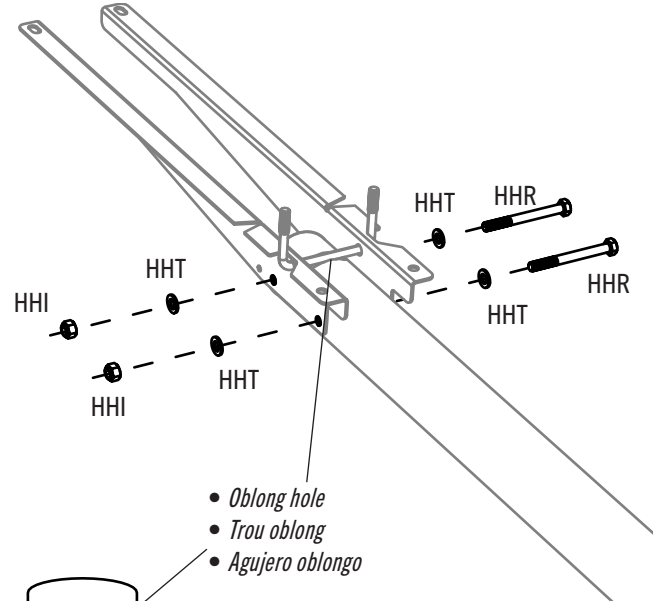

► SECTION 2 (CONTINUED) / SECTION 2 (SUITE) / SECCIÓN 2 (CONTINUACIÓN)

TOOLS AND HARDWARE REQUIRED / OUTILS ET QUINCAILLERIE REQUIS / INSTRUMENTAL Y HERRAJE REQUERIDOS



2.3

- Set the **rim bracket (HJY)** into the recess on the back of the **backboard (AJI)** as indicated.
- Mettre le **support de l'anneau (HJY)** dans le renforcement sur l'arrière du **panneau (AJI)** comme indiqué.
- Colocar el **soporte del aro (HJY)** en el hueco en la parte trasera del **tablero (AJI)** como se indica.

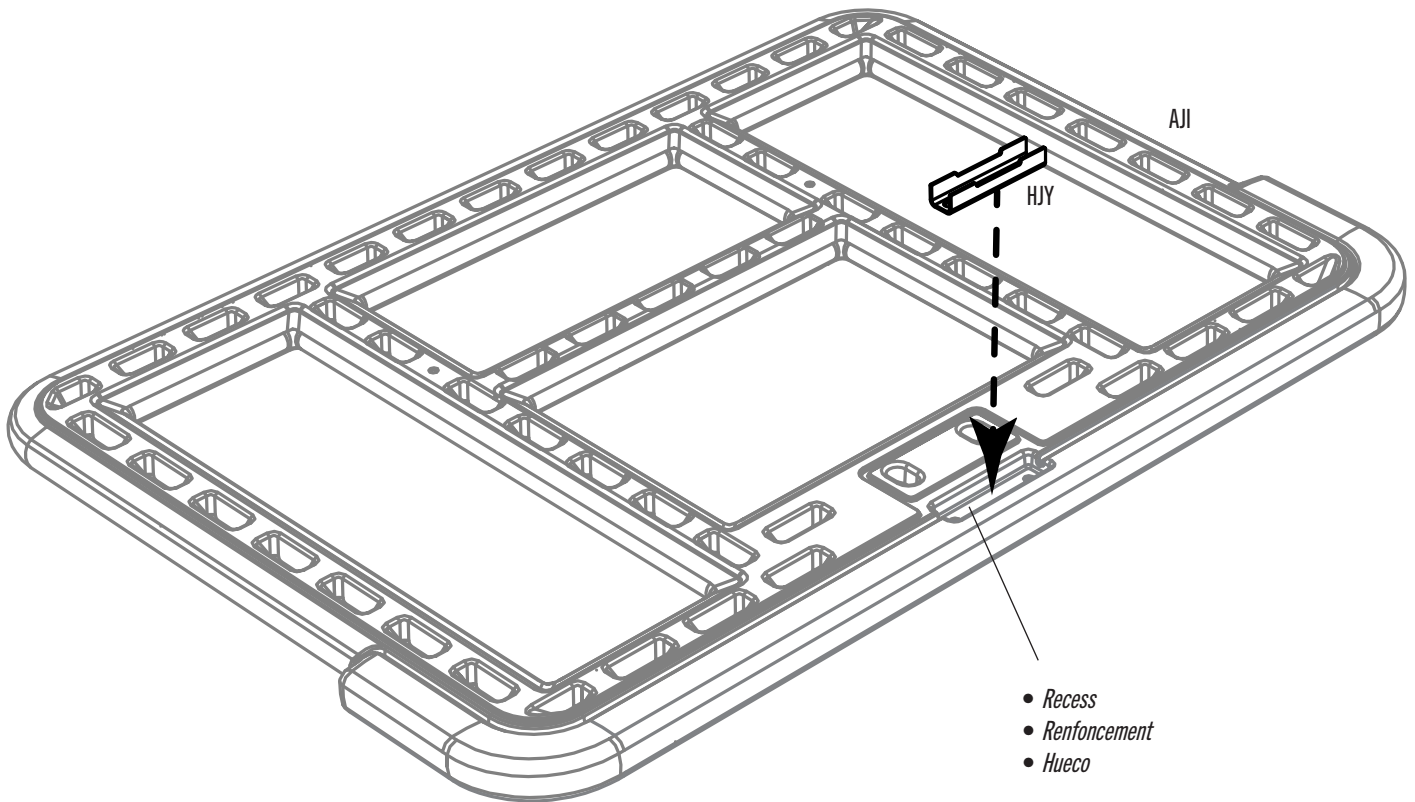

SECTION 2 (CONTINUED) / SECTION 2 (SUITE) / SECCIÓN 2 (CONTINUACIÓN)

TOOLS AND HARDWARE REQUIRED / OUTILS ET QUINCAILLERIE REQUIS / INSTRUMENTAL Y HERRAJE REQUERIDOS

1/2" (≈13 mm)



(x1)



6" (≈15 cm)

(Optional, Optionnelle, Opcional)

(x1)

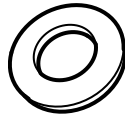

HHT (x2)



HHI (x2)



HHV (x2)

2.4



- Attach the **rim (ALX)** and **backboard (AJI)** to the backboard brackets by inserting the **U-bolt (HHS)** through the top holes of the backboard and the rim, and securing the U-bolt with **washers (HHV and HHT)** and **nuts (HHI)**. The smaller, outer diameter of the washer (**HHV**) faces upward and goes into the holes at the back of the rim. Be careful to not scratch the rim's powder coating. Do not completely tighten this hardware until after completing step 2.5.
- Attacher l'**anneau (ALX)** et le **panneau (AJI)** aux supports de panneau en insérant le **boulon en «U» (HHS)** à travers les trous supérieurs du panneau et de l'anneau. Bien attacher le boulon en «U» à l'aide de **rondelles (HHV et HHT)** et d'**écrous en nylon (HHI)**. Le plus petit diamètre extérieur de la rondelle (**HHV**) est orienté vers le haut et va dans les trous à l'arrière de l'anneau. Veiller à ne pas rayer la peinture en poudre de l'anneau. Ne pas serrer complètement cette quincaillerie avant avoir complété l'étape 2.5.
- Fijar el **aro (ALX)** y el **tablero (AJI)** a los soportes de tablero insertando el **perno en «U» (HHS)** por los agujeros superiores del tablero y el aro y fijando el perno en «U» con **rondanas (HHV y HHT)** y **tuercas de nylon (HHI)**. El diámetro exterior más pequeño de la rondana (**HHV**) mira hacia arriba y va dentro de los agujeros al trasero del aro. Ser cauteloso de no rayar la pintura en polvo del aro. No apretar por completo este herraje antes de terminar con el paso 2.5.

U-Bolt (HHS)

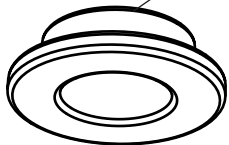

HHV

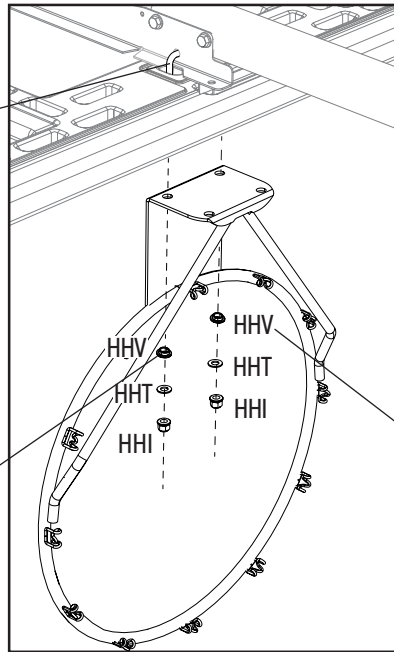

- Although this step can still be done without it, a socket extension makes it much easier to do.
- Bien que cette étape puisse toujours être effectuée sans une extension, l'extension la rend beaucoup plus facile à faire.
- Aunque este paso se puede realizar sin una extensión, la extensión hace que sea mucho más fácil realizarlo.

HHV

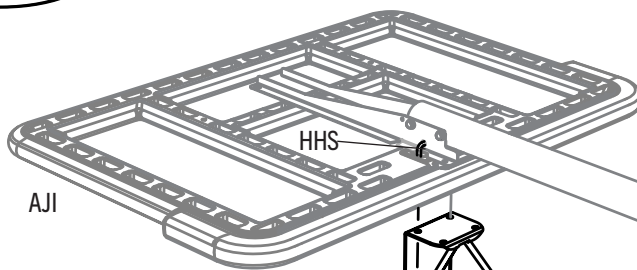

AJI

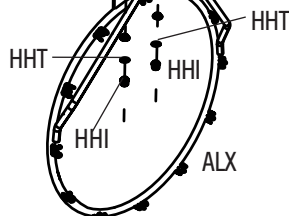

HHT

HHI

HHI

HHT

ALX



*This page intentionally left blank
Cette page est intentionnellement laissée en blanc
Esta página ha sido dejada en blanco intencionalmente*

Detach this yellow section for quickreference / Détacher cette section jaune pour référence rapide / Despegar esta sección amarilla para referencia rápida



PARTS IDENTIFIER / IDENTIFICATEUR DE PIÈCES / IDENTIFICADOR DE PIEZAS

Detach this yellow section for quickreference / Détacher cette section jaune pour référence rapide / Despegar esta sección amarilla para referencia rápida
Metal Part / Pièce en métal / Pieza de metal

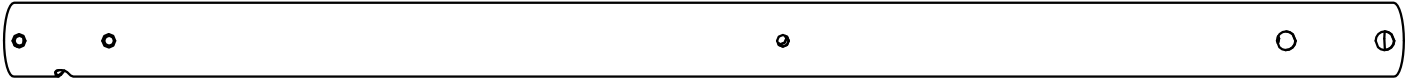

HHP (x1)

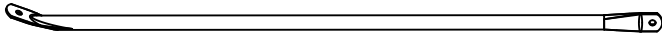

HHO (x2)

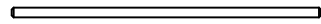

HHJ (x1)

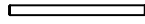

HHK (x1)



HHZ (x1)



HHY (x1)

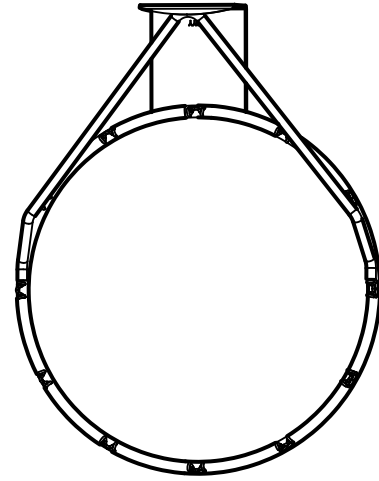

ALX (x1)



PARTS IDENTIFIER / IDENTIFICATEUR DE PIÈCES / IDENTIFICADOR DE PIEZAS

Plastic Parts / Pièces en plastique / Piezas de plástico

Detach this yellow section for quickreference / Détacher cette section jaune pour référence rapide / Despegar esta sección amarilla para referencia rápida

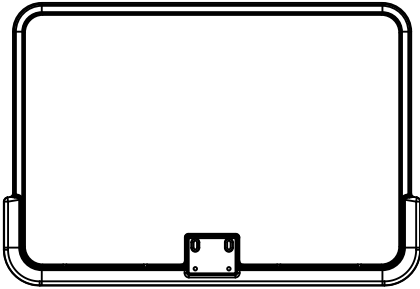

AJI (x1)

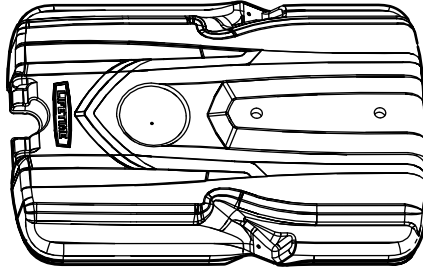

AJM (x1)

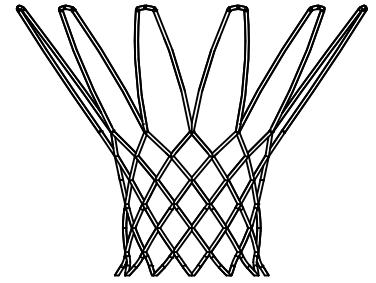

AKZ (x1)

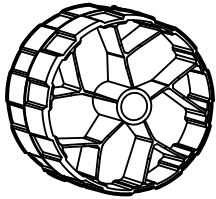

AMU (x2)

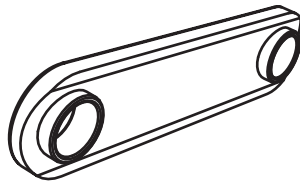

HIA (x2)

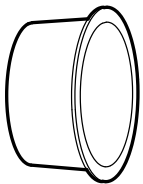

AEF (x2)

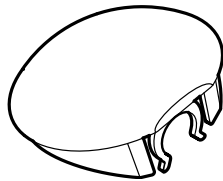

HHQ (x1)



HARDWARE REQUIRED / QUINCAILLERIE REQUISE / HERRAJE REQUERIDO





Detach this yellow section for quickreference / Détacher cette section jaune pour référence rapide / Despegar esta sección amarilla para referencia rápida

*This page intentionally left blank
Cette page est intentionnellement laissée en blanc
Esta página ha sido dejada en blanco intencionalmente*

► SECTION 2 (CONTINUED) / SECTION 2 (SUITE) / SECCIÓN 2 (CONTINUACIÓN)

TOOLS AND HARDWARE REQUIRED / OUTILS ET QUINCAILLERIE REQUIS / INSTRUMENTAL Y HERRAJE REQUERIDOS

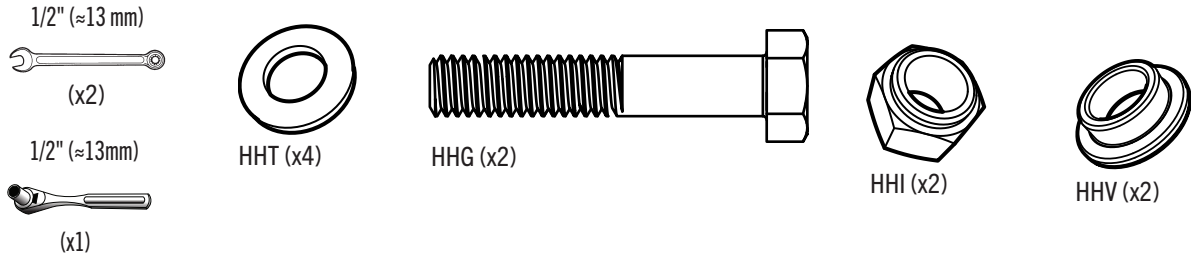

2.5



- Insert the **bolts (HHG)** with **washers (HHT and HHV)** through the bottom holes of the rim, backboard, rim support bracket and backboard brackets. Secure with **washers (HHT)** and **nuts (HHI)**. **The smaller, outer diameter of the washer (HHV) faces upward and goes into the holes at the back of the rim. Be careful to not scratch the rim's powder coating. Tighten hardware from steps 2.4–2.5.**
- Insérer les **boulons (HHG)** avec les **rondelles (HHT et HHV)** à travers les trous inférieurs de l'anneau, du panneau, du support de l'anneau et des supports de panneau. Bien les attacher à l'aide des **rondelles (HHT)** et des **écrous (HHI)**. **Le plus petit diamètre extérieur de la rondelle (HHV) est orienté vers le haut et va dans les trous à l'arrière de l'anneau. Veiller à ne pas rayer la peinture en poudre de l'anneau. Bien serrer la quincaillerie des étapes 2.4 – 2.5.**
- Insertar los **pernos (HHG)** con **rondanas (HHT y HHV)** a través de los agujeros inferiores del aro, del tablero, del soporte del aro y de los soportes del tablero. Fijar los pernos con **rondanas (HHT)** y **tuercas (HHI)**. **El diámetro exterior más pequeño de la rondana (HHV) mira hacia arriba y va dentro de los agujeros al trasero del aro. Ser cauteloso de no rayar la pintura en polvo del aro. Apretar bien el herraje de los pasos 2.4–2.5.**

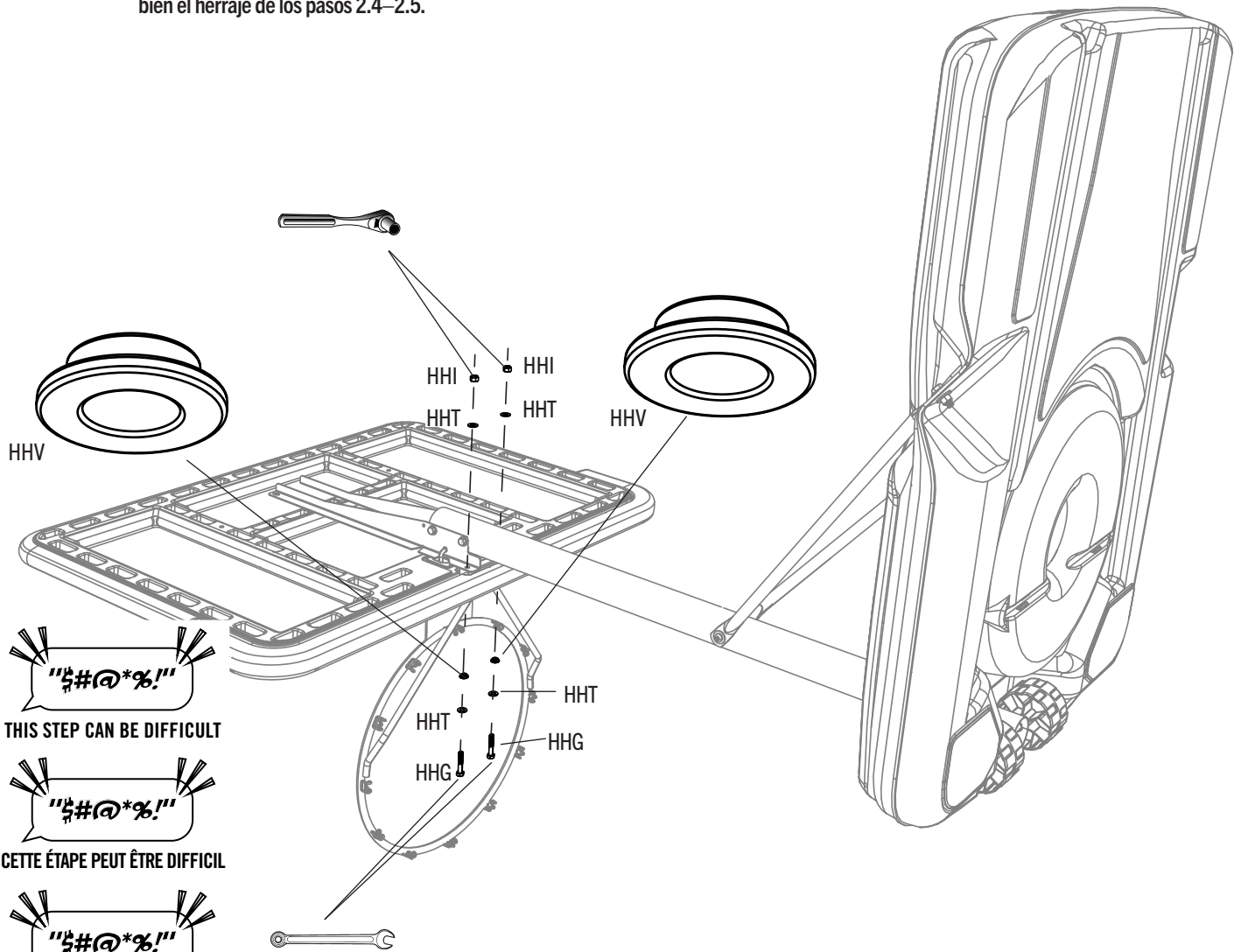

THIS STEP CAN BE DIFFICULT

CETTE ÉTAPE PEUT ÊTRE DIFFICILE

ESTE PASO PUEDE SER DIFÍCIL

► SECTION 2 (CONTINUED) / SECTION 2 (SUITE) / SECCIÓN 2 (CONTINUACIÓN)

TOOLS AND HARDWARE REQUIRED / OUTILS ET QUINCAILLERIE REQUIS / INSTRUMENTAL Y HERRAJE REQUERIDOS



3/8" (≈10mm)
(x1)



1/2" (≈13mm)
(x1)



1/2" (≈13mm)
(x1)

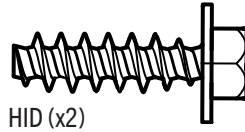

HID (x2)

2.6

- Bend the backboard brackets outward and align the holes. Secure using the hardware indicated. **DO NOT overtighten. Turn only until flush with the brackets.**
- Plier les supports de tableau vers l'extérieur et aligner les trous. Attacher l'aide de la quincaillerie indiquée. **NE PAS trop serrer. NE tourner que jusqu'à ce que les vis soient au ras des supports.**
- Doblar los soportes de tablero hacia afuera y alinear los agujeros. Fijar usando el herraje indicado. **NO apretar demasiado. Girar sólo hasta que los tornillos estén al ras con los soportes.**



- *The backboard brackets are designed to be bent by hand. Do not try to bend them before attaching the backboard and rim to the pole.*
- *Les supports de tableau sont conçus pour être pliés à la main. Ne pas essayer de les plier avant d'attacher le panneau et l'anneau au poteau.*
- *Los soportes de tablero está diseñados para ser doblados a mano. No intentar doblarlos antes de sujetar el tablero y el aro al poste.*

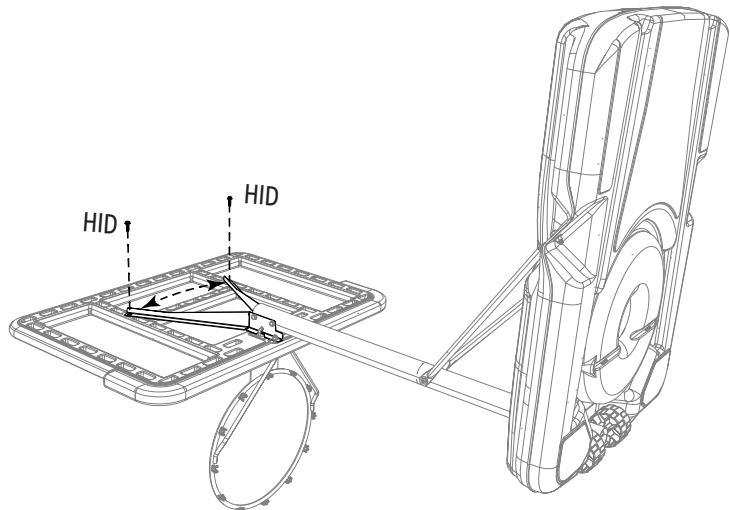

2.7

- Tighten the hardware from step 2.2 now.
- Bien serrer la quincaillerie de l'étape 2.2 maintenant.
- Apretar bien el herraje del paso 2.2 ahora.

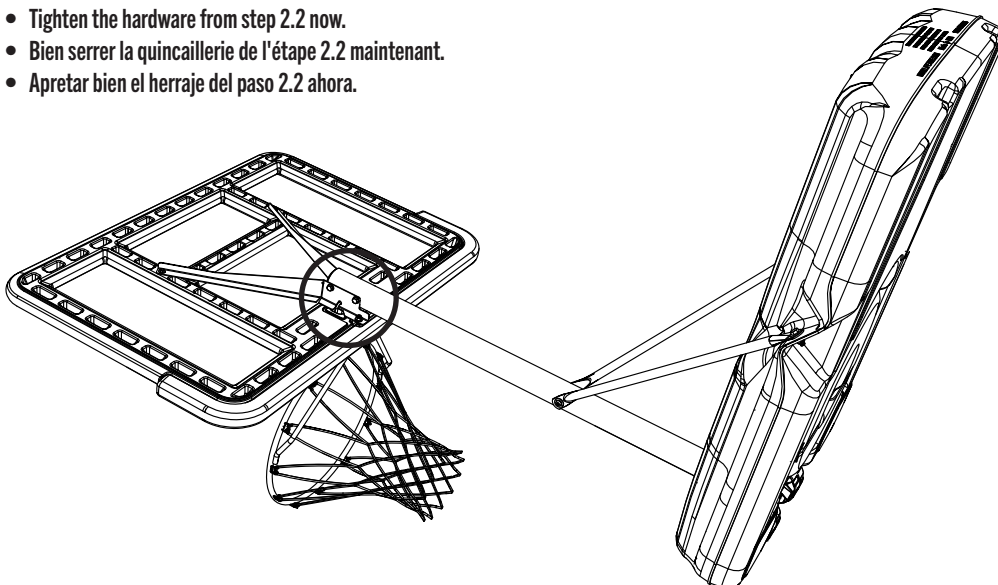

3

FINAL ASSEMBLY / ASSEMBLAGE FINAL / ENSAMBLAJE FINAL



HARDWARE REQUIRED / QUINCAILLERIE REQUISE / HERRAJE REQUERIDO



PARTS REQUIRED / PIÈCES REQUISES / PIEZAS REQUERIDAS

Plastic parts / Pièces en plastique / Piezas de plástico

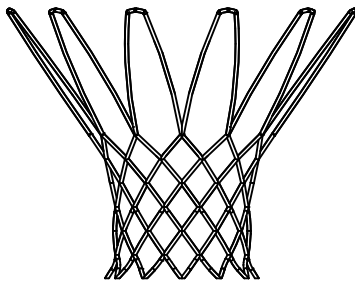

AKZ (x1)

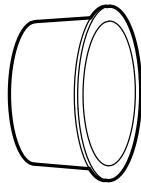

AEF (x2)

! WARNING / AVERTISSEMENT / ADVERTENCIA !

For safety reasons, we recommend that sand be used instead of water to fill the base. If a leak develops, water could run out unnoticed, allowing the system to fall over, resulting in serious personal injuries or property damage. For winter months, remove the water and lay the system down to store. Water can freeze and expand in low temperatures, possibly cracking the base. Check the base carefully for leaks. If a leak is found, lay the system down on the ground and call Customer Service. Do not use, stand up, or play on a leaking system.

Pour des raisons de sécurité, il est recommandé de remplir la base avec du sable plutôt qu'avec de l'eau. En cas de fuite, l'écoulement de l'eau risque de passer inaperçu, ce qui peut entraîner une chute du système et provoquer ainsi des blessures graves, voire mortelles, ou des dégâts matériels. Pour les mois d'hiver, vider la base de l'eau et mettre le système à l'horizontal pour le stocker. L'eau peut geler et se dilater à basse température et peut fissurer la base. Vérifier attentivement la base pour toute fuite. Si une fuite est détectée, mettre le système à l'horizontal et appeler notre service client. Ne pas utiliser, mettre vertical ou jouer sur un système qui fuit.

Por razones de seguridad, se recomienda usar arena en lugar de agua en la base. Si hay alguna fuga, el agua podría salirse inadvertidamente, por lo que la unidad puede caerse y causar lesiones personales graves, la muerte o daños a la propiedad. Para los meses de invierno, verter el agua y colocar el sistema en posición horizontal para almacenar. El agua puede congelarse y expandirse a bajas temperaturas y posiblemente romper la base. Verificar la base cuidadosamente para ver si hay fugas. Si se encuentra una fuga, colocar el sistema en posición horizontal y llamar nuestro Servicio a clientes. Nunca usar, colocar en posición vertical o jugar en un sistema con fugas.



- If a replacement net is needed, please call our Customer Service Department. Our nets are shorter than average to reduce the risk of entanglement.
- S'il y a besoin d'un nouvel panier, appeler notre département de services à la clientèle. Nos paniers sont plus courts pour réduire le risque d'enchevêtrement.
- Si se necesita una red de reemplazo, llamar a nuestro departamento de servicios a clientes. Nuestras redes son más cortas para reducir el riesgo de enredamiento.



TOOLS REQUIRED / OUTILS REQUIS / INSTRUMENTAL REQUERIDO



(x1)



(x1)



319 lb (≈145kg)

► SECTION 3 (CONTINUED) / SECTION 3 (SUITE) / SECCIÓN 3 (CONTINUACIÓN)

TOOLS AND HARDWARE REQUIRED / OUTILS ET QUINCAILLERIE REQUIS / INSTRUMENTAL Y HERRAJE REQUERIDOS



(x1)



(x1)



319 lb (≈145kg)



3.1A



- **OPTION A:** filling the base with sand.
- **OPTION A:** remplir la base avec de sable.
- **OPCIÓN A:** llenar la base con arena.

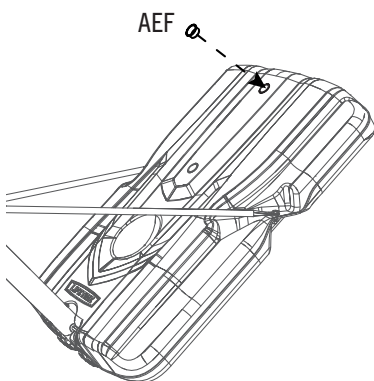

3.1B



- **OPTION B:** filling the base with water. Mix a spoonful of chlorine bleach with the water to help prevent the growth of algae.
- **OPTION B:** remplir la base avec de l'eau. Mélanger une cuillerée d'eau de Javel avec l'eau pour empêcher le développement des algues.
- **OPCIÓN B:** llenar la base con agua. Mesclar una cucharada de blanqueador con cloro con el agua para ayudar a prevenir el crecimiento de las algas.

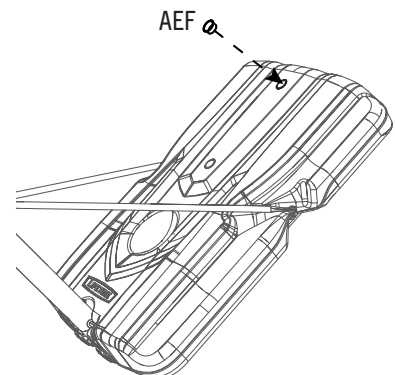

► SECTION 3 (CONTINUED) / SECTION 3 (SUITE) / SECCIÓN 3 (CONTINUACIÓN)

TOOLS AND HARDWARE REQUIRED / OUTILS ET QUINCAILLERIE REQUIS / INSTRUMENTAL Y HERRAJE REQUERIDOS



3.2

- Remove the protective film from the backboard.
- Retirer la pellicule de protection du panneau.
- Retirar la película protectora del tablero.

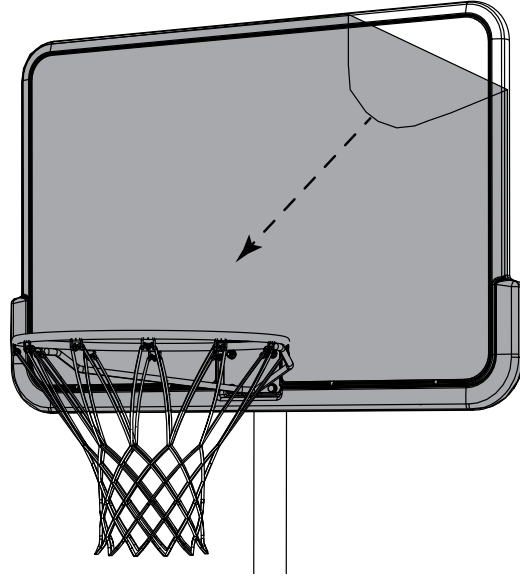

3.3

- Attach the net (AKZ) to the rim (ALX).
- Attacher le panier (AKZ) à l'anneau (ALX).
- Sujetar la red (AKZ) al aro (ALX).

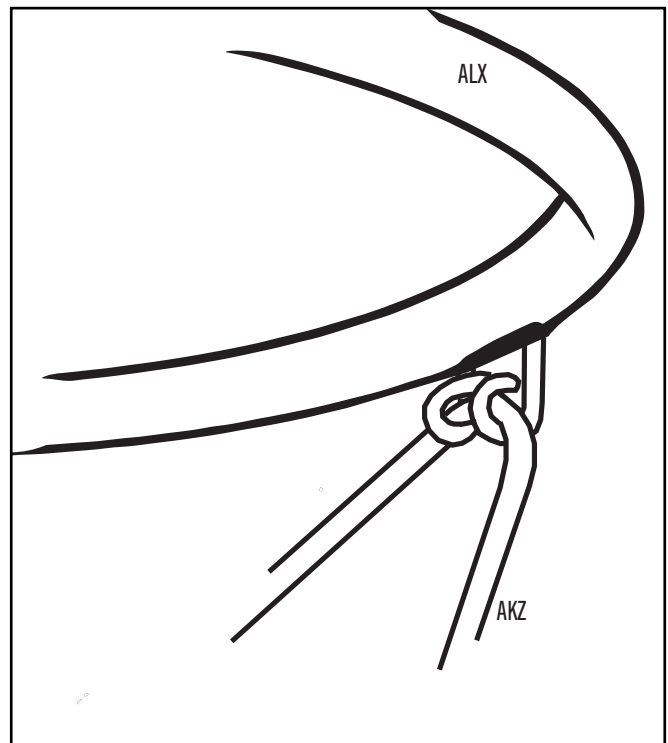
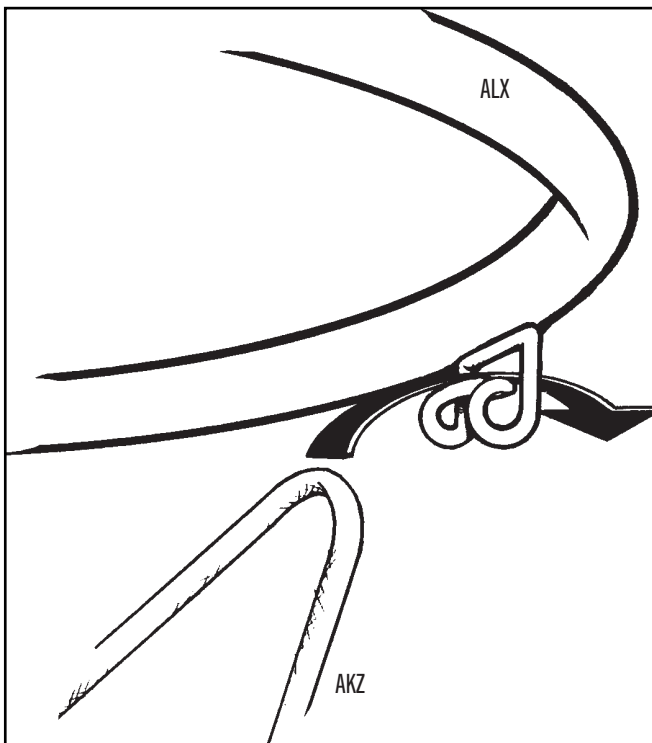



MOVING THE SYSTEM / DÉPLACER LE SYSTÈME / DESPLAZAR EL SISTEMA

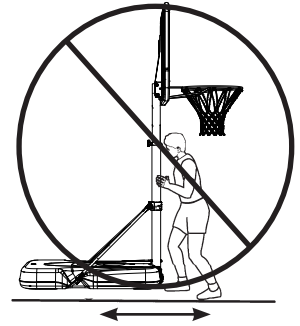
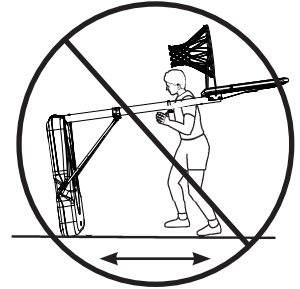
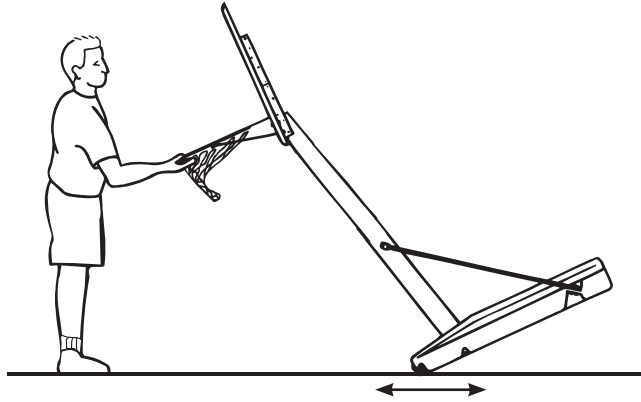

WARNING: the system must only be moved by people capable of handling its weight. DO NOT allow children to move the system.

- Stand in front of the system and pull on the pole until the unit is balanced on its wheels.
- Move the system to the desired location and carefully set the base down.



CAUTION: the system must only be moved on its wheels. Sliding the base may damage the base which could result in leakage and the system tipping over.



AVERTISSEMENT: ne déplacer ce système que pour les adultes capables de manipuler son poids. NE PAS permettre les enfants de déplacer ce système.

- Se tenir debout le système, et tirer sur le poteau jusqu'à ce que le système soit équilibré sur ces roues.
- Déplacer le système à l'emplacement désiré et, avec soin, poser la base en place.



ATTENTION: il faut déplacer le système seulement sur les roues. En glissant la base peut l'endommager et provoquer des fuites de l'eau, et le système peut basculer.



ADVERTENCIA: desplazar el sistema sólo por los adultos capaces de manipular su peso. NO permitir a los niños desplazar este sistema.

- Estar de pie en frente del sistema, y tirar del poste hasta que el sistema esté equilibrado sobre las ruedas.
- Desplazar el sistema a la ubicación deseada y, con cuidado, colocar la base en su lugar.



PRECAUCIÓN: desplazar el sistema sólo por las ruedas. Deslizando la base puede ocasionar daño a la base el cual puede resultar en la fuga de agua y la caída involuntaria del sistema.



MAINTENANCE / ENTRETIEN / MANTENIMIENTO

The life of your basketball system depends on many variables. The climate, exposure to corrosives such as salt, pesticides, or herbicides, and excessive use or misuse can all contribute to pole failure, which may cause property damage or personal injury.

Check your basketball system frequently for loose hardware, excessive wear, and signs of corrosion. For safety reasons, and to prolong the life of your basketball system, you must take the following preventive measures.

- a. Check all nuts and bolts. If any are loose, tighten them.
- b. Check all parts for excessive wear and tear. If necessary, replace any parts that have been worn or damaged through usage. Contact our Customer Service Department for replacement parts.
- c. Inspect the warning sticker on the pole. If it is ripped, faded, or illegible, call our Customer Service Department to request a replacement sticker.
- d. Check all pole sections for visible rust or chipped or cracked paint. If either are present, do the following:
 1. Use an emery cloth to completely remove any rust or chipped paint.
 2. Clean the area with a damp cloth and allow it to dry.
 3. Apply two coats of a rust preventative, high gloss enamel paint to the area. Allow the paint to dry between coats.

IF RUST HAS PENETRATED THROUGH THE POLE ANYWHERE, REPLACE IT IMMEDIATELY!

La durée de vie de votre système de basket-ball dépend de nombreuses variables. Le climat, l'exposition aux matériaux corrosifs tels que le sel, les pesticides, ou les herbicides, et l'usage excessif ou l'abus peuvent contribuer à la détérioration du poteau qui peuvent endommager la propriété ou provoquer des blessures graves personnelles.

Vérifier votre système de basket-ball fréquemment qu'il n'y a pas de visserie desserrée, pour l'usure excessive, et pour des signes de corrosion. Pour des raisons de sécurité, et pour prolonger la durée de vie de votre système de basket-ball, il faut prendre les mesures préventives suivantes :

- a. Vérifier toute la visserie. S'il y a de visserie desserrée, la serrer.
- b. Vérifier tous les pièces pour l'usure excessive. Si nécessaire, remplacez les pièces qui ont été endommagées à cause de l'usure. Appeler notre Département de services client pour demander des pièces de remplacement.
- c. Examiner l'autocollant adhésif dans le poteau. Si l'autocollant est déchiré, délavé, ou illisible, appeler notre Département de services client pour solliciter un autocollant de remplacement.
- d. Vérifier tous les sections du poteau pour des signes de la rouille ou de la peinture craquelée. Si l'une ou l'autre est présente, réaliser les étapes suivantes :
 1. Employer une toile émeri pour enlever complètement tout la rouille ou tous les écailles de peinture.
 2. Nettoyer la région à l'aide d'un chiffon humide, et la laisser sécher.
 3. Appliquer deux couches de peinture émaillée très lustrée anti-rouille à la région. Laisser la peinture sécher entre les couches.

SI DE LA ROUILLE À PÉNÉTRÉ LE POTEAU, LE REMPLACER IMMÉDIATEMENT !

La vida útil de su sistema de baloncesto depende de numerosas variables. El clima, la exposición a materiales corrosivos tales como el sal, las pesticidas o las herbicidas, y el uso excesivo o abuso pueden contribuir a la deterioración del poste, los cuales pueden ocasionar daño a la propiedad o lesiones graves personales.

Examinar con frecuencia su sistema de baloncesto para las piezas aflojadas, el deterioro excesivo, y para las señales de corrosión. Por motivos de seguridad, y para prolongar la vida útil de su sistema de baloncesto, es preciso adoptar las siguientes medidas preventivas:

- a. Examinar todos los pernos y las tuercas. Si se aflojaron, apriételes.
- b. Examinar todas las piezas para el deterioro excesivo. Si es necesario, reemplace las piezas que han sido desgastadas mediante el uso. Ponerse en contacto con nuestro Departamento de servicio a clientes para obtener las piezas de reemplazo.
- c. Examinar el adhesivo de advertencia en el Poste. Si se rompió, se destañó, o es ilegible, llamar a nuestro Departamento de servicios a clientes para solicitar un adhesivo de advertencia de reemplazo.
- d. Examinar todas las secciones del poste para verificar si hay oxidación visible o pintura descascarada o rajada. Si una o las dos son presentes, hacer lo siguiente:
 1. Usar una tela de esmeril para eliminar por completo cualquiera oxidación o pintura rajada.
 2. Usando un paño húmedo, limpiar la región y permítela secarse.
 3. Aplicar dos capas de pintura de esmalte brillante a la región para protegerla del óxido. Dejar la pintura secarse entre capas.

¡SI EL ÓXIDO HA PENETRADO EL POSTE, REEMPLAZARLO INMEDIATAMENTE!



WARNING STICKER / IDENTIFICATEUR DE PIÈCES / IDENTIFICADOR DE PIEZAS



WARNING



FAILURE TO FOLLOW THESE WARNINGS MAY RESULT IN SERIOUS INJURY AND/OR PROPERTY DAMAGE.

Owners must ensure that all players know and follow these rules for safe operation of the system.

- Do not allow children to move or adjust the system.
- During play, especially when performing dunk type activities, keep player's face away from the backboard, rim, and net. Serious injury could occur if teeth/face come in contact with the backboard, rim, or net. Player should wear a mouth guard during play.
- Only hang from rim briefly to regain balance or avoid injuring others. Release the rim as soon as safely possible.
- Do not slide, climb or play on base or pole.
- Before each use, always check that the base is filled according to manufacturer's instructions. Check for loose hardware, instability, and signs of corrosion and repair before each use. Check the base for leaks. If a leak exists, water could run out unnoticed, allowing the unit to fall over.
- Surface beneath the base must be smooth and free of gravel or other objects. Punctures can cause leakage and could cause system to tip over.
- Do not wear jewelry (rings, watches, necklaces, etc.) during play. Objects may entangle in net.
- When moving system, keep hands and fingers away from moving parts.

- Once a month check pole and all metal parts for signs of corrosion (rust, pitting, chipping). Completely remove rust and repaint with exterior enamel. If rust has penetrated any steel part, replace that part immediately.
- Never operate or leave the unit standing in an upright position without first filling the base with weight and securing cement anchor or it may tip over into the pool and cause serious personal injuries.
- Never play on damaged equipment.
- Do not use system during windy or severe weather. System may tip over. Place system in an area protected from the wind or in an area away from property that may be damaged if the system falls, and from overhead power lines.
- Do not use the system to lift or hoist anything. The mechanism is designed to lift only the weight of the backboard and rim. Do not hang anything from the handle, rim, backboard, or lifter arms as this will damage the system and void the warranty.

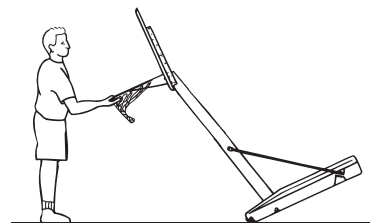

AVERTISSEMENT



LE NON-RESPECT DE CES AVERTISSEMENT PEUT ENTRAÎNER DES BLESSURES GRAVES ET/OU DES DOMMAGES MATÉRIELS.

Le propriétaire doit s'assurer que tous les joueurs connaissent et appliquent les règles suivantes afin d'utiliser l'équipement en toute sécurité.

- Ne pas permettre les enfants déplacer ou régler le système.
- Pendant le jeu, surtout quand on exécute les « dunks », garder la face du joueur loin du panneau, de l'anneau, et du filet. Des blessures graves peuvent se produire si les dents/face entrent en contact avec le panneau, l'anneau, ou le filet. Tous les joueurs doivent porter des protège-dents pendant le jeu.
- Ne suspendre de l'anneau que pour un bref instant pour retrouver votre équilibre ou pour éviter blesser les autres joueurs. Lâcher l'anneau dès que possible.
- Ne pas glisser, escalader, ni jouer sur la base ou le poteau.
- Avant de chaque usage, toujours vérifier que la base est rempli selon les instructions du fabricant. Vérifier que tous les accessoires sont bien serrés, que le système est stable, et s'il y a des signes de corrosion, et réparer le système avant de chaque usage. Vérifier s'il y a des fuites en la base. S'il y a des fuites, l'eau peut fuir inaperçue, et permettre tomber le système. Jamais jouer sur un système endommagé.
- La surface sous la base doit être lisse et sans gravier ou autres objets. Les crevaisons peuvent causer des fuites et permettre tomber le système.
- Ne pas porter de bijoux (anneaux, montres, colliers, etc.) au cors du jeu. Ces objets peuvent s'enchevêtrer dans le filet.
- Lorsque déplacer le système, garder les mains et les doigts loin des pièces mobiles.
- Une fois par mois, vérifier le poteau et tous les pièces en acier pour tous les signes de corrosion (rouille, piqûres, écaillage). Enlever complètement la rouille et repeindre avec de peinture émaillée d'extérieur. Si quelque rouille à pénétré une pièce en acier, remplacer la pièce tout de suite.
- Jamais faire marcher ni laisser le système vertical sans premier remplir la base avec poids et sans l'ancrer à l'aide des boulons d'ancrage à béton parce que le système peut tomber dans la piscine et causer des blessures graves personnelles.
- Jamais jouer sur un système endommagé.
- Ne pas utiliser le système pendant temps venteux ou mauvais parce que le système peut tomber. Poser le système dans un coin protégé du vent ou dans un coin loin de propriété qui peut s'endommager si se tombe le système, et des lignes aériens à haute tension.
- Ne pas utiliser le système pour soulever ou élever quoi que ce soit. Le mécanisme n'est conçu pour soulever que le poids du panneau et de l'anneau. Ne pas mettre quelque chose sur la manivelle, l'anneau, le panneau, ou les bras d'élévation car cela endommagera le système et annulera la garantie.

SI NO SE OBEDECEN ESTAS ADVERTENCIAS PUEDEN PRODUCIRSE GRAVES LESIONES Y/O DAÑOS A LA PROPIEDAD.

El propietario del sistema debe asegurarse de que todos los jugadores conozcan y respeten estas reglas para que el sistema se use en forma segura.

- No permitir a los niños mover ni regular el sistema.
- Durante el juego, especialmente al efectuar actividades de tipo « mate », el jugador debe guardar la cara alejada del tablero, el aro, y la red. Se pueden ocasionar lesiones graves si los dientes y/o la cara hacen contacto con el tablero, el aro, o la red. Todos los jugadores deben llevar protectores bucales durante el juego.
- Se puede colgar del aro por poco tiempo para recobrar el equilibrio o para evitar lesionar otros jugadores. Soltar el aro lo antes posible.
- No deslizarse, subir, o jugar en la base ni el poste.
- Antes de cada uso, verificar siempre que la base ha sido llenado según las instrucciones del fabricante. Verificar que no hay elementos o accesorios flojos, inestabilidad, o señales de corrosión. Reparar antes de cada uso. Verificar la base para fugas. Si existe una fuga, el agua puede escapar desapercibida, permitiendo volcar el sistema. Nunca jugar en un sistema dañado.
- La superficie debajo la base debe ser lisa y libre de gravilla u otros objetos. Los pinchazos causan fugas y pueden dejar volcar el sistema.
- No llevar joyería (aros, relojes, collares, etc.) durante el juego. Los objetos pueden enredarse en la red.
- Al mover el sistema, guardar las manos y los dedos alejados de las piezas móviles.
- Una vez al mes, verificar el poste y todas las piezas para señales de corrosión (oxidación, picaduras, pintura desconchada). Quitar por completo cualquier corrosión y repintar la pieza usando esmalte para exteriores. Si oxidación ha penetrado una pieza de acero, cambiar la pieza inmediatamente.
- Nunca funcionar el mecanismo ni dejar el sistema vertical sin primer llenar la base con el peso requerido y sujetarlo usando pernos de anclaje para concreto. El incumplimiento de seguir esta advertencia puede permitir que el sistema se vuelca en la piscina resultando en lesiones graves personales.
- Nunca jugar en un sistema dañado.
- No utilizar el sistema durante condiciones del tiempo severas o ventosas. El sistema puede volcar. Ubicar el sistema en un área protegida del viento o en un área alejada de líneas aéreas de tensión, y de propiedad que puede ser dañada si vuelca el sistema.
- No utilizar el sistema para levantar o alzar algo. El mecanismo está diseñado de levantar sólo el peso del tablero y el aro. No colgar nada de la manija, el aro, el tablero, ni los brazos de elevación. Este acto puede dañar el sistema y anular la garantía.



NOTES / REMARQUES / NOTAS

A large, empty white rectangular area intended for writing notes or remarks.



REGISTER YOUR PRODUCT ONLINE AT WWW.LIFETIME.COM

At Lifetime®, we are committed to providing innovative and quality products. While registering, you will have the opportunity to give us your feedback. Your input is valuable to us.

- You can also opt in to receive new product notifications or promotions.
- In the unlikely event of a product recall or safety modification, your registration provides the information we need to notify you directly.
- Registration is fast, easy, and completely voluntary.

LIFETIME'S PROMISE TO YOU:

Maintaining your privacy is our long-standing policy at Lifetime®. And you can rest assured that Lifetime® will not sell or provide your personal data to other third parties, or allow them to use your personal data for their own purposes.

We invite you to read our privacy policy at www.lifetime.com

REGISTER today!



ENREGISTRER CE PRODUIT EN LIGNE À WWW.LIFETIME.COM

Chez Lifetime®, nous nous engageons à fournir des produits innovateurs de qualité. Lors de votre inscription, vous aurez l'occasion de nous faire parvenir vos commentaires. Votre opinion est importante pour nous.

- On peut également choisir de recevoir des avis ou des promotions dans le cadre de nouveaux produits.
- Dans l'éventualité peu probable d'un rappel ou d'un avis de sécurité, l'inscription fournit les renseignements nécessaires nous permettant de communiquer avec vous.
- L'inscription est rapide, facile et complètement volontaire.

LA PROMESSE DE LIFETIME :

Conserver votre confidentialité est notre politique de longue date chez Lifetime®. Vous pouvez donc être rassuré par le fait que Lifetime® ne vendra pas ou ne fournira pas vos données personnelles à des tiers, et ne leur permettra pas d'utiliser vos données personnelles à leurs propres fins.

Nous vous invitons à lire notre politique de confidentialité à www.lifetime.com (en anglais seulement)

ENREGISTRER CE PRODUIT aujourd'hui!



REGISTRAR EL PRODUCTO EN LÍNEA EN WWW.LIFETIME.COM

En Lifetime®, estamos comprometidos a ofrecer productos innovadores y de calidad. Al registrarse, usted tendrá la oportunidad de darnos su retroalimentación. Su información es valiosa para nosotros.

- También puede optar por recibir nuestras notificaciones o promociones.
- En el caso improbable de que el producto deba ser retirado del mercado o que sufra alguna modificación, su registro provee la información que necesitamos para notificarle directamente.
- El registro es rápido, fácil y completamente voluntario.

LA PROMESA DE LIFETIME® PARA USTED:

Mantener privacidad es nuestra política permanente en Lifetime®. Y puede estar seguro que Lifetime® no venderá ni dará datos personales a terceros, ni les permitirá usar datos personales para sus propios fines.

Lo invitamos a leer nuestra política de privacidad en www.lifetime.com (sólo en inglés)

¡REGISTRARSE hoy mismo!



3-YEAR LIMITED FACTORY WARRANTY

THE MANUFACTURER RESERVES THE RIGHT TO MAKE SUBSTITUTIONS TO WARRANTY CLAIMS IF PARTS ARE UNAVAILABLE OR OBSOLETE.

1. Lifetime basketball systems are warranted to the original purchaser to be free from defects in material or workmanship for a period of three years (36 months) from the date of original retail purchase. The word “defects” is defined as imperfections that impair the use of the product. Defects resulting from misuse, abuse or negligence will void this warranty. This warranty does not cover defects due to improper installation, alteration or accident. This warranty does not cover damage caused by vandalism, rusting, “acts of nature” or any other event beyond the control of the manufacturer.
2. This warranty is nontransferable and is expressly limited to the repair or replacement of defective product. If the product is defective within the terms of this warranty, Lifetime Products, Inc. will repair or replace defective parts at no cost to the purchaser. Shipping charges to and from the factory or distribution center are not covered and are the responsibility of the purchaser. Labor charges and related expenses for removal, installation or replacement of the product or its components are not covered under this warranty.
3. This warranty does not cover scratching or scuffing of the product that may result from normal usage. In addition, defects resulting from intentional damage, negligence, unreasonable use or hanging from the rim will void this warranty.
4. Liability for incidental or consequential damages is excluded to the extent permitted by law. While every attempt is made to embody the highest degree of safety in all equipment, freedom from injury cannot be guaranteed. The user assumes all risk of injury resulting from the use of this product. All merchandise is sold on this condition, and no representative of the company may waive or change this policy.
5. This product is not intended for institutional or commercial use; Lifetime Products, Inc. does not assume any liability for such use. Institutional or commercial use will void the warranty.
6. Our goods come with guarantees that cannot be excluded under the Australian Consumer Law. You are entitled to a replacement or refund for a major failure and for compensation for any other reasonably foreseeable loss or damage. You are also entitled to have the goods repaired or replaced if the goods fail to be of acceptable quality and the failure does not amount to a major failure.
7. This warranty is expressly in lieu of all other warranties, expressed or implied, including warranties of merchantability or fitness for use to extent permitted by Federal and state law. Neither Lifetime Products, Inc., nor any representative assumes any other liability in connection with this product. This warranty gives you specific legal rights, and you may also have other rights which vary from state to state.

PLEASE INCLUDE YOUR DATED SALES RECEIPT AND PHOTOGRAPHS OF DAMAGED PARTS.

REPORT PRODUCT DEFECTS IN WRITING TO:

Lifetime Products, Inc., PO Box 160010 Clearfield, UT 84016-0010 or dial 1-800-225-3865

REGISTER YOUR PRODUCT FOR QUICKER CUSTOMER SERVICE.

Visit www.lifetime.com or dial 1-800-225-3865 to register your product today.

FOR INTERNATIONAL WARRANTY CLAIMS:

All warranty claims must be accompanied by a sales receipt. Report all warranty claims in writing to your regional sales support representative. Please include your dated sales receipt and photographs of damaged parts.

To identify the representative for your region, please visit: www.lifetime.com/international



www.lifetime.com



GARANTIE DE FABRICATION LIMITÉE DE 3 ANS

LE FABRICANT RÉSERVE LE DROIT DE FAIRE DES SUBSTITUTIONS EN CAS DE RECOURS EN GARANTIE SI LES PIÈCES NE SONT PAS DISPONIBLES OU SONT OBSOLÈTES

1. Les systèmes de basket-ball Lifetime sont garantis à l'acheteur d'origine contre tous défauts de matériau ou de fabrication pendant une durée de trois ans (36 mois) à partir de la date d'achat d'origine. Le mot « défauts » signifie des défauts qui empêchent l'utilisation du produit. Les défauts résultant de mauvais usage, d'abus ou de négligence annulent cette garantie. Cette garantie ne couvre pas les dommages causés par le vandalisme, la rouille, « les actes de la nature » ou tout autre événement en dehors du contrôle du fabricant.
2. Cette garantie n'est pas transférable et est expressément limitée à la réparation ou au remplacement du produit défectueux. Si le produit est déclaré défectueux selon les termes de cette garantie, Lifetime Products, Inc. réparera ou remplacera les parties défectueuses gratuitement pour l'acheteur. Les frais d'expéditions aller et retour de l'usine ne sont pas couverts et sont à la charge de l'acheteur. Les frais de main-d'oeuvre et frais associés à l'enlèvement, au montage ou au remplacement du système de basket-ball ou de ses composantes ne sont pas couverts par cette garantie.
3. Cette garantie ne couvre pas les égratignures ou éraillures du produits résultant d'une utilisation normale. Par ailleurs, les défauts résultant de dommages intentionnels, négligence, utilisation abusive ou suspension à partir de l'entretoise annulent cette garantie
4. Toute responsabilité pour dommages incidents ou conséquents est exclue dans la mesure permise par la loi. Bien que toutes les mesures aient été prises pour intégrer le plus haut degré de sécurité dans l'ensemble du matériel, l'impossibilité de blessure ne peut pas être garantie. L'utilisateur assume tous les risques de blessure résultant de l'utilisation de ce produit. L'ensemble de la marchandise est vendu en vertu de cette condition et aucune personne représentant la société ne peut déroger à cette politique, ni la modifier.
5. Ce produit n'est pas prévu pour l'usage institutionnel ni commercial; Lifetime Products, Inc. n'assume aucune responsabilité pour tel usage. L'utilisation institutionnelle ou commerciale annulera cette garantie.
6. Cette garantie remplace expressément toutes autres garanties, expresses ou tacites, y compris les garanties de commercialisation ou d'adaptation à un but particulier dans la mesure permise par les lois fédérales et les états. Ni Lifetime Products, Inc. ni aucun de ses représentants n'assume aucune autre responsabilité concernant ce produit. Cette garantie vous accorde des droits particuliers, et vous aurez peut-être d'autres droits qui varient d'un état à l'autre.

TOUS LES RECOURS EN GARANTIE DOIVENT ÊTRE ACCOMPAGNÉS DU REÇU DE VENTE.

FAIRE PARVENIR UN RAPPORT PAR ÉCRIT DE DÉFECTUOSITÉ DU PRODUIT À :

Lifetime Products, Inc., PO Box 160010 Clearfield, UT 84016-0010 ou composer le 1-800-225-3865.

ENREGISTREZ VOTRE ARTICLE À :

www.lifetime.com, ou composer le 1-800-225-3865 pour enregistrer votre article aujourd'hui.

POUR RECOURS EN GARANTIE INTERNATIONAUX :

Tous les recours en garantie doivent être accompagnés du reçu de vente. Faire parvenir un rapport par écrit de défectuosité du produit à votre représentant régional de ventes. Inclure votre reçu de vente daté et photographies des pièces endommagées. Pour identifier votre représentant régional, visitez www.lifetime.com/international



www.lifetime.com



GARANTÍA DE FÁBRICA LIMITADA POR 3 AÑOS

EL FABRICANTE SE RESERVA EL DERECHO DE HACER SUSTITUCIONES EN LOS ELEMENTOS REEMPLAZADOS BAJO GARANTÍA SI LAS PIEZAS NO ESTÁN DISPONIBLES O SON OBSOLETAS.

1. El comprador original recibe la garantía de que los sistemas de basquetbol Lifetime estarán libres de defectos de material o de mano de obra por un período de tres años (36 meses) a contar desde la fecha de la compra original. La palabra “defectos” se define como imperfecciones que perjudican el uso del producto. Los defectos emergentes de un mal uso, abuso o negligencia invalidarán esta garantía. Esta garantía no cubre defectos debidos a una instalación incorrecta, alteración o a un accidente. Esta garantía no cubre daños causados por vandalismo, oxidación, “actos de la naturaleza” u otros eventos que estén más allá del control del fabricante.
2. Esta garantía es intransferible, y queda expresamente limitada a la reparación o reemplazo de los productos defectuosos. Si el producto se encuentra defectuoso dentro de los términos de esta garantía, Lifetime Products, Inc. reparará o reemplazará las piezas defectuosas sin costo alguno para el comprador. Los gastos de envío hacia y desde la fábrica no están cubiertos, y quedan bajo la responsabilidad del comprador. Los gastos de mano de obra y otros costos relacionados con la remoción, instalación o reemplazo de este sistema o sus componentes no están cubiertos por esta garantía.
3. Esta garantía no cubre raspaduras ni marcas en el producto que pueden resultar de su uso normal. Además, los defectos causados por daños intencionales, negligencia, uso irrazonable o por colgarse de la red o del aro invalidarán esta garantía.
4. La responsabilidad por daños incidentales o consecuentes queda excluida hasta el punto en que lo permita la ley. Si bien se hace el mayor esfuerzo posible para lograr el más alto grado de seguridad en todos nuestros equipos, no puede garantizarse la libertad de cualquier tipo de lesión. El usuario asume todos los riesgos de lesiones emergentes del uso de este producto. Toda nuestra mercadería se vende bajo esta condición, y ningún representante de la compañía puede anular ni cambiar esta política.
5. Este producto no está pensado para el uso institucional ni comercial; Lifetime Products, Inc. no asume ninguna otra responsabilidad en conexión con este producto. El uso institucional o comercial invalidará la garantía.
6. Esta garantía se otorga en reemplazo expreso de toda otra garantía, expresa o implícita, incluidas las garantías de comercialización o adaptación para el uso en la medida permitida por las leyes federales y estatales. Ni Lifetime Products, Inc., ni ninguno de sus representantes asume ninguna otra responsabilidad en conexión con este producto. Esta garantía le otorga derechos legales específicos, y usted puede tener otros derechos que varían de estado a estado.

NINGUNA GARANTÍA OFRECIDA POR EL FABRICANTE ES VÁLIDA EN MÉXICO

TODOS LOS RECLAMOS DE GARANTÍA DEBEN ESTAR ACOMPAÑADOS POR UN RECIBO DE COMPRA

INFORME POR ESCRITO LOS DEFECTOS EN EL PRODUCTO A:

Por favor, incluir el recibo de compra fechado y fotografías de las piezas dañadas.

Lifetime Products, Inc., PO Box 160010 Clearfield, UT 84016-0010, o marcar al 1.800.225.3865

REGISTRE SU PRODUCTO

Visitar nuestra página en Internet www.lifetime.com, o marcar al 1.800.225.3865 para registrar el producto hoy.

PARA RECLAMOS DE GARANTÍA INTERNACIONALES:

Todos los reclamos de garantía deben estar acompañados por un recibo de compra. Informe por escrito todos los reclamos de garantía a su representante regional de ventas. Favor de incluir su recibo de compra fechado y fotografías de las piezas dañadas.

Para identificar el representante de su región, visitar www.lifetime.com/international



www.lifetime.com

ENHANCE YOUR LIFETIME® PURCHASE BY ADDING ACCESSORIES OR OTHER GREAT PRODUCTS

To purchase accessories or other Lifetime® products, visit us at:

www.lifetime.com

Or dial 1-800-424-3865

AMÉLIORER L'ACHAT LIFETIME® EN AJOUTANT DES ACCESSOIRES OU D'AUTRES PRODUITS

Pour acheter des accessoires ou des autres produits Lifetime®, visiter le :

www.lifetime.com

Ou composer le 1-800-424-3865

MEJORAR LA COMPRA DE LIFETIME® AGREGANDO ACCESORIOS U OTROS MARAVILLOSOS PRODUCTOS

Para comprar accesorios u otros productos de Lifetime®, visitarnos en:

www.lifetime.com

O marcar al 1-800-424-3865



FR

CET ARTICLE SE TRIE

ASSOCIATION OU MAGASIN OU DÉCHÈTERIE

quefairedemesdechets.fr
Privilégiez la réparation ou le don



www.lifetime.com

