

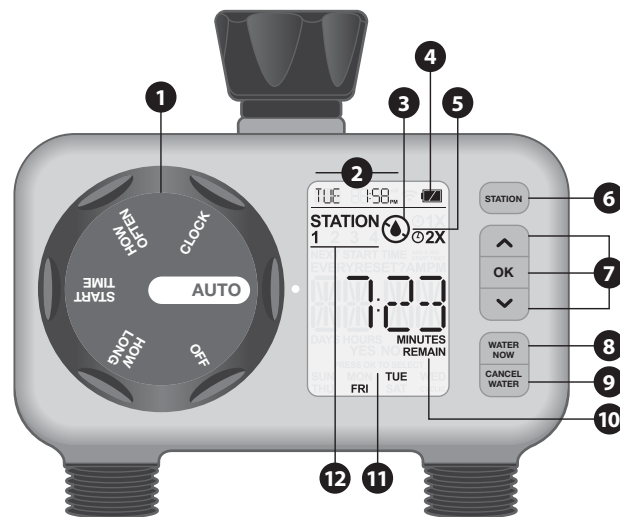

INSTRUCTIONS INSTRUCCIONES INSTRUCTIONS
HOSE END TIMER
TEMPORIZADOR PARA EXTREMO DE MANGUERA
MINUTEUR D'EXTRÉMITÉ DE TUYAU

639933-01 Rev. 07/25

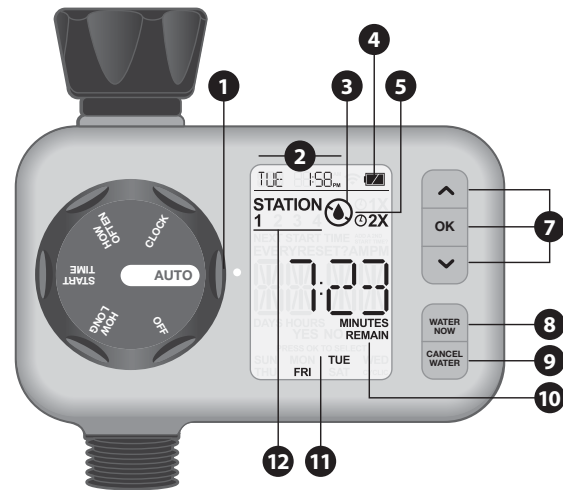

INSTALL BATTERIES
INSTALACIÓN DE LAS PILAS
INSTALLATION DES PILES

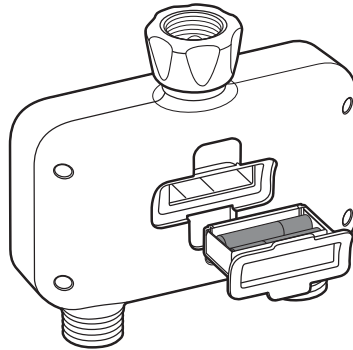

EN **IMPORTANT:** Remove old batteries at the end of the watering season.
ES **IMPORTANTE:** Quitar las baterías al final de la campaña de riego.
FR **IMPORTANT :** Retirer les piles usagées à la fin de la saison d'arrosage.



EN Purchase separately
ES Se compran por separado
FR Piles à acheter séparément

- EN
1. Programming dial
 2. Current day and time
 3. Valve is open or closed
 4. Battery status
 5. Set up to 2 start times per station
 6. Station selector (multi-station models only)
 7. Adjust and save settings
 8. Activate manual watering
 9. Activate rain delay
 10. Time remaining on cycle
 11. Watering frequency
 12. Station actively watering

- ES
1. Dial de programación
 2. Día y hora actuales
 3. Válvula abierta o cerrada
 4. Estado de la pila
 5. Configura hasta 2 horas de inicio por estación
 6. Selector de estación (solo modelos multiestación)
 7. Ajustar y guardar la configuración
 8. Activar el riego manual
 9. Activar retraso por lluvia
 10. Tiempo restante del ciclo
 11. Frecuencia de riego
 12. Estación de riego activa

- FR
1. Programmation du cadran
 2. Jour et heure actuels
 3. La vanne est ouverte ou fermée
 4. État de la pile
 5. Définir jusqu'à 2 heures de démarrage par station
 6. Sélecteur de station (modèles multi-stations uniquement)
 7. Régler et sauvegarder les paramètres
 8. Activer l'arrosage manuel
 9. Activer le délai de pluie
 10. Durée restante du cycle
 11. Fréquence d'arrosage
 12. Station d'arrosage actif

EN For outdoor, cold water use only.
Operating pressure: 15–90 PSI
Operating flow: 5.0–14.6 GPM (18.9–55.3 l/min)
Operating temperature: 32–110° F (0–43° C); keep from freezing

ES Solo para uso en exteriores con agua fría.
Presión de funcionamiento: 15–90 psi
Flujo operativo: 5.0–14.6 gpm (18.9–55.3 l/min)
Temperatura de funcionamiento: 32–110° F (0–43° C); evitar que se congele

FR À utiliser uniquement à l'extérieur, avec de l'eau froide.
Pression de fonctionnement : 15 à 90 psi
Flux d'exploitation : 5,0 à 14,6 gpm (18,9 à 55,3 l/min)
Température de fonctionnement : 32 à 110° F (0 à 43° C); empêcher le gel

EN To reset the timer to factory settings, turn the dial to **OFF**, then simultaneously press **CANCEL WATER** and the **▲** button.

ES Para restablecer los ajustes de fábrica del temporizador, gire el dial a **OFF** y luego presione simultáneamente **CANCEL WATER** y el botón **▲**.

FR Pour réinitialiser le minuteur aux paramètres d'usine, positionnez la roue sur **OFF**, puis appuyez simultanément sur **CANCEL WATER** et sur le bouton **▲**.

PROGRAMMING YOUR TIMER
PROGRAMACIÓN DEL TEMPORIZADOR
PROGRAMMATION DE VOTRE APPAREIL

1
CLOCK
RELOJ
L'HORLOGE

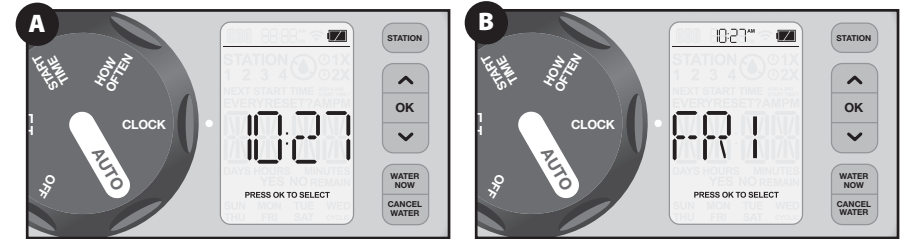

- EN
- A Set time (**▲▼ OK**)
 - B Set day of week (**▲▼ OK**)
- ES
- A Fijar hora (**▲▼OK**)
 - B Fijar día de la semana (**▲▼OK**)

- FR
- A Régler l'heure (**▲▼ OK**)
 - B Définir le jour de la semaine (**▲▼ OK**)

2
HOW OFTEN
DÍAS DE RIEGO
JOURS D'ARROSAGE

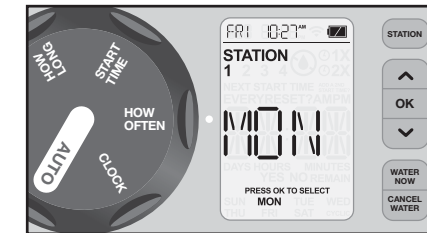

- EN
- A Select day of week or cyclic (**▲▼ OK**)
 - B Press **STATION** to cycle through outlets (on select models)
- ES
- A Seleccionar día de la semana o cíclico (**▲▼ OK**)
 - B Presione **ESTACIÓN (STATION)** para desplazarse por las salidas (en determinados modelos)
- FR
- A Sélectionner Jour de la semaine ou Cyclique (**▲▼ OK**)
 - B Appuyer sur **STATION** pour faire défiler les prises (sur certains modèles)

3
START TIME
HORA DE INICIO
L'HEURE DE DÉBUT

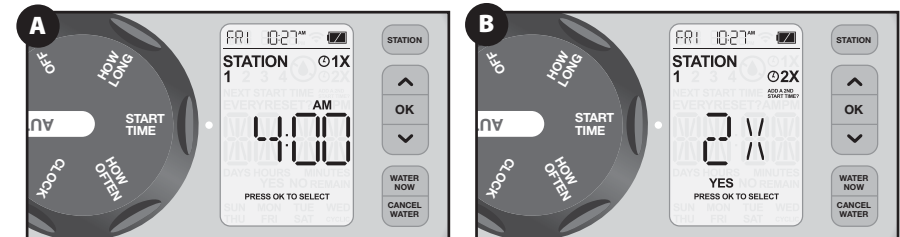

- EN
- A Set start time (**▲▼ OK**)
 - B Add a second start time per station
Yes (OK)
No (▲▼ OK)
 - C Press **STATION** to cycle through outlets (on select models)

- ES A Establezca la hora de inicio (▲▼ OK)
 B Añadir una segunda hora de inicio por estación
 Sí (OK)
 No (▲▼ OK)
 C Presione ESTACIÓN (STATION) para desplazarse por las salidas (en determinados modelos)
- FR A Régler l'heure de début (▲▼ OK)
 B Ajouter une deuxième heure de démarrage par station
 Oui (OK)
 Non (▲▼ OK)
 C Appuyer sur STATION pour faire défiler les prises (sur certains modèles)

4

HOW LONG DURACIÓN DURÉE

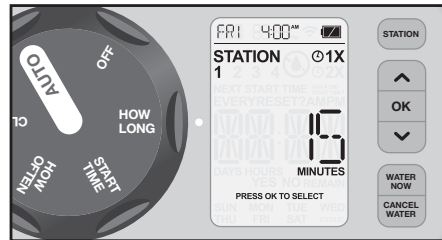

- EN A Set watering duration up to three hours per cycle (▲▼ OK)
 B Set additional duration (▲▼ OK)
 C Press STATION to cycle through outlets (on select models)
- ES A Ajuste la duración del riego hasta tres horas por ciclo (▲▼ OK)
 B Establecer duración adicional (▲▼ OK)
 C Presione ESTACIÓN (STATION) para desplazarse por las salidas (en determinados modelos)
- FR A Régler la durée d'arrosage jusqu'à trois heures par cycle (▲▼ OK)
 B Fixer une durée supplémentaire (▲▼ OK)
 C Appuyer sur STATION pour faire défiler les prises (sur certains modèles)

AUTO AUTOMÁTICO AUTOMATIQUE

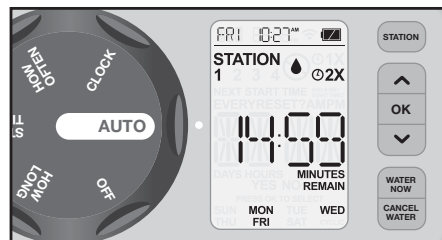

- EN A Automatic watering according to programmed schedule(s)
 B When watering: Displays time remaining on cycle
 C When not watering: Displays next scheduled start time(s)
- ES A Riego automático según los horarios programados
 B Al regar: muestra el tiempo restante del ciclo
 C Cuando no se riega: muestra la(s) próxima(s) hora(s) de inicio programadas

- FR A Arrosage automatique selon le(s) programme(s) défini(s)
 B Lors de l'arrosage : Affiche la durée restante du cycle
 C En l'absence d'arrosage : Affiche l'heure de démarrage du prochain programme

OFF APAGADO ARRÊT

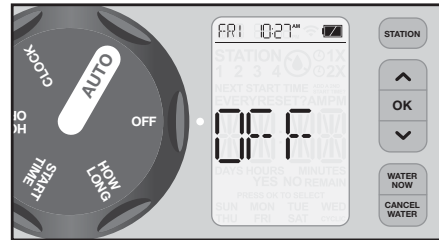

- EN Turns the device off and stops watering immediately.
 NOTE: Your settings are saved.
- ES Apaga el aparato y detiene el riego inmediatamente.
 NOTA: se guardan los ajustes.
- FR Éteint l'appareil et arrête immédiatement l'arrosage.
 REMARQUE : Vos réglages sont enregistrés.

WATER NOW BOTÓN REGAR AHORA TOUCHE D'ARROSAGE IMMÉDIAT

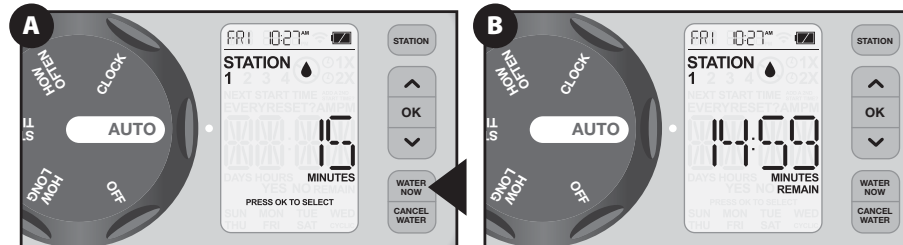

- EN A Press **WATER NOW** button once to start manual watering.
 B Press **STATION** to cycle through outlets (on select models).
 C Use the ▲▼ and **OK** buttons to adjust the duration. If no time is selected, the timer will default to a 10-minute cycle.
 D Watering will begin within a few seconds. Displays time remaining (when ON).
 E To cancel, press **CANCEL WATER** button.
- ES A Presione el botón **REGAR AHORA (WATER NOW)** una vez para iniciar el riego manual.
 B Presione **ESTACIÓN (STATION)** para desplazarse por las salidas (en determinados modelos).
 C Utilice los botones ▲▼ y **OK** para ajustar la duración. Si no se selecciona ninguna hora, el temporizador se configura a un ciclo predeterminado de 10 minutos.
 D El riego comenzará en unos segundos. Muestra el tiempo restante (cuando está activo).
 E Para cancelar, presione el botón **CANCELAR AGUA (CANCEL WATER)**.
- FR A Appuyer une fois sur la touche **WATER NOW (Arrosage maintenant)** pour démarrer l'arrosage manuel.
 B Appuyer sur **STATION** pour faire défiler les prises (sur certains modèles).
 C Utiliser les boutons ▲▼ et **OK** pour régler la durée. Si aucune durée n'est sélectionnée, la minuterie s'arrête par défaut à un cycle de 10 minutes.
 D L'arrosage commence en quelques secondes. Affiche la durée restante (lorsqu'elle est activée).
 E Pour annuler, appuyez sur la touche **CANCEL WATER (Annuler l'arrosage)**.

RAIN DELAY RETRASO POR LLUVIA AJOURNER EN CAS DE PLUIE

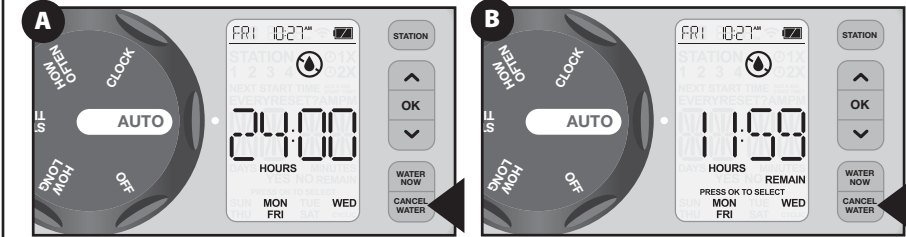

- EN A When watering: Press **CANCEL WATER** once to cancel current cycle only. Watering stops in a few seconds.
 B When not watering: Press **CANCEL WATER** once to set a specific delay up to 96 hours for all stations. (▲▼ OK)
- ES A Al regar: presione **CANCELAR AGUA (CANCEL WATER)** una vez para cancelar solo el ciclo actual. El riego se detiene en unos segundos.
 B Cuando no se riega: Presione **CANCEL WATER** una vez para establecer un retraso específico de hasta 96 horas para todas las estaciones. (▲▼ OK)
- FR A En l'absence d'arrosage : Appuyer une fois sur **CANCEL WATER (Annuler l'arrosage)** pour annuler le cycle en cours uniquement. L'arrosage s'arrête en quelques secondes.
 B En l'absence d'arrosage : appuyez une fois sur **CANCEL WATER (Annuler l'arrosage)** pour paramétrer un délai précis allant jusqu'à 96 heures pour toutes les stations. (▲▼ OK)

- EN Correct use with vacuum breaker
 ES Correcto funcionamiento con válvula anti-vacío
 FR Utilisation correcte avec une purge d'air

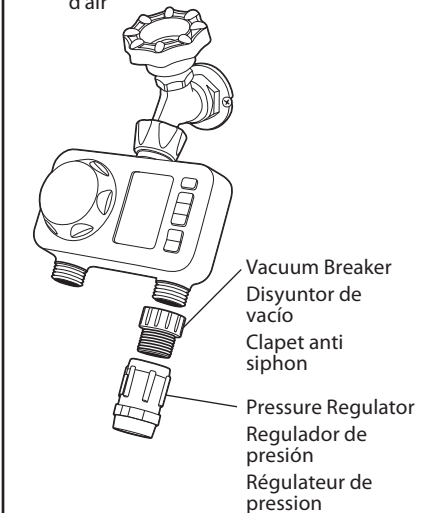

SUPPLIER'S DECLARATION OF CONFORMITY

Unique identifier: HET100, HET200

Responsible Party: Rain Bird Corporation, 6991 East Southpoint Road, Tucson, AZ 85756, USA, www.rainbird.com

Note: This equipment has been tested and found to conform with the limits for a Class B digital device, pursuant to part 15 of the FCC Rules. These limits are designed to provide reasonable protection against harmful interference in a residential installation. This equipment generates, uses and can radiate radio frequency energy and, if not installed and used in accordance with the instructions, may cause harmful interference to radio communications. However, there is no guarantee that interference will not occur in a particular installation. If this equipment does cause harmful interference to radio or television reception, which can be determined by turning the equipment off and on, the user is encouraged to try to correct the interference by one or more of the following measures:

- Reorient or relocate the receiving antenna.
- Increase the separation between the equipment and receiver.
- Connect the equipment into an outlet on a circuit different from that to which the receiver is connected.
- Consult the dealer or an experienced radio/TV technician for help.

CAN ICES-003(B) / NMB-003(B)

NOTICE | AVISO | AVIS

- EN Changes or modifications not expressly approved by Rain Bird could void the user's authority to operate the equipment.
- ES Los cambios o modificaciones no aprobados expresamente por Rain Bird podrían anular la autoridad del usuario para operar el equipo.
- FR Les changements ou modifications non expressément approuvés par Rain Bird peuvent annuler le droit de l'utilisateur à faire fonctionner l'équipement.

Made in Vietnam

RAIN BIRD CORPORATION
 6991 East Southpoint Road, Tucson, AZ 85756, USA
 www.rainbird.com

® Registered trademark of Rain Bird Corporation
 © 2025 Rain Bird Corporation