



ENGLISH	Ionic Hair Dryer	
	Instructions for use	3
ESPAÑOL	Secadora de cabello iónica	
	Instrucciones de uso	11
FRANÇAIS	Sèche-cheveux ionique	
	Mode d'emploi	20

-
-  **Questions or comments? Call our US-based customer service toll free at 1-800-536-0366.**
 -  **¿Preguntas o comentarios? Llame a nuestro servicio al cliente en Estados Unidos gratis al teléfono 1-800-536-0366.**
 -  **Questions ou commentaires? Appelez gratuitement notre service clientèle situé aux États-Unis au 1-800-536-0366.**

Distributed by/Distribuido por/
Distribuíd par :
Beurer North America LP
1 Oakwood Boulevard, Suite 255
Hollywood, FL 33020, USA
www.beurer.com

**READ THIS MANUAL COMPLETELY AND CAREFULLY BEFORE
USING THIS PRODUCT**

Keep this manual in a safe location for future reference

**LEA TODO ESTE MANUAL CON ATENCIÓN ANTES DE
USAR ESTE PRODUCTO**

Conserve este manual en un lugar seguro para consultarlo en el futuro

**LISEZ CE MODE D'EMPLOI COMPLÈTEMENT ET
ATTENTIVEMENT AVANT D'UTILISER CE PRODUIT**

Conservez ce manuel en lieu sûr pour y faire référence ultérieurement

Contents

1. Important safety instructions.....	3	5. Care, Maintenance and Disposal	8
2. Package Contents	6	6. Technical Specifications	8
3. Parts and Controls.....	7	7. FCC Compliance Information.....	8
4. To Use	7	8. Warranty	9

SAVE THESE INSTRUCTIONS FOR FUTURE REFERENCE

If the instruction manual is damaged or if you no longer have the instruction manual in your possession, please contact customer service. See warranty for service contact.

Dear Valued Customer,

Thank you for choosing one of our products. Our name stands for high-quality, thoroughly tested products for application in the areas of heating, weight management, blood pressure, body temperature, pulse, gentle therapy, massage, and beauty.

Register your product today to receive further benefits:

- added protection for your purchase
- health and wellness tips
- new product information
- continual outstanding customer service and support.

Visit www.registerbeurer.com or contact customer service at **1-800-536-0366**.

Please read these instructions for use carefully and keep them for later use.

Make them accessible to other users and observe the information they contain.

With kind regards,

Your Beurer team

1. Important safety instructions

Signs and symbols

Whenever used, the following signs identify safety and property damage messages and designate a level of hazard or seriousness.

READ ALL INSTRUCTIONS BEFORE USING

	This is the safety alert symbol. It alerts you to potential personal injury hazards. Obey all safety messages that follow this symbol to avoid possible injury or death.
WARNING	Indicates a potentially hazardous situation, which, if not avoided, could result in death or serious injury.
CAUTION	Indicates a potentially hazardous situation, which, if not avoided, may result in minor/moderate injury.

NOTICE	Addresses practices not related to personal injury, such as product and/or property damage.
	Danger The device must not be used near to water or in water (e.g. in a wash basin, or in the shower or bath) – risk of electric shock!

When using electrical appliances, especially when children are present, basic safety precautions should always be followed, including the following:

KEEP AWAY FROM WATER

DANGER - As with most electrical appliances, electrical parts are electrically live even when the switch is off:

To reduce the risk of death by electric shock:

- Always unplug it immediately after using.
- Do not use while bathing.
- Do not place or store appliance where it can fall or be pulled into a tub or sink.
- Do not place in or drop into water or other liquid.
- If an appliance falls into water, “unplug it” immediately. Do not reach into the water.

WARNING – To reduce the risk of fire, electric shock, or serious personal injury:

- An appliance should never be left unattended when plugged in.
- Close supervision is necessary when this appliance is used by on, or near children or individuals with certain disabilities.
- Use this appliance only for its intended use as described in this manual. Do not use attachments not recommended by the manufacturer.
- Never operate this appliance if it has a damaged cord or plug, if it is not working properly, damaged, or dropped into water. Return the appliance to a service center for examination and repair.
- Keep the cord away from heated surfaces. Do not wrap the cord around the appliance.
- Never block the air openings of the appliance or place it on a soft surface, such as a bed or couch, where the air openings may be blocked. Keep the air openings free of lint, hair, and the like.
- Never use while sleeping.
- Never drop or insert any object into any openings or hose.
- Do not use outdoors or operate where aerosol (spray) products are being used or where oxygen is being administered.
- Do not use an extension cord with this appliance.
- Do not direct hot air toward eyes or other heat sensitive areas.
- Attachments may be hot during use. Allow them to cool before handling.
- Do not place appliance on any surface while it is operating.
- While using the appliance, keep your hair away from the air inlets.
- Do not operate with a voltage converter.
- This appliance has a polarized plug (one blade is wider than the other). As a safety feature, this plug will fit in a polarized outlet only one way. If the plug does not fit fully in the outlet, reverse the plug. If it still does not fit, contact a qualified electrician. Do not attempt to defeat this safety feature.

SAVE THESE INSTRUCTIONS

- The device must only be used for the purpose for which it was designed and in the manner specified in these instructions for use.
- Danger of suffocation! Keep packaging materials away from children.
- Cleaning and user maintenance must not be performed by children unless supervised.
- Do not use this appliance near bathtubs, shower trays, or other containers which have water in them.
- Risk of electric shock! Never submerge the device in water or other liquids. If the device falls into water, do not reach into the water! First switch off the fuse at the fuse box and then pull the power cord plug out of the socket.
- If using the device in the bathroom, unplug it after use. Proximity to water constitutes a danger even when the hair dryer is switched off.
- As an additional safety measure, connect this device only to a Ground Fault Circuit Interrupter (GFCI) outlet with a rated tripping current not exceeding 30 mA.
- This device is not designed for use in commercial areas.
- If the power cord is damaged, it must be replaced in order to prevent hazards. Do not use the device if it is damaged or not functioning correctly.
- Do not pull, twist, or bend the power cord. Do not wrap the power cord around the hair dryer!
- Risk of fire! Ensure the air outlet and the removable guard are not covered.

IMPORTANT MESSAGE TO CONSUMERS



THIS MESSAGE ABOUT

GROUND FAULT CIRCUIT INTERRUPTERS

CAN SAVE A LIFE!

IF YOU MUST USE YOUR HAIR DRYER IN THE BATHROOM, INSTALL A GFCI NOW!

Your local electrician can help you decide which type is best for you--A portable unit that plugs into the electrical outlet or a permanent unit installed by your electrician. The National Electrical Code now requires GFCI's in the bathroom, garages, and outdoor outlets of all new homes.

Why do you need a GFCI?

Electricity and water don't mix if your hair dryer falls in water while it's plugged in, the electric shock can kill you...even if the switch is "off." A regular fuse or circuit breaker won't protect you under these circumstances. A GFCI offers you far greater protection.



A GFCI CAN SAVE YOUR LIFE! COMPARED TO THAT THE PRICE IS SMALL! DON'T WAIT...INSTALL ONE NOW!

HOW TO USE THIS ALCI (Appliance Leakage Current Interrupter)

The ALCI safety device in this unit is built into the plug. This device will make it inoperable under some abnormal conditions, such as accidental immersion in water. If the appliance is immersed in water, do not attempt to reset the ALCI safety device. The ALCI safety device is equipped with a test button so that its operation can be checked.

TO USE:

1. Press the Reset button on the ALCI safety device.
2. Plug your ALCI into an AC outlet then press the Test button.
3. The Reset button will pop out. This verifies the safety device is operating properly. If the Reset button does not pop out, do not use the unit. Return it immediately for service.
4. Press the Reset button to reactivate the ALCI safety device. Your hair dryer is ready for use.
Repeat this procedure every time you use the hair dryer to confirm that the safety device is ready and operational.

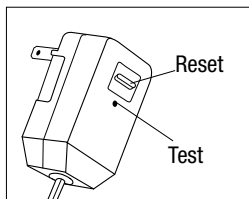

Important

The power cord of this appliance is not replaceable by the user. If the power cord of this hairdryer is damaged it must only be replaced by a qualified engineer as special tools are required.

Safety considerations

- Position the power cord so that it is not likely to be walked on or pinched by things placed on or against them.
- Do not use the hairdryer in humid or damp conditions. Do not allow the appliance to get wet i.e. dripping or splashing, as this may be dangerous.

Ventilation

- The slots and openings on the appliance are for ventilation. Do not cover or block them as it could lead to overheating.
- NEVER let children push anything into the holes or slots on the hairdryer.

2. Package Contents

Check that the exterior of the delivery cardboard packaging is intact and make sure that all components are present. Before use, ensure that the device and accessories show no visible damage and all packaging material has been removed. If you have any doubts, do not use the device and contact your retailer or the specified Customer Service address.

- 1 x Ionic Hair Dryer
- 1 x Narrow Concentrator Nozzle
- 1 x Storage Bag
- 1 x Instruction Manual

3. Parts and Controls

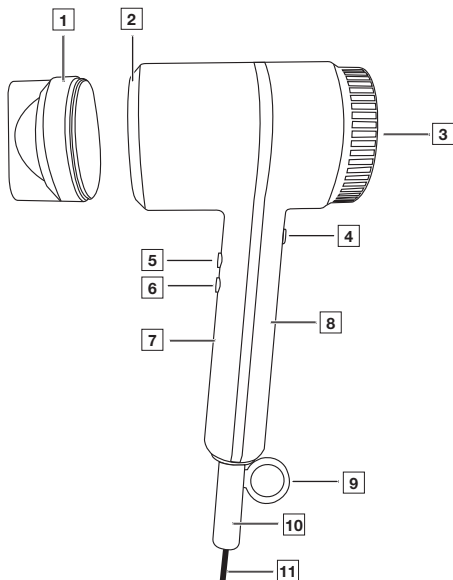

1. Removable Narrow Concentrator Nozzle
2. Air Outlet
3. Removable Inlet Guard
4. Power Button
5. Cold Air Button (Blue)
6. Warm Air Button (Red)
7. LED Indicator
8. Handle
9. Hanging Loop
10. Power Cord Strain Protector
11. Power Cord

4. To Use

1. Wash your hair as usual and then towel dry. Since hairspray is flammable, do not use hairspray while using the hair dryer.
2. Stand on a dry, non-conductive surface and make sure your hands are dry.
3. Press the ON/OFF button to activate. The hair dryer will start on the medium warm air setting; two red LEDs illuminate on the LED Indicator.
4. Use the warm air button or cold air button to set your preferred level. The illuminated LED Indicator shows the current set level. See below for settings.

One red LED = Gentle airflow, warm air
Two red LEDs = Powerful airflow, very warm air
Three red LEDs = Very powerful airflow, hot air

One blue LED = Gentle airflow, cold air
Two blue LEDs = Powerful airflow, cold air
Three blue LEDs = Very powerful airflow, cold air

5. Dry and/or style your hair as desired.
6. Shut the hair dryer off after each use and interruption. To shut the hair dryer off, press the Power Button. The LEDs on the hair dryer will also shut off.
7. Disconnect the power cord from the electrical outlet.
8. Let the hair dryer cool completely on a heat-resistant surface before storage.

5. Care, Maintenance and Disposal

After disconnecting the power cord and allowing the hair dryer to cool, remove and clean the Concentrator Nozzle (if used) and Inlet Guard as shown below. To ensure a long service life, clean the guard regularly.

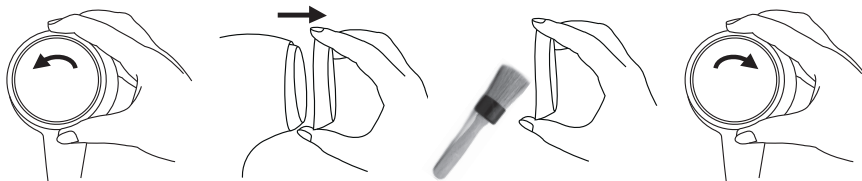

Disposal

Observe the local regulations for material disposal. Dispose of the device in accordance with local regulations. If you have any questions, please contact the local authorities responsible for waste disposal.

6. Technical Specifications

Voltage Supply:	125V~, 60 Hz
Ambient conditions	Indoor Use Only
Maximum Power consumption	1500 W
Permissible temperature range	14° - 104° F (-10 - 40° C)
Weight	Approx. 22.96 oz. (651g)

7. FCC Compliance Information

Ionic Hair Dryer HC 35
Responsible Party – U.S. Contact Information

Beurer North America LP
1 Oakwood Boulevard, Suite 255
Hollywood, FL 33020
United States
1-800-536-0366, info@beurer.com

FCC Compliance Statement

This device complies with Part 15 of the FCC Rules. Operation is subject to the following two conditions: (1) this device may not cause harmful interference, and (2) this device must accept any interference received, including interference that may cause undesired operation.

NOTE: This equipment has been tested and found to comply with the limits for a Class B digital device, pursuant to part 15 of the FCC Rules. These limits are designed to provide reasonable protection against harmful interference in a residential installation. This equipment generates, uses and can radiate radio frequency energy and, if not installed and used in accordance with the instructions, may cause harmful interference to radio communications. However, there is no guarantee that interference will not occur in a particular installation. If this equipment does cause harmful interference to radio or television reception, which can be determined by turning the equipment off and on, the user is encouraged to try to correct the interference by one or more of the following measures:

- Reorient or relocate the receiving antenna.
- Increase the separation between the equipment and receiver.
- Connect the equipment into an outlet on a circuit different from that to which the receiver is connected.
- Consult the dealer or an experienced radio/TV technician for help.

8. Warranty

Limited Lifetime Warranty For Original Purchaser

Your Beurer Ionic Hair Dryer, model HC 35, is warranted to be free from defects in materials and workmanship for the life of the product under normal conditions of intended use and service. This warranty extends only to the original retail purchaser and does not extend to retailers or subsequent owners.

We will, at our option, repair or replace the Beurer Ionic Hair Dryer, model HC 35, without additional charge, for any part or parts covered by these written warranties. No refunds will be given. Repair or replacement is our only responsibility and your only remedy under this written warranty. If replacement parts for defective materials are not available, Beurer reserves the right to make product substitutions in lieu of repair or replacement.

For warranty service contact our customer service department at 1-800-536-0366 or at info@beurer.com to provide a description of the problem. If the problem is deemed to be within the scope of the limited lifetime warranty, you will be asked to mail the product at your costs in its original package with proof of purchase, your name, address and phone number. If the problem is not deemed to be within the scope of the limited lifetime warranty, we will provide a quotation for repair respectively replacement and return shipping fee.

This warranty does not cover damage caused by misuse or abuse; accident; the attachment of unauthorized accessory; alteration to the product; improper installation; misapplication; lack of reasonable care with respect to the product; unauthorized repairs or modifications; improper use of electrical/power supply; old worn batteries; normal wear; loss of power; dropped product; malfunction or damage of an operating part as a result of failure to comply with instructions for use or to provide manufacturer's recommended maintenance; transit damage; theft; neglect; vandalism; or environmental conditions; loss of use during the period the product is at a repair facility or otherwise awaiting parts or repair; or any other conditions whatsoever that are beyond the control of Beurer. This warranty is void if the product is ever used in a commercial or business environment. The maximum liability of Beurer under this warranty is limited to the purchase price actually paid by the customer for the product covered by the warranty, as confirmed by proof of purchase, regardless of the amount of any other direct or indirect damage suffered by the customer.

This warranty is effective only if the product is purchased and operated in the country in which the product is purchased. A product that requires modifications or adaptation to enable it to operate in any other country than the country for which it was designed, manufactured, approved and/or authorized, or repair of products damaged by these modifications is not covered under this warranty.

THE WARRANTY PROVIDED HEREIN SHALL BE THE SOLE AND EXCLUSIVE WARRANTY. ANY IMPLIED WARRANTIES, OBLIGATIONS, OR LIABILITIES, INCLUDING BUT NOT LIMITED TO THE IMPLIED WARRANTY OF MERCHANTABILITY AND FITNESS FOR A PARTICULAR PURPOSE, ARE LIMITED IN DURATION TO THE DURATION OF THIS APPLICABLE WRITTEN WARRANTY. Some states do not allow limitations on how long an implied warranty lasts, so the above limitations may not apply to you.

IN NO EVENT SHALL BEURER BE LIABLE FOR ANY SPECIAL, INCIDENTAL, INDIRECT OR CONSEQUENTIAL DAMAGES FOR BREACH OF THIS OR ANY OTHER WARRANTY, EXPRESS, IMPLIED OR ANY OTHER THEORY OF LIABILITY, WHATSOEVER. Some states do not allow the exclusion or limitation of special, incidental, or consequential damages, so the above limitation may not apply to you.

Beurer does not authorize anyone, including, but not limited to, retailers, the subsequent consumer purchaser of the product from a retailer or remote purchaser, to obligate Beurer in any way beyond the terms set forth herein.

This warranty does not extend to the purchase of opened, used, repaired, repackaged and/or resealed products, including but not limited to sale of such products on Internet auction sites and/or products by surplus or bulk resellers. Any and all warranties or guarantees shall immediately cease and terminate in connection with any products or parts thereof which are repaired, replaced, altered, or modified, without the prior explicitly written consent of Beurer.

This warranty gives you specific legal rights, and you may also have other rights which may vary from state to state.

For more information regarding our product line in the USA, please visit: www.beurer.com

Distributed by:
Beurer North America LP
1 Oakwood Boulevard, Suite 255
Hollywood, FL 33020, USA
www.beurer.com

Questions or comments? Call our US-based customer service toll free at 1-800-536-0366.

Assembled in China

Índice

1. Instrucciones importantes de seguridad.....	11	5. Cuidado, mantenimiento y desecho.....	16
2. Contenido del paquete.....	15	6. Especificaciones técnicas.....	17
3. Partes y controles.....	15	7. Información de conformidad con la FCC.....	17
4. Uso.....	16	8. Garantía.....	17

CONSERVE ESTAS INSTRUCCIONES PARA PODER CONSULTARLAS EN EL FUTURO

Si el manual de instrucciones está dañado o si ya no lo tiene, llame al servicio al cliente. En la garantía encontrará la información de contacto del servicio.

Estimado cliente:

Gracias por elegir uno de nuestros productos. Nuestro nombre es sinónimo de productos de alta calidad, minuciosamente probados, que se utilizan en las áreas de calefacción, control de peso, presión arterial, temperatura corporal, pulso, terapia moderada, masajes y belleza.

Registre su producto hoy para disfrutar de más beneficios:

- Mayor protección por su compra
- Consejos sobre salud y bienestar
- Información sobre nuevos productos
- Servicio al cliente continuo y de gran calidad.

Visite www.registerbeurer.com o póngase en contacto con el servicio al cliente llamando al **1-800-536-0366**. Lea atentamente estas instrucciones de uso y consérvelas para poder consultarlas en el futuro. Asegúrese de que estén disponibles para los demás usuarios y tenga en cuenta la información que contienen.

Saludos cordiales,
Su equipo de Beurer

1. Instrucciones importantes de seguridad

Signos y símbolos

Siempre que se usan, estos signos identifican mensajes de seguridad y de daños materiales, e indican el nivel de gravedad del peligro.

LEA TODAS LAS INSTRUCCIONES ANTES DE USAR EL PRODUCTO.

	Este es el símbolo de advertencia de seguridad. Le advierte sobre los posibles riesgos de lesiones personales. Obedezca todos los mensajes de seguridad que siguen a este símbolo para evitar posibles lesiones o la muerte.
ADVERTENCIA	Indica una situación potencialmente peligrosa que, si no se evita, podría causar la muerte o una lesión grave.

PRECAUCIÓN	Indica una situación potencialmente peligrosa que, si no se evita, podría causar una lesión leve o moderada.
AVISO	Se refiere a prácticas que no están relacionadas con lesiones, como es el caso de daños al producto o daños materiales.
	Peligro El dispositivo no debe utilizarse cerca del agua ni en el agua (por ejemplo, en un lavabo, en la regadera o en la tina), debido al riesgo de descarga eléctrica.

Al utilizar aparatos eléctricos, especialmente cuando hay niños presentes, deben seguirse siempre las precauciones de seguridad básicas, incluidas las siguientes:

MANTENGA EL DISPOSITIVO ALEJADO DEL AGUA.

PELIGRO. Igual que ocurre en la mayoría de los aparatos eléctricos, las piezas eléctricas de este producto están energizadas aun cuando el interruptor esté apagado:

Para reducir el riesgo de muerte por descarga eléctrica:

- Desenchufe siempre el dispositivo inmediatamente después de usarlo.
- No lo utilice mientras se baña.
- No coloque ni guarde el dispositivo en un lugar desde el que pueda caer o ser arrastrado a una tina o un lavabo.
- No coloque ni deje caer la unidad en el agua ni en otros líquidos.
- Si el aparato se cae al agua, “desenchúfelo” inmediatamente. No introduzca la mano en el agua para intentar sacarlo.

ADVERTENCIA. Para reducir el riesgo de incendio, descarga eléctrica o lesiones personales graves:

- El dispositivo nunca debe dejarse solo cuando esté enchufado.
- Se requiere supervisión minuciosa cuando este aparato lo usen niños o personas con ciertas discapacidades, o cuando se use cerca de ellas.
- Use el dispositivo exclusivamente para el uso previsto descrito en estas instrucciones. No use accesorios no recomendados por el fabricante.
- Nunca use este dispositivo si el cordón eléctrico o el enchufe están dañados, si no funciona adecuadamente o si se ha dañado o caído en agua. Devuelva el aparato a un centro de servicio autorizado para que lo examinen y reparen.
- Mantenga el cordón alejado de las superficies calientes. No enrolle el cordón en el dispositivo.
- Nunca obstruya las salidas de aire de este dispositivo ni lo coloque sobre una superficie blanda, tal como una cama o sofá, donde las salidas de aire pudieran obstruirse. Mantenga las salidas de aire sin pelusa, cabellos ni materiales similares.
- No lo utilice nunca si está somnoliento.
- No deje caer ni introduzca ningún objeto por ninguna abertura o manguera.
- No lo use en exteriores ni en zonas en las que se estén usando aerosoles o se esté administrando oxígeno.
- No use cordones de extensión con este dispositivo.
- No dirija el aire caliente hacia los ojos u otras áreas sensibles al calor.
- Los accesorios pueden calentarse durante el uso. Deje que se enfríen antes de manipularlos.
- No coloque el dispositivo sobre ninguna superficie mientras esté funcionando.
- Mientras use el dispositivo, mantenga el cabello alejado de las entradas de aire.
- No lo use con un convertidor de voltaje.

- Este dispositivo tiene un enchufe polarizado (una terminal es más ancha que la otra). Como medida de seguridad, este enchufe solamente entra en una toma eléctrica polarizada en una forma. Si el enchufe no entra completamente en la toma, inviértalo. Si aun así no entra, llame a un técnico eléctrico. No trate de alterar esta medida de seguridad.

CONSERVE ESTAS INSTRUCCIONES.

- Este dispositivo debe usarse solamente para el propósito para el que fue diseñado y en la forma especificada en estas instrucciones de uso.
- ¡Peligro de asfixia! Mantenga el material de empaque fuera del alcance de los niños.
- Las tareas de limpieza y mantenimiento por parte del usuario no deben ser realizadas por niños a menos que lo hagan bajo supervisión.
- No use este dispositivo cerca de tinas, bases para regadera u otros recipientes con agua.
- ¡Existe riesgo de descarga eléctrica! Nunca sumerja el dispositivo en agua ni en otros líquidos. Si el dispositivo cae al agua, no introduzca la mano en el agua para intentar sacarlo. Primero apague el fusible en la caja de fusibles y luego desenchufe el cordón eléctrico de la toma.
- Si usa el dispositivo en el cuarto de baño, desenchúfelo después de usarlo. La proximidad al agua constituye un peligro incluso cuando la secadora de cabello está apagada.
- Como medida de seguridad adicional, conecte este dispositivo únicamente a una toma de corriente que incorpore un interruptor con detección de falla a tierra (GFCI) con una corriente nominal de activación de 30 mA.
- Este dispositivo no está diseñado para uso en áreas comerciales.
- Si el cordón eléctrico está dañado, debe sustituirse para evitar riesgos. No use el dispositivo si presenta daños o no funciona correctamente.
- No jale, doble ni tuerza el cordón eléctrico. No enrolle el cordón en la secadora de cabello.
- ¡Existe un riesgo de incendio! Asegúrese de que la salida de aire y la protección extraíble no estén cubiertas.

MENSAJE IMPORTANTE PARA LOS CONSUMIDORES



ESTE MENSAJE SOBRE

INTERRUPTORES CON DETECCIÓN DE FALLA A TIERRA (GFCI)

PUEDA SALVAR VIDAS.

¡SI DEBE UTILIZAR LA SECADORA DE CABELLO EN EL BAÑO, INSTALE AHORA UN GFCI!

Su electricista local puede ayudarle a decidir qué tipo de GFCI es el mejor para usted: una unidad portátil que se enchufa en la toma de corriente o una unidad permanente instalada por su electricista. El Código Eléctrico Nacional de Estados Unidos exige ahora que se instalen GFCI en los baños, los garajes y las tomas de corriente al aire libre de todas las casas nuevas.

¿Por qué necesita un GFCI?

Si la secadora de cabello cae en el agua mientras está enchufada, la combinación de electricidad y agua resulta peligrosa: la descarga eléctrica puede provocar la muerte incluso si el interruptor del dispositivo está “apagado”. Un fusible normal o un disyuntor no le protegerán en estas circunstancias. Los GFCI le ofrecen una protección mucho mayor.



¡UN GFCI PUEDE SALVARLE LA VIDA! EN COMPARACIÓN CON ESTE BENEFICIO, EL PRECIO ES PEQUEÑO. NO ESPERE MÁS... ¡INSTALE UNO YA!

CÓMO USAR EL ALCI (interruptor de corriente de fuga del aparato, del inglés **Appliance Leakage Current Interrupter)**

El dispositivo de seguridad ALCI de esta unidad está integrado en el enchufe. Este dispositivo hará que no funcione en condiciones anómalas, como una inmersión accidental en agua. Si el aparato está sumergido en agua, no intente restablecer el dispositivo de seguridad ALCI. El dispositivo de seguridad ALCI está equipado con un botón de prueba para que pueda comprobarse su funcionamiento.

USO:

1. Pulse el botón de restablecimiento del dispositivo de seguridad ALCI.
2. Conecte el dispositivo ALCI a una toma de corriente y, a continuación, presione el botón de prueba.
3. El botón de restablecimiento saltará hacia fuera. Esto verifica que el dispositivo de seguridad funciona correctamente. Si el botón de restablecimiento no salta hacia fuera, no use la unidad. Enviela inmediatamente al servicio de reparación.
4. Presione el botón de restablecimiento para reactivar el dispositivo de seguridad ALCI. La secadora de cabello estará lista para usarse.
Repita este procedimiento cada vez que utilice la secadora de cabello para confirmar que el dispositivo de seguridad esté listo y funcione correctamente.

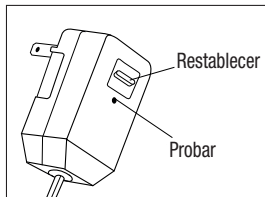

Importante

El usuario no debe sustituir el cordón eléctrico de este aparato. Si el cordón eléctrico de esta secadora de cabello está dañado, debe sustituirlo siempre un técnico calificado, ya que se requieren herramientas especiales.

Consideraciones de seguridad

- Coloque el cordón eléctrico de forma que no sea probable que se pise o se pellizque con objetos colocados sobre el cordón o contra este.
- No use la secadora de cabello en condiciones de humedad. No permita que el aparato se moje, mediante goteos o mediante salpicaduras, ya que esto puede ser peligroso.

Ventilación

- Las ranuras y aberturas del aparato sirven para la ventilación. No las cubra ni las bloquee, ya que el aparato podría sobrecalentarse.
- NUNCA deje que los niños introduzcan objetos en los orificios o ranuras de la secadora de cabello.

2. Contenido del paquete

Revise que la parte exterior del empaque de cartón en el que se le envió el dispositivo esté intacta y asegúrese de que se incluyan todos los componentes. Antes de usar el dispositivo, quite todos los materiales de empaque y compruebe que el dispositivo y sus accesorios no presenten daños visibles. Si tiene alguna duda, no utilice el dispositivo y póngase en contacto con el distribuidor o con el servicio al cliente a través de la dirección indicada.

- 1 secadora de cabello iónica
- 1 boquilla concentradora estrecha
- 1 bolsa de almacenamiento
- 1 manual de instrucciones

3. Partes y controles

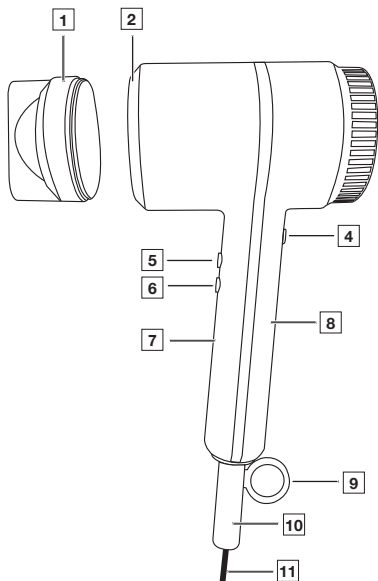

1. Boquilla concentradora estrecha extraíble
2. Salida de aire
3. Protector de entrada extraíble
4. Botón de encendido
5. Botón de aire frío (azul)
6. Botón de aire caliente (rojo)
7. Indicador LED
8. Mango
9. Argolla para colgar
10. Protector contra el tensado del cordón eléctrico
11. Cordón eléctrico

4. Uso

1. Lávese el cabello como suele hacerlo y séquelo con una toalla. Dado que la laca es inflamable, no utilice laca cuando use la secadora de cabello.
2. Párese sobre una superficie seca y no conductora y asegúrese de que sus manos estén secas.
3. Presione el botón de encendido para activar la secadora. La secadora de cabello arrancará con el ajuste de aire caliente medio: dos LED rojos se iluminan en el indicador LED.
4. Utilice el botón de aire caliente o el botón de aire frío para ajustar el nivel que prefiera. El indicador LED iluminado muestra el nivel establecido. Los posibles ajustes son los indicados a continuación.

Un LED rojo = flujo de aire suave, aire templado
Dos LED rojos = flujo de aire fuerte, aire bastante caliente
Tres LED rojos = flujo de aire muy fuerte, aire muy caliente

Un LED azul = flujo de aire suave, aire frío
Dos LED azules = flujo de aire fuerte, aire frío
Tres LED azules = flujo de aire muy fuerte, aire frío

5. Séquese y péñese el cabello como desee.
6. Apague la secadora de cabello después de cada uso e interrupción. Para apagar la secadora de cabello, presione el botón de encendido. Los LED de la secadora de cabello también se apagarán.
7. Desconecte el cordón eléctrico de la toma de corriente.
8. Deje que la secadora de cabello se enfríe completamente sobre una superficie resistente al calor antes de guardarla.

5. Cuidado, mantenimiento y desecho

Después de desconectar el cordón eléctrico y dejar que la secadora de cabello se enfríe, retire y limpie la boquilla concentradora (si se utiliza) y el protector de entrada, tal como se muestra a continuación. Para garantizar una larga vida útil del aparato, limpie el protector con regularidad.

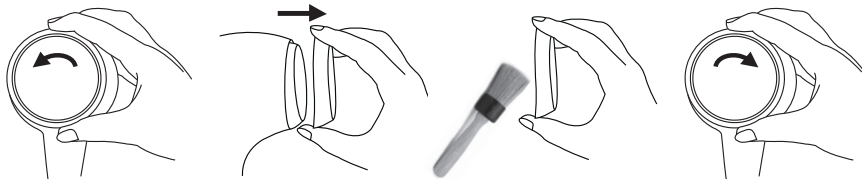

Desecho

Respete las normas locales para la eliminación de materiales. Deseche el dispositivo de acuerdo con las normas locales. Si tiene alguna pregunta, consulte a las autoridades locales responsables del desecho de residuos.

6. Especificaciones técnicas

Voltaje de la fuente de alimentación	125 V~, 60 Hz
Condiciones ambientales	Solo para uso en interiores
Consumo máximo de energía	1500 W
Rango de temperatura admisible	14 a 104 °F (-10 a 40 °C)
Peso	Aprox. 22.96 oz (651 g)

7. Información de conformidad con la FCC

Secadora de cabello iónica HC 35

Parte responsable – Información de contacto en Estados Unidos

Beurer North America LP

1 Oakwood Boulevard, Suite 255

Hollywood, FL 33020

Estados Unidos

1-800-536-0366, info@beurer.com

Declaración de conformidad de la FCC

Este dispositivo cumple con la parte 15 de las Reglas de la FCC. Su funcionamiento está sujeto a las dos condiciones siguientes:

(1) este dispositivo no podrá causar interferencia dañina, y (2) este dispositivo debe aceptar cualquier interferencia recibida, incluyendo interferencia que podría provocar un funcionamiento no deseado.

NOTA: Este equipo ha sido probado y se determinó que cumple con los límites para los dispositivos digitales Clase B, de acuerdo con la parte 15 de las reglas de la FCC. Estos límites sirven para proporcionar protección razonable contra la interferencia dañina en instalaciones residenciales. Este equipo genera, usa y puede emitir energía de radiofrecuencia y, si no se instala de acuerdo con las instrucciones, puede causar interferencias dañinas a las comunicaciones de radio. Sin embargo, no hay garantía de que no se producirán interferencias en una instalación en particular. Si este equipo efectivamente causa interferencias dañinas a la recepción de radio o televisión, lo cual puede determinarse al apagar y encender el equipo, se recomienda al usuario que intente corregir las interferencias mediante una o más de las siguientes medidas:

- Reorientar o cambiar de lugar la antena receptora.
- Aumentar la distancia entre el equipo y el receptor.
- Conectar el equipo en una toma o circuito diferente al que está conectado el receptor.
- Consultar al distribuidor o a un técnico con experiencia en radio y televisión.

8. Garantía

Garantía limitada de por vida del comprador original

Se garantiza que su secadora de cabello iónica Beurer, modelo HC 35, está libre de defectos en los materiales y la mano de obra durante toda la vida útil del producto en las condiciones normales de uso y servicio propuestas. Esta garantía se aplica solamente al comprador original y no se extiende a vendedores minoristas ni a futuros propietarios.

A nuestra discreción, repararemos o reemplazaremos sin cargo adicional cualquier parte o partes de la secadora de cabello iónica Beurer, modelo HC 35, cubiertas por esta garantía escrita. No se harán reembolsos. La

reparación o reemplazo es nuestra única responsabilidad y el único recurso con que usted cuenta según esta garantía escrita. Si no hay partes de repuesto disponibles para los materiales defectuosos, Beurer se reserva el derecho de hacer sustituciones del producto en lugar de la reparación o reemplazo.

Para obtener el servicio de garantía, llame a nuestro departamento de servicio al cliente al teléfono 1-800-536-0366 o escriba a info@beurer.com para describir el problema. Si se considera que el problema está dentro del alcance de la garantía limitada de por vida, se le pedirá que envíe el producto, a su cargo, en su empaque original con el comprobante de compra, su nombre, domicilio y número telefónico. Si se considera que el problema no está cubierto por la garantía limitada de por vida, le enviaremos una cotización para la reparación o reemplazo, así como del costo del transporte.

Esta garantía no cubre daños causados por mal uso o abuso; accidente; conexión de accesorios no autorizados; alteración del producto; instalación incorrecta; aplicación errónea; falta de cuidado razonable con respecto al producto; reparaciones o modificaciones no autorizadas; uso indebido de alimentación o energía eléctrica; baterías usadas desgastadas; desgaste normal; falta de potencia; producto que sufrió una caída; mal funcionamiento o daño de una parte operativa por no cumplir con las instrucciones de uso o no proporcionar el mantenimiento recomendado por el fabricante; daño en el transporte; robo; negligencia; vandalismo; condiciones ambientales; pérdida del uso durante el periodo en que el producto esté en una instalación de reparación o en espera de partes o reparación por otra causa; o cualquier condición de otro tipo que esté fuera del control de Beurer. Esta garantía se anula si el producto se usa alguna vez en un ambiente comercial o empresarial. La máxima responsabilidad de Beurer según esta garantía se limita al precio de compra que el cliente haya pagado realmente por el producto cubierto por la garantía, según se confirme mediante prueba de compra, independientemente del monto de cualquier otro daño directo o indirecto que sufra el cliente.

Esta garantía es efectiva solamente si el producto se usa en el país en el que se compró. Un producto que requiera modificaciones o adaptaciones para que pueda funcionar en cualquier otro país que no sea el país para el cual fue diseñado, fabricado, aprobado o autorizado, así como la reparación de productos dañados debido a esas modificaciones, no está cubierto por esta garantía.

LA GARANTÍA AQUÍ PROPORCIONADA SERÁ LA GARANTÍA ÚNICA Y EXCLUSIVA. CUALESQUIERA GARANTÍAS, OBLIGACIONES O RESPONSABILIDADES IMPLÍCITAS, INCLUIDAS, PERO NO LIMITADAS A LA GARANTÍA IMPLÍCITA DE COMERCIABILIDAD E IDONEIDAD PARA UN PROPÓSITO EN PARTICULAR, ESTÁN LIMITADAS EN CUANTO A DURACIÓN A LA DURACIÓN DE ESTA GARANTÍA ESCRITA APLICABLE.

Algunas jurisdicciones no permiten limitaciones acerca de la duración de las garantías implícitas, de manera que las limitaciones anteriores podrían no ser aplicables para usted.

BEURER NO SERÁ RESPONSABLE EN NINGÚN CASO POR DAÑOS ESPECIALES, INCIDENTALES, INDIRECTOS O CONSECUENTES POR INCUMPLIMIENTO DE ESTA O DE CUALQUIER OTRA GARANTÍA, EXPRESA, IMPLÍCITA O POR CUALQUIER OTRA TEORÍA DE LA RESPONSABILIDAD, DE CUALQUIER TIPO. Algunas jurisdicciones no permiten la exclusión o la limitación de daños especiales, incidentales o consecuentes, de manera que la limitación anterior podría no ser aplicable para usted.

Beurer no autoriza a ninguna persona, incluyendo, entre otros, vendedores minoristas, el comprador consumidor posterior del producto de un vendedor minorista o comprador remoto, a responsabilizar a Beurer de cualquier forma más allá de los términos establecidos en la presente.

Esta garantía no se extiende a la compra de productos abiertos, usados, reparados, reempacados o resellados, incluyendo, entre otros, la venta de dichos productos en sitios de subasta de Internet o de productos de revendedores de excedentes o a granel. Cualesquiera garantías cesarán y terminarán inmediatamente en relación con los productos o partes de los mismos que sean reparadas, reemplazadas, alteradas o modificadas sin el consentimiento explícito por escrito de parte de Beurer.

Esta garantía le da derechos legales específicos, y usted puede también tener otros derechos que pueden variar de una jurisdicción a otra.

Para más información respecto de nuestra línea de productos en los Estados Unidos de América, visite: www.beurer.com

Distribuido por:

Beurer North America LP

1 Oakwood Boulevard, Suite 255

Hollywood, FL 33020, Estados Unidos

www.beurer.com

¿Preguntas o comentarios? Llame a nuestro servicio al cliente en Estados Unidos gratis al teléfono 1-800-536-0366.

Ensamblado en China

Table des matières

1. Consignes de sécurité importantes.....	20	5. Entretien, maintenance et mise au rebut.....	25
2. Contenu de l'emballage	24	6. Caractéristiques techniques.....	26
3. Pièces et commandes.....	24	7. Renseignements relatifs à la conformité FCC.....	26
4. Utilisation.....	25	8. Garantie.....	26

CONSERVEZ CE MODE D'EMPLOI POUR RÉFÉRENCE ULTÉRIEURE

Si le mode d'emploi est endommagé ou si vous ne l'avez plus en votre possession, veuillez joindre le service clientèle. Consultez la section concernant la garantie pour trouver les coordonnées du service clientèle.

Cher client,

Merci d'avoir choisi l'un de nos produits. Notre nom est synonyme de grande qualité, de produits minutieusement testés pour des applications de chauffage, de gestion du poids, de pression artérielle, de température corporelle, de pulsations, de thérapie douce, de massage et de beauté.

Enregistrez votre produit dès aujourd'hui pour bénéficier d'autres avantages :

- Protection supplémentaire pour votre achat;
- Conseils santé et bien-être;
- Informations sur les nouveaux produits;
- Assistance et service clientèle exceptionnels et continus.

Rendez-vous sur le site www.registerbeurer.com ou joignez notre service clientèle au **1-800-536-0366**.

Lisez attentivement ce mode d'emploi et conservez-le à titre de référence.

Veillez à ce qu'il soit accessible pour les autres utilisateurs et respectez ses instructions.

Cordialement,
Votre équipe Beurer

1. Consignes de sécurité importantes

Signes et symboles

Lorsqu'ils sont utilisés, les signes suivants identifient des messages relatifs à la sécurité et aux dommages matériels et indiquent le niveau de risque ou le degré de gravité.

LISEZ TOUTES LES INSTRUCTIONS AVANT D'UTILISER LE PRODUIT.

	Il s'agit du symbole d'alerte sécurité. Il vous signale des risques de blessure. Pour éviter tout risque de blessure ou de décès, respectez les messages de sécurité qui accompagnent ce symbole.
AVERTISSEMENT	Un avertissement indique une situation potentiellement dangereuse qui, si elle n'est pas évitée, peut entraîner la mort ou de graves blessures.
MISE EN GARDE	Une mise en garde indique une situation potentiellement dangereuse qui, si elle n'est pas évitée, pourrait provoquer une blessure mineure ou modérée.

REMARQUE	Une remarque désigne les pratiques non liées à des blessures, mais plutôt à des risques de dommages aux produits ou à d'autres biens.
	Danger L'appareil ne doit pas être utilisé à proximité d'eau ou dans l'eau (par ex. dans un lavabo, sous la douche ou dans le bain); risque de choc électrique!

Lors de l'utilisation d'un appareil électrique, en particulier en présence d'enfants, il convient de toujours prendre des mesures de base, notamment :

TENEZ L'APPAREIL À L'ÉCART DE L'EAU

DANGER : Comme pour la plupart des appareils électriques, les composants électriques de ce sèche-cheveux sont sous tension même lorsqu'il est éteint :

Afin de réduire le risque de mort par électrocution :

- Débranchez-le toujours immédiatement après utilisation.
- N'utilisez pas l'appareil dans le bain.
- Ne posez pas ou ne rangez pas l'appareil à un endroit d'où il pourrait tomber ou être tiré dans une baignoire ou un lavabo.
- Veillez à ne pas poser ou laisser tomber l'appareil dans de l'eau ou un autre liquide.
- Si un appareil tombe à l'eau, débranchez-le immédiatement. Ne touchez pas à l'eau.

⚠ AVERTISSEMENT : Pour réduire le risque d'incendie, d'électrocution ou de blessure grave :

- Ne laissez jamais un appareil sans surveillance lorsqu'il est branché.
- Lorsque l'appareil est utilisé par des enfants, des personnes invalides ou des personnes handicapées, sur eux ou à proximité d'eux, surveillez-les attentivement.
- Utilisez cet appareil uniquement aux fins prévues décrites dans le présent manuel. N'utilisez pas d'accessoires non recommandés par le fabricant.
- N'utilisez jamais l'appareil si le câble ou la prise sont endommagés, s'il ne fonctionne pas correctement, s'il est endommagé ou s'il est tombé dans l'eau. Confiez l'appareil à un centre de réparation afin qu'il soit examiné et réparé.
- Éloignez le cordon d'alimentation des surfaces chaudes. N'enroulez pas le cordon autour de l'appareil.
- N'obstruez jamais les aérations de l'appareil et ne le placez jamais sur une surface molle où les aérations pourraient être obstruées, comme un lit ou un canapé. Les événements doivent rester exempts de peluches, de cheveux et autres débris.
- N'utilisez jamais pendant le sommeil.
- Ne faites pas tomber l'appareil et n'insérez aucun objet dans les orifices ou tuyaux.
- N'utilisez jamais l'appareil à l'extérieur, ni lorsque des produits aérosol (pulvérisateurs) sont utilisés ou lorsque de l'oxygène est administré.
- N'utilisez pas de rallonge avec cet appareil.
- Ne dirigez pas l'air chaud vers les yeux ou d'autres zones sensibles à la chaleur.
- Les embouts peuvent être chauds pendant l'utilisation. Laissez-les refroidir avant de les manipuler.
- Ne placez pas l'appareil sur aucune surface pendant qu'il est en marche.
- Lorsque vous utilisez l'appareil, tenez vos cheveux éloignés des entrées d'air.
- N'utilisez pas l'appareil avec un convertisseur de tension.

- Cet appareil est équipé d'une fiche polarisée (une broche est plus grande que l'autre). Par mesure de sécurité, cette fiche ne peut être branchée dans une prise polarisée que dans un seul sens. Si la fiche ne se branche pas complètement dans la prise, inversez le sens de la fiche. Si elle ne se branche toujours pas, contactez un électricien qualifié. N'essayez pas de désactiver ce dispositif de sécurité.

CONSERVEZ CES INSTRUCTIONS

- Cet appareil doit être utilisé uniquement aux fins pour lesquelles il a été conçu et comme indiqué dans ce mode d'emploi.
- Risque d'étouffement! Rangez les emballages hors de portée des enfants.
- Le nettoyage et l'entretien par l'utilisateur ne doivent pas être effectués par des enfants, sauf s'ils sont surveillés.
- N'utilisez jamais cet appareil à proximité de baignoires, de bacs de douche ou d'autres récipients contenant de l'eau.
- Risque d'électrocution! N'immergez jamais l'appareil dans de l'eau ou dans d'autres liquides. Si l'appareil tombe à l'eau, ne tentez pas de l'attraper! Commencez par éteindre le fusible au niveau de la boîte à fusibles, puis retirez la fiche du cordon d'alimentation de la prise.
- Si vous utilisez l'appareil dans la salle de bains, débranchez-le après utilisation. La proximité de l'eau constitue un danger même lorsque le sèche-cheveux est éteint.
- Par mesure de sécurité supplémentaire, ne connectez cet appareil qu'à une prise de disjoncteur-détecteur de fuite à la terre (DDFT) dont le courant nominal de déclenchement ne dépasse pas 30 mA.
- Cet appareil n'est pas conçu pour être utilisé dans des zones commerciales.
- Si le cordon d'alimentation est endommagé, il doit être remplacé afin d'éviter tout danger. N'utilisez pas l'appareil s'il est endommagé ou en cas de dysfonctionnement.
- Ne tirez pas, ne tordez pas et ne pliez pas le cordon d'alimentation. N'enroulez pas le cordon autour du sèche-cheveux.
- Risque d'incendie! Assurez-vous que la sortie d'air et la protection amovible ne sont pas recouvertes.

MESSAGE IMPORTANT AUX CONSOMMATEURS



CE MESSAGE SUR

DISJONCTEUR DIFFÉRENTIEL DE FUITE À LA TERRE

PEUT SAUVER UNE VIE!

SI VOUS DEVEZ UTILISER VOTRE SÈCHE-CHEVEUX DANS LA SALLE DE BAIN, INSTALLEZ UN DDFT DÈS MAINTENANT!

Votre électricien local peut vous aider à choisir le type qui vous convient le mieux : un appareil portatif qui se branche sur la prise électrique ou un appareil permanent installé par votre électricien. Le Code national de l'électricité exige désormais des disjoncteurs différentiels dans la salle de bains, les garages et les prises extérieures de toutes les nouvelles maisons.

Pourquoi avez-vous besoin d'un DDFT?

L'électricité et l'eau ne se mélangent pas si votre sèche-cheveux tombe à l'eau alors qu'il est branché, le choc électrique peut vous tuer... même si l'interrupteur est sur « arrêt ». Un fusible ou un disjoncteur ordinaire ne vous protégera pas dans ces circonstances. Un DDFT vous offre une bien meilleure protection.



UN DDFT PEUT VOUS SAUVER LA VIE! POUR CELA, LE PRIX EST RELATIVEMENT RÉDUIT! N'ATTENDEZ PAS...INSTALLEZ-EN UN MAINTENANT!

COMMENT UTILISER CET ALCI (Appliance Leakage Current Interrupter)

Le dispositif de sécurité ALCI de cet appareil est intégré à la prise. Ce dispositif le rendra inutilisable dans certaines conditions anormales, comme une immersion accidentelle dans l'eau. Si l'appareil est immergé dans l'eau, ne pas essayer de réinitialiser le dispositif de sécurité ALCI. Le dispositif de sécurité ALCI est équipé d'un bouton de test permettant de vérifier son fonctionnement.

UTILISATION :

1. Appuyez sur le bouton de réinitialisation du dispositif de sécurité ALCI.
2. Branchez votre ALCI sur une prise secteur, puis appuyez sur le bouton Test.
3. Le bouton de réinitialisation apparaît. Cela permet de vérifier que le dispositif de sécurité fonctionne correctement. Si le bouton de réinitialisation ne ressort pas, n'utilisez pas l'appareil. Renvoyez-le immédiatement pour une révision.
4. Appuyez sur le bouton de réinitialisation pour réactiver le dispositif de sécurité ALCI. Votre sèche-cheveux est prêt à l'emploi.

Répétez cette procédure chaque fois que vous utilisez le sèche-cheveux pour confirmer que le dispositif de sécurité est prêt et opérationnel.

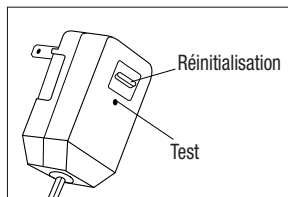

Important

Le cordon d'alimentation de cet appareil n'est pas remplaçable par l'utilisateur. Si le cordon d'alimentation de ce sèche-cheveux est endommagé, il ne doit être remplacé que par un technicien qualifié car des outils spéciaux sont nécessaires.

Dispositions de sécurité

- Positionnez le cordon d'alimentation de manière à ce qu'il ne puisse pas être piétiné ou pincé par des objets placés au-dessus ou contre.
- N'utilisez pas le sèche-cheveux dans des conditions humides. Ne mouillez pas l'appareil, c'est-à-dire de gouttes ou d'éclaboussures, ce qui peut être dangereux.

Ventilation

- Les fentes et ouvertures de l'appareil servent à la ventilation. Ne les couvrez pas et ne les obstruez pas, car cela pourrait entraîner une surchauffe.
- Ne laissez JAMAIS les enfants insérer quoi que ce soit dans les trous ou les fentes du sèche-cheveux.

2. Contenu de l'emballage

Vérifiez que l'extérieur de l'emballage en carton de livraison est intact et assurez-vous que tous les composants sont présents. Avant l'utilisation, assurez-vous que l'appareil et les accessoires ne présentent aucun dommage visible et que tout le matériel d'emballage a été retiré. En cas de doute, n'utilisez pas l'appareil et adressez-vous à votre revendeur ou au service à la clientèle, à l'adresse spécifiée.

- 1 sèche-cheveux ionique
- 1 buse de concentrateur étroite
- 1 pochette de rangement
- 1 mode d'emploi

3. Pièces et commandes

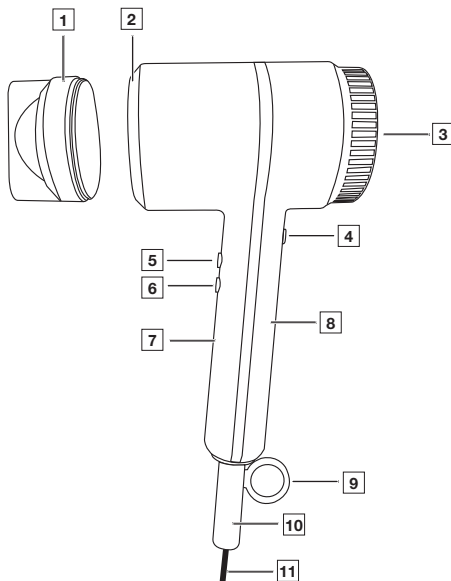

1. Buse de concentrateur étroite amovible
2. Sortie d'air
3. Protection d'entrée amovible
4. Bouton d'alimentation
5. Bouton d'air froid (bleu)
6. Bouton d'air chaud (rouge)
7. Témoin DEL
8. Poignée
9. Boucle de suspension
10. Protection de la tension du cordon d'alimentation
11. Cordon d'alimentation

4. Utilisation

1. Lavez vos cheveux comme de coutume, puis séchez-les à la serviette. La laque étant inflammable, n'utilisez pas de laque lorsque vous utilisez le sèche-cheveux.
2. Placez-vous sur une surface sèche et non conductrice et assurez-vous que vos mains sont sèches.
3. Appuyez sur le bouton MARCHE/ARRÊT pour activer l'appareil. Le sèche-cheveux démarre avec le réglage de l'air moyennement chaud; deux DEL rouges s'allument sur l'indicateur DEL.
4. Utilisez le bouton d'air chaud ou le bouton d'air froid pour régler votre niveau préféré. L'indicateur DEL allumé indique le niveau actuellement défini. Voir ci-dessous pour les réglages.

Une DEL rouge = débit d'air doux, air chaud
Deux DEL rouges = débit d'air puissant, air très chaud
Trois DEL rouges = débit d'air très puissant, air chaud

Une DEL bleue = débit d'air doux, air froid
Deux DEL bleues = débit d'air puissant, air froid
Trois DEL bleues = débit d'air très puissant, air froid

5. Séchez ou coiffez vos cheveux comme bon vous semble.
6. Éteignez le sèche-cheveux après chaque utilisation et interruption. Pour éteindre le sèche-cheveux, appuyez sur le bouton d'alimentation. Les DEL du sèche-cheveux s'éteignent également.
7. Débranchez le câble d'alimentation de la prise électrique.
8. Laissez le sèche-cheveux refroidir complètement sur une surface résistante à la chaleur avant de le ranger.

5. Entretien, maintenance et mise au rebut

Après avoir débranché le cordon d'alimentation et laissé refroidir le sèche-cheveux, retirez et nettoyez la buse du concentrateur (le cas échéant) et la protection d'entrée comme indiqué ci-dessous. Pour garantir une longue durée de vie, nettoyez régulièrement la protection.

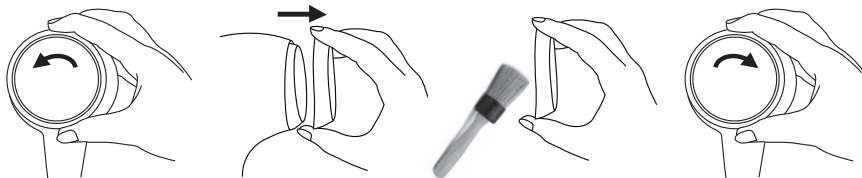

Mise au rebut

Respectez la réglementation locale pour la mise au rebut des objets. Mettez au rebut l'appareil conformément à la réglementation locale en vigueur. Si vous avez des questions, adressez-vous aux autorités locales responsables de la mise au rebut des déchets.

6. Caractéristiques techniques

Tension d'alimentation :	125 V~, 60 Hz
Conditions ambiantes	Pour un usage interne uniquement.
Consommation électrique maximale	1 500 W
Plage de température autorisée	14 à 104 °F (-10 à 40 °C)
Poids	Environ 22,96 oz. (651 g)

7. Renseignements relatifs à la conformité FCC

Sèche-cheveux ionique HC 35

Entité responsable : coordonnées aux États-Unis :

Beurer North America LP

1 Oakwood Boulevard, Suite 255

Hollywood, FL 33020

États-Unis

1-800-536-0366, info@beurer.com

Déclaration de conformité FCC

Cet appareil est conforme à la partie 15 du règlement de la FCC. Le fonctionnement est soumis aux deux conditions suivantes :

(1) cet appareil ne doit pas causer d'interférences nuisibles et (2) il doit accepter toute interférence reçue; y compris les interférences qui peuvent entraîner un fonctionnement indésirable.

REMARQUE : Ce produit a été testé et déclaré conforme aux limites imposées aux appareils numériques de classe B, en vertu de la partie 15 du règlement de la FCC. Ces limites sont conçues pour fournir une protection raisonnable contre les interférences nuisibles dans une installation résidentielle. Le produit génère, utilise et peut émettre de l'énergie de fréquence radio et, s'il n'est pas installé et utilisé conformément aux instructions, il peut provoquer des interférences sur les communications radio. Cependant, nous ne pouvons garantir que des interférences ne se produiront pas dans une installation particulière. Si le produit cause des interférences nuisibles à la réception des signaux de radio ou de télévision, ce que vous pouvez vérifier en mettant le produit sous et hors tension, nous vous recommandons d'essayer de corriger les interférences par l'une des mesures suivantes :

- Réorientez ou déplacez l'antenne de réception;
- Éloignez davantage le produit du récepteur;
- Branchez le produit à une prise sur un circuit différent de celui sur lequel le récepteur est branché;
- Communiquez avec le vendeur ou un technicien radio/TV expérimenté pour obtenir de l'aide.

8. Garantie

Garantie à vie limitée pour l'acheteur d'origine

Votre sèche-cheveux ionique Beurer, modèle HT 35, est garanti contre tout défaut de pièces et de main-d'œuvre pour toute la durée du produit dans des conditions normales d'utilisation et de service dans le cadre prévu initialement. La présente garantie couvre uniquement l'acheteur d'origine et ne s'étend pas aux détaillants ou propriétaires ultérieurs.

À notre discrétion, nous réparerons ou remplacerons le sèche-cheveux ionique Beurer, modèle HT 35, sans frais supplémentaires, pour toute pièce couverte par ces garanties écrites. Aucun remboursement ne sera accordé.

La réparation ou le remplacement constituent notre seule responsabilité et votre seul recours au titre de la présente garantie écrite. S'il n'est pas possible d'obtenir des pièces de rechange pour des pièces défectueuses, Beurer se réserve le droit de fournir un produit de substitution à la place de la réparation ou du remplacement.

Pour tout service lié à la garantie, faites appel au service clientèle au 1-800-536-0366 ou à l'adresse info@beurer.com, afin de nous fournir une description du problème. Si le problème est considéré comme étant couvert par la garantie à vie limitée, vous devrez envoyer le produit par courrier postal, à vos frais, dans son emballage d'origine avec la preuve d'achat, votre nom, votre adresse et votre numéro de téléphone. Si le problème n'est pas reconnu comme étant couvert par la garantie à vie limitée, nous vous ferons parvenir un devis pour la réparation ou le remplacement et les frais de retour.

Cette garantie ne couvre pas les dommages causés par une mauvaise utilisation ou une utilisation abusive; un accident; le raccordement d'un accessoire non autorisé; la modification du produit; une installation inappropriée; une application inadaptée; un entretien insuffisant du produit; des réparations ou des modifications non autorisées; une utilisation inappropriée de l'alimentation électrique; des piles usées; l'usure normale; la perte d'alimentation; la chute du produit; le dysfonctionnement ou l'endommagement d'une pièce résultant du non-respect des instructions d'utilisation ou de la non-exécution de l'entretien recommandé par le fabricant; les dommages subis lors d'un transit; le vol; la négligence; le vandalisme; ou les conditions environnementales; la perte d'utilisation pendant la réparation du produit ou l'attente de pièces ou d'une réparation; ou toute autre condition n'étant pas sous le contrôle de Beurer. La présente garantie est nulle si le produit est utilisé dans un environnement commercial ou professionnel. Dans le cadre de la présente garantie, la responsabilité maximale de Beurer est limitée au prix d'achat payé par le client pour le produit couvert par la garantie, tel que confirmé par la preuve d'achat, quel que soit le montant de tout autre dommage direct ou indirect subi par le client.

La présente garantie n'est valable que si le produit est acheté et utilisé dans le pays où le produit a été acheté. Un produit qui nécessite des modifications ou une adaptation lui permettant de fonctionner dans un autre pays que celui pour lequel il a été conçu, fabriqué, approuvé ou autorisé, ou la réparation de produits endommagés par lesdites modifications n'est pas couvert par la présente garantie.

LA GARANTIE FOURNIE PAR LE PRÉSENT DOCUMENT CONSTITUE LA SEULE ET UNIQUE GARANTIE. TOUTES LES GARANTIES, OBLIGATIONS OU RESPONSABILITÉS IMPLICITES, NOTAMMENT, MAIS SANS RESTRICTION, LES GARANTIES IMPLICITES DE QUALITÉ MARCHANDE ET D'ADÉQUATION À UN USAGE PARTICULIER, SONT LIMITÉES À LA DURÉE DE CETTE GARANTIE ÉCRITE. Certains états ne permettent pas des restrictions sur la durée d'échéance d'une garantie implicite, auquel cas les restrictions indiquées ci-dessus peuvent ne pas s'appliquer à votre cas.

BEURER NE PEUT EN AUCUN CAS ÊTRE TENU RESPONSABLE DES DOMMAGES PARTICULIERS, ACCESSOIRES, INDIRECTS OU CONSÉCUTIFS LIÉS AU NON-RESPECT DE LA PRÉSENTE GARANTIE OU DE TOUTE AUTRE GARANTIE, EXPRESSE, IMPLICITE OU DE TOUTE AUTRE THÉORIE DE RESPONSABILITÉ, QUELLE QU'ELLE SOIT. Certains États n'autorisent pas l'exclusion ou la limitation de dommages particuliers, accessoires ou consécutifs, auquel cas la limitation indiquée ci-dessus peut ne pas s'appliquer à votre cas.

Beurer n'autorise personne, notamment, sans s'y limiter, les détaillants, l'acheteur postérieur du produit, à obliger Beurer à faire quoi que ce soit au-delà des conditions définies dans la présente garantie.

La présente garantie ne s'étend pas à l'achat de produits ouverts, utilisés, réparés, reconditionnés ou rescellés, notamment, sans s'y limiter, à la vente desdits produits sur des sites Internet d'enchères ou de produits par des revendeurs de surplus ou en gros. Toutes les garanties prennent immédiatement fin pour tous les produits ou toutes les pièces qui sont réparés, remplacés, altérés, ou modifiés, sans le consentement écrit explicite préalable de Beurer.

La présente garantie vous confère des droits juridiques spécifiques et vous pouvez également disposer de droits supplémentaires qui varient d'un État à l'autre.

Pour obtenir plus d'information sur notre gamme de produits aux États-Unis, visitez le site : www.beurer.com

Distribué par :

Beurer North America LP

1 Oakwood Boulevard, Suite 255

Hollywood, FL 33020, États-Unis

www.beurer.com

Des questions ou commentaires ? Appelez gratuitement notre service clientèle situé aux États-Unis au 1-800-536-0366.

Assemblé en Chine