



READ THIS MANUAL COMPLETELY AND CAREFULLY BEFORE USING THIS PRODUCT

Keep this manual in a safe location for future reference

**LEA TODO ESTE MANUAL CON ATENCIÓN ANTES
DE USAR ESTE PRODUCTO**

Conserve este manual en un lugar seguro para consultarlo en el futuro

**LISEZ CE MODE D'EMPLOI COMPLÈTEMENT ET ATTENTIVEMENT AVANT D'UTILISER CE
PRODUIT**

Conservez ce manuel en lieu sûr pour le consulter ultérieurement

ENGLISH

Multifunctional baby scale

Instruction manual 2

ESPAÑOL

Báscula multifunción para bebés

Manual de instrucciones 8

FRANÇAIS

Pèse-bébé multifonctionnel

Mode d'emploi..... 14

Distributed by/ Distribuido por/
Distribué par :
Beurer North America LP
1 Oakwood Boulevard, Suite 255
Hollywood, FL 33020, USA
www.shop-beurer.com

 **Questions or comments? Call our US-based customer service toll free at 1-800-536-0366 or contact info@beurer.com**

 **¿Preguntas o comentarios? Llame a nuestro servicio al cliente en Estados Unidos gratis al teléfono 1-800-536-0366 o póngase en contacto info@beurer.com**

 **Questions ou commentaires? Appelez gratuitement notre service clientèle situé aux États-Unis au 1-800-536-0366 ou communiquez avec info@beurer.com**

Contents

1. IMPORTANT SAFETY INSTRUCTIONS..... 2	6. Care, Maintenance and Disposal 4
2. Battery Handling Safety Precautions 3	7. Troubleshooting Guide 5
3. Parts and Controls..... 3	8. Technical Specifications..... 5
4. To set up..... 4	9. FCC Compliance Information..... 5
5. To Use 4	10. Warranty 6

SAVE THESE INSTRUCTIONS FOR FUTURE REFERENCE



If the instruction manual is damaged or if you no longer have the instruction manual in your possession, please contact Beurer customer service. Please see warranty for service contact.

1. IMPORTANT SAFETY INSTRUCTIONS

Signs and symbols

Whenever used, the following signs identify safety and property damage messages and designate a level of hazard or seriousness.

READ AND UNDERSTAND THIS ENTIRE MANUAL INCLUDING THE SAFETY SECTION AND ALL INSTRUCTIONS AND WARNINGS COMPLETELY AND CAREFULLY BEFORE USING THIS PRODUCT. FOLLOW ALL SAFETY INSTRUCTIONS AND WARNINGS TO AVOID HAZARDOUS SITUATIONS AND TO MAKE CORRECT USE OF THIS PRODUCT.

	This is the safety alert symbol. It alerts you to potential personal injury hazards. Obey all safety messages that follow this symbol to avoid possible injury or death.
 WARNING	Indicates a hazardous situation, which, if not avoided, could result in death or serious injury.
 CAUTION	Indicates a hazardous situation, which, if not avoided, may result in minor/moderate injury.
NOTICE	Addresses practices not related to personal injury, such as product and/or property damage.

WARNING

- Never leave a child unattended while on the scale, even for a moment.
- Ensure the baby lies down in the tray with minimal movement. Excessive movement could result in a fall, potentially causing serious injury.
- Packaging materials are a deadly hazard for children and can cause suffocation. Remove all packaging materials immediately and keep them away from children at all times.
- This product is not a toy. Keep it out of reach of children.
- People with disabilities, such as impairments, activity limitations, and participation restrictions, or who are physically frail, should be assisted by another person when using this scale.
- This product does not and is not intended to provide a medical diagnosis. For medical advice, contact a licensed physician.
- Consult your physician or healthcare provider before beginning a weight reduction or exercise program.

CAUTION

- Do not weigh more than one person on the scale at one time.
- Do not step on the edge of the scale; otherwise it may tip.
- Do not jump on the scale.

- Do not step or stand on the scale when your body and/or feet are wet, for example after taking a bath or shower. There is a danger of slipping.
- Do not use the unit on slippery surfaces such as wet floors.
- If the glass platform is damaged, there could be risk of danger or injuries caused by broken glass.
- This scale has a capacity of 396 lbs (180 kg). Do not place more than this maximum weight limit on the scale.
- Ensure the equipment is placed on a flat, level and stable surface. Ensure that there is no risk of the equipment tipping over.

NOTICE

- Keep scale away from moisture, dust, chemicals, toiletries, liquid cosmetics, extreme hot and cold temperatures, and sources of heat (e.g., open flame, radiators).
- Prevent impact with hard objects.
- Do not place any object on the scale when it is not in use.
- Do not drop the scale or drop any objects on it.
- Strong electromagnetic fields (e.g. cell phones) may impair the accuracy of the scale.
- The scale is not intended to be used for commercial purposes.

2. Battery Handling Safety Precautions

- Use only the size and type of batteries specified.
- Be sure to follow the correct polarity when installing the batteries. Reversed batteries may cause damage to the device.
- Do not mix different types of batteries together (e.g. Alkaline and Carbon-zinc carbon or rechargeable batteries) or old batteries with fresh ones. Always replace batteries as a simultaneous set.
- If the batteries in the device are depleted or the device will not be used for a long period of time, remove the batteries to prevent damage or injury from possible battery leakage.
- Do not try to recharge batteries not intended to be recharged; they can overheat and rupture (follow battery manufacturer's directions.)
- Do not dispose of batteries in fire, batteries may explode or leak.
- Clean the battery contacts and also those of the device prior to battery installation.
- Remove discharged batteries from the product and dispose/recycle in compliance with all applicable laws.
- Keep batteries away from children and pets. Batteries may be harmful if swallowed. Should a child or pet swallow a battery, seek medical assistance immediately.

3. Parts and Controls

Front - Figure 1

1. LCD/Hold Button
2. LCD Display
3. Power/Tare Button
4. Tray

Rear - Figure 2

5. Weight Selector Button
6. Battery Compartment
7. Tray tabs

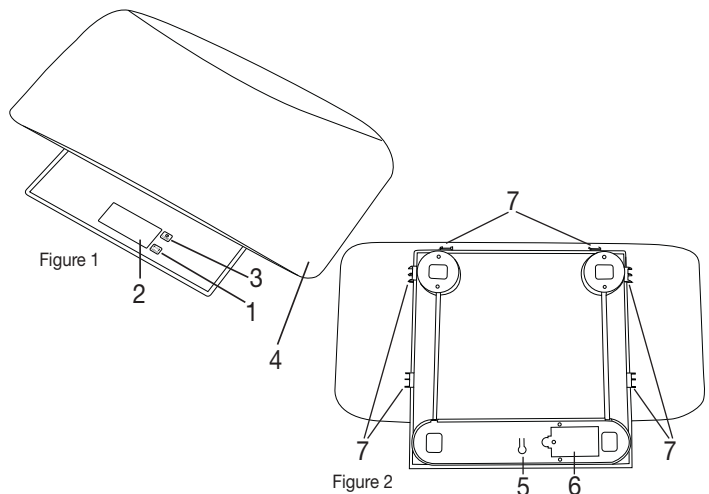

4. To set up

How to install the batteries

Remove the Battery Compartment Cover located underneath the scale by unscrewing the lock screw counterclockwise and lifting the cover away by the Tab. Insert three "AAA" (LR03) size batteries (included) according to the polarity markings inside the compartment. Replace Battery Compartment Cover. When "Lo" appears in the LCD Display, the batteries need to be replaced.

How to install the tray

Slide the Baby Tray onto the scale by aligning the slots on the underside of the tray with the sides of the scale and pushing the tray onto the scale until the tabs on the bottom of the tray contact the bottom edge of the scale.

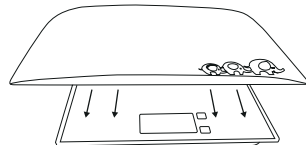

Where to place the scale

Place the scale on a flat, level, stable surface to ensure accurate measurement.

5. To Use

1. Press the **Power/Tare** Button to activate the scale. When zeroes appear on the LCD Display, the scale is ready for use.
2. With the scale powered on, press the **Weight Selector** Button located underneath the scale next to the battery compartment, to select through "lb" (pounds), "oz" (ounces), "lb:oz" (pounds ounces), or "kg" (kilograms).
NOTE: The default is set to "lb:oz" (pounds ounces). The scale will remember your last selection as long as the batteries are not replaced.
3. Short press the **LCD/Hold** Button to set the desired display orientation.
4. Carefully place the baby onto the tray, taking extra care with the baby's head. If you do not want to place the baby directly on the weighing surface and prefer to use a towel or blanket, place the towel/blanket on the scale first. The scale features an automatic **TARE** function for weights ranging from 0 to 500 grams. Please note that the weight will remain visible for 5 seconds before resetting to zero. If you place anything over 500 grams on the scale, briefly press the **Power/Tare** button to execute the Tare function manually. "-----" will briefly appear on the LCD Display and the weight resets to zero.
5. This scale has both automatic and manual **HOLD** functions. The Auto Hold function displays the weight when it stabilizes enough to detect an exact value and will display for about 30 seconds.
NOTE: If the baby is moving around too much, the Auto Hold function will not activate. In this case, press the **LCD/Hold** Button when the baby is as calm as he/she will become. Within three seconds, the numbers stop flashing and the weight is displayed.
6. To shut the scale off, press and hold the **Power/Tare** Button. The scale will also shut off by itself after about 30 seconds.

To Weigh a Standing Person

1. Slide the tray off the scale (if attached).
2. Briefly press the **Power/Tare** Button to activate the scale.
3. Briefly press the **LCD/Hold** Button to orient the LCD Display so it is readable while you are standing on it with the LCD Display toward the front.
NOTE: **Power/Tare** Button will become inoperable when the scale is being used in this manner to prevent inadvertent activation from a user's feet if they are standing on top of the **LCD/Hold** Button.
4. When the weight values in the scale read all zeroes, stand motionless on the scale with your feet apart until the weight stabilizes and appears in the LCD Display.
5. The scale will shut off by itself after about 30 seconds.
6. To reactivate the scale, tap your foot on the scale.
NOTE: To reactivate the **Power/Tare** Button, reorient the LCD Display by briefly pressing the **LCD/Hold** Button.

6. Care, Maintenance and Disposal

Care and Maintenance

To keep your scale in the best condition and protect the unit from damage follow the directions below: The scale should occasionally be cleaned with a damp cloth. Do not use aggressive cleaning agents. The unit is not waterproof, do not immerse the unit in water and do not spill water over the unit. If your scale

accidentally gets wet immediately clean off the water.

Repairs may only be performed by an authorized service center. Contact Customer Service at 1-800-536-0366 or info@beurer.com with any questions regarding operation, usage, or repair of this product.

Store the unit in a safe and dry location. Do not expose the unit to direct sunlight, extreme hot or cold temperatures or humidity. Thoroughly dry any moisture off the unit before storing. Store the unit safely out of the reach of children.

Disposal

Dispose of the device in accordance with local regulations.

If you have any questions, please contact the local authorities responsible for waste disposal.

7. Troubleshooting Guide

Error	Possible Cause	Remedy
EEE	Capacity of 396 lb (180 kg) exceeded	Do not exceed maximum weight
Lo	Low Power	Replace batteries
No display	Batteries are depleted or inserted incorrectly	Replace batteries and ensure correct polarity
Scale shows unrealistic result	Scale placed on soft surface or movement took place during measurement	<ul style="list-style-type: none">• Wait until scale switches off automatically and repeat measurement• Place the scale on hard surface (no carpeting or rugs)• Stand still during measurement

8. Technical Specifications

Battery type	3 x AAA batteries
Measuring range	1.1 lb to 396 lb (0.5 kg to 180 kg)
Resolution	0.01 lb (5 g) increments (0 lb to 44 lb / 0 kg to 20 kg) 0.1 lb (50 g) increments (44 lb to 396 lb / 20 kg to 180 kg)
Temperature Ranges	Operation: 41°F to 95°F (5°C to 40°C), relative humidity 20 - 85% Storage: 68°F to 140°F (20°C to 60°C), relative humidity 20 - 90%
Measuring units:	lb, oz, lb:oz, kg
Dimensions (with tray):	20.3 x 12.9 x 2.8 in (515 x 327 x 71 mm)
Dimensions (without tray):	11.9 x 11.9 x 1.1 in (302 x 302 x 27 mm)
Net weight of scale (with tray and batteries):	4.4 lb (2.01kg)

9. FCC Compliance Information

Multifunctional Baby Scale BY 82

Responsible Party – U.S. Contact Information:

Beurer North America LP

1 Oakwood Boulevard, Suite 255

Hollywood, FL 33020

United States

1-800-536-0366

info@beurer.com

FCC Compliance Statement

This device complies with part 15 of the FCC Rules. Operation is subject to the following two conditions:

1. This device may not cause harmful interference, and
2. This device must accept any interference received, including interference that may cause undesired operation.

Changes or modifications not expressly approved by the party responsible for compliance could void the user's authority to operate the equipment.

NOTE: This equipment has been tested and found to comply with the limits for a Class B digital device, pursuant to part 15 of the FCC Rules. These limits are designed to provide reasonable protection against harmful interference in a residential installation. This equipment generates, uses and can radiate radio frequency energy and, if not installed and used in accordance with the instructions, may cause harmful interference to radio communications. However, there is no guarantee that interference will not occur in a particular installation. If this equipment does cause harmful interference to radio or television reception, which can be determined by turning the equipment off and on, the user is encouraged to try to correct the interference by one or more of the following measures:

- Reorient or relocate the receiving antenna.
- Increase the separation between the equipment and receiver.
- Connect the equipment into an outlet on a circuit different from that to which the receiver is connected.
- Consult the dealer or an experienced radio/TV technician for help.

10. Warranty

Limited Lifetime Warranty For Original Purchaser

Your Beurer Multifunctional Baby Scale, Model BY 82, excluding the batteries, is warranted to be free from defects in materials and workmanship for the life of the product under normal conditions of intended use and service. This warranty extends only to the original retail purchaser and does not extend to retailers or subsequent owners.

We will, at our option, repair or replace the Beurer Baby Scale, Model BY 82, without additional charge, for any part or parts covered by these written warranties. No refunds will be given. Repair or replacement is our only responsibility and your only remedy under this written warranty. If replacement parts for defective materials are not available, Beurer reserves the right to make product substitutions in lieu of repair or replacement. For warranty service contact our customer service department at 1-800-536-0366 or at info@beurer.com to provide a description of the problem. If the problem is deemed to be within the scope of the limited lifetime warranty, you will be asked to mail the product at your costs in its original package with proof of purchase, your name, address and phone number. If the problem is not deemed to be within the scope of the limited lifetime warranty, we will provide a quotation for repair respectively replacement and return shipping fee.

This warranty does not cover damage caused by misuse or abuse; accident; the attachment of unauthorized accessory; alteration to the product; improper installation; misapplication; lack of reasonable care with respect to the product; unauthorized repairs or modifications; improper use of electrical/power supply; old worn battery; normal wear; loss of power; dropped product; malfunction or damage of an operating part as a result of failure to comply with instructions for use or to provide manufacturer's recommended maintenance; transit damage; theft; neglect; vandalism; or environmental conditions; loss of use during the period the product is at a repair facility or otherwise awaiting parts or repair; or any other conditions whatsoever that are beyond the control of Beurer. This warranty is void if the product is ever used in a commercial or business environment. The maximum liability of Beurer under this warranty is limited to the purchase price actually paid by the customer for the product covered by the warranty, as confirmed by proof of purchase, regardless of the amount of any other direct or indirect damage suffered by the customer.

This warranty is effective only if the product is purchased and operated in the country in which the product is purchased. A product that requires modifications or adaptation to enable it to operate in any other country than the country for which it was designed, manufactured, approved and/or authorized, or repair of products damaged by these modifications is not covered under this warranty.

THE WARRANTY PROVIDED HEREIN SHALL BE THE SOLE AND EXCLUSIVE WARRANTY. ANY IMPLIED WARRANTIES, OBLIGATIONS, OR LIABILITIES, INCLUDING BUT NOT LIMITED TO THE IMPLIED WARRANTY OF MERCHANTABILITY AND FITNESS FOR A PARTICULAR PURPOSE, ARE LIMITED IN DURATION TO THE DURATION OF THIS APPLICABLE WRITTEN WARRANTY. Some states do not allow limitations on how long an implied warranty lasts, so the above limitations may not apply to you.

IN NO EVENT SHALL BEURER BE LIABLE FOR ANY SPECIAL, INCIDENTAL, INDIRECT OR CONSEQUENTIAL DAMAGES FOR BREACH OF THIS OR ANY OTHER WARRANTY, EXPRESS, IMPLIED OR ANY OTHER THEORY OF LIABILITY, WHATSOEVER. Some states do not allow the exclusion or limitation of special, incidental, or consequential damages, so the above limitation may not apply to you.

Beurer does not authorize anyone, including, but not limited to, retailers, the subsequent consumer purchaser of the product from a retailer or remote purchaser, to obligate Beurer in any way beyond the terms set forth herein.

This warranty does not extend to the purchase of opened, used, repaired, repackaged and/or resealed products, including but not limited to sale of such products on Internet auction sites and/or products by surplus or bulk resellers. Any and all warranties or guarantees shall immediately cease and terminate in connection with any products or parts thereof which are repaired, replaced, altered, or modified, without the prior explicitly written consent of Beurer.

This warranty gives you specific legal rights, and you may also have other rights which may vary from state to state.

For more information regarding our product line in the USA, please visit: www.shop-beurer.com

Distributed by:

Beurer North America LP

1 Oakwood Boulevard, Suite 255

Hollywood, FL 33020

United States

www.shop-beurer.com

Questions or Comments?

Call our US-based customer service toll free at 1-800-536-0366.

Assembled in China.

Contenido

1. INSTRUCCIONES IMPORTANTES DE SEGURIDAD.....	8	6. Cuidado, mantenimiento y eliminación	11
2. Manejo y uso de la batería	9	7. Guía para la resolución de problemas.....	11
3. Partes y controles.....	10	8. Especificaciones técnicas	11
4. Antes del primer uso	10	9. Información de conformidad con la FCC	12
5. Uso	10	10. Garantía.....	12

CONSERVE ESTAS INSTRUCCIONES PARA PODER CONSULTARLAS EN EL FUTURO



Si el manual de instrucciones está dañado o si ya no lo tiene, llame al servicio al cliente de Beurer. En la garantía encontrará la información de contacto del servicio.

1. INSTRUCCIONES IMPORTANTES DE SEGURIDAD

Signos y símbolos

Siempre que se usan, estos signos identifican mensajes de seguridad y daños a la propiedad, indicando el nivel de gravedad del peligro.

ANTES DE USAR ESTE PRODUCTO, DEBE LEER CON ATENCIÓN Y ENTENDER TODO ESTE MANUAL, INCLUYENDO LA SECCIÓN DE SEGURIDAD Y TODAS LAS INSTRUCCIONES Y ADVERTENCIAS. SIGA TODAS LAS INSTRUCCIONES Y ADVERTENCIAS DE SEGURIDAD PARA EVITAR SITUACIONES PELIGROSAS Y USAR CORRECTAMENTE ESTE PRODUCTO.

	Este es el símbolo de alerta de seguridad. Le pone alerta sobre posibles peligros que pueden ocasionar lesiones. Tenga en cuenta en todo momento todos los mensajes de seguridad que siguen a este símbolo para evitar posibles lesiones o incluso la muerte.
 ADVERTENCIA	Indica una situación peligrosa que, si no se evita, podría causar la muerte o una lesión grave.
 PRECAUCIÓN	Indica una situación peligrosa que, si no se evita, podría causar una lesión menor o moderada.
AVISO	Se refiere a prácticas que no están relacionadas con lesiones, como es el caso de daños al producto o daños materiales.

ADVERTENCIA

- Nunca deje a un menor desatendido cuando esté sobre la báscula, ni por un solo momento.
- Asegúrese de que el bebé esté recostado sobre la bandeja con mínimo movimiento. El movimiento excesivo podría resultar en una caída y probablemente causar una lesión grave.
- Packaging materials are a deadly hazard for children and can cause suffocation. Retire de inmediato todos los materiales de embalaje y manténgalos alejados de los niños en todo momento.
- Este producto no es un juguete. Manténgalo lejos del alcance de los niños.
- Las personas con discapacidades como disfunciones, limitaciones de la actividad y restricciones de la participación, o que sean físicamente frágiles, deben recibir asistencia de otra persona cuando usen esta báscula.
- Este producto no está diseñado para hacer diagnósticos médicos. Para obtener recomendaciones médicas, consulte a un médico.

- Consulte a su médico o proveedor de servicios médicos antes de empezar un programa de reducción de peso o de ejercicio.



PRECAUCIÓN

- No pese a más de una persona en la báscula al mismo tiempo.
- No se pare sobre el borde de la báscula, ya que puede ladearse.
- No salte sobre la báscula.
- No se pare sobre la báscula ni se suba a ella cuando tenga el cuerpo o los pies mojados, por ejemplo después de bañarse. Existe el riesgo de que se resbale.
- No use el dispositivo en superficies resbalosas como pisos húmedos.
- Si la plataforma de vidrio se daña, existe el riesgo de que el vidrio roto cause lesiones.
- La báscula tiene una capacidad de 396 lb (180 kg). No coloque sobre la báscula más del límite de peso máximo.
- Asegúrese de que el equipo esté colocado sobre una superficie plana, nivelada y estable. Asegúrese de que no haya riesgos de que el equipo se vuelque.

AVISO

- Mantenga la báscula alejada de la humedad, el polvo, los productos químicos, las temperaturas extremadamente calientes o frías y las fuentes de calor (por ejemplo, flamas expuestas o radiadores).
- Evite el impacto con objetos duros.
- No coloque ningún objeto sobre la báscula cuando no se use.
- No deje caer la báscula ni deje caer objetos sobre ella.
- Los campos electromagnéticos fuertes (por ejemplo, los teléfonos celulares) pueden afectar la exactitud de la báscula.
- La báscula no está diseñada para usarse con fines comerciales.

2. Manejo y uso de la batería

- Use solo el tamaño y tipo de baterías que se especifican.
- Asegúrese de utilizar la polaridad correcta cuando instale las baterías. Las baterías colocadas con la polaridad invertida pueden dañar el dispositivo.
- No combine tipos distintos de baterías (por ejemplo, alcalinas con carbono-zinc o recargables) ni baterías usadas con baterías nuevas. Cuando sustituya las baterías, sustitúyalas todas al mismo tiempo.
- Si las baterías del dispositivo están agotadas o el dispositivo no se va a utilizar durante un periodo de tiempo prolongado, retire las baterías para evitar daños o lesiones por un posible derrame de las mismas.
- No intente recargar baterías no recargables; se pueden sobrecalentar y romper (siga las instrucciones del fabricante de la batería).
- No arroje las baterías al fuego, ya que podrían explotar o derramarse.
- Limpie los contactos de la batería y también los del dispositivo antes de la instalación de la batería.
- Retire las baterías descargadas del producto y deseche/recicle de acuerdo con la legislación aplicable.
- Mantenga las baterías lejos del alcance de los niños y las mascotas. Las baterías pueden ser dañinas en caso de ingestión. Si un niño o una mascota llegan a ingerir una batería, busque atención médica de inmediato.

3. Partes y controles

Frente - Figura 1

1. Botón LCD/Hold
2. Pantalla LCD
3. Botón Power/Tare
4. Bandeja

Posterior - Figura 2

5. Botón selector de peso
6. Compartimiento de las baterías
7. Ranuras

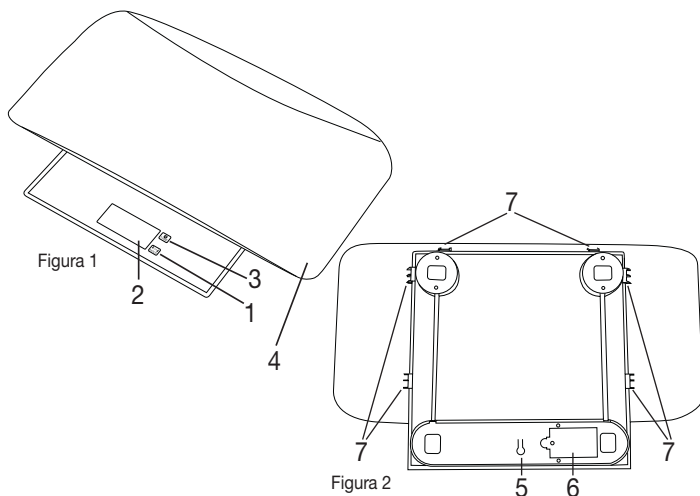

4. Antes del primer uso

Instalación de las pilas

Retire la tapa del compartimiento de las pilas situada debajo de la báscula, desatornillando el tornillo de bloqueo en sentido contrario a las agujas del reloj y levantando la tapa por la pestaña. Coloque dos pilas alcalinas "AAA" (LR03) (incluidas) de acuerdo con las marcas de polaridad que hay dentro del compartimiento. Reinstale la tapa del compartimiento de las pilas. Cuando aparezca "Lo" en la pantalla LCD, es necesario reemplazar las pilas.

Cómo instalar la bandeja

Deslice la bandeja para bebés sobre la báscula alineando las ranuras de la parte inferior de la bandeja con los laterales de la báscula y empuje la bandeja sobre la báscula hasta que las lengüetas de la parte inferior de la bandeja entren en contacto con el borde inferior de la báscula.

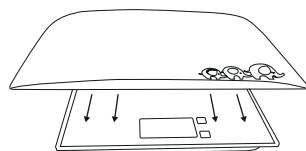

Ubicación de la báscula

Coloque la báscula sobre una superficie plana, nivelada y estable para asegurar una medición precisa.

5. Uso

1. Presione el botón de **Power/Tare** para activar la báscula. Cuando aparezcan ceros en la pantalla LCD, la báscula está lista para usarse.
2. Con la báscula encendida, pulse el botón **selector de peso** situado debajo de la báscula, junto al compartimiento de las pilas, y seleccione "lb" (libras), "oz" (onzas), "lb:oz" (libras onzas) o "kg" (kilogramos). **NOTA:** El valor predeterminado es "lb:oz" (libras onzas). La báscula recordará su última selección mientras no se cambien las pilas.
3. Presione brevemente el botón **LCD/Hold** para ajustar la orientación de la pantalla deseada.
4. Coloque con cuidado al bebé sobre la bandeja, teniendo cuidado extra de la cabeza del bebé. Si no desea colocar al bebé directamente sobre la superficie de pesaje y prefiere utilizar una toalla o una manta, coloque primero la toalla o la manta sobre la báscula. La báscula dispone de una función de **TARA** automática para pesos comprendidos entre 0 y 500 gramos. Tenga en cuenta que el peso permanecerá visible durante 5 segundos antes de volver a cero. Si coloca algo de más de 500 gramos en la báscula, pulse brevemente el botón **Power/Tare** para ejecutar la función de Tara manual.
5. Esta báscula tiene funciones **LCD/Hold** (retener) automática y manual. La función automática para retener muestra el peso cuando se ha estabilizado lo suficiente para detectar un valor exacto y permanece mostrado durante 30 segundos.

NOTA: Si el bebé se mueve demasiado, la función automática para retener no se activará. En este caso, presione el botón **LCD/Hold** cuando el bebé esté lo más tranquilo posible. Dentro de tres segundos, los números dejan de parpadear y se muestra el peso.

6. Para apagar la báscula, mantenga presionado el botón de **Power/Tare**. La báscula se apagará sola después de unos 30 segundos.

Pesaje de una persona de pie

1. Deslice la bandeja para sacarla de la báscula (si está instalada).
2. Presione el botón de **Power/Tare** para activar la báscula.
3. Presione brevemente el botón **LCD/Hold** para orientar la pantalla LCD de modo que sea legible mientras se encuentra de pie sobre ella con la pantalla LCD hacia delante.

NOTA: El botón de **Power/Tare** dejará de funcionar cuando la báscula se utilice de esta manera para evitar la activación accidental con los pies del usuario si se encuentra sobre el botón de **LCD/Hold**.

4. Cuando los valores de peso de la báscula lean todos los ceros, permanezca inmóvil sobre la báscula con los pies separados hasta que el peso se estabilice y aparezca en la pantalla LCD.
5. La báscula se apagará sola después de unos 30 segundos.
6. Para volver a activar la báscula, toque la báscula con el pie.

NOTA: Para reactivar el botón de **Power/Tare**, reoriente la pantalla LCD presionando brevemente el botón **LCD/Hold**.

6. Cuidado, mantenimiento y eliminación

Cuidado y mantenimiento

Para proteger el dispositivo en la mejor condición y protegerlo contra daños, siga estas instrucciones: La báscula debe limpiarse ocasionalmente con una tela húmeda. No use agentes de limpieza agresivos. La báscula no es resistente al agua; no la sumerja en agua ni derrame agua sobre ella. Si la báscula se moja por accidente, séquela inmediatamente.

Guarde la unidad en un lugar seguro y seco. No exponga el dispositivo a la luz solar directa, a temperaturas calientes o frías extremas o a la humedad. Limpie completamente cualquier humedad de la unidad antes de guardarla. Guarde la unidad fuera del alcance de los niños.

Las reparaciones solo puede hacerlas un centro de servicio autorizado. Póngase en contacto con el Servicio al cliente al 1-800-536-0366 o a info@beurer.com con cualquier pregunta relacionada con el funcionamiento, uso o reparación de este producto.

Eliminación

Elimine el dispositivo de acuerdo con las normas locales. Si tiene alguna pregunta, consulte a las autoridades locales responsables del desecho de residuos.

7. Guía para la resolución de problemas

Error	Posible causa	Solución
EEE	Capacidad máxima de 396 lb (180 kg) excedida.	No exceda el peso máximo.
Lo	Carga baja	Cambie las baterías.
No se muestra nada	Las baterías están agotadas o se han colocado de manera incorrecta.	Cambie las baterías y asegúrese de que la polaridad sea la correcta.
La báscula muestra un resultado poco realista.	La báscula se ha colocado sobre una superficie blanda o se produjo algún tipo de movimiento al realizar el pesaje.	<ul style="list-style-type: none"> • Espere hasta que la báscula se apague automáticamente y repita la medición. • Coloque la báscula sobre una superficie dura (no sobre un tapete o alfombra). • Párese quieto durante la medición.

8. Especificaciones técnicas

Tipo de batería	3 pilas AAA
Rango de medición	1.1 lb a 396 lb (0.5 kg a 180 kg)

Resolución	Incrementos de 0.01 lb / 5 g (0 lb a 44 lb / 0 kg to 20 kg) Incrementos de 0.1 lb / 50 g (44 lb a 396 lb / 20 kg a 180 kg)
Rangos de temperatura	Operación: 41°F a 95°F (5°C a 40°C), humedad relativa 20 - 85% Almacenamiento: 68°F a 140°F (20°C a 60°C); humedad relativa 20 - 90%
Unidad de medición:	lb, oz, lb:oz , kg
Dimensiones (con bandeja):	20.3 x 12.9 x 2.8 in (515 x 327 x 71 mm)
Dimensiones (sin bandeja):	11.9 x 11.9 x 1.1 in (302 x 302 x 27 mm)
Peso neto de la báscula: (con bandeja y pilas)	4.4 lb (2.01kg)

9. Información de conformidad con la FCC

Báscula multifunción para bebés BY 82

Parte responsable – Información de contacto en Estados Unidos:

Beurer North America LP

1 Oakwood Boulevard, Suite 255

Hollywood, FL 33020

Estados Unidos

1-800-536-0366

info@beurer.com

Declaración de conformidad de la FCC

Este dispositivo cumple con la parte 15 de las Reglas de la FCC. Su funcionamiento está sujeto a las dos condiciones siguientes:

1. Este dispositivo no debe provocar interferencias dañinas y
2. Este dispositivo debe aceptar cualquier interferencia recibida, incluso las interferencias que podrían causar funcionamiento no deseado.

Los cambios o modificaciones que la parte responsable del cumplimiento no apruebe expresamente podrían anular la autoridad del usuario para operar el equipo.

NOTA: Este equipo ha sido probado y se determinó que cumple con los límites para los dispositivos digitales Clase B, de acuerdo con la parte 15 de las reglas de la FCC. Estos límites sirven para proporcionar protección razonable contra las interferencias dañinas en instalaciones residenciales. Este equipo genera, usa y puede emitir energía de radiofrecuencia y, si no se instala de acuerdo con las instrucciones, puede causar interferencias dañinas a las comunicaciones de radio. Sin embargo, no hay garantía de que no se producirán interferencias en una instalación en particular. Si este equipo efectivamente causa interferencias dañinas a la recepción de radio o televisión, lo cual puede determinarse al apagar y encender el equipo, se recomienda al usuario que intente corregir las interferencias mediante una o más de las siguientes medidas:

- Reorientar o cambiar de lugar la antena receptora.
- Aumentar la distancia entre el equipo y el receptor.
- Conectar el equipo en una toma o circuito diferente a aquel donde está conectado el receptor.
- Consultar al distribuidor o a un técnico con experiencia en radio y televisión.

10. Garantía

Garantía limitada de por vida de la compra original

Su Báscula multifunción para bebés Beurer, modelo BY 82, excluyendo las baterías, está garantizada de estar libre de defectos en los materiales y mano de obra durante la vida útil del producto bajo las condiciones normales del uso y servicio propuestos. Esta garantía se aplica solamente al comprador original y no se extiende a vendedores minoristas o futuros propietarios.

A nuestra discreción, repararemos o reemplazaremos la Báscula multifunción para bebés Beurer, modelo BY 82, sin cargo adicional, por cualquier parte o partes cubiertas por esta garantía escrita. No se harán reembolsos. La reparación o reemplazo es nuestra única responsabilidad y el único recurso de usted bajo esta garantía por escrito. Si no hay partes de reemplazo para los materiales defectuosos, Beurer se reserva el derecho de sustituciones del producto en lugar de reparación o reemplazo.

Para servicio de garantía, llame a nuestro departamento de servicio al cliente al teléfono 1-800-536-0366 o escriba a info@beurer.com para proporcionar una descripción del problema. Si se considera que el problema

está dentro del alcance de la garantía limitada de por vida, se le pedirá que envíe el producto a su cargo en su empaque original con el comprobante de compra, y su nombre, domicilio y número telefónico. Si se estima que el problema no está cubierto por la garantía limitada de por vida, le enviaremos una cotización para la reparación o reemplazo así como el costo del transporte.

Esta garantía no cubre daños causados por mal uso o abuso; accidente; conexión de accesorios no autorizados; alteración del producto; instalación incorrecta; aplicación errónea; falta de cuidado razonable con respecto al producto; reparaciones o modificaciones no autorizadas; uso indebido de alimentación o energía eléctrica; batería usada desgastada; desgaste normal; falta de potencia; producto dejado caer; mal funcionamiento o daño de una parte operativa por falta de cumplir con las instrucciones de uso o de proporcionar el mantenimiento recomendado por el fabricante; daño en el transporte; robo; negligencia; vandalismo; condiciones ambientales; pérdida del uso durante el periodo en que el producto esté en una instalación de reparación o en espera de partes o reparación por otra causa; o cualquier condición de otro tipo que esté fuera del control de Beurer. Esta garantía no es válida si el producto se usa alguna vez en un ambiente comercial o de negocio. La máxima responsabilidad de Beurer bajo esta garantía se limita al precio de compra pagado realmente por el cliente por el producto cubierto por la garantía, según se confirme mediante prueba de compra, independientemente de la cantidad de cualquier otro daño directo o indirecto que sufra el cliente.

Esta garantía es efectiva solamente si el producto se compra y usa en el país de compra del producto. Un producto que requiere modificaciones o adaptación para permitirle funcionar en cualquier otro país que no es el país para el cual fue diseñado, fabricado, aprobado y/o autorizado, o la reparación de productos dañados debido a esas modificaciones no están cubiertos por esta garantía.

LA GARANTÍA AQUÍ PROPORCIONADA SERÁ LA GARANTÍA ÚNICA Y EXCLUSIVA. CUALESQUIER GARANTÍAS, OBLIGACIONES O RESPONSABILIDADES IMPLÍCITAS, INCLUYENDO PERO SIN LIMITARSE A LA GARANTÍA IMPLÍCITA DE COMERCIABILIDAD E IDONEIDAD PARA UN PROPÓSITO EN PARTICULAR, ESTÁN LIMITADAS EN CUANTO A DURACIÓN A LA DURACIÓN DE ESTA GARANTÍA ESCRITA APLICABLE.

Algunos estados no permiten limitaciones acerca de la duración de una garantía implícita, de manera que las limitaciones anteriores podrían no ser aplicables para usted.

EN NINGÚN CASO BEURER SERÁ RESPONSABLE DE CUALESQUIER DAÑOS ESPECIALES, INCIDENTALES, INDIRECTOS O CONSECUENTES POR INCUMPLIMIENTO DE ESTA O DE CUALQUIER OTRA GARANTÍA, EXPRESA, IMPLÍCITA O POR CUALQUIER OTRA TEORÍA DE LA RESPONSABILIDAD, DE CUALQUIER TIPO. Algunos estados no permiten la exclusión o limitación de daños especiales, incidentales o consecuentes, de manera que la limitación anterior podría no ser aplicable para usted.

Beurer no autoriza a ninguna persona, incluyendo, pero sin limitarse a, vendedores minoristas, al comprador consumidor subsiguiente del producto de un vendedor minorista o comprador remoto, a obligar a Beurer en cualquier forma más allá de los términos establecidos en la presente.

Esta garantía no se extiende a la compra de productos abiertos, usados, reparados, reempaquetados y/o resellados, incluyendo pero sin limitarse a la venta de dichos productos en sitios de subasta de Internet y/o productos de revendedores de excedentes o en volumen. Cualesquier garantías cesarán y terminarán inmediatamente en relación a productos o partes de los mismos que sean reparadas, reemplazadas, alteradas o modificadas sin el consentimiento explícito por escrito de parte de Beurer.

Esta garantía le da derechos específicos, y usted puede también tener otros derechos que pueden variar de un estado a otro.

Para obtener más información relacionada con nuestra línea de productos en los Estados Unidos, visite: www.shop-beurer.com

Distribuido por:

Beurer North America LP
1 Oakwood Boulevard, Suite 255
Hollywood, FL 33020
Estados Unidos
www.shop-beurer.com

¿Preguntas o comentarios?

Llame a nuestro servicio al cliente en Estados Unidos gratis al teléfono 1-800-536-0366

Ensamblado en China.

Table des matières

1. INSTRUCTIONS IMPORTANTES SUR LA SÉCURITÉ	14	6. Entretien, maintenance et mise au rebut.....	17
2. Manipulation et utilisation des piles	15	7. Guide de dépannage.....	17
3. Pièces et commandes.....	16	8. Caractéristiques techniques.....	18
4. Avant la première utilisation	16	9. Renseignements sur la conformité FCC.....	18
5. Utilisation.....	16	10. Garantie.....	18

CONSERVEZ CE MODE D'EMPLOI À TITRE DE RÉFÉRENCE



Si le mode d'emploi est endommagé ou si vous ne l'avez plus en votre possession, veuillez contacter le service clientèle de Beurer. Veuillez vous reporter à la garantie pour contacter le service clientèle.

1. INSTRUCTIONS IMPORTANTES SUR LA SÉCURITÉ

Signes et symboles

Lorsqu'ils sont utilisés, les signes suivants identifient des messages relatifs à la sécurité et aux dommages matériels et indiquent le niveau de risque ou le degré de gravité.

AVANT D'UTILISER CE PRODUIT, VEUILLEZ LIRE ATTENTIVEMENT LA TOTALITÉ DE CE MANUEL, NOTAMMENT LA SECTION SUR LA SÉCURITÉ, AINSI QUE L'ENSEMBLE DES AVERTISSEMENTS ET DES INSTRUCTIONS. RESPECTEZ TOUTES LES INSTRUCTIONS ET TOUS LES AVERTISSEMENTS DE SÉCURITÉ POUR ÉVITER LES SITUATIONS DANGEREUSES ET GARANTIR UNE UTILISATION APPROPRIÉE DE CE PRODUIT.

	Ceci est le symbole d'alerte sécurité. Il vous signale des risques potentiels de blessure. Pour éviter tout risque de blessure ou de décès, respectez les messages de sécurité qui accompagnent ce symbole.
 AVERTISSEMENT	Indique une situation dangereuse qui, si elle n'est pas évitée, peut provoquer la mort ou des blessures graves.
 ATTENTION	Indique une situation dangereuse qui, si elle n'est pas évitée, peut provoquer une blessure mineure ou modérée.
AVIS	Désigne les pratiques non liées à des blessures, mais plutôt à des risques de dommages aux produits et/ou à d'autres biens.

AVERTISSEMENT

- Ne laissez jamais un nourrisson sans surveillance sur le pèse-bébé, ne serait-ce que pour un bref instant.
- Assurez-vous que le nourrisson soit allongé sur le plateau et qu'il bouge peu. Tout mouvement excessif peut entraîner une chute pouvant être à l'origine de graves blessures.
- Les matériaux d'emballage constituent un risque mortel pour les enfants et peuvent provoquer la suffocation. Retirez tous les matériaux d'emballage immédiatement et maintenez-les hors de portée des enfants en tout temps.
- Ce produit n'est pas un jouet. Maintenez-le hors de portée des enfants.
- People with disabilities, such as impairments, activity limitations, and participation restrictions, or who are physically frail, should be assisted by another person when using this scale.
- This product does not and is not intended to provide a medical diagnosis. Pour obtenir un avis médical, adressez-vous à un médecin.
- Consultez votre médecin ou un professionnel de la santé avant de commencer un programme de réduction de poids ou d'exercice.



ATTENTION

- Ne pesez pas plusieurs personnes sur le pèse-personne à la fois.
- Ne posez pas le pied sur le bord du pèse-personne, il pourrait basculer.
- Ne sautez pas sur le pèse-personne.
- Ne montez pas sur le pèse-personne lorsque votre corps et/ou vos pieds sont humides, par exemple après avoir pris un bain ou une douche. Vous pourriez glisser.
- Évitez d'utiliser l'appareil sur des surfaces glissantes, par exemple des sols humides.
- Si la plate-forme en verre est endommagée, elle pourrait créer des risques de blessures ou de coupures.
- Le pèse-personne a une capacité maximale de 396 lb (180 kg). Ne posez pas de charge supérieure à la limite de poids dessus.
- Veillez à bien placer l'équipement sur une surface plane, nivelée et stable. Vérifiez que l'équipement ne risque pas de se renverser.

AVIS

- Évitez d'exposer la balance à l'humidité, à la poussière, aux produits chimiques, aux températures extrêmes et aux sources de chaleur (par exemple flammes ouvertes, radiateurs).
- Évitez les chocs avec des objets durs.
- Ne placez pas d'objets sur la balance lorsque celle-ci n'est pas utilisée.
- Ne laissez pas tomber le pèse-personne et évitez de laisser tomber des objets dessus.
- Les champs magnétiques intenses (ex. : ceux d'un téléphone cellulaire) peuvent compromettre la précision du pèse-bébé.
- La balance n'est pas destinée à un usage commercial.

2. Manipulation et utilisation des piles

- Utilisez uniquement des piles de la taille et du type spécifiés.
- Observez la polarité lors de l'installation des piles. Les piles inversées peuvent endommager l'appareil.
- Ne mélangez pas différents types de piles (par exemple, piles alcalines et piles de type carbone-zinc, ou piles rechargeables) ou d'anciennes piles avec de nouvelles piles. Remplacez toujours toutes les piles simultanément.
- Si les piles de l'appareil sont épuisées ou si l'appareil ne sera pas utilisé pendant une période prolongée, retirez les piles pour éviter les blessures ou dommages matériels pouvant être causés par une éventuelle fuite de la pile.
- Ne tentez pas de recharger des piles non rechargeables, elles pourraient surchauffer et se rompre (suivez les instructions du fabricant des piles.)
- Ne jetez pas les piles au feu, elles pourraient exploser ou fuir.
- Nettoyez les contacts des piles et également ceux de l'appareil avant d'installer les piles.
- Retirez les piles déchargées du produit et mettez-les au rebut conformément à la réglementation applicable.
- Rangez les piles hors de portée des enfants et des animaux. Les piles peuvent être dangereuses si elles sont avalées. Si un enfant ou un animal avale une pile, consultez immédiatement un professionnel en soins de santé.

3. Pièces et commandes

Avant - Image 1

1. Bouton **LCD/Hold**
2. Afficheur ACL
3. Bouton **Power/Tare**
4. Plateau

Arrière - Image 2

5. Bouton de **sélection du poids**
6. Compartiment de piles
7. Emplacements

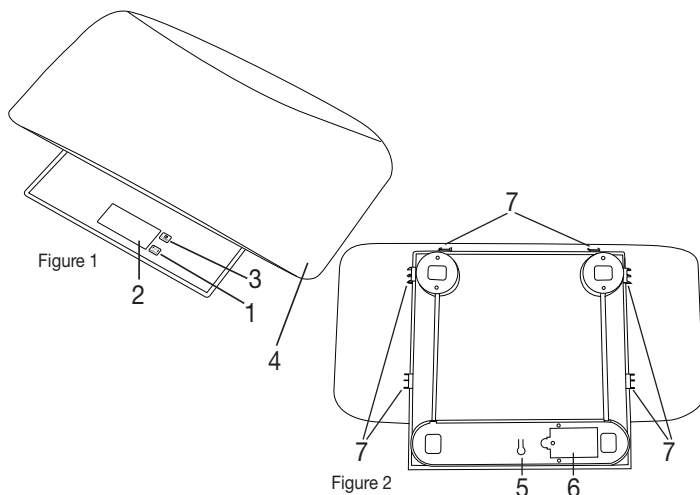

4. Avant la première utilisation

Comment insérer les piles

Retirez le couvercle du compartiment à piles situé sous le pèse-bébé en dévissant la vis de verrouillage dans le sens horaire d'une montre et en le soulevant par la languette. Insérez les trois piles alcalines AAA (LR03) (fournies) en respectant les repères de polarité visibles à l'intérieur du compartiment. Remettez en place le couvercle du compartiment des piles. Lorsque l'indication « Lo » s'affiche sur l'écran, les piles doivent être remplacées.

Comment installer le plateau

Faites glisser le plateau sur le pèse-bébé en alignant les fentes sur le dessous du plateau avec les côtés du pèse-personne et poussez le plateau sur le pèse-bébé jusqu'à ce que les languettes en bas du plateau touchent le bord inférieur du pèse-bébé.

Emplacement du pèse-bébé

Placez le pèse-bébé sur une surface plane, à niveau et stable pour garantir une mesure précise.

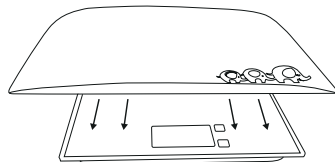

5. Utilisation

1. Appuyez sur le bouton **Power/Tare** pour activer le pèse-bébé. Lorsque des zéros s'affichent sur l'écran ACL, le pèse-bébé est prêt à être utilisé.
2. Lorsque le pèse-bébé est allumé, appuyez sur le bouton de **sélection du poids** situé sous la balance à côté du compartiment à piles, puis sélectionnez « lb » (livres), « oz » (onces), « lb:oz » (livres-onces) ou « kg » (kilogrammes).

REMARQUE : Le réglage par défaut est « lb:oz » (livres-onces). Le pèse-bébé mémorise votre dernière sélection tant que les piles ne sont pas remplacées.

3. Appuyez brièvement sur le bouton **LCD/Hold** pour régler l'orientation d'affichage souhaitée.
4. Placez le nourrisson sur le plateau avec précaution et en faisant très attention à sa tête. Si vous ne souhaitez pas placer le bébé directement sur la surface de pesée et que vous préférez utiliser une serviette ou une couverture, placez d'abord la serviette/la couverture sur le pèse-bébé. Le pèse-bébé est dotée d'une fonction **TARE** automatique pour les poids allant de 0 à 500 grammes. Veuillez noter que le poids reste visible pendant 5 secondes avant d'être remis à zéro. Si vous placez un poids supérieur à 500 grammes sur la balance, appuyez brièvement sur le bouton **Power/Tare** pour exécuter la fonction Tare manuellement.
5. Cette balance possède des fonctions de maintien automatiques et manuelles. La fonction Auto Hold affiche le poids une fois qu'il est suffisamment stabilisé pour qu'une valeur exacte soit détectée; le poids reste affiché pendant 30 secondes.

REMARQUE : Si le nourrisson bouge trop, la fonction Auto Hold ne s'activera pas. Dans ce cas, appuyez sur le bouton **LCD/Hold** lorsque le nourrisson est le plus calme possible. Au bout de trois secondes, les numéros arrêtent de clignoter et le poids s'affiche.

6. Pour éteindre la balance, maintenez enfoncé le bouton **Power/Tare**. Le pèse-bébé s'arrête automatiquement après environ 30 secondes.

Pour peser une personne debout

1. Faites glisser le plateau hors de la balance (le cas échéant).
2. Appuyez brièvement sur le bouton **Power/Tare** pour activer le pèse-bébé.
3. Appuyez brièvement sur le bouton **LCD/Hold** pour orienter l'écran ACL de manière à ce qu'il soit lisible lorsque vous vous tenez debout dessus avec l'écran ACL orienté vers l'avant.

REMARQUE : Le bouton **Power/Tare** devient inopérable lorsque la balance est utilisée de cette manière afin d'éviter toute activation involontaire par les pieds de l'utilisateur s'il se trouve sur le bouton **LCD/Hold**.

4. Lorsque les valeurs de poids sur le pèse-personne indiquent tous les zéros, restez immobile sur le pèse-bébé avec les pieds écartés jusqu'à ce que le poids se stabilise et s'affiche à l'écran ACL.
5. Le pèse-personne s'arrête automatiquement après environ 30 secondes.
6. Pour réactiver le pèse-bébé, appuyez sur le pèse-bébé.

REMARQUE : Pour réactiver le bouton **Power/Tare**, réorientez l'écran ACL en appuyant brièvement sur le bouton **LCD/Hold**.

6. Entretien, maintenance et mise au rebut

Entretien et maintenance

Pour maintenir votre pèse-personne dans une condition optimale et protéger l'appareil, observez les recommandations ci-dessous :

Le pèse-personne doit être nettoyé occasionnellement au moyen d'un chiffon humide. N'utilisez pas d'agents de nettoyage agressifs. L'appareil n'est pas étanche, ne l'immergez jamais dans l'eau et évitez toute projection d'eau. Si votre pèse-personne est mouillé accidentellement, essuyez l'eau rapidement.

Rangez le pèse-personne dans un lieu sûr et sec. Évitez d'exposer le pèse-personne en plein soleil, à des températures chaude ou froide extrêmes, ou à une forte humidité. Séchez soigneusement le pèse-personne avant de la ranger. Rangez le pèse-personne hors de la portée des enfants.

Les réparations peuvent uniquement être effectuées par un centre de réparation agréé. Si vous n'avez plus le manuel d'instructions en votre possession, veuillez contacter le service clientèle au 1-800-536-0366 ou à l'adresse info@beurer.com.

Mise au rebut

Mettez au rebut l'appareil conformément à la réglementation locale en vigueur. Si vous avez des questions, adressez-vous aux autorités locales responsables de la mise au rebut des déchets.

7. Guide de dépannage

Erreur	Cause possible	Solution
EEE	Capacité de 396 livres (180 kg) dépassée	Ne dépassez pas le poids maximal
« Lo »	Faible niveau de courant	Remplacez les piles
Aucun affichage	Les piles sont épuisées ou mal insérées	Remplacez les piles et vérifiez la polarité
Le pèse-personne affiche un résultat irréaliste.	Le pèse-personne est posé sur une surface molle ou il a bougé pendant la mesure	<ul style="list-style-type: none">• Attendez que le pèse-personne s'éteigne automatiquement et recommencez la mesure• Placez le pèse-personne sur une surface dure (pas sur une moquette ni sur un tapis)• Restez immobile pendant la mesure

8. Caractéristiques techniques

Type de pile	3 piles AAA
Plage de mesure	0.5 kg à 180 kg / 1.1 lb à 396 lb

Résolution	incréments de mesure 5 g / 0.01 lb (0 kg à 20 kg / 0 lb à 44 lb) incréments de mesure 50 g / 0.1 lb (44 lb à 396 lb / 20 kg à 180 kg)
Plages de température	Fonctionnement: 41°F à 95°F (5°C à 40°C), humidité relative 20 - 85% Stockage: 68°F à 140°F (20°C à 60°C), humidité relative 20 - 90%
Unités de mesure:	lb, oz, lb:oz, kg
Dimensions (avec plateau):	515 x 327 x 71 mm (20.3 x 12.9 x 2.8 in)
Dimensions (sans plateau):	302 x 302 x 27mm (11.9 x 11.9 x 1.1 in)
Poids net du pèse-personne: (avec plateau et piles)	2.01kg (4.4 lb)

9. Renseignements sur la conformité FCC

Pèse-bébé multifonctionnel BY 82

Entité responsable – Coordonnées aux États-Unis :

Beurer North America LP

1 Oakwood Boulevard, Suite 255

Hollywood, FL 33020

Etats-Unis

1-800-536-0366

info@beurer.com

Déclaration de conformité FCC

Cet appareil est conforme à la Section 15 du règlement de la FCC. Le fonctionnement est soumis aux deux conditions suivantes :

1. Cet appareil ne doit pas causer des interférences nuisibles, et
2. Cet appareil doit accepter toute interférence reçue, y compris les interférences qui peuvent entraîner un fonctionnement indésirable.

Les changements ou modifications qui ne sont pas expressément approuvés par l'entité responsable de la conformité pourraient annuler l'autorité de l'utilisateur à utiliser l'appareil.

REMARQUE : ce produit a été testé et déclaré conforme aux limites imposées aux appareils numériques de classe B, en vertu de la Section 15 du règlement de la FCC. Ces limites sont destinées à fournir une protection raisonnable contre les interférences nuisibles dans le cadre d'une installation résidentielle. Ce produit génère, utilise et peut émettre des radiofréquences et, s'il n'est pas installé et utilisé conformément aux instructions, il peut causer des interférences nuisibles aux communications radio. Cependant, nous ne pouvons garantir que des interférences ne se produiront pas dans une installation particulière. Si le produit cause des interférences nuisibles à la réception des signaux de radio ou de télévision, ce que vous pouvez vérifier en mettant le produit sous et hors tension, nous vous recommandons d'essayer de corriger les interférences par l'une des mesures suivantes :

- réorientez ou déplacez l'antenne de réception;
- éloignez davantage le produit du récepteur;
- branchez le produit à une prise sur un circuit différent de celui sur lequel le récepteur est branché;
- contactez le vendeur ou un technicien radio/TV expérimenté pour obtenir de l'aide.

10. Garantie

Garantie à vie limitée pour l'acheteur d'origine

Votre pèse-bébé multifonctionnel Beurer, modèle BY 82, à l'exclusion de las pilas, est garanti contre tout défaut de pièces et de main-d'œuvre pour toute la durée de vie du produit dans des conditions normales d'utilisation et de service dans le cadre prévu initialement. Cette garantie couvre uniquement l'acheteur au détail d'origine et ne s'étend pas aux détaillants ou propriétaires subséquents.

À notre discrétion, nous réparerons ou remplacerons le pèse-bébé multifonctionnel Beurer, modèle BY 82, sans frais supplémentaires, pour toute pièce couverte par ces garanties écrites. Aucun remboursement ne sera accordé. La réparation ou le remplacement constituent nos seules responsabilités et vos seuls recours au titre de cette garantie. S'il n'est pas possible d'obtenir des pièces de rechange pour des pièces défectueuses, Beurer se réserve le droit de procéder à la substitution de produits à la place de la réparation ou du remplacement. Pour tout service lié à la garantie, contactez le service clientèle au 1-800-536-0366 ou à l'adresse info@beurer.com, afin de nous fournir une description du problème. Si le problème est considéré comme étant couvert par

la garantie à vie limitée, vous devrez envoyer le produit par courrier postal, à vos frais, dans son emballage d'origine avec la preuve d'achat, votre nom, votre adresse et votre numéro de téléphone. Si le problème n'est pas reconnu comme étant couvert par la garantie à vie limitée, nous fournirons un devis pour la réparation, le remplacement et les frais de retour, respectivement.

Cette garantie ne couvre pas les dommages causés par une mauvaise utilisation ou une utilisation abusive; un accident; le raccordement d'accessoires non autorisés; la modification du produit; une installation inappropriée; une application inadaptée; un entretien insuffisant du produit; des réparations ou des modifications non autorisées; une utilisation inappropriée de l'alimentation électrique; des piles usées; l'usure normale; la perte d'alimentation; la chute du produit; le dysfonctionnement ou le dommage d'une pièce résultant de la non-observation des instructions d'utilisation ou de la non-exécution de l'entretien recommandé par le fabricant; les dommages subis lors d'un transit; le vol; la négligence; le vandalisme; ou des conditions environnementales; la perte d'utilisation pendant la réparation du produit ou l'attente de pièces ou d'une réparation; ou toute autre condition n'étant pas sous le contrôle de Beurer. Cette garantie est annulée si le produit est utilisé dans un environnement commercial ou d'entreprise. Dans le cadre de cette garantie, la responsabilité maximale de Beurer est limitée au prix d'achat payé par le client pour le produit couvert par la garantie, tel que confirmé par la preuve d'achat, quel que soit le montant de tout autre dommage direct ou indirect subi par le client.

Cette garantie est effective uniquement si le produit est acheté et utilisé dans le pays d'achat du produit. Un produit qui nécessite des modifications ou une adaptation lui permettant de fonctionner dans un autre pays que celui pour lequel il a été conçu, fabriqué, approuvé et/ou autorisé, ou la réparation de produits endommagés par ces modifications n'est pas couvert par cette garantie.

LA GARANTIE FOURNIE PAR LE PRÉSENT DOCUMENT CONSTITUE LA SEULE ET UNIQUE GARANTIE. TOUTES LES GARANTIES, OBLIGATIONS OU RESPONSABILITÉS IMPLICITES, NOTAMMENT MAIS SANS RESTRICTION, LES GARANTIES IMPLICITES DE QUALITÉ MARCHANDE ET D'ADÉQUATION À UN USAGE PARTICULIER, SONT LIMITÉES À LA DURÉE DE CETTE GARANTIE ÉCRITE. Certains états n'autorisent pas les limitations quant à la durée d'une garantie implicite, auquel cas les limitations indiquées ci-dessus peuvent ne pas s'appliquer à votre cas.

BEURER NE PEUT EN AUCUN CAS ÊTRE TENU RESPONSABLE DES DOMMAGES SPÉCIAUX, INCIDENTS, INDIRECTS OU CONSÉCUTIFS LIÉS AU NON-RESPECT DE CETTE GARANTIE OU DE TOUTE AUTRE GARANTIE, EXPLICITE, IMPLICITE OU TOUTE AUTRE THÉORIE DE RESPONSABILITÉ, QUELLE QU'ELLE SOIT. Certains états n'autorisent pas l'exclusion ou la limitation de dommages spéciaux, incidents ou consécutifs, auquel cas la limitation indiquée ci-dessus peut ne pas s'appliquer à votre cas.

Beurer n'autorise personne, notamment, mais sans restriction, les détaillants, l'acheteur consommateur subséquent du produit, à contraindre Beurer en aucune manière au-delà des termes définis dans la présente garantie.

Cette garantie ne s'étend pas à l'achat de produits ouverts, utilisés, réparés, réemballés et/ou rescellés, notamment, mais sans limitation à la vente de tels produits sur des sites d'enchères Internet et/ou de produits par des revendeurs de surplus ou en gros. Toutes les garanties doivent immédiatement prendre fin pour tous les produits ou toutes les pièces qui sont réparés, remplacés, modifiés sans le consentement écrit explicite de Beurer.

Cette garantie vous confère des droits juridiques spécifiques et vous pouvez avoir d'autres droits variant d'un État à l'autre.

Pour obtenir plus d'informations sur notre gamme de produits aux États-Unis, veuillez visiter le site : www.shop-beurer.com

Distribué par :
Beurer North America LP
1 Oakwood Boulevard, Suite 255
Hollywood, FL 33020
Etats-Unis
www.shop-beurer.com

Questions ou commentaires? Composez gratuitement le 1-800-536-0366 ou contactez info@beurer.com

Assemblé en Chine.

