

ICEWIND PLUS SMART

Luftkühler

Air Cooler

Enfriador de aire

Rafraîchisseur d'air

Raffreddatore d'aria

10040209 10040210 10040211 10040212



COMFORTING
OMFORTING
FORTINGCO
TINGCOMFO
COMFORTING
OMFORTING
FORTINGCO
TINGCOMFO

KLARSTEIN

www.klarstein.com

Sehr geehrter Kunde,

wir gratulieren Ihnen zum Erwerb Ihres Gerätes. Lesen Sie die folgenden Hinweise sorgfältig durch und befolgen Sie diese, um möglichen Schäden vorzubeugen. Für Schäden, die durch Missachtung der Hinweise und unsachgemäßen Gebrauch entstehen, übernehmen wir keine Haftung. Scannen Sie den folgenden QR-Code, um Zugriff auf die aktuellste Bedienungsanleitung und weitere Informationen rund um das Produkt zu erhalten.



INHALTSVERZEICHNIS

Sicherheitshinweise 4
Geräteübersicht 6
Bedienfeld und Tastenfunktionen 7
Installation und Bedienung 8
Weitere Funktionen 9
Gerätesteuerung per Smartphone 12
Reinigung und Pflege 14
Hinweise zur Entsorgung 16
Konformitätserklärung 16

English 17
Français 31
Español 45
Italiano 59

TECHNISCHE DATEN

Artikelnummer	10040209, 10040210, 10040211, 10040212
Stromversorgung	220-240 V ~ 50 Hz
Leistung	65 W
WLAN-Standard	IEEE 802.11b/g/n (Kanal 1-14)
WLAN-Frequenz	2,400 – 2,4835 GHz
WLAN-Sendeleistung (max.)	11b: 17 dBm, 11g: 15 dBm, 11n: 13 dBm

SICHERHEITSHINWEISE

- Prüfen Sie vor der Benutzung die angegebene Spannung auf dem Typenschild. Schließen Sie das Gerät nur an Steckdosen an, die der Spannung des Geräts entsprechen.
- Halten Sie das Kabel fern von heißen Oberflächen und scharfkantigen Gegenständen.
- Verlegen Sie das Kabel nicht unter einem Teppich und decken Sie es auch nicht mit anderen Gegenständen oder Stoffen ab. Verlegen Sie das Kabel so, dass keiner darüber fällt oder daran hängen bleibt.
- Benutzen Sie das Gerät nicht, wenn das Netzkabel oder der Stecker beschädigt sind.
- Falls das Netzkabel oder der Stecker beschädigt sind, müssen sie vom Hersteller, einem autorisierten Fachbetrieb oder einer ähnlich qualifizierten Person ersetzt werden.
- Benutzen Sie das Gerät nur in Innenräumen.
- Decken Sie das Gerät nicht ab.
- Stellen Sie das Gerät auf einen ebenen, stabilen Untergrund.
- Versichern Sie sich, dass das Gerät ausgeschaltet ist, bevor Sie den Stecker in die Steckdose stecken.
- Bedienen sie das Gerät nicht mit nassen Händen und fassen Sie auch den Stecker und das Kabel nicht mit nassen Händen an.
- Lassen Sie das Gerät während des Betriebs nicht unbeaufsichtigt. Schalten Sie es aus und ziehen Sie den Stecker, wenn Sie es nicht benutzen.
- Ziehen Sie vor dem Befüllen sowie vor der Reinigung und Wartung des Geräts den Netzstecker aus der Steckdose.
- Ziehen sie den Stecker nicht am Kabel aus der Steckdose, sondern halten Sie ihn beim Abziehen mit der Hand fest.
- Kinder ab 8 Jahren, physisch und körperlich eingeschränkte Menschen dürfen das Gerät nur benutzen, wenn sie vorher von einer für Sie verantwortlichen Aufsichtsperson ausführlich mit den Funktionen und den Sicherheitsvorkehrungen vertraut gemacht wurden. Achten Sie darauf, dass Kinder nicht mit dem Gerät spielen. Kinder ab 8 Jahren dürfen das Gerät nur unter Aufsicht reinigen. Achten Sie darauf, dass Kinder nicht mit dem Gerät spielen. Kinder dürfen das Gerät nur unter Aufsicht reinigen und warten.
- Benutzen Sie das Gerät nur wie in dieser Anleitung beschrieben.
- Stecken Sie nicht Ihre Finger oder Gegenstände in die Lüftungsöffnungen.
- Stellen Sie das Gerät nicht in die Nähe von Vorhängen, Gardinen, Tischdecken oder ähnlichen Textilien. Sie könnten in den Lüfter gezogen werden und diesen beschädigen.
- Benutzen Sie das Gerät nicht in Feuchträumen wie Badezimmern.
- Benutzen Sie das Gerät nicht, bevor die Räder montiert sind oder wenn es auf der Seite liegt.
- Wickeln Sie das Kabel vor dem Gebrauch komplett ab.
- Achten Sie darauf, dass das Gerät gerade steht.

- Während des Betriebs befeuchtet das Gerät die Umgebungsluft. Vermeiden Sie jedoch zu hohe Luftfeuchtigkeit. Wir empfehlen Ihnen eine Luftfeuchtigkeit zwischen 40-50 %. Zu hohe Luftfeuchtigkeit kann zu Schimmel oder gesundheitlichen Problemen führen.
- Stellen Sie das Gerät nur auf Untergründe, die unempfindlich gegenüber Nässe und hoher Luftfeuchtigkeit sind. Es kann immer mal vorkommen, dass beim Ein- und Ausbau des Wassertanks ein paar Tropfen danebengehen. Sollte das der Fall sein, wischen Sie die Wassertropfen umgehend weg.
- Wechseln Sie das Wasser im Tank spätestens nach 3 Tagen.
- Verschlucken Sie niemals Batterien, da die Gefahr von chemischen Verbrennungen besteht.
- Im Lieferumfang dieses Geräts ist eine Knopfzellenbatterie enthalten. Sollte die Knopfzellenbatterie verschluckt werden, kann dies zu schweren inneren Verbrennungen und innerhalb von 2 Stunden zum Tode führen.
- Bewahren Sie sowohl neue als auch gebrauchte Batterien außerhalb der Reichweite von Kindern auf.
- Wenn das Batteriefach sich nicht sicher schließen lässt, benutzen Sie das Gerät nicht mehr und achten Sie darauf, dass sich dieses außerhalb der Reichweite von Kindern befindet.
- Wenn Sie glauben, dass Batterien verschluckt wurden oder sich in sonstigen Körperöffnungen befinden, suchen Sie umgehend einen Arzt oder die Notaufnahme auf.
- Die Batterien enthalten umweltgefährdende Stoffe. Sie müssen vor der Entsorgung des Geräts aus diesem entfernt und unter Beachtung der Umweltschutzbestimmungen sicher entsorgt werden.
- Beachten Sie, dass eine hohe Luftfeuchtigkeit das Wachstum von biologischen Organismen in der Umgebung begünstigen kann.
- Achten Sie darauf, dass der Bereich um den Luftkühler herum nicht feucht oder nass wird. Sollte um das Gerät herum Feuchtigkeit auftreten, reduzieren Sie die Leistung des Geräts. Sollte die Ausgangsleistung des Geräts nicht reduziert werden können, verwenden Sie den Luftkühler mit Unterbrechungen. Achten Sie darauf, dass saugfähigen Materialien, wie beispielsweise Teppiche, Vorhänge, Gardinen oder Tischdecken nicht feucht werden.
- Lassen Sie niemals Wasser im Behälter, wenn das Gerät nicht in Gebrauch ist.
- Entleeren und reinigen Sie den Luftkühler vor der Lagerung. Reinigen Sie den Luftkühler vor dem nächsten Gebrauch.

GERÄTEÜBERSICHT

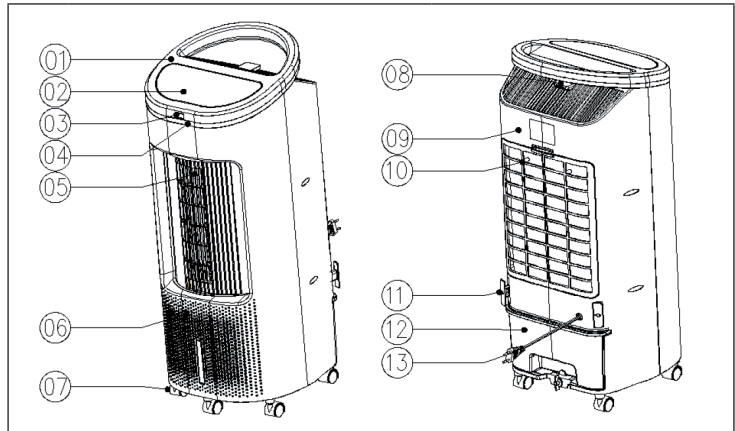

1	Obere Abdeckung	8	Fernbedienung
2	Bedienfeld	9	Rückseite
3	Fernbedienungssensor	10	Filter
4	Dekorativer Ring	11	Filterrahmen
5	Luftauslass	12	Wassertank
6	Frontschale	13	Netzkabel
7	Rollen		

BEDIENFELD UND TASTENFUNKTIONEN

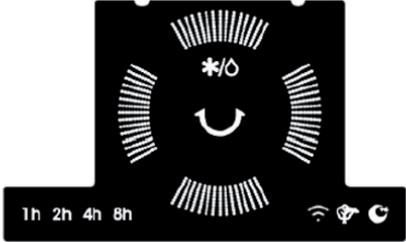

1h 2h 4h 8h

Ein/Aus







Timer einstellen: 1, 2, 4, 8 h (Stunden)

Luftbefeuchtung oder Verdunstungskühlung

Schwingen

Modus: Normal > Natürlich (🌿) > Schlafmodus (🌙)

Windgeschwindigkeit: hoch > mittel > niedrig > leise

	Ein/Aus
	Timer einstellen: 1, 2, 4, 8 h (Stunden)
	Luftbefeuchtung oder Verdunstungskühlung
	Schwingen
	Modus: Normal > Natürlich (🌿) > Schlafmodus (🌙)
	Windgeschwindigkeit: hoch > mittel > niedrig > leise



INSTALLATION UND BEDIENUNG

Vor dem ersten Gebrauch

Entfernen Sie das komplette Verpackungsmaterial und lesen Sie sich die Anleitung komplett durch. Das Gerät ist sofort gebrauchsfertig.

Gerät einschalten

Sobald das Gerät eingeschaltet wird, gehen alle Anzeigen kurz an. Ein zweifaches Signal ertönt, der Luftauslass bewegt sich vom aktuellen Winkel auf 0° zurück und das Gerät wechselt in den Standby-Modus. Falls Sie länger als 1 Minute keine Aktion vornehmen, verdunkelt sich das Display auf 33 % der ursprünglichen Helligkeit. Drücken Sie eine beliebige Taste, um das Display wieder einzuschalten.

Bedienung über die Tasten am Bedienfeld

- **Ein/Aus:** Drücken Sie die Taste, um das Gerät im normalen Windmodus zu starten. Der Luftauslass öffnet sich automatisch. Drücken Sie die Taste erneut, um wieder in den Standby-Modus zu wechseln. Der Lüfter stoppt und der Auslass schließt sich automatisch. Um das Gerät komplett auszuschalten, ziehen Sie den Stecker aus der Steckdose.
- **Windgeschwindigkeit:** Nachdem das Gerät eingeschaltet wurde, befindet sich das Gerät im normalen Windmodus. Drücken Sie mehrfach auf die Taste, um eine der folgenden Windgeschwindigkeiten einzustellen: hoch > mittel > niedrig > leise. Falls Sie „niedrig“ auswählen läuft der Ventilator zunächst mit mittlerer Geschwindigkeit und wechselt dann zu niedriger Geschwindigkeit.
- **Windmodus:** Drücken Sie mehrfach auf die Taste, um einen der folgenden Modi auszuwählen: Normal > Natürlich (☁) > Schlafmodus (🌙). Die entsprechende Anzeige auf dem Display leuchtet. Im natürlichen Modus wechselt die Windgeschwindigkeit regelmäßig und die kühle Luft wird im ganzen Raum verteilt. Im natürlichen Modus ist die Geschwindigkeit automatisch geregelt und nicht manuell einstellbar. Im Schlafmodus wird die Luft so verteilt, dass ein angenehmer Schlaf gewährleistet wird. Im Schlafmodus sind alle Geschwindigkeiten manuell einstellbar.

Hinweis: Im natürlichen Windmodus kann die Windgeschwindigkeit „leise“ nicht verwendet werden. Im natürlichen Modus können nur die Windgeschwindigkeiten „hoch“, „mittel“ und „niedrig“ verwendet werden.

- **Timer:** Drücken Sie mehrfach auf die Taste, um eine der folgenden Einstellungen auszuwählen: 1 Stunde > 2 Stunden > 4 Stunden > 8 Stunden. Sofern die zugehörige LED nicht leuchtet, ist kein Timer aktiv. Nachdem Sie die gewünschte Zeit ausgewählt haben, leuchtet die entsprechende Anzeige auf dem Display. Sobald die Zeit abgelaufen ist, geht das Gerät aus und die Anzeige erlischt.

- **Luftbefeuchtung oder Verdunstungskühlung:** Drücken Sie im Betriebszustand die Taste, um die Wasserpumpe im Gerät ein-/ auszuschalten.
- **Schwingen:** Drücken Sie auf die Taste, um das Gerät nach rechts und links schwingen zu lassen. Drücken Sie die Taste erneut, um die Schwingfunktion zu beenden.

WEITERE FUNKTIONEN

Speicherfunktion

- Wenn das Gerät nach einer Unterbrechung der Stromversorgung oder einem Stromausfall wieder eingeschaltet wird, ertönt 10 Mal (einmal pro Sekunde) ein Piep-Ton, ohne Bildschirmanzeige und ohne ausgeführte Aktion. Nach 30 Sekunden kehrt das Gerät zu der Funktion zurück, die vor dem Ausschalten eingestellt war (alle Funktionen, mit Ausnahme des Schlafmodus, werden beim erneuten Einschalten wiederhergestellt, einschließlich der neuen Funktion zum Schutz vor unbeabsichtigtem Langzeitbetrieb.)
- Wenn Sie die Ein/Aus-Taste innerhalb der Wiederherstellungszeit drücken, wird die zuletzt eingestellte Funktion sofort wiederhergestellt.
- Der Countdown der Timerfunktion wird ebenfalls gespeichert. Die maximale Abweichung nach einem Stromausfall beträgt 5 Minuten (die Zeit, in der das Gerät durch den Stromausfall ausgeschaltet war, wird nicht mit einberechnet).
- Wenn das Gerät normal abgeschaltet wurde und Sie es nach der Unterbrechung der Stromversorgung wieder einschalten, wird die Speicherfunktion nicht aktiviert und das Gerät befindet sich im normalen Betriebsmodus.

Wassermangel-Schutzfunktion

- Wenn die Kühlfunktion des Geräts aktiviert wird, startet dieses mit 45 Sekunden Verzögerung, da das Gerät zunächst prüft, ob sich ausreichend Wasser im Wassertank befindet, und es benötigt weitere 5 Sekunden, um den Betriebsstatus der Kühlung zu ermitteln.
- Wenn die Kühlfunktion aktiviert wurde, pumpt die Wasserpumpe Wasser. Unabhängig davon, ob sich Wasser im Wassertank befindet, wird der mit dem MCU-Anschluss verbundene Magnetschalter in den ersten 50 Sekunden nach dem Einschalten der Wasserpumpe nicht erkannt. Der Zustand des Magnetschalters wird zwischen der 45. und 50. Sekunde ermittelt. Abhängig vom Zustand des Magnetschalters wird ermittelt, ob die Wasserpumpe den Betrieb fortsetzt oder den Betrieb einstellt.
- Wenn nach 45 Sekunden festgestellt wird, dass der Wasserstand im Wassertank 5 aufeinanderfolgende Sekunden lang zu niedrig ist, stoppt die Wasserpumpe den Betrieb. Das Gerät piept 10 Sekunden lang und die Anzeigeleuchte der Luftbefeuchtung geht aus.

WLAN-Funktion

- Halten Sie im Betriebsmodus die Windmodus-Taste  5 Sekunden lang gedrückt. Nachdem ein Piepton ertönt, blinkt die WLAN-Anzeigeleuchte ca. 5 Sekunden lang schnell auf und die App-Vernetzung kann im Standardmodus konfiguriert werden. Wenn innerhalb von 3 Minuten keine Verbindung hergestellt wurde, geht die WLAN-Anzeige aus. Um die Verbindung erneut herzustellen, halten Sie die Windmodus-Taste 5 Sekunden lang gedrückt. Nachdem ein Piepton ertönt, wird das WLAN-Modul zurückgesetzt, die WLAN-Anzeigeleuchte blinkt circa 5 Sekunden lang schnell auf und die App-Vernetzung kann im Standardmodus konfiguriert werden. Halten Sie, wenn die WLAN-Anzeigeleuchte schnell blinkt, die Windmodus-Taste erneut 5 Sekunden lang gedrückt. Nachdem ein Piepton ertönt, blinkt die WLAN-Anzeige langsam auf und die App-Vernetzung kann im Kompatibilitätsmodus angepasst werden.

Hinweise zur WLAN-Funktion:

1. Wenn das Gerät innerhalb von 10 Sekunden nach dem Einschalten wieder ausgeschaltet wird, kehrt die WLAN-Anzeigeleuchte zum Zustand vor dem Ausschalten zurück. Wenn das Gerät nach 10 Sekunden ausgeschaltet wird, geht die WLAN-Anzeigeleuchte aus und das Gerät wird in den Standbymodus versetzt. Halten Sie die Einstellungstaste 5 Sekunden lang gedrückt, um die Funktion erneut zu starten.
2. Wenn während des Kopplungsprozesses innerhalb von 3 Minuten keine Verbindung zu einem WLAN-Netzwerk hergestellt wird, geht die WLAN-Anzeigeleuchte aus. Halten Sie die Einstellungstaste 5 Sekunden lang gedrückt, um die Funktion erneut zu starten.
3. Wenn der Router, nachdem die Verbindung zum Gerät erfolgreich hergestellt wurde, ausgeschaltet wird, erlischt ebenfalls die WLAN-Anzeigeleuchte. Wird der Router wieder eingeschaltet, wird auch die Verbindung zum Gerät automatisch wiederhergestellt.
4. Zum Verwenden der WLAN-Funktion muss die WLAN-Anzeige am Gerät schnell blinken und der WLAN-Router muss dazu in der Lage sein, sich mit einem mobilen Endgerät (Smartphone) zu verbinden.

Trockenwind-Funktion

- Nachdem die Kühlungs- und Luftbefeuchtungsfunktion aktiviert wurde, muss das Papier des Nassvorhangs des Filters vollständig getrocknet werden. Halten Sie deshalb immer, bevor Sie das Gerät nach der Verwendung der Kühlungs- und Luftbefeuchtungsfunktion einlagern, die Windgeschwindigkeitstaste 3 Sekunden lang gedrückt, um die Trockenwind-Funktion zu aktivieren. Beenden Sie anschließend die Trockenwind-Funktion.
- Nachdem die Trockenwind-Funktion aktiviert wurde, wird zunächst die nächsthöhere Windgeschwindigkeit ausgewählt. Anschließend läuft das Gerät 20 Minuten lang mit der höchsten Geschwindigkeitsstufe. Es leuchtet die Anzeigeleuchte der höchsten Geschwindigkeitsstufe auf.

- Nach dem Aktivieren der Trockenwind-Funktion blinkt die Anzeige der höchsten Geschwindigkeitsstufe und wird in einer Frequenz von 0,5 Sekunden abwechselnd ein- und ausgeschaltet. Die Funktion wird nach 20 Minuten automatisch beendet.
- Wenn die Trockenwind-Funktion aktiviert wird, werden alle anderen Funktionen deaktiviert.
- Nachdem diese Funktion aktiviert wurde, werden alle Tasten, außer der Ein/Aus-Taste, deaktiviert.
- Wenn Sie vor dem Ablauf der 20 Minuten die Ein/Aus-Taste drücken, wird das Gerät ausgeschaltet und die noch verbleibende Zeit der Trockenwind-Funktion wird nicht gespeichert.
- Wenn die Trockenwind-Funktion aktiviert und das Gerät vorzeitig ausgeschaltet wurde, wird das Gerät beim erneuten Einschalten auf den vorhergehenden Betriebsmodus zurückgesetzt (außer der Timer- und der Schlafmodus-Funktion). Die Trockenwind-Funktion wird nicht gespeichert.
- Wenn Sie das Gerät ausschalten, nachdem Sie die Kühlungs- und Luftbefeuchtungsfunktion verwendet haben, ohne die Trockenwind-Funktion zu verwenden, müssen Sie das Gerät neu starten und die Trockenwind-Funktion aktivieren, um das Papier des Nassvorhangs des Filters zu trocknen.

GERÄTESTEUERUNG PER SMARTPHONE

Wenn Sie Ihr Klarstein-Gerät in Ihr heimisches WLAN einbinden, können Sie es ganz bequem über die dazugehörige Klarstein-App bedienen. Die App ermöglicht es Ihnen, nicht nur das Gerät über Ihr Smartphone fernzusteuern, sondern bietet Ihnen zudem Zugang zu Rezepten und weiterführenden Informationen.

Gehen Sie folgendermaßen vor, um Ihr Smartphone mit Ihrem Klarstein-Gerät zu verbinden:

1. Laden Sie zuerst die Klarstein-App herunter, indem Sie mit Ihrem Smartphone den QR-Code scannen (siehe unten) oder laden Sie diese direkt aus dem App Store oder bei Google Play herunter.
2. Versichern Sie sich, dass Ihr Smartphone mit demselben WLAN-Netzwerk verbunden ist, mit dem Ihr Klarstein-Gerät verbunden werden soll.
3. Öffnen Sie die Klarstein-App.
4. Melden Sie sich mit Ihrem Konto an. Wenn Sie noch keinen Account haben, registrieren Sie sich in der Klarstein-App.
5. Folgen Sie den Anweisungen der App.

App-Download

Verwenden Sie die Scan-Funktion Ihres Handys, um den QR-Code zu scannen, und speichern Sie die App auf Ihrem Smartphone.

Hinweis: Weitere Hinweise zur Bedienung der App und Hilfestellungen zur Herstellung der Verbindung mit Ihrem Gerät liefert Ihnen die App, sobald Sie sie das erste Mal öffnen.

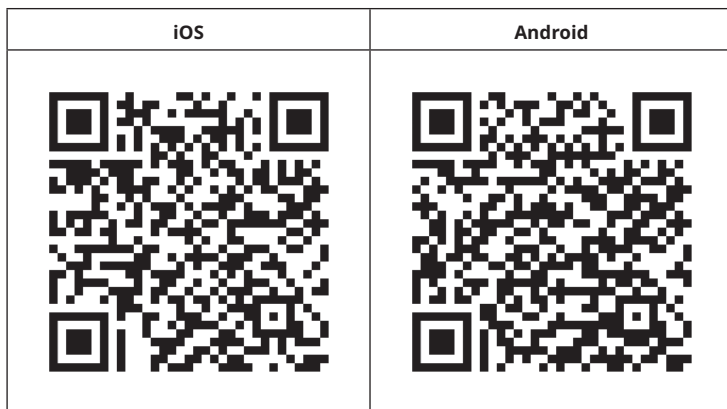

Fehlerbehebung bei Verbindungsproblemen

Wenn Ihr Klarstein-Gerät im WLAN nicht gefunden werden kann, überprüfen Sie Folgendes:

1. Das Gerät ist nicht eingesteckt. Stellen Sie sicher, dass Ihr Gerät an eine Steckdose angeschlossen ist.
2. Das Gerät befindet sich nicht im Kopplungsmodus. Stellen Sie sicher, dass die WiFi-Anzeige (LED) auf dem Bedienfeld des Smart-Geräts blinkt, wie in der Anweisung „WiFi-Einstellungen zurücksetzen“ Ihres Smart-Geräts beschrieben (Anweisungen finden Sie in der Regel unter Geräteanschluss).
3. Der WiFi-Zugangspunkt arbeitet nicht auf 2,4 GHz. Vergewissern Sie sich, dass Ihr Zugangspunkt auf dem 2,4-GHz-Band arbeitet und Sie eine eigene SSID auf dem 2,4-GHz-Band haben. Wenn Sie sich über das Betriebsband Ihres Access Points unsicher sind, wenden Sie sich bitte an Ihren Internet-Provider.

Wichtig: Bitte beachten Sie, dass, wenn Ihr WiFi-Router über ein Dualband verfügt - also sowohl im 2,4-GHz- als auch im 5-GHz-Band arbeitet - Sie die SSIDs für jedes Band trennen und die 2,4-GHz-SSID für die Verbindung verwenden müssen.

4. Überprüfen Sie die Firewall-Einstellungen Ihres WiFi-Netzwerks. Die Firewall-Einstellung Ihres WiFi-Netzwerks erlaubt der Klarstein-App möglicherweise nicht, die WiFi-Einstellungen auf Ihrem Smart-Gerät zu konfigurieren. Bitte stellen Sie sicher, dass Sie kein öffentliches WiFi-Netzwerk nutzen, z. B. Flughäfen, Wohnheime, Firmen, etc.
5. Unterschiedliche Anmeldedaten im Smartphone und in der App. Stellen Sie sicher, dass die in der Klarstein-App eingegebenen WiFi-Anmeldedaten mit denen übereinstimmen, mit denen Ihr Smartphone verbunden ist.

Wenn Sie die oben genannten Punkte befolgt haben und Ihr Smartphone sich immer noch nicht mit der App verbinden kann, wenden Sie sich bitte per E-Mail an uns, um Unterstützung zu erhalten: appsupport@go-bbg.com

REINIGUNG UND PFLEGE

Hinweis: Schalten Sie das Gerät vor der Reinigung, Reparatur und Wartung aus und ziehen Sie den Stecker.

Reinigung

- Wenn sich zu viele Fremdkörper oder Staub an der Gitterabdeckung und den Rotoren des Lufterlasses auf der Rückseite des Geräts absetzen, wird der Windeffekt beeinträchtigt. Es wird daher empfohlen, diese mindestens alle zwei Monate zu reinigen.

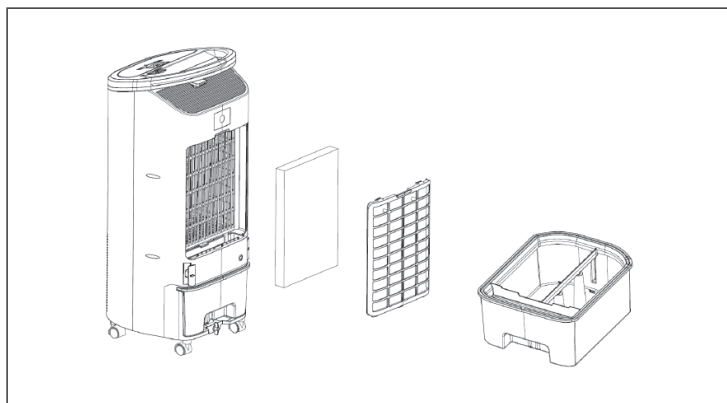

- Schalten Sie das Gerät aus und ziehen Sie das Netzkabel ab. Ziehen Sie vor der Reinigung immer den Netzstecker, um Stromschläge oder mechanische Beschädigungen zu vermeiden.
- Verwenden Sie zur Reinigung handelsübliches Reinigungsmittel und eine weiche Bürste. Verwenden Sie keine chemischen Reiniger.

Reinigung der Oberfläche des Geräts

- Wischen Sie die Oberfläche mit einem feuchten Tuch ab. Verwenden Sie kein Wasser, es könnte ins Gerät eindringen und die Elektronik beschädigen.
- Verwenden Sie keine ätzenden Reinigungsmittel oder Lösungsmittel.

Reinigung der Filter

1. Drücken Sie die Schnappverschlüsse des Staubfilters nach unten und nehmen Sie ihn heraus.
2. Nehmen Sie den Wasserfilter heraus.
3. Saugen Sie den Staubfilter ab.

4. Legen Sie den Wasserfilter für kurze Zeit in eine warme Seifenlösung. Spülen Sie den Wasserfilter anschließend gründlich mit klarem Wasser ab. Setzen Sie die Filter in umgekehrter Reihenfolge wieder ein.
5. Der Filter im Wassertank kann, falls erforderlich, mit warmem Wasser abgespült werden.

Aufbewahrung

- Wenn das Gerät längere Zeit nicht benutzt wird, ziehen Sie den Netzstecker und verpacken Sie es, um zu verhindern, dass Staub in das Gehäuse gelangt.
- Bewahren Sie es nach dem Verpacken an einem trockenen, belüfteten Ort auf.

Batterie der Fernbedienung auswechseln

- Öffnen Sie zum Wechsel der Batterie das Batteriefach, indem Sie den Schnappverschluss nach unten drücken und das Batteriefach herausziehen.
- Beachten Sie hierfür die Markierungen auf der Rückseite der Fernbedienung.
- Legen Sie eine neue Batterie (CR2032) ein. Achten Sie darauf, dass der Pluspol (+) nach oben zu Ihnen zeigt. Beachten Sie die Polaritätsmarkierungen auf der Rückseite der Fernbedienung und im Batteriefach, damit Sie die Batterie richtig herum einlegen.
- Schieben Sie das Batteriefach nach dem Einlegen der Batterie wieder in die Fernbedienung hinein.

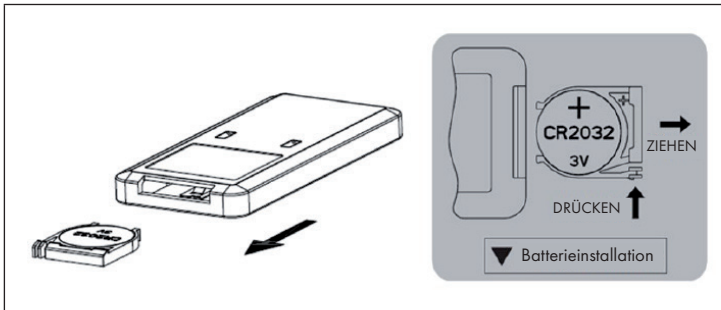

HINWEISE ZUR ENTSORGUNG



Wenn es in Ihrem Land eine gesetzliche Regelung zur Entsorgung von elektrischen und elektronischen Geräten gibt, weist dieses Symbol auf dem Produkt oder auf der Verpackung darauf hin, dass dieses Produkt nicht im Hausmüll entsorgt werden darf. Stattdessen muss es zu einer Sammelstelle für das Recycling von elektrischen und elektronischen Geräten gebracht werden. Durch regelkonforme Entsorgung schützen Sie die Umwelt und die Gesundheit Ihrer Mitmenschen vor negativen Konsequenzen. Informationen zum Recycling und zur Entsorgung dieses Produkts, erhalten Sie von Ihrer örtlichen Verwaltung oder Ihrem Hausmüllentsorgungsdienst.

Dieses Produkt enthält Batterien. Wenn es in Ihrem Land eine gesetzliche Regelung zur Entsorgung von Batterien gibt, dürfen die Batterien nicht im Hausmüll entsorgt werden. Informieren Sie sich über die örtlichen Bestimmungen zur Entsorgung von Batterien. Durch regelkonforme Entsorgung schützen Sie die Umwelt und die Gesundheit Ihrer Mitmenschen vor negativen Konsequenzen.

KONFORMITÄTSERKLÄRUNG

**Hersteller:**

Chal-Tec GmbH, Wallstraße 16, 10179 Berlin, Deutschland.

Importeur für Großbritannien:

Berlin Brands Group UK Ltd

PO Box 1145

Oxford, OX1 9UW

United Kingdom

Hiermit erklärt Chal-Tec GmbH, dass der Funkanlagentyp IceWind Plus Smart der Richtlinie 2014/53/EU entspricht. Der vollständige Text der EU-Konformitätserklärung ist unter der folgenden Internetadresse verfügbar:
use.berlin/10040209

Dear Customer,

Congratulations on purchasing this device. Please read the following instructions carefully and follow them to prevent possible damages. We assume no liability for damage caused by disregard of the instructions and improper use. Scan the QR code to get access to the latest user manual and more product information.



CONTENTS

Safety Instructions	18
Device Overview	20
Control Panel and Button Functions	21
Installation and Operation	22
Other Functions	23
Device Control by Smartphone	25
Cleaning and Care	27
Disposal Considerations	29
Declaration of Conformity	29

TECHNICAL DATA

Item number	10040209, 10040210, 10040211, 10040212
Power supply	220-240 V ~ 50 Hz
Power consumption	65 W
WiFi standard	IEEE 802.11b/g/n (channel 1-14)
WiFi frequency	2.400 - 2.4835 GHz
WiFi transmission power (max.)	11b: 17 dBm, 11g: 15 dBm, 11n: 13 dBm

SAFETY INSTRUCTIONS

- Before use, check the voltage indicated on the nameplate. Ensure that you only connect the appliance to sockets with the appropriate voltage.
- Keep the cable away from hot surfaces and sharp objects.
- Do not lay the cable under a carpet or cover it with other objects or fabrics. Lay the cable so that no one falls over it or gets caught on it.
- Do not use the device if the plug or the power cord is damaged.
- If the power cord is damaged, it must be replaced by the manufacturer, an authorised specialist company or a similarly qualified person.
- Use the unit indoors only.
- Do not cover the device.
- Place the appliance on a level, stable surface.
- Make sure that the unit is switched off before inserting the plug into the socket.
- Do not operate the appliance with wet hands and do not handle the plug and the cable with wet hands.
- Do not leave the device unattended during operation. Switch the device off and unplug it when you are not using it.
- Before filling, cleaning and maintaining the device, pull the power plug out of the socket.
- Do not pull the plug out of the socket by the cable. Instead, hold it securely with your hand while unplugging it.
- Children from the age of 8, mentally and physically impaired persons may only use the device if they have been familiarised in detail with the functions and safety precautions by a supervisor responsible for them beforehand. Make sure that children do not play with the appliance. Children over the age of 8 may only clean the appliance under supervision. Make sure that children do not play with the appliance. Children may only clean and care for the appliance under supervision.
- Use the device only as described in these operating instructions.
- Do not put your fingers or objects into the ventilation openings.
- Do not place the appliance near curtains, drapes, tablecloths or similar textiles. These could be drawn into the fan and could damage it.
- Do not use the unit in damp rooms such as bathrooms.
- Do not use the unit before the wheels are mounted or when it is lying on its side.
- Unwind the cable completely before use.
- Make sure that the device is upright.

- During operation, the unit humidifies the ambient air. However, avoid too high humidity. We recommend a humidity of between 40-50%. Excessive humidity can lead to mould or health problems.
- Only place the unit on surfaces that are insensitive to moisture and high humidity. It can always happen that a few drops fall out when installing or removing the water tank. If this is the case, wipe away the water drops immediately.
- Change the water in the tank after 3 days at the latest.
- Never swallow batteries as there is a risk of chemical burns.
- A button cell battery is included with this unit. If the button cell battery is swallowed, it can cause severe internal burns and death within 2 hours.
- Keep both new and used batteries out of the reach of children.
- If the battery compartment does not close securely, stop using the appliance and make sure it is out of the reach of children.
- If you think batteries have been swallowed or are in any other orifices, seek medical attention or emergency room care immediately.
- The batteries contain environmentally hazardous substances. They must be removed from the appliance before disposal and disposed of safely in accordance with environmental regulations.
- Note that high humidity can favour the growth of biological organisms in the environment.
- Make sure that the area around the air cooler does not get damp or wet. If there is moisture around the unit, reduce the power of the unit. If the output power of the unit cannot be reduced, use the air cooler with interruptions. Make sure that absorbent materials such as carpets, curtains, curtains or tablecloths do not get wet.
- Never leave water in the holder when the appliance is not in use.
- Empty and clean the air cooler before storage. Clean the air cooler before the next use.

DEVICE OVERVIEW

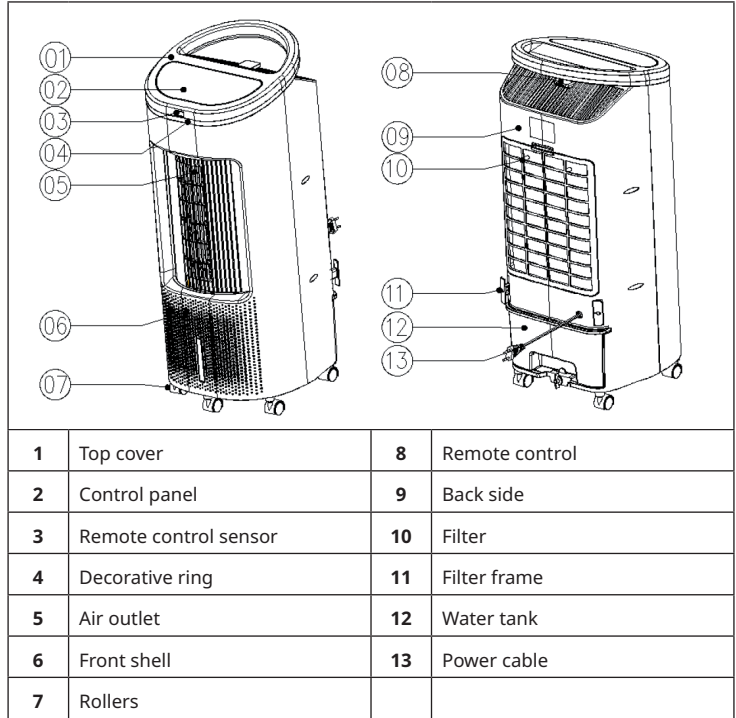

CONTROL PANEL AND BUTTON FUNCTIONS

	On/Off				
	Setting the timer: 1, 2, 4, 8 h				
	Humidification or evaporative cooling				
	Swing				
	Mode: Normal > Natural () > Sleep mode ()				
	Wind speed: high > medium > low > quiet				



INSTALLATION AND OPERATION



Before first use

Remove all packing material and read the instructions completely. The unit is ready for use immediately.

Switching on the appliance

As soon as the unit is switched on, all displays come on briefly. A double signal sounds, the air outlet moves back from the current angle to 0° and the unit switches to standby mode. If you do not take any action for more than 1 minute, the display darkens to 33 % of the original brightness. Press any button to switch the display back on.

Operation via the buttons on the control panel

- **On/Off:** Press the button to start the unit in normal wind mode. The air outlet opens automatically. Press the button again to return to standby mode. The fan stops and the outlet closes automatically. To switch off the device completely, pull the power plug out of the socket.
- **Wind speed:** After the unit has been switched on, the unit is in normal wind mode. Press the button several times to set one of the following wind speeds: high > medium > low > quiet. If you select "low", the fan first runs at medium speed and then changes to low speed.
- **Wind mode:** Press the button several times to select one of the following modes: Normal > Natural () > Sleep Mode (). The corresponding indicator on the display lights up. In natural mode, the wind speed changes regularly and the cool air is distributed throughout the room. In natural mode, the speed is automatically controlled and not manually adjustable. In sleep mode, the air is distributed to ensure a comfortable sleep. In sleep mode, all speeds are manually adjustable.

Note: In natural wind mode, the "quiet" wind speed cannot be used. In natural mode, only the wind speeds "high", "medium" and "low" can be used.

- **Timer:** Press the button several times to select one of the following settings: 1 hour > 2 hours > 4 hours > 8 hours. If the corresponding LED is not lit, the timer is not active. After you have selected the desired time, the corresponding indicator lights up on the display. As soon as the time has elapsed, the unit switches off and the display goes out.
- **Humidification or evaporative cooling:** In operating mode, press the button to switch the water pump in the unit on/off
- **Swing:** Press the button to swing the unit to the right and left. Press the button again to stop the swing function.

OTHER FUNCTIONS

Memory function

- When the unit is switched on again after an interruption of the power supply or a power failure, a beep sounds 10 times (once per second), with no screen display and no action performed. After 30 seconds, the unit returns to the function that was set before it was switched off (all functions, except sleep mode, are restored when it is switched on again, including the new function for protection against unintentional long-term operation).
- If you press the On/Off button within the recovery time, the last set function is restored immediately.
- The countdown of the timer function is also saved. The maximum deviation after a power failure is 5 minutes (the time during which the unit was switched off by the power failure is not included).
- If the unit has been switched off normally and you switch it on again after the power supply has been interrupted, the memory function is not activated and the unit is in normal operating mode.

Water shortage protection function

- When the cooling function of the unit is activated, it starts with a 45-second delay because the unit first checks whether there is enough water in the water tank and it takes another 5 seconds to determine the operating status of the cooling.
- When the cooling function has been activated, the water pump pumps water. Regardless of whether there is water in the water tank, the magnetic switch connected to the MCU connection is not detected for the first 50 seconds after the water pump is switched on. The state of the magnetic switch is determined between the 45th and 50th second. Depending on the state of the magnetic switch, it is determined whether the water pump continues operation or stops operation.
- After 45 seconds, if the water level in the water tank is found to be too low for 5 consecutive seconds, the water pump stops operating. The unit beeps for 10 seconds and the humidification indicator light goes off.

WiFi function

- In operating mode, press and hold the wind mode button  for 5 seconds. After a beep sounds, the WiFi indicator light flashes rapidly for approx. 5 seconds and app networking can be configured in standard mode. If no connection is established within 3 minutes, the WiFi indicator goes off. To reconnect, press and hold the wind mode button for 5 seconds. After a beep sounds, the WiFi module is reset, the WiFi indicator light flashes quickly for about 5 seconds and the app networking can be configured in standard mode. When the WiFi indicator light is flashing rapidly, press and hold the wind mode button again for 5 seconds. After a beep sounds, the WiFi indicator flashes slowly and the app networking can be adjusted in compatibility mode.

Notes on the WiFi function

1. If the unit is switched off again within 10 seconds of being switched on, the WiFi indicator light returns to the state before it was switched off. If the unit is switched off after 10 seconds, the WiFi indicator light goes off and the unit goes into standby mode. Press and hold the setting button for 5 seconds to restart the function.
2. If no connection to a WiFi network is established within 3 minutes during the pairing process, the WiFi indicator light goes off. Press and hold the setting button for 5 seconds to restart the function.
3. If the router is switched off after the connection to the device has been successfully established, the WiFi indicator light also goes out. When the router is switched on again, the connection to the device is also automatically restored.
4. To use the WiFi function, the WiFi indicator on the unit must flash quickly and the WiFi router must be able to connect to a mobile end device (smartphone).

Dry wind function

- After the cooling and humidification function has been activated, the paper of the filter's wet curtain must be completely dried. Therefore, always before storing the unit after using the cooling and humidification function, press and hold the wind speed button for 3 seconds to activate the dry wind function. Then stop the dry wind function.
- After the dry wind function has been activated, the next higher wind speed is selected first. The appliance then runs for 20 minutes at the highest speed setting. The indicator light of the highest speed level lights up.
- After activating the dry wind function, the indicator of the highest speed level flashes and is switched on and off alternately at a frequency of 0.5 seconds. The function is automatically terminated after 20 minutes.
- When the dry wind function is activated, all other functions are deactivated.
- After this function is activated, all buttons except the on/off button are deactivated.
- If you press the On/Off button before the 20 minutes have elapsed, the appliance is switched off and the remaining time of the dry wind function is not saved.
- If the dry wind function has been activated and the unit has been switched off prematurely, the unit is reset to the previous operating mode when it is switched on again (except for the timer and sleep mode functions). The dry wind function is not saved.
- If you switch off the unit after using the cooling and humidification function without using the dry wind function, you must restart the unit and activate the dry wind function to dry the paper of the filter wet curtain.

DEVICE CONTROL BY SMARTPHONE

If you integrate the device into your home WiFi, you can conveniently operate it via the associated Klarstein app. The app not only allows you to remotely control the device via your smartphone, but also gives you access to recipes and additional information.

Follow these steps to connect your smartphone to your Klarstein device:

1. Download the Klarstein app first by scanning the QR code with your smartphone (see below), or download it directly from App Store or Google Play.
2. Make sure your smartphone is connected to the same WiFi network that your Klarstein device is to be connected to.
3. Open the Klarstein app.
4. Sign in to your account. If you do not have an account, sign up in the Klarstein app.
5. Follow the instructions from the app.

App Download

Use the scan function of your smartphone to scan the QR code and save the app on your smartphone.

Note: The app provides further information on how to use the app and help on how to connect to your device as soon as you open it for the first time.



Troubleshooting connection problems

If your Klarstein device cannot be found in the WLAN, check the following:

1. The device is not plugged in. Make sure that your device is plugged into an electric socket.
2. The device is not in pairing mode. Make sure that the WiFi indicator (LED) on the smart device control panel is blinking as described in the 'Reset WiFi settings' instruction of your smart device (instructions are usually available on device connection process).
3. The WiFi access point does not operate on 2.4 GHz. Make sure that your access point operates on 2.4 GHz band and you have a separate SSID on 2.4 GHz band. If you are not sure about the operating band of your access point, please contact your internet provider company.

Important: please note that if your WiFi router is dual band - operating on both 2.4 GHz and 5 GHz band - you need to separate the SSIDs for each band and use the 2.4 GHz SSID for connection.

4. Firewall settings of your WiFi network; the firewall setting of your WiFi network may not allow the Klarstein app to configure the WiFi settings on your smart device. Please make sure that you are not using a public WiFi network, e.g. airports, dormitories, companies, etc.
5. Different credentials used in smartphone and the app. Make sure that the WiFi credentials entered in the Klarstein app are the same as the ones that your smartphone is connected to.

Following the above mentioned points, if your smart device still fails to connect to the app, please contact us via email for support: appsupport@go-bbg.com

CLEANING AND CARE

Note: Switch the device off and unplug it before cleaning, repairing or maintenance.

Cleaning

- If too much foreign matter or dust settles on the grille cover and the air inlet rotors at the back of the unit, the wind effect will be impaired. It is therefore recommended to clean them at least every two months.

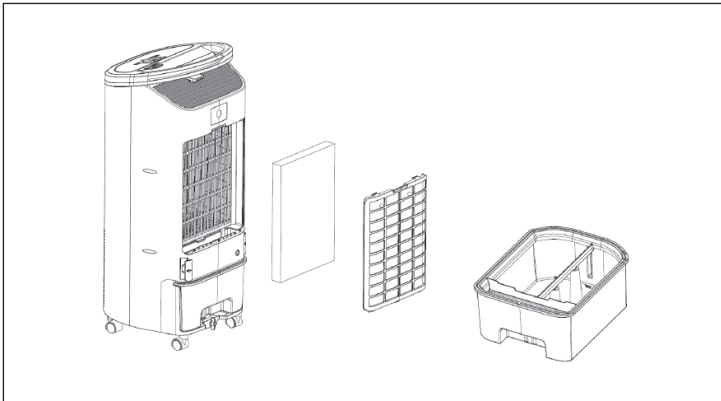

- Switch off the device and unplug the power cord. Always disconnect the mains plug before cleaning to avoid electric shocks or mechanical damage.
- Use a commercially available cleaning agent and a soft brush for cleaning. Do not use chemical cleaners for cleaning.

Cleaning the outer surface of the device

- Wipe the surface with a damp cloth. Do not use water, as it could enter the unit and damage the electronics.
- Do not use caustic cleaning agents or solvents.

Cleaning the filters

1. Press down the snaps of the dust filter and remove it.
2. Remove the water filter.
3. Vacuum the dust filter.
4. Place the water filter in a warm soap solution for a short time. Then rinse the water filter thoroughly with clear water. Replace the filters in reverse order.
5. The filter in the water tank can be rinsed with warm water if necessary.

Storage

- If the device will not be used for a long time, unplug it from the mains and pack it away to prevent dust from getting into the housing.
- After packing, store it in a dry, ventilated place.

Changing the battery of the remote control

- To change the battery, open the battery compartment by pressing down the snap lock and pulling out the battery compartment. To do this, observe the markings on the back of the remote control.
- Insert a new battery (CR2032). Make sure that the positive pole (+) is facing upwards towards you. Note the polarity markings on the back of the remote control and in the battery compartment so that you insert the battery the right way round.
- After inserting the battery, push the battery compartment back into the remote control.

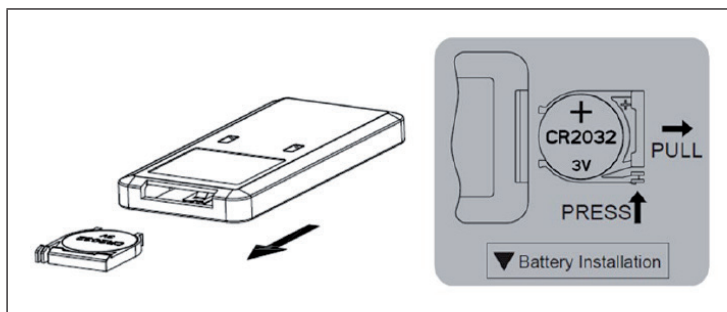

DISPOSAL CONSIDERATIONS



If there is a legal regulation for the disposal of electrical and electronic devices in your country, this symbol on the product or on the packaging indicates that this product must not be disposed of with household waste. Instead, it must be taken to a collection point for the recycling of electrical and electronic equipment. By disposing of it in accordance with the rules, you are protecting the environment and the health of your fellow human beings from negative consequences. For information about the recycling and disposal of this product, please contact your local authority or your household waste disposal service.

This product contains batteries. If there is a legal regulation for the disposal of batteries in your country, the batteries must not be disposed of with household waste. Find out about local regulations for disposing of batteries. By disposing of them in accordance with the rules, you are protecting the environment and the health of your fellow human beings from negative consequences.

DECLARATION OF CONFORMITY

**Manufacturer:**

Chal-Tec GmbH, Wallstrasse 16, 10179 Berlin, Germany.

Importer for Great Britain:

Berlin Brands Group UK Ltd
PO Box 1145
Oxford, OX1 9UW
United Kingdom

Hereby, Chal-Tec GmbH declares that the radio equipment type IceWind Plus Smart is in compliance with Directive 2014/53/EU. The full text of the EU declaration of conformity is available at the following internet address: use.berlin/10040209

For Great Britain: Hereby, Chal-Tec GmbH declares that the radio equipment type IceWind Plus Smart is in compliance with the relevant statutory requirements. The full text of the declaration of conformity is available at the following internet address: use.berlin/10040209

Cher client, chère cliente,

Toutes nos félicitations pour l'acquisition de ce nouvel appareil. Lisez attentivement les indications suivantes et suivez-les pour éviter d'éventuels dommages. Nous ne saurions être tenus pour responsables des dommages dus au non-respect des consignes et à la mauvaise utilisation de l'appareil. Scannez le QR-Code pour obtenir la dernière version du mode d'emploi ainsi que d'autres informations concernant le produit.



SOMMAIRE

Consignes de sécurité	32
Aperçu de l'appareil	34
Panneau de commande et fonctions des touches	35
Installation et utilisation	36
Autres fonctions	37
Contrôle de l'appareil par smartphone	40
Nettoyage et entretien	42
Conseils pour le recyclage	44
Déclaration de conformité	44

FICHE TECHNIQUE

Numéro d'article	10040209, 10040210, 10040211, 10040212
Alimentation	220-240 V ~ 50 Hz
Puissance	65 W
Norme Wi-Fi	IEEE 802.11b/g/n (canaux 1-14)
Fréquence du Wifi	2,400 - 2,4835 GHz
Puissance d'émission de WiFi (max)	11b : 17 dBm, 11g : 15 dBm, 11n : 13 dBm

CONSIGNES DE SÉCURITÉ

- Vérifiez la tension indiquée sur la plaque signalétique avant utilisation. Connectez l'appareil uniquement à des prises qui correspondent à sa tension.
- Tenez le câble éloigné des surfaces chaudes et des objets pointus.
- Ne faites pas passer le cordon sous un tapis et ne le recouvrez pas d'autres objets ou tissus. Installez le câble secteur de manière à ce que personne ne trébuche dessus ou ne s'y accroche.
- N'utilisez pas l'appareil si la fiche ou le cordon d'alimentation est endommagé.
- Si le cordon d'alimentation ou la fiche sont endommagés, ils doivent être remplacés par le fabricant, une entreprise spécialisée agréée ou une personne de qualification similaire.
- Utilisez l'appareil à l'intérieur uniquement.
- Ne couvrez pas l'appareil.
- Installez toujours l'appareil sur une surface solide et plane.
- Avant d'insérer la fiche dans la prise, assurez-vous que l'appareil est éteint.
- N'utilisez pas l'appareil avec les mains mouillées et ne touchez pas la fiche et le câble avec les mains mouillées.
- Ne laissez jamais l'appareil sans surveillance pendant son fonctionnement. Éteignez-le et débranchez-le lorsque vous ne l'utilisez pas.
- Avant le nettoyage et l'entretien, débranchez la fiche d'alimentation de la prise.
- Ne tirez pas sur le câble pour le débrancher, mais tirez sur la fiche elle-même.
- Les enfants à partir de 8 ans et les personnes souffrant de handicaps mentaux, sensoriels et physiques ne peuvent utiliser l'appareil que s'ils ont été parfaitement familiarisés avec les fonctions et les précautions de sécurité par une personne responsable. Veillez à ce que les enfants ne jouent pas avec l'appareil. Les enfants à partir de 8 ans ne sont autorisés à nettoyer l'appareil que sous surveillance. Veillez à ce que les enfants ne jouent pas avec l'appareil. Les enfants ne sont autorisés à nettoyer et entretenir l'appareil que sous surveillance.
- N'utilisez l'appareil que comme décrit dans ce mode d'emploi.
- N'insérez pas vos doigts ou des objets dans les ouvertures de ventilation.
- N'installez pas l'appareil à proximité de voilages, rideaux, nappes ou autres textiles similaires. Ils pourraient être entraînés dans le ventilateur et l'endommager.
- N'installez pas l'appareil dans une pièce humide comme une salle de bain.
- N'utilisez pas l'appareil avant d'avoir installé les roues ou lorsqu'il est couché sur le côté.
- Déroulez complètement le cordon avant utilisation.
- Veillez à ce que l'appareil soit posé bien droit.

- L'appareil humidifie l'air ambiant pendant le fonctionnement. Cependant, évitez une humidité excessive. Nous recommandons une humidité entre 40 et 50 %. Une humidité excessive peut entraîner des problèmes de moisissure ou de santé.
- Placez l'appareil uniquement sur des surfaces insensibles à l'eau et à une humidité élevée. Il peut toujours arriver que quelques gouttes se renversent lors de l'installation et du retrait du réservoir d'eau. Si cela se produit, essuyez immédiatement les gouttelettes d'eau.
- Changez l'eau du réservoir au plus tard au bout de 3 jours.
- N'avez jamais de piles, car il y a un risque de brûlures chimiques.
- Une pile bouton est fournie avec cet appareil. Si la pile bouton est avalée, cela peut entraîner de graves brûlures internes et la mort dans les 2 heures.
- Rangez les piles neuves ou usagées hors de portée des enfants.
- Si le compartiment à piles ne se ferme pas correctement, n'utilisez plus l'appareil et veillez à ce qu'il soit hors de portée des enfants.
- Si vous pensez que des piles ont été avalées ou se trouvent dans d'autres orifices du corps, consultez immédiatement un médecin ou le service des urgences.
- Les piles contiennent des substances dangereuses pour l'environnement. Elles doivent être retirées de l'appareil avant sa mise au rebut et éliminées en toute sécurité en respectant les règles de protection de l'environnement.
- Notez qu'un taux d'humidité élevé peut favoriser la croissance d'organismes biologiques dans l'environnement.
- Veillez à ce que la zone autour du rafraîchisseur d'air ne soit pas humide ou mouillée. Si de l'humidité apparaît autour de l'appareil, réduisez la puissance de l'appareil. Si la puissance de sortie de l'appareil ne peut pas être réduite, utilisez le rafraîchisseur d'air par intermittence. Veillez à ce que les matériaux absorbants tels que les tapis, les rideaux, les draperies ou les nappes ne soient pas mouillés.
- Ne laissez jamais d'eau dans le réservoir lorsque l'appareil n'est pas utilisé.
- Videz et nettoyez le rafraîchisseur d'air avant de le stocker. Nettoyez le rafraîchisseur d'air avant la prochaine utilisation.

APERÇU DE L'APPAREIL

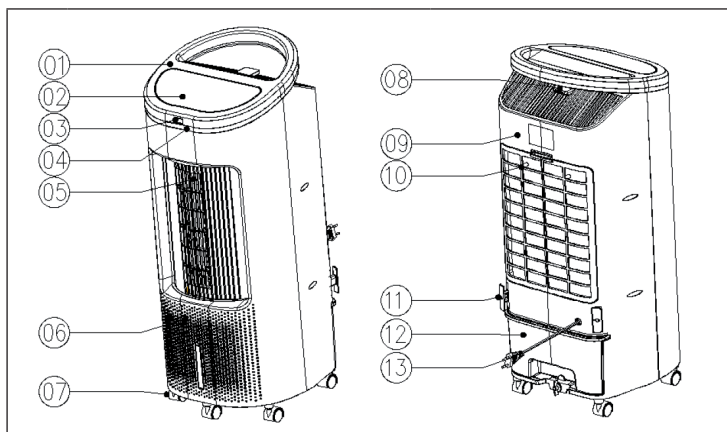

1	Cache supérieur	8	Télécommande
2	Panneau de commande	9	Dos de l'appareil
3	Capteur de télécommande	10	Filtre
4	Anneau décoratif	11	Cadre de filtre
5	Évacuation d'air	12	Réservoir d'eau
6	Coque frontale	13	Câble secteur
7	Roulettes		

PANNEAU DE COMMANDE ET FONCTIONS DES TOUCHES

	Marche/arrêt
	Réglage de la minuterie : 1, 2, 4, 8 h
	Humidification de l'air ou refroidissement par évaporation
	Oscillation
	Mode : Normal > Naturel () > Sommeil ()
	Vitesse de ventilation : Haut > Moyen > Faible > silencieux



INSTALLATION ET UTILISATION

Avant la première utilisation

Retirez tout le matériel d'emballage et lisez entièrement les instructions. L'appareil est immédiatement prêt à l'emploi.

Pour allumer l'appareil

Lorsque l'appareil est mis en marche, tous les indicateurs s'allument brièvement. Un double signal sonore retentit, la sortie d'air se déplace de l'angle actuel à 0° et l'appareil passe en mode veille. Si vous n'effectuez aucune action pendant plus d'une minute, l'écran s'assombrit à 33 % de sa luminosité initiale. Appuyez sur n'importe quelle touche pour rallumer l'écran.

Utilisation avec les touches du panneau de commande

- **Marche/arrêt** : Appuyez sur cette touche pour démarrer l'appareil en mode ventilation normale. La sortie d'air s'ouvre automatiquement. Appuyez à nouveau sur la touche pour retourner en mode veille. Le ventilateur s'arrête et le diffuseur se ferme automatiquement. Pour éteindre complètement l'appareil, débranchez la fiche de la prise.
- **Vitesse de ventilation** : une fois l'appareil mis en marche, il se trouve en mode ventilation normal. Appuyez plusieurs fois sur la touche pour régler l'une des vitesses de ventilation suivantes : élevée > moyenne > faible > silencieuse. Si vous choisissez « faible », le ventilateur fonctionne d'abord à vitesse moyenne, puis passe à une vitesse faible.
- **Mode ventilation** : Appuyez plusieurs fois sur la touche pour sélectionner l'un des modes suivants : Normal > Naturel (☀) > Sommeil (🌙). Le voyant correspondant s'allume sur l'écran. En mode naturel, la vitesse de ventilation change régulièrement et l'air frais est diffusé dans toute la pièce. En mode naturel, la vitesse est réglée automatiquement et ne peut pas être réglée manuellement. En mode sommeil, l'air est réparti de manière à garantir un sommeil agréable. En mode sommeil, toutes les vitesses sont réglables manuellement.

Remarque : En mode vent naturel, la vitesse du vent « faible » ne peut pas être utilisée. En mode naturel, seules les vitesses de vent « haute », « moyenne » et « basse » peuvent être utilisées.

- **Timer** : Appuyez plusieurs fois sur la touche pour sélectionner l'un des réglages suivants : 1 heure > 2 heures > 4 heures > 8 heures. Si la LED correspondante n'est pas allumée, aucune minuterie n'est active. Après avoir sélectionné la durée souhaitée, l'indicateur correspondant s'allume sur l'écran. Dès que la durée est écoulée, l'appareil s'éteint et le voyant disparaît.

- **Humidification de l'air ou rafraîchissement par évaporation** : en mode de fonctionnement, appuyez sur la touche pour activer/désactiver la pompe à eau dans l'appareil
- **Oscillation** : appuyez sur la touche pour faire osciller l'appareil vers la droite et vers la gauche. Appuyez une nouvelle fois sur la touche pour quitter la fonction.

AUTRES FONCTIONS

Fonction mémoire

- Lorsque l'appareil est remis en marche après une interruption de l'alimentation électrique ou une panne de courant, un bip retentit 10 fois (une fois par seconde), sans affichage à l'écran et sans action exécutée. Après 30 secondes, l'appareil revient à la fonction réglée avant la mise hors tension (toutes les fonctions, à l'exception du mode veille, sont rétablies lorsque l'appareil est remis sous tension, y compris la nouvelle fonction de protection contre les utilisations prolongées involontaires)
- Si vous appuyez sur la touche marche/arrêt pendant le délai de restauration, la dernière fonction réglée est immédiatement restaurée.
- Le compte à rebours de la fonction de minuterie est également enregistré. L'écart maximal après une coupure de courant est de 5 minutes (le temps pendant lequel l'appareil était éteint en raison de la coupure de courant n'est pas pris en compte).
- Si l'appareil a été éteint normalement et que vous le rallumez après avoir coupé l'alimentation, la fonction de sauvegarde n'est pas activée et l'appareil se trouve en mode de fonctionnement normal.

Fonction de protection contre le manque d'eau

- Lorsque la fonction de rafraîchissement de l'appareil est activée, celle-ci démarre avec 45 secondes de décalage, car l'appareil vérifie d'abord s'il y a suffisamment d'eau dans le réservoir d'eau, et il lui faut 5 secondes supplémentaires pour déterminer l'état de fonctionnement du rafraîchissement.
- Lorsque la fonction de rafraîchissement a été activée, la pompe à eau pompe de l'eau. Indépendamment du fait qu'il y ait de l'eau dans le réservoir d'eau, le commutateur magnétique connecté au port MCU n'est pas détecté pendant les 50 premières secondes après la mise en marche de la pompe à eau. L'état de l'interrupteur magnétique est déterminé entre la 45e et la 50e seconde. En fonction de l'état de l'interrupteur magnétique, il est déterminé si la pompe à eau poursuit son fonctionnement ou si elle arrête de fonctionner.
- Si, après 45 secondes l'appareil constate que le niveau d'eau du réservoir est trop bas pendant 5 secondes consécutives, la pompe à eau arrête de fonctionner. L'appareil émet un bip pendant 10 secondes et le témoin lumineux de l'humidification s'éteint.

Fonction Wifi

- En mode de fonctionnement, maintenez la touche de mode de ventilation  5 secondes. Après un bip, le voyant Wifi clignote rapidement pendant environ 5 secondes et la mise en réseau de l'application peut être configurée en mode standard . Si aucune connexion n'est établie dans les 3 minutes, le voyant Wifi s'éteint. Pour rétablir la connexion, maintenez la touche mode ventilation pendant 5 secondes. Après un bip sonore, le module WiFi est réinitialisé, le voyant WiFi clignote rapidement pendant environ 5 secondes et la mise en réseau de l'application peut être configurée en mode standard . Lorsque le voyant Wifi clignote rapidement, maintenez à nouveau la touche Mode ventilation pendant 5 secondes. Après un bip, le voyant Wifi clignote lentement et la mise en réseau de l'application peut être adaptée en mode de compatibilité.

Remarques sur la fonction Wifi :

1. Si l'appareil est éteint dans les 10 secondes qui suivent sa mise sous tension, le voyant Wifi revient à l'état dans lequel il se trouvait avant l'extinction. Si l'appareil est éteint après 10 secondes, le voyant Wifi s'éteint et l'appareil passe en mode veille. Maintenez la touche Paramètres pendant 5 secondes pour redémarrer la fonction.
2. Si, pendant le processus de couplage, aucune connexion à un réseau Wifi n'est établie dans les 3 minutes, le témoin lumineux Wifi s'éteint. Maintenez la touche Paramètres pendant 5 secondes pour redémarrer la fonction.
3. Si le routeur est éteint après que la connexion à l'appareil a été établie avec succès, le voyant Wifi s'éteint également. Si vous rallumez le routeur, la connexion à l'appareil est également rétablie automatiquement.
4. Pour utiliser la fonction Wifi, le voyant Wifi de l'appareil doit clignoter rapidement et le routeur Wifi doit être en mesure de se connecter à un terminal mobile (smartphone).

Fonction vent sec

- Après avoir activé la fonction de rafraîchissement et d'humidification de l'air, le papier du rideau humide du filtre doit être complètement séché. Par conséquent, avant de ranger l'appareil après avoir utilisé les fonctions de rafraîchissement et d'humidification, maintenez toujours la touche de vitesse de ventilation pendant 3 secondes pour activer la fonction de vent sec. Quittez ensuite la fonction vent sec.
- Une fois la fonction vent sec activée, la vitesse de ventilation immédiatement supérieure est d'abord sélectionnée. Ensuite, l'appareil fonctionne pendant 20 minutes à la vitesse de ventilation maximale. Le témoin lumineux de la vitesse la plus élevée s'allume.
- Après l'activation de la fonction vent sec, l'indicateur du niveau de vitesse le plus élevé clignote à une fréquence de 0,5 seconde. La fonction s'arrête automatiquement au bout de 20 minutes.

- Lorsque la fonction vent sec est activée, toutes les autres fonctions sont désactivées.
- Une fois cette fonction activée, toutes les touches sont désactivées, sauf la touche marche/arrêt.
- Si vous appuyez sur la touche marche/arrêt avant la fin des 20 minutes, l'appareil s'éteint et le temps restant de la fonction vent sec n'est pas enregistré.
- Si la fonction vent sec a été activée et que l'appareil a été éteint prématurément, le mode de fonctionnement précédent sera rétabli lorsque l'appareil sera remis en marche (sauf pour les fonctions minuterie et mode sommeil). La fonction vent sec n'est pas enregistrée.
- Si vous éteignez l'appareil après avoir utilisé les fonctions de rafraîchissement et d'humidification de l'air sans utiliser la fonction Vent sec, vous devez redémarrer l'appareil et activer la fonction Vent sec pour sécher le papier du rideau humide du filtre.

CONTRÔLE DE L'APPAREIL PAR SMARTPHONE

Si vous intégrez votre appareil Klarstein à votre Wi-Fi domestique, vous pouvez le contrôler confortablement à l'aide de l'application Klarstein associée. L'application vous permet non seulement de contrôler l'appareil à distance sur votre smartphone, mais vous donne également accès à des recettes et à d'autres informations.

Procédez comme suit pour connecter votre smartphone à votre appareil Klarstein :

1. Téléchargez d'abord l'application Klarstein en scannant le code QR avec votre smartphone (voir ci-dessous) ou téléchargez-la directement depuis l'App Store ou Google Play.
2. Assurez-vous que votre smartphone est connecté au réseau Wi-Fi auquel vous voulez connecter votre appareil Klarstein.
3. Ouvrez l'application Klarstein.
4. Connectez-vous à votre compte. Si vous n'avez pas encore de compte, enregistrez-vous dans l'application Klarstein.
5. Suivez les instructions dans l'application.

Téléchargement de l'application

Utilisez la fonction scan de votre téléphone portable pour scanner le code QR et enregistrer l'application sur votre smartphone.

Remarque : au premier démarrage, l'application vous fournit des informations supplémentaires sur son utilisation et une assistance pour établir une connexion avec votre appareil.

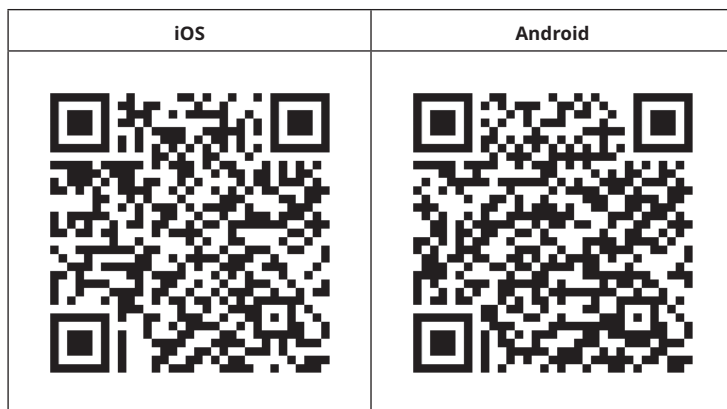

Résolution des problèmes de connexion

Si votre appareil Blumfeldt est introuvable sur le Wifi, vérifiez les points suivants :

1. L'appareil n'est pas branché. Vérifiez que votre appareil est branché à une prise.
2. L'appareil ne se trouve pas en mode d'appairage. Vérifiez que le voyant WiFi (LED) du panneau de commande de l'appareil intelligent clignote comme décrit dans les instructions "Réinitialiser les paramètres WiFi" pour votre appareil intelligent (les instructions se trouvent généralement sous Connexion de l'appareil).
3. Le point d'accès WiFi ne fonctionne pas sur 2,4 GHz. Assurez-vous que votre point d'accès fonctionne sur la bande 2,4 GHz et que vous disposez de votre propre SSID sur la bande 2,4 GHz. Si vous n'êtes pas sûr de la bande de fonctionnement de votre point d'accès, veuillez contacter votre fournisseur d'accès Internet.

Important : veuillez noter que si votre routeur WiFi a une double bande - c'est-à-dire qu'il fonctionne à la fois dans les bandes 2,4 GHz et 5 GHz - vous devez séparer les SSID pour chaque bande et utiliser le SSID 2,4 GHz pour vous connecter.

4. Vérifiez les paramètres du pare-feu de votre réseau WiFi. Le paramétrage de pare-feu de votre réseau Wi-Fi peut ne pas permettre à l'application Klarstein de configurer les paramètres Wi-Fi sur votre appareil connecté. Veuillez vous assurer que vous n'utilisez pas un réseau WiFi public, par ex. aéroports, dortoirs, entreprises, etc.
5. Différentes données de connexion dans le smartphone et dans l'application. Vérifiez que les données de connexion WiFi saisies dans l'application Klarstein correspondent à celles de votre smartphone.

Si vous avez suivi les instructions ci-dessus et que votre smartphone ne parvient toujours pas à se connecter à l'application, veuillez nous envoyer un e-mail pour obtenir de l'aide : appsupport@go-bbg.com

NETTOYAGE ET ENTRETIEN

Remarque : Avant le nettoyage, l'entretien et la maintenance, éteignez l'appareil et débranchez la fiche de la prise.

Nettoyage

- Si trop de corps étrangers ou de poussière se déposent sur le couvercle de la grille et sur les rotors de l'entrée d'air à l'arrière de l'appareil, l'effet du vent sera altéré. Il est donc recommandé de les nettoyer au moins tous les deux mois.

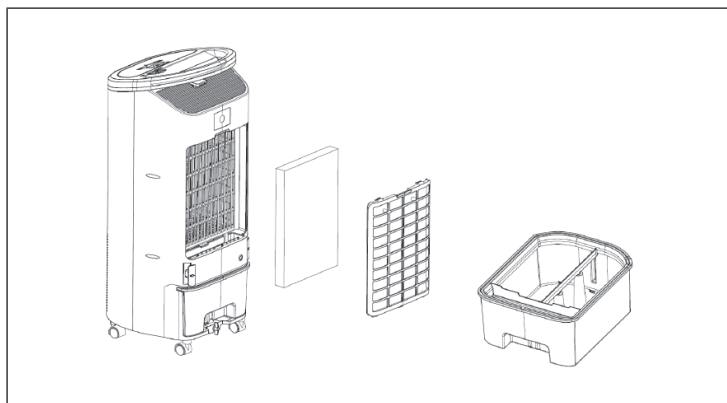

- Éteignez l'appareil et débranchez le câble d'alimentation. Débranchez toujours la fiche secteur avant de nettoyer pour éviter les chocs électriques ou les dommages mécaniques.
- Utilisez des produits de nettoyage du commerce et une brosse douce pour le nettoyage. N'utilisez pas de produits chimiques pour le nettoyage.

Nettoyage de la surface de l'appareil

- Essuyez la surface avec un chiffon humide. N'utilisez pas d'eau, elle pourrait pénétrer dans l'appareil et endommager l'électronique.
- N'utilisez pas de produits de nettoyage caustiques ni de solvants.

Nettoyage des filtres

1. Poussez les clips du filtre à poussière vers le bas et retirez-le.
2. Retirez le filtre à eau.
3. Aspirez le filtre à poussière.

- Placez le filtre à eau dans une solution savonneuse chaude pendant quelques instants. Rincez ensuite soigneusement le filtre à eau à l'eau claire. Remettez les filtres en place dans l'ordre inverse.
- Le filtre du réservoir d'eau peut, si nécessaire, être rincé à l'eau chaude.

Rangement

- Si vous n'utilisez pas l'appareil pendant une longue période, débranchez le cordon d'alimentation et enroulez-le pour empêcher la poussière de pénétrer dans le boîtier.
- Après l'avoir emballé, conservez-le dans un endroit sec et aéré.

Remplacement de la pile de la télécommande

- Pour changer la pile, ouvrez le compartiment en appuyant sur la fermeture à dé clic et en tirant sur le compartiment. Pour ce faire, observez les repères au dos de la télécommande.
- Insérez une pile neuve (CR2032). Veillez à ce que le pôle positif (+) soit dirigé vers le haut, vers vous. Respectez les marquages de polarité au dos de la télécommande et dans le compartiment à pile afin d'insérer la pile dans le bon sens.
- Après avoir inséré la pile, remplacez le compartiment à pile dans la télécommande.

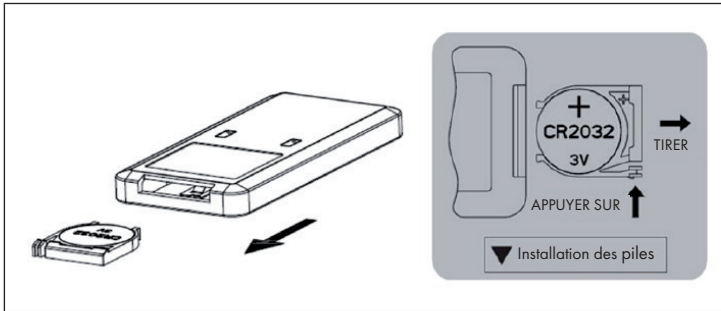

CONSEILS POUR LE RECYCLAGE



S'il existe une réglementation pour l'élimination ou le recyclage des appareils électriques et électroniques dans votre pays, ce symbole sur le produit ou sur l'emballage indique que cet appareil ne doit pas être jeté avec les ordures ménagères. Vous devez le déposer dans un point de collecte pour le recyclage des équipements électriques et électroniques. La mise au rebut conforme aux règles protège l'environnement et la santé de vos semblables des conséquences négatives. Pour plus d'informations sur le recyclage et l'élimination de ce produit, veuillez contacter votre autorité locale ou votre service de recyclage des déchets ménagers.

Ce produit contient des piles. S'il existe une réglementation pour l'élimination ou le recyclage des piles dans votre pays, vous ne devez pas les jeter avec les ordures ménagères. Renseignez-vous sur les dispositions locales relatives à la collecte des piles usagées. La mise au rebut conforme aux règles protège l'environnement et la santé de vos semblables des conséquences négatives.

DÉCLARATION DE CONFORMITÉ



Fabricant :

Chal-Tec GmbH, Wallstraße 16, 10179 Berlin, Allemagne.

Importateur pour la Grande Bretagne :

Berlin Brands Group UK Ltd
PO Box 1145
Oxford, OX1 9UW
United Kingdom

Le soussigné, Chal-Tec GmbH, déclare que l'équipement radioélectrique du type IceWind Plus Smart est conforme à la directive 2014/53/UE. Le texte complet de la déclaration UE de conformité est disponible à l'adresse internet suivante : use.berlin/10040209

Estimado cliente:

Le felicitamos por la adquisición de este producto. Lea atentamente el siguiente manual y siga cuidadosamente las instrucciones de uso con el fin de evitar posibles daños. La empresa no se responsabiliza de los daños ocasionados por un uso indebido del producto o por haber desatendido las indicaciones de seguridad. Escanee el siguiente código QR para obtener acceso al manual de usuario más reciente y otra información sobre el producto.



ÍNDICE

Indicaciones de seguridad	46
Vista general del aparato	48
Panel de control y botones	49
Instalación y funcionamiento	50
Otras funciones	51
Control del aparato a través del smartphone	54
Limpieza y cuidado	56
Retirada del aparato	58
Declaración de conformidad	58

DATOS TÉCNICOS

Número del artículo	10040209, 10040210, 10040211, 10040212
Suministro eléctrico	220-240 V ~ 50 Hz
Potencia	65 W
Normativa WLAN	IEEE 802.11b/g/n (canal 1-14)
Frecuencia WLAN	2,400 - 2,4835 GHz
Potencia de transmisión wifi (máx.)	11b: 17 dBm, 11g: 15 dBm, 11n: 13 dBm

INDICACIONES DE SEGURIDAD

- Antes de utilizar el aparato, compruebe la tensión en la placa técnica del mismo. Conecte el aparato a tomas de corriente que se adecuen a su tensión.
- Mantenga el cable alejado de superficies calientes y objetos afilados.
- No pase el cable por debajo de una alfombra ni lo cubra con otros objetos o telas. Coloca el cable de manera que nadie se caiga o quede atrapado en él.
- No utilice el aparato si el cable de alimentación o el enchufe están dañados.
- Si el cable de alimentación o el enchufe está dañado, deberá ser sustituido por el fabricante, una empresa autorizada o una persona cualificada.
- Utilice el aparato sólo en habitaciones bien ventiladas.
- No cubra el aparato.
- Coloque el aparato sobre una superficie estable y plana.
- Asegúrese de que el aparato esté apagado antes de introducir el enchufe en la toma.
- No toque ni el aparato, ni el enchufe ni el cable con las manos mojadas.
- No deje el aparato sin supervisión durante su funcionamiento. Apáguelo y desenchúfelo cuando no lo use.
- Antes de rellenar o limpiar el aparato, desconecte el enchufe de la toma de corriente.
- Para desconectar el aparato, no tire del cable, sino del cuerpo del enchufe.
- Los niños mayores de 8 años y las personas con discapacidad física o psíquica, o con falta de experiencia o conocimientos pueden utilizar el aparato si han sido previamente instruidos por su tutor o supervisor sobre el funcionamiento del mismo y conocen las funciones y las indicaciones de seguridad. No permita que los niños jueguen con el aparato. Los niños mayores de 8 años solamente podrán limpiar el aparato si se encuentran bajo supervisión. No permita que los niños jueguen con el aparato. Los niños solo podrán limpiar y mantener el aparato bajo supervisión.
- Utilice el aparato solo como se describe en este manual.
- No introduzca los dedos ni objetos en las aberturas de ventilación.
- No coloque el aparato cerca de cortinas, paños, manteles o tejidos similares. Podría ser arrastrado por el ventilador y dañarlo.
- No coloque el aparato en zonas húmedas como los baños.
- No utilice el aparato antes de montar las ruedas o cuando esté tumbado.
- Desenrolle el cable completamente antes de utilizarlo.
- Asegúrese de que el dispositivo está colocado recto.





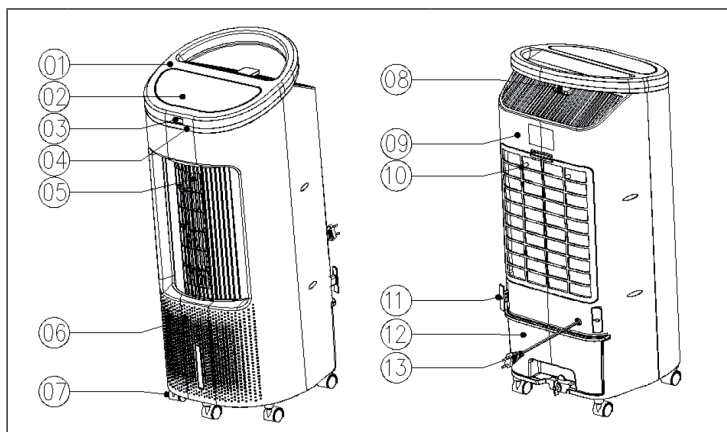

- Durante el funcionamiento, el aparato humidifica el aire ambiente. Sin embargo, hay que evitar el exceso de humedad. Recomendamos una humedad entre 40-50 %. Un exceso de humedad puede provocar moho o problemas de salud.
- Coloque la unidad sólo en superficies que no sean sensibles a la humedad. Siempre es posible que se pierdan algunas gotas al instalar o retirar el depósito de agua. Si esto ocurre, limpie las gotas de agua inmediatamente.
- Cambie el agua del tanque después de 3 días como máximo.
- No ingiera nunca las pilas, ya que existe el riesgo de quemaduras químicas.
- Se incluye una pila de botón con esta unidad. Si se ingiere la pila de botón, puede causar graves quemaduras internas y la muerte en 2 horas.
- Mantenga tanto las pilas nuevas como las usadas fuera del alcance de los niños.
- Si el compartimento de las pilas no cierra bien, deje de utilizar el aparato y asegúrese de que está fuera del alcance de los niños.
- Si cree que las pilas han sido ingeridas o están en cualquier otro orificio, busque atención médica o de urgencias inmediatamente.
- Las baterías contienen sustancias peligrosas para el medio ambiente. Deben retirarse del aparato antes de su eliminación y eliminarse de forma segura de acuerdo con la normativa medioambiental.
- Tenga en cuenta que una humedad elevada puede favorecer el crecimiento de organismos biológicos en el ambiente.
- Asegúrese de que la zona que alrededor del refrigerador de aire no se humedezca ni se moje. Si hay humedad alrededor de la unidad, reduzca la potencia de la unidad. Si no se puede reducir la potencia de salida de la unidad, utilice el refrigerador de aire con interrupciones. Asegúrese de que materiales absorbentes, como alfombras, cortinas o manteles, no se humedezcan.
- No deje nunca agua en el depósito si el aparato no está en uso.
- Vacíe y limpie el refrigerador de aire antes de guardarlo. Limpie el refrigerador de aire antes del siguiente uso.

VISTA GENERAL DEL APARATO

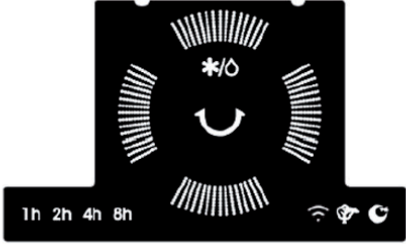

1	Tapa superior	8	Mando a distancia
2	Panel de control	9	Parte trasera
3	Sensor del mando a distancia	10	Filtro
4	Anillo decorativo	11	Marco del filtro
5	Salida del aire	12	Depósito de agua
6	Carcasa frontal	13	Cable de alimentación
7	Ruedas		

PANEL DE CONTROL Y BOTONES

	
	Encender/apagar
	Ajustar el temporizador: 1, 2, 4, 8 h (horas)
	Humidificación o refrigeración evaporativa
	Oscilación
	Modo: Normal > Natural (☼) > Modo de reposo (☾)
	cuatro velocidades: Alto > Medio > Bajo > mínima



INSTALACIÓN Y FUNCIONAMIENTO



Antes del primer uso

Retire todo el material de embalaje y lea completamente las instrucciones. La unidad está lista para ser utilizada inmediatamente.

Encender el aparato

Al encender el aparato, todas las pantallas se encienden brevemente. Suena una señal doble, la salida de aire retrocede del ángulo actual a 0° y la unidad pasa al modo de espera. Si no realiza ninguna acción durante más de 1 minuto, la pantalla se oscurece hasta el 33 % del brillo original. Pulse cualquier tecla para que se ilumine de nuevo la pantalla.

Manejo mediante los botones del panel de control

- **Encendido/Apagado:** Presione el botón para iniciar la unidad en modo de viento normal. La salida de aire se abre automáticamente. Pulse de nuevo el botón para volver al modo de espera. El ventilador se detiene y la salida se cierra automáticamente. Apague el aparato completamente antes de desconectar el enchufe de la toma de corriente.
- **Velocidad del viento:** Después de encender la unidad, ésta se encuentra en modo de viento normal. Pulse el botón varias veces para ajustar una de las siguientes velocidades del viento: alta > media > baja > mínima. Si selecciona "baja", el ventilador funciona primero a velocidad media y luego cambia a velocidad baja.
- **Modo de viento:** Pulse el botón varias veces para seleccionar uno de los siguientes modos: Normal > Natural () > Modo de reposo (). El indicador correspondiente en la pantalla se enciende. En modo natural, la velocidad del viento cambia regularmente y el aire frío se distribuye por toda la habitación. En el modo natural, la velocidad se controla automáticamente y no se ajusta manualmente. En el modo de reposo, el aire se distribuye para garantizar un sueño confortable. En el modo de reposo, todas las velocidades son ajustables manualmente.

Nota: En el modo de viento natural, no se puede utilizar la velocidad del viento "tranquila". En el modo natural, sólo se pueden utilizar las velocidades del viento "alta", "media" y "baja".

- **Temporizador:** Pulse el botón varias veces para seleccionar uno de los siguientes ajustes: 1 hora > 2 horas > 4 horas > 8 horas. Si el LED correspondiente no está encendido, no hay ningún temporizador activo. Una vez seleccionada la hora deseada, el indicador correspondiente se ilumina en la pantalla. Una vez transcurrido el tiempo, el aparato se apaga y la pantalla se apaga.

- **Humidificación o refrigeración por evaporación:** En el modo de funcionamiento, pulse el botón para activar/desactivar la bomba de agua de la unidad
- **Swing:** Pulse el botón para girar la unidad a la derecha y a la izquierda. Pulse de nuevo el botón para detener la función de oscilación.

OTRAS FUNCIONES

Función de memoria

- Cuando se vuelve a encender el aparato después de una interrupción de la alimentación o de un corte de corriente, suena un pitido 10 veces (una vez por segundo), sin que se visualice la pantalla ni se realice ninguna acción. Después de 30 segundos, el aparato vuelve a la función que estaba ajustada antes de la desconexión (todas las funciones, excepto el modo de suspensión, se restablecen al volver a encenderlo, incluida la nueva función de protección contra el funcionamiento involuntario a largo plazo)
- Si se pulsa el botón de encendido/apagado dentro del tiempo de recuperación, se restablece inmediatamente la última función ajustada.
- También se guarda la cuenta atrás de la función de temporizador. La desviación máxima tras un fallo de alimentación es de 5 minutos (no se incluye el tiempo durante el cual la unidad se apagó por el fallo de alimentación).
- Si el aparato se ha apagado normalmente y se vuelve a encender tras una interrupción de la alimentación, la función de memoria no se activa y el aparato se encuentra en modo de funcionamiento normal.

Función de protección contra la escasez de agua

- Cuando se activa la función de refrigeración de la unidad, se inicia con un retraso de 45 segundos porque la unidad primero comprueba si hay suficiente agua en el depósito de agua y tarda otros 5 segundos en determinar el estado de funcionamiento de la refrigeración.
- Cuando se ha activado la función de refrigeración, la bomba de agua bombea agua. Independientemente de si hay agua en el depósito de agua, el interruptor magnético conectado a la conexión de la MCU no se detecta durante los primeros 50 segundos después de que se encienda la bomba de agua. El estado del interruptor magnético se determina entre los 45 y 50 segundos. Dependiendo del estado del interruptor magnético, se determina si la bomba de agua sigue funcionando o deja de funcionar.
- Después de 45 segundos, si el nivel de agua en el depósito de agua es demasiado bajo durante 5 segundos consecutivos, la bomba de agua deja de funcionar. La unidad emite un pitido durante 10 segundos y el indicador luminoso de humidificación se apaga.

Función WiFi

- En el modo de funcionamiento, mantenga pulsado el botón de modo de viento durante  5 segundos. Después de que suene un pitido, la luz indicadora de WLAN parpadea rápidamente durante unos 5 segundos y se puede configurar la red App en el modo estándar. Si no se establece ninguna conexión en 3 minutos, el indicador wifi se apaga. Para volver a conectar, mantenga pulsado el botón de modo de viento durante 5 segundos. Después de que suene un pitido, el módulo WLAN se restablece, la luz indicadora de WLAN parpadea rápidamente durante unos 5 segundos y la red de aplicaciones puede configurarse en modo estándar. Cuando la luz indicadora de Wi-Fi parpadee rápidamente, mantenga pulsado el botón de modo de viento de nuevo durante 5 segundos. Después de que suene un pitido, el indicador WLAN parpadea lentamente y la red de la aplicación puede ajustarse en modo de compatibilidad.

Notas sobre la función WLAN

1. Si se vuelve a apagar el aparato antes de que transcurran 10 segundos desde que se encendió, el indicador luminoso WLAN vuelve al estado anterior a su apagado. Si la unidad se apaga después de 10 segundos, la luz indicadora de Wi-Fi se apaga y la unidad pasa al modo de espera. Mantenga pulsado el botón de ajuste durante 5 segundos para reiniciar la función.
2. Si durante el proceso de emparejamiento no se establece ninguna conexión con una red wifi en 3 minutos, el indicador luminoso wifi se apaga. Mantenga pulsado el botón de ajuste durante 5 segundos para reiniciar la función.
3. Si el router se apaga después de que la conexión con el dispositivo se haya establecido con éxito, la luz indicadora de Wifi también se apaga. Cuando el router se enciende de nuevo, la conexión con el dispositivo también se restablece automáticamente.
4. Para utilizar la función wifi, el indicador wifi de la unidad debe parpadear rápidamente y el router debe poder conectarse a un dispositivo móvil final (smartphone).

Función de viento seco

- Después de activar la función de refrigeración y humidificación, el papel de la cortina húmeda del filtro debe secarse completamente. Por lo tanto, siempre antes de guardar la unidad después de utilizar la función de refrigeración y humidificación, mantenga pulsado el botón de velocidad del viento durante 3 segundos para activar la función de viento seco. A continuación, detenga la función de viento seco.
- Una vez activada la función de viento seco, se selecciona primero la siguiente velocidad de viento más alta. A continuación, el aparato funciona durante 20 minutos a la velocidad más alta. La luz indicadora del nivel de velocidad más alto se enciende.

- Tras activar la función de viento seco, el indicador del nivel de velocidad más alto parpadea y se enciende y apaga alternativamente con una frecuencia de 0,5 segundos. La función se termina automáticamente después de 20 minutos.
- Cuando se activa la función de viento seco, se desactivan todas las demás funciones.
- Una vez activada esta función, se desactivan todos los botones excepto el de encendido/apagado.
- Si pulsa el botón de encendido/apagado antes de que transcurran los 20 minutos, el aparato se apaga y el tiempo restante de la función de viento seco no se guarda.
- Si se ha activado la función de viento seco y el aparato se ha apagado antes de tiempo, el aparato se restablece al modo de funcionamiento anterior cuando se vuelve a encender (excepto para las funciones de temporizador y modo de espera). La función de viento seco no se guarda.
- Si apaga la unidad después de utilizar la función de refrigeración y humidificación sin utilizar la función de viento seco, debe reiniciar la unidad y activar la función de viento seco para secar el papel de la cortina de aire del filtro.

CONTROL DEL APARATO A TRAVÉS DEL SMARTPHONE

Si conecta su aparato Klarstein a la red wifi de su casa, podrá manejarlo cómodamente a través de la aplicación «Klarstein». La aplicación no solo permite controlar el aparato a distancia a través del teléfono inteligente, sino que también da acceso a recetas y a más información.

Siga los siguientes pasos para conectar su teléfono inteligente al aparato Klarstein:

1. En primer lugar, descargue la aplicación Klarstein escaneando el código QR con su teléfono inteligente (véase más abajo) o descárguela directamente desde la App Store o Google Play.
2. Asegúrese de que el teléfono inteligente está conectado a la misma red wifi a la que desea conectar el aparato Klarstein.
3. Abra la aplicación de Klarstein
4. Inicie sesión con su cuenta. Si aún no tiene una cuenta, regístrese en la aplicación de Klarstein.
5. Siga las instrucciones de la aplicación.

Descarga de la aplicación

Utilice la función de escaneo del teléfono para escanear el código QR y guardar la aplicación en el móvil.

Nota: la primera vez que abra la aplicación, esta proporciona más instrucciones sobre el uso de la aplicación y ayuda sobre cómo conectarse al aparato.

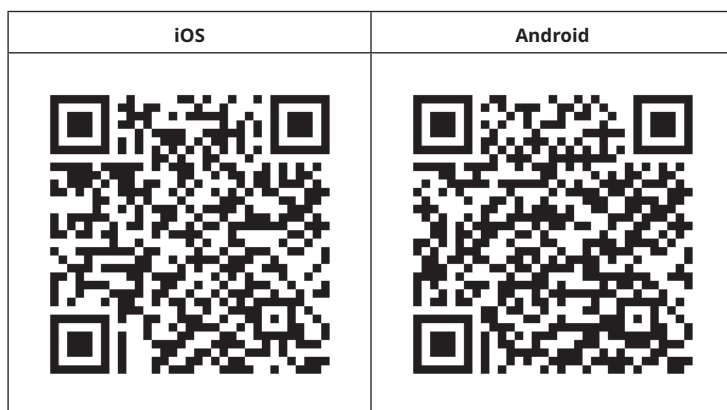

Solución de problemas de conexión

Si su aparato Klarstein no se conecta a la red wifi, compruebe lo siguiente:

1. El aparato no está enchufado. Asegúrese de que su dispositivo esté conectado a un enchufe.
2. El aparato no se encuentra en modo sincronización. Asegúrese de que el indicador de WiFi (LED) parpadea en el panel de control del dispositivo inteligente, tal y como se describe en las instrucciones "Restablecer la configuración de WiFi" de su dispositivo inteligente (las instrucciones en general se encuentran en el apartado "Conexión del dispositivo").
3. El punto de acceso WiFi no funciona en 2,4 GHz. Asegúrese de que su punto de acceso funcione en la banda de 2,4 GHz y que tenga su propio SSID en la banda de 2,4 GHz. Si no está seguro de la banda operativa de su punto de acceso, comuníquese con su proveedor de Internet.

Importante: tenga en cuenta que si su enrutador WiFi tiene una banda dual, es decir, si funciona tanto en la banda de 2,4 GHz como en la de 5 GHz, separe los SSID para cada banda y use el SSID de 2,4 GHz para conectarse.

4. Supervise los ajustes Firewall de su red WiFi. Es posible que la configuración del Firewall de su red WiFi no permita que la aplicación Klarstein configure los ajustes de WiFi en su dispositivo inteligente. Asegúrese de que no está usando ninguna red WiFi pública, como por ejemplo de aeropuertos, otros hogares, empresas, etc.
5. Los diferentes datos de inicio de sesión en el teléfono inteligente y en la aplicación le aseguran de que los datos de inicio de sesión WiFi de la aplicación de Klarstein coincidan con los que está conectado su teléfono inteligente.

Si ha seguido todos los pasos anteriores y su smartphone aún no puede conectarse a la aplicación, envíenos un correo electrónico para obtener ayuda: appsupport@go-bbg.com

LIMPIEZA Y CUIDADO

Nota: Apague y desenchufe el aparato antes de proceder a su limpieza, reparación y mantenimiento.

Limpeza

- Si se depositan demasiadas materias extrañas o polvo en la cubierta de la rejilla y en los rotores de entrada de aire de la parte posterior de la unidad, el efecto del viento se verá afectado. Por ello, se recomienda limpiarlos al menos cada dos meses.

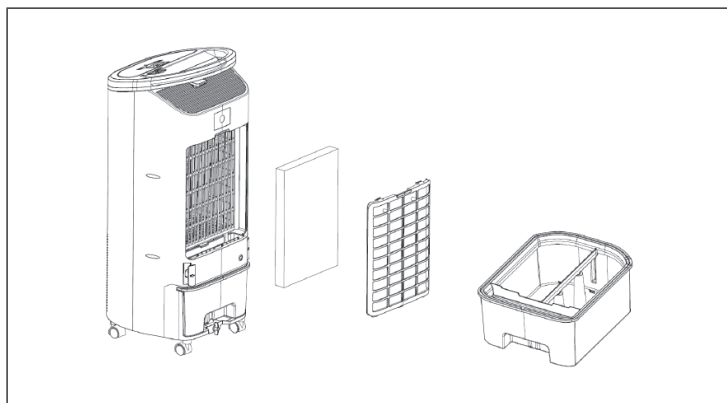

- Apague el aparato y desconecte el cable de alimentación. Desconecte siempre el enchufe antes de la limpieza para evitar descargas eléctricas o daños mecánicos.
- Utilice un producto de limpieza comercial y un cepillo suave para la limpieza. No utilice limpiadores químicos para la limpieza.

Limpeza de la superficie del aparato

- Limpie la superficie con un paño húmedo. No utilice agua, ya que podría entrar en la unidad y dañar la electrónica.
- No utilice productos de limpieza ácidos o disolventes.

Limpeza del filtro

1. Presione hacia abajo las pestañas del filtro de polvo y retírelo.
2. Retira el filtro de agua.
3. Aspire el filtro del polvo.

4. Coloque el filtro de agua en una solución jabonosa tibia durante un periodo corto tiempo. A continuación, aclare bien el filtro de agua con agua limpia. Sustituya los filtros en orden inverso.
5. El filtro del depósito de agua puede enjuagarse con agua caliente si es necesario.

Almacenamiento

- Si el aparato no se va a utilizar durante un largo periodo de tiempo, desenchúfelo y guárdelo para evitar que entre polvo en el armario.
- Una vez embalado, guárdelo en un lugar seco y ventilado.

Cambiar las pilas del mando a distancia

- Para cambiar la pila, abra el compartimento de la pila presionando el cierre a presión y sacando el compartimento de la pila. Para ello, observe las marcas de la parte posterior del mando a distancia.
- Coloque una nueva pila (CR2032). Asegúrese de que el polo positivo (+) esté orientado hacia arriba, hacia usted. Tenga en cuenta las marcas de polaridad en la parte posterior del mando a distancia y en el compartimento de las pilas, de modo que introduzca las pilas en el sentido correcto.
- Después de insertar la pila, vuelva a introducir el compartimento de la pila en el mando a distancia.

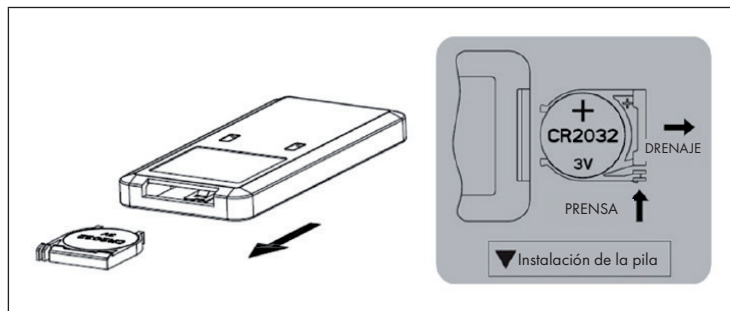

RETIRADA DEL APARATO



Si en su país existe una disposición legal relativa a la eliminación de aparatos eléctricos y electrónicos, este símbolo estampado en el producto o en el embalaje advierte que no debe eliminarse como residuo doméstico. En lugar de ello, debe depositarse en un punto de recogida de reciclaje de aparatos eléctricos y electrónicos. Una gestión adecuada de estos residuos previene consecuencias potencialmente negativas para el medio ambiente y la salud de las personas. Puede consultar más información sobre el reciclaje y la eliminación de este producto contactando con su administración local o con su servicio de recogida de residuos.

Este producto contiene baterías. Si en su país existe una disposición legal relativa a la eliminación de baterías, estas no deben eliminarse como residuo doméstico. Infórmese sobre la normativa vigente relacionada con la eliminación de baterías. Una gestión adecuada de estos residuos previene consecuencias potencialmente negativas para el medio ambiente y la salud de las personas.

DECLARACIÓN DE CONFORMIDAD



Fabricante:

Chal-Tec GmbH, Wallstraße 16, 10179 Berlín, Alemania.

Importador para Gran Bretaña:

Berlin Brands Group UK Ltd

PO Box 1145

Oxford, OX1 9UW

United Kingdom

Por la presente, Chal-Tec GmbH declara que el tipo de equipo radioeléctrico IceWind Plus Smart es conforme con la Directiva 2014/53/UE. El texto completo de la declaración UE de conformidad está disponible en la dirección Internet siguiente: use.berlin/10040209

Gentile cliente,

la ringraziamo per l'acquisto del dispositivo. La preghiamo di leggere attentamente le seguenti istruzioni per l'uso e di seguirle per evitare possibili danni. Non ci assumiamo alcuna responsabilità per danni scaturiti da una mancata osservanza delle avvertenze di sicurezza e da un uso improprio del dispositivo. Scansionare il seguente codice QR per accedere al manuale d'uso più recente e ricevere informazioni sul prodotto.



INDICE

Avvertenze di sicurezza	60
Descrizione del dispositivo	62
Pannello di controllo e tasti funzione	63
Installazione e utilizzo	64
Ulteriori funzioni	65
Controllo del dispositivo con smartphone	68
Pulizia e manutenzione	70
Avviso di smaltimento	72
Dichiarazione di conformità	72

DATI TECNICI

Numero articolo	10040209, 10040210, 10040211, 10040212
Alimentazione	220-240 V ~ 50 Hz
Potenza	65 W
Standard WiFi	IEEE 802.11b/g/n (canale 1-14)
Frequenza WiFi	2,400-2,4835 GHz
Potenza di trasmissione WiFi (max.)	11b: 17 dBm, 11g: 15 dBm, 11n: 13 dBm

AVVERTENZE DI SICUREZZA

- Prima dell'utilizzo, controllare la tensione indicata sulla targhetta del dispositivo. Collegare il dispositivo solo a prese elettriche con tensione corrispondente a quella indicata.
- Tenere il cavo lontano da superfici calde e oggetti con bordi taglienti.
- Non far passare il cavo sotto a tappeti e non coprirlo con altri oggetti o tessuti. Posizionare il cavo in modo che nessuno rischi di inciamparvi o di restarvi impigliato.
- Non utilizzare il dispositivo se il cavo, la spina o i singoli pezzi sono danneggiati.
- Se il cavo di alimentazione o la spina sono danneggiati, devono essere sostituiti dal produttore, da un'azienda tecnica autorizzata o da una persona con qualifica equivalente.
- Usare il dispositivo solo in locali interni.
- Non coprire il dispositivo.
- Posizionare il dispositivo su un fondo stabile e piano.
- Prima di inserire la spina nella presa elettrica, assicurarsi che il dispositivo sia spento.
- Non usare il dispositivo o toccare la spina e il cavo con le mani bagnate.
- Non lasciare il dispositivo privo di supervisione mentre è in funzione. Se non si usa il dispositivo, spegnerlo e staccare la spina.
- Staccare la spina dalla presa prima di pulire, mantenere o riempire il dispositivo.
- Non tirare dal cavo per staccare la spina, ma impugnare saldamente la spina stessa.
- I bambini a partire da 8 anni e le persone con limitate capacità fisiche e psichiche possono utilizzare il dispositivo solo se sono stati istruiti da una persona responsabile della loro supervisione sulle modalità d'uso e sulle procedure di sicurezza. Assicurarsi che i bambini non giochino con il dispositivo. I bambini a partire da 8 anni possono pulire il dispositivo solo con la dovuta supervisione. Assicurarsi che i bambini non giochino con il dispositivo. I bambini possono pulire e mantenere il dispositivo solo con la dovuta supervisione.
- Utilizzare il dispositivo solo secondo le modalità descritte in questo manuale.
- Non inserire dita o oggetti nelle aperture di ventilazione.
- Non posizionare il dispositivo vicino a teloni, tende, tovaglie o prodotti tessili simili. Possono essere aspirati dalla ventola e danneggiarla.
- Non utilizzare il dispositivo in ambienti umidi come i bagni.
- Non usare il dispositivo prima di aver montato le ruote o se si trova appoggiato su un lato.
- Svolgere il cavo completamente prima dell'uso.
- Assicurarsi che il dispositivo sia diritto.

- Durante il funzionamento, il dispositivo umidifica l'aria. Evitare un livello di umidità dell'aria troppo elevato. Consigliamo un'umidità tra il 40 e il 50%. Un'umidità dell'aria eccessiva può causare muffa o problemi di salute.
- Posizionare il dispositivo solo su superfici resistenti al bagnato e all'umidità elevata. Può capitare che inserendo e togliendo il serbatoio dell'acqua, cada qualche goccia. Se dovesse succedere, rimuovere immediatamente le gocce.
- Cambiare l'acqua nel serbatoio al massimo dopo 3 giorni.
- L'ingerimento delle batterie comporta il rischio di ustioni chimiche.
- Nel volume di consegna del dispositivo è inclusa una batteria a bottone. Se la batteria a bottone viene ingerita, può causare gravi ustioni interne e la morte entro 2 ore.
- Tenere le batterie, nuove o usate, fuori dalla portata dei bambini.
- Se il vano della batteria non si chiude in modo sicuro, smettere di usare il dispositivo e assicurarsi che sia fuori dalla portata dei bambini.
- Se si sospetta che le batterie siano state ingerite o che si trovino in qualsiasi altro orifizio, cercare immediatamente assistenza medica o rivolgersi al pronto soccorso.
- Le batterie contengono sostanze pericolose per l'ambiente. Devono essere rimosse dal dispositivo e smaltite in modo sicuro, nel rispetto delle normative di tutela ambientale.
- Si noti che un'umidità elevata può favorire lo sviluppo di organismi biologici.
- Assicurarsi che l'area intorno al raffrescatore evaporativo non sia umida o bagnata. Se compare umidità intorno al dispositivo, ridurre la potenza. Se la potenza di uscita del dispositivo non può essere ridotta, utilizzare il raffrescatore evaporativo a intermittenza. Assicurarsi che materiali assorbenti come tappeti, tende, cortine o tovaglie non si inumidiscano.
- Non lasciare mai acqua nel serbatoio quando il dispositivo non è in uso.
- Svuotare e pulire il raffrescatore evaporativo prima di metterlo via. Pulire il raffrescatore evaporativo prima dell'uso successivo.



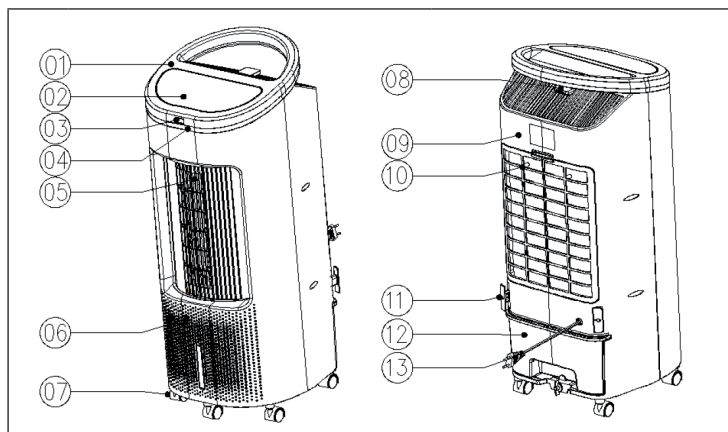



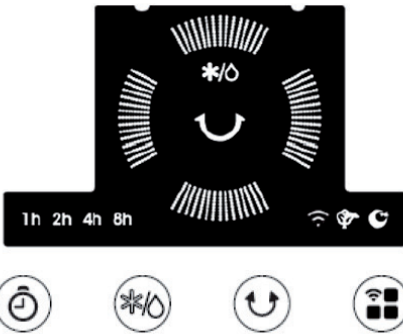

DESCRIZIONE DEL DISPOSITIVO



1	Copertura superiore	8	Telecomando
2	Pannello di controllo	9	Lato posteriore
3	Sensore del telecomando	10	Filtro
4	Anello decorativo	11	Telaio del filtro
5	Uscita dell'aria	12	Serbatoio dell'acqua
6	Alloggiamento anteriore	13	Cavo di alimentazione
7	Rotelle		

PANNELLO DI CONTROLLO E TASTI FUNZIONE



	On/Off
	Impostare il timer: 1, 2, 4, 8 h (ore)
	Umidificazione o raffreddamento evaporativo
	Oscillazione
	Modalità: Normale > Naturale () > Notturna ()
	Velocità di ventilazione: alta > media > bassa > silenziosa



INSTALLAZIONE E UTILIZZO

Avvertenze per il primo utilizzo

Rimuovere tutto il materiale d'imballaggio e leggere il manuale d'uso. Il dispositivo è subito pronto all'uso.

Accendere il dispositivo

Non appena si attiva il dispositivo, tutti le spie si accendono brevemente. Vengono emessi due segnali acustici, l'uscita dell'aria torna dall'inclinazione attuale a 0° e il dispositivo passa alla modalità standby. Se non si effettua alcuna azione entro 1 minuto, il display riduce la luminosità al 33%. Premere un tasto a piacere per riattivare il display.

Utilizzo con i tasti sul pannello di controllo

- **On/Off:** premere il tasto per avviare il dispositivo in modalità di ventilazione normale. L'uscita dell'aria si apre automaticamente. Premere di nuovo il tasto per tornare in modalità standby. La ventola si ferma e l'uscita si chiude automaticamente. Per spegnere completamente il dispositivo, staccare la spina dalla presa elettrica.
- **Velocità di ventilazione:** dopo l'accensione, il dispositivo è in modalità di ventilazione normale. Premere più volte il tasto per impostare una delle seguenti velocità di ventilazione: alta > media > bassa > silenziosa. Se si seleziona "bassa", la ventola funziona prima a velocità media e poi passa alla velocità bassa.
- **Modalità di ventilazione:** premere più volte il tasto per selezionare una delle seguenti modalità: Normale > Naturale (☀️) > Notturna (🌙). L'indicazione corrispondente si illumina sul display. In modalità naturale, la velocità di ventilazione cambia regolarmente e l'aria viene distribuita in tutta la stanza. In modalità naturale, la velocità è controllata automaticamente e non può essere regolata manualmente. In modalità notturna, l'aria viene distribuita in modo da garantire un sonno confortevole. In modalità notturna, tutte le velocità sono regolabili manualmente.

Nota: in modalità di ventilazione naturale, la velocità "silenziosa" non può essere utilizzata. In modalità naturale, possono essere utilizzate solo le velocità "alta", "media" e "bassa".

- **Timer:** premere più volte il tasto per selezionare una delle seguenti impostazioni: 1 ora > 2 ore > 4 ore > 8 ore. Se il LED corrispondente non è acceso, non è attivo alcun timer. Dopo aver selezionato il tempo desiderato, l'indicazione corrispondente si accende sul display. Non appena il tempo è trascorso, il dispositivo si spegne e l'indicazione scompare.

- **Umidificazione o raffreddamento evaporativo:** in modalità operativa, premere il tasto per accendere/spengere la pompa dell'acqua nel dispositivo.
- **Oscillazione:** premere il tasto per far oscillare il dispositivo a destra e a sinistra. Premere nuovamente il tasto per disattivare la funzione di oscillazione.

ULTERIORI FUNZIONI

Funzione di salvataggio

- Quando il dispositivo viene riacceso dopo un'interruzione dell'alimentazione o una mancanza di corrente, vengono emessi 10 segnali acustici (una volta al secondo) senza che venga mostrato nulla sullo schermo e senza eseguire alcuna azione. Dopo 30 secondi, il dispositivo ritorna alla funzione che era stata impostata prima dello spegnimento (tutte le funzioni, eccetto quella notturna, vengono ripristinate alla riaccensione, inclusa la nuova funzione di protezione contro il funzionamento prolungato involontario).
- Se si preme il tasto On/Off entro il tempo di ripristino, viene impostata immediatamente l'ultima funzione utilizzata.
- Viene salvato anche il conto alla rovescia della funzione timer. La discrepanza massima dopo un'interruzione di corrente è di 5 minuti (il tempo durante il quale il dispositivo è stato disattivato a causa dell'interruzione di corrente non è incluso).
- Se il dispositivo è stato spento normalmente e lo si riaccende dopo l'interruzione dell'alimentazione, la funzione di salvataggio non viene attivata e il dispositivo si trova in modalità operativa normale.

Funzione di protezione in caso di acqua insufficiente

- La funzione di raffreddamento inizia con un ritardo di 45 secondi. Il dispositivo controlla prima se c'è abbastanza acqua nel serbatoio e impiega altri 5 secondi per determinare lo stato operativo del raffreddamento.
- Quando la funzione di raffreddamento è stata attivata, la pompa dell'acqua inizia a funzionare. Indipendentemente dalla presenza di acqua nel serbatoio, l'interruttore magnetico collegato alla connessione MCU non viene rilevato per i primi 50 secondi dopo l'accensione della pompa. Lo stato dell'interruttore magnetico è determinato tra il 45° e il 50° secondo. A seconda dello stato dell'interruttore magnetico, si determina se proseguire o arrestare il funzionamento della pompa dell'acqua.
- Dopo 45 secondi, se il livello dell'acqua nel serbatoio è troppo basso per 5 secondi consecutivi, la pompa smette di funzionare. Il dispositivo emette un segnale acustico per 10 secondi e la spia dell'umidificazione si spegne.

Funzione WiFi

- Tenerlo premuto il tasto della modalità di ventilazione  per 5 secondi in modalità operativa. Dopo un segnale acustico, la spia del WiFi lampeggia rapidamente per circa 5 secondi e il collegamento in rete dell'app può essere configurato in modalità standard. Se non viene stabilito nessun collegamento entro 3 minuti, la spia del WiFi si spegne. Per ricollegarsi, tenere premuto il tasto della modalità di ventilazione per 5 secondi. Dopo un segnale acustico, il modulo WiFi viene resettato, la spia del WiFi lampeggia rapidamente per circa 5 secondi e il collegamento in rete dell'app può essere configurato in modalità standard. Tenere premuto di nuovo per 5 secondi il tasto della modalità di ventilazione quando la spia del WiFi lampeggia rapidamente. Dopo un segnale acustico, la spia del WiFi lampeggia lentamente e il collegamento in rete dell'app può essere impostato nella modalità di compatibilità.

Note sull'utilizzo della funzione WiFi

1. Se il dispositivo viene spento entro 10 secondi dall'accensione, la spia del WiFi ritorna nello stato in cui si trovava prima dello spegnimento. Se il dispositivo viene disattivato dopo 10 secondi, la spia del WiFi si spegne e il dispositivo passa in modalità standby. Tenere premuto il tasto delle impostazioni per 5 secondi per riavviare la funzione.
2. Se non viene stabilita alcuna connessione a una rete WiFi entro 3 minuti durante il processo di accoppiamento, la spia del WiFi si spegne. Tenere premuto il tasto delle impostazioni per 5 secondi per riavviare la funzione.
3. Se il router viene spento dopo aver stabilito un collegamento WiFi, si spegne anche la spia del WiFi. Non appena si riaccende il router, il collegamento con il dispositivo viene stabilito automaticamente.
4. Per utilizzare la funzione WiFi, la spia del WiFi sul dispositivo deve lampeggiare rapidamente e il router deve essere in grado di connettersi a un dispositivo portatile (smartphone).

Funzione di ventilazione a secco

- Dopo l'attivazione della funzione di raffreddamento e umidificazione, la carta del pannello bagnato del filtro deve essere completamente asciugata. Prima di mettere via il dispositivo dopo aver utilizzato la funzione di raffreddamento e umidificazione, tenere premuto il tasto della velocità della ventilazione per 3 secondi per attivare la funzione di ventilazione a secco. Terminare poi la funzione di ventilazione a secco.
- Dopo aver attivato la funzione di ventilazione a secco, viene selezionata la velocità di ventilazione immediatamente superiore. Il dispositivo funziona per 20 minuti alla massima velocità. La spia del livello di velocità massimo si accende.
- Dopo aver attivato la funzione di ventilazione a secco, l'indicazione del livello di velocità massimo lampeggia, accendendosi e spegnendosi alternativamente con una frequenza di 0,5 secondi. La funzione termina automaticamente dopo 20 minuti.

- Quando la funzione di ventilazione a secco è attivata, tutte le altre funzioni sono disattivate.
- Dopo l'attivazione di questa funzione, tutti i tasti sono disattivati tranne On/Off.
- Se si preme On/Off prima che siano trascorsi i 20 minuti, il dispositivo si spegne e il tempo rimanente della funzione di ventilazione a secco non viene salvato.
- Se la funzione di ventilazione a secco è stata attivata e il dispositivo è stato spento anticipatamente, alla riaccensione il dispositivo torna alla modalità operativa precedente (eccetto per la funzione timer e la modalità notturna). La funzione di ventilazione a secco non viene salvata.
- Se si spegne il dispositivo dopo aver utilizzato la funzione di raffreddamento e umidificazione senza la funzione di ventilazione a secco, è necessario riavviare il dispositivo e attivare la funzione di ventilazione a secco per asciugare la carta del pannello bagnato del filtro.

CONTROLLO DEL DISPOSITIVO CON SMARTPHONE

Se si collega il dispositivo Klarstein con la rete Wi-Fi di casa, è possibile utilizzarlo comodamente con l'apposita app di Klarstein. La app non permette solo di controllare il dispositivo a distanza con lo smartphone, ma offre anche accesso a utili informazioni.

Procedere in questo modo per collegare lo smartphone al dispositivo Klarstein:

1. Scaricare la app di Klarstein scansionando il codice QR (v. sotto) con lo smartphone o scaricandola direttamente dall'App Store o da Google Play.
2. Assicurarsi che lo smartphone sia collegato alla stessa rete Wi-Fi con cui si desidera connettere il dispositivo Klarstein.
3. Aprire la app di Klarstein.
4. Accedere con il proprio account. Se ancora non si dispone di un account, effettuare la registrazione nella app di Klarstein.
5. Seguire le istruzioni della app.

Download della app

Utilizzare la funzione di scansione dello smartphone per scansionare il codice QR e salvare la app sullo smartphone.

Nota: ulteriori informazioni sull'utilizzo della app e supporto per stabilire la connessione con il dispositivo vengono fornite dalla app non appena la si apre per la prima volta.

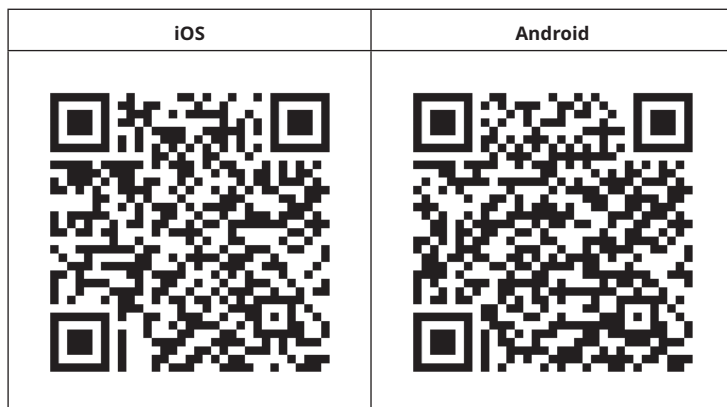

Correzione degli errori in caso di problemi di connessione

Se non è possibile trovare il dispositivo Klarstein nella rete WiFi, controllare i seguenti punti:

1. La spina non è collegata. Assicurarsi che il dispositivo sia collegato a una presa elettrica.
2. Il dispositivo non si trova in modalità di accoppiamento. Assicurarsi che l'indicazione WiFi (LED) sul pannello di controllo del dispositivo smart lampeggi come descritto alla voce "Resettare le impostazioni WiFi" del dispositivo smart in questione (indicazioni a riguardo possono essere normalmente trovate alla voce "Connessione dei dispositivi").
3. Il punto di accesso WiFi non opera sulla banda da 2,4 GHz. Assicurarsi che il punto di accesso utilizzato operi sulla banda da 2,4 GHz e che sia disponibile un SSID personale sulla banda da 2,4 GHz. Se non si è sicuri del tipo di banda del punto di accesso, rivolgersi al fornitore di Internet.

Importante: tenere presente che se il router WiFi è dotato di dualband e opera dunque sia sulla banda da 2,4 GHz che su quella da 5 GHz, è necessario dividere gli SSID per ogni banda e utilizzare per il collegamento l'SSID della banda da 2,4 GHz.

4. Controllare le impostazioni del firewall della rete WiFi. L'impostazione del firewall della rete WiFi potrebbe non permettere alla app Klarstein di configurare le impostazioni WiFi sul dispositivo smart. Assicurarsi di non utilizzare reti WiFi pubbliche, come ad es. presso aeroporti, hotel, aziende, ecc.
5. Diversi dati di registrazione su smartphone e app. Assicurarsi che i dati di registrazione WiFi inseriti nella app Klarstein corrispondano a quelli con cui è collegato lo smartphone.

Se sono stati rispettati i punti citati in precedenza e lo smartphone continua a non connettersi alla app, si prega di inviare un'email al seguente indirizzo per ricevere supporto: appsupport@go-bbg.com

PULIZIA E MANUTENZIONE

Nota: prima della pulizia e della manutenzione, spegnere il dispositivo e staccare la spina.

Pulizia

- Se sul coperchio a griglia e sui rotori dell'ingresso dell'aria sul retro del dispositivo si depositano troppi corpi estranei o polvere, viene compromessa l'efficacia della ventilazione. Si raccomanda di pulirli almeno ogni due mesi.

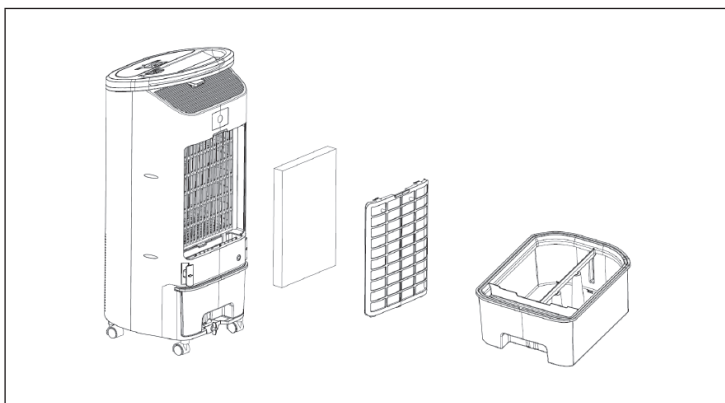

- Spegnere il dispositivo e staccare la spina dalla presa. Scollegare sempre la spina prima della pulizia per evitare scosse elettriche o danni meccanici.
- Per la pulizia, usare un normale detergente e una spazzola morbida. Non usare detergenti chimici.

Pulizia della superficie del dispositivo

- Pulire la superficie con un panno inumidito. Non usare acqua, dato che potrebbe penetrare nel dispositivo e danneggiare i componenti elettronici.
- Non utilizzare detergenti corrosivi o solventi.

Pulire il filtro

1. Premere verso il basso i blocchi del filtro antipolvere e rimuoverlo.
2. Rimuovere il filtro dell'acqua.
3. Aspirare il filtro della polvere.

4. Mettere il filtro dell'acqua in una soluzione saponosa calda per un breve periodo. Sciacquare poi il filtro dell'acqua. Riposizionare i filtri in ordine inverso.
5. Se necessario, il filtro nel serbatoio può essere risciacquato con acqua calda.

Stoccaggio

- Se il dispositivo non viene usato per lunghi periodi di tempo, staccare la spina e imballarlo per evitare che penetri polvere nell'alloggiamento.
- Conservarlo in un luogo asciutto e ventilato.

Cambiare la batteria del telecomando

- Per cambiare la batteria, premere verso il basso il blocco per aprire ed estrarre il vano. Seguire i segni sul retro del telecomando.
- Inserire una batteria nuova (CR2032). Assicurarsi che il polo positivo (+) sia rivolto verso l'alto. Rispettare i segni di polarità sul retro del telecomando e nel vano, in modo da inserire correttamente la batteria.
- Dopo aver inserito la batteria, riposizionare il vano nel telecomando.

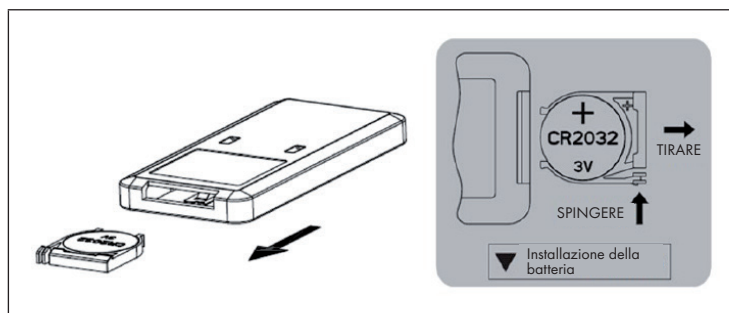

AVVISO DI SMALTIMENTO



Se nel proprio paese si applicano le regolamentazioni inerenti lo smaltimento di dispositivi elettrici ed elettronici, questo simbolo sul prodotto o sulla confezione segnala che questi prodotti non possono essere smaltiti con i rifiuti normali e devono essere portati a un punto di raccolta di dispositivi elettrici ed elettronici. Grazie al corretto smaltimento dei vecchi dispositivi si tutela il pianeta e la salute delle persone da possibili conseguenze negative. Informazioni riguardanti il riciclo e lo smaltimento di questi prodotti si ottengono presso l'amministrazione locale oppure il servizio di gestione dei rifiuti domestici.

Il prodotto contiene batterie. Se nel proprio paese si applicano le regolamentazioni inerenti lo smaltimento di batterie, non possono essere smaltite con i normali rifiuti domestici. Preghiamo di informarvi sulle regolamentazioni vigenti sullo smaltimento delle batterie. Grazie al corretto smaltimento dei vecchi dispositivi si tutela l'ambiente e la salute delle persone da conseguenze negative.

DICHIARAZIONE DI CONFORMITÀ



Produttore:

Chal-Tec GmbH, Wallstraße 16, 10179 Berlino, Germania.

Importatore per la Gran Bretagna:

Berlin Brands Group UK Ltd

PO Box 1145

Oxford, OX1 9UW

United Kingdom

Il fabbricante, Chal-Tec GmbH, dichiara che il tipo di apparecchiatura radio IceWind Plus Smart è conforme alla direttiva 2014/53/UE. Il testo completo della dichiarazione di conformità UE è disponibile al seguente indirizzo Internet: use.berlin/10040209



KLARSTEIN