

Owner's Manual



**120/240 Volt
Electric Start
10,000 Watt**

AC GENERATOR

Model No. 580.328301

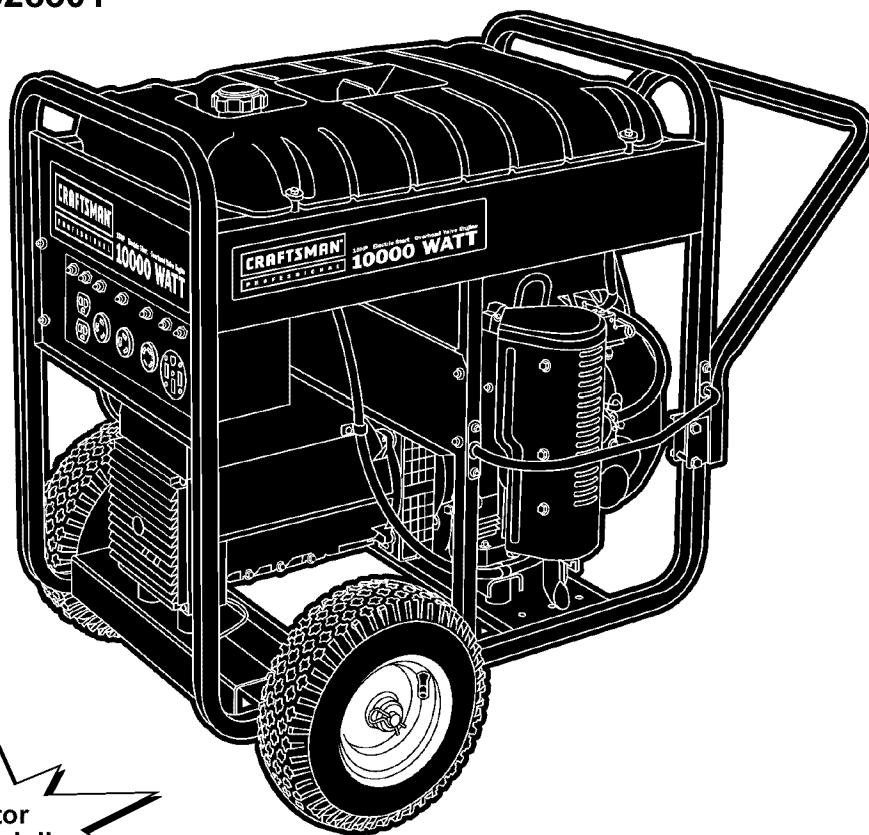

**Generator
Customer Helpline
1-800-222-3136**

HOURS: Mon. - Fri. 8 a.m. to 5 p.m. (CT)

CAUTION:
Before using this product, read this manual and follow all its Safety Rules and Operating Instructions.

Sears, Roebuck and Co., Hoffman Estates, IL 60179

Visit our Craftsman website: www.sears.com/craftsman

Part No. 186942 Draft 3 (09/19/2002) Printed in the U.S.A.

- **Safety**
- **Assembly**
- **Operation**
- **Maintenance**
- **Parts**
- **Español**

TABLE OF CONTENTS

Warranty	2	Schematic	18
Safety Rules	3	Wiring Diagram	19
Assembly	4–5	Replacement Parts	20–37
Operation	6–12	Emissions Warranty	38
Maintenance	13–15	Notes	39
Product Specifications	14	Español	40–59
Storage	16	How to Order Parts	Back Cover
Troubleshooting	17		

WARRANTY

LIMITED WARRANTY FOR DELUXE PORTABLE GENERATORS

SEARS warrants to the original purchaser that the alternator and engine for its portable generator will be free from defects in materials or workmanship for the items and period set forth below from the date of original purchase. This warranty is not transferable and applies only to portable generators driven by the Sears warranted engine.

	CONSUMER*	COMMERCIAL*
Alternator	2 years (2nd year parts only)	1 year
Engine	2 years (2nd year parts only)	1 year

* **NOTE:** For the purpose of this warranty “Consumer Use” means personal residential household and emergency use by original purchaser, not to be used as a primary source of power. “Commercial Use” means all other uses, including rental, construction, commercial, and income producing purposes. Once a generator has experienced commercial use, it shall thereafter be considered a commercial use generator for the purpose of this warranty.

During said warranty period, SEARS will, at its option, repair or replace any part which, upon examination by SEARS, is found to be defective under normal use and service**. Starting batteries are not warranted by SEARS. All transportation costs under warranty, including return to the factory if necessary, are to be borne by the purchaser and prepaid by him. This warranty does not cover normal maintenance and service and does not apply to a generator set, alternator or engine, or parts which have been subjected to improper or unauthorized installation or alteration, misuse, negligence, accident, overloading, overspeeding, improper maintenance, repair or storage so as, in SEARS’s judgment, to adversely affect its performance and reliability.

** **NORMAL WEAR:** As with all mechanical devices, engines need periodic parts service and replacement to perform well. This warranty will not cover repair when normal use has exhausted the life of a part or engine.

THERE IS NO OTHER EXPRESS WARRANTY. SEARS HEREBY DISCLAIMS ANY AND ALL IMPLIED WARRANTIES, INCLUDING BUT NOT LIMITED TO THOSE OF MERCHANTABILITY AND FITNESS FOR A PARTICULAR PURPOSE TO THE EXTENT PERMITTED BY LAW. THE DURATION OF ANY IMPLIED WARRANTIES WHICH CANNOT BE DISCLAIMED IS LIMITED TO THE TIME PERIOD AS SPECIFIED IN THE EXPRESS WARRANTY. LIABILITY FOR CONSEQUENTIAL, INCIDENTAL, OR SPECIAL DAMAGES UNDER ANY AND ALL WARRANTIES IS EXCLUDED.

Some states do not allow limitations on how long an implied warranty lasts, or the exclusion or limitation of incidental or consequential damages, so the above limitations or exclusions may not apply to you. This warranty gives you specific legal rights and you may also have other rights, which vary from state to state.

For service, see your nearest SEARS authorized warranty service facility. Warranty service can be performed only by a SEARS authorized service facility. This warranty will not apply to service at any other facility. At the time of requesting warranty service, evidence of original purchase date must be presented.

SEARS, ROEBUCK AND CO., D/817 WA, Hoffman Estates, IL 60179 U.S.A



SAFETY RULES



WARNING:



The engine exhaust from this product contains chemicals known to the State of California to cause cancer, birth defects, or other reproductive harm.



CAUTION! Before using this product, read this manual and follow all Safety Rules and Operating Instructions.



WARNING! You must isolate the generator from the electric utility by opening the electrical system's main circuit breaker or main switch if this unit is used for backup power. **Failure to isolate the generator from the power utility may result in injury or death to electric utility workers and damage to the generator** due to a backfeed of electrical energy. When used as backup power, the local power utility must be notified.



DANGER! Generator exhaust gases contain **DEADLY carbon monoxide gas. Carbon monoxide, if breathed in sufficient concentrations, will cause unconsciousness or death.** Operate this equipment outdoors where adequate ventilation is available.



CAUTION! To prevent accidental starting when setting up, transporting, adjusting or making repairs to your generator, always disconnect spark plug wire and place the wire where it cannot contact the spark plug.

- The unit requires an adequate flow of cooling air for its continued proper operation. **Never** operate the unit inside any room or enclosure where the free flow of cooling air into and out of the unit might be obstructed. Allow at least 3 feet of clearance on all sides of generator or you could damage the unit.
- The generator produces dangerously high voltage that can cause extremely hazardous electrical shock. Avoid contact with bare wires, terminals, etc. **Never** permit any untrained person to operate or service the generator.
- **Do Not** overfill the fuel tank. Always allow room for fuel expansion. If tank is overfilled, fuel can overflow onto a hot engine and cause FIRE or an EXPLOSION.

- **Never operate the generator:** in rain; in any enclosed compartment; when connected electrical devices overheat; if electrical output is lost; if engine or generator sparks; if flame or smoke is observed while unit is running; if unit vibrates excessively.
- **Never** handle any kind of electrical cord or device while standing in water, while barefoot or while hands or feet are wet. Dangerous electrical shock will result.
- Use a ground fault circuit interrupter in any damp or highly conductive area (such as metal decking or steel work).
- **Do Not** use worn, bare, frayed or otherwise damaged electrical cord sets with the generator. Using any defective cord set may result in electrical shock or damage to property.
- Operate generator only on level surfaces and where it will not be exposed to excessive moisture, dirt, dust or corrosive vapors.
- Gasoline is highly FLAMMABLE and its vapors are EXPLOSIVE. **Do Not** permit smoking, open flames, sparks or heat in the vicinity while handling gasoline. Avoid spilling gasoline on a hot engine. Comply with all laws regulating storage and handling of gasoline.
- **Never** store generator with fuel in tank where gasoline vapors might reach an open flame or spark or pilot light (as on a furnace, water heater or clothes dryer). FIRE or EXPLOSION may result.
- **Never** add fuel while unit is running.
- **Never** start or stop the unit with electrical loads connected to receptacles AND with connected devices turned ON. Start the engine and let it stabilize before connecting electrical loads. Disconnect all electrical loads before shutting down the generator.
- **Do Not** insert any object through cooling slots of the engine-generator.

NOTE: Your generator is equipped with a spark arrester muffler. The spark arrester must be maintained in effective working order by the owner/operator. In the State of California, a spark arrester is required by law (Section 4442 of the California Public Resources Code). Other states may have similar laws. Federal laws apply on federal lands.



THIS IS THE SAFETY ALERT SYMBOL. IT IS USED TO ALERT YOU TO POTENTIAL PERSONAL INJURY HAZARDS. OBEY ALL SAFETY MESSAGES THAT FOLLOW THIS SYMBOL TO AVOID POSSIBLE INJURY OR DEATH.

ASSEMBLY

Your generator requires some assembly and is ready for use after it has been properly serviced with the recommended oil and fuel.

If you have any problems with the assembly of your generator, please call the generator helpline at 1-800-222-3136.

IMPORTANT: Any attempt to run the engine before it has been serviced with the recommended oil will result in an engine failure.

TO REMOVE THE GENERATOR FROM CARTON

- Set the palletted carton on a rigid flat surface.
- Carefully cut bands around the shipping carton.
- Lift carton off the generator.
- Remove all packing material, carton fillers, etc.
- Remove the generator from the shipping pallet.

CARTON CONTENTS

Check all contents. If any parts are missing or damaged, call the generator helpline at **1-800-222-3136**. Contents Include:

- 10,000 Watt generator
- Owner's manual
- 2 Bottles of engine oil (28 oz.)
- 125 Volt, 30 Amp plug
- 125 Volt, 20 Amp plug
- 240 Volt, 30 Amp plug
- Oil fill spout
- Wheel kit

CHECK BATTERY / ATTACH NEGATIVE BATTERY WIRE

The battery on the generator is fully charged, sealed and pre-installed except for the negative (black) battery cable.

To install:

- Place key switch in "Stop" position.
- Remove hardware on the negative battery terminal.

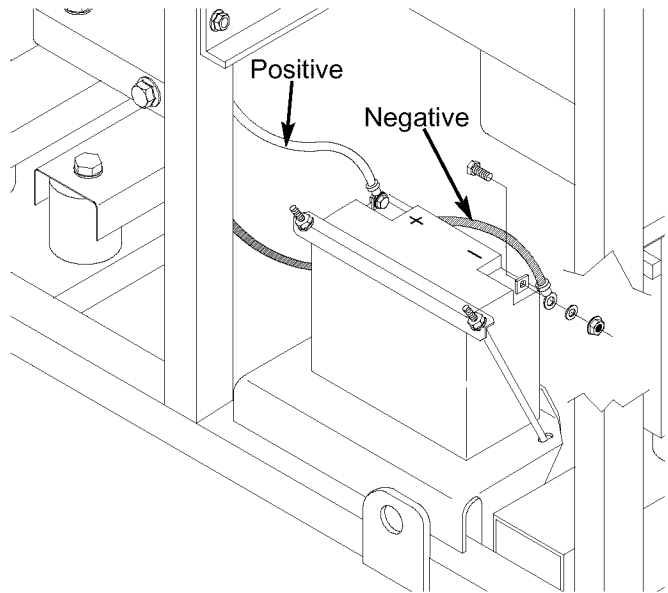

- Align the negative battery cable with the terminal.
- Reattach hardware and tighten.
- Ensure the connections to the battery and generator are tight and secure.

WHEEL KIT INSTALLATION

To install your wheel kit, you will need the following tools:

- 13mm metric box, open end or socket wrench
- Needle-nose pliers

Install Wheel Kit as follows:

1. Place the bottom of the generator cradle on a flat, even surface. Place temporary blocks under the cradle to ease assembly.
2. Slide axle through both axle mounting brackets on cradle frame.
3. Slide spacer over each end of axle.
4. Slide a wheel over the axle.

NOTE: Be sure to install both wheels with the air pressure valve on the outboard side.

5. Place the e-ring onto the groove in the axle. You may add the flat washer if desired.

6. Place one end of the needle nose pliers on the bottom of the axle and the other end of the pliers on top of the e-ring. Seat the e-ring by pressing the pliers closed.
7. Repeat step 4 through 6 to secure second wheel.
8. Secure the vibration mount on the support leg with lock nut, and 30mm long capscrew.
9. Fasten the support leg to the bottom of the generator cradle using two 20 mm capscrews, two lock washers and two flat washers. Remove temporary blocks.
10. Position the handle below the muffler bracket on the frame, as shown. Attach the handle with four 45mm long capscrews and four lock nuts.
11. Recheck all nuts to make sure they are tight and secure.

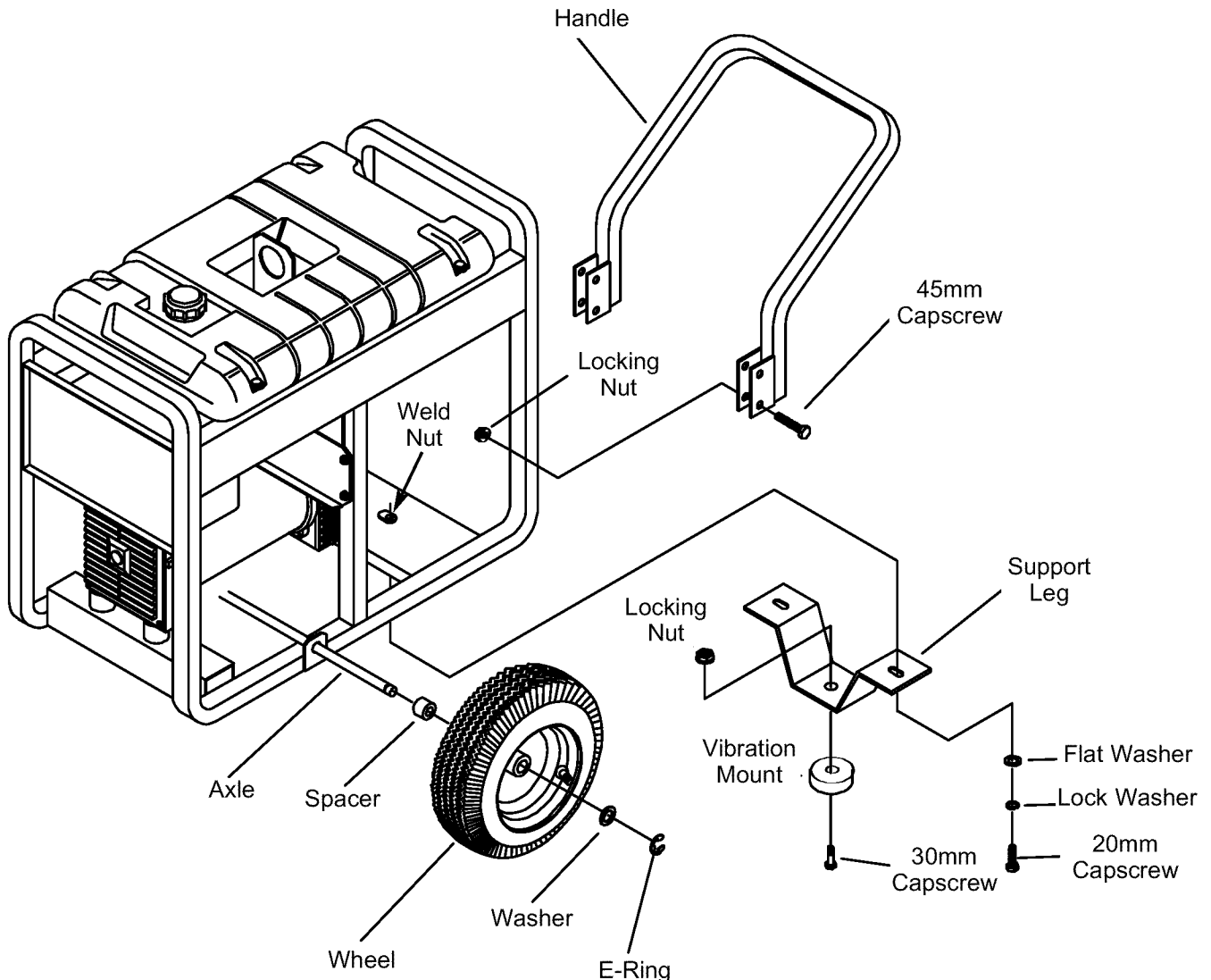

OPERATION

KNOW YOUR GENERATOR

Read the owner's manual and safety rules before operating your generator.

Compare the illustrations with your generator to familiarize yourself with the locations of various controls and adjustments. Save this manual for future reference.

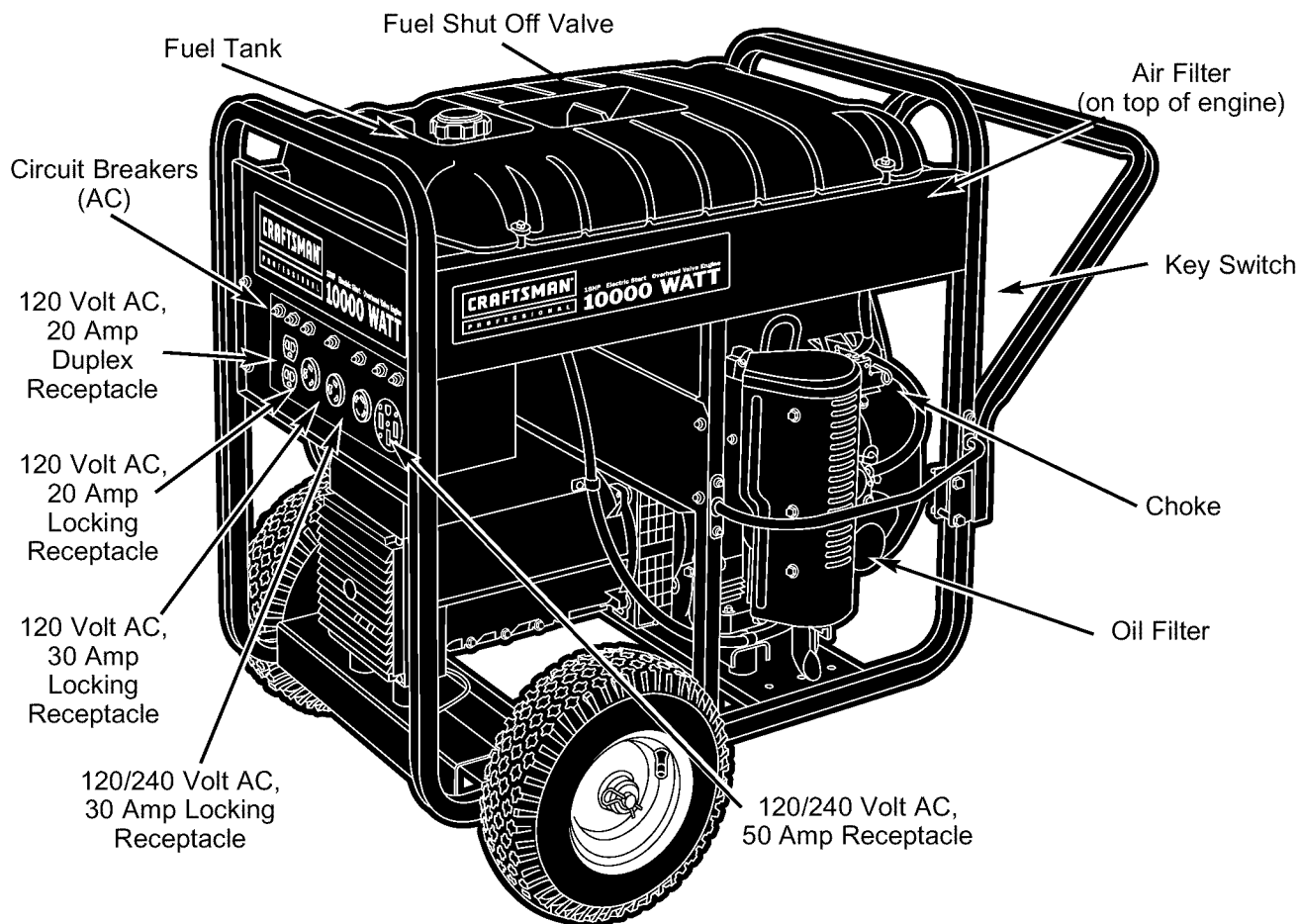

120 Volt AC, 20 Amp Duplex Receptacle — Each supplies electrical power for the operation of 120 Volt AC, 20 Amp, single phase, 60 Hz electrical lighting, appliance, tool and motor loads.

120 Volt AC, 20 Amp Locking Receptacle — Supplies electrical power for the operation of 120 Volt AC, 20 Amp, single phase, 60 Hz electrical lighting, appliance, tool and motor loads.

120 Volt AC, 30 Amp Locking Receptacle — Supplies electrical power for the operation of 120 Volt AC, 30 Amp, single phase, 60 Hz electrical lighting, appliance, tool and motor loads.

120/240 Volt AC, 30 Amp Locking Receptacle — Supplies electrical power for the operation of 120 and/or 240 Volt AC, 30 Amp, single phase, 60 Hz electrical lighting, appliance, tool and motor loads.

120/240 Volt AC, 50 Amp Receptacle — Supplies electrical power for the operation of 120/240 Volt AC, single phase, 60 Hz welder or motor loads at 50 Amps.

Air Filter — Filters intake air as it is drawn into the engine.

Choke — Used to start a cold engine.

Circuit Breakers (AC) — Each receptacle is provided with a circuit breaker to protect the generator against electrical overload. Breakers are "push to reset" type.

Fuel Shut-Off Valve — Always have the fuel shut-off valve closed when engine not running.

Fuel Tank — Tank holds 10 U.S. gallons of unleaded gasoline.

Key Switch — Used to start engine. Always have key switch in the "Stop" position when not in use.

Oil Filter — Filters engine oil to prolong engine life.

BEFORE STARTING THE GENERATOR

Add Engine Oil

NOTE: A 20 hour break-in period is required. Replace engine oil and oil filter after the first 20 hours. **Do Not** use synthetic oil during the break-in period.

NOTE: When adding oil to the engine crankcase in the future, use only high quality detergent oil rated with API service classification SF or higher. Use no special additives.

Select the oil's viscosity grade according to your expected operating temperature:

Single Grade	5W	10W	20W	#20	#30	#40
Multi Grade	10W-30					
	10W-40					
	-20	-10	0	10	20	30
	-4	14	32	50	68	86
						40°C
						104°F

NOTE: For operating temperatures above 90°F, synthetic oil is recommended. Synthetic oil will last longer and protect the engine better in high temperature conditions.

Although multi-viscosity oils (10W40, 10W30, etc.) improve starting in cold weather, these multi-viscosity oils will result in increased oil consumption when used above 32°F. Check your engine oil level more frequently to avoid possible damage from running low on oil.

To add oil:

- Place generator on a level surface.
- Clean area around oil fill cap and dipstick. Remove oil fill cap and dipstick.
- Wipe dipstick clean.
- Slowly fill engine with oil through the oil fill opening until it reaches the upper line on the dipstick. An oil spout is supplied that can be attached to the oil bottle. Always check the oil level with the dipstick plugged into position. Stop filling occasionally to check oil level. **Do Not overfill!**
- Install dipstick. Install oil fill cap and hand tighten securely.
- Check engine oil level before starting each time thereafter. Refill if below the lower line on the dipstick.

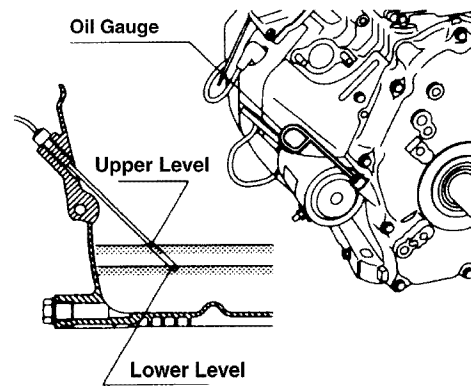

Add Gasoline

WARNING! Never fill fuel tank indoors. Never fill fuel tank when engine is running or hot. **Do Not** light a cigarette or smoke when filling the fuel tank.

WARNING! Do Not overfill the fuel tank. Always leave room for expansion.

- Use **regular UNLEADED gasoline** in the generator. **Do Not** use premium gasoline. **Do Not** mix oil with gasoline.
- Clean area around fuel fill cap; remove cap.
- Fill fuel tank with clean, fresh, unleaded gasoline. Be careful not to overfill. Allow 1/2" of tank space for fuel expansion.

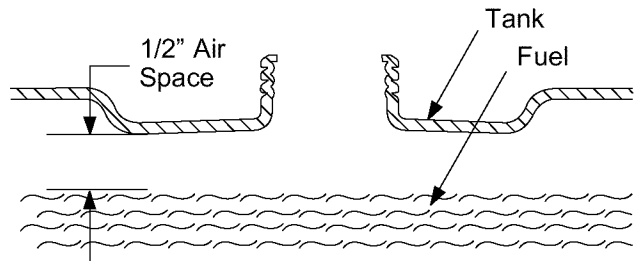

- Install fuel cap and wipe up any spilled gasoline.

IMPORTANT: If the generator stops because it ran out of fuel, turn key switch to "**Stop**" position so that the battery is not depleted.

IMPORTANT: It is important to prevent gum deposits from forming in fuel system parts during storage, such as the carburetor, fuel filter, fuel hose or tank. Also, alcohol-blended fuels (called gasohol, ethanol or methanol) can attract moisture, which leads to formation of acids during storage. Acidic gas can damage the fuel system while in storage. To avoid engine problems, the fuel system should be emptied before storage of 30 days or longer. See "Storage" on page 16. **Never** use engine or carburetor cleaner products in the fuel tank or permanent damage may occur.

HOW TO USE YOUR GENERATOR

If you have any problems operating your generator, please call the generator helpline at **1-800-222-3136**.

Grounding The Generator

The National Electrical Code requires that the frame and external electrically conductive parts of this generator be properly connected to an approved earth ground. Local electrical codes may also require proper grounding of the unit. For that purpose, a grounding lug is provided on the base of the cradle.

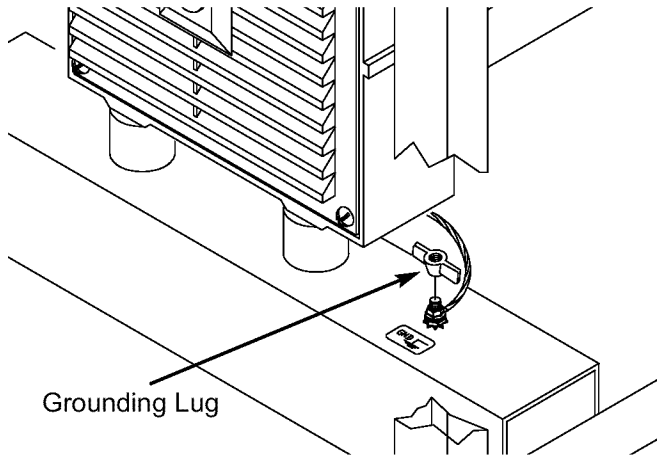

Generally, connecting a No. 12 AWG (American Wire Gauge) stranded copper wire to the grounding lug and to an earth-driven copper or brass grounding rod (electrode) provides adequate protection against electrical shock. However, local codes may vary widely. **Consult with a local electrician for grounding requirements in your area.**

Proper grounding of generator will help prevent electrical shock in the event of a ground fault condition in the generator or in connected electrical devices. Proper grounding also helps dissipate static electricity, which often builds up in ungrounded devices.

Connecting Electrical Loads

- Let engine stabilize and warm up for a few minutes after starting.
- Plug in and turn on the desired 120 Volt or 240 Volt, single phase, 60 Hz electrical loads.
- **Do Not** connect 240 Volt loads to 120 Volt receptacles.
- **Do Not** connect 3-phase loads to the generator.
- **Do Not** connect 50 Hz loads to the generator.
- Add up the rated watts (or amps) of all loads to be connected at one time. This total should not be greater than (a) the rated wattage/amperage capacity of the generator or (b) circuit breaker rating of the receptacle supplying the power. See "Don't Overload the Generator" on page 12.

TO START THE ENGINE

CAUTION! Never start or stop engine with electrical devices plugged into the receptacles AND devices turned ON.

- Unplug all electrical loads from generator receptacles before starting the engine.
- Make sure the unit is in a level position.
- Open the fuel shut-off valve.

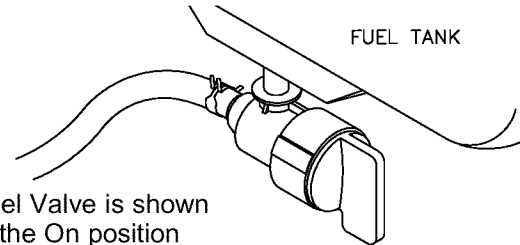

Fuel Valve is shown in the On position

- Pull the choke knob to close. If the engine is warm, or the ambient temperature is high, pull the choke knob half-way, or keep it fully open.

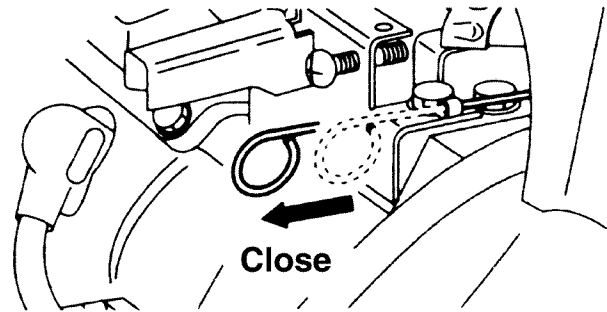

- Turn the key switch to the "Start" position.

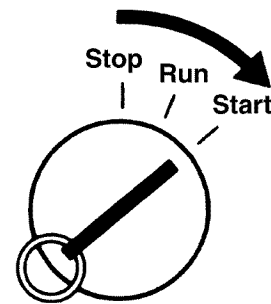

IMPORTANT: Do Not operate the electric starter continuously for more than 5 seconds, even if the engine does not start. Extended cranking can damage the starter motor.

NOTE: If engine fails to start, set the key to the "Run" position and wait for about 10 seconds before retrying.

IMPORTANT: Never turn the key switch to the "Start" position while the engine is running. You could damage the starter motor.

- When the engine starts, gradually open choke by pushing the choke knob and keep it fully opened while running.

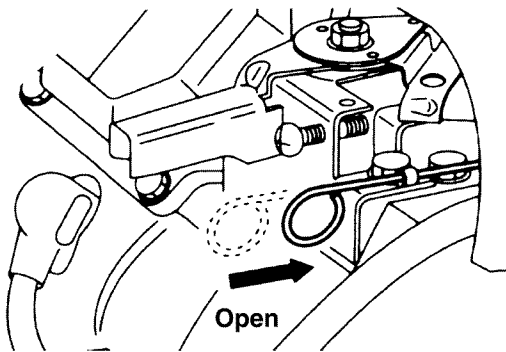

IMPORTANT: Do Not overload the generator. Also, **Do Not** overload individual panel receptacles. These outlets are protected against overload with push-to-reset-type circuit breakers. If amperage rating of any circuit breaker is exceeded, that breaker opens and electrical output to that receptacle is lost. Read “Don’t Overload the Generator” on page 12 carefully.

STOPPING THE ENGINE

- Unplug (or turn OFF) all electrical loads connected to generator panel receptacles. **Never start or stop engine with devices plugged in and turned on.**
- Let engine run at no-load for 30 seconds to stabilize the internal temperatures of engine and generator.
- Turn the key switch to the “**Stop**” position.
- Close the fuel valve.

STOPPING THE ENGINE WITH THE FUEL VALVE

This procedure eliminates fuel from the carburetor. Use this method to stop the generator if you plan to store the generator over a long period. Fuel will clog the internal passages of carburetor if allowed to remain for an extended period.

- Unplug (or turn OFF) all electrical loads connected to generator panel receptacles. **Never start or stop engine with devices plugged in and turned on.**
- Let engine run at no-load for 30 seconds to stabilize the internal temperatures of engine and generator.
- Close the fuel valve while the engine is running and wait until the engine stops.

- **Set the key switch to the “Stop” position after stopping the engine. Failure to put the key switch into the “Stop” position will deplete the battery.**

If the Engine Will Not Start

Perform the following checks if your engine does not start:

1. Do you have enough gasoline?

Check to make sure you have fuel in the gas tank.

2. Is the fuel valve open?

Check to make sure the fuel valve is open. If it is closed, open it.

3. Is there enough compression?

Check to see if either spark plug is loose. If so, tighten it.

4. Is there enough oil?

You unit comes equipped with a low oil pressure shutdown system. If there is not enough oil in your engine it will not start. Fill the engine with oil to the proper level.

5. Is the spark plug wet with gasoline?

- Apply full choke and crank the engine for 2 or 3 seconds. Remove the plug and check to see if the electrode is wet. If the electrode is wet, fuel is well supplied to your engine.
 - If the electrode is dry, check to find where the fuel is restricted. (Check the fuel intake of the carburetor and fuel strainer intake.)
 - In case the engine does not start with well supplied fuel, try using fresh fuel.

6. Is there a strong spark across the electrode?



WARNING! Wipe off any spilled gasoline before checking the spark plug. Place spark plug as far away from the spark plug hole as possible. **Do Not** hold spark plug by hand when checking.

- Remove the spark plug and connect it to the plug cap. Ground spark plug against engine body. Turn key switch to “**Start**” position. Observe strength of spark.
- Repeat above step with a new spark plug if the spark is weak or there is no spark.
- The ignition system is faulty if there is no spark with a new spark plug. Take your unit to your nearest Sears service center.

7. Is your battery well charged?

- Check the battery as it may be discharged and unable to operate the electric starter. Consult your nearest Sears service center.

RECEPTACLES

120 Volt AC, 20 Amp, Duplex Receptacle

This is a 120 Volt AC outlet, consisting of a pair of receptacles protected against overload by a 20 Amp push-to-reset circuit breaker.

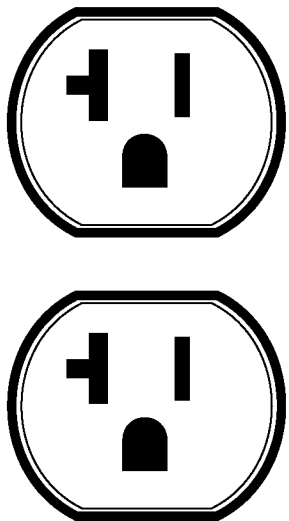

Use each receptacle to power 120 Volt AC, single phase, 60 Hz electrical loads requiring up to a combined 2400 watts (2.4 kW) or 20 Amps of current. Use only high quality, well-insulated, 3-wire grounded cord sets rated for 125 Volts at 20 Amps (or greater).

Keep extension cords as short as possible, preferably less than 15 feet long, to prevent voltage drop and possible overheating of wires.

120 Volt AC, 20 Amp Receptacle

Use a NEMA L5-20 plug with this receptacle. Connect a 3-wire cord set rated for 125 Volts AC at 20 Amps (or greater) to the plug.

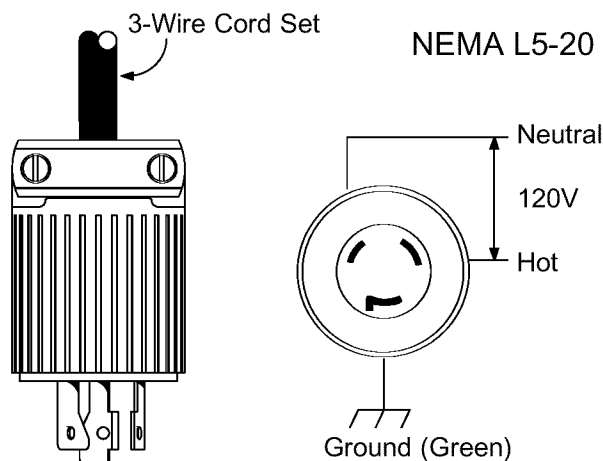

Use this receptacle to operate 120 Volt AC, 60 Hz, single phase loads requiring up to 2,400 watts (2.4 kW) of power at 20 Amps. The outlet is protected by a 20 Amp push-to-reset circuit breaker.

120 Volt AC, 30 Amp Receptacle

Use a NEMA L5-30 plug with this receptacle. Connect a 3-wire cord set rated for 125 Volts AC at 30 Amps (or greater) to the plug.

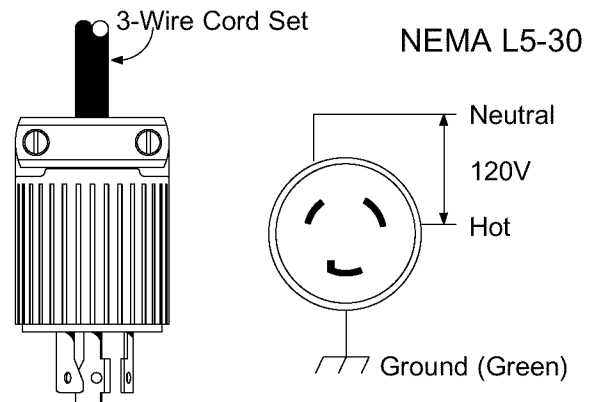

Use this receptacle to operate 120 Volt AC, 60 Hz, single phase loads requiring up to 3,600 watts (3.6 kW) of power at 30 Amps. The outlet is protected by a 30 Amp push-to-reset circuit breaker.

120/240 Volt AC, 30 Amp Receptacle

Use a NEMA L14-30 plug with this receptacle. Connect a suitable 4-wire grounded cord set to the plug and to the desired load. The cord set should be rated for 250 Volts AC at 30 Amps (or greater).

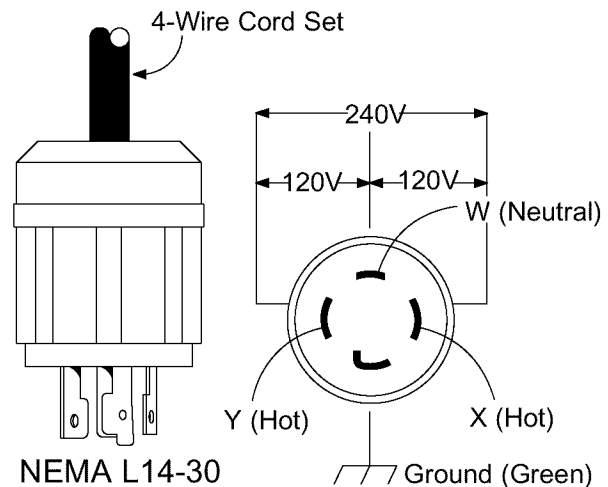

Use this receptacle to operate 120 Volt AC, 60 Hz, single phase loads requiring up to 3,600 watts (3.6 kW) of power at 30 Amps or 240 Volt AC, 60 Hz, single phase loads requiring up to 7,200 watts (7.2 kW) of power at 30 Amps. The outlet is protected by a 30 Amp push-to-reset circuit breaker.

120/240 Volt AC, 50 Amp Receptacle

Use a NEMA 14-50 plug with this receptacle. Connect a 4-wire cord set rated for 250 Volts AC at 50 Amps to the plug.

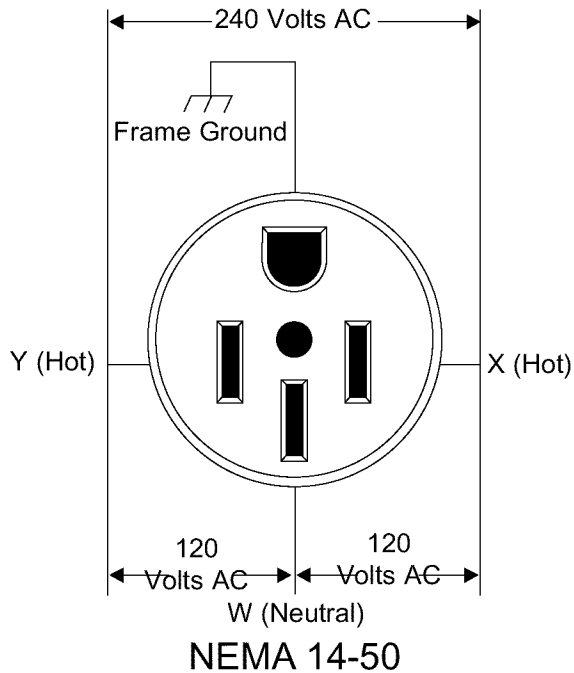

Use this receptacle to operate 240 Volts AC, 60 Hz, single phase loads requiring up to 10,000 watts (10.0 kW) of power.

CAUTION! Although this outlet states it has a 240 Volt 50 Amp rating (up to 12,500 watts), the generator is only rated for 10,000 watts. Powering loads that exceed the wattage/ amperage capacity of the generator can damage it and cause serious injuries.

COLD WEATHER OPERATION

Under certain weather conditions (temperatures below 40°F [4°C] combined with high humidity), your Craftsman generator may experience icing of the carburetor and/or the crankcase breather system. To reduce this problem, you need to perform the following:

- Make sure generator has clean, fresh fuel.
- Open fuel tank valve (turn valve to open position).
- Use SAE 5W-30 oil (synthetic preferred, see page 5).
- Check oil level daily or after every eight (8) hours of operation.
- Change oil every 24 hours of operation.
- Shelter unit from the elements.

In an emergency, use the original shipping carton as a temporary shelter:

- Cut off all carton flaps.
- Cut out one of the long sides of the carton to expose muffler side of unit as shown. Ensure a minimum of two feet clearance between open side of carton and nearest object.

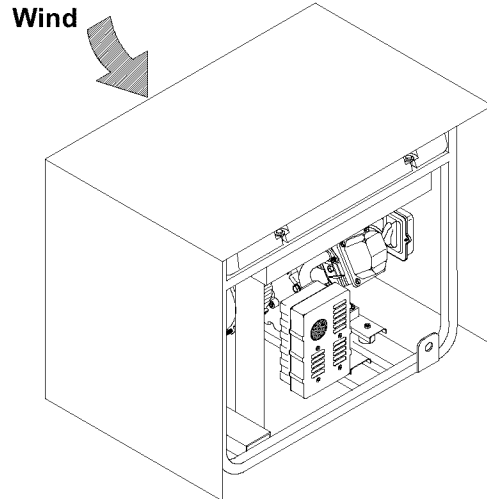

Muffler side exposed. Your unit may differ in appearance from that shown above.

- Cut appropriate slots to access receptacles of unit.
- Start unit, then place carton over it.

NOTE: Remove carton when temperature is above 40°F [4°C].

For a more permanent shelter, build a structure that will enclose three sides and the top of the generator.

- Make sure entire muffler-side of generator is exposed, as shown.
- Ensure a minimum of two feet clearance between open side of structure and nearest object.
- Face exposed end away from wind and elements.
- Structure should hold enough heat created by the generator to prevent icing problem.

WARNING! Engines give off carbon monoxide, an odorless, colorless, poison gas. Breathing carbon monoxide can cause nausea, fainting or death.

- Start and run engine outdoors.
- **Do Not** start or run engine in enclosed area, even if doors or windows are open.
- **Do Not** enclose generator any more than shown.
- Remove shelter when temperatures are above 40°F [4°C].
- Turn engine OFF and let cool two (2) minutes before refueling.

DON'T OVERLOAD YOUR GENERATOR

Capacity

You must make sure your generator can supply enough rated (running) and surge (starting) watts for the items you will power at the same time. Follow these simple steps:

1. Select the items you will power at the same time.
2. Total the rated (running) watts of these items. This is the amount of power your generator must produce to keep your items running. See the table on the right.
3. Estimate how many surge (starting) watts you will need. Surge wattage is the short burst of power needed to start electric motor-driven tools or appliances such as a circular saw or refrigerator. Because not all motors start at the same time, total surge watts can be estimated by adding only the item(s) with the highest additional surge watts to the total rated watts from step 2.

Example:

Tool or Appliance	Rated (Running) Watts	Additional Surge (Starting) Watts
Window Air Conditioner	1200	1800
Refrigerator	800	1600
Deep Freezer	500	500
Television	500	-
Light (75 Watts)	75	-
	3075 Total Running Watts	1800 Highest Surge Watts

Total Rated (Running) Watts = 3075

Highest Additional Surge Watts = 1800

Total Generator Output Required = 4875

Power Management

To prolong the life of your generator and attached devices, it is important to take care when adding electrical loads to your generator. There should be nothing connected to the generator outlets before starting it's engine. The correct and safe way to manage generator power is to sequentially add loads as follows:

1. With nothing connected to the generator, start the engine as described in this manual.
2. Plug in and turn on the first load, preferably the largest load you have.
3. Permit the generator output to stabilize (engine runs smoothly and attached device operates properly).

4. Plug in and turn on the next load.
5. Again, permit the generator to stabilize.
6. Repeat steps 4 and 5 for each additional load.

Never add more loads than the generator capacity. Take special care to consider surge loads in generator capacity, as described above.

Tool or Appliance	Rated* (Running) Watts	Additional Surge (Starting) Watts
Essentials		
Light Bulb - 75 watt	75	-
Deep Freezer	500	500
Sump Pump	800	1200
Refrigerator/Freezer - 18 Cu. Ft.	800	1600
Water Well Pump - 1/3 HP	1000	2000
Heating/Cooling		
Window AC - 10,000 BTU	1200	1800
Window Fan	300	600
Furnace Fan Blower - 1/2 HP	800	1300
Kitchen		
Microwave Oven - 1000 Watt	1000	-
Coffee Maker	1500	-
Electric Stove - Single Element	1500	-
Hot Plate	2500	-
Family Room		
DVD/CD Player	100	-
VCR	100	-
Stereo Receiver	450	-
Color Television - 27"	500	-
Personal Computer w/17" monitor	800	-
Other		
Security System	180	-
AM/FM Clock Radio	300	-
Garage Door Opener - 1/2 HP	480	520
Electric Water Heater - 40 Gallon	4000	-
DIY/Job Site		
Quartz Halogen Work Light	1000	-
Airless Sprayer - 1/3 HP	600	1200
Reciprocating Saw	960	960
Electric Drill - 1/2 HP	1000	1000
Circular Saw - 7 1/4"	1500	1500
Miter Saw - 10"	1800	1800
Table Planer - 6"	1800	1800
Table Saw/Radial Arm Saw - 10"	2000	2000
Air Compressor - 1-1/2 HP	2500	2500

*Wattages listed are approximate only. Check tool or appliance for actual wattage.



MAINTENANCE

MAINTENANCE SCHEDULE

The following chart is based on normal engine operation. Follow the hourly or calendar intervals, whichever occurs first. More frequent service is required when operating in extremely dusty or heavy load conditions.

Maintenance Items	Every 8 hours or daily	Every 50 Hours	Every 200 Hours	Every 500 Hours	Every 1000 Hours
Clean generator and check bolts and nuts	X				
Check and refill engine oil	X				
Change engine oil (Note 1)		X			
Clean spark plug		X			
Clean air cleaner		X			
Clean muffler exhaust outlet		X			
Clean fuel strainer			X		
Replace air cleaner element			X		
Clean and adjust spark plugs and electrodes			X		
Replace oil filter (Note 1)			X		
Clean carburetor*				X	
Clean carbon from cylinder head*				X	
Clean engine base (oil pan)*				X	
Check and adjust valve seats*				X	
Adjust valve clearance*				X	
Replace spark plug				X	
Replace fuel lines*					X
Overhaul engine* (Note 2)					X

* These maintenance operations should be performed by an authorized Sears service center. If you feel that you are qualified to perform these maintenance items, you must order a service manual for instructions on how to properly perform these procedures.

Note 1: Initial oil change and oil filter replacement must be performed after 20 hours of operation. Thereafter change oil every 50 hours and replace oil filter after 200 hours.

Note 2: Must be performed by a Sears service center.

PRODUCT SPECIFICATIONS

Engine Specifications

Type	Air Cooled, 4 stroke, V-Twin, Horizontal Shaft, OHV gasoline engine
Bore x Stroke	2–80mm x 65mm
Rated Horsepower	18 at 3600 rpm
Displacement	653 cc
Spark Plug	NGK BPR6ES (Champion RN114C4)
Gasoline Capacity.....	10 U.S. gallons
Oil Type.....	See page 7
Oil Capacity.....	1.55 liter

Generator Specifications

Rated Maximum Power	10,000 Watts (10.0 kW)
Surge Power	12,500 Watts (12.5 kW)
Rated AC Voltage	120/240 Volts
Rated Maximum Load Current:	
at 240 Volts.....	41.7 Amperes
at 120 Volts.....	83.3 Amperes
Rated Frequency	60 Hz at 3600 rpm
Phase.....	Single Phase
Power Factor.....	1.0

GENERAL MAINTENANCE RECOMMENDATIONS

The generator warranty does not cover items that have been subjected to operator abuse or negligence. To receive full value from the warranty, the operator must maintain the generator as instructed in this manual.

Some adjustments will need to be made periodically to properly maintain the generator.

All adjustments in the Service and Adjustments section of this manual should be made at least once each season. Follow the requirements in the "Maintenance Schedule" chart on page 13.

GENERATOR MAINTENANCE

Generator maintenance consists of keeping the unit clean and dry. Operate and store the unit in a clean dry environment where it will not be exposed to excessive dust, dirt, moisture or any corrosive vapors. Cooling air slots in the generator must not become clogged with snow, leaves, or any other foreign material.

Check the cleanliness of the generator frequently and clean when dust, dirt, oil, moisture or other foreign substances are visible on its exterior surface.



CAUTION! Never insert any object or tool through the air cooling slots, even if the engine is not running.

NOTE: Do Not use a garden hose to clean generator. Water can enter the engine fuel system and cause problems. In addition, if water enters the generator through cooling air slots, some water will be retained in voids and cracks of the rotor and stator winding insulation. Water and dirt buildup on the generator internal windings will eventually decrease the insulation resistance of these windings.

To Clean the Generator

- Use a damp cloth to wipe exterior surfaces clean.
- A soft, bristle brush may be used to loosen caked on dirt, oil, etc.
- A vacuum cleaner may be used to pick up loose dirt and debris.
- Low pressure air (not to exceed 25 psi) may be used to blow away dirt. Inspect cooling air slots and openings on the generator. These openings must be kept clean and unobstructed.

ENGINE MAINTENANCE



CAUTION! When working on the generator, always disconnect negative cable from battery. Also disconnect spark plug wires from spark plugs and keep wires away from spark plugs. This will prevent accidental start-up.

Checking Oil Level

See "BEFORE STARTING THE GENERATOR" on page 7 for information on checking the oil level. The oil level should be checked before each use, or at least **every eight hours of operation. Keep the oil level maintained.**

Changing the Oil and Oil Filter

Change the oil and filter after the **first 20 hours of operation. Thereafter, change the oil every 50 hours and replace oil filter every 200 hours.** If you are using this engine under dirty or dusty conditions, or in extremely hot weather, change the oil more often.

Use the following instructions to change the oil while the engine is still warm:

1. Clean the area around the oil drain plug, remove the plug and drain the oil completely into a suitable container.
2. When the oil is drained, install and tighten the oil drain plug.
3. Place a suitable container beneath the oil filter and remove the filter.

4. Coat the o-ring of a new filter with engine oil. Turn the new filter clockwise until the gasket contacts the filter adapter, then tighten an additional 2/3 turn.
5. Fill engine with oil as described on page 7.
6. Run the engine for a minute; stop the engine and check for oil leakage around the oil filter. Recheck oil level.
7. When the crankcase is filled to the proper level, install and tighten the oil fill cap.

Inspecting the Spark Plugs

Clean spark plugs every 50 hours and replace the plugs every 500 hours of operation. Use the recommended spark plugs gapped for 0.6mm to 0.7mm.

1. Stop the engine and pull the spark plug wires off of the spark plugs.
2. Clean around the spark plugs and remove them from the cylinder head.
3. Clean off carbon deposits on the spark plug electrode using a plug cleaner or wire brush.
4. Set the spark plugs' gap to 0.6mm to 0.7mm. Install the correctly gapped spark plugs into the cylinder heads.

Service Air Cleaner

The engine's air cleaner is one of the most important areas to maintain. The engine will not run properly and will be damaged if it is run with a dirty air cleaner system.

Clean the urethane foam element every 50 hours of operation. Clean paper element every 50 hours of operation and replace every 200 hours. Clean or replace more often in dusty or dirty conditions.

CAUTION! Never run this equipment without the complete air cleaner system installed on the engine. Failure to do so will result in premature engine wear and significantly reduced engine life.

- The air cleaner paper inner element and urethane foam outer element can be removed after removing knob and air cleaner cover. When installing, set the paper element and urethane foam on the air cleaner base. Check that the grommet is in position, and then install the cover with the knob tightened securely.

Cleaning Urethane Foam Element:

- Wash and clean the urethane foam in kerosene. Saturate in a mixture of 3 parts kerosene and 1 part engine oil, and then squeeze to remove excess oil. Clean or replace urethane foam element every 50 hours (more often in dusty conditions).

Paper Element

- Clean by tapping gently to remove dirt and blow off dust. **Never** use oil. Clean or replace more often in dirty or dusty environments.

NOTE: If you need to order a new air filter, please call **1-800-336-PART**.

Engine Governed Speed

CAUTION! The engine speed was properly adjusted at the factory and should require no additional adjustment. **Do Not** attempt to change engine speed. If you believe the engine is running too fast or too slow, take your unit to an authorized Sears service center for repair and adjustment. **CHANGING THE ENGINE GOVERNED SPEED WILL VOID THE ENGINE WARRANTY.**

Do Not try to adjust the governed speed for the following reasons:

- Operating the engine at high engine speeds is dangerous and increases the risk of personal injury or damage to the equipment.
- Operating the engine at low engine speeds with heavy loads may shorten the engine's life.

Incorrect speed settings also affects electrical operation of your generator as follows:

- Operating at high speeds results in an over-frequency and over-voltage condition.
- Operating at low speeds causes an under-frequency and under-voltage condition.

IMPORTANT: Incorrect frequency and/or voltage may damage some connected electrical loads.

If you suspect engine speed is incorrect, take the unit to an authorized Sears service facility for repair and adjustment.

Carburetor Adjustments

The engine carburetor is preset at the factory. The carburetor should not be tampered with because doing so will void the emission control system warranty. If you experience problems or your engine is used at an altitude higher than 5,000 feet, contact the nearest authorized Sears service center regarding high altitude setting changes.

STORAGE

GENERAL

The generator should be started at least once every seven days and allowed to run at least 30 minutes. If this cannot be done and you must store the unit for more than 30 days, use the following information as a guide to prepare it for storage.



WARNING! Never store engine with fuel in tank indoors or in enclosed, poorly ventilated areas where fumes may reach an open flame, spark or pilot light as on a furnace, water heater, clothes dryer or other gas appliance.

LONG TERM STORAGE

It is important to prevent gum deposits from forming in essential fuel system parts such as the carburetor, fuel hose or tank during storage. Also, experience indicates that alcohol-blended fuels (called gasohol, ethanol or methanol) can attract moisture, which leads to separation and formation of acids during storage. Acidic gas can damage the fuel system of an engine while in storage.

To avoid engine problems, the fuel system should be emptied before storage of 30 days or longer, as follows:

- Remove all gasoline from the fuel tank.



WARNING! Drain fuel into approved container outdoors, away from open flame. Be sure engine is cool. **Do Not** smoke.

- Start and run engine until engine stops from lack of fuel.
- While engine is still warm, drain oil from crankcase. Refill with recommended grade.
- Remove spark plugs and pour about 1/2 ounce (15ml) of engine oil into each cylinder.



CAUTION! Avoid spray from spark plug hole when cranking engine.

- Cover spark plug holes with rag. Crank the engine for 2-3 seconds and reinstall the spark plugs. **Do Not** connect spark plug wires.
- Remove the negative battery cable from the battery to prevent the battery from being depleted.



WARNING! Fire, explosion and burn hazard! The battery is water based. If you are storing the generator in an area that will go below freezing, you must remove the battery and store it separately in an area that will not freeze. If you allow the battery to freeze, the water in it will expand and crack open the battery, spilling the contents. Battery electrolyte fluid is an extremely caustic sulfuric acid solution that can cause severe burns. The spilled solution may also give off hydrogen gas, which can ignite at the slightest spark or flame and cause an explosion.

- Clean the generator outer surfaces. Check that cooling air slots and openings on generator are open and unobstructed.
- Store the unit in a clean, dry, frost-free area.

OTHER STORAGE TIPS:

- **Do Not** store gasoline from one season to another.
- Replace your gasoline can if the can starts to rust. Rust and/or dirt in the gasoline will cause problems.
- If possible, store your unit indoors and cover it to give protection from dust and dirt. **BE SURE TO EMPTY THE FUEL TANK.**
- Cover your unit with a suitable protective cover that does not retain moisture.



CAUTION! Never cover your generator while engine and exhaust area are warm.

TROUBLESHOOTING

Problem	Cause	Solution
Engine is running, but no AC output is available.	<ol style="list-style-type: none"> 1. Circuit breaker is open. 2. Poor connection or defective cord set. 3. Connected device is bad. 4. Fault in generator. 	<ol style="list-style-type: none"> 1. Reset circuit breaker. 2. Check and repair. 3. Connect another device that is in good condition. 4. Contact Sears service facility.
Engine runs good but bogs down when loads are connected.	<ol style="list-style-type: none"> 1. Short circuit in a connected load. 2. Generator is overloaded. 3. Engine speed is too slow. 4. Shorted generator circuit. 	<ol style="list-style-type: none"> 1. Disconnect shorted electrical load. 2. See "Don't Overload the Generator" on page 12. 3. Contact Sears service facility. 4. Contact Sears service facility.
Engine will not start; or starts and runs rough.	<ol style="list-style-type: none"> 1. Dirty air cleaner. 2. Out of gasoline. 3. Stale gasoline. 4. Spark plug wire not connected to spark plug. 5. Bad spark plug. 6. Water in gasoline. 7. Overchoking. 8. Low oil level. 9. Excessively rich fuel mixture. 10. Intake valve stuck open or closed. 11. Engine has lost compression. 	<ol style="list-style-type: none"> 1. Clean or replace air cleaner. 2. Fill fuel tank. 3. Drain gas tank and fill with fresh fuel. 4. Connect wire to spark plug. 5. Replace spark plug. 6. Drain gas tank; fill with fresh fuel. 7. Put choke lever to "no choke" position. 8. Fill crankcase to proper level. 9. Contact Sears service facility. 10. Contact Sears service facility. 11. Contact Sears service facility.
Engine shuts down during operation.	<ol style="list-style-type: none"> 1. Out of gasoline. 2. Low oil level. 3. Fault in engine. 	<ol style="list-style-type: none"> 1. Fill fuel tank. 2. Fill crankcase to proper level. 3. Contact Sears service facility.
Engine lacks power.	<ol style="list-style-type: none"> 1. Load is too high. 2. Dirty air filter. 3. Engine needs to be serviced. 	<ol style="list-style-type: none"> 1. See "Don't Overload the Generator" on page 12. 2. Replace air filter. 3. Contact Sears service facility.
Engine "hunts" or falters.	<ol style="list-style-type: none"> 1. Choke is opened too soon. 2. Carburetor is running too rich or too lean. 	<ol style="list-style-type: none"> 1. Move choke to halfway position till engine runs smoothly. 2. Contact Sears service facility.

SCHEMATIC

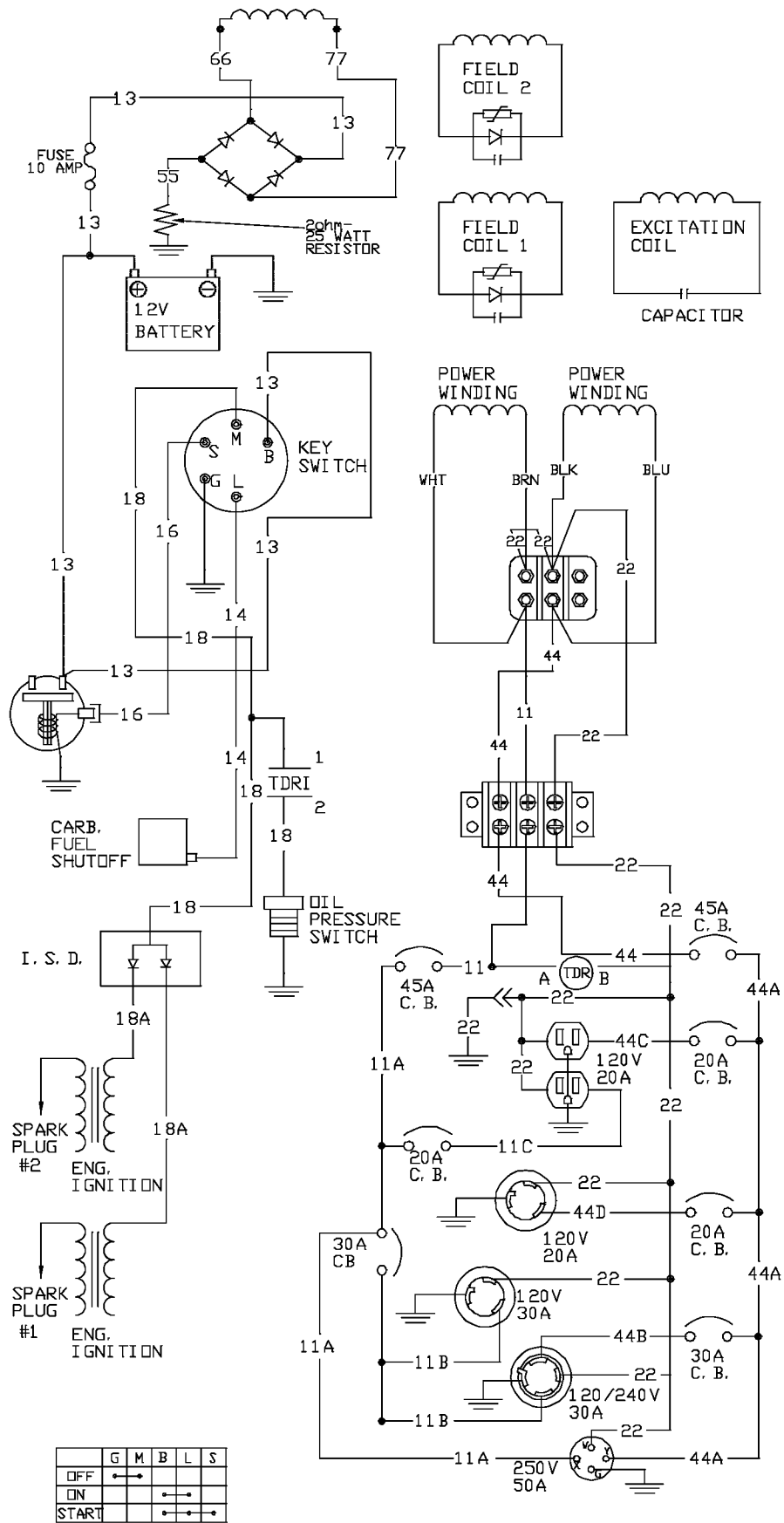

	G	M	B	L	S
OFF	•	•	•	•	•
ON	•	•	•	•	•
START	•	•	•	•	•



PARTS LIST

Craftsman 10,000 Watt Generator 580.328301

Main Unit

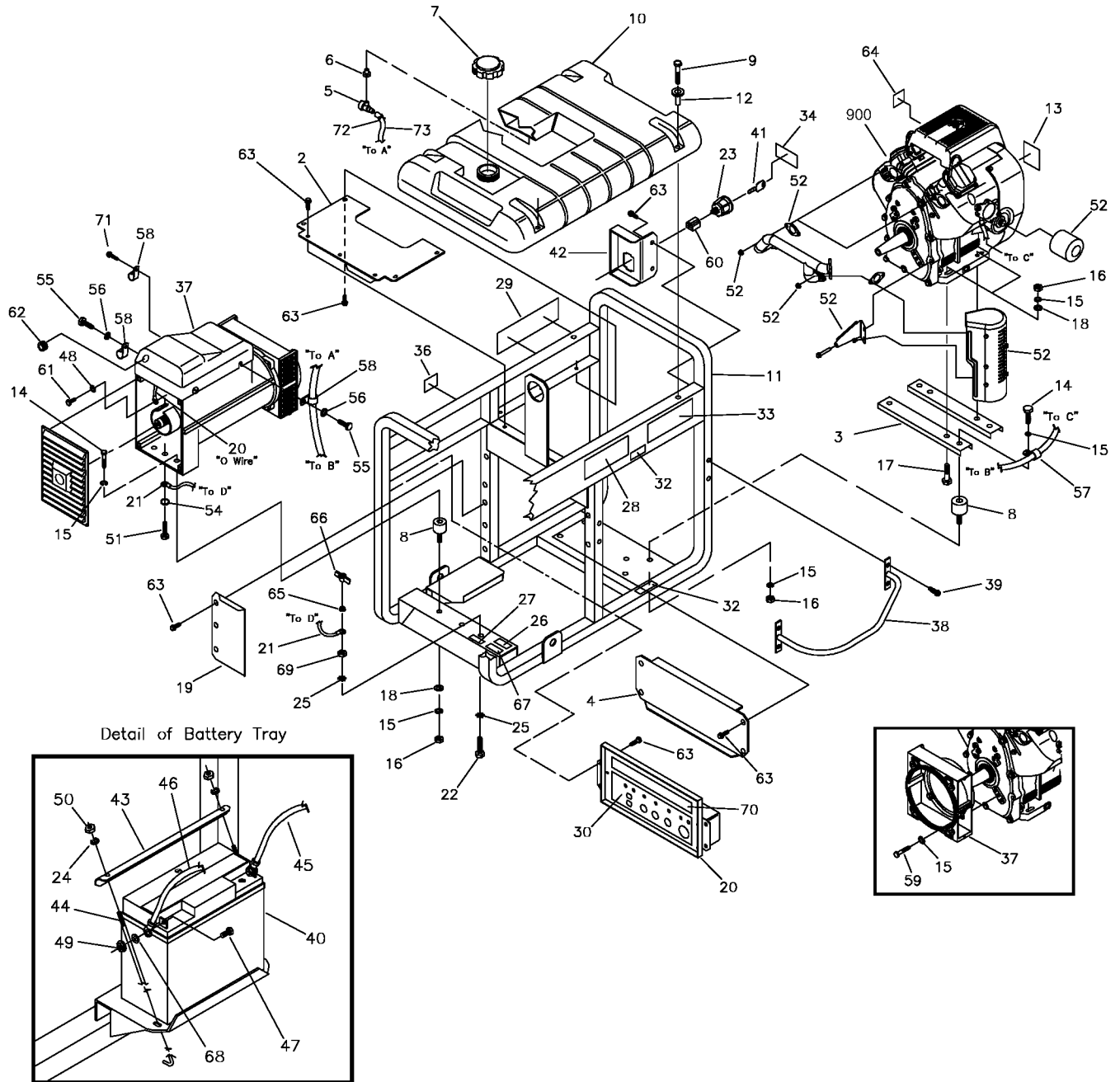

Craftsman 10,000 Watt Generator 580.328301

Main Unit

Item	Part #	Qty	Description	Item	Part #	Qty	Description
2	BB4509GS	1	SHIELD, Heat	42	BB4682GS	1	BRACKET, Ignition Switch
3	B77304GS	2	SUPPORT, Engine	43	B96925GS	1	BRACKET, Battery Tie Down
4	BB4811GS	1	SHIELD, Heat	44	96924GS	2	J-BOLT
5	80270GS	1	VALVE, Fuel Shut-Off	45	19353621GS	1	CABLE, Battery Positive
6	78299GS	1	BUSHING, Fuel Valve	46	19453621GS	1	CABLE, Battery Negative
7	B4325GS	1	CAP, Fuel Tank	47	52618GS	2	SCREW
8	38353GS	6	MOUNTS, Vibration	48	49226GS	1	WASHER, Lock
9	78831BGS	4	SCREW	49	52856GS	2	NUT, Lock
10	B1997GS	1	ASSY, Tank, Fuel (Includes Items 5 & 6)	50	49820GS	2	NUT, Nylok
11	BB4426GS	1	CRADLE	51	39253GS	1	SCREW
12	83465GS	4	GROMMET, Fuel Tank Mounting	52	NSP		SUPPLIED WITH ENGINE
13	186963GS	1	DECAL, Engine Shroud	54	27482GS	1	WASHER
14	23152GS	7	SCREW	55	47411GS	2	SCREW
15	22237GS	20	WASHER, Lock	56	22473GS	2	WASHER
16	22241GS	10	NUT	57	B4948GS	1	CLAMP, Hose
17	22746GS	4	SCREW	58	55934GGS	3	CLAMP, Hose
18	22131GS	8	WASHER	59	22511GS	4	SCREW
19	BB5228GS	1	SHIELD, Heat	60	B4803GS	1	CONNECTOR, 5-way
20	B4425GS	1	ASSY, Control Panel (see page 23)	61	52618GS	1	SCREW
21	1955362GS1	1	ASSY, Wire, Ground	62	B4794GS	1	GROMMET, Generator Cover
22	45757GS	1	SCREW	63	B2153GS	20	SCREW
23	B4502GS	1	SWITCH, Key Ignition	64	B4988GS	1	DECAL, Oil Fill
24	22145GS	2	WASHER	65	52857GS	1	NUT, Lock
25	26850GS	3	WASHER	66	87680GS	1	SCREW, Wing
26	96409GS	1	DECAL, 1-800	67	B4901GS	1	DECAL, 1-800-4-MyHome
27	B4986GS	1	DECAL, Ground	68	23897GS	2	WASHER
28	92982GS	1	DECAL, Danger	69	49813GS	1	NUT
29	B4647GS	1	DECAL, Side Panel	70	B4648GS	1	DECAL, Control Panel
30	186947GS	1	DECAL, Control Panel	71	76040GS	1	SCREW
32	77816GS	2	DECAL, Caution Hot Muffler	72	48031CGS	2	CLAMP, Hose
33	B4826GS	1	DECAL, Start Instructions	73	30340GS	1	HOSE
34	B4824GS	1	DECAL, Start - Run - Stop	900	NSP	1	ENGINE
36	73054GS	1	DECAL, Fuel Shut-Off	Items Not Illustrated			
37	B4268GS	1	ALTERNATOR	BB3061GS	2	SAE 30 Oil	
38	BB4481GS	1	GUARD, Muffler	B3518GS	1	Oil bottle spout	
39	20441GS	4	SCREW	37806GS	1	125 Volt 30 Amp plug	
40	B4489GS	1	BATTERY	43438GS	1	240 Volt 30 Amp plug	
41	B4627GS	1	KEY, Ignition Switch	93568GS	1	125 Volt 20 Amp plug	
				186942GS	1	Owner's manual	

Sincro Alternator Model EK-10

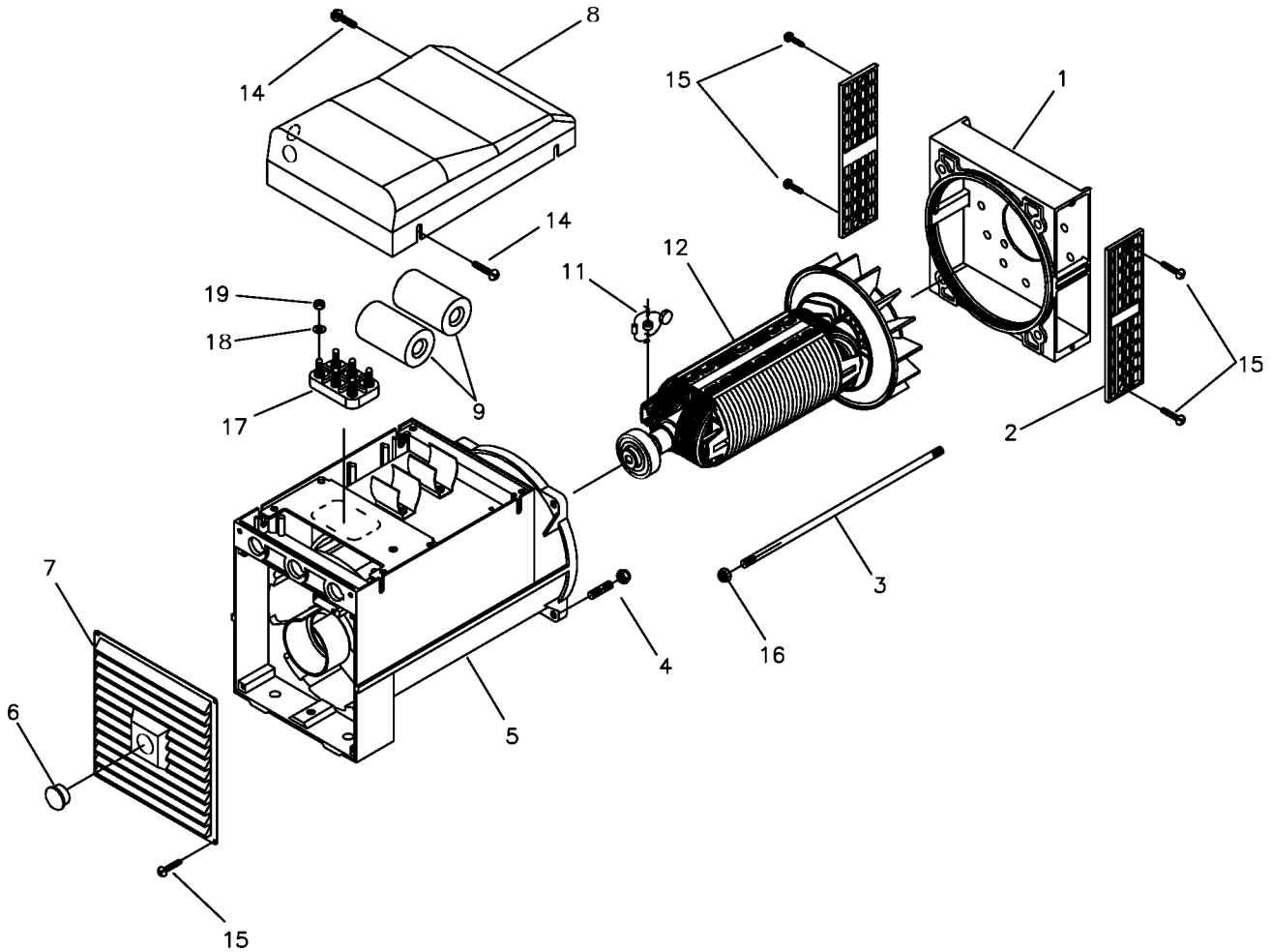

Item	Part #	Qty	Description
1	B4906GS	1	SHIELD, Front
2	B4907GS	2	GRID, Front
3	B4908GS	1	BOLT, Shaft Stay
4	B4909GS	4	BOLT, Stay
5	B4910GS	1	ASSY, Housing
6	B4911GS	1	CAP
7	B4912GS	1	COVER, Blind End
8	B4913GS	1	COVER, Top Black
9	B4914GS	2	CAPACITOR
11	B4916GS	1	CAPACITOR, Diode + Varistor + EMC
12	191297GS	1	ASSY, Rotor (Includes Item 11)
14	B4919GS	2	SCREW
15	B4920GS	8	SCREW
16	49820GS	1	NUT, Lock
17	188928GS	1	CONNECTOR, 6-Pin
18	22473GS	6	WASHER
19	49813GS	6	NUT

Craftsman 10,000 Watt Generator 580.328301

Control Panel

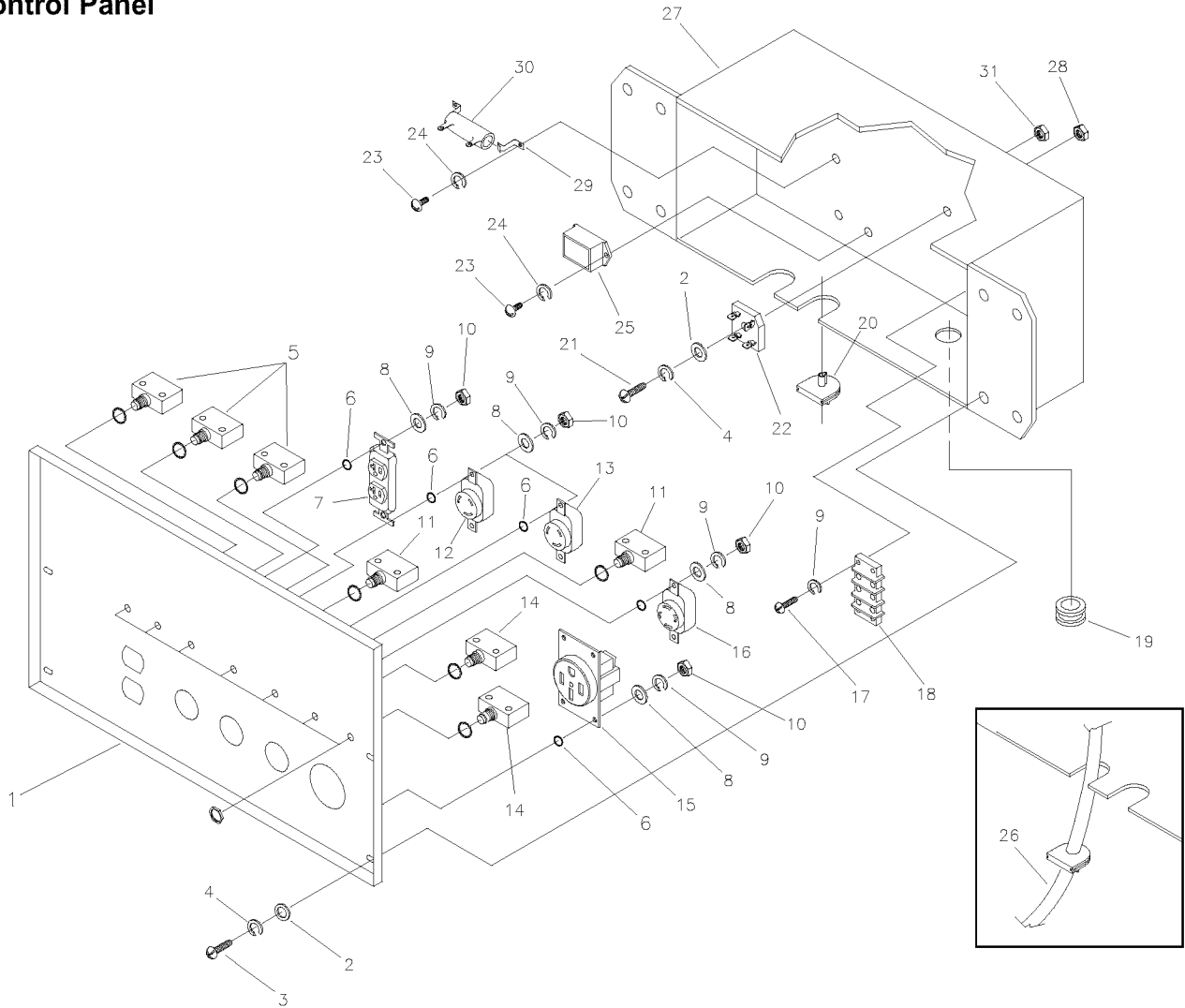

Item	Part #	Qty	Description	Item	Part #	Qty	Description
1	BB4504GS	1	PANEL, Control	16	43437GS	1	OUTLET, 120/240 V, 30 A, Twistlock
2	23897GS	5	WASHER	17	80077GS	4	SCREW
3	91526GS	4	SCREW	18	92953GS	1	BLOCK, 50 A, 3 - Terminal
4	49226GS	5	WASHER, Lock	19	90576GS	1	GROMMET, Rubber
5	75207GS	3	BREAKER, Circuit, 20 A	20	84135GS	1	GROMMET, Rubber
6	23365GS	12	WASHER	21	75477GS	1	SCREW
7	68759GS	1	OUTLET, 120 V, 20 A, Duplex	22	B4894GS	1	RECTIFIER, Battery Charge
8	38150GS	12	WASHER	23	43181GS	4	SCREW
9	22264GS	12	WASHER, Lock	24	43182GS	4	WASHER, Lock
10	51715GS	12	NUT	25	77314GS	1	RELAY, Thermal
11	75207AGS	2	BREAKER, Circuit, 30 A	26	B4737GS	1	ASSY, Wire Harness
12	74190GS	1	OUTLET, 120 V, 20 A Twistlock	27	B95906GS	1	BOX, Control Panel
13	68868GS	1	OUTLET, 120 V, 30 A Twistlock	28	51716GS	1	NUT
14	B4445GS	2	BREAKER, Circuit, 45 A	29	B4893GS	2	STAND OFF
15	B4262GS	1	OUTLET, 120/250 V, 50 A	30	B4892GS	1	RESISTOR, 2ohm 25 watt
				31	51714GS	1	NUT



Craftsman 10,000 Watt Generator 580.328301

Wheel Kit

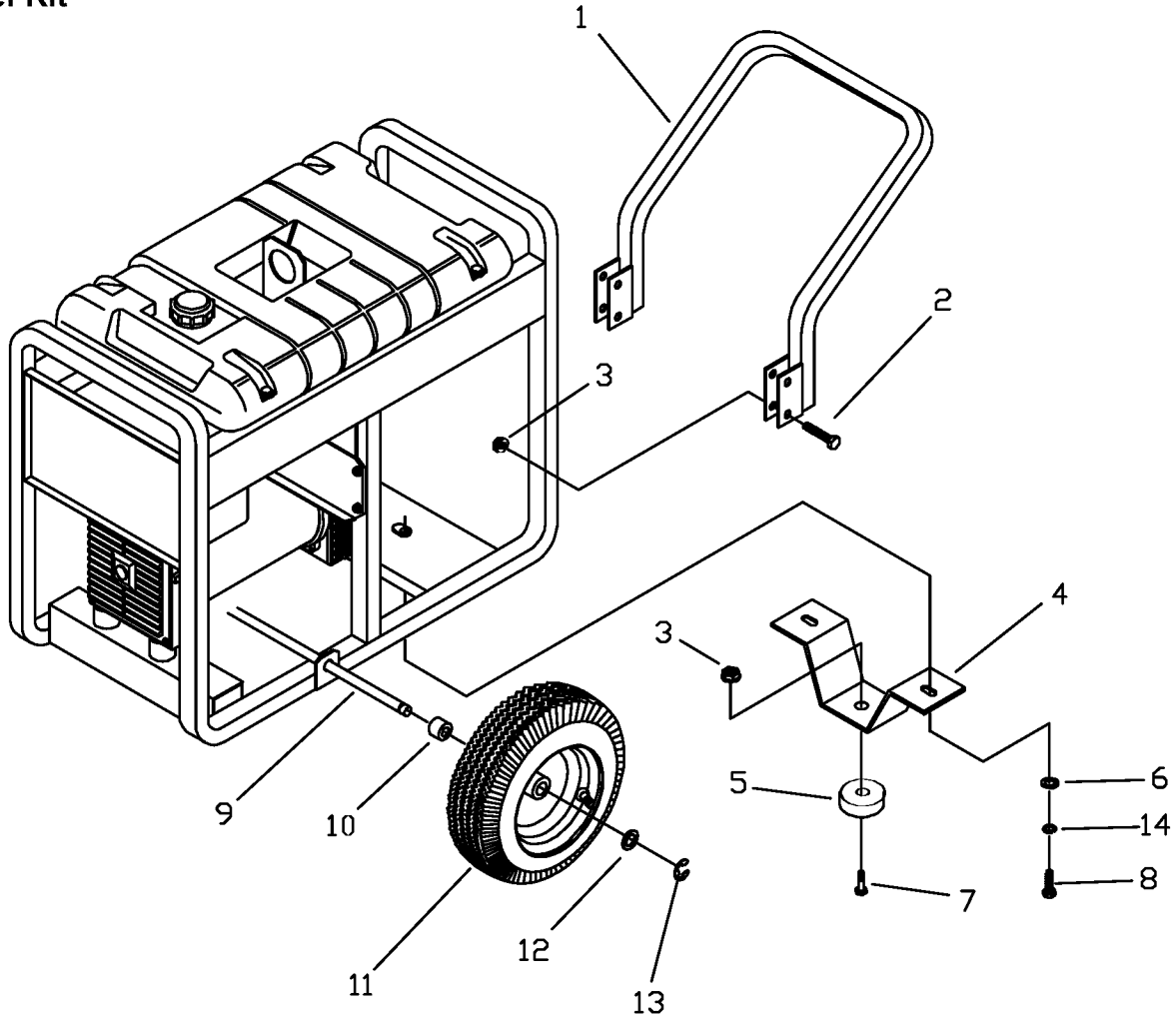

Item	Part #	Qty	Description
1	93393BGS	1	HANDLE
2	39287GS	4	SCREW
3	52858GS	5	NUT, Lock
4	93394GS	1	LEG, Mounting Support
5	191413GS	1	MOUNT, Vibe with Washer
6	22145GS	2	WASHER
7	42909GS	1	SCREW
8	39253GS	2	SCREW
9	191267BGS	1	AXLE
10	89635GS	2	SPACER, Wheel
11	89742GS	2	WHEEL
12	22247GS	2	WASHER
13	191265GS	2	E-RING
14	22129GS	2	WASHER, Lock

ENGINE, 18 HP, Craftsman Model EH63 - Exploded View - Engine

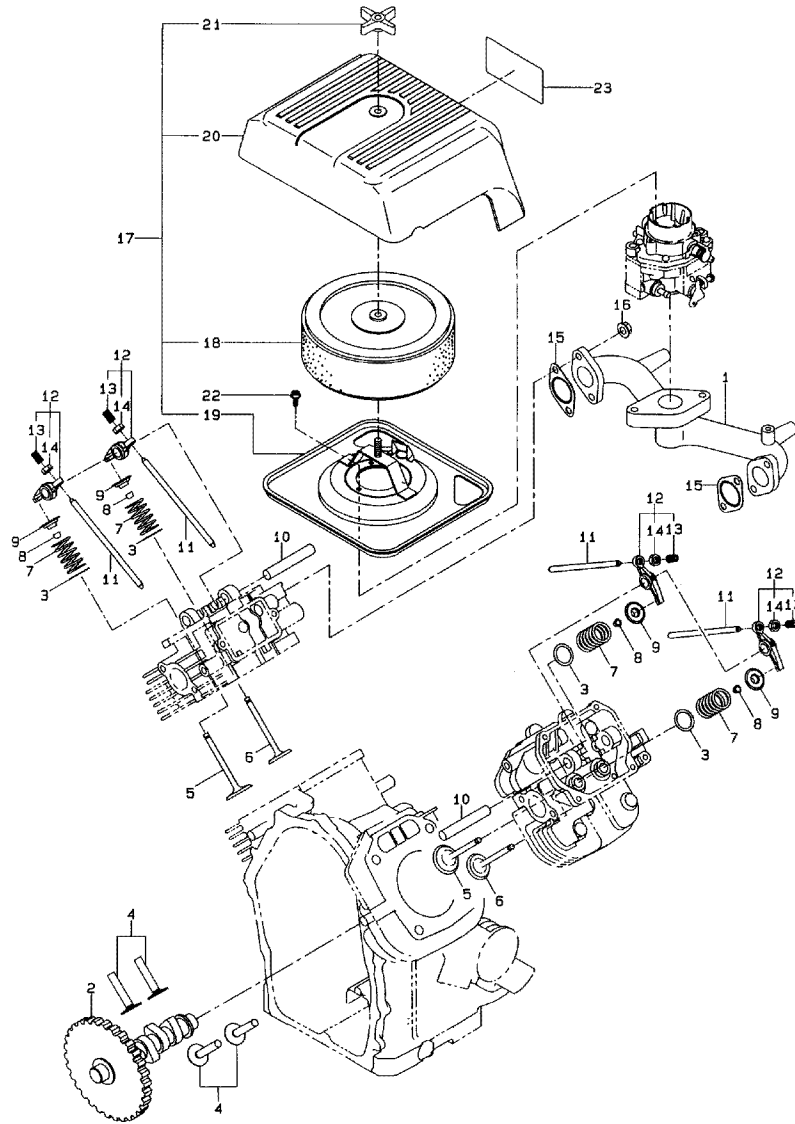

Item	Part #	Qty	Description	Item	Part #	Qty	Description
1	263-33001-03	1	INTAKE MANIFOLD	13	014-90800-21	4	ADJUSTING SCREW
2	263-31A01-03	1	CAMSHAFT	14	017-00800-90	4	NUT
3	020-02000-10	4	WASHER	15	246-35201-03	2	GASKET, muffler
4	246-33301-03	4	TAPPET	16	002-38080-00	4	FLANGE NUT
5	263-33401-03	2	INTAKE VALVE	17	263-32601-00	1	AIR CLEANER ASSY (Includes items 18 - 21)
6	263-33501-03	2	EXHAUST VALVE	18	263-32610-01	1	CLEANER ELEMENT, compl.
7	263-33601-03	4	VALVE SPRING	19	263-32620-01	1	CLEANER BASF, compl.
8	246-35501-03	8	COLLET- VALVE	20	263-32630-03	1	CLEANER COVER
9	246-33711-03	4	SPRING RETAINER	21	263-32640-01	1	WING NUT
10	239-35001-03	2	ROCKER SHAFT	22	X11-60500-20	3	BOLT
11	263-35302-03	4	PUSH ROD	23	263-91703-03	1	LABEL (TRADE MARK)
12	246-36101-10	4	ROCKER ARM ASSY (Includes items 13 - 14)				



ENGINE, 18 HP, Craftsman Model EH63 - Exploded View - Engine

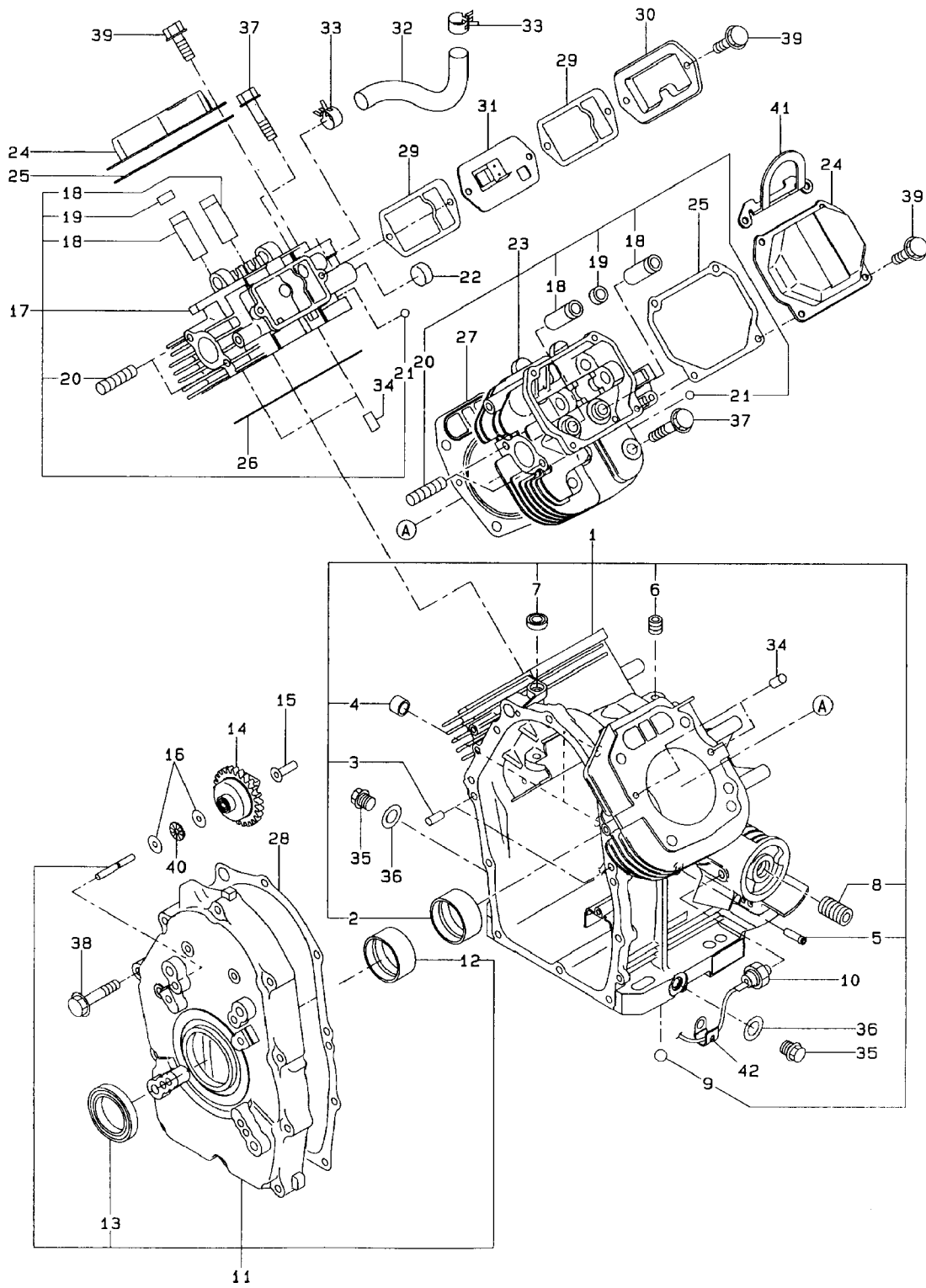

ENGINE, 18 HP, Craftsman Model EH63 - Exploded View - Engine

Item	Part #	Qty	Description
1	263-10101-01	1	CRANKCASE, compl. (Includes items 2 thru 9)
2	263-15801-03	1	MAIN BEARING
3	005-26081-80	2	DOWEL PIN
4	142-55601-03	2	PIPE
5	159-65401-03	1	PIPE (PULSE)
6	212-15008-13	1	BLIND PLUG
7	044-00800-10	1	OIL SEAL
8	263-15901-03	1	UNION
9	045-01200-10	1	STEEL BALL
10	248-76301-01	1	SWITCH OIL PRESSURE
11	263-11102-01	1	MAIN BEARING COVER, compl. (Includes items 12 and 13)
12	263-15801-03	1	MAIN BEARING
13	044-04200-10	1	OIL SEAL
14	263-45001-01	1	GOVERNOR GEAR, compl.
15	263-41901-03	1	GOVERNOR SLEEVE
16	263-46214-A3	1	WASHER
17	263-13001-01	1	CYLINDER HEAD 1, compl. (Includes items 18 thru 22)
18	132-12AA0-80	4	VALVE GUIDE
19	132-07AA0-50	2	SEAL -INTAKE VALVE
20	010-50802-90	8	STUD
21	006-90104-00	1	STEEL BALL
22	263-16201-03	1	PLUG
23	263-13101-01	1	CYLINDER HEAD 2, compl. (Includes items 18 thru 21)
24	246-15501-01	2	ROCKER COVER, compl.
25	246-16002-13	2	GASKET, rocker cover
26	263-15001-03	1	GASKET 1, cyl. head
27	263-15101-03	1	GASKET 2, cyl. head
28	263-16001-03	1	GASKET, main bearing cover
29	263-16006-03	2	GASKET, breather plate
30	263-14301-03	1	BREATHER COVER
31	263-14401-01	1	BREATHER PLATE, compl.
32	263-18001-03	1	RUBBER PIPE
33	263-68511-03	2	HOSE CLAMP
34	031-00600-20	4	DOWEL PIN
35	040-11400-30	2	PLUG
36	021-11400-20	2	GASKET
37	011-01000-30	8	FLANGE BOLT
38	011-00800-90	10	FLANGE BOLT
39	011-00600-30	10	FLANGE BOLT
40	263-46213-A3	1	THRUST BEARING
41	263-19001-03	2	HOOK
42	214-79006-01	1	CLAMP

ENGINE, 18 HP, Craftsman Model EH63 - Exploded View - Engine

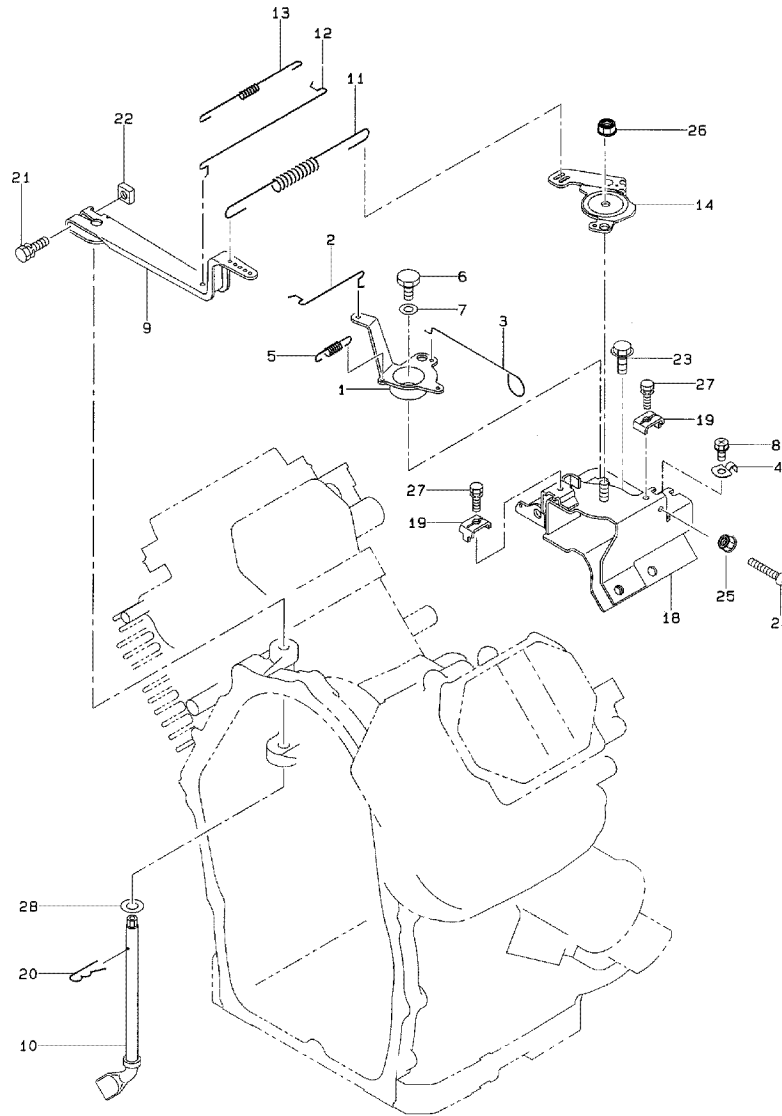

Item	Part #	Qty	Description	Item	Part #	Qty	Description
1	263-46001-03	1	Choke Control Link	14	263-43311-A3	1	SPEED CONTROL LEVER
2	263-46011-01	1	Choke Control Rod	18	263-45021-A2	1	BRACKET, Speed Control
3	263-43901-01	1	Choke knob	19	261-43901-03	2	CLAMP
4	263-46010-03	1	Choke Knob Clamp	20	005-11060-00	1	SNAP PIN
5	261-45201-03	2	Return Spring	21	001-14063-00	1	BOLT/WASHER ASSY
6	261-43101-03	1	Link Pivot	22	018-60600-20	1	NUT
7	003-22100-00	1	Waved Washer	23	011-00600-20	2	FLANGE BOLT
8	015-20500-10	1	Tapping Screw	24	011-50500-20	1	BOLT
9	263-42301-03	1	GOVERNOR LEVER	25	002-27050-00	1	NUT
10	263-42201-03	1	GOVERNOR SHAFT	26	002-38060-00	1	FLANGE NUT
11	263-42505-03	1	GOVERNOR SPRING	27	001-17052-00	1	BOLT/WASHER ASSY
12	263-42701-01	1	GOVERNOR ROD	28	003-10080-00	1	WASHER
13	263-42801-03	1	ROD SPRING	29	X23-00801-50	1	SPACER



ENGINE, 18 HP, Craftsman Model EH63 - Exploded View - Engine

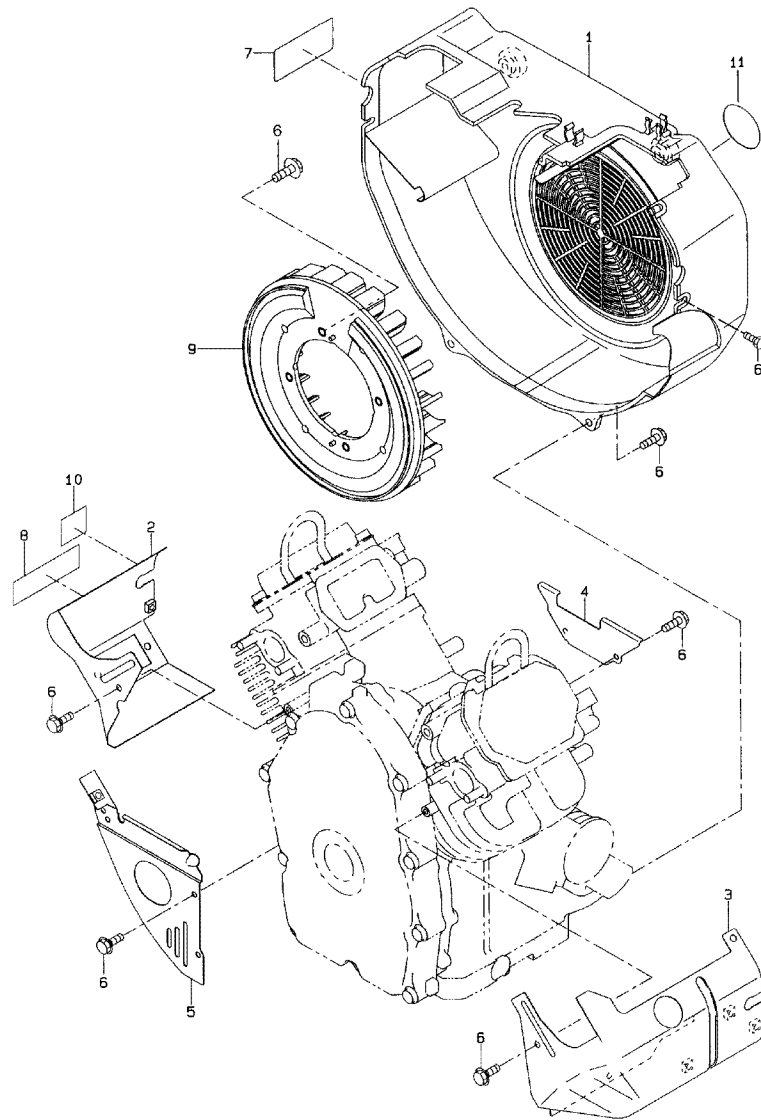

Item	Part #	Qty	Description
1	263-51101-02	1	BLOWER HOUSING UNIT
2	263-52601-01	1	CYLINDER BAFFLE 1 COMPL.
3	263-52701-01	1	CYLINDER BAFFLE 2 COMPL.
4	263-52801-03	1	CYLINDER BAFFLE 3
5	263-52911-A2	1	CYLINDER BAFFLE 4 UNIT
6	011-00600-20	19	FLANGE BOLT
7	263-92001-03	1	LABEL (WARNING)
8	263-95201-03	1	LABEL (EMISSION CONTROL)
9	263-54101-02	1	COOLING BLOWER UNIT
10	263-91803-03	1	LABEL (ENGINE NAME)
11	263-95301-A3	1	LABEL (CHOKE)

ENGINE, 18 HP, Craftsman Model EH63 - Exploded View - Engine

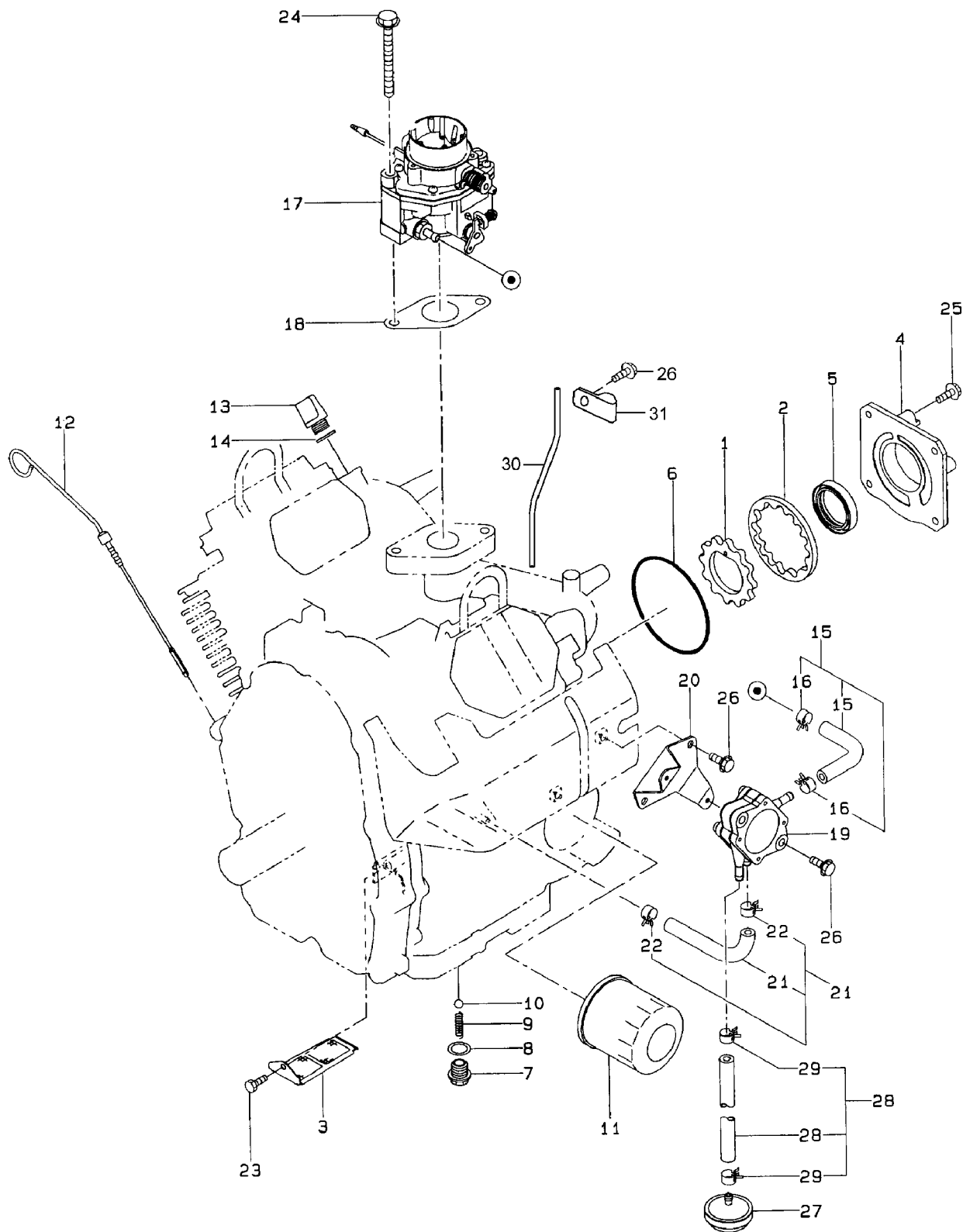

ENGINE, 18 HP, Craftsman Model EH63 - Exploded View - Engine

Item	Part #	Qty	Description
1	263-63901-03	1	INNER ROTOR
2	263-63902-03	1	OUTER ROTOR
3	263-64301-02	1	OIL PUMP FILTER UNIT
4	263-64001-01	1	OIL PUMP COVER, compl. (Includes item 5)
5	044-03500-90	1	OIL SEAL
6	X24-08900-20	1	O-RING
7	263-65001-13	1	PLUG, oil relief
8	003-70140-00	1	GASKET, aluminum
9	248-65601-03	1	SPRING, relief valve
10	006-90308-00	1	STEEL BALL
11	261-65902-A0	1	OIL FILTER
12	263-63602-A1	1	OIL GAUGE, compl.
13	263-63602-03	1	OIL FILL CAP
14	021-31600-10	1	GASKET
15	263-62601-01	1	FUEL PIPE, compl. (Includes items 15 and 16)
15	263-68001-03	1	RUBBER PIPE
16	263-68501-03	2	HOSE CLAMP
17	263-62501-00	1	CARBURETOR ASSY
18	263-66201-03	1	GASKET, carburetor
19	248-62201-00	1	FUEL PUMP ASSY
20	263-65002-02	1	BRACKET, fuel pump
21	263-62650-01	1	PULSE PIPE, compl. (Includes items 21 and 22)
21	263-68051-03	1	RUBBER PIPE
22	263-68501-03	2	HOSE CLAMP
23	X11-60500-20	1	BOLT
24	011-00801-10	2	FLANGE BOLT
25	011-00601-40	4	FLANGE BOLT
26	011-00600-20	4	FLANGE BOLT
27	263-65011-A0	1	FUEL FILTER ASSY
28	263-62611-A1	1	FUEL PIPE COMPL. (Includes items 28 and 29)
28	263-68002-03	1	RUBBER PIPE
29	263-68501-03	2	HOSE CLAMP
30	160-67402-A3	1	VINYL PIPE
31	206-75501-01	2	CLAMP CP

ENGINE, 18 HP, Craftsman Model EH63 - Exploded View - Engine

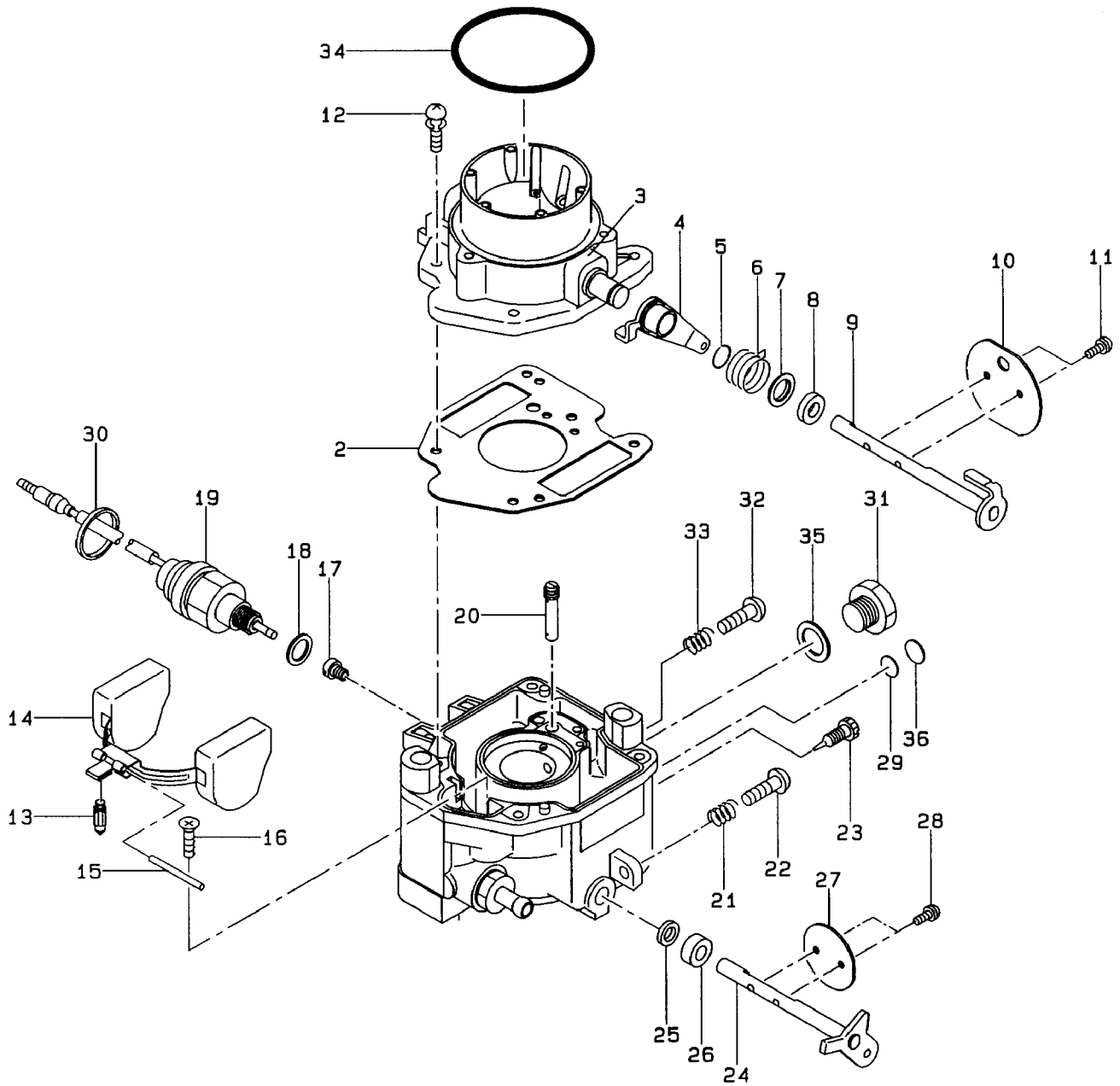

ENGINE, 18 HP, Craftsman Model EH63 - Exploded View - Engine

Item	Part #	Qty	Description
2	258-62545-08	1	GASKET, air horn
3	NSP	1	BODY, Air Horn
4	263-62524-08	1	LEVER ASSY, choke
5	258-62551-08	1	RING, choke lever
6	263-62445-08	1	SPRING, choke
7	258-62553-08	1	COLLAR, choke
8	258-62554-08	1	FILTER, choke shaft
9	263-62520-08	1	SHAFT ASSY, choke
10	258-62525-08	1	CHOKE VALVE
11	258-62555-08	2	SCREW, valve set
12	258-62450-08	4	SCREW, air horn set
13	226-62501-08	1	VALVE, float
14	258-62505-08	1	FLOAT ASSY
15	258-62515-08	1	FLOAT PIN
16	258-62556-08	1	SCREW, float pin set
17	263-62400-08	1	MAIN JET (# 134)
18	258-62546-08	1	GASKET
19	258-62557-08	1	SOLENOID VALVE ASSY
20	263-62421-08	1	JET, slow (#58)
21	258-62445-08	1	SPRING, adjust screw
22	258-62451-08	1	SCREW, throttle adjust
23	261-62435-08	1	NEEDLE, idle adjust
24	263-62530-08	1	THROTTLE SHAFT ASSY
25	226-62580-08	1	FILTER throttle shaft
26	258-62570-08	1	COLLAR
27	263-62535-08	1	THROTTLE VALVE
28	261-62352-08	2	VALVE SET SCREW (M3 x 5mm)
29	258-62560-08	1	EXPANSION PLUG
30	258-62566-08	1	CLAMP, solenoid
31	263-62551-08	1	PLUG
32	215-62353-08	1	SCREW
33	215-62446-08	1	SPRING
34	263-62560-08	1	O-RING
35	263-62555-08	1	GASKET
36	263-62570-08	1	PLUG, ANTI TAMPER
	263-62503-00	0	CARBURETOR ASSY (Includes items 2 thru 36)

ENGINE, 18 HP, Craftsman Model EH63 - Exploded View - Engine

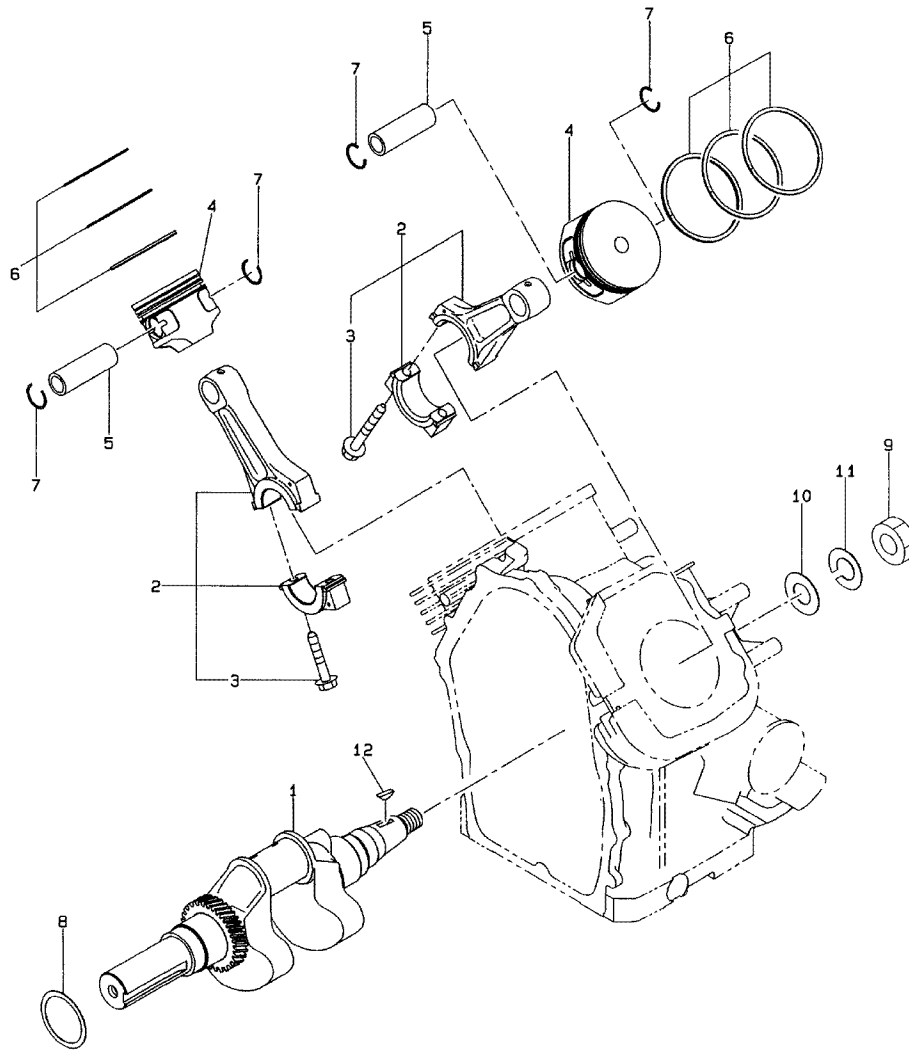

Item	Part #	Qty	Description
1	263-21201-01	1	CRANKSHAFT, Taper 2.25/12 (SAE-WG)
2	263-22501-00	2	CONNECTING ROD ASSY (Includes item 3)
3	246-23001-03	2	CONNECTING ROD BOLT
4	263-23401-03	2	PISTON
5	263-23301-03	2	PISTON PIN
6	263-23501-07	2	PISTON RING SET
7	056-52100-20	4	CLIP
8	263-25001-03	1	SPACER, t = 0.6 or
8	263-25002-03	1	SPACER, t = 0.8 or
8	263-25003-03	1	SPACER, t = 1.0
9	002-18180-00	1	NUT
10	003-10180-00	1	WASHER
11	003-20180-00	1	SPRING WASHER
12	005-32054-01	1	WOODRUFF KEY

ENGINE, 18 HP, Craftsman Model EH63 - Exploded View - Engine

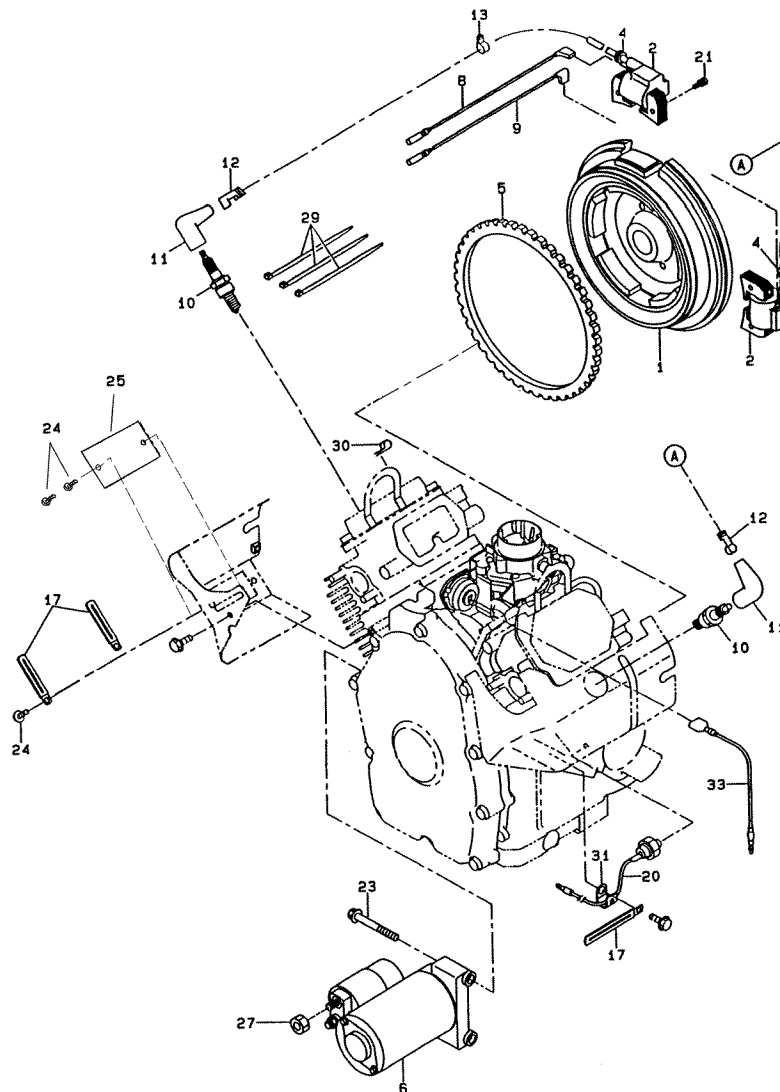

Item	Part #	Qty	Description
1	263-77202-01	1	FLYWHEEL, compl.
2	263-78201-01	2	IGNITION COIL, compl.
4	246-79501-03	2	GROMMET
5	263-71001-03	1	RING GEAR
6	263-70502-A0	1	STARTING MOTOR ASSY
8	263-73016-01	1	WIRE 4, compl.
9	263-73017-01	1	WIRE 5, compl.
10	065-01404-80	2	SPARK PLUG, compl.
11	065-50001-40	2	SPARK PLUG CAP
12	065-90000-10	2	PLUG TERMINAL
13	206-75501-01	1	CLAMP
17	056-60002-50	3	CLAMP
20	263-73102-A1	1	WIRE ASSY, oil pressure switch
21	001-14063-00	4	BOLT and WASHER ASSY
23	X11-00801-00	2	FLANGE BOLT
24	X11-00600-20	4	FLANGE BOLT
25	263-55001-A3	1	BLIND PLATE
27	002-38080-00	2	FLANGE NUT
29	056-30000-40	4	WIRE BAND
30	206-75501-01	1	CLAMP, compl.
31	214-79006-01	1	CLAMP, compl.
33	263-73112-01	1	WIRE 6, compl.

ENGINE, 18 HP, Craftsman Model EH63 - Exploded View - Engine

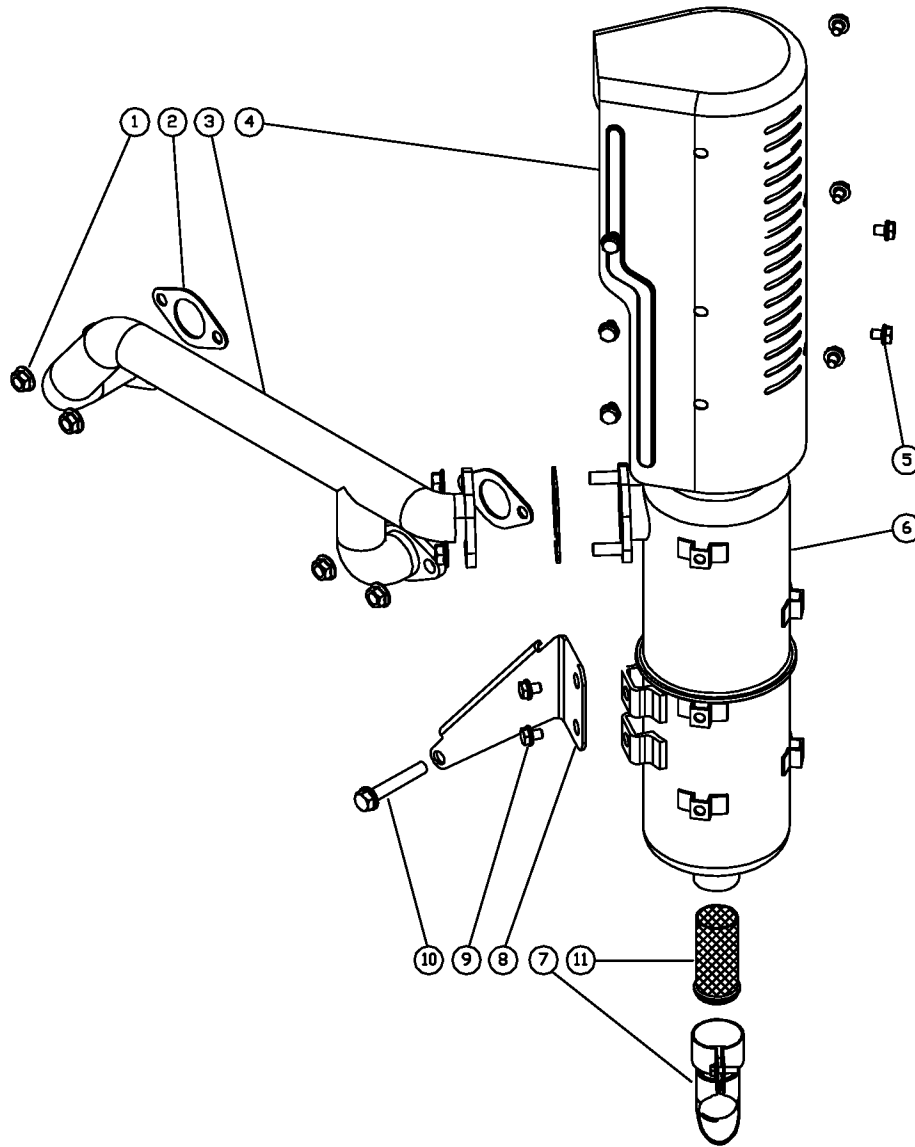

Item	Part#	Qty	Description
1	017-00800-30	6	Flanged Nut (M8)
2	263-35201-A1	3	Gasket
3	263-34101-A1	1	Manifold
4	263-34211-01	1	Muffler Cover
5	011-00600-10	8	Flange Bolt
6	263-30201-01	1	Muffler
7	263-37301-A1	1	Deflector Ass'y
8	263-37011-A1	1	Bracket
9	001-11081-60	2	Bolt W/ Lockwasher (M8x16)
10	001-04085-05	1	Flange Bolt (M8 x 50)
11	263-37321-A2	1	Spark Arrester

ENGINE, 18 HP, Craftsman Model EH63 - Exploded View - Engine

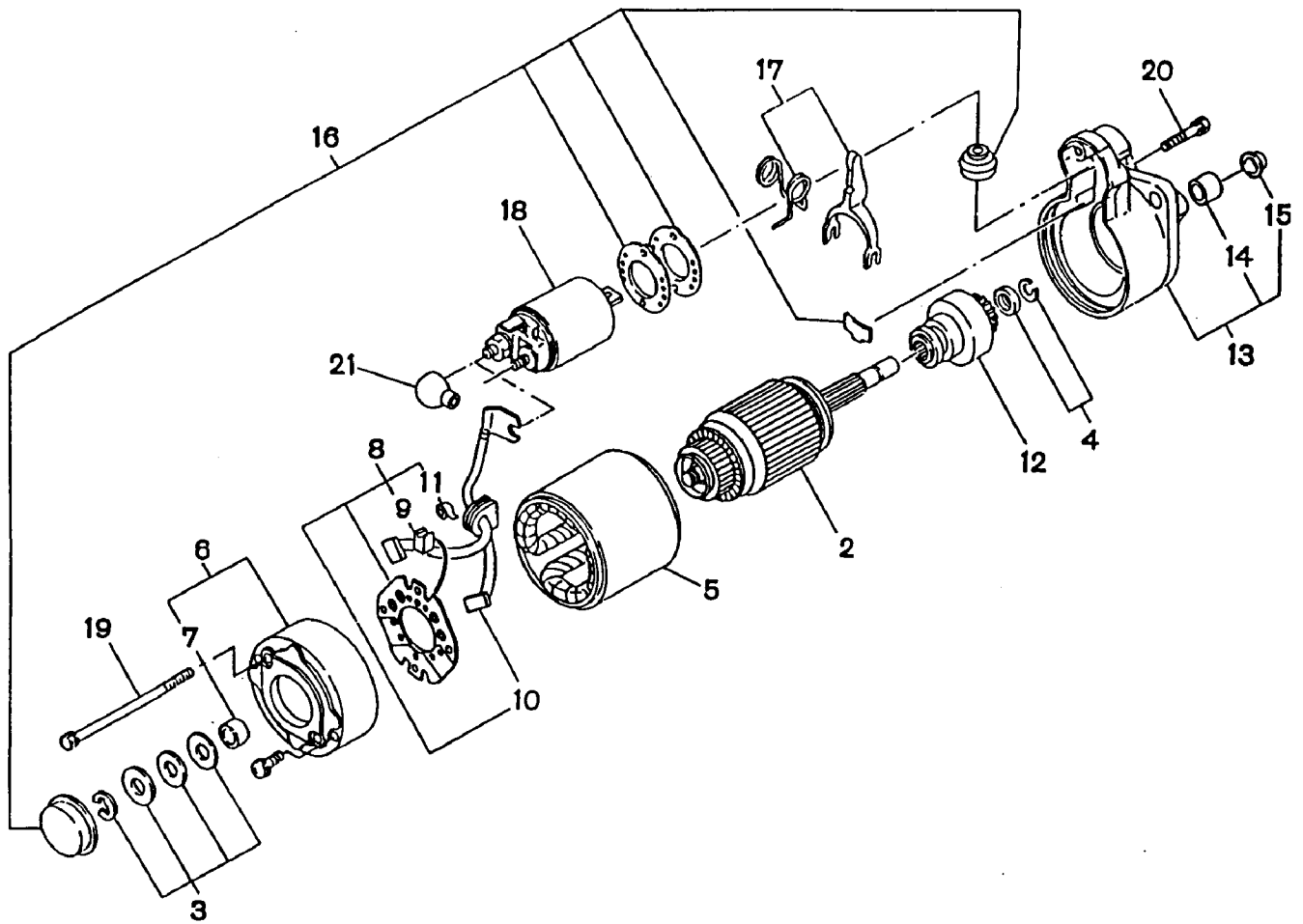

Item	Part #	Qty	Description
1	263-70502-A0	1	STARTING MOTOR ASSY (Includes items 1 thru 21)
2	263-70510-08	1	ARMATURE ASSY
3	263-70550-08	1	THRUST WASHER KIT
4	210-70534-08	1	PINION STOPPER SET
5	255-70580-08	1	YOKE ASSY
6	263-70505-08	1	REAR COVER ASSY (Includes item 7)
8	255-70531-08	1	BRUSH HOLDER ASSY (Includes items 9 thru 11)
9	228-70514-08	2	BRUSH (-)
10	255-70551-08	1	BRUSH SET
11	228-70516-08	4	BRUSH SPRING
12	255-70521-08	1	PINION ASSY
13	263-70500-08	1	GEAR CASE ASSY (Includes items 14 and 15)
16	255-70570-08	1	DUST COVER KIT
17	243-70525-08	1	SHIFT LEVER KIT
18	263-70515-08	1	MAGNETIC SWITCH ASSY
19	207-70524-08	2	THROUGH BOLT
20	263-70551-08	2	BOLT
21	263-70552-08	1	M TERMINAL COVER

EMISSION CONTROL SYSTEM WARRANTY

Sears, Roebuck and Co., U.S.A. (Sears), the California Air Resources Board (CARB) and the United States Environmental Protection Agency (U.S.EPA)

Emission Control System Warranty Statement (Owner's Defect Warranty Rights and Obligations)

EMISSION CONTROL WARRANTY COVERAGE IS APPLICABLE TO CERTIFIED ENGINES PURCHASED IN CALIFORNIA IN 1995 AND THEREAFTER WHICH ARE USED IN CALIFORNIA, AND TO CERTIFIED MODEL YEAR 1997 AND LATER ENGINES WHICH ARE PURCHASED AND USED ELSEWHERE IN THE UNITED STATES (AND AFTER JANUARY 1, 2001 IN CANADA).

California and U.S. EPA Emission Control Warranty Statement Your Warranty Rights and Obligations

The California Air Resources Board (CARB), U.S.EPA and Sears are pleased to explain the Emission Control System Warranty on your model year 2000 and later small off-road engine (SORE). In California, new small off-road engines must be designed, built and equipped to meet the State's stringent anti-smog standards. Elsewhere in the United States, new non-road, spark-ignition engines certified for model year 1997 and later, must meet similar standards set forth by the U.S.EPA. Sears must warrant the emission control system on your engine for the periods of time listed below, provided there has been no abuse, neglect, or improper maintenance of your small off-road engine.

Your emission control system may include parts such as the carburetor or fuel-injection system, the ignition system, and catalytic converter. Also included may be hoses, belts, connectors and other emission related assemblies.

Where a warrantable condition exists, Sears will repair your small off-road engine at no cost to you including diagnosis, parts and labor.

Sears Emission Control Defects Warranty Coverage

The 1995 and later small off-road engines are warranted for two years. If any emission-related part on your engine is defective, the part will be repaired or replaced by Sears.

Owner's Warranty Responsibilities

As the small off-road engine owner, you are responsible for the performance of the required maintenance listed in this owner's manual. Sears recommends that you retain all your receipts covering maintenance on your small off-road engine, but Sears cannot deny warranty solely for the lack of receipts or for your failure to ensure the performance of all scheduled maintenance.

As the small off-road engine owner, you should however be aware that Sears may deny you warranty coverage if your small off-road engine or a part has failed due to abuse, neglect, improper maintenance or unapproved modifications.

You are responsible for presenting your small off-road engine to an approved Sears Service Center as soon as a problem exists. The warranty repairs should be completed in a reasonable amount of time, not to exceed 30 days.

If you have any questions regarding your warranty rights and responsibilities, you should contact a Sears Service Representative at 1-800-469-4663.

Sears Emission Control Defects Warranty Provisions

The following are specific provisions relative to your Emission Control Defects Warranty Coverage.

1. Warranted Parts

Coverage under this warranty extends only to the parts listed below (the emission control systems parts) to the extent these parts were present on the engine purchased.

- a. Fuel Metering System
 - Cold start enrichment system
 - Carburetor and internal parts
 - Fuel Pump
- b. Air Induction System
 - Air cleaner
 - Intake manifold
- c. Ignition System
 - Spark plug(s)
 - Magneto ignition system
- d. Catalyst System
 - Catalytic converter
 - Exhaust manifold
 - Air injection system or pulse valve
- e. Miscellaneous Items Used in Above Systems
 - Vacuum, temperature, position, time sensitive valves and switches
 - Connectors and assemblies

2. Length of Coverage

Sears warrants to the initial owner and each subsequent owner that the Warranted Parts shall be free from defects in materials and workmanship which caused the failure of the Warranted Parts for a period of two years from the date the engine is delivered to a retail purchaser.

3. No Charge

Repair or replacement of any Warranted Part will be performed at no charge to the owner, including diagnostic labor which leads to the determination that a Warranted Part is defective, if the diagnostic work is performed at an approved Sears Service Center.

4. Claims and Coverage Exclusions

Warranty claims shall be filed in accordance with the provisions of the Sears Warranty Policy. Warranty coverage shall be excluded for failures of Warranted Parts which are not original Sears parts or because of abuse, neglect or improper maintenance as set forth in the Sears Engine Warranty Policy. Sears is not liable to cover failures of Warranted Parts caused by the use of add-on, non-original, or modified parts.

5. Maintenance

Any Warranted Part which is not scheduled for replacement as required maintenance or which is scheduled only for regular inspection to the effect of "repair or replace as necessary" shall be warranted as to defects for the warranty period. Any Warranted Part which is scheduled for replacement as required maintenance shall be warranted as to defects only for the period of time up to the first scheduled replacement for that part. Any replacement part that is equivalent in performance and durability may be used in the performance of any maintenance or repairs. The owner is responsible for the performance of all required maintenance, as defined in this owner's manual.

6. Consequential Coverage

Coverage hereunder shall extend to the failure of any engine components caused by the failure of any Warranty Part still under warranty.

In the USA and Canada, a 24-hour hotline, 1-800-469-4663, has a menu of pre-recorded messages offering you product maintenance information.

TABLA DE CONTENIDOS

Garantía	40	Almacenamiento	54
Reglas de Seguridad	41	Reparacion de Averías	55
Montaje	42-43	Garantía de Emisiones	56
Funcionamiento	44-50	Notas	57-59
Mantenimiento	51-53	Como Ordenar Partes	Ultima Página
Especificaciones del Producto	52		

GARANTIA

GARANTIA LIMITADA DE GENERADOR PORTATILE CRAFTSMAN

SEARS garantiza al comprador original que el alternador y el motor para su generador portátil estarán libres de defectos en los materiales o la mano de obra para las piezas y el período establecido a partir de la fecha de compra original. Esta garantía no es transferible y se aplica únicamente a los generadores portátiles impulsados por el motor garantizado GN Seria de Sears.

	Consumidor*	Comercial*
Alternador	2 años	1 año
Motor	2 años	1 año

***NOTA:** Para el propósito de esta garantía "Uso de Consumidor" quiere decir uso doméstico de residencia personal por el comprador original. "Uso Comercial" quiere decir todos los otros usos, incluyendo alquiler, construcción, comercial y propósitos que producen ganancia. Una vez que un generador ha experimentado uso comercial, de allí en adelante será considerado como un generador de uso comercial para los propósitos de esta garantía.

Durante dicho período de garantía, SEARS reparará o reemplazará a su opción cualquier pieza la cual, al ser examinada por SEARS, se encuentre que está defectuosa bajo uso y servicio normales**. Las baterías de arranque no están garantizadas por SEARS. Todos los costos de transporte bajo la garantía, incluyendo la devolución a la fábrica si fuera necesario, serán cargados al comprador y prepagados por él. Esta garantía no incluye el mantenimiento y servicio normal no se aplica a un conjunto de generador, alternador o motor, o las piezas que han sido sujetas a instalación a alteración inadecuadas o desautorizadas, abuso, negligencia, accidentes, sobrecarga, velocidad excesiva, mantenimiento, reparaciones o almacenamiento inadecuados, de modo que, en la opinión de SEARS, afecten adversamente su rendimiento y confiabilidad.

****Degaste Normal:** Como con todos los aparatos eléctricos, los motores necesitan servicio y reemplazo periódico para que den buen rendimiento. Esta garantía no cubrirá reparación cuando el uso normal ha agotado la duración de una pieza o de un motor.

NO HAY NINGUNA OTRA GARANTÍA EXPRESADA. SEARS POR ESTE MEDIO DESCONOCE CUALQUIERA Y TODAS LAS GRANTÍAS IMPLICADAS, INCLUYENDO PERO NO LIMITÁNDOSE A AQUELLAS DE MERCANTIBILIDAD Y ADAPTACIÓN PARA UN PROPOSITO PARTICULAR, EN LA PROPORCIÓN PERMITADA POR LA LEY. LA DURACIÓN DE CUALQUIER GARANTÍA IMPLICADA LA CUAL NO PUEDE SER DESCONOCIDA SE LIMITA AL PERÍODO DE TEIMPO SEGÚN SE ESPECIFICA EN LA GARANTÍA EXPRESADA. LA RESPONSABILIDAD POR DAÑOS DE CONSECUENCIA, ACCIDENTALES O ESPECIALES BAJO CUALQUIERA O TODAS LAS GARANTÍAS SE EXCLUYE. ALGUNOS ESTADOS NO PERMITEN LIMITACIONES SOBRE CÚANTO TIEMPO UNA GARANTÍA IMPLICADA DURA, O LA EXCLUSIÓN O LIMITACIÓN DE DAÑOS ACCIDENTALES O DE CONSECUENCIA, DE MANERA QUE LAS LIMITACIONES O EXCLUSIONES MENCIONADAS ANTERIORMENTE PUEDEN NO APLICAR PARA USTED. ESTA GARANTÍA LE DA DERECHOS LEGALES ESPECIFICOS Y USTED TAMBIÉN PUEDE TENER OTROS DERECHOS, LOS CUALES VARÍAN DE ESTADO A ESTADO.

Para servicio, póngase en contacto la instalación de servicio de garantía autorizada más cercana de SEARS. El servicio de garantía puede ser llevado a cabo solamente por una instalación de servicio autorizado de SEARS. Esta garantía no se aplica al servicio dado en ninguna otra instalación. En el momento de solicitar servicio de garantía, se debe presentar evidencia de la fecha de compra original.

SEARS, ROEBUCK AND CO., D/817 WA, Hoffman Estates, IL 60179



REGLAS DE SEGURIDAD



ADVERTENCIA:



El escape del motor de este producto contiene elementos químicos, los cuales son reconocidos en el Estado de California por producir cáncer, defectos de nacimiento u otros daños de tipo reproductivo.



¡PRECAUCION! Lea este manual y siga todas las Reglas de Seguridad e Instrucciones de Operación antes de usar este producto.



¡ADVERTENCIA! Si esta unidad se usa para energía de refuerzo, usted debe aislar el generador de cualquier utilidad eléctrica usando un equipo de transferencia aprobado. **Si no se aísla de la manera adecuada, puede resultar en un accidente e inclusive la muerte para los electricistas que trabajen allí y por lo tanto, daño al generador** debido a la retroalimentación de energía eléctrica. En todo momento que la unidad esté proveyendo energía de refuerzo, la compañía eléctrica de utilidades debe ser notificada.



¡PELIGRO! Los gases provenientes del generador contienen monóxido de carbono, el cual puede causar la MUERTE. Si se respira en concentraciones suficientes, el monóxido de carbono puede hacer que la persona quede inconsciente o aún pierda la vida. Opere este equipo al aire libre donde haya bastante ventilación.



¡PRECAUCION! Siempre desconecte el alambre de la bujía y colóquelo donde **no** pueda entrar en contacto con la bujía, para evitar el arranque accidental durante la instalación, transporte, ajuste o reparación de su generador.

- El motor-generador requiere de un flujo adecuado de aire de enfriamiento para que funcione continua y correctamente. **Nunca** opere esta unidad dentro de un salón o recinto cerrado donde el flujo libre de aire de enfriamiento, hacia el interior y la parte externa de la unidad, pueda ser obstruido. Sin suficiente flujo de aire de enfriamiento, la unidad se recalienta rápidamente, dañando el generador o la propiedad alrededor.
- El generador produce un voltaje muy alto, el cual puede ocasionar descargas eléctricas extremadamente peligrosas. Evite el contacto con terminales, alambres pelados o sin recubrimiento, etc. **Nunca** permita que personas no calificadas operen o proporcionen servicio al generador.
- **No** llene el tanque de combustible excesivamente. Siempre permita que exista espacio para la expansión

del combustible. Si el tanque está demasiado lleno, el combustible podría rebosarse y caer sobre el motor caliente y ocasionar un INCENDIO o una EXPLOSION.

- **Nunca opere el generador:** en la lluvia; en espacios encerrados; si la velocidad del motor varía; si se recalientan los dispositivos eléctricos conectados; si se pierde la salida eléctrica; si se presentan chispas en el motor o generador; si se observan llamas o humo cuando la unidad está funcionando; si la unidad vibra demasiado.
- **Nunca** manipule dispositivos o cordones eléctricos cuando se encuentre parado en agua, descalzo o con los pies o las manos mojadas.
- Use un interruptor de circuito de falla a tierra en áreas húmedas o de alta conductividad (como en pisos metálicos o estructuras de acero).
- **No** utilice en el generador juegos de cordones eléctricos que estén desgastados, pelados, raídos o dañados de cualquier manera. El uso de un cordón defectuoso puede resultar en descarga eléctrica o daño del equipo y/o la propiedad.
- Opere el generador sólo en superficies planas y en donde no será expuesto a la humedad excesiva, la tierra, el polvo ni vapores corrosivos.
- La gasolina es altamente INFLAMABLE y sus vapores son EXPLOSIVOS. **No** permita que fumen, que existan llamas abiertas, chispas o calor a su alrededor cuando manipule gasolina. Evite regar gasolina sobre un motor caliente. Cumpla con todas las leyes que regulan el almacenamiento y el manejo de gasolina.
- **Nunca** almacene el generador con combustible en el tanque, donde los vapores de la gasolina puedan entrar en contacto con llamas abiertas, chispas o luces de piloto (como en hornos, calentadores de agua o secadoras de ropa). Podrían ocurrir INCENDIOS o EXPLOSIONES.
- **Nunca** agregue el combustible mientras la unidad corre.
- **Nunca** arranque o detenga el motor-generador cuando tenga cargas eléctricas conectadas a los tomacorrientes y los dispositivos conectados estén ENCENDIDOS. Arranque el motor y permita que se establezca antes de conectar las cargas eléctricas. Desconecte todas las cargas eléctricas antes de apagar el generador.
- **No** meta objetivo por la refrigeración ranuras del generador de motor.

NOTA: El motor de su generador está equipado con un silenciador apagachispas, el apagachispas deberá ser mantenido en buenas condiciones de funcionamiento por parte del propietario/operador. En el estado de California es obligatorio, según ley, el uso de apagachispas (Sección 4442 del Código de Recursos Públicos de California). Otros estados pueden tener leyes similares. Las leyes federales se aplican en tierras federales.



BUSQUE ESTE SIMBOLO PARA SEÑALAR PRECAUCIONES DE SEGURIDAD IMPORTANTES. ESTE SIGNIFICA “¡ATENCIÓN!!! ¡ESTE ALERTA!!! SU SEGURIDAD ESTA EN PELIGRO.”

MONTAJE

Su generador requiere de cierto ensamble y estará listo para ser usado después de haberle dado un servicio adecuado con el aceite y el combustible recomendados.

Si tiene problemas con el montaje de su generador, por favor llame a la Línea de Ayuda del Generador al **1-800-222-3136**.

IMPORTANTE: Cualquier intento de poner en marcha al motor antes de darle el servicio con el aceite recomendado resultará en falla del motor.

PARA RETIRAR EL GENERADOR DE LA CAJA

- Coloque la caja entarimada sobre una superficie plana y rígida.
- Corte con cuidado las bandas que están alrededor de la caja de envío.
- Levante la caja del generador.
- Retire todo el material de protección, material de relleno, etc.
- Retire el generador de la tarima de envío.

CONTENIDO DE LA CAJA

Revise todo el contenido. Si alguna parte falta o está dañada, llame a la Línea de Ayuda del Generador al **1-800-222-3136**.

La caja incluye:

- Generador de 10.000 Vatios
- Manual del Propietario
- 2 Botella de Aceite para Motor (28 oz)
- Enchufe de 125 Voltios, 30 Amperios
- Enchufe de 125 Voltios, 20 Amperios
- Enchufe de 240 Voltios, 30 Amperios
- Embudo para Llenado de Aceite
- Juego de Ruedas

REVISE LA BATERIA / CONECTE EL ALAMBRE NEGATIVO DE LA BATERIA

La batería del generador se encuentra completamente cargada, sellada y ha sido previamente instalada con la excepción del cable negativo (negro) de la batería.

Para instalarlo:

- Retire la tuerca del terminal negativo de la batería.
- Inserte el cable negativo de la batería en el tornillo del terminal.

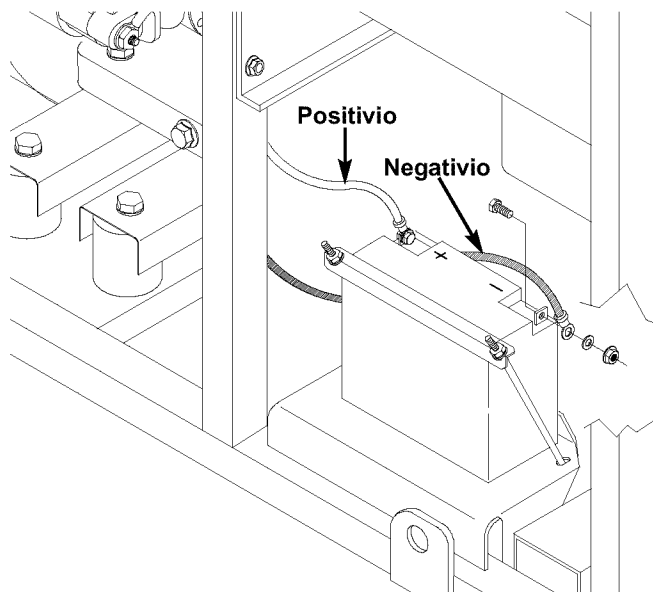

- Vuelva a enroscar la tuerca y apriete.
- Asegúrese de que las conexiones en la batería y el generador se encuentre apretadas y seguras.

INSTALACION DEL JUEGO DE RUEDAS

Para instalar su juego de ruedas, necesitará las siguientes herramientas:

- Llave de cubos o extremo abierto métrica de 13mm.
- Unas pinsas de punta

Instale el Juego de Ruedas como se describe a continuación:

1. Coloque la parte inferior del bastidor del generador sobre una superficie plana y pareja.
2. Pase el eje a través de ambas ménsulas de montaje del armazón del bastidor.
3. Inserte un espaciador en cada extremo del eje.
4. Deslice una rueda en el eje.

NOTA: Asegúrese de instalar ambas ruedas con la válvula de aire hacia el lado de afuera.

5. Coloque el e-ring en la ranura del eje.
6. Coloque un extremo de las pinzas de puntas de aguja en la parte inferior del eje y el otro extremo de las pinzas en la parte superior del e-ring. Asiente el e-ring cerrando las pinzas.
7. Repita los pasos 4 por 6 para asegurar la segunda rueda.
8. Asegure el montaje antivibratorio a la pata de soporte con la tuerca de sujeción y el tornillo prisionero largo de 30 mm. Ajuste la pata de soporte a la parte inferior del bastidor del generador utilizando dos tornillos prisioneros de 20 mm y dos arandelas y dos arandelas plana.
9. Coloque la manija por debajo de la ménsula del silenciador en el lado del motor del generador. Instale la manija con cuatro tornillos prisioneros largos de 45 mm y cuatro tuercas de sujeción.
10. Vuelva a revisar todas las tuercas para asegurarse de que están apretadas correctamente.

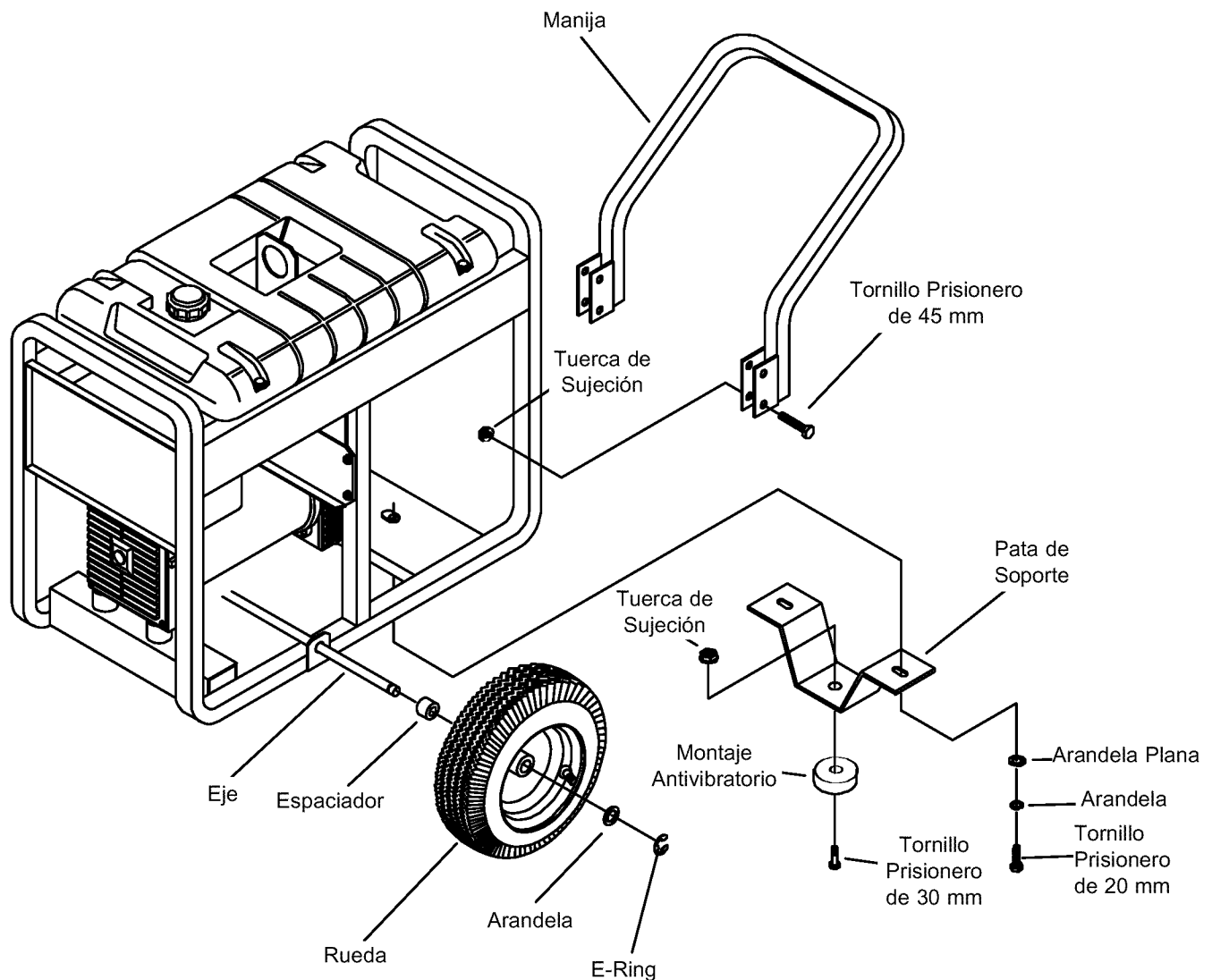

FUNCIONAMIENTO

CONOZCA SU GENERADOR

Lea este manual del propietario y las reglas de seguridad antes de operar su generador.

Compare las ilustraciones con su generador para familiarizarse con la ubicación de los diferentes controles y ajustes.

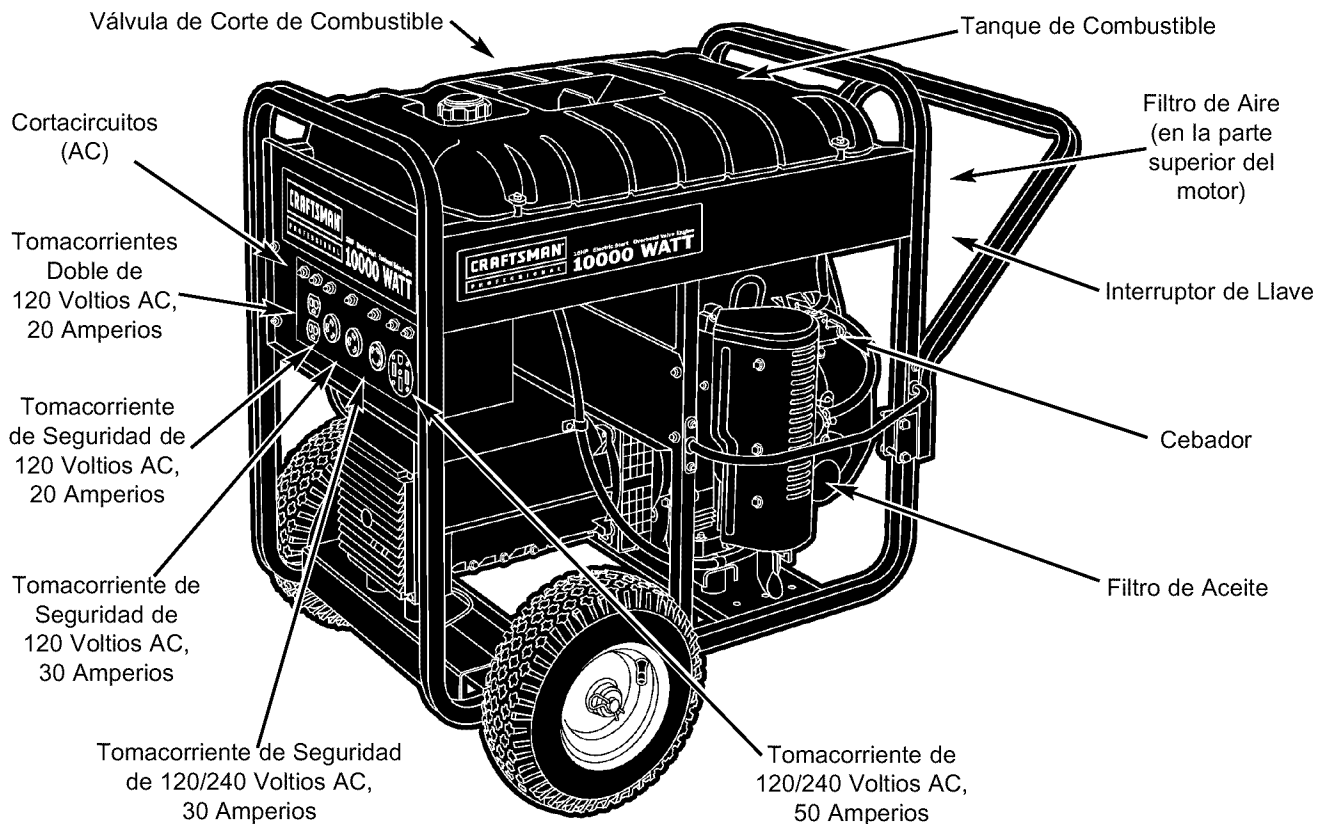

Cebador - Usado para dar arranque a motores fríos.

Cortacircuitos (AC) - Cada tomacorriente posee un cortacircuito para proteger el generador contra sobrecargas eléctricas. Los cortacircuitos son del tipo "oprimir para repositionar".

Filtro de Aceite - Filtra el aceite del motor para prolongar su vida útil.

Filtro de Aire - Filtra el aire de entrada a medida que penetra en el motor.

Interruptor de Llave - Usado para dar arranque al motor. Siempre tenga el interruptor de llave en la posición "Stop" cuando no lo esté usando.

Tanque de Combustible - El tanque tiene una capacidad de 10 galones americanos de gasolina sin contenido de plomo.

Tomacorriente Doble de 120 Voltios AC, 20 Amperios - Cada uno suministra alimentación eléctrica para el funcionamiento de cargas del motor y herramientas, aparatos especiales e iluminación eléctrica de 120 Voltios AC, 20 Amperios, monofásica de 60 Hz.

Tomacorriente de 120/240 Voltios AC, 50 Amperios - Suministra alimentación eléctrica para el funcionamiento de cargas de motor o soldadores de 120/240 Voltios AC, monofásica de 60 Hertzios a 50 Amperios.

Tomacorriente de Seguridad de 120 Voltios AC, 20 Amperios - Suministra alimentación eléctrica para el funcionamiento de cargas del motor y herramientas, aparatos especiales e iluminación eléctrica de 120 Voltios AC, 20 Amperios, monofásica de 60 Hz.

Tomacorriente de Seguridad de 120 Voltios AC, 30 Amperios - Suministra alimentación eléctrica para el funcionamiento de cargas del motor y herramientas, aparatos especiales e iluminación eléctrica de 120 Voltios AC, 30 Amperios, monofásica de 60 Hz.

Tomacorriente de Seguridad de 120/240 Voltios AC, 30 Amperios - Suministra alimentación eléctrica para el funcionamiento de cargas del motor y herramientas, aparatos especiales e iluminación eléctrica de 120 y/o 240 Voltios AC, 30 Amperios, monofásica de 60 Hz.

Válvula de Corte de Combustible - Siempre tenga la válvula de corte de combustible cerrada cuando el motor no esté en funcionamiento.

ANTES DE DARLE ARRANQUE AL GENERADOR

Añada Aceite al Motor

NOTA: El motor requiere de un periodo de despegue de 20 horas. Reemplace el aceite del motor y el filtro del aceite después de las primeras 20 horas. **No** use aceite sintético durante el periodo de despegue.

NOTA: Cuando añada aceite a la caja del cigüeñal del motor en el futuro, únicamente use aceite detergente de alta calidad con la clasificación de servicio SF o mayor de API. **No** use aditivos especiales.

Seleccione el grado de viscosidad del aceite de acuerdo con la temperatura de funcionamiento que espera tener:

Grado Sencillo	5W	10W	20W	#20	#30	#40
Grado Múltiple	10W-30					
	10W-40					
	-20	-10	0	10	20	30
	-4	14	32	50	68	86
						40°C
						104°F

NOTA: Para temperaturas de funcionamiento por encima de los 90°F, se recomienda aceite sintético. El aceite sintético dura más y protege mejor el motor en condiciones de alta temperatura.

A pesar de que los aceites de múltiple viscosidad (10W40, 10W30, etc.) mejoran el arranque en clima frío, estos pueden producir un aumento en el consumo de aceite cuando son usados por encima de 32°F. Revise el nivel de aceite de su motor más frecuentemente para evitar el posible daño del motor debido al funcionamiento del mismo con un bajo nivel de aceite.

Para añadir aceite:

- Coloque el generador sobre una superficie nivelada.
- Limpie el área alrededor de la tapa de llenado de aceite y varilla de medición. Retire la tapa y la varilla de medición.
- Limpie la varilla de medición.
- Llene el motor usando la abertura de llenado del aceite hasta que llegue a la línea superior de la varilla de medición. Siempre revise el nivel del aceite con la varilla de medición instalada en su sitio. Deténgase y revise periódicamente el nivel del aceite. **NO LLENE EXCESIVAMENTE.**
- Instale la varilla de medición. Instale la tapa y aprieta con la mano firmemente.

- En adelante, revise el nivel de aceite del motor antes de cada arranque. Vuelva a depositar aceite si su nivel se encuentra por debajo de la línea inferior de la varilla de medición.

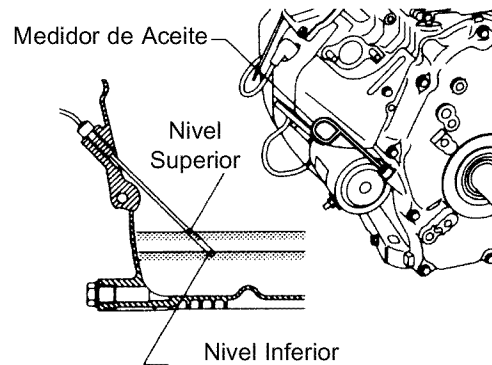

Agregue Gasolina

¡ADVERTENCIA! Nunca llene el tanque de combustible en recintos cerrados. **Nunca** llene el tanque de combustible cuando el motor esté funcionando o esté caliente. **No** fume cuando esté llenando el tanque de combustible.

¡ADVERTENCIA! Nunca llene por completo el tanque de combustible. Deje espacio para la expansión del combustible. Limpie cualquier derrame de combustible del motor y del equipo antes de darle arranque a la unidad.

- Use gasolina regular SIN CONTENIDO DE PLOMO en el generador. **No** use gasolina premium. **No** mezcle aceite con gasolina.
- Instale la tapa del combustible y limpie cualquier derrame de gasolina.
- Limpie el área alrededor de la tapa de la gasolina; retire la tapa.
- Llene el tanque con gasolina sin contenido de plomo limpia y nueva. Sea cuidadoso de no llenar en exceso. Deje 1/2" de espacio en el tanque para la expansión del combustible.

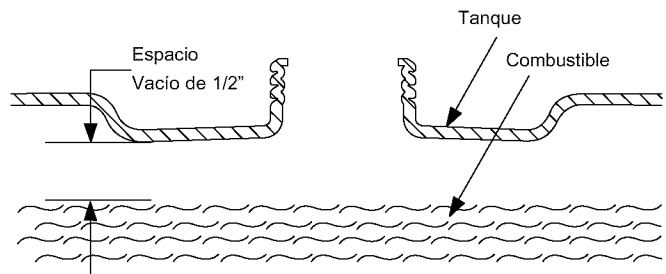

IMPORTANTE: Si el generador se detiene por falta de combustible, mueva el interruptor de llave a la posición "Stop" para que la batería no se descargue.

COMO USAR SU GENERADOR

Si tiene problemas operando su generador, por favor llame a la línea de ayuda para generadores al **1-800-222-3136**.

Conexión a Tierra del Generador

El Código Eléctrico Nacional exige que el bastidor y las partes externas conductoras de electricidad de este generador se encuentren conectadas adecuadamente a una tierra física aprobada. Los códigos eléctricos locales también podrían exigir la conexión a tierra de la unidad. Para tal propósito, se ha suministrado una aleta de conexión a tierra en la base del armazón.

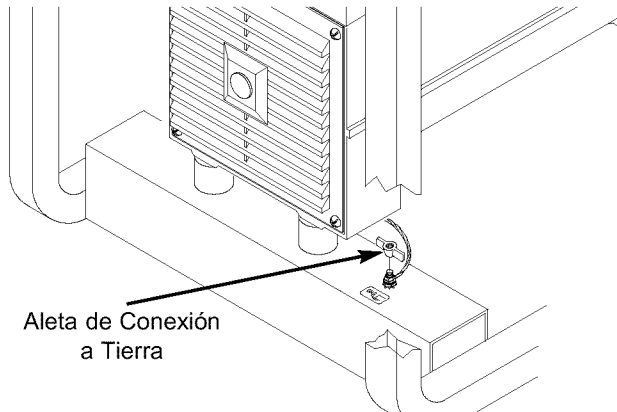

Por lo general, la conexión de un alambre de cobre trenzado No. 12 AWG (American Wire Gauge) a la aleta de conexión a tierra y a una barra de conexión a tierra de cobre o bronce (electrodo) proporciona una protección adecuada contra descargas eléctricas. Sin embargo, los códigos locales pueden variar substancialmente. **Consulte con un electricista local para conocer los requisitos de conexión a tierra de su área.**

La conexión a tierra adecuada del generador ayudará a evitar las descargas eléctricas en el caso de que exista una condición de falla a tierra en el generador o en los dispositivos eléctricos conectados. La conexión a tierra adecuada también ayuda a disipar la electricidad estática, la cual se acumula frecuentemente en dispositivos No conectados a tierra.

Conexión de Cargas Eléctricas

- Deje que el motor se estabilice y se caliente por unos minutos después del arranque.
- Enchufe y encienda las cargas eléctricas de 120 o 240 Voltios, monofásicas de 60 Hertzios.
- **No** conecte cargas de 240 Voltios a tomacorrientes de 120 Voltios.
- **No** conecte cargas trifásicas al generador.
- **No** conecte cargas de 50 Hz al generador.
- Sume los vatios asignados (o amperios) de todas las cargas que se van a conectar al mismo tiempo. Este total no debe ser mayor que (a) la capacidad del vatiaje/amperaje nominal del generador o (b) la capacidad del cortacircuito del tomacorriente que suministre la alimentación. Vea "No Sobrecargue el Generador" en la página 50.

PARA DARLE ARRANQUE AL MOTOR

¡PRECAUCIÓN! Nunca encienda o pare el motor con las cargas eléctricas conectadas a los receptáculos Y con los aparatos conectados ENCENDIDOS.

- Desconecte todas las cargas eléctricas de los tomacorrientes del generador antes de darle arranque al motor.
- Asegúrese de que la unidad está nivelada.
- Abra la válvula de corte de combustible.

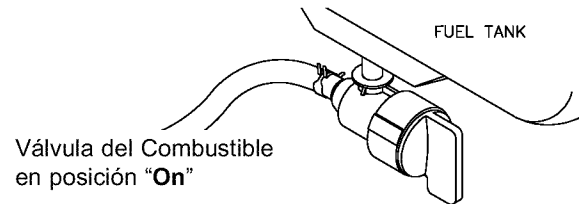

- Hale la perilla del cebador hasta cerrarlo. Si el motor está caliente, o la temperatura ambiente es elevada, hale la perilla del cebador hasta la mitad, o manténgala completamente abierta.

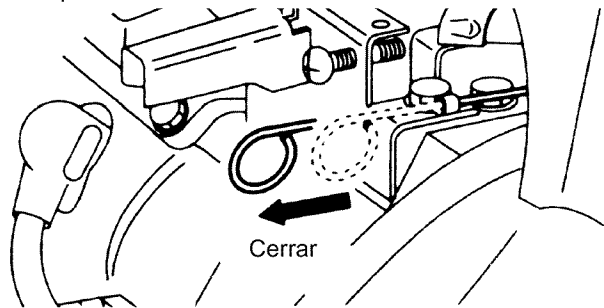

- Coloque el interruptor de llave en la posición "Start".

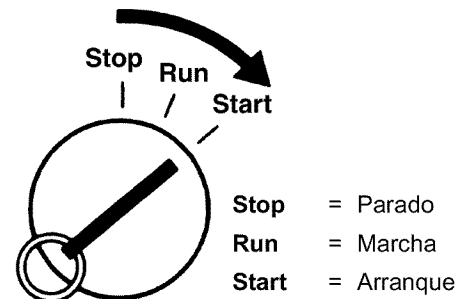

IMPORTANTE: No active el arranque eléctrico de forma continua por más de 5 segundos, incluso si el motor no enciende. El viraje prolongado puede dañar el motor del arrancador.

NOTA: Si el motor no arranca, coloque la llave en la posición "Run" y espere 10 segundos aproximadamente antes de volver a intentar.

IMPORTANTE: Nunca coloque el interruptor de llave en la posición "Start" cuando el motor esté en funcionamiento. Podría dañar el motor del arrancador.

- Cuando el motor arranque, abra gradualmente el cebador empujando la perilla y conservándola completamente abierta durante el funcionamiento.

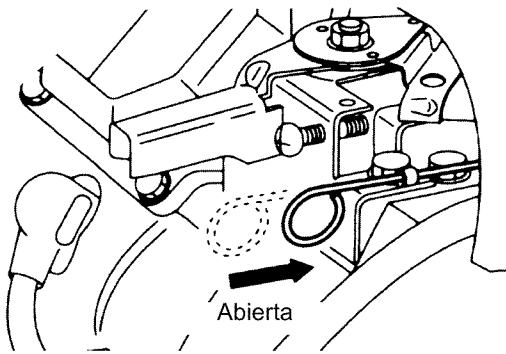

IMPORTANTE: No sobrecargue el generador. Tampoco sobrecargue los tomacorrientes individuales del panel. Estas tomas están protegidas contra sobrecargas por cortacircuitos tipo oprimir para reajustar. Si excede la capacidad de cualquier cortacircuito, ese cortacircuito se abrirá y se perderá la salida eléctrica para ese tomacorrientes. Lea minuciosamente “No Sobrecargue el Generador” en la página 50.

PARADO DEL MOTOR

- Desconecte (o APAGUE) las cargas eléctricas conectadas a los tomacorrientes del panel del generador. **Nunca le de arranque o detenga el motor teniendo dispositivos conectados y encendidos.**
- Deje que el motor funcione sin cargas por 30 segundos para estabilizar las temperaturas internas del motor y el generador.
- Mueva el interruptor de llave a la posición “**Stop**”.
- Cierre la válvula del combustible.

PARADO DEL MOTOR CON LA VALVULA DE COMBUSTIBLE

Este procedimiento elimina el combustible del carburador. Use este método para detener el generador si planea almacenar el generador por un período de tiempo prolongado. El combustible tapa los pasajes internos del carburador si permanece en el sistema por un período de tiempo prolongado.

- Desconecte (o APAGUE) todas las cargas eléctricas conectadas a los tomacorrientes del panel del generador. **Nunca le de arranque o detenga un motor si tiene dispositivos conectados y encendidos.**
- Deje que el motor funcione sin cargas por 30 segundos para estabilizar las temperaturas internas del motor y el generador.
- Cierre la válvula del combustible durante el funcionamiento y espere a que el motor se detenga.
- **Coloque el interruptor de llave en la posición “**Stop**” después de apagar el motor. La batería se va a descargar si no coloca el interruptor de llave en la posición “**Stop**”.**

CUANDO EL MOTOR NO ARRANCA:

Lleve a cabo las siguientes revisiones si su motor no arranca:

1. **¿Tiene suficiente gasolina?**
Revise y asegúrese de que tiene combustible en el tanque.
2. **¿Esta abierta la válvula del combustible?**
Revise y asegúrese de que la válvula del combustible esté abierta. Si está cerrada, ábrala.
3. **¿Tiene compresión suficiente?**
Revise si la bujía está suelta. Si está suelta, apriétela.
4. **¿Tiene aceite suficiente?**
La unidad viene equipada con un sistema de apagado por baja presión de aceite. Si no tiene suficiente aceite en su motor la unidad no va a arrancar. Deposite el aceite necesario hasta alcanzar el nivel correcto.
5. **¿Está la bujía mojada con gasolina?**
Ceebe (cierre la palanca del cebador) y arranque lentamente el motor por 2 o 3 segundos. Retire la bujía para ver si el electrodo está húmedo. Si el electrodo está húmedo es porque existe un buen suministro de combustible al motor.
 - Cuando el electrodo está seco, revise hasta encontrar donde existe restricción para el combustible. (Revise la toma de combustible del carburador y la entrada de combustible).
 - Si el motor no arranca y tiene un buen suministro de combustible, use combustible fresco.
6. **¿Observa una chispa fuerte a través del electrodo?**



¡ADVERTENCIA! Limpie cualquier derrame de gasolina antes de revisar la bujía. Coloque la bujía tan lejos como sea posible de su orificio. **No** sostenga la bujía con la mano cuando la esté revisando.

- Retire la bujía y conéctela a la tapa de la bujía. Gire el interruptor a la posición “**Start**” al mismo tiempo que conecta a tierra la bujía contra el motor.
 - Si la chispa es débil o no observa chispa, intente con una bujía nueva.
 - El sistema de ignición es defectuoso si no observa chispas con una bujía nueva. Lleve su motor a su centro de servicio Sears más cercano.
7. **¿Está bien cargada su batería?**
 - Revise la batería, es posible que esté descargada y no pueda activar el arrancador eléctrico. Consulte con su centro de servicio Sears más cercano.

TOMACORRIENTES

Tomacorriente Doble de 120 Voltios AC, 20 Amperios

Esta es una toma de 120 Voltios AC, que consiste de un par de tomacorrientes protegidos contra sobrecargas por un cortacircuito con dispositivo de reposición.

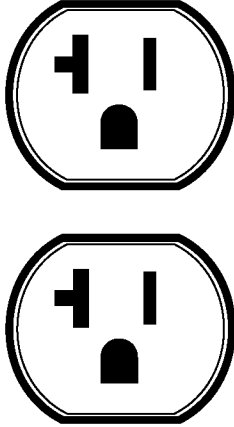

Utilice cada tomacorriente para operar cargas eléctricas de 120 Voltios AC, 60 Hz, monofásicas que requieran hasta 2,400 vatios (2.4 kW) combinados de potencia o 20 Amperios de corriente. Únicamente utilice juegos de cordones con conexión a tierra de 3 alambres bien aislados que tengan una capacidad de 125 Voltios a 20 Amperios (o mayor).

Conserve lo más corto posible los cordones de extensión, preferiblemente menos de 15 pies de longitud para evitar caídas de voltaje y posible sobrecalentamiento de los alambres.

Tomacorriente de 120 Voltios AC, 20 Amperios

Use un enchufe tipo NEMA L5-20 con este tomacorriente. Conecte al enchufe un juego de cordones de 3 alambres con capacidad de 125 Voltios AC a 20 Amperios (o mayor).

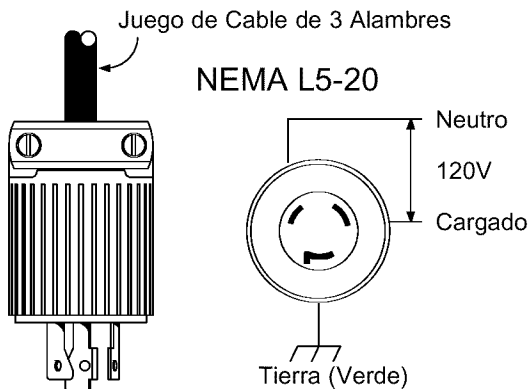

Utilice este tomacorriente para operar cargas de 120 Voltios AC, 60 Hz, monofásicas que requieran hasta 2,400 vatios (2.4 kW) de potencia a 20 Amperios. La toma está protegida por un cortacircuito con dispositivo de reposición de 20 Amperios.

Tomacorriente de 120 Voltios AC, 30 Amperios

Use un enchufe tipo NEMA L5-30 con este tomacorriente. Conecte al enchufe un juego de cordones de 3 alambres con capacidad de 125 Voltios AC a 30 Amperios (o mayor).

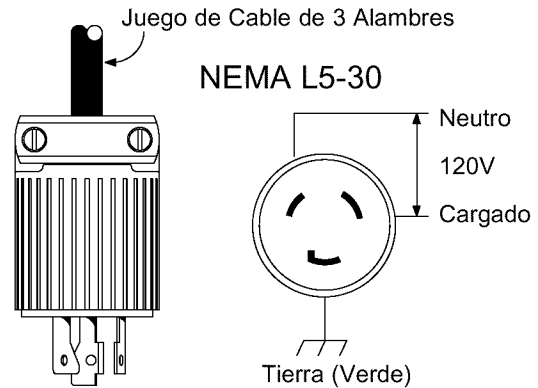

Utilice este tomacorriente para operar cargas de 120 Voltios AC, 60 Hz, monofásicas que requieran hasta 3600 vatios (3.6 kW) de potencia a 30 Amperios. La toma está protegida por un cortacircuito con dispositivo de reposición de 30 Amperios.

Tomacorriente de 120/240 Voltios AC, 30 Amperios

Use un enchufe tipo NEMA L14-30 con este tomacorriente. Conecte al enchufe y a la carga que desee un juego de cordones de 4 alambres con conexión a tierra. El cordón deberá tener una capacidad de 250 Voltios AC a 30 Amperios (o mayor).

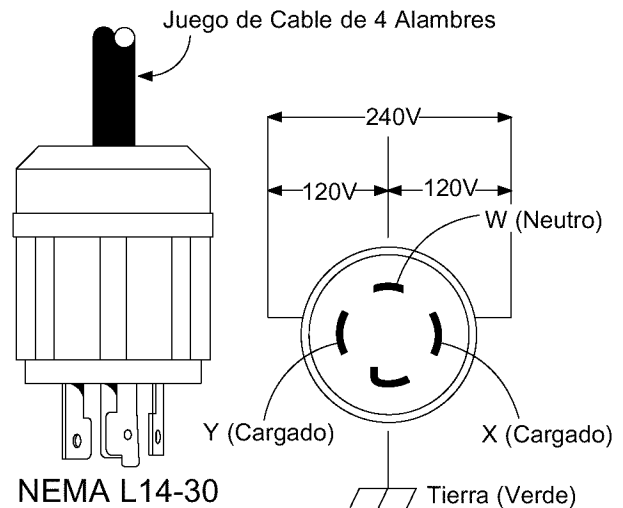

Utilice este tomacorriente para operar cargas de 120 Voltios AC, 60 Hz, monofásicas que requieran hasta 3,600 vatios (3.6 kW) de potencia a 30 Amperios o cargas de 240 Voltios AC, 60 Hz, monofásicas que requieran hasta 7,200 vatios (7.2 kW) de potencia a 30 Amperios. La toma está protegida por un cortacircuito con dispositivo de reposición de 30 Amperios.

Tomacorriente de 120/240 Voltios AC, 50 Amperios

Utilice un enchufe NEMA 14-50 con este tomacorriente. Conecte al enchufe un juego de cordones de 4 alambres con capacidad de 250 Voltios AC a 50 Amperios.

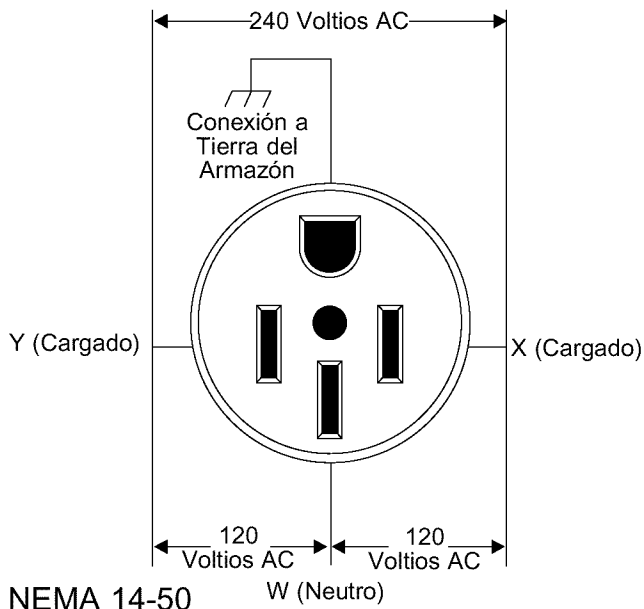

Utilice este tomacorriente para operar cargas de 240 Voltios AC, 60 Hz, monofásicas que requieran hasta 10,000 vatios (10.0 kW) de potencia.

¡PRECAUCIÓN! A pesar de que esta toma tiene una capacidad de 240 Voltios AC a 50 Amperios (hasta 12,500 vatios), el generador tan solo tiene una capacidad de 10,000 vatios. Las cargas de potencia que excedan la capacidad de vataje/amperaje del generador pueden dañarlo y causar lesiones severas.

FUNCIONAMIENTO EN CLIMA FRÍO

En ciertas condiciones climáticas (temperaturas inferiores a 4° C [40° F] combinadas con un alto nivel de humedad), su generador Craftsman puede experimentar formación de hielo en el carburador o el sistema de ventilación del cárter. Para reducir este problema, es necesario realizar lo siguiente:

- Asegúrese de que el generador tenga combustible nuevo y limpio.
- Abra la válvula del tanque de combustible (gire la válvula a la posición de abierto).
- Utilice aceite 5W-30 SAE (se prefiere sintético, véase la página 31).
- Verifique el nivel de aceite diariamente o después de cada ocho (8) horas de funcionamiento.
- Cambie el aceite después de cada 24 horas de funcionamiento.
- Proteja la unidad de la intemperie.

En caso de emergencia, utilice la caja de cartón del embalaje original como una protección temporal.

- Corte las tapas de la caja.
- Corte uno de los lados largos de la caja para dejar expuesto el lado del silenciador de la unidad como se muestra. Asegúrese de que haya una separación mínima de 60 cm (2 pies) entre el lado abierto de la caja y el objeto más cercano.
- Corte las ranuras adecuadas para tener acceso a los tomacorrientes de la unidad.
- Arranque la unidad y después coloque la caja de cartón encima.

NOTA: Retire la caja cuando la temperatura sea superior a 4° C [40° F].

Para una protección más permanente, construya una estructura que rodee los tres lados y la parte superior del generador.

- Asegúrese de que quede expuesto el lado completo del silenciador del generador, como se muestra.

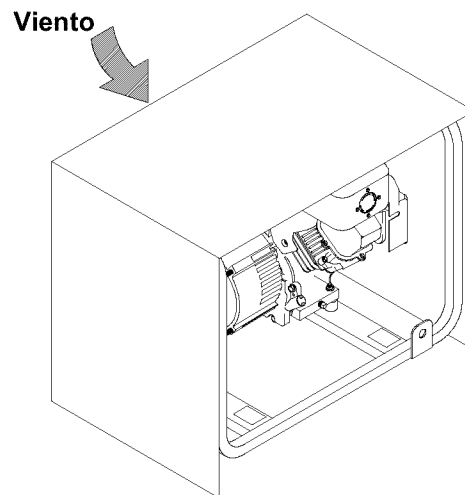

Lado del silenciador expuesto. Su unidad puede tener una apariencia diferente de como se muestra más arriba.

- Asegúrese de que haya una separación mínima de 60 cm (2 pies) entre el lado abierto de la estructura y el objeto más cercano.
- El extremo expuesto debe estar situado en dirección contraria al viento y los elementos.
- La estructura deberá conservar suficiente calor del generador a fin de evitar problemas de formación de hielo.

¡ADVERTENCIA! El motor produce monóxido de carbono, un gas venenoso, incoloro e inodoro. La inhalación de monóxido de carbono puede provocar náuseas, desmayos o la muerte.

- Arranque el motor y manténgalo en marcha en exteriores.
- **No** arranque ni mantenga el motor en marcha en un área cerrada, aun cuando estén abiertas puertas y ventanas.
- El generador no debe quedar más encerrado de lo que se muestra.
- Retire la protección cuando la temperatura sea superior a 4° C [40° F].
- Apague el motor y déjelo enfriar durante dos (2) minutos antes de volver a abastecer de combustible.

NO SOBRECARGUE EL GENERADOR

Capacidad

Usted debe asegurarse que su generador puede proveer el suficiente vataje calificado (cuando esté funcionando) y de carga (al encender) para los aparatos a los cuales va a proveer la energía, al mismo tiempo. Siga estos pasos:

1. Seleccione los aparatos que recibirán la energía, al mismo tiempo.
2. Totalice los vatios calificados (cuando esté funcionando) de estos aparatos. Esta es la cantidad de energía que su generador debe producir para mantener eso aparatos funcionando adecuadamente.
3. Calcule la cantidad de vatios de carga (al encender) que usted necesitará. El vataje de carga es la cantidad mínima de electricidad, necesaria para encender herramientas o aparatos con motores eléctricos, tales como, sierras circulares o refrigeradores. Debido a que no todos los motores se encienden al mismo momento, el vataje total de carga se puede estimar al añadir solamente el(los) aparato(s) con el vataje adicional más alto, al total del vataje calificado, obtenido en el paso 2.

Ejemplo:

Herramienta o Aparato Eléctrico	Vatios Calificados (cuando esté funcionando)	Vatios Adicionales de Carga (al encender)
Aire Acondicionado de Ventana	1200	1800
Refrigerador	800	1600
Congelador industrial	500	500
Televisión	500	-
Luz (75 Vatios)	75	-
	Total = 3075 Vatios para funcionar	1800 (Vatios de Carga más alto)

Vataje Total Calificado (cuando esté funcionando) = 3075

Vataje de Carga Adicional más alto = 1800

Salida Total Requerida del Generador = 4875

Control de la Energía

Para prolongar la vida de su generador y los aparatos que estén conectados al mismo, es muy importante cuidarlo cuando se le añaden cargas eléctricas. Nada debería estar conectado a los tomacorrientes del generador antes de que su motor sea encendido. La forma correcta y más segura para controlar la energía del generador, es la de añadir en secuencias las cargas, como se describe a continuación:

1. Sin tener nada conectado al generador, encienda el motor de la manera descrita en este manual.
2. Conecte y encienda la primera carga, preferiblemente la mayor que usted tenga.
3. Permita que la salida del generador se estabilice (el motor funciona suavemente y el aparato conectado al mismo trabaja adecuadamente).

4. Conecte y encienda la próxima carga.
5. De nuevo, permita que el generador se estabilice.
6. Repita los pasos 4 y 5 para cada carga adicional que usted tenga.

Nunca añada más cargas sobre la capacidad del generador. Tome una atención especial en considerar las cargas de corriente según la capacidad del generador, como se describe arriba.

Herramienta o Aparato Eléctrico	Vatios Calificados* (cuando esté funcionando)	Vatios Adicionales de Carga (al encender)
Esenciales		
Bombilla - 75 vatios	75	-
Congelador industrial	500	500
Bomba de aguas negras	800	1200
Refrigerador / congelador - 18 pies cúbicos	800	1600
Bomba de agua - 1/3 HP	1000	2000
Calefacción / enfriamiento		
Aire Acond. de ventana - 10.000 BTU	1200	1800
Ventilador de ventana	300	600
Calefactor de caldera - 1/2 HP	800	1300
Cocina		
Horno de microondas - 1.000 Vatios	1000	-
Cafetera	1500	-
Cocina eléctrica - Elemento simple	1500	-
Calientaplatos	2500	-
Habitación Familiar		
Tocador de DVD/CD	100	-
VCR	100	-
Receptor estéreo	450	-
Televisor a color - 27 pulg.	500	-
Computadora personal con monitor de 17 pulg.	800	-
Otros		
Sistema de seguridad	180	-
Radio-Reloj AM/FM	300	-
Abridor de garaje - 1/2 HP	480	520
Calentador eléctrico de agua - 40 galones	4000	-
Taller		
Luz de halógeno para trabajar	1000	-
Rociador sin aire - 1/3 HP	600	1200
Sierra intercambiable	960	960
Taladro eléctrico - 1/2 HP	1000	1000
Sierra circular - 7 ¼ pulg.	1500	1500
Sierra inglete - 10 pulg.	1800	1800
Mesa de planificación - 6 pulg.	1800	1800
Sierra de mesa / sierra de brazo radial - 10 pulg.	2000	2000
Compresor de aire - 1-1/2 HP HP = Caballo de fuerza.	2500	2500

*El vataje que aparece en la lista es solamente una cantidad aproximada. Verifique la herramienta o aparato eléctrico para obtener el vataje verdadero.

MANTENIMIENTO

PROGRAMA DE MANTENIMIENTO

La siguiente tabla está basada en el funcionamiento normal del motor. Siga los intervalos horarios o de calendario, lo que ocurra primero. Se requiere de servicio con mayor frecuencia cuando opere la unidad en condiciones con exceso de polvo o cargas pesadas.

Elementos de Mantenimiento	Cada 8 horas o diariamente	Cada 50 horas	Cada 200 horas	Cada 500 horas	Cada 1000 horas
Limpie el generador y revise pernos y tuercas	X				
Revise el nivel del aceite	X				
Cambie el aceite del motor (Nota 1)		X			
Limpie la bujía		X			
Limpie el depurador de aire		X			
Limpie salida de escape de silenciador		X			
Limpie el filtro del combustible			X		
Reemplace el elemento del depurador de aire			X		
Limpie y ajuste bujías y electrodos			X		
Reemplace el filtro del aceite (Nota 1)			X		
Limpie el carburador*				X	
Limpie la cabeza del cilindro*				X	
Limpie la base del motor (depósito de aceite)*				X	
Revise y ajuste los asientos de las válvulas*				X	
Ajuste la separación de las válvulas*				X	
Reemplace la bujía				X	
Reemplace las líneas de combustible*					X
Repare el motor* (Nota 2)					X

* Estas operaciones de mantenimiento deben ser realizadas por un Centro de Servicio Sears autorizado. Si piensa que está calificado para llevar a cabo estas maniobras de mantenimiento, deberá ordenar el manual de servicio para las instrucciones acerca de como realizar estos procedimientos de forma correcta.

NOTA 1: El cambio de aceite y el reemplazo de filtro inicial deberán ser llevados a cabo después de 20 horas de operación. En adelante, cambie el aceite cada 50 horas y reemplace el filtro del aceite después de 200 horas.

NOTA 2: Debe ser realizado por su Centro de Servicio Sears más cercano.

ESPECIFICACIONES DEL PRODUCTO

Especificaciones del Motor

Tipo	Motor a gasolina OHV Enfriado a Aire, 4 tiempos, V-Twin, con Eje Horizontal
Diámetro x Recorrido	2-80 mm x 65 mm
Caballos de Fuerza	18 a 3600 rpm
Desplazamiento	653 cc
Bujía	NGK BPR6ES (Champion RN114C4)
Capacidad del Tanque de Gasolina	10 galones americanos
Tipo de Aceite	Ver página 45
Capacidad del Depósito de Aceite	1.55 litros

Especificaciones del Generador

Potencia Máxima	10,000 vatios (10.0 kW)
Potencia de Sobretensión	12,500 vatios (12.5 kW)
Voltaje AC Nominal	120/240 Voltios
Corriente de Carga Máxima	
a 240 Voltios	41.7 Amperios
a 120 Voltios	83.3 Amperios
Frecuencia Nominal	60Hz a 3600 rpm
Fase	Monofásica
Factor de Potencia	1.0

RECOMENDACIONES GENERALES

La garantía del generador no cubre los elementos que hayan sido sujetos al abuso o negligencia del operador. Para recibir el valor completo de la garantía, el operador deberá mantener el generador de la forma descrita en este manual.

Se deberán llevar a cabo algunos ajustes periódicamente para mantener correctamente su generador.

Todos los ajustes de la sección Servicio y Ajustes de este manual deberán ser hechos por lo menos una vez en cada estación. Cumpla con los requisitos de la tabla "Programa de Mantenimiento" descrita en la página 51.

MANTENIMIENTO DEL GENERADOR

El mantenimiento del generador consiste en mantener la unidad limpia y seca. Opere y almacene la unidad en un ambiente limpio y seco donde no vaya a estar expuesta a excesos de polvo, suciedad, humedad o a vapores corrosivos. Las ranuras para aire de enfriamiento del generador deben permanecer despejadas, sin acumulación de nieve, hojas u objetos extraños.

Revise frecuentemente la limpieza del generador y límpielo cuando elementos como polvo, suciedad, aceite, humedad o sustancias extrañas sean visibles sobre su superficie exterior.



¡PRECAUCION! Nunca inserte objetos o herramientas a través de las ranuras de enfriamiento de aire, incluso si el motor no está en funcionamiento.

NOTA: No recomendamos el uso de mangueras de jardín para limpiar el generador. El agua podría introducirse en el sistema de combustible del motor y causar problemas. Además, si el agua se introduce al generador a través de las ranuras para aire de enfriamiento, algo del agua quedará retenida en los espacios vacíos y grietas del aislamiento del devanado del estator y rotor. La acumulación de agua y suciedad en los devanados internos del generador disminuirá eventualmente la resistencia del aislamiento de estos devanados.

Para Limpiar el Generador

- Utilice un trapo húmedo para limpiar las superficies exteriores.
- Puede usar un cepillo de cerdas suaves para retirar la suciedad endurecida, aceite, etc.
- Puede usar una máquina aspiradora para eliminar suciedad y residuos sueltos.
- Puede usar aire a baja presión (que no exceda los 25 psi) para eliminar la suciedad. Inspeccione las ranuras para aire de enfriamiento y la apertura del generador. Estas aberturas deberán mantenerse limpias y despejadas.

MANTENIMIENTO DEL MOTOR



¡PRECAUCION! Siempre desconecte el cable negativo de la batería cuando trabaje en el generador. También desconecte los alambres de las bujías y manténgalos alejados de las mismas cuando trabaje en el generador. Esto evita arranques accidentales.

Revisión del Nivel de Aceite

Vea la sección "ANTES DE DARLE ARRANQUE AL GENERADOR" en la página 45 para información de cómo revisar el nivel del aceite. El nivel de aceite deberá revisarse antes de cada uso o por lo menos **cada ocho horas de operación. Conserve el nivel de aceite adecuado.**

Cambio de Aceite y Filtro del Aceite

Cambie el aceite y el filtro del aceite después de las **primeras 20 horas de operación. Cambie el aceite cada 50 horas y reemplace el filtro del aceite cada 200 horas de ese momento en adelante.** Si está utilizando su generador bajo condiciones de extrema suciedad o polvo, o en un clima demasiado caliente, haga el cambio de aceite más frecuentemente.

Siga las siguientes instrucciones para cambiar el aceite mientras el motor se encuentre caliente:

1. Limpie el área alrededor del tapón para drenaje de aceite, retire el tapón y drene el aceite por completo en un recipiente adecuado.
2. Una vez haya drenado el aceite, instale el tapón del drenaje de aceite y apriételo.
3. Coloque un recipiente debajo del filtro de aceite y retire el filtro.
4. Recubra el anillo 'o' del filtro nuevo con una capa de aceite de motor. Gire el filtro nuevo en el mismo sentido de las manecillas del reloj hasta que el empaque tenga un contacto firme con el adaptador del filtro; después apriételo 2/3 de vuelta adicional.
5. Llène el motor con aceite de acuerdo a las instrucciones descritas en la página 45.
6. Haga funcionar el motor por un minuto; detenga el motor y revise si existe fugas de aceite alrededor del filtro del aceite; vuelva a revisar el nivel del aceite.
7. Cuando la caja del cigüeñal esté llena al nivel correcto, instale la tapa y apriétela.

Revisión de las Bujías

Limpie las bujías cada 50 horas y reemplacelas cada 500 horas de operación. Use bujías recomendación. La separación correcta es 0.6 mm a 0.7 mm.

1. Detenga el motor y saque los alambres de las bujías.
2. Limpie alrededor de las bujías y sáquelas de las bujías.
3. Limpie los depósitos de carbón del electrodo de las bujías utilizando un limpiador de bujías o un cepillo de alambre.
4. Ajuste la separación de las bujías de 0.6 mm a 0.7 mm. Instale las bujías con la separación correcta en las cabezas de los cilindros.

Proporcione Servicio al Depurador de Aire

El depurador de aire de su equipo es una de las áreas más importantes y deberá mantenerlo en buen estado. Este motor no funcionará correctamente y podría resultar dañado si lo hace funcionar con un sistema de depurador de aire sucio.

Limpie el elemento de espuma de uretano cada 25 horas de operación. Limpie el elemento de papel cada 50 horas de operación o reemplacelo cada 200 horas.

Límpie o reemplácelo más a menudo si el motor funciona bajo condiciones de suciedad o polvo excesivo.

¡PRECAUCION! Nunca haga funcionar este equipo si todo el sistema del depurador de aire no está instalado en el motor. Esto podría ocasionar el desgaste prematuro del motor.

- El elemento interno de papel del depurador de aire y el elemento externo de espuma de uretano pueden ser retirados después de retirar la perilla y la cubierta del depurador de aire. Durante la instalación, coloque el elemento de papel y la espuma de uretano en la base del depurador de aire. Revise que el anillo protector esté en su sitio y después instale la cubierta con la perilla apretada firmemente.

Limpieza de la Espuma de Uretano

- Lave y limpie la espuma de uretano en kerosene. Sature la espuma en una mezcla de 3 partes de kerosene y 1 parte de aceite de motor, después exprímala para eliminar el exceso de aceite. Limpie o reemplace el elemento de espuma de uretano cada 50 horas (más a menudo en condiciones de mucho polvo).

Elemento de Papel

- Limpie el elemento de papel golpeándolo cuidadosamente para retirar la suciedad; elimine el polvo con aire. **Nunca** use aceite. Limpie o reemplace el elemento de papel cada 50 horas de operación y reemplacelo cada 200 horas o una vez al año. Limpie o reemplace más a menudo si la unidad funciona en ambientes muy sucios o polvorientos.

NOTA: Si necesita ordenar un filtro de aire nuevo, por favor llame al **1-800-336-PART**.

Velocidad de Mando del Motor

¡PRECAUCION! La velocidad del motor fue ajustada adecuadamente en la fábrica y no requiere de ajustes adicionales. No intente cambiar la velocidad del motor. Si cree que el motor está funcionando muy rápido o muy lento, lleve su motor a un centro de servicio autorizado para reparación y ajuste. **CAMBIAR LA VELOCIDAD DE MANDO DEL MOTOR CANCELA LA GARANTIA.**

No intente ajustar la calibración de la velocidad de mando por las siguientes razones:

- Hacer funcionar el motor a velocidades altas es peligroso y aumenta el riesgo de lesiones personales o daño del equipo.
- Hacer funcionar el motor a velocidades bajas con cargas pesadas puede acortar la vida del motor.

Las calibraciones incorrectas de velocidad también afectan el funcionamiento eléctrico de su generador de la siguiente manera:

- Hacer funcionar el motor a altas velocidades crea una condición de sobrefrecuencia y sobrevoltaje.
- Hacer funcionar el motor a bajas velocidades crea una condición de baja frecuencia y bajo voltaje.

IMPORTANTE: La frecuencia y/o el voltaje incorrecto puede dañar algunas de las cargas eléctricas conectadas.

Si sospecha que la velocidad del motor es incorrecta, lleve el generador a un centro de servicio autorizado para su reparación y ajuste.

Ajustes del Carburador

El carburador de su motor fue ajustado previamente en la fábrica. No deberá manipular el carburador ya que esto cancelará la garantía del sistema de control de emisiones. Si tiene problemas o su motor es usado en altitudes mayores de 5,000 pies, póngase en contacto con el distribuidor autorizado más cercano para los cambios de calibración correspondientes para altitudes elevadas.

ALMACENAMIENTO

GENERALIDADES

El generador deberá ser encendido al menos una vez cada siete días y deberá dejarlo funcionar al menos durante 30 minutos. Si no puede hacer esto y debe almacenar la unidad por más de 30 días, siga las siguientes instrucciones como guía para preparar su unidad para almacenamiento.



¡ADVERTENCIA! Nunca almacene el motor con combustible en el tanque en recintos cerrados o en áreas encerradas con poca ventilación donde los vapores puedan alcanzar llamas abiertas, chispa o luz de piloto como en un horno, calentador de agua, secadora de ropa u otro aparato de gas.

ALMACENAMIENTO PARA PERIODOS PROLONGADOS

Es importante evitar que se formen depósitos de goma en las partes esenciales del sistema de combustible, como el carburador, manguera o tanque de combustible, durante el almacenamiento. También, la experiencia indica que los combustibles con mezclas de alcohol (llamados gasohol, etanol o metanol) pueden atraer humedad, la cual lleva a la separación y formación de ácidos durante el almacenamiento. La gasolina ácida puede dañar el sistema de combustible de un motor durante su almacenamiento.

Para evitar problemas con el motor, el sistema de combustible deberá desocuparse antes de un almacenamiento de 30 días o más de la siguiente manera:

- Retire toda la gasolina del tanque de combustible.



¡ADVERTENCIA! Drene el combustible dentro de un recipiente adecuado, lejos de llamas abiertas y en lugares al aire libre. Asegúrese de que el motor esté frío. **No fume.**

- Dele arranque al motor y déjelo funcionar hasta que se detenga por la falta de combustible.
- Con el motor todavía caliente, drene el aceite de la caja del cigüeñal. Vuelva a llenarlo con el grado de aceite recomendado.
- Retire las bujías y rocíe aproximadamente ½ onza (15 ml) de aceite para motor dentro de cada cilindro.



¡PRECAUCION! Evite el rociado del orificio de la bujía cuando esté girando el motor.

- Cubra los orificios de la bujías con un trapo. Haga girar el motor por 2-3 segundos y vuelva a instalar la bujías. **No** conecte los alambres de las bujías.
- Retire el cable negativo de la batería para evitar que la batería se descargue.



¡ADVERTENCIA! Riesgo de incendio, explosión y quemaduras! La batería funciona con agua. Si usted almacena el generador en un área que va a estar por debajo del punto de congelación, deberá retirar la batería y almacenarla por separado en un área que no vaya a presentar congelamiento. Si permite que la batería se congele, el agua en el interior de la batería se expandirá, rompiendo la batería y derramando su contenido. El líquido electrolito de la batería es una solución de ácido sulfúrico bastante cáustica que puede causar quemaduras severas. Los derrames de dicha solución también pueden producir gas de hidrógeno, el cual puede encenderse con la chispa o llama más insignificante y causar explosión.

- Limpie la superficie externa del generador. Revise que las ranuras de aire de enfriamiento y aberturas del generador estén abiertas y despejadas.
- Almacene la unidad en un lugar seco, limpio sin peligro de congelamiento.

OTRAS SUGERENCIAS PARA EL ALMACENAMIENTO

- **No** almacene gasolina de una estación a otra.
- Reemplace la caneca de gasolina si comienza a oxidarse. El óxido y/o la suciedad en la gasolina le causará problemas.
- Si es posible, almacene su unidad en un recinto encerrado y cúbrala para protegerla del polvo y la suciedad. **ASEGURESE DE VACIAR EL TANQUE DEL COMBUSTIBLE.**
- Cubra su unidad con una cubierta de protección adecuada que no retenga humedad.



¡PRECAUCION! Nunca cubra su generador cuando el motor y el área del escape estén calientes.

DIAGNOSTICO Y REPARACION DE AVERIAS

Problema	Causa	Solución
El motor está funcionando pero no existe salida de AC disponible.	<ol style="list-style-type: none"> 1. Cortacircuitos abierto. 2. Mala conexión o juego de cordones defectuoso. 3. El dispositivo conectado está en mal estado. 4. Falla en el generador 	<ol style="list-style-type: none"> 1. Reajuste el cortacircuito. 2. Revise y repare. 3. Conecte otro dispositivo que esté en buenas condiciones. 4. Póngase en contacto con el Centro de Servicio de Sears.
El motor funciona bien sin cargas pero funciona mal cuando las cargas son conectadas.	<ol style="list-style-type: none"> 1. Corto circuito en una carga conectada. 2. El generador está sobrecargado. 3. La velocidad del motor es muy lenta. 4. Circuito del generador en corto. 	<ol style="list-style-type: none"> 1. Desconecte la carga eléctrica en corto. 2. Vea "No Sobrecargue el Generador" en la página 50. 3. Póngase en contacto con el Centro de Servicio de Sears. 4. Póngase en contacto con el Centro de Servicio de Sears.
El motor no arranca; o arranca y funciona mal.	<ol style="list-style-type: none"> 1. Depurador de aire sucio. 2. Sin gasolina. 3. Gasolina vieja. 4. El alambre de la bujía no está conectado a la bujía. 5. Bujía en mal estado. 6. Agua en la gasolina. 7. Exceso de cebado. 8. Bajo nivel de aceite. 9. Mezcla de combustible excesivamente rica. 10. Válvula de toma atascada en la posición abierta o cerrada. 11. El motor ha perdido compresión. 	<ol style="list-style-type: none"> 1. Limpie o reemplace el depurador de aire. 2. Llene el tanque de combustible. 3. Drene el tanque de gasolina y llénelo con combustible fresco. 4. Conecte el alambre a la bujía. 5. Reemplace la bujía. 6. Drene el tanque de gasolina; llénelo con combustible fresco. 7. Coloque la palanca del cebador en "no choke". 8. Llene la caja del cigüeñal al nivel adecuado. 9. Póngase en contacto con el Centro de Servicio de Sears. 10. Póngase en contacto con el Centro de Servicio de Sears. 11. Póngase en contacto con el Centro de Servicio de Sears.
El motor se apaga en pleno funcionamiento.	<ol style="list-style-type: none"> 1. Sin gasolina. 2. Nivel de aceite bajo. 3. Falla en el motor. 	<ol style="list-style-type: none"> 1. Llene el tanque del combustible. 2. Llene la caja del cigüeñal al nivel correcto. 3. Póngase en contacto con el Centro de Servicio de Sears.
Al motor le hace falta potencia.	<ol style="list-style-type: none"> 1. La carga es muy alta. 2. Filtro de aire sucio. 3. El motor necesita servicio. 	<ol style="list-style-type: none"> 1. Vea "No Sobrecargue el Generador" en la página 50. 2. Reemplace el filtro de aire. 3. Póngase en contacto con el Centro de Servicio de Sears.
El motor "no funciona continuamente" o se detiene.	<ol style="list-style-type: none"> 1. El cebador fue abierto muy rápidamente. 2. Carburador con mezcla de aire-combustible muy rica o muy pobre. 	<ol style="list-style-type: none"> 1. Mueva el cebador a la posición intermedia hasta que el motor funcione suavemente. 2. Póngase en contacto con el Centro de Servicio de Sears.

GARANTIA DEL SISTEMA DE CONTROL DE EMISIONES

Sears, Roebuck and Co., U.S.A. (Sears), California Air Resources Board (Consejo de Recursos sobre el Aire de California, CARB, por sus siglas en inglés) y United States Environmental Protection Agency (Agencia de Protección Ambiental de EE.UU. , EPA, por sus siglas en inglés).

Declaración de garantía del sistema de control de emisiones (derechos y obligaciones del propietario para la garantía contra defectos)

LA COBERTURA DE LA GARANTÍA DE CONTROL DE EMISIONES SE APLICA A LOS MOTORES CERTIFICADOS ADQUIRIDOS EN CALIFORNIA EN 1995 Y POSTERIORMENTE, QUE SE UTILICEN EN CALIFORNIA, Y A MOTORES CERTIFICADOS MODELO 1997 Y POSTERIORES QUE SEAN ADQUIRIDOS Y UTILIZADOS EN OTRA REGIÓN DE ESTADOS UNIDOS (Y A PARTIR DEL 1º DE ENERO DE 2001, EN CANADÁ).

Declaración de garantía sobre el control de emisiones de la EPA de EE.UU. y California.

El California Air Resources Board (CARB), la EPA de EE.UU. y Sears se complacen en explicar la Garantía para el sistema de control de emisiones para motores pequeños para exteriores (SORE) modelos año 2000 y posteriores. En California, los nuevos motores pequeños para exteriores se deben diseñar, construir y equipar para cumplir con las estrictas normas del estado contra el smog. En otras regiones de Estados Unidos, los nuevos motores para interiores de ignición por chispa certificados para modelos año 1997 y posteriores deben cumplir con normas similares establecidas por la EPA de EE.UU. Sears debe garantizar el sistema de control de emisiones de su motor para los períodos indicados a continuación, siempre y cuando no se haya abusado, descuidado o dado mantenimiento incorrecto al motor pequeño para exteriores.

Su sistema de control de emisiones podrá incluir partes como el carburador o el sistema de inyección de combustible, el sistema de ignición y el convertidor catalítico. También se pueden incluir mangueras, correas, conectores y otros componentes relacionados con las emisiones.

Cuando exista una condición que pueda ser cubierta por la garantía, Sears reparará el motor pequeño para exteriores sin costo alguno, incluyendo el diagnóstico, las partes de repuesto y la mano de obra.

Cobertura de la garantía de Sears contra defectos en el control de emisiones

Los motores pequeños para exteriores modelos 1995 y posteriores tienen una garantía de dos años. Si alguna parte de su motor relacionada con las emisiones está defectuosa, Sears la reparará o sustituirá.

Responsabilidades del propietario para la garantía

Como propietario del motor pequeño para exteriores, usted es responsable de realizar las actividades de mantenimiento requeridas que se indican en este manual del propietario. Sears recomienda que conserve todos los recibos que cubran el mantenimiento de su motor pequeño para exteriores, pero Sears no puede negar la garantía solamente por la falta de recibos ni por su imposibilidad de garantizar la realización de todas las actividades de mantenimiento programadas.

Como propietario del motor pequeño para exteriores, usted siempre debe tener en cuenta que Sears podrá negar la cobertura de la garantía si su motor pequeño para exteriores o una parte del mismo presenta fallas debido a abuso, descuido, mantenimiento incorrecto o modificaciones no aprobadas.

Usted es responsable de presentar su motor pequeño para exteriores a un Centro de servicio Sears aprobado tan pronto como se presente el problema. Las reparaciones bajo garantía deberán concluirse en un período razonable, que no excederá de 30 días.

Si tiene alguna pregunta con respecto a sus derechos y responsabilidades para la garantía, póngase en contacto con un representante de servicio Sears al 1-800-469-4663.

Disposiciones de la garantía de Sears contra defectos en el control de emisiones

Las siguientes son disposiciones específicas relacionadas con la cobertura de la garantía contra defectos en el control de emisiones.

1. Partes garantizadas

La cobertura bajo esta garantía incluye solamente aquellas partes que se enumeran a continuación (las partes del sistema de control

de emisiones) en la medida que dichas partes hayan estado presentes en el motor adquirido.

- a. Sistema de medición de combustible.
Sistema de enriquecimiento para arranque en frío.
Carburador y partes internas.
Bomba de combustible.
- b. Sistema de inducción de aire.
Filtro de aire.
Colector de entrada.
- c. Sistema de ignición.
Bujías.
Sistema de ignición por magneto.
- d. Sistema catalizador.
Convertidor catalítico.
Colector de escape.
Sistema de inyección de aire o válvula por impulsos.
- e. Distintos elementos utilizados en los sistemas anteriores.
Válvulas e interruptores de vacío, temperatura, posición y de detección de tiempo.
Conectores y conjuntos.

2. Vigencia de la cobertura

Sears garantiza al propietario inicial y a cada propietario subsiguiente que las partes garantizadas estarán libres de defectos en material y en mano de obra, que ocasionen fallas de las partes garantizadas durante un período de dos años a partir de la fecha en que el motor sea entregado al comprador minorista.

3. No habrá cargos

La reparación o reemplazo de cualquier parte garantizada se realizará sin cargo alguno para el propietario, incluyendo la mano de obra de diagnóstico que derive en la determinación de que una parte garantizada está defectuosa, si la labor de diagnóstico se realiza en un Centro de servicio Sears aprobado.

4. Reclamos y exclusiones de cobertura

Los reclamos vinculados con la garantía se presentarán conforme a las disposiciones de la Póliza de garantía de Sears. La cobertura de la garantía se excluirá para aquellas fallas de partes garantizadas que no sean partes originales de Sears o debido a abuso, descuido o mantenimiento incorrecto, según se establece en la Póliza de garantía de motores de Sears. Sears no es responsable por la cobertura de fallas de partes garantizadas ocasionadas por el uso de partes adicionales, no originales o modificadas.

5. Mantenimiento

Cualquier parte garantizada cuyo reemplazo no esté programado como mantenimiento requerido o que esté programada únicamente para inspección frecuente con el fin de "reparar o reemplazar conforme sea necesario", estará garantizada en cuanto a defectos por el período de la garantía. Cualquier parte garantizada cuyo reemplazo esté programado como mantenimiento requerido tendrá solamente una garantía contra defectos únicamente por el período hasta el primer reemplazo programado para esa parte. Se podrá utilizar cualquier parte de repuesto que tenga un rendimiento y durabilidad equivalentes, al realizar cualquier actividad de mantenimiento o reparación. El propietario es responsable de realizar todo el mantenimiento requerido, según se define en este manual del propietario.

6. Cobertura consiguiente

La cobertura bajo la presente se ampliará a la falla de cualquier componente del motor provocada por un desperfecto en cualquier parte garantizada que siga gozando de la cobertura de la garantía.

En EE.UU. y Canadá contamos con una línea de emergencia las 24 horas (1-800-469-4663), que ofrece un menú de mensajes pregrabados con información sobre mantenimiento de productos.

For in-home major brand repair service:

Call 24 hours a day, 7 days a week

1-800-4-MY-HOMESM (1-800-469-4663)

Para pedir servicio de reparación a domicilio - 1-800-676-5811

In Canada for all your service and parts needs call - **1-800-665-4455**
Au Canada por tout le service ou les pièces

For the repair or replacement parts you need:

Call 7 am - 7 pm, 7 days a week

1-800-366-PART (1-800-366-7278)

Para ordenar piezas con entrega a domicilio - 1-800-659-7084

For the location of a Sears Parts and Repair Center in your area:

Call 24 hours a day, 7 days a week

1-800-488-1222

**For information on purchasing a Sears Maintenance Agreement
or to inquire about an existing Agreement:**

Call 9 am - 5 pm, Monday - Saturday

1-800-827-6655



The Service Side of SearsSM