

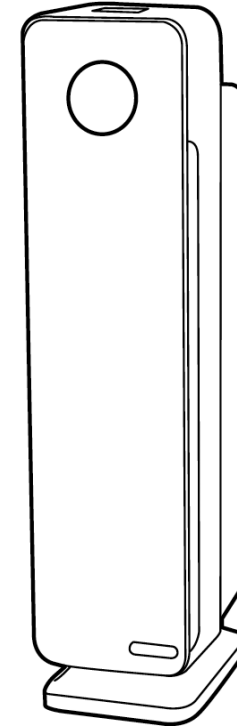

# USE & CARE INSTRUCTIONS



## Air Cleaning System



**Guardian Technologies LLC**  
26251 Bluestone Blvd. | Euclid, Ohio 44132  
1.866.603.5900 | [www.guardiantechnologies.com](http://www.guardiantechnologies.com)

©2015 Guardian Technologies LLC

**Model No. AC4300BPT**  
3-Year Limited Warranty  
[www.guardiantechnologies.com](http://www.guardiantechnologies.com)  
1.866.603.5900  
REV1215

**English** E - 1  
**French** F - 1  
**Spanish** S - 1

Date Purchased  
month \_\_\_\_\_  
year \_\_\_\_\_

**Replacement Filter/A4300BPT: Filter B PET (FLT4825PT)**  
To Order Contact Customer Service  
**1.866.603.5900 or log on to [www.guardiantechnologies.com](http://www.guardiantechnologies.com)**



## READ AND SAVE THESE INSTRUCTIONS WARNINGS

Failure to comply with the warnings listed below may result in electric shock or serious injury.



This product should be used only in accordance with the specifications outlined in this manual. Usage other than what has been specified here may result in serious injury.

**WARNING: THE CORDS, WIRES AND/OR CABLE SUPPLIED WITH THIS PRODUCT CONTAIN CHEMICALS, INCLUDING LEAD OR LEAD COMPOUNDS, KNOWN TO THE STATE OF CALIFORNIA TO CAUSE CANER AND BIRTH DEFECTS OR OTHER REPRODUCTIVE HARM. WASH HANDS AFTER USING. (CALIFORNIA CODE OF REGULATION PROPOSITION 65)**

When using electrical appliances, basic precautions should always be followed to reduce the risk of fire, electric shock and injury to persons, including the following:

- Read all instructions before using appliance.
- **IMPORTANT** - This appliance has a polarized plug (one blade is wider than the other). To reduce the risk of electric shock, this plug is intended to fit in a polarized outlet only one way. If the plug does not fit fully in the outlet, reverse the plug. If it still does not fit, contact a qualified electrician. Do not attempt to defeat this safety feature.
- To avoid fire or shock hazard, plug the appliance directly into a 120V AC electrical outlet.
- Keep the cord out of heavy traffic areas. To avoid fire hazard, NEVER put the cord under rugs, near heat registers, radiator, stoves or heaters.
- To protect against electrical hazards, DO NOT immerse in water or other liquids. Do not use near water.
- Children cannot recognize the hazards associated with the usage of electrical appliances. For this reason, always supervise children when they are near the unit.
- Always unplug the air purifier before moving it, opening the grill, changing filters, cleaning or whenever the air purifier is not in use. Be sure to pull by the plug and not the cord.
- NEVER drop or insert any object into any openings.
- DO NOT run cord under carpeting.
- DO NOT cover cord with throw rugs, runners, or similar coverings.
- DO NOT route cord under furniture or appliances. Arrange cord away from traffic area and where it will not be tripped over.
- DO NOT operate any appliance with a damaged cord or plug, if motor fan fails to rotate, after the appliance malfunctions, or if it has been dropped or damaged in any manner. Call Customer Service at **1.866.603.5900** for assistance.
- Use appliance only for intended household use as described in this manual. Any other use not recommended by the manufacturer may cause fire, electric shock or injury to persons.
- DO NOT use outdoors.
- DO NOT place anything on top of unit.

## READ AND SAVE THESE INSTRUCTIONS WARNINGS

Failure to comply with the warnings listed below may result in electric shock or serious injury.

- NEVER block the air openings, grills/outlets or place on a soft surface such as a bed or sofa, as this could cause the unit to tip over, blocking the air intake or outtake opening.
- DO NOT attempt to repair or adjust any electrical or mechanical functions on this unit. Doing so will void your warranty. The inside of the unit contains no user serviceable parts. All servicing should be performed by qualified personnel only.
- **WARNING:** To reduce the risk of fire or electric shock, do not use this fan with any solid-state speed control device.

## PRODUCT SPECIFICATIONS AND PARTS

**MODEL NUMBER**.....AC4300BPT  
**DIMENSIONS**.....8.88" L x 6.38"W x 22"H  
**WEIGHT**.....9.45 pounds  
**INPUT VOLTAGE**.....120 V, 60Hz, 55W, 0.5 Amps

**REPLACEMENT FILTER**  
 FILTER B PET (FLT4825PT)  
**REPLACEMENT BULB**  
 LB4000  
**BULB**.....5W



**LAMP CONTAINS MERCURY**



**Manage in accordance with Spills, Disposal and Site Cleanup Requirements. In case of breakage, follow clean-up procedures provided by contacts below.**

[www.epa.gov/cflcleanup](http://www.epa.gov/cflcleanup)  
**1-866-284-4010**

## PRODUCT SPECIFICATIONS AND PARTS

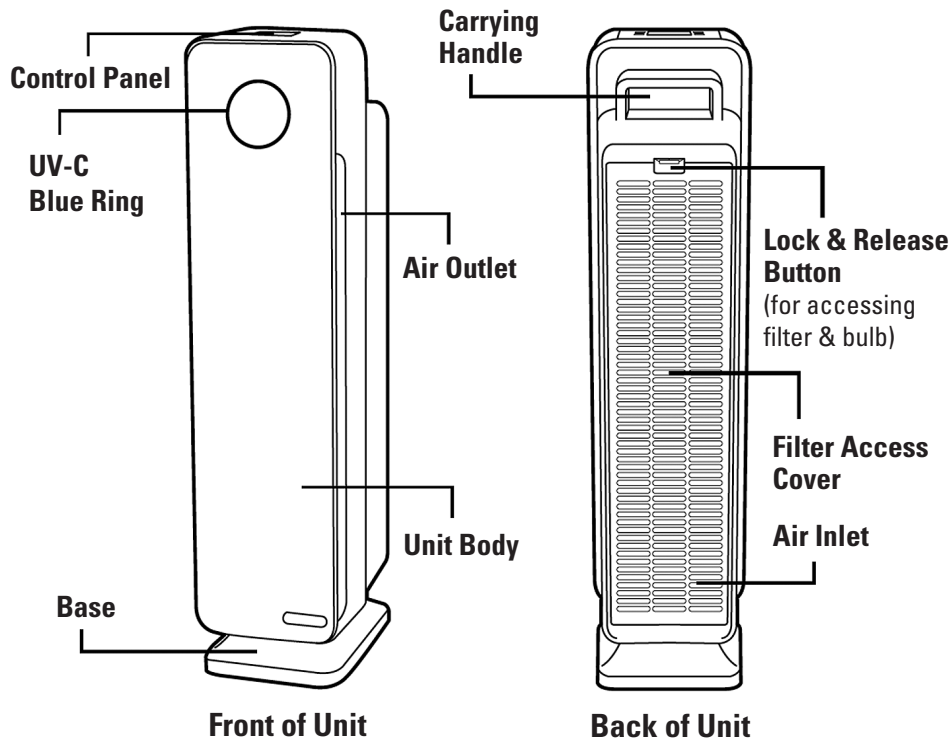

## CONTROLS

### AC4300 Series Control Panel

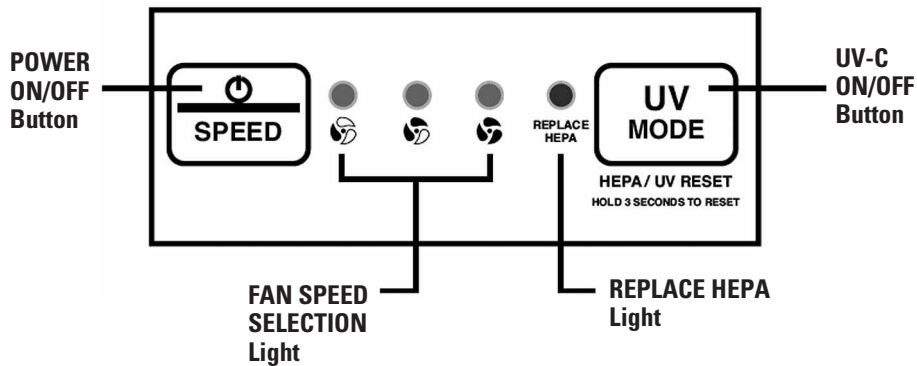

## AIR CLEANING SYSTEM

Improve your indoor air quality with your new germguardian® Air Cleaning System. Multiple levels of cleaning include a combination True HEPA filter that captures allergens, and Charcoal filter to remove odors. UV-C light technology enhances germ-killing.

### Pre-Filter\*

Captures initial dust and allergen particles.

### Activated Carbon Filter

Activated Carbon Filter traps and controls household odors.

### Pet Pure™ True HEPA Filter

Captures 99.97% of dust and allergens. Pet Pure™ treatment inhibits the growth of mold and mildew and odor causing bacteria on the surface of the filter.

### UV-C Light

UV-C light technology works with Titanium Dioxide (TiO<sub>2</sub>) to enhance the elimination of airborne germs. TiO<sub>2</sub> is activated by the UV-C light to decompose remaining odor molecules caused by smoking, cooking and pets.

\*Pre-Filter and Carbon Filter are combined into one layer that attaches to the HEPA Filter.

## AIR CLEANING LAYERS

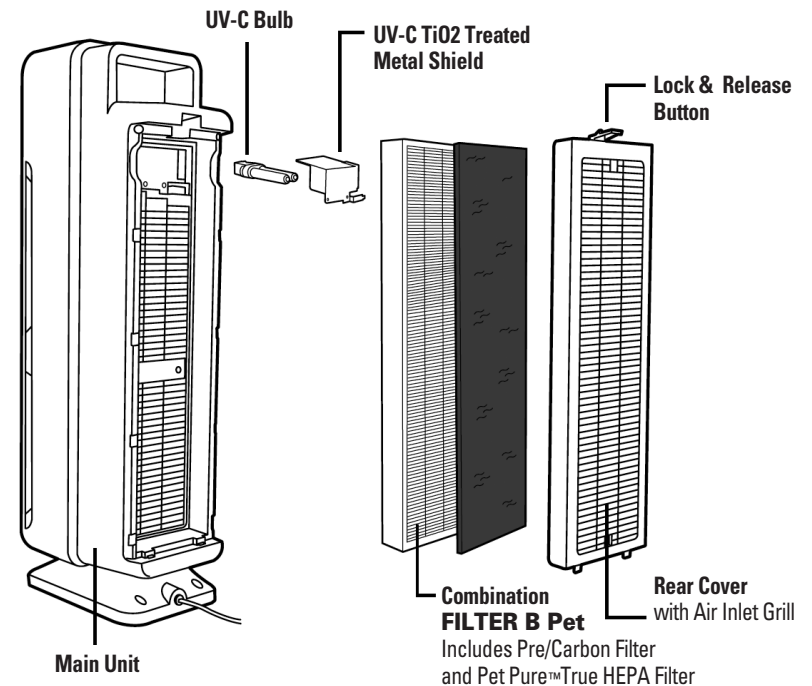

# OPERATING INSTRUCTIONS

## BEFORE OPERATING THE AIR PURIFIER:

1. Select a firm, level and flat location for the air purifier.
  - \* For proper air flow, locate the unit at least 1 foot from any wall or furniture.
  - \* Make sure none of the grilles are blocked.
2. Plug the power cord into a 120V AC outlet.

**IMPORTANT:** When moving the air purifier, always lift unit by the carrying handle located on back.

## OPERATING THE AIR PURIFIER (AC4300 SERIES):



1. Turn unit power ON. To turn OFF, press and hold button for 3 seconds.



2. Select fan speed MODE 1 - 3  
**1 = low, ultra quiet sleep mode**  
**3 = high**



3. Select UV-C ON or OFF using UV-C Mode Button.

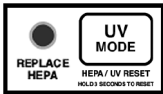

**\*Filter Replacement Indicator:** The Replace HEPA light on the control panel will illuminate and flicker indicating that it is time to replace your filter. Replace the filter according to directions (E-8) then press and hold the **UV Mode** button for 3 seconds to reset the system.

**\*UV Bulb Replacement Indicator:** The circular blue light on the front panel of the purifier will flicker when it's time to replace the bulb. Replace the bulb according to directions (E- 9), then press and hold **UV Mode** button for 3 seconds to reset the system.

# CLEANING & MAINTAINING AIR PURIFIER

## AIR PURIFIER

Use a clean, dry, soft cloth to wipe the external surface of the unit.

## CLEANING & MAINTAINING COMBINATION FILTER

### ACCESSING COMBINATION FILTER

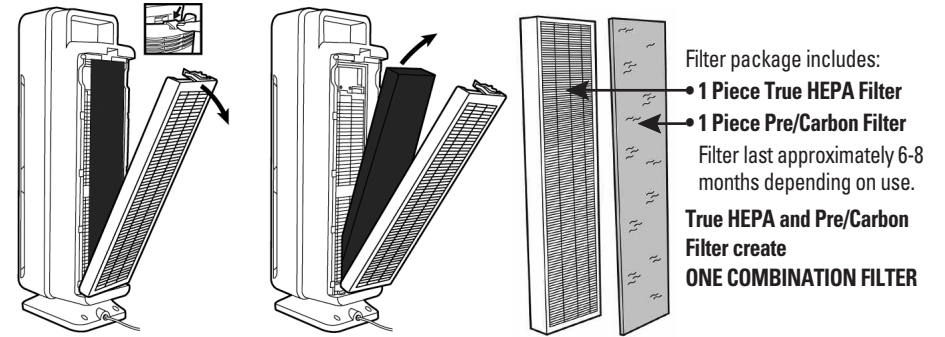

1. Turn off and unplug the unit.

3. Remove the combination filter.

2. Press the lock and release button and remove the rear cover from the unit.

### Pre/Carbon Filter Maintenance

Clean weekly with the brush attachment of your vacuum cleaner. This will remove lint and dirt and extend the life of your filter.

Genuine Carbon Filter Replacements can be purchased directly at [www.guardiantechnologies.com](http://www.guardiantechnologies.com). Part number FLT22CB4.

### Pet Pure True HEPA Filter Replacement

**Filter Replacement Indicator:** The Replace HEPA light on the control panel will illuminate and flicker indicating that it is time to replace your filter.

## CLEANING & MAINTAINING COMBINATION FILTER

### Check and Replacing HEPA Filter:

Remove the Pre-Carbon Filter to expose the Pet Pure HEPA Filter. When the HEPA Filter turns from white to grey or black (about every 6 months depending on use and environmental conditions) it should be replaced with a new one. If the HEPA filter is still white, it does NOT need to be replaced.

**Important: Do NOT try to wash and re-use the Combination Filter.**

1. Replace combination filter. Consult the arrow on the filter for correct installation direction.
2. Reattach the rear cover of the unit and securely latch into place.
3. Press and hold the **UV Mode** button for 3 seconds to reset the system.

**Important: To maintain warranty and the performance of the air cleaner, use Guardian Technologies Genuine Replacement Parts only.**

Genuine Filter Replacements can be purchased directly at [www.guardiantechnologies.com](http://www.guardiantechnologies.com).

FILTER **B** (FLT4825) OR FILTER **B** PET (FLT4850PT).

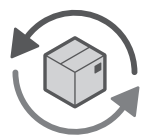

Check out our  
**AutoShip & Save**  
Filter Replacement Program™

[www.guardiantechnologies.com](http://www.guardiantechnologies.com)

**NOTE:** Do NOT stick any foreign objects or your fingers inside of the unit.

**CAUTION:** Do NOT use gasoline, benzene, thinner, harsh cleaners, etc. on and/or in the unit while cleaning as they will damage the product.

**NEVER** use alcohol or other solvents.

### Clean Air Delivery Rate

From air cleaner to air cleaner, compare the CADR numbers. First look at suggested room size. Then refer to the Clean Air Delivery Rate (CADR) numbers. The higher the number, the faster the unit filters the air.

**This air cleaner is suggested for use in a single, closed room up to 155 square feet.**

Higher CADR rates provide improved performance in all room sizes. Portable air cleaners will be much more effective in rooms when all the doors and windows are closed.

### TOBACCO SMOKE: 100+

This value represents performance that can be expected within the first 72 hours of operation. Subsequent use may vary with use.

Tested per ANSI/AHAM AC-1 National Standard

### What is CADR?

CADR stands for "Clean Air Delivery Rate," which indicates the volume of filtered air delivered by an air purifier. CADR ratings show the effectiveness of how efficient the air purifier is at capturing fine particles from things like tobacco smoke and plant pollens from the room.

## INSTALLING & REMOVING UV-C BULB

**UV Bulb Replacement Indicator:** The circular blue light on the front panel of the purifier will flicker when it's time to replace the bulb.

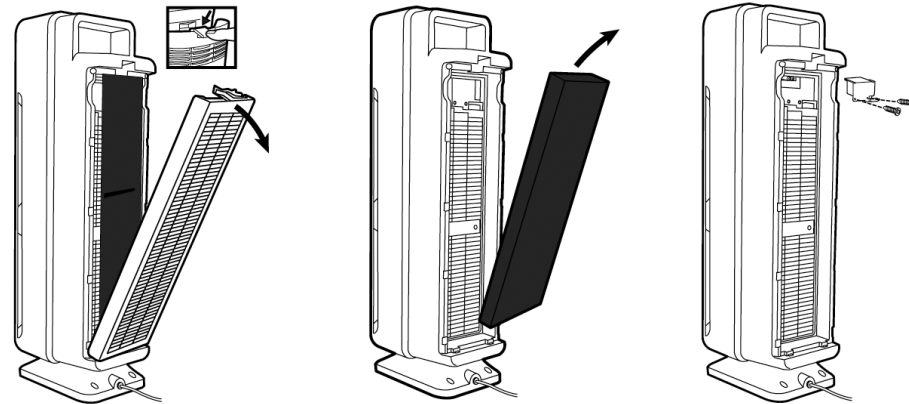

1. Turn off and unplug unit. Press the lock and release button and remove the rear cover from the unit.
2. Remove the combination filter.
3. Use a Philips head screwdriver to remove 2 screws and detach the UV-C Metal Shield.
4. The UV-C Bulb is removed by carefully grasping the bulb with a clean cloth or tissue and pulling the bulb straight out of the unit.

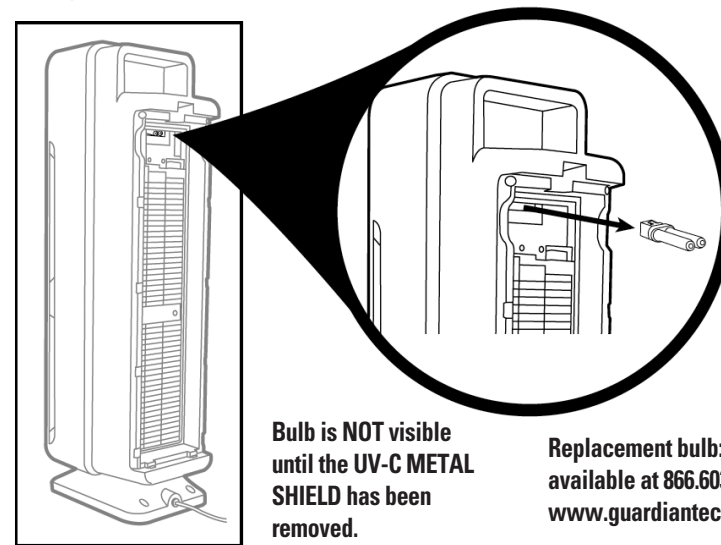

**Bulb is NOT visible until the UV-C METAL SHIELD has been removed.**

**Replacement bulb: LB4000 available at 866.603.5900 or [www.guardiantechnologies.com](http://www.guardiantechnologies.com)**

5. The UV-C Bulb is reinstalled by sliding it, horizontally, back into the slots at the top of the unit.
6. To reset the UV-C Replacement Indicator, press and hold the UV Mode button for 3 seconds.

## TROUBLESHOOTING GUIDE

PROBLEM	SOLUTION
Unit does not operate.	Check that the unit is plugged in. Check that filter is in place. Confirm that filter is Genuine Replacement Filter Call Customer Service <b>1.866.603.5900</b> .
Unit shuts off unexpectedly.	Check that unit is plugged into a working electrical outlet. Check that HEPA filter is firmly in place. Check that the Rear Cover is latched firmly in place. Call Customer Service <b>1.866.603.5900</b> .
No air circulating from unit.	Unplug unit. Check Pre-/Carbon and HEPA Filters. Clean Pre-/Carbon Filter if necessary. Replace HEPA Filter if necessary.
Increase in noise level.	Make sure the filters are clean. Replace if necessary.
Red light is flashing.	Replace filter and reset system. See E-7, E-8.
Blue ring on product is flashing.	Replace UV-C bulb and reset system. See E-9.

## REPLACEMENT PARTS

**To Purchase Contact Customer Service at 1.866.603.5900  
or visit [www.guardiantechnologies.com](http://www.guardiantechnologies.com)**

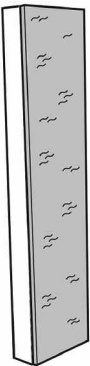

**FILTER B or FILTER B PET  
Replacement Combo Filter  
Model No. FLT4825, FLT4850PT**



**Replacement Carbon Filter  
4 Pack  
Model No. FLT22CB4**



**Replacement UV-C Bulb  
Model No. LB4000**

## LIMITED WARRANTY

To the consumer, Guardian Technologies LLC warrants this product to be free of defects in materials or workmanship commencing upon the date of the original purchase. Save your original sales receipt to validate start of warranty period. Warranty is not valid without receipt.

If this product should become defective within the warranty period, we will repair or replace any defective parts free of charge. All warranty repairs must be completed by Guardian Technologies LLC. This warranty **does not cover unauthorized repairs**. The warranty does not include unusual wear, damage resulting from accident, or unreasonable use of the product. This warranty only covers the product when used with **genuine Guardian Technologies accessories**. This warranty covers product that was purchased from authorized distributors. This warranty gives you specific legal rights and you may also have other rights (other rights may vary from state to state in the U.S.A.)

**The product warranty registration can be completed online at [www.guardiantechnologies.com](http://www.guardiantechnologies.com).** We consider the registration process important to ensuring superior service to our customers, however submitting the warranty registration is optional and does not affect your rights to utilize this warranty according to the conditions stated above. To submit product under warranty the complete machine must be delivered pre-paid to Guardian Technologies LLC. Please include complete information including: the problem, the model number of the product, the day of purchase, and a copy of the original sales receipt along with your name, address, and telephone (email optional). Address returns to the attention of: Customer Service, at the address below. Additional questions or comments can be made toll free to the number listed below.

**Guardian Technologies LLC  
26251 Bluestone Blvd.  
Euclid, Ohio 44132  
1.866.603.5900  
[www.guardiantechnologies.com](http://www.guardiantechnologies.com)**

**Additional copies of the instruction manual can be obtained by accessing and printing directly from our website or calling customer service.**



## UTILISATION ET INSTRUCTIONS D'ENTRETIEN

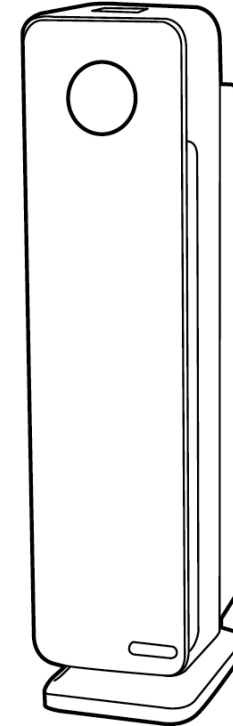

## Systeme de purification d'air



**Guardian Technologies LLC**  
26251 Bluestone Blvd. | Euclid, Ohio 44132  
1.866.603.5900 | [www.guardiantechnologies.com](http://www.guardiantechnologies.com)

©2015 Guardian Technologies LLC

### Modèle n° AC4300BPT

Garantie limitée de un (3) an

[www.guardiantechnologies.com](http://www.guardiantechnologies.com)

1.866.603.5900

REV1215

**Anglais** E - 1

**Français** F - 1

**Espagnol** S - 1

Date d'achat

mois \_\_\_\_\_

année \_\_\_\_\_

**Numéro du filtre de rechange: Filter B PET (FLT4825PT)**

Pour commander, communiquez avec le service à la clientèle au :

**1 866 603-5900 ou rendez-vous sur le site :**

**[www.guardiantechnologies.com](http://www.guardiantechnologies.com)**

## LIRE ET CONSERVER CES INSTRUCTIONS AVERTISSEMENTS

**Le non-respect des avertissements mentionnés ci-dessous peut provoquer une décharge électrique ou des blessures graves.**



Ce produit doit être utilisé en conformité avec les directives indiquées dans le présent manuel. De graves blessures peuvent résulter d'un usage du produit autre que celui indiqué dans le présent manuel.

**AVERTISSEMENT: LES CORDONS, FILS ÉLECTRIQUES ET/OR CÂBLES FOURNIS AVEC CET APPAREIL CONTIENENT DES PRODUITS CHIMIQUES Y COMPRIS DU PLOMB OU DES COMPOSÉS DU PLOMB RECONUS PAR L'ÉTAT DE CALIFORNIE COME POUVANT CAUSER LE CANCER, DES MALFORMATIONS CONGÉNITALES ET D'AUTRES PROBLÈMES DE SANTÉ GÉNÉSIQUE. LAVEZ-VOUS LES MAINS APRÈS L'UTILISATION DE L'APPAREIL.**

**(CALIFORNIA'S CODE OF REGULATIONS – CODE DE RÉGLEMENTATION DE LA CALIFORNIE – PROPOSITION 65)**

Lorsque vous utilisez un appareil électrique, vous devez toujours respecter certaines consignes élémentaires de sécurité afin de réduire le risque de feu, de choc électrique et de blessure, dont les suivantes.

- Lisez toutes les instructions avant d'utiliser cet appareil.
- **IMPORTANT** - Cet appareil d'éclairage portable est équipé d'une fiche polarisée (une tige de la fiche est plus large que l'autre) pour réduire le risque de choc électrique. Cette fiche s'installe d'une seule façon dans la prise de courant. Si la fiche ne s'insère pas entièrement dans la prise, insérez-la dans l'autre sens. Si elle ne s'insère toujours pas, contactez un électricien agréé. Ne jamais utiliser de rallonge électrique à moins que la fiche s'insère entièrement. Ne modifiez pas la fiche.
- Pour éviter tout risque d'incendie ou de choc électrique, branchez l'appareil directement dans une prise électrique de 120 V c.a.
- Gardez le cordon d'alimentation à l'écart des zones de passage. Pour éviter tout risque d'incendie, ne faites JAMAIS passer le cordon d'alimentation sous un tapis ou à côté de grilles de chauffage, de radiateurs, d'appareils de chauffage ou de cuisinières.
- Pour protéger contre tout risque de choc électrique, NE plongez PAS l'appareil dans l'eau ou dans un liquide quelconque. N'utilisez pas cet appareil à proximité de l'eau.
- Une surveillance étroite est impérative lorsque tout appareil est utilisé à proximité d'enfants ou d'animaux de compagnie.
- Débranchez toujours le purificateur d'air avant de le déplacer, d'ouvrir une grille de protection, de changer les filtres ou lorsqu'il n'est pas utilisé. Assurez-vous de débrancher l'appareil en tirant sur la prise et non sur le cordon.
- Ne laissez JAMAIS tomber et n'insérez JAMAIS d'objets dans tout orifice de l'appareil.
- Ne faites pas passer le cordon électrique sous la moquette.
- Ne recouvrez pas le cordon électrique avec des tapis, des tapis d'escalier ou tout autre revêtement similaire.
- Ne faites pas passer le cordon électrique sous les meubles ni les appareils électroménagers. Disposez le cordon électrique à l'écart de la zone de passage et où personne ne risque de trébucher dessus.
- N'utilisez JAMAIS un appareil dont le cordon d'alimentation ou la fiche est endommagé, dont le moteur du ventilateur ne tourne plus, à la suite d'une défaillance ou d'une panne, ou qui est tombé ou est endommagé de quelque manière que ce soit. Veuillez communiquer avec le service à la clientèle au 1.866.603.5900 pour obtenir de l'aide.
- N'utilisez l'appareil que conformément à son utilisation prévue et décrite dans le présent manuel. Toute utilisation autre que celles recommandées par le fabricant risque de provoquer un incendie, un choc électrique ou des blessures.

## LIRE ET CONSERVER CES INSTRUCTIONS AVERTISSEMENTS

**Le non-respect des avertissements mentionnés ci-dessous peut provoquer une décharge électrique ou des blessures graves.**

- N'utilisez PAS cet appareil à l'extérieur.
- N'obstruez JAMAIS les sorties d'air, les grilles de protection ou les prises de l'appareil. Ne placez JAMAIS l'appareil sur une surface molle, telle qu'un lit ou un canapé, car cela risque de faire tomber l'appareil, obstruant la sortie ou l'entrée d'air.
- N'essayez PAS de réparer ou de régler toute fonction électrique ou mécanique de cet appareil. Agir ainsi annulera la garantie. L'intérieur de cet appareil ne contient aucune pièce remplaçable. Toute réparation doit être faite uniquement par un professionnel qualifié.
- NE METTEZ rien sur l'appareil.
- Les enfants ne peuvent pas identifier les risques liés à l'utilisation des appareils électriques. Pour cette raison, surveillez toujours les enfants lorsqu'ils sont à proximité du purificateur d'air.
- **AVERTISSEMENT:** Pour réduire le risque d'incendie ou de choc électrique ne pas utiliser ce ventilateur avec un dispositif de commande de la vitesse à semi-conducteurs quel qu'il soit.

## SPÉCIFICATIONS DE L'APPAREIL ET PIÈCES

**NUMÉRO DE MODÈLE**.....AC4300BPT  
**DIMENSIONS** 22.55cm L x 16.20cm W x 55.88cm H  
**POIDS**.....4,28 kg (9,45 lb)  
**TENSION D'ENTRÉE**.....120 V, 60Hz, 55W, 0,5 Amps

**FILTRE DE RECHANGE**  
FILTER B PET (FLT4825PT)  
**TUBE DE RECHANGE**  
LB4000  
**TUBE**.....5W



**L'AMPOULE CONTIENT DU MERCURE**



**Veillez respecter les exigences en matière de déversement, d'élimination et de nettoyage. En cas de bris, suivez les consignes fournies par les sources ci-dessous pour le nettoyage.**

**[www.epa.gov/cflcleanup](http://www.epa.gov/cflcleanup)  
1-866-284-4010**

## SPÉCIFICATIONS DE L'APPAREIL ET PIÈCES

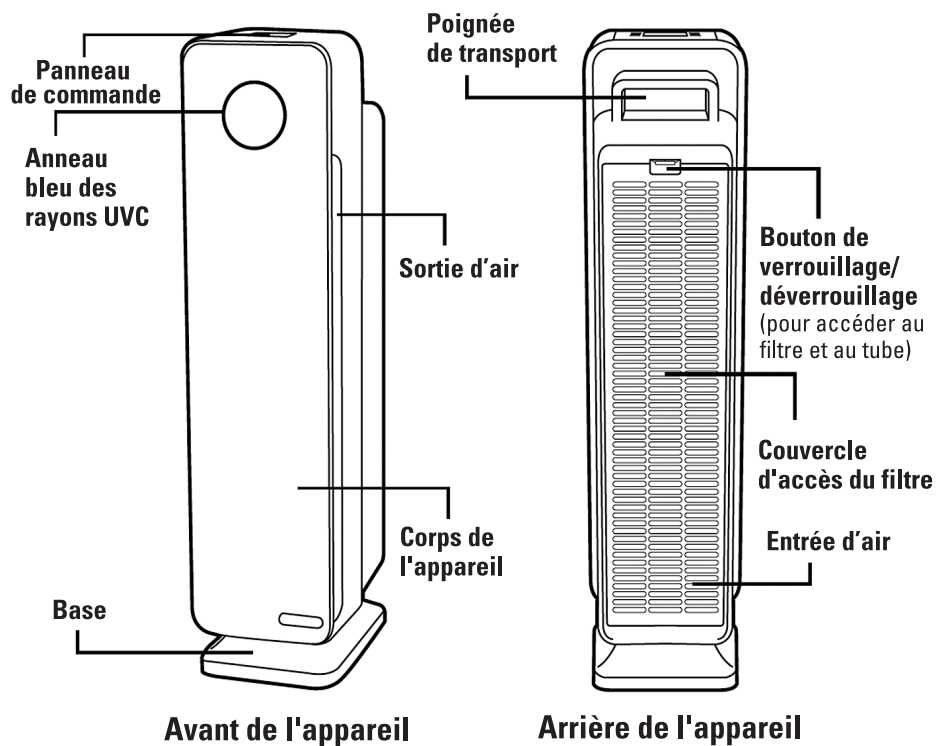

## BOUTONS DE COMMANDE

Tableau de commande des modèles de la série AC4300

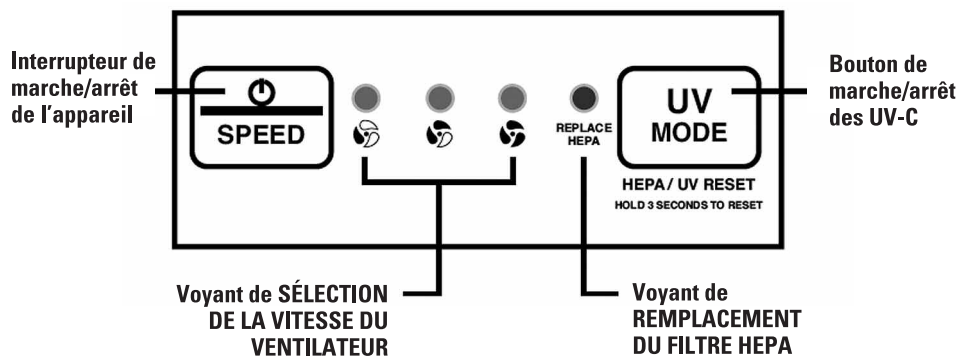

## SYSTÈME NUMÉRIQUE DE PURIFICATION D'AIR

Améliorez la qualité de l'air intérieur avec ce nouveau système de purification d'air germguardian®. Les multiples niveaux de purification incluent l'action conjointe du filtre True HEPA pour retenir les allergènes et du filtre à charbon pour éliminer les odeurs. La technologie des rayons UV-C élimine les germes.

### Préfiltre\*

Retient les premières poussières et particules allergènes.

### Filtre à charbon actif

Le filtre au charbon actif retient et contrôle les odeurs ménagères.

### Filtre Pet Pure™ True HEPA

Retient 99,97% de la poussière et des allergènes. Le traitement Pet Pure™ empêche la croissance des moisissures et bactéries responsables des mauvaises odeurs sur la surface du filtre.

### Rayons UV-C

La technologie des rayons UV-C fonctionne avec du dioxyde de titane (TiO<sub>2</sub>) pour améliorer l'élimination des germes en suspension dans l'air. Le dioxyde de titane est activé par les rayons UV-C pour décomposer les molécules d'odeurs causées par la fumée, la cuisine et les animaux domestiques.

\*Le préfiltre et le filtre au charbon sont combinés en un seul filtre qui s'accroche sur le filtre HEPA.

## NIVEAUX DE PURIFICATION D'AIR

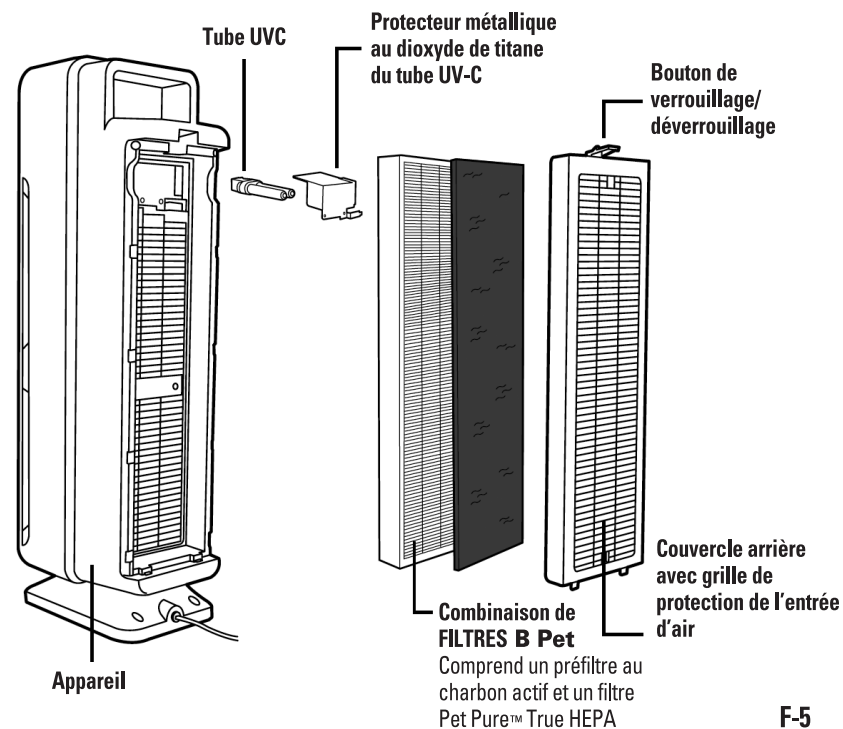

# INSTRUCTIONS D'UTILISATION

## AVANT L'UTILISATION DU SYSTÈME DE PURIFICATION D'AIR :

1. Choisissez une surface dure, plane et de niveau pour y poser l'appareil.  
\*Pour un bon écoulement de l'air, placez l'appareil à au moins 30 cm (1 pied) de tout mur et de tout meuble.  
\*Vérifiez qu'aucune des grilles de protection n'est obstruée.
2. Branchez le cordon d'alimentation dans une prise de courant standard de 120 V c.a.

**IMPORTANT:** Utilisez toujours la poignée de transport de l'appareil située sur l'arrière pour le déplacer.

## UTILISATION DU SYSTÈME DE PURIFICATION D'AIR (MODÈLES DE LA SÉRIE AC4300) :

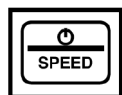

1. Mettez l'appareil en MARCHE (ON). Pour l'arrêter, appuyez sur le bouton pendant 3 secondes.



2. Sélectionnez la vitesse du ventilateur, MODE 1 à 3.  
**1 = mode basse vitesse, ultra-silencieux de nuit**  
**3 = mode vitesse élevée**

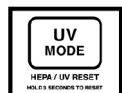

3. Sélectionnez l'activation ou la désactivation des rayons UVC à l'aide du bouton UV.

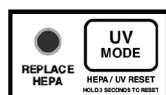

**\*Voyant de remplacement du filtre :** le voyant de remplacement du filtre HEPA s'allume sur le tableau de commande lorsqu'il est temps de remplacer le filtre. Remplacez le filtre en suivant les directives (E-8), puis appuyez sur le bouton UV pendant 3 secondes pour réinitialiser le système.

**\*Voyant de remplacement du tube UV :** L'anneau lumineux bleu sur le devant du tableau de commande du système de purification d'air clignote lorsqu'il est temps de remplacer le tube. Remplacez le tube en suivant les directives (E-9), puis appuyez sur le bouton UV pendant 3 secondes pour réinitialiser le système.

# NETTOYAGE ET ENTRETIEN DU PURIFICATEUR D'AIR

## PURIFICATEUR D'AIR

Essuyez la surface de l'appareil à l'aide d'un chiffon propre, doux et sec, au besoin.

## NETTOYAGE ET ENTRETIEN DE LA COMBINAISON DE FILTRES

### ACCÈS À LA COMBINAISON DE FILTRES

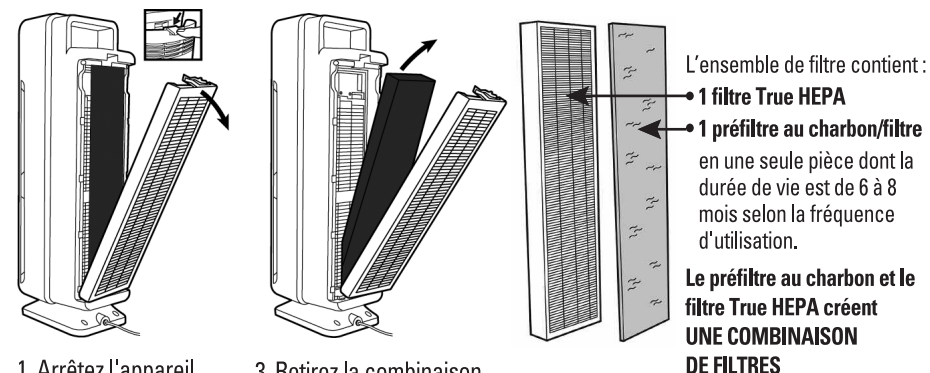

1. Arrêtez l'appareil et débranchez-le.
2. Appuyez sur le bouton de verrouillage/déverrouillage et retirez le couvercle à l'arrière de l'appareil.
3. Retirez la combinaison de filtres.

### Maintenance du préfiltre au charbon

Nettoyez toutes les semaines avec l'accessoire de brosse d'un aspirateur pour enlever la peluche et la saleté afin d'aider à prolonger la durée de vie du filtre.

Des filtres au charbon authentiques de rechange peuvent être achetés directement sur le site [www.guardiantechnologies.com](http://www.guardiantechnologies.com). Référence FLT22CB4.

### Filtre Pet Pure True HEPA de rechange

**Voyant de remplacement du filtre :** le voyant de remplacement du filtre HEPA s'allume sur le tableau de commande lorsqu'il est temps de remplacer le filtre.

## NETTOYAGE ET ENTRETIEN DE LA COMBINAISON DE FILTRES

### Vérification et remplacement du filtre HEPA :

Retirez le préfiltre au charbon afin de pouvoir accéder au filtre Pet Pure HEPA. Lorsque le filtre HEPA passe de blanc à gris ou même noir (tous les six mois environ, en fonction de l'utilisation et des conditions ambiantes), il doit être remplacé. Si le filtre HEPA est encore blanc, il n'a PAS besoin d'être remplacé.

**Important : ne lavez PAS et ne réutilisez PAS la combinaison de filtres.**

1. Remplacez la combinaison de filtres. Suivez la direction de la flèche sur le filtre afin de l'insérer correctement.
2. Rattachez le couvercle arrière de l'appareil et verrouillez-le bien en place.
3. Appuyez sur le bouton **UV** pendant 3 secondes pour réinitialiser le système.

**Important : Pour maintenir la garantie et la performance du purificateur d'air, n'utilisez que des pièces authentiques de Guardian Technologies de rechange.**

Des filtres authentiques de rechange peuvent être achetés directement sur le site [www.guardiantechnologies.com](http://www.guardiantechnologies.com).

FILTRE **B** (FLT4825) OU FILTRE **B** PET (FLT4850PT).

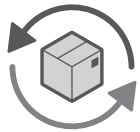

## AutoShip & Save

Découvrez notre programme en ligne de rappel de remplacement des filtres.  
[www.guardiantechnologies.com](http://www.guardiantechnologies.com)

**Remarque:** N'enfoncez PAS d'objets, ni vos doigts, à l'intérieur de l'appareil.

**Avertissement:** N'utilisez PAS d'essence, de benzine, de diluant ou de nettoyeurs puissants (entre autres) pour nettoyer la surface intérieure ou l'extérieur de l'appareil, car cela risque de l'endommager. N'utilisez **JAMAIS** d'alcool ni d'autres dissolvants.

### Débit d'air pur

Comparez les performances des différents purificateurs d'air à l'aide du CADR. Premièrement, repérez la superficie de la pièce suggérée. Puis, consultez les données CADR. Plus la valeur est élevée, plus l'appareil filtre rapidement l'air.

**L'utilisation de ce système de purification d'air est suggérée pour une pièce unique fermée d'une superficie allant jusqu'à 14.4 mètres carrés.**

Des valeurs CADR plus élevées permettent une performance supérieure dans des pièces de toute superficie. Les purificateurs d'air portables sont beaucoup plus efficaces dans les pièces si les portes et les fenêtres sont fermées.

### Fumée de Tabac: 100+

Cette valeur correspond au rendement prévu au cours des 72 premières heures d'utilisation. Les valeurs après cette période peuvent varier en fonction de l'utilisation.

Appareil teste conforme aux normes nationales ANSI/AHAM AC-1

### Qu'est-ce que le CADR?

CADR est l'acronyme de Clean Air Delivery Rate, soit le volume d'air filtré produit par un purificateur d'air. Le classement CADR indique l'efficacité d'un purificateur d'air dans sa filtration des particules fines, telles que la fumée de tabac et les pollens de plantes, dans une pièce.

## INSTALLER ET RETIRER LE TUBE UVC

**Voyant de remplacement du tube UV :** L'anneau lumineux bleu sur le devant du tableau de commande du système de purification d'air clignote lorsqu'il est temps de remplacer le tube.

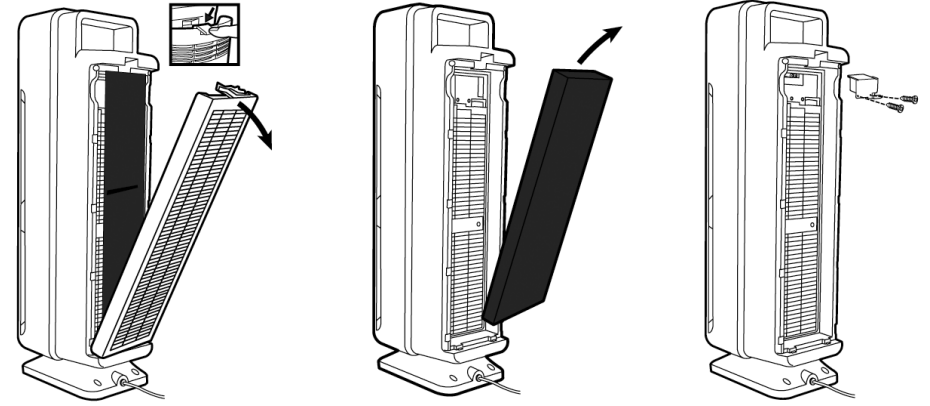

1. Arrêtez l'appareil et débranchez-le. Appuyez sur le bouton de verrouillage/déverrouillage et retirez le couvercle à l'arrière de l'appareil.
2. Retirez la combinaison de filtres de l'appareil.
3. Après avoir retiré le filtre combiné, utilisez un tournevis cruciforme pour dévisser les 2 vis et détacher le protecteur métallique de la lampe UVC.
4. Pour retirer le tube UVC, saisissez-le en utilisant un chiffon ou un mouchoir en papier propre et tirez dessus pour le dégager de l'appareil.

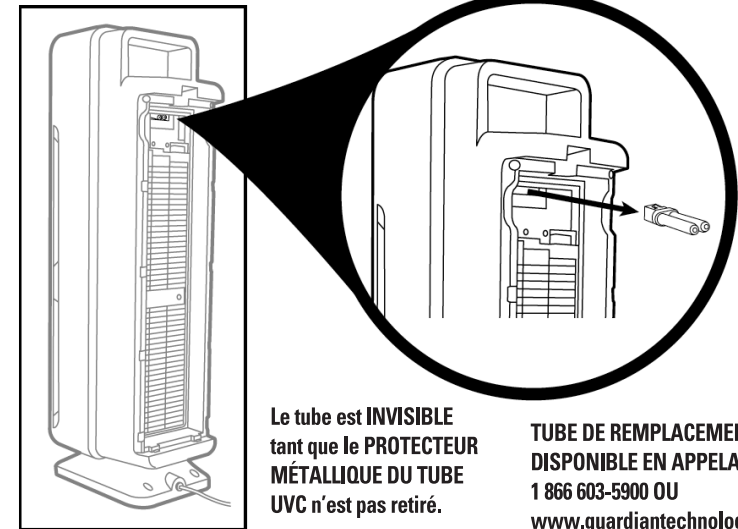

**Le tube est INVISIBLE tant que le PROTECTEUR MÉTALLIQUE DU TUBE UVC n'est pas retiré.**

**TUBE DE REMPLACEMENT : LB4000 DISPONIBLE EN APPELANT LE 1 866 603-5900 OU [www.guardiantechnologies.com](http://www.guardiantechnologies.com)**

5. Pour réinstaller le tube UVC, faites-le glisser horizontalement dans la fente en haut de l'appareil.
6. Appuyez sur le bouton UV pendant 3 secondes pour réinitialiser le voyant de remplacement du tube d'UV-C.

## GUIDE DE DÉPANNAGE

PROBLÈME	SOLUTION
L'appareil ne fonctionne pas.	Vérifiez que l'appareil est branché. Vérifiez que le filtre est bien en place. Confirmez que le filtre de rechange est un filtre authentique la clientèle au <b>1.866.603.5900</b> .
L'appareil s'éteint intempestivement.	Vérifiez que l'appareil est branché à une prise de courant fonctionnelle. Vérifiez que le filtre HEPA est bien en place. Vérifiez que le couvercle arrière est bien verrouillé. Veuillez communiquer avec le service à la clientèle au 1.866.603.5900.
Il n'y pas de circulation d'air.	Débranchez l'appareil. Vérifiez le préfiltre au charbon et le filtre HEPA. Nettoyez le préfiltre au charbon au besoin. Remplacez le filtre HEPA au besoin.
Augmentation du niveau de bruit.	Assurez-vous que les filtres sont propres. Remplacez-les au besoin.
L'indicateur marche/arrêt clignote rouge.	Remplacez le filtre et réinitialisez le système. Consultez la page F-7, F-8.
L'indicateur activer/désactiver tube UVC clignote bleu.	Remplacez le tube et réinitialisez le système. Consultez les pages F-9.

## PIÈCES DE REMPLACEMENT

Pour commander, appelez le service à la clientèle au **1.866.603.5900**  
ou rendez-vous sur le site: [www.guardiantechnologies.com](http://www.guardiantechnologies.com)

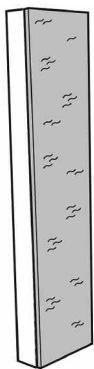

Filtre de remplacement  
pour **FILTRE B**  
ou **FILTRE B PET**  
N° de modèle **FLT4825,**  
**FLT4850PT**

Paquet de 4 filtres au  
charbon actif de rechange  
Référence **FLT22CB4**

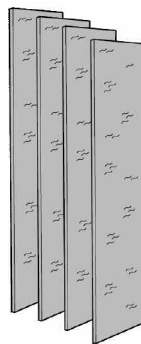

Tube UVC de remplacement  
N° de modèle **LB4000**

## GARANTIE LIMITÉE

Guardian Technologies LLC garantit au consommateur que cet appareil est exempt de défauts matériels ou de fabrication, à partir de la date d'achat originale. Veuillez garder votre reçu de vente original pour justifier la date d'entrée en vigueur de la période de garantie. Sans reçu, la garantie devient nulle et non avenue.

Si cet appareil s'avère défectueux pendant la période de garantie, nous réparerons ou remplacerons toutes les pièces défectueuses gratuitement. Toute réparation couverte par la présente garantie doit être effectuée par Guardian Technologies LLC. **La présente garantie ne couvre pas les réparations non autorisées.** La présente garantie ne couvre pas l'usure inhabituelle et les dommages causés par accident ou par une utilisation déraisonnable de l'appareil. La présente garantie ne couvre l'appareil que s'il est utilisé conjointement à des **accessoires d'origine de Guardian Technologies.** La garantie couvre uniquement un appareil acheté auprès de distributeurs agréés. La présente garantie vous donne certains droits juridiques. Vous pouvez également bénéficier d'autres droits (les droits peuvent varier d'un État à l'autre aux États-Unis).

**L'enregistrement de garantie de l'appareil peut se faire en ligne à l'adresse**

**[www.guardiantechnologies.com](http://www.guardiantechnologies.com).** Nous considérons le processus d'enregistrement comme important afin d'assurer un service supérieur à notre clientèle. Cependant, l'envoi de cette carte de garantie est facultatif et n'affectera en rien vos droits de faire valoir cette garantie en accord avec les conditions susmentionnées. Pour faire valoir la présente garantie, l'appareil complet doit être envoyé en port payé à Guardian Technologies LLC. Veuillez fournir des informations exhaustives, notamment : spécifiez la nature du problème, le numéro de modèle, la date d'achat, et incluez vos nom, adresse et numéro de téléphone (courriel facultatif) ainsi qu'une copie du reçu de vente original. Retournez l'appareil à l'attention de : Customer Service, et à l'adresse indiquée ci-après. Posez vos questions ou faites part de vos commentaires au numéro sans frais indiqué ci-après.

Guardian Technologies LLC

26251 Bluestone Blvd.

Euclid, Ohio 44132

1.866.603.5900

[www.guardiantechnologies.com](http://www.guardiantechnologies.com)

La présente garantie peut être enregistrée en ligne à : [www.guardiantechnologies.com](http://www.guardiantechnologies.com).  
Des copies supplémentaires de ce manuel d'utilisation peuvent être obtenues sur notre site Internet puis imprimées, ou en appelant le service à la clientèle.



# INSTRUCCIONES DE USO Y CUIDADO

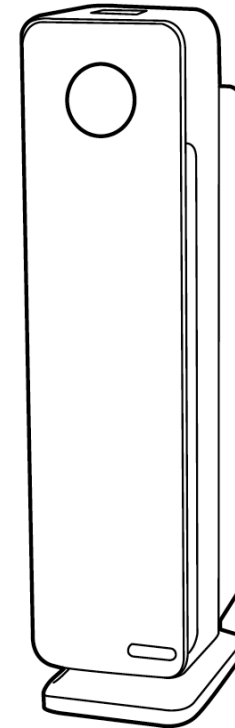

## Sistema para la Limpieza del Aire



**Guardian Technologies LLC**  
26251 Bluestone Blvd. | Euclid, Ohio 44132  
1.866.603.5900 | [www.guardiantechnologies.com](http://www.guardiantechnologies.com)

©2015 Guardian Technologies LLC

### Modelo No. AC4300BPT

Garantía limitada por 3 año  
[www.guardiantechnologies.com](http://www.guardiantechnologies.com)  
1.866.603.5900  
REV1215

**Filtro de repuesto No: Filtro: B PET (FLT4825PT)**

Para hacer el pedido comuníquese con el departamento de servicio al cliente al **1.866.603.5900** o visítenos en [www.guardiantechnologies.com](http://www.guardiantechnologies.com)

<b>Inglés</b>	E - 1
<b>Francés</b>	F - 1
<b>Español</b>	S - 1

Fecha de compra  
mes \_\_\_\_\_  
año \_\_\_\_\_

## LEA Y GUARDE ESTAS INSTRUCCIONES ADVERTENCIAS

El no cumplir las advertencias que se enumeran a continuación puede provocar un choque eléctrico o lesiones severas.



Debe usarse este producto sólo de acuerdo a las especificaciones descritas en este manual. Usarlo de una manera diferente a lo indicado puede ocasionar lesiones severas.

**ADVERTENCIA: LOS CORDONES, ALAMBRES Y/O CABLES SUMINISTRADOS CON ESTE PRODUCTO CONTIENEN SUSTANCIAS QUÍMICAS QUE INCLUYEN PLOMO O COMPUESTOS DE PLOMO, CONSIDERADOS EN EL ESTADO DE CALIFORNIA COMO CAUSANTES DE CÁNCER, DEFECTOS DE NACIMIENTO U OTROS DAÑOS REPRODUCTIVOS. LÁVESE LAS MANOS DESPUÉS DE USARLO. (CÓDIGO DE REGLAMENTOS DE CALIFORNIA, PROPOSICIÓN 65)**

Al usar un electrodoméstico, debe seguir siempre ciertas precauciones básicas para disminuir el riesgo de incendio, choque eléctrico y lesiones personales, las cuales incluyen todo lo siguiente:

- Antes de usar el electrodoméstico, lea todas las instrucciones.
- **IMPORTANTE** - Como una característica adicional, esta luminara portátil tiene una clavija polarizada (una hoja es más ancha que la otra) con el fin de reducir el riesgo de choque eléctrico. Esta clavija encajará en un tomacorriente polarizado de una manera solamente. Si la clavija no encaja bien en el tomacorriente, invierta la clavija. Si aún así no encaja, póngase en contacto con un electricista calificados. Nunca use una extensión eléctrica a menos que la clavija pueda insertarse por completo. No modifique la clavija.
- Para evitar un incendio o choque eléctrico, conecte directamente el aparato a un tomacorriente de 120 V de corriente CA.
- Mantenga el cordón eléctrico alejado de las áreas de gran tránsito peatonal. Para evitar el riesgo de incendio, **NUNCA** ponga el cordón eléctrico debajo de las alfombras, ni cerca de rejillas de calefacción, radiadores, estufas ni calentadores.
- Para evitar los riesgos eléctricos, **NO** sumerja este aparato en agua o en otros líquidos. No use este aparato cerca del agua.
- Cuando se utilice un aparato en un área donde hay niños o mascotas presentes, debe vigilarlos en todo momento.
- Desconecte siempre el purificador de aire antes de moverlo, abrir la rejilla, cambiar los filtros, antes de limpiarlo o cuando no lo use. Asegúrese de desconectarlo tomándolo del enchufe, no del cordón eléctrico.
- **NUNCA** deje caer ni inserte un objeto en cualquier abertura.
- No pase el cordón eléctrico por debajo de la alfombra.
- No cubra el cordón eléctrico con tapetes, plásticos protectores para alfombrado o cubiertas similares.
- No pase el cordón eléctrico por debajo de los muebles o aparatos electrodomésticos. Mantenga el cordón eléctrico alejado de las áreas de gran tránsito peatonal y de los lugares en que pueda provocar tropezones.
- **NO** utilice ningún aparato cuyo cordón eléctrico o clavija estén dañados, si el motor del ventilador no gira, si el aparato no funciona correctamente o si se ha caído o dañado de alguna forma. Si necesita ayuda, llame al departamento de servicio al cliente al **1.866.603.5900**.
- Use este aparato únicamente para el uso doméstico previsto, como se describe en este manual. Cualquier otro tipo de uso no recomendado por el fabricante podría provocar un incendio, choque eléctrico o lesiones personales.

## LEA Y GUARDE ESTAS INSTRUCCIONES ADVERTENCIAS

El no cumplir las advertencias que se enumeran a continuación puede provocar un choque eléctrico o lesiones severas.

- No se debe utilizar en exteriores.
- **NUNCA** bloquee las aberturas para el aire, las rejillas/salidas del aparato, ni coloque el producto sobre una superficie suave, como una cama o sofá, ya que esto podría provocar que el aparato se vuelque, se bloquee la abertura de entrada o la salida del aire.
- No intente reparar o ajustar un funcionamiento eléctrico o mecánico incorrecto de esta unidad. El hacerlo anulará la garantía. El interior del aparato no contiene piezas que requieren mantenimiento. Todas las labores de servicio y mantenimiento deben ser realizadas sólo por personal calificado.
- **NO** coloque ningún objeto en la parte superior de la unidad.
- Los niños no pueden percatarse de los riesgos asociados con el uso de aparatos electrodomésticos. Por este motivo siempre debe vigilar a los niños cuando se encuentren cerca del purificador de aire.
- **ADVERTENCIA:** Para disminuir el riesgo de incendio o choque eléctrico, no utilice este ventilador con ningún dispositivo de control de velocidad de estado sólido.

## ESPECIFICACIONES Y PARTES DEL PRODUCTO

**NÚMERO DE MODELO:**.....AC4300BPT

**DIMENSIONES:** 22.5 cm L x 16.2 cm W x 55.8 cm H

**WEIGHT:**.....4.28 kg

**INPUT VOLTAGE** 120 V, 60 Hz, 55 W, 0.5 amperios

**FILTRO DE REPUESTO:**

FILTROS B PET (FLT4825PT)

**FOCO DE REPUESTO:**

LB4000

**FOCO:**.....5 vatios



**LA BOMBILLA CONTIENE MERCURIO**



**Manipule según las exigencias sobre derrames, eliminación y limpieza del lugar. En caso se rompa, siga el método de limpieza proporcionado por los siguientes contactos.**

[www.epa.gov/cflcleanup](http://www.epa.gov/cflcleanup)

1-866-284-4010

## ESPECIFICACIONES Y PARTES DEL PRODUCTO

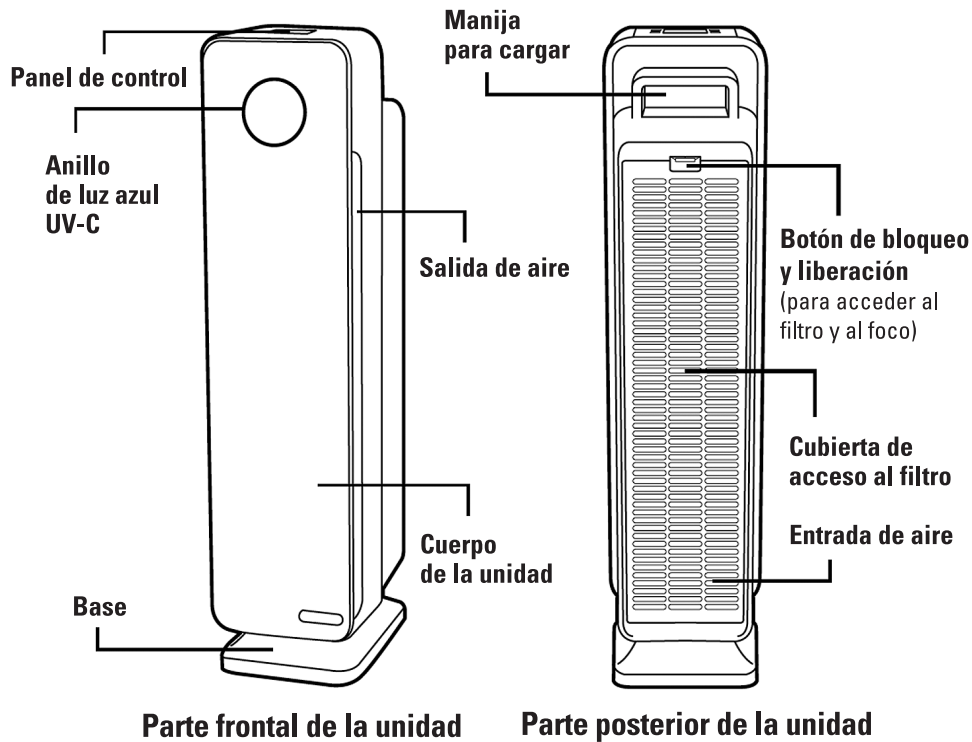

## CONTROLES

### Panel de control serie AC4300

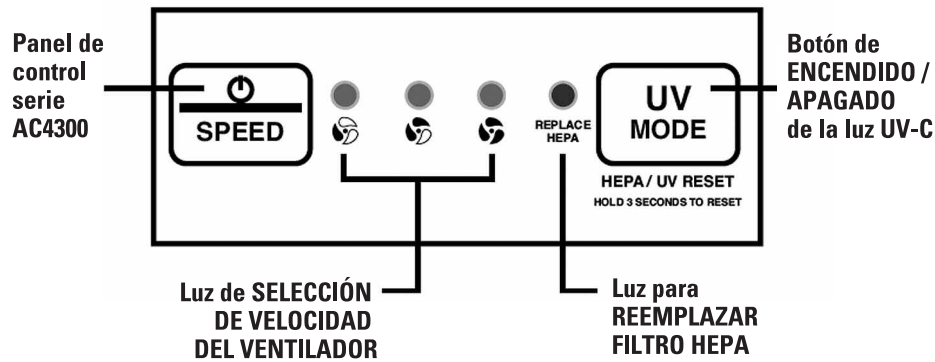

## SISTEMA PARA LA LIMPIEZA DEL AIRE

Mejore la calidad del aire dentro de su hogar con su nuevo Sistema para la Limpieza del Aire germguardian®. Los diversos niveles de purificación incluyen un filtro combinado HEPA genuino que absorbe los alérgenos y un filtro de carbón para eliminar los olores. La tecnología de luz UV-C mejora la eliminación de los gérmenes.

### Prefiltro\*

Captura las partículas iniciales de polvo y alérgenos.

### Filtro de carbón activado

El filtro de carbón activado captura y controla los olores del hogar.

### Filtro HEPA genuino Pet Pure™

Absorbe el 99.97 % de polvo y alérgenos. El tratamiento con Pet Pure™ inhibe el crecimiento de moho y hongos, así como de las bacterias que causan malos olores en la superficie del filtro.

### Luz UV-C

La tecnología de la luz UV-C trabaja con dióxido de titanio (TiO<sub>2</sub>) para mejorar la eliminación de los gérmenes suspendidos en el aire. La luz UV-C activa el TiO<sub>2</sub> para descomponer las moléculas del olor que queda al fumar, al cocinar y los olores de las mascotas.

\*El prefiltro y el filtro de carbón se encuentran combinados en una sola capa que se fija al filtro HEPA.

## AIR CLEANING LAYERS

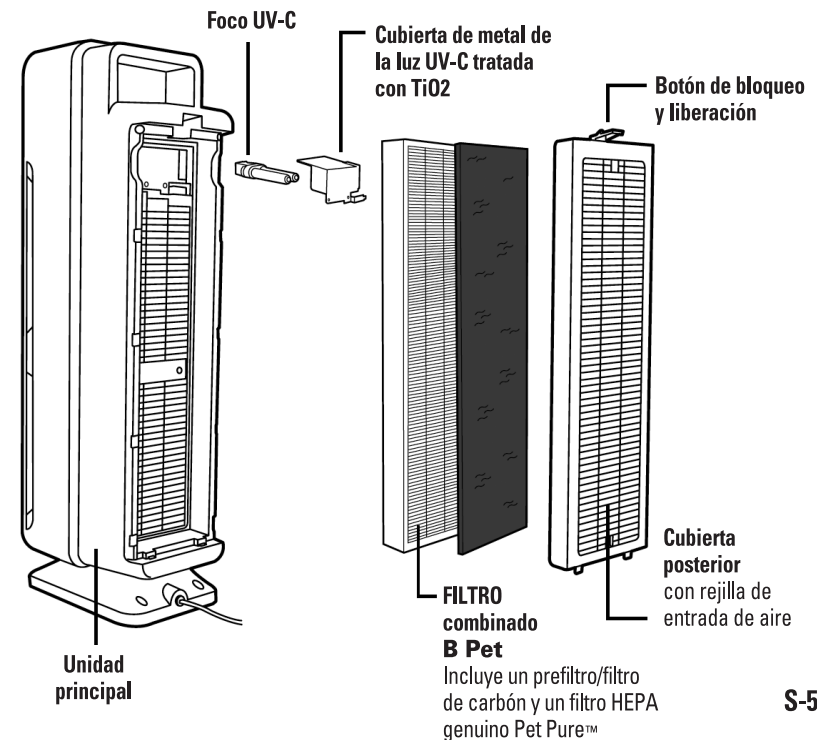

## INSTRUCCIONES DE FUNCIONAMIENTO

### ANTES DE PONER EN FUNCIONAMIENTO EL PURIFICADOR DE AIRE:

1. Elija una superficie firme, plana y nivelada para colocar el purificador de aire.
  - \* Para que el flujo de aire sea adecuado, ubique el aparato al menos a una distancia de 30.5 cm (1 pie) de la pared o muebles.
  - \* Verifique que ninguna de las rejillas esté bloqueada.
2. Conecte el cable eléctrico a un tomacorriente de 120 V de corriente CA.

**IMPORTANTE:** Cuando mueva el purificador de aire, siempre levante la unidad de la manija para transporte que está en la parte posterior.

### FUNCIONAMIENTO DEL PURIFICADOR DE AIRE (SERIE AC4300):



1. Encienda la unidad. Para apagar la unidad, mantenga presionado el botón durante 3 segundos.



2. Seleccione la velocidad del ventilador, MODO 1 a 3  
**1 = modo bajo, ultra silencioso mientras usted duerme**  
**3 = alto**

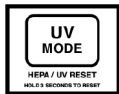

3. Active o desactive la luz UV-C con el botón Modo UV-C.

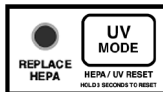

**\*Indicador de reemplazo del filtro:** la luz para Reemplazar filtro HEPA en el panel de control se enciende y parpadea para indicar que debe cambiar el filtro. Reemplace el filtro según las instrucciones de la (página S-8) y enseguida mantenga presionado el botón **Modo UV** durante 3 segundos para restablecer el sistema.

**\*Indicador de reemplazo del foco UV:** la luz circular azul en el panel frontal del purificador parpadeará cuando sea el momento de reemplazar el foco. Reemplace el foco según las instrucciones de la (página E-9) y enseguida mantenga presionado el botón **Modo UV** durante 3 segundos para restablecer el sistema.

## LIMPIEZA Y MANTENIMIENTO DEL PURIFICADOR DE AIRE

### PURIFICADOR DE AIRE

Utilice una tela limpia, seca y suave para limpiar la superficie externa de la unidad.

## LIMPIEZA Y MANTENIMIENTO DEL FILTRO COMBINADO

### ACCESO AL FILTRO COMBINADO

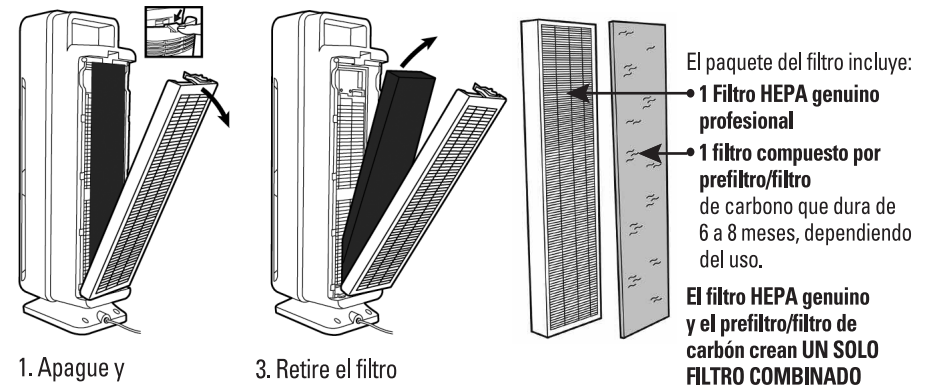

1. Apague y desenchufe la unidad.

3. Retire el filtro combinado.

2. Presione el botón de bloqueo y liberación y retire la cubierta posterior de la unidad.

### Mantenimiento del prefiltro/filtro de carbón

Limpie semanalmente con el cepillo de la aspiradora.

Esto quitará las pelusas y el polvo, y ayudará a extender la vida útil del filtro.

Se pueden comprar reemplazos genuinos para el filtro de carbón en [www.guardiantechnologies.com](http://www.guardiantechnologies.com). Número de pieza FLT22CB4.

### Reemplazo del filtro HEPA genuino Pet Pure

**Indicador de reemplazo del filtro:** la luz para Reemplazar filtro HEPA en el panel de control se enciende y parpadea para indicar que debe cambiar el filtro.

## LIMPIEZA Y MANTENIMIENTO DEL FILTRO COMBINADO

### Para revisar y reemplazar el filtro HEPA:

Quite el prefiltro / filtro de carbón para exponer el filtro HEPA Pet Pure. El filtro HEPA debe reemplazarse por uno nuevo cuando su color blanco normal se torna gris o negro (esto ocurre aproximadamente cada 6 meses, dependiendo del uso y de las condiciones ambientales). Si el filtro HEPA aún tiene un color blanco, NO necesita reemplazarse.

**Importante: NO intente lavar ni reutilizar el filtro combinado.**

1. Reemplace el filtro combinado. Consulte la flecha que se muestra en el filtro para instalarlo en la dirección correcta.
  2. Vuelva a colocar la cubierta posterior de la unidad y asegúrela en su sitio.
  3. Mantenga presionado el botón **Modo UV** durante 3 segundos para restablecer el sistema.
- Importante: Para mantener la garantía y el desempeño del purificador de aire, utilice únicamente piezas de reemplazo genuinas de Guardian Technologies.**

Se pueden comprar reemplazos genuinos para el filtro directamente en [www.guardiantechnologies.com](http://www.guardiantechnologies.com).

FILTRO **B** (FLT4825) O FILTRO **B** PET (FLT4850PT).

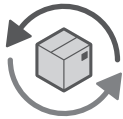

## AutoShip & Save

Pruebe nuestro recordatorio de cambio de filtro y el programa de filtros de repuesto en línea. [www.guardiantechnologies.com](http://www.guardiantechnologies.com)

**NOTA:** NO introduzca ningún objeto extraño ni sus dedos de la unidad.

**PRECAUCION:** NO utilice gasolina, bencina, solvente, limpiadores agresivos, etc. para limpiar el interior y el exterior de la unidad, ya que podrían dañar el aparato. **NUNCA** utilice alcohol ni otro tipo de solventes.

### Promedio de emisión de aire puro

Compare los números CADR entre un purificador de aire y otro. Mire primero el tamaño de la habitación para la cual se recomienda. Enseguida, consulte los números del promedio de emisión de aire puro (CADR). Mientras más elevado sea el número, más rápidamente se filtra el aire.

**Se recomienda utilizar este purificador de aire en una sola habitación cerrada hasta de 14.4 m2.**

Los promedios CADR más elevados tienen un mejor rendimiento en las habitaciones de cualquier tamaño. Los limpiadores de aire portátiles son más eficaces en habitaciones que tienen cerradas todas las puertas y ventanas.

### HUMO DE TABACO: 100+

Esta cifra representa el rendimiento que puede esperarse durante las primeras 72 horas de funcionamiento. El rendimiento posterior puede variar de acuerdo al uso. Sujeto a pruebas bajo la norma nacional ANSI/AHAM AC-1.

### ¿Qué significa CADR?

CADR es la sigla en inglés de Clean Air Delivery Rate, e indica el volumen de aire filtrado por un purificador de aire. Las clasificaciones CADR muestran la efectividad del purificador de aire para atrapar las partículas finas del humo del tabaco y pólenes en la habitación, entre otras.

## INSTALACIÓN Y RETIRO EL FOCO UV-C

**Indicador de reemplazo del foco UV:** la luz circular azul en el panel frontal del purificador parpadeará cuando sea el momento de reemplazar el foco.

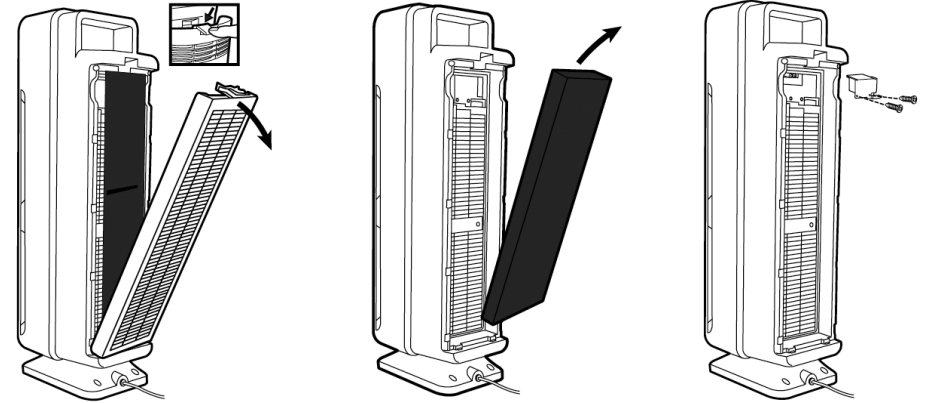

1. Apague y desenchufe la unidad. Presione el seguro y libere el botón para retirar la cubierta posterior de la unidad.
2. Saque el filtro combinado de la unidad.
3. Después de quitar el filtro combinado, utilice un destornillador Phillips para retirar los dos tornillos y quitar la cubierta de metal de la luz UV-C.
4. El foco UV-C se retira tomándolo cuidadosamente con un paño limpio o pañuelo desechable y tirando del mismo para sacarlo de la unidad.

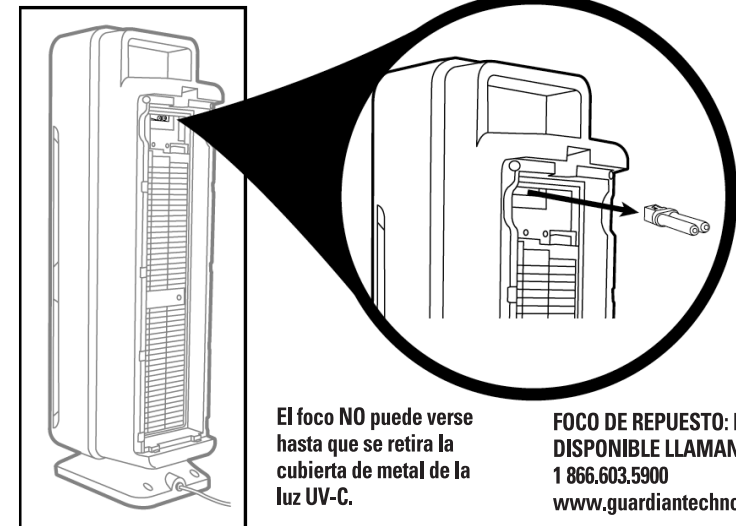

El foco **NO** puede verse hasta que se retira la cubierta de metal de la luz UV-C.

**FOCO DE REPUESTO: LB4000**  
**DISPONIBLE LLAMANDO AL**  
**1 866.603.5900**  
[www.guardiantechnologies.com](http://www.guardiantechnologies.com)

5. El foco UV-C se vuelve a instalar deslizándolo de manera horizontal para insertarlo en las ranuras que se encuentran en la parte superior de la unidad.
6. Para reiniciar el indicador de reemplazo de la luz UV-C, mantenga presionado el botón **Modo UV** durante 3 segundos.

## GUÍA DE SOLUCIÓN DE PROBLEMAS

PROBLEMA	SOLUCIÓN
La unidad no funciona.	Verifique que la unidad esté conectada. Verifique que el filtro esté en su lugar. Confirme que el filtro sea un reemplazo genuino para el filtro Llame al departamento de servicio al cliente al <b>1.866.603.5900</b> .
La unidad se apaga de forma imprevista.	Verifique que la unidad esté conectada en un tomacorriente que funcione perfectamente. Verifique que el filtro HEPA esté asegurado en su sitio. Verifique que la cubierta posterior esté asegurada firmemente en su sitio. Llame al departamento de servicio al cliente al <b>1.866.603.5900</b> .
La unidad no hace circular aire.	Desconecte la unidad. Revise el prefiltro/filtro de carbón y el filtro HEPA. Limpie el prefiltro/filtro de carbón si es necesario. Reemplace el filtro HEPA si es necesario.
Incremento del nivel de ruido.	Cerciórese que los filtros estén limpios. Reemplácelos si es necesario.
La luz indicadora de corriente está roja y destellando.	Reemplace el filtro y restablezca el sistema. Vea la página S-7, S-8.
La luz azul UV-C está destellando.	Reemplace el foco y restablezca el sistema. Vea las páginas S-9.

## PARTES DE REPUESTO

Para realizar la compra comuníquese con el departamento de servicio al cliente al 1.866.603.5900 o visite [www.guardiantechnologies.com](http://www.guardiantechnologies.com)

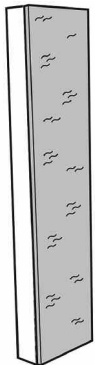

Filtro de repuesto:  
**FILTRO B o FILTRO B PET**  
Modelo No. FLT4825, FLT4850PT

Paquete con 4 reemplazos  
para el filtro de carbón  
Modelo No. FLT22CB4

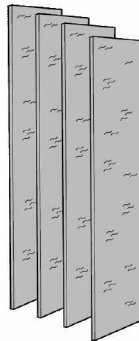

Foco UV-C de repuesto  
Modelo No. LB4000

## GARANTÍA LIMITADA

Para el consumidor, Guardian Technologies LLC garantiza que este producto se encuentra libre de defectos de materiales o mano de obra a partir de la fecha de compra original. Guarde el recibo de compra original para validar el inicio del período de garantía. La garantía no es válida sin el recibo correspondiente.

Si durante el período de garantía se encuentra que el producto es defectuoso, repararemos o reemplazaremos las piezas defectuosas sin ningún costo. Todas las reparaciones cubiertas por la garantía deben ser realizadas por Guardian Technologies LLC. Esta garantía **no cubre las reparaciones no autorizadas**. La garantía no cubre los problemas ocasionados por desgaste inusual, daños que resulten por un accidente o el uso no razonable del producto. Esta garantía sólo cubre el producto si se utiliza con accesorios genuinos de Guardian Technologies. Esta garantía cubre el producto que se adquirió con un distribuidor autorizado. Esta garantía le otorga derechos legales específicos y usted pudiera tener otros derechos adicionales (los cuales varían en cada estado en los EE. UU.)

**Puede completar el registro de la garantía en línea en [www.guardiantechnologies.com](http://www.guardiantechnologies.com).** Consideramos que el proceso de registro es importante para garantizar el servicio superior a nuestros clientes; sin embargo, el envío del comprobante de registro es opcional y no afecta sus derechos para utilizar la garantía de acuerdo a las condiciones estipuladas anteriormente. Para enviar el producto cubierto por la garantía, el aparato completo debe enviarse con porte pagado por anticipado a Guardian Technologies LLC. Incluya toda la información, incluso: la descripción del problema, el número de modelo del producto, la fecha de compra, una copia del recibo de compra original junto con su nombre dirección y número de teléfono (puede incluir su dirección de correo electrónico de manera opcional.) Dirija las devoluciones a la atención de: Departamento de servicio al cliente, a la dirección que se indica a continuación. Si tiene preguntas o comentarios llame sin costo al número de teléfono que aparece abajo.

**Guardian Technologies LLC**  
26251 Bluestone Blvd.  
Euclid, Ohio 44132  
1.866.603.5900

[www.guardiantechnologies.com](http://www.guardiantechnologies.com)

También puede registrar esta garantía en Internet en [www.guardiantechnologies.com](http://www.guardiantechnologies.com).

Se pueden obtener copias adicionales accesándolas e imprimiéndolas directamente en nuestro sitio web o llamando al departamento de servicio al cliente.